

# Pistola a spruzzo Fusion<sup>®</sup> AP

312572ZAS

IT

***Pistola a spruzzo a spurgo pneumatico, con miscelazione a urto multicomponente per l'erogazione di schiuma non infiammabile e poliurea. Esclusivamente per utilizzo professionale.***

***Non approvato per l'utilizzo in Europa in ambienti con atmosfere esplosive.***

*Pressione di esercizio massima del fluido 3500 psi  
(24,5 MPa, 245 bar)*

*Intervallo pressione ingresso aria 80-130 psi  
(0,56-0,9 MPa; 5,6-9,0 bar)*

*94°C (200°F) Massima temperatura del fluido*

*Vedere pagina 4 per istruzioni sul Modello.*



## **Importanti istruzioni sulla sicurezza**

Prima di utilizzare l'apparecchiatura, leggere tutte le avvertenze e le istruzioni contenute in questo manuale e nei manuali pertinenti. Conservare le presenti istruzioni.



## **Importanti informazioni mediche**

Leggere la scheda con le avvertenze di carattere medico in dotazione con la pistola. Contiene informazioni sul trattamento delle lesioni da iniezione, da trasmettere al dottore. L'operatore deve tenerla con sé quando utilizza l'apparecchiatura.

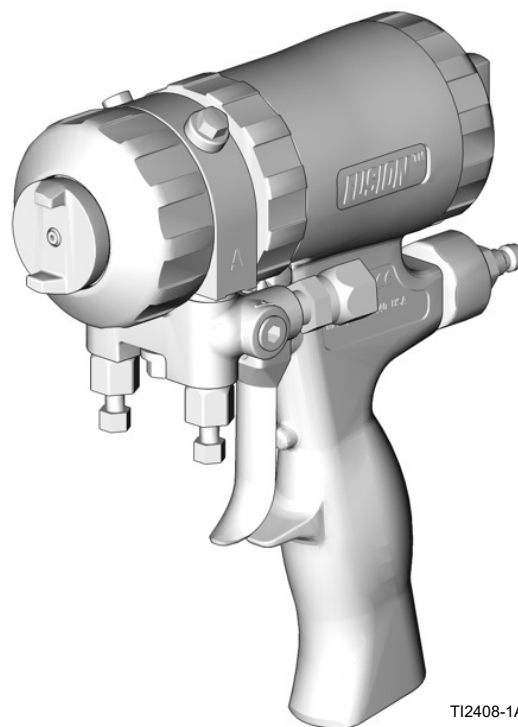

T12408-1A

# Indice

<b>Manuali pertinenti</b> . . . . .	<b>3</b>	Pulizia del collettore del fluido . . . . .	27
<b>Modelli</b> . . . . .	<b>4</b>	Pulizia dei condotti . . . . .	27
Pistole a ventaglio circolare . . . . .	4	Pulizia del silenziatore . . . . .	27
Pistole a ventaglio piatto . . . . .	5	Ispezione del pistone . . . . .	28
Pistola con perno a parete a ventaglio piatto . . . . .	6	Ispezione della valvola dell'aria . . . . .	28
Pistola ad ampio ventaglio circolare . . . . .	6	Rimozione dell'estremità anteriore . . . . .	29
Pistola a quattro flessibili . . . . .	7	Fissaggio dell'estremità anteriore . . . . .	29
Pistola a ventaglio aperto . . . . .	7	<b>Risoluzione dei problemi</b> . . . . .	<b>30</b>
Pistole a rapporto non 1:1 . . . . .	7	<b>Parti</b> . . . . .	<b>33</b>
<b>Avvertenze</b> . . . . .	<b>8</b>	Viste dettagliate . . . . .	35
<b>Informazioni importanti sugli isocianati (ISO)</b> . . . . .	<b>11</b>	Kit camera di miscelazione . . . . .	36
Condizioni degli isocianati . . . . .	11	Kit ugelli piatti . . . . .	37
Autocombustione del materiale . . . . .	12	Kit di riparazione della pistola . . . . .	38
Tenere separati i componenti A e B . . . . .	12	Kit rete filtrante della valvola di ritegno . . . . .	38
Sensibilità degli isocianati all'umidità . . . . .	12	Kit di punte di foratura . . . . .	38
Espansi a base di resina con agenti rigonfianti da 245 fa . . . . .	12	Kit di foratura per pulizia impugnatura . . . . .	38
Come cambiare i materiali . . . . .	12	Kit punte da trapano . . . . .	39
<b>Panoramica</b> . . . . .	<b>13</b>	Kit alesatore . . . . .	40
Principi di funzionamento . . . . .	13	<b>Accessori</b> . . . . .	<b>41</b>
<b>Identificazione dei componenti</b> . . . . .	<b>14</b>	Kit di conversione Fusion PC . . . . .	41
<b>Installazione</b> . . . . .	<b>15</b>	Kit guarnizioni laterali . . . . .	42
Messa a terra . . . . .	15	Kit cartuccia guarnizioni laterali . . . . .	42
Impostazione . . . . .	15	Kit estensione ugello . . . . .	42
Configurazioni opzionali . . . . .	17	Kit guarnizioni estensione ugello . . . . .	42
<b>Funzionamento</b> . . . . .	<b>19</b>	Kit cappello dell'aria estensione ugello . . . . .	42
Procedura di scarico della pressione . . . . .	19	Kit per perno a parete a ventaglio piatto . . . . .	42
Sicura del pistone . . . . .	20	Kit ugello versamento . . . . .	43
Ruotare il cappello dell'aria . . . . .	20	Kit di pulizia della pistola . . . . .	43
Perdita di pressione dell'aria . . . . .	20	Kit dell'adattatore del flessibile . . . . .	43
Lavaggio pistola . . . . .	20	Kit di conversione distribuzione a spruzzo . . . . .	43
Arresto quotidiano . . . . .	21	Coperchio della pistola . . . . .	43
<b>Manutenzione</b> . . . . .	<b>22</b>	Lubrificante per la ricostruzione della pistola . . . . .	43
Manutenzione preventiva . . . . .	22	Cartuccia di grasso per spegnimento pistola . . . . .	43
Kit di strumenti in dotazione . . . . .	22	Collettore di lavaggio . . . . .	43
Pulizia per la superficie della pistola . . . . .	22	Kit cappello a portata regolabile . . . . .	43
Pulizia dell'ugello della camera di miscelazione . . . . .	23	Kit contenitore lavaggio solvente . . . . .	44
Pulizia del cappello dell'aria . . . . .	23	Kit secchio di lavaggio solvente . . . . .	44
Pulizia degli ingressi delle linee a urto . . . . .	23	Strumento di pulizia dell'ugello . . . . .	44
Lubrificazione . . . . .	24	Collettore di circolazione . . . . .	44
Ispezione della camera di miscelazione e delle cartucce della tenuta laterale . . . . .	24	<b>Specifiche tecniche</b> . . . . .	<b>45</b>
Ispezionare la sicura del pistone . . . . .	26	Flusso d'aria per camera di miscelazione . . . . .	45
Ispezionare le valvole di ritegno . . . . .	26	<b>Garanzia standard Graco</b> . . . . .	<b>46</b>

## Manuali pertinenti

<b>Manuale in inglese</b>	<b>Descrizione</b>
309963	Kit lavaggio con solvente Fusion
309818	Kit collettore di ricircolo
3A5616	Kit cappello a portata regolabile Fusion
311071	Kit TP100 e kit schiuma per perno a parete
3A7314	Manuale di istruzioni per pistola a spruzzo Fusion PC
3A7318	Kit di conversione Fusion PC

# Modelli

## Pistole a ventaglio circolare

Codice pistola, serie	Camera di miscelazione				Ventaglio a 24 in (61 cm) dall'obiettivo in. (mm)
	Codice	Dimensioni ingresso delle linee a urto in. (mm)	Dimensioni equivalenti	Guarnizione Materiale	
246099, A	AR2020	0,020 (0,50)	-000	Acciaio inossidabile	5 (127)
246100, A	AR2929	0,029 (0,70)	-00	Acciaio inossidabile	8 (203)
248617, A	AR3737	0,037 (0,94)	Nessuna	Acciaio inossidabile	9 (227)
246101, A	AR4242	0,042 (1,00)	-01	Acciaio inossidabile	11 (279)
246102, A	AR5252	0,052 (1,30)	-02	Acciaio inossidabile	12 (305)
246103, A	AR6060	0,060 (1,50)	-03	Acciaio inossidabile	14 (356)
246104, A	AR7070	0,070 (1,75)	-04	Acciaio inossidabile	15 (381)
246105, A	AR8686	0,086 (2,15)	-05	Acciaio inossidabile	18 (457)
255201, A	AR4242	0,042 (1,00)	-01	Lega di policarbonato	11 (279)
255202, A	AR5252	0,052 (1,30)	-02	Lega di policarbonato	12 (305)

### Camere di miscelazione a ventaglio circolare per pressione e portata

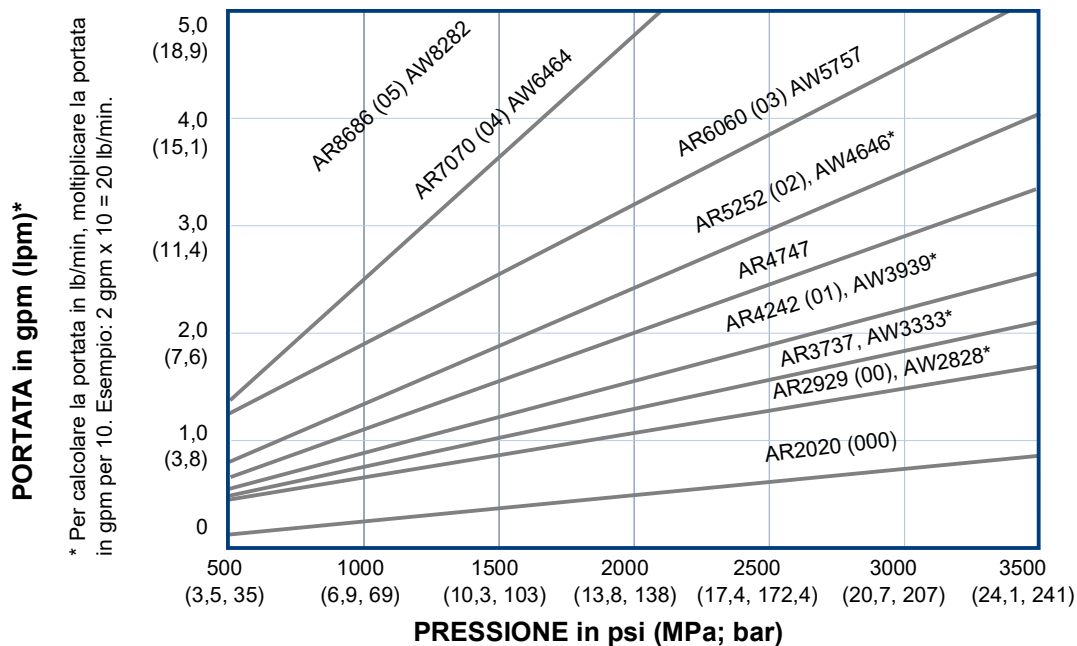

\*Sono disponibili camere di miscelazione accessorie AW (ventaglio largo). Vedere **Kit estensione ugello**, a pagina 42.

## Pistole a ventaglio piatto

Codice pistola, serie	Camera di miscelazione			Ugello piatto		
	Codice	Dimensioni ingresso delle linee a urto in. (mm)	Dimensioni equivalenti	Codice	Dimensioni ventaglio in. (mm)	Dimensioni dell'orifizio in. (mm)
247101, A	AF2020	0,020 (0,50)	-000	FT0424	8-10 (203-254)	0,024 (0,61)
247102, A	AF2020	0,020 (0,50)	-000	FT0438	8-10 (203-254)	0,038 (0,97)
247103, A	AF2020	0,020 (0,50)	-000	FT0624	12-14 (305-356)	0,024 (0,61)
247104, A	AF2020	0,020 (0,50)	-000	FT0638	12-14 (305-356)	0,038 (0,97)
247107, A	AF2020	0,020 (0,50)	-000	FT0838	16-18 (406-457)	0,038 (0,97)
247108, A	AF2020	0,020 (0,50)	-000	FT0848	16-18 (406-457)	0,048 (1,22)
247111, A	AF2929	0,029 (0,70)	-00	FT0424	8-10 (203-254)	0,024 (0,61)
247112, A	AF2929	0,029 (0,70)	-00	FT0438	8-10 (203-254)	0,038 (0,97)
247113, A	AF2929	0,029 (0,70)	-00	FT0624	12-14 (305-356)	0,024 (0,61)
247114, A	AF2929	0,029 (0,70)	-00	FT0638	12-14 (305-356)	0,038 (0,97)
247117, A	AF2929	0,029 (0,70)	-00	FT0838	16-18 (406-457)	0,038 (0,97)
247118, A	AF2929	0,029 (0,70)	-00	FT0848	16-18 (406-457)	0,048 (1,22)
247121, A	AF4242	0,042 (1,00)	-01	FT0424	8-10 (203-254)	0,024 (0,61)
247122, A	AF4242	0,042 (1,00)	-01	FT0438	8-10 (203-254)	0,038 (0,97)
247123, A	AF4242	0,042 (1,00)	-01	FT0624	12-14 (305-356)	0,024 (0,61)
247124, A	AF4242	0,042 (1,00)	-01	FT0638	12-14 (305-356)	0,038 (0,97)
247127, A	AF4242	0,042 (1,00)	-01	FT0838	16-18 (406-457)	0,038 (0,97)
247128, A	AF4242	0,042 (1,00)	-01	FT0848	16-18 (406-457)	0,048 (1,22)
247131, A	AF5252	0,052 (1,30)	-02	FT0424	8-10 (203-254)	0,024 (0,61)
247132, A	AF5252	0,052 (1,30)	-02	FT0438	8-10 (203-254)	0,038 (0,97)
247133, A	AF5252	0,052 (1,30)	-02	FT0624	12-14 (305-356)	0,024 (0,61)
247134, A	AF5252	0,052 (1,30)	-02	FT0638	12-14 (305-356)	0,038 (0,97)
247137, A	AF5252	0,052 (1,30)	-02	FT0838	16-18 (406-457)	0,038 (0,97)
247138, A	AF5252	0,052 (1,30)	-02	FT0848	16-18 (406-457)	0,048 (1,22)

## Camere di miscelazione a ventaglio piatto per pressione e portata

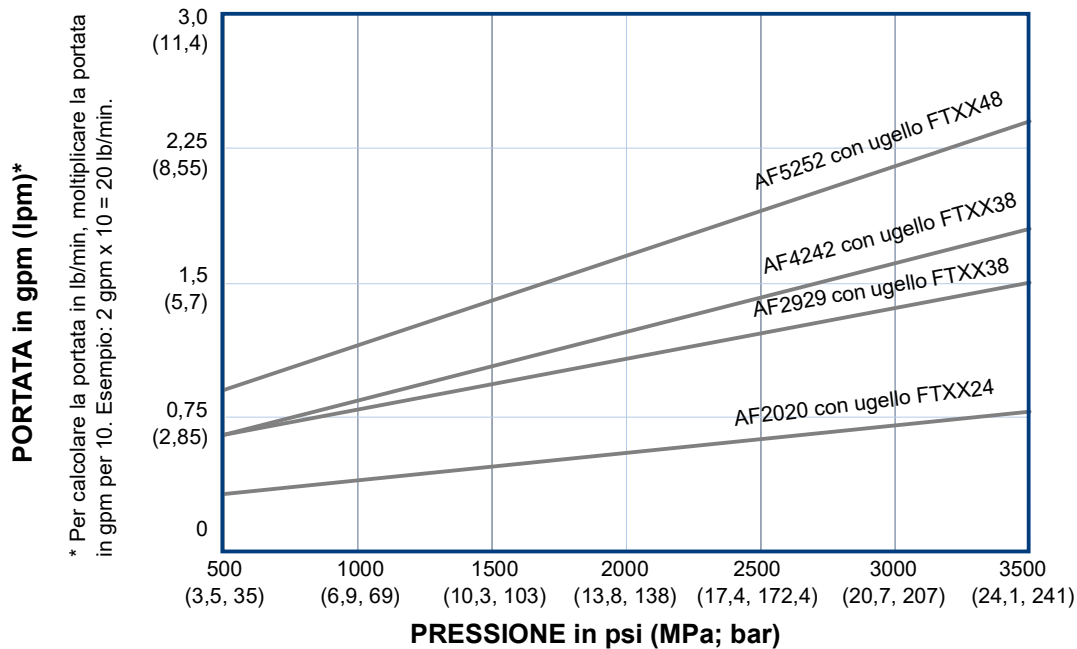

## Pistola con perno a parete a ventaglio piatto

Consultare il manuale del kit schiuma per perno a parete e del TP100 per maggiori informazioni. Vedere **Manuali pertinenti**, a pagina 3.

Codice pistola	Camera di miscelazione			Ugello piatto			Dati di flusso
	Codice	Dimensioni ingresso delle linee a urto in. (mm)	Dimensioni equivalenti	Codice	Diametro del ventaglio a 24 in. (610 mm) dal bersaglio in. (mm)	Dimensione orifizio in. (mm)	Portata approssimata a 1000 psi (7,0 MPa, 70 bar)
249525	AF4242	0,042 (1,00)	-01	FTM979	22 (559)	0,038 (0,97)	11 lb/min (4,99 kg/min)
249526	AF5252	0,052 (1,30)	-02	FTM979	22 (559)	0,038 (0,97)	15 lb/min (6,81 kg/min)

## Pistola ad ampio ventaglio circolare

Codice pistola	Camera di miscelazione			Diametro del ventaglio a 24 in. (610 mm) dal bersaglio in. (mm)	Codice riferimento con portata equivalente
	Codice	Dimensioni ingresso delle linee a urto in. (mm)	Dimensioni equivalenti		
249529	AW3939	0,039 (0,99)	-01	16 (406,4)	AR4242
249530	AW4646	0,046 (1,17)	-02	18 (457,2)	AR5252

## Pistola a quattro flessibili

### Pistola a ventaglio circolare grande con connettore per pistola a ricircolo a quattro flessibili

Codice pistola	Camera di miscelazione			Diametro del ventaglio a 24 in. (610 mm) dal bersaglio in. (mm)	Portata approssimata a 1000 psi (7,0 MPa, 70 bar)
	Codice	Dimensioni ingresso delle linee a urto in. (mm)	Dimensioni equivalenti		
249810	AW2222	0,022 (0,56)	Non disponibile (N/D)	8-9 (203-229)	4,5 lb/min (204 kg/min)

## Pistola a ventaglio aperto



Codice pistola	Camera di miscelazione		
	Codice	Dimensioni ingresso delle linee a urto in. (mm)	Dimensioni equivalenti
248408	AR7070	0,070 (1,75)	-04

## Pistole a rapporto non 1:1

Codice pistola	Camera di miscelazione
253888	AR2232

# Avvertenze

Le avvertenze seguenti sono correlate all'impostazione, all'utilizzo, alla messa a terra, alla manutenzione e alla riparazione della presente apparecchiatura. Il simbolo con il punto esclamativo indica un'avvertenza generale, mentre i simboli di pericolo si riferiscono a rischi specifici della procedura. Fare riferimento a queste avvertenze quando questi simboli compaiono nel corso del presente manuale o sulle etichette di avvertenza. Simboli di pericolo specifici del prodotto e avvertenze non trattate in questa sezione potrebbero comparire all'interno del presente manuale laddove applicabili.

 <h2 style="margin: 0;">AVVERTENZA</h2>	
	<p><b>PERICOLO DI FUMI O FLUIDI TOSSICI</b></p> <p>I fluidi o i fumi tossici possono causare lesioni gravi o mortali se spruzzati negli occhi o sulla pelle, inalati o ingeriti.</p> <ul style="list-style-type: none"> <li>• Leggere le istruzioni riportate sulle Schede tecniche di sicurezza per maneggiare l'apparecchiatura e per conoscere i pericoli specifici relativi ai fluidi che si stanno utilizzando, tra cui anche gli effetti di un'esposizione a lungo termine.</li> <li>• Durante le operazioni di spruzzatura, gli interventi di manutenzione dell'apparecchiatura o durante la permanenza nell'area di lavoro, assicurare sempre un'adeguata ventilazione dell'area di lavoro e indossare dispositivi di protezione individuale di tipo appropriato. Vedere gli avvertimenti relativi ai <b>Dispositivi di protezione individuale</b> riportati in questo manuale.</li> <li>• Conservare i fluidi pericolosi in contenitori approvati e smaltirli in conformità alle linee guida applicabili.</li> </ul>
	<p><b>DISPOSITIVI DI PROTEZIONE INDIVIDUALE</b></p> <p>Indossare sempre dispositivi di protezione personale adeguati e coprire tutta la pelle durante le operazioni di spruzzatura, gli interventi di manutenzione dell'apparecchiatura o comunque durante la permanenza nell'area di lavoro. I dispositivi di protezione personale contribuiscono a prevenire danni gravi, quali esposizione a lungo termine, inalazione di fumi, nebbie o vapori tossici, reazioni allergiche, ustioni, lesioni oculari e perdita dell'udito. I dispositivi di protezione includono, tra l'altro:</p> <ul style="list-style-type: none"> <li>• un respiratore adeguato, ad esempio un respiratore ad adduzione d'aria, guanti impermeabili agli agenti chimici, indumenti protettivi e protezioni per i piedi di tipo raccomandato dal produttore o dall'ente normativo locale.</li> <li>• Protezione oculare e auricolare</li> </ul>
    	<p><b>PERICOLO DI INIEZIONE NELLA PELLE</b></p> <p>Fluido ad alta pressione dal dispositivo di erogazione, perdite nei flessibili o componenti rotti possono lesionare la pelle. Tali lesioni possono avere l'aspetto di semplici tagli ma, in realtà, si tratta di gravi lesioni che possono portare ad amputazioni. <b>Richiedere intervento chirurgico immediato.</b></p> <ul style="list-style-type: none"> <li>• Inserire la sicura del pistone ogni volta che si smette di spruzzare.</li> <li>• Non puntare mai la pistola verso altre persone o verso una parte del corpo.</li> <li>• Non poggiare la mano sull'ugello di spruzzatura.</li> <li>• Non interrompere né deviare perdite con la mano, il corpo, i guanti o uno straccio.</li> <li>• Seguire la <b>Procedura di scarico della pressione</b> ogni volta che si smette di spruzzare e prima di pulire, controllare o riparare l'apparecchiatura.</li> <li>• Serrare tutti i raccordi del fluido prima di utilizzare l'apparecchiatura.</li> <li>• Controllare ogni giorno i tubi flessibili e gli accoppiamenti. Sostituire immediatamente parti usurate o danneggiate.</li> </ul>



# AVVERTENZA



## PERICOLO DI USTIONI

Le superfici dell'apparecchiatura e il fluido riscaldati possono diventare incandescenti durante il funzionamento. Per evitare ustioni gravi:

- Non toccare l'apparecchiatura o il fluido quando sono caldi.



## PERICOLO DI INCENDIO E DI ESPLOSIONE

I fumi infiammabili **nell'area di lavoro**, ad esempio i fumi di vernici e solventi, possono esplodere o prendere fuoco. Le vernici o i solventi che attraversano l'apparecchiatura possono produrre scariche elettrostatiche. Per prevenire incendi ed esplosioni:



- Utilizzare l'apparecchiatura solo in aree ben ventilate.
- Eliminare tutte le sorgenti di combustione, ad esempio fiamme pilota, sigarette, torce elettriche e coperture in plastica (pericolo di scariche elettrostatiche).
- Collegare a terra tutte le apparecchiature nell'area di lavoro. Fare riferimento alle istruzioni **Messa a terra**.
- Non spruzzare o lavare il solvente ad alta pressione.
- Mantenere l'area di lavoro libera da materiali di scarto, inclusi solventi, stracci e benzina.
- Non collegare né scollegare i cavi di alimentazione né accendere o spegnere gli interruttori delle luci in presenza di fumi infiammabili.
- Utilizzare solo flessibili collegati a terra.
- Tenere ferma la pistola su un lato di un secchio collegato alla messa a terra quando si preme il grilletto con la pistola puntata verso il secchio. Non usare rivestimenti per secchi a meno che non siano antistatici o conduttivi.
- **Interrompere immediatamente le attività** in caso di scintille elettrostatiche o di scossa elettrica. Non utilizzare l'apparecchiatura finché il problema non è stato identificato e corretto.
- Tenere un estintore funzionante nell'area di lavoro.



# AVVERTENZA



## PERICOLO PER USO IMPROPRIO DELL'APPARECCHIATURA

L'uso improprio può provocare gravi lesioni o il decesso.



- Non mettere in funzione l'unità quando si è affaticati o sotto gli effetti di droghe o alcol.
- Non superare la pressione di esercizio o la temperatura massima del componente di sistema con il valore nominale minimo. Fare riferimento alle **Specifiche tecniche** di tutti i manuali delle apparecchiature.
- Utilizzare fluidi e solventi compatibili con le parti dell'apparecchiatura a contatto con il fluido. Fare riferimento alle **Specifiche tecniche** di tutti i manuali delle apparecchiature. Leggere le avvertenze del produttore del fluido e del solvente. Per informazioni complete sul materiale, richiedere le schede di sicurezza (SDS) al distributore o al rivenditore.
- Quando l'apparecchiatura non è utilizzata, spegnerla e seguire la **Procedura di scarico della pressione**.
- Verificare l'attrezzatura quotidianamente. Riparare o sostituire immediatamente le parti usurate o danneggiate solo con parti originali del produttore.
- Non alterare né modificare l'apparecchiatura. Le modifiche o le alterazioni possono rendere nulle le certificazioni e creare pericoli per la sicurezza.
- Accertarsi che tutte le apparecchiature siano classificate e approvate per l'ambiente di utilizzo.
- Utilizzare l'apparecchiatura solo per gli scopi previsti. Per informazioni, rivolgersi al distributore.
- Disporre i flessibili e i cavi lontano da aree trafficate, spigoli vivi, parti mobili e superfici calde.
- Non attorcigliare né piegare eccessivamente i flessibili né utilizzarli per tirare l'apparecchiatura.
- Tenere bambini e animali lontani dall'area di lavoro.
- Seguire tutte le normative in vigore in materia di sicurezza.



## PERICOLO DA PARTI IN ALLUMINIO PRESSURIZZATE

L'uso di fluidi incompatibili con l'alluminio in apparecchiature pressurizzate può provocare serie reazioni chimiche e la rottura dell'apparecchiatura. La mancata osservanza di questa avvertenza può provocare morte, gravi lesioni o danni alla proprietà.

- Non utilizzare 1,1,1-tricloroetano, cloruro di metilene, altri solventi a base di idrocarburi alogenati o fluidi contenenti tali solventi.
- Non utilizzare candeggina.
- Molti altri fluidi possono contenere sostanze chimiche in grado di reagire con l'alluminio. Verificare la compatibilità con il fornitore del materiale.

# Informazioni importanti sugli isocianati (ISO)

Gli isocianati (ISO) sono catalizzatori utilizzati in materiali bicomponenti.

## Condizioni degli isocianati

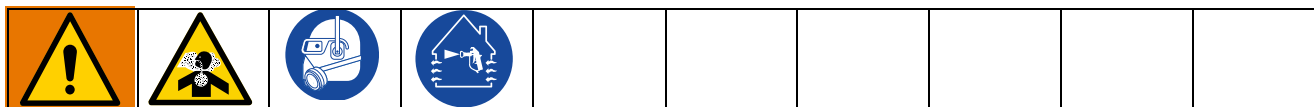

La spruzzatura o l'erogazione di fluidi contenenti isocianati può creare nebbie, vapori e microparticelle potenzialmente pericolosi.

- Leggere e comprendere le avvertenze del produttore del fluido e le Schede tecniche di sicurezza (SDS), per conoscere i pericoli e le precauzioni specifici correlati agli isocianati.
- L'uso di isocianati richiede procedure potenzialmente pericolose. Non eseguire operazioni di spruzzatura con questa apparecchiatura se non si è qualificati in materia e non si sono lette e comprese le informazioni presenti in questo manuale, nelle istruzioni di applicazione del fabbricante del fluido e nelle SDS.
- L'uso dell'attrezzatura senza un'adeguata manutenzione e non regolata correttamente può determinare una polimerizzazione non corretta, con conseguente scomposizione del gas ed emissione di odori sgradevoli. È essenziale assicurare una corretta manutenzione e messa a punto dell'attrezzatura, secondo le istruzioni riportate nel manuale.
- Per prevenire l'inalazione di nebbia, vapori o particolato contenenti isocianati, tutte le persone presenti nell'area di lavoro devono indossare una protezione adeguata per le vie respiratorie. Indossare sempre un respiratore di tipo adatto, ad esempio del tipo ad adduzione d'aria. Ventilare l'area di lavoro conformemente alle istruzioni riportate nella SDS del fabbricante del fluido.
- Evitare il contatto degli isocianati con la pelle. Tutti gli operatori nell'area di lavoro devono indossare guanti chimicamente impermeabili, indumenti protettivi e coperture per i piedi come consigliato dal fabbricante del fluido e dall'autorità normativa locale. Attenersi a tutte le raccomandazioni fornite dal produttore del fluido, tra cui quelle relative al trattamento degli indumenti contaminati. Dopo la spruzzatura, lavare mani e viso prima di bere o mangiare.
- I pericoli legati all'esposizione agli isocianati continuano anche dopo la spruzzatura. Le persone non provviste di dispositivi di protezione individuale adeguati devono restare fuori dall'area di lavoro durante e dopo l'applicazione per il periodo specificato dal produttore del fluido. In generale, questo periodo è di almeno 24 ore.
- Avvertire le altre persone che entrano in un'area di lavoro pericolosa a causa dell'esposizione agli isocianati. Seguire le raccomandazioni del produttore del fluido e dell'ente normativo locale. È consigliabile applicare all'esterno dell'area di lavoro un cartello come quello seguente:

	<b>AVVERTENZA</b>
	<b>PERICOLO DI FUMI TOSSICI</b>
<p><b>NON ENTRARE DURANTE UN APPLICAZIONE DI SPRUZZATURA DI SCHIUMA O PER _____ ORE DAL COMPLETAMENTO DELL'APPLICAZIONE</b></p>	
<p><b>NON ENTRARE FINO A:</b></p>	
<p><b>DATA:</b> _____</p>	
<p><b>ORA:</b> _____</p>	

## Autocombustione del materiale



Alcuni materiali possono autoincendiarsi se applicati troppo densi. Leggere gli avvertimenti e le schede tecniche di sicurezza (SDS) del produttore.

## Tenere separati i componenti A e B



La contaminazione incrociata può polimerizzare il materiale nelle linee del fluido, con conseguenti lesioni gravi o danni all'apparecchiatura.

Per prevenire la contaminazione incrociata:

- Non scambiare **mai** le parti a contatto con il fluido del componente A e del componente B.
- Non utilizzare mai solventi su un lato se l'altro lato è stato contaminato.

## Sensibilità degli isocianati all'umidità

L'esposizione all'umidità determinerà una polimerizzazione parziale degli isocianati, con formazione di piccoli cristalli abrasivi e duri che restano sospesi nel fluido. Alla fine si forma una pellicola sulla superficie e gli isocianati iniziano a gelificare, aumentando la viscosità.

### AVVISO

Gli isocianati parzialmente polimerizzati ridurranno le prestazioni e la durata di tutti i componenti con cui sono entrati in contatto.

- Utilizzare sempre un contenitore sigillato con un essiccatore a sostanza igroscopica nello sfiato oppure in atmosfera di azoto. Non conservare **mai** gli isocianati in un contenitore aperto.
- Mantenere la coppa o il serbatoio di isocianati della pompa (se previsto) riempito con il lubrificante corretto. Il lubrificante crea una barriera tra gli isocianati e l'atmosfera.
- Utilizzare esclusivamente flessibili resistenti all'umidità adatti all'uso con gli isocianati.
- Non utilizzare mai solventi riciclati, poiché potrebbero contenere umidità. Mantenere sempre i contenitori di solvente chiusi quando non vengono utilizzati.
- Lubrificare sempre le parti filettate con un lubrificante appropriato durante il riassetto.

**NOTA:** la quantità di sporcizia che si forma e il tasso di cristallizzazione varia a seconda della miscela di ISO, dell'umidità e della temperatura.

## Espansi a base di resina con agenti rigonfianti da 245 fa

Alcuni agenti rigonfianti per espanso producono schiuma a temperature superiori ai 90°F (33°C) se non mantenuti sotto pressione, in particolare se vengono agitati. Per ridurre la formazione di schiuma ridurre al minimo il preriscaldamento nell'impianto di circolazione.

## Come cambiare i materiali

### AVVISO

Quando si cambiano i tipi di materiale utilizzati nella propria attrezzatura occorre prestare particolare attenzione a evitare danni e guasti alla stessa.

- Quando si cambiano i materiali, lavare l'apparecchiatura varie volte per assicurarsi che sia completamente pulita.
- Pulire sempre i filtri d'ingresso del fluido dopo il lavaggio.
- Contattare il produttore del materiale per verificare la compatibilità chimica.
- Quando si modificano le resine epossidiche, gli uretani o la poliurea, smontare e pulire tutti i componenti a contatto col fluido e cambiare i flessibili. Spesso le resine epossidiche contengono ammine sul lato B (maggiore durezza). La poliurea spesso presenta ammine sul lato B (resina).

# Panoramica

## Principi di funzionamento

### Pistola attivata (spruzzatura del fluido)

La camera di miscelazione (19) arretra, arrestando il flusso dell'aria di spurgo. Le porte a urto diretto (IP) si allineano con le porte del fluido delle guarnizioni laterali (18c), consentendo al fluido di fluire attraverso l'ugello della camera di miscelazione (N).

#### Legenda



**NOTA:** Percorsi del flusso non mostrati in scala.

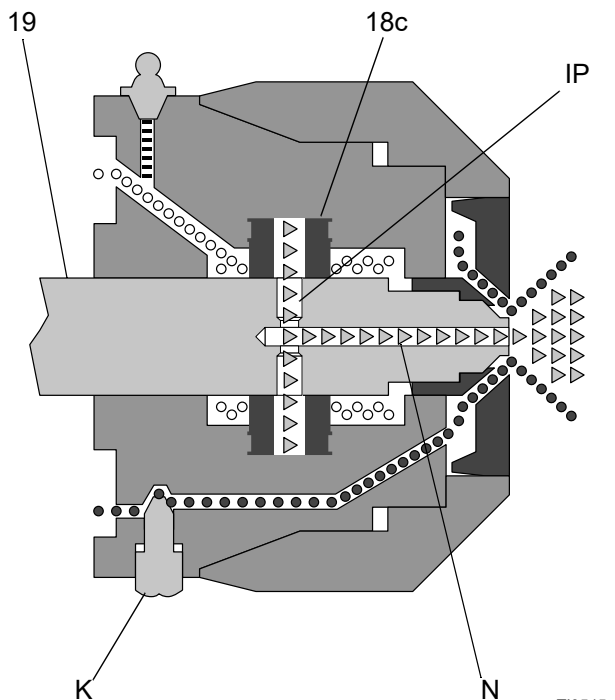

### Pistola disattivata (spurgo di aria)

La camera di miscelazione (19) si sposta in avanti, arrestando il flusso del fluido. Gli ingressi delle linee a urto (IP) si allineano alla camera d'aria (AC), consentendo all'aria di spurgo di fluire attraverso l'ugello della camera di miscelazione (N).

#### Legenda

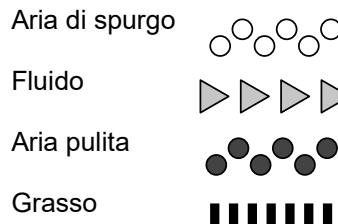

**NOTA:** Percorsi del flusso non mostrati in scala.

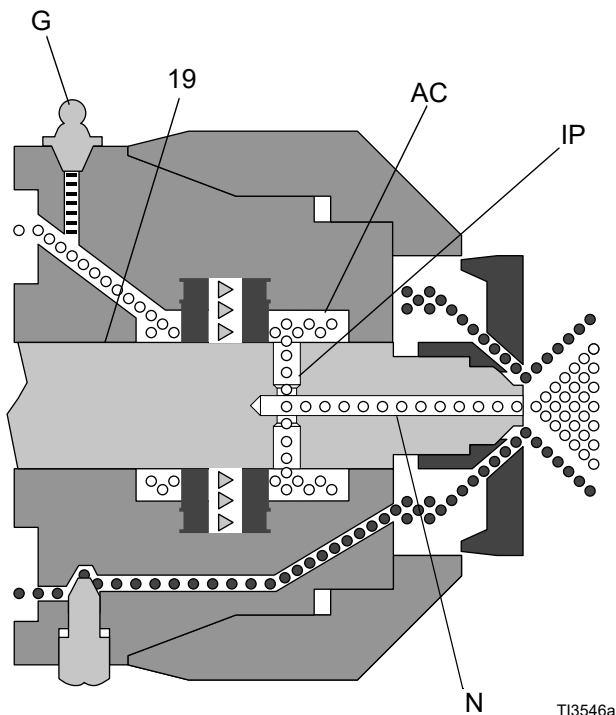

# Identificazione dei componenti

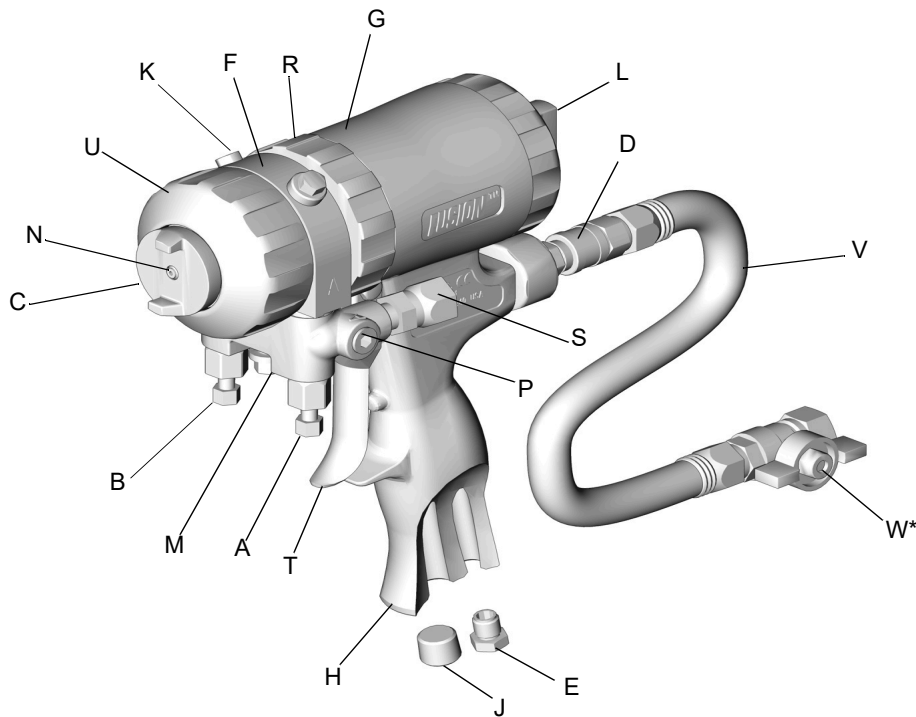

T12408A

**FIG. 1: Identificazione dei componenti**

## Legenda

A	Valvola del fluido Lato A (ISO)
B	Valvola Fluido Lato B (RESINA)
C	Cappello dell'aria
D	Giunto rapido della linea dell'aria
E	Silenziatore
F	Corpo del fluido
G	Raccordo per il grasso (sotto il tappo)
H	Impugnatura
J	Ingresso dell'aria opzionale
K	Valvola dell'aria di pulizia
L	Sicura del pistone
M	Collettore del fluido della pistola

## Legenda

N	Ugello camera di miscelazione
P	Ingressi del fluido opzionali (in figura, lato A)
R	Anello di blocco
S	Raccordi girevoli di ingresso del fluido (in figura, lato A)
T	Grilletto
U	Anello d'arresto anteriore
V	Tubo flessibile dell'aria della pistola
W*	Valvola dell'aria

\* La valvola dell'aria (W) non è inclusa nella pistola a ventaglio aperto.

# Installazione

## Messa a terra



L'apparecchiatura deve essere connessa a terra per ridurre il rischio di scintille da scariche elettrostatiche. Le scariche elettrostatiche possono provocare l'accensione o l'esplosione dei fumi. Il conduttore di messa a terra fornisce un percorso di fuga per la corrente elettrica.

**Pistola a spruzzo:** collegare a terra tramite collegamento a un tubo del fluido e a una pompa correttamente messi a terra.

**Dosatore:** Seguire le istruzioni fornite nel manuale del dosatore.

## Impostazione

1. Chiudere le valvole del fluido A e B.

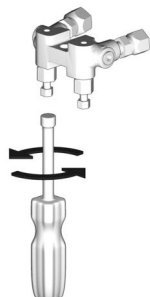

ti2411a

2. Collegare i flessibili del fluido A (ISO) e B (RESINA) al collettore del fluido.

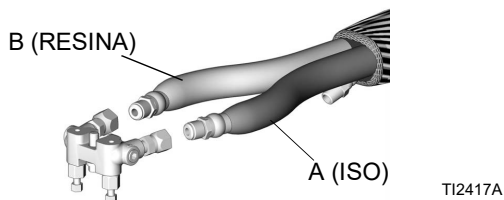

TI2417A

3. Inserire la sicura del pistone (L). Vedere **Sicura del pistone**, a pagina 20.

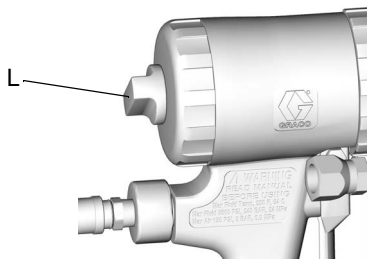

TI2409A

4. Collegare il tubo flessibile dell'aria della pistola (V) e la valvola dell'aria (W\*) al flessibile dell'aria principale. Collegare il collettore del fluido (M) alla pistola.

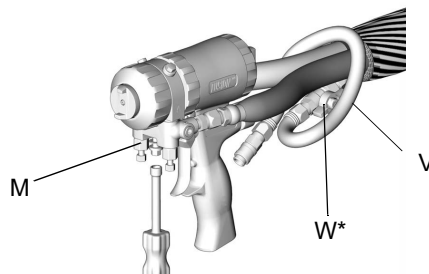

TI2554A

\* La valvola dell'aria (W) non è inclusa nella pistola a ventaglio aperto.

5. Collegare la linea dell'aria all'accoppiatore rapido (D). Attivare l'aria. Aprire la valvola dell'aria (W\*). L'aria deve fuoriuscire dall'ugello (N).

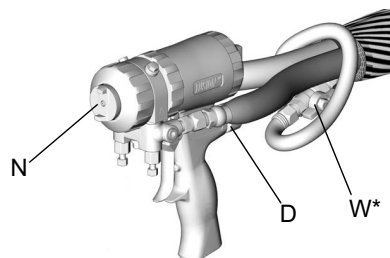

TI2414-1A

6. Disinserire la sicura del pistone (L). Vedere **Sicura del pistone**, a pagina 20.

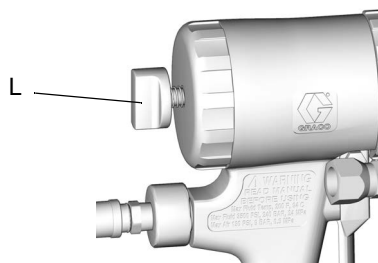

TI2410A

7. Attivare la pistola per controllare il percorso completo della camera di miscelazione. Il cappello frontale dell'aria (C) deve essere lavato approssimativamente con l'anello d'arresto anteriore (U).

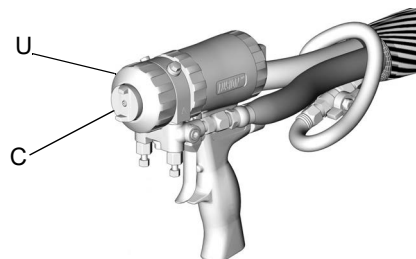

TI2414-1A

## Installazione

8. Aprire la valvola dell'aria pulita (K) di 1/4-1/2 giro e attivare la pistola per controllare il flusso di aria pulita. Regolare secondo necessità. Questa fase non è applicabile alla pistola a spruzzo a ventaglio aperto 248408.

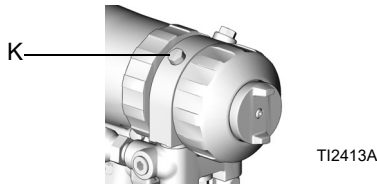

9. Inserire la sicura del pistone (L). Vedere **Sicura del pistone**, a pagina 20.



10. Attivare il dosatore.

11. Aprire la valvola del fluido B (RESINA) (circa di tre giri e mezzo). Aprire quindi la valvola del fluido A (ISO).

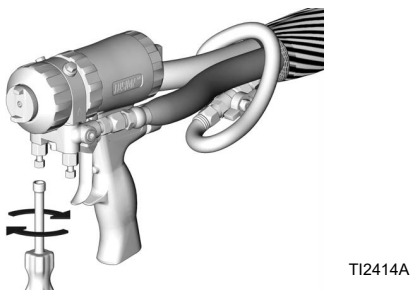

12. Disinserire la sicura del pistone (L). Vedere **Sicura del pistone**, a pagina 20.

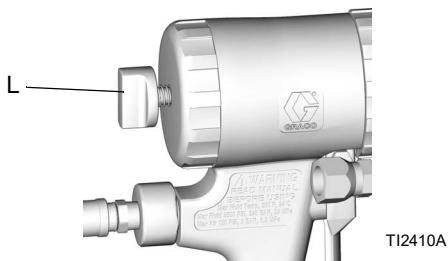

13. Eseguire una prova spruzzando su cartone. Regolare la pressione e la temperatura in modo da ottenere i risultati desiderati.

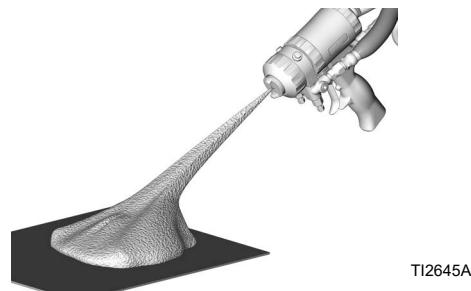

14. Applicare uno strato di lubrificante sulla parte anteriore della pistola e dell'anello di blocco (R), oppure utilizzare il coperchio della pistola per prevenire gli accumuli di sovraspruzzatura e per comodità di smontaggio. Vedere **Lubrificante per la ricostruzione della pistola**, pagina 43, per istruzioni sull'ordine del lubrificante e del coperchio per la pistola.

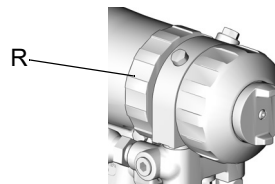

15. La pistola è pronta per la spruzzatura.



## Configurazioni opzionali

### Cambio di posizione del collettore per fluido

Il collettore del fluido viene montato nella parte inferiore della pistola, con il lato A a sinistra, rispetto alla posizione dell'operatore che regge la pistola. Se si desidera, è possibile spostare il collettore sulla parte superiore della pistola. Tale operazione riposiziona le parti del lato A (raccordo girevole ingresso fluido, valvola di ritegno, cartuccia di guarnizione laterale e camera di miscelazione) a destra.

#### AVVISO

Per impedire la contaminazione incrociata nella pistola, non intercambiare mai le parti del componente A (isocianato) e del componente B (resina). La contaminazione incrociata può causare l'indurimento del materiale nella pistola. Il materiale indurito può danneggiare le superfici della tenuta, bloccare i passaggi del fluido e impedire il funzionamento della pistola.

1. Seguire la **Procedura di scarico della pressione**, pagina 19.
2. Scollegare il giunto rapido della linea dell'aria (D) e rimuovere il collettore del fluido (M).

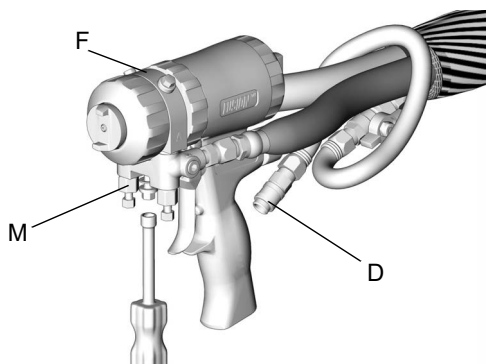

T12554A

3. Seguire la procedura **Rimozione dell'estremità anteriore** a pagina 29.
4. Ruotare il corpo del fluido (F) di 180°.
5. Seguire la procedura **Fissaggio dell'estremità anteriore**, a pagina 29.
6. Ricollegare il collettore del fluido. Ricollegare la linea dell'aria. Azionare nuovamente la pistola.

### Cambio di posizione del tubo flessibile

I raccordi girevoli di ingresso del fluido e i raccordi a sgancio rapido sono rivolti verso la parte posteriore della pistola. Se si desidera, è possibile modificare le posizioni in modo che i flessibili si muovano verso il basso.

#### AVVISO

Per impedire la contaminazione incrociata nella pistola, non intercambiare mai le parti del componente A (isocianato) e del componente B (resina). La contaminazione incrociata può causare l'indurimento del materiale nella pistola. Il materiale indurito può danneggiare le superfici della tenuta, bloccare i passaggi del fluido e impedire il funzionamento della pistola.

1. Seguire la **Procedura di scarico della pressione**, pagina 19.
2. Scaricare la pressione del sistema. Attenersi alla **procedura di scarico della pressione** nel manuale del dosatore.
3. Scollegare la linea dell'aria (D) e rimuovere il collettore del fluido (M).

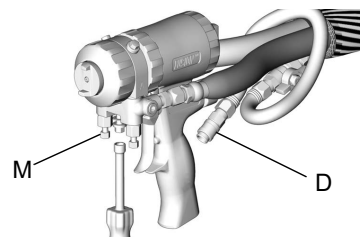

T12554A

4. Scollegare i flessibili del fluido dai raccordi girevoli dell'ingresso (S). Rimuovere i raccordi girevoli. Rimuovere i tappi dagli ingressi opzionali (P).

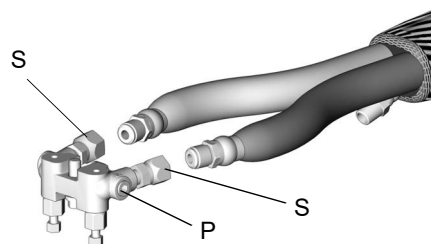

T12417A

5. Applicare del sigillante per filettature ai tappi (12c), ai gomiti (50\*) e alle filettature maschio dei raccordi girevoli di ingresso del fluido (S). Installare i gomiti (50\*) negli ingressi opzionali del fluido (P), rivolgendoli verso il basso. Installare i raccordi girevoli (S) nei gomiti. Assicurarsi di installare il raccordo girevole A (più piccolo) nel lato A. Installare i tappi inclusi sui raccordi girevoli. Serrare tutte le parti a 235 - 245 in-lb (26,6 - 27,7 N•m).

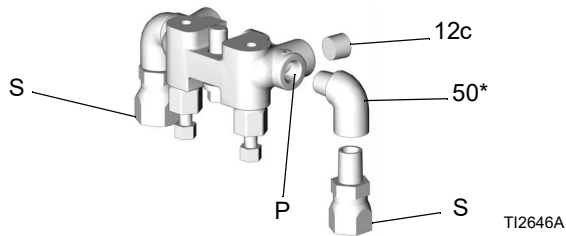

\* I gomiti (50) non sono inclusi con la pistola a spruzzo.

6. Collegare i flessibili A e B ai raccordi girevoli A e B.
7. Rimuovere il giunto rapido (D) della linea dell'aria e il tappo (J) dell'ingresso dell'aria opzionale. Invertire le posizioni. Applicare il sigillante per filettature e serrare a 125-135 in-lb (14-15 N•m).

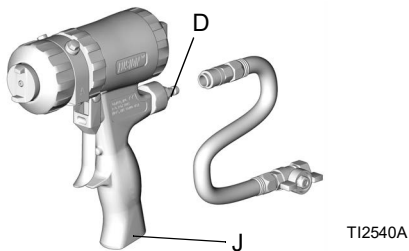

8. Ricollegare il collettore del fluido. Ricollegare l'aria. Azionare nuovamente la pistola.

## Riposizionare o sostituire gli ugelli di spruzzatura piatti

1. Seguire la **Procedura di scarico della pressione**, pagina 19.
2. Rimuovere il cappello dell'aria (10) e l'ugello di spruzzatura piatto (39). Ispezionare l'anello di tenuta (40).

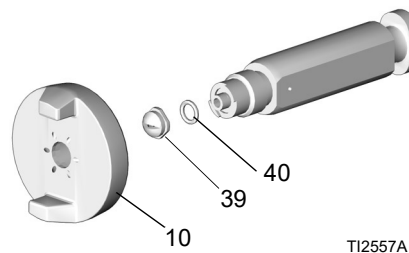

**NOTA:** Se l'ugello è bloccato, forzarlo con un piccolo cacciavite o estrarlo con le pinze. L'ugello è temperato per resistere ai danni.

3. Per pulire, immergere l'ugello in solventi compatibili, vedere **Kit di strumenti in dotazione**, a pagina 22. Pulire leggermente con lo strumento di pulizia per ugelli 15D234. Vedere **Strumento di pulizia dell'ugello**, a pagina 44, per la configurazione degli ugelli compatibili.
4. Riposizionare l'ugello orizzontalmente o verticalmente oppure installare un ugello di dimensioni diverse.

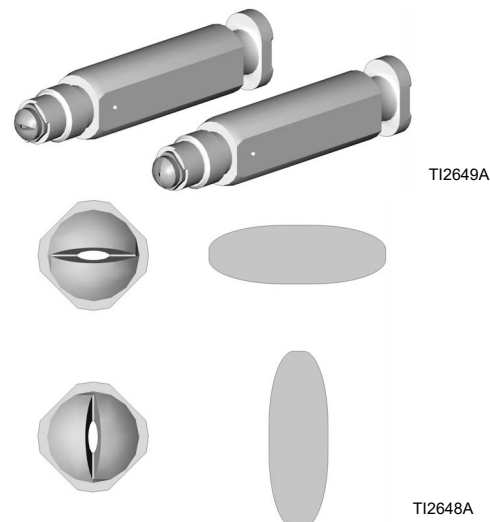

**NOTA:** Gli ugelli sono contrassegnati posteriormente con le ultime tre cifre del codice. Vedere **Guida di riferimento delle parti dell'ugello piatto**, a pagina 37.

5. Reinstallare il cappello dell'aria a mano.

**NOTA:** L'allineamento delle prese dell'aria di pulizia sul cappello dell'aria non influenza il funzionamento.

# Funzionamento

## Procedura di scarico della pressione



Attenersi alla Procedura di scarico della pressione ogni qualvolta è visibile questo simbolo.



L'apparecchiatura rimane pressurizzata finché la pressione non viene scaricata manualmente. Per evitare lesioni gravi causate dal fluido pressurizzato, ad esempio iniezioni nella pelle e schizzi di fluido, seguire la **Procedura di scarico della pressione** quando si smette di spruzzare e prima di pulire, verificare o eseguire la manutenzione dell'apparecchiatura.

1. Inserire la sicura del pistone (L). Vedere **Sicura del pistone**, a pagina 20.

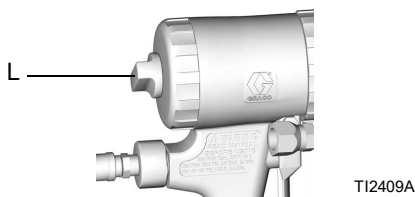

2. Chiudere le valvole del fluido A e B. Lasciare aperta la valvola dell'aria (W).

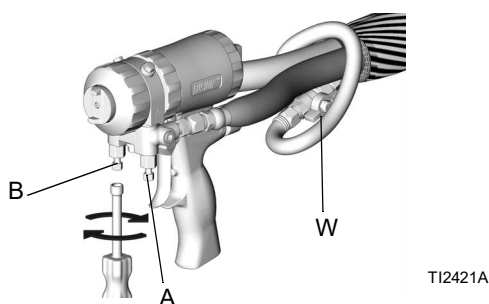

3. Disinserire la sicura del pistone (L). Vedere **Sicura del pistone**, a pagina 20.



4. Attivare la pistola su cartone o su un contenitore per rifiuti per scaricare la pressione.

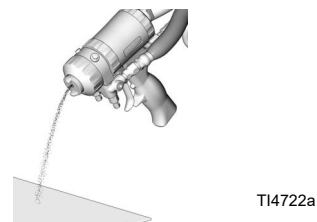

5. Inserire la sicura del pistone (L). Vedere **Sicura del pistone**, a pagina 20.

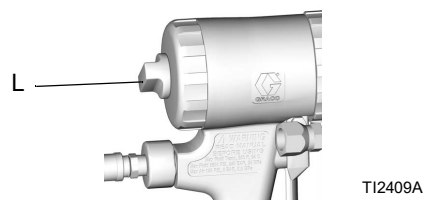

**NOTA:** Dopo lo scarico della pressione nella pistola a spruzzo, il fluido nel tubo flessibile e nel dosatore rimane sotto pressione. Attenersi alla **Procedura di scarico della pressione** nel manuale del dosatore per eliminare la pressione dal sistema.

## Sicura del pistone



Il fluido ad alta pressione proveniente dai dispositivi di erogazione può forare la pelle. Per evitare lesioni gravi causate dal fluido pressurizzato, inserire sempre la sicura del pistone e chiudere le valvole di esclusione del materiale per evitare l'azionamento accidentale quando si smette di spruzzare.

**Per inserire la sicura del pistone:** Premere e ruotare in senso orario la manopola. Se inserita, la pistola non viene attivata.

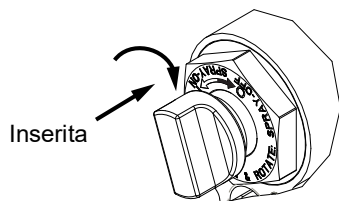

r\_257826\_313266\_1\_2b

**Per disinserire la sicura del pistone:** Premere la manopola e ruotarla in senso antiorario fino a quando non fuoriesce. Dovrebbe crearsi uno spazio tra la manopola e il corpo della pistola.

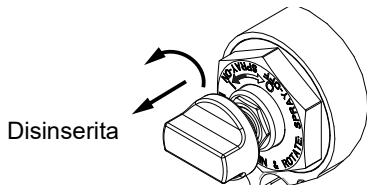

r\_257826\_313266\_1\_1b

## Ruotare il cappello dell'aria



Seguire sempre la **Procedura di scarico della pressione**, a pagina 19, prima di ruotare il cappello dell'aria (C).

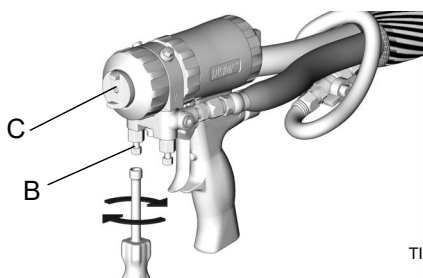

TI2421A

## Perdita di pressione dell'aria

In caso di perdita di pressione dell'aria, la pistola continua a spruzzare. Per arrestare la pistola, attenersi a uno dei passi seguenti:

- Inserire la sicura del pistone. Vedere: **Sicura del pistone**.
- Chiudere le valvole del fluido A e B.

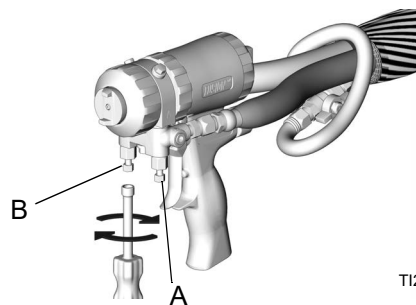

TI2421A

## Lavaggio pistola

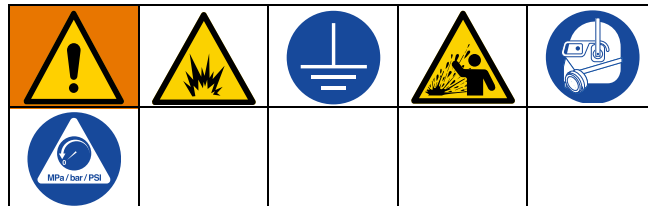

Per evitare incendi ed esplosioni, collegare sempre a terra l'apparecchiatura e il contenitore per rifiuti. Evitare scintille statiche e lesioni causate dagli schizzi eseguendo sempre la pulizia con la pressione al minimo.

1. Seguire la **Procedura di scarico della pressione**, pagina 19.
2. Scollegare la pistola dal tubo flessibile.
3. Collegamento della pistola al blocco del collettore di lavaggio (52).
4. Lavare con un solvente compatibile in un secchio metallico collegato a terra, mantenendo saldamente una parte del collettore del fluido (M) sul lato del secchio. Durante l'operazione di lavaggio utilizzare il minimo valore di pressione possibile del fluido.
5. Seguire la **Procedura di scarico della pressione**, pagina 19.
6. Scollegamento della pistola dal blocco del collettore di lavaggio.

**NOTA:** Per un lavaggio perfetto, sono disponibili i kit di lavaggio solvente 248139 e 248229 come accessorio. I kit si collegano al manico per lavaggio 15B817. Vedere il manuale del kit di lavaggio solvente per istruzioni dettagliate sul lavaggio.

## Arresto quotidiano



Ingrassare quotidianamente la pistola per impedire l'indurimento dei materiali bicomponenti e mantenere puliti i passaggi del fluido. L'aria di spurgo trasporta i vapori del grasso attraverso la camera d'aria (AC), gli ingressi delle linee a urto (IP) e l'ugello della camera di miscelazione (N), ricoprendo tutte le superfici interne.

### Legenda

- Aria di spurgo 
- Fluido 
- Aria pulita 
- Grasso 

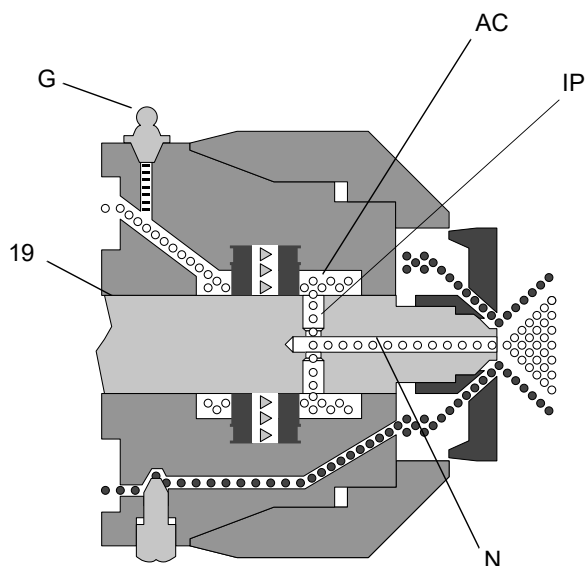

1. Seguire la **Procedura di scarico della pressione**, a pagina 19.
2. Lasciare l'aria attivata e la pistola disinnescata.
3. Rimuovere il tappo del raccordo per il grasso. Con l'apposita pistola (Y), erogare il grasso nel raccordo (G) finché non viene spruzzato vapore di lubrificante dall'ugello della camera di miscelazione (N).

**NOTA:** Non lubrificare troppo. Al massimo due colpi. Non spruzzare vapori di grasso su materiali spruzzati.

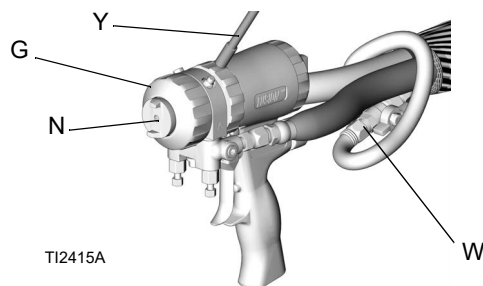

4. Rimettere in posizione il tappo del grasso.
5. **Solo pistole con ventaglio circolare e piatto:** Chiudere la valvola dell'aria (W).  
**Solo pistola a ventaglio aperto:** Disattivare l'alimentazione principale dell'aria.

# Manutenzione

## Manutenzione preventiva

Programma consigliato	Procedura di manutenzione
Quotidianamente	Lavaggio pistola, pagina 20.
	Pulizia dell'ugello della camera di miscelazione, pagina 23.
	Pulizia del cappello dell'aria, pagina 23.
Settimanalmente	Ispezione della camera di miscelazione e delle cartucce della tenuta laterale, pagina 24. Controllare gli anelli di tenuta.
	Ispezionare le valvole di ritegno, pagina 26. Controllare gli anelli di tenuta e i filtri.
	Ispezionare la sicura del pistone, pagina 26.
	Ispezionare le valvole di ritegno, pagina 26.
Secondo necessità	Pulizia degli ingressi delle linee a urto, pagina 23.
	Lubrificazione, pagina 24.

### Kit di strumenti in dotazione

- Chiave a bussola esagonale da 5/16
- Cacciavite; lama 1/8
- Punta da trapano. Di dimensioni diverse a seconda di quelle dell'ugello.
- Punta da trapano per ingresso delle linee a urto di dimensioni diverse a seconda di quelle dell'ingresso. Vedere TABELLA 1, a pagina 23.
- Portapunte 117661, mandrini doppi reversibili.

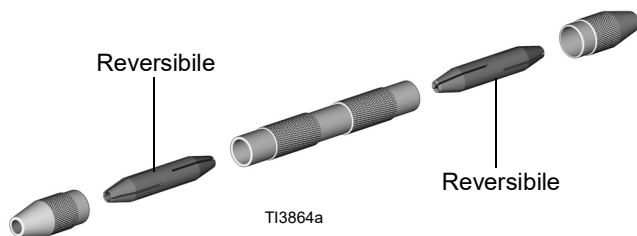

- Pistola per grasso 551189 con 85 g (3 once) di grasso.
- Collettore di lavaggio 15B817 (non incluso con la pistola a spruzzo).

### Pulizia per la superficie della pistola

Tenere pulita la pistola con l'apposita copertura accessoria.

L'applicazione di uno strato sottile di lubrificante facilita la pulizia.

Pulire l'esterno della pistola con un solvente compatibile.

Usare N Metil Pirrolidone (NMP), Dynaloy® Dynasolve CU-6, SB Versaflex Dzolv®, o equivalente per ammorbidire il materiale indurito.

## Pulizia dell'ugello della camera di miscelazione

1. Seguire la **Procedura di scarico della pressione**, pagina 19.
2. Inserire la sicura del pistone (L). Vedere **Sicura del pistone**, a pagina 20.

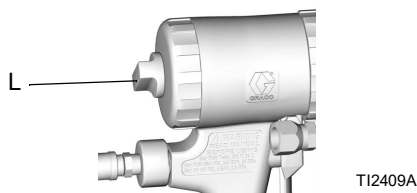

3. Usare la punta per trapano di dimensioni appropriate per pulire l'ugello della camera di miscelazione (N). Se necessario, pulire il cappello dell'aria (C) delicatamente con una spazzola rigida.

**NOTA:** Fare riferimento alla TABELLA 1, e **Kit punte da trapano**, a pagina 39.

Tabella 1: Dimensioni delle punte da trapano per ugello			
Spruzzatura circolare		Spruzzatura piatta	
Codice camera di miscelazione	Dimensioni della punta da trapano in. (mm)	Codice camera di miscelazione	Dimensioni della punta da trapano in. (mm)
AR2020	N,58, 0,042 (1,00)	AF2020	3/32, 0,094 (2,35)
AR2929	N,55, 0,052 (1,30)	AF2929	3/32, 0,094 (2,35)
AR3737	N,55, 0,052 (1,30)		
AR4242	N,53, 0,060 (1,50)	AF4242	3/32, 0,094 (2,35)
AR4747	1/16, 0,0625 (1,59)		
AR5252	N,50, 0,070 (1,75)	AF5252	3/32, 0,094 (2,35)
AR6060	N,44, 0,086 (2,15)		
AR7070	3/32, 0,094 (2,35)		
AR8686	N,32, 0,116 (2,90)		
AR2237	0,47 (1,2)	AF2033	3/32, 0,094 (2,35)
AR2924	N. 55, 0,052 (1,30)	AF2942	3/32, 0,094 (2,35)
AR3729	N,55, 0,052 (1,3 mm)		

## Pulizia del cappello dell'aria

Immergere il cappello dell'aria in un solvente compatibile. Pulire i fori con la punta per trapano n,58 (0,042).

## Pulizia degli ingressi delle linee a urto

1. Seguire la **Procedura di scarico della pressione**, pagina 19.
2. Scollegare il giunto rapido della linea dell'aria (D) e rimuovere il collettore del fluido (M).
3. Seguire la procedura **Lavaggio pistola** a pagina 20. Se la pistola non viene lavata, vedere **Ispezione della camera di miscelazione e delle cartucce della tenuta laterale**, a pagina 24.

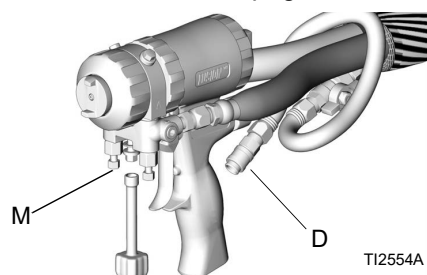

4. Seguire la procedura **Rimozione dell'estremità anteriore** a pagina 29.
5. Spingere la camera di miscelazione (19) in avanti fino a quando le porte per urto diretto (IP) non sono visibili. Alcune camere di miscelazione presentano dei controfori (CB) e richiedono due dimensioni di punte da trapano per pulire completamente le porte delle linee a urto diretto. Vedere TABELLA 2, pagina 24, per selezionare la dimensione corretta della punta da trapano. Vedere anche **Kit punte da trapano**, a pagina 39.

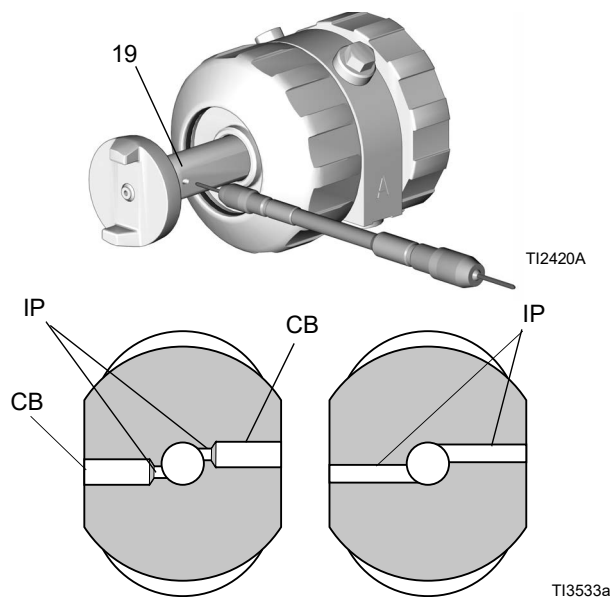

Camere di miscelazione AR e AF, 2020 e 2929      Camere di miscelazione AR e AF, 4242 o superiore

**Tabella 2: Dimensioni delle punte da trapano per ingresso delle linee a urto**

Codice camera di miscelazione	Dimensioni delle punte per trapano per porta delle linee a urto (IP) in. (mm)	Dimensioni della punta da trapano per controforo (CB), in. (mm)
AR2020	N. 76, 0,020 (0,50)	N. 53, 0,060 (1,50)
AR2929	N. 69, 0,029 (0,70)	N. 53, 0,060 (1,50)
AR3737	N. 63, 0,037 (0,94)	N/D
AR4242	N. 58, 0,042 (1,00)	N/D
AR4747	N.56, ,0,0165 (1,18)	N/D
AR5252	N. 55, 0,052 (1,30)	N/D
AR6060	N. 53, 0,060 (1,50)	N/D
AR7070	N.50, 0,070 (1,75)	N/D
AR8686	N. 44, 0,086 (2,15)	N/D
AF2020	N. 76, 0,020 (0,50)	N. 53, 0,060 (1,50)
AF2929	N. 69, 0,029 (0,70)	N. 53, 0,060 (1,50)
AF4242	N. 58, 0,042 (1,00)	N/D
AF5252	N. 55, 0,052 (1,30)	N/D
<b>Kit camera di miscelazione a rapporto non 1:1</b>		
AR2232	N. 74, 0,023 (0,59) N.61, 0,032 (0,81)	N. 53, 0,060 (1,50)
AR2942	N. 58, 0,042 (1,07) N. 69, 0,029 (0,74)	N. 53, 0,060 (1,50)
AR3729	N. 63, 0,037 (0,94) N. 69, 0,029 (0,74)	N. 53, 0,060 (1,50)
AR2033	N. 76, 0,020 (0,50) N. 66, 0,033 (0,84)	N. 53, 0,060 (1,50)
AR2942	N. 69, 0,029 (0,74) N. 58, 0,042 (1,07)	N. 53, 0,060 (1,50)

- Spingere la camera di miscelazione (19) di nuovo in posizione.
- Seguire la procedura **Fissaggio dell'estremità anteriore** a pagina 29.
- Ricollegare il collettore del fluido (M). Ricollegare l'aria. Azionare nuovamente la pistola.

## Lubrificazione

Lubrificare liberamente tutti gli anelli di tenuta, le tenute e le filettature. Lubrificare le filettature e la parte esterna dell'anello di blocco (11). Vedere **Lubrificante per la ricostruzione della pistola**, pagina 43 per istruzioni sull'ordine del lubrificante.

## Ispezione della camera di miscelazione e delle cartucce della tenuta laterale

Vedere **Modelli**, pagina 4, per le dimensioni delle camere di miscelazione disponibili.

- Seguire la **Procedura di scarico della pressione**, pagina 19.
- Seguire la procedura **Lavaggio pistola**, pagina 20, per rimuovere i prodotti chimici residui.
- Rimuovere il collettore del fluido (M). Lasciare l'aria collegata.

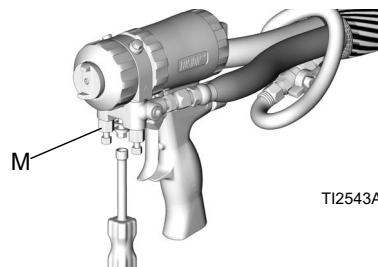

- Scollegare il tubo flessibile dell'aria della pistola (V) dal giunto rapido della linea dell'aria (D).

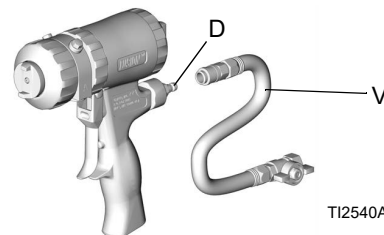

- Seguire la procedura **Rimozione dell'estremità anteriore** a pagina 29.
- Rimuovere il cappello dell'aria (10) e l'anello d'arresto (9). Ispezionare l'anello di tenuta (3) all'interno dell'anello d'arresto.

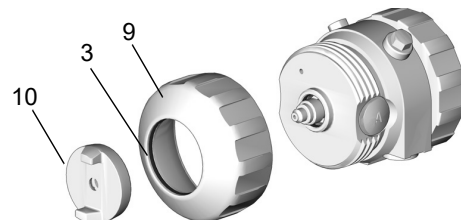



7. Estrarre le cartucce della tenuta laterale (18).

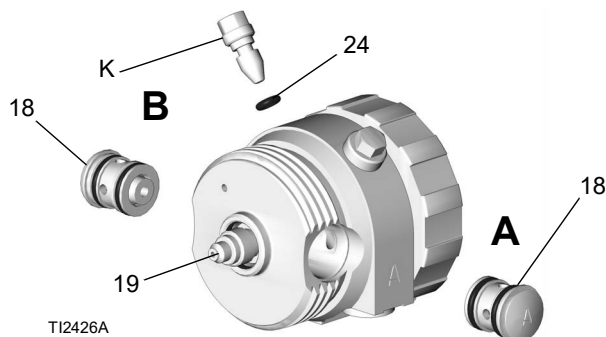

8. Estrarre la camera di miscelazione (19) dal retro del contenitore del fluido. Ispezionare per verificare la presenza di danni. Seguire la procedura **Pulizia degli ingressi delle linee a urto** a pagina 23.
9. Applicare uno strato sottile di lubrificante alla camera di miscelazione (19). Installare la camera di miscelazione. Segni A e tacche (N) devono trovarsi sullo stesso lato A sul contenitore del fluido. La camera di miscelazione è realizzata in modo che sia adattabile al corpo del fluido.

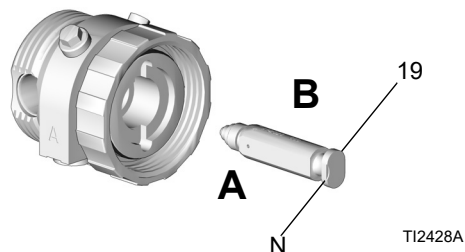

**AVVISO**

Per impedire la contaminazione incrociata nella pistola, non intercambiare mai le parti del componente A (isocianato) e del componente B (resina). La contaminazione incrociata può causare l'indurimento del materiale nella pistola. Il materiale indurito può danneggiare le superfici della tenuta, bloccare i passaggi del fluido e impedire il funzionamento della pistola.

10. Ispezionare con cura gli anelli di tenuta della cartuccia della guarnizione laterale e le superfici. Sostituire i componenti usurati o danneggiati. Lubrificare liberamente tutti gli anelli di tenuta (18d, 18e), e rimontare. Premere la guarnizione laterale (18c) per controllare il funzionamento corretto della molla (18b).

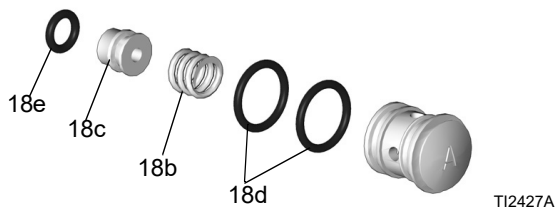

11. Lubrificare e reinstallare le cartucce della tenuta laterale (18).

**AVVISO**

Per impedire la contaminazione incrociata nella pistola, non intercambiare mai le parti del componente A (isocianato) e del componente B (resina). La contaminazione incrociata può causare l'indurimento del materiale nella pistola. Il materiale indurito può danneggiare le superfici della tenuta, bloccare i passaggi del fluido e impedire il funzionamento della pistola.

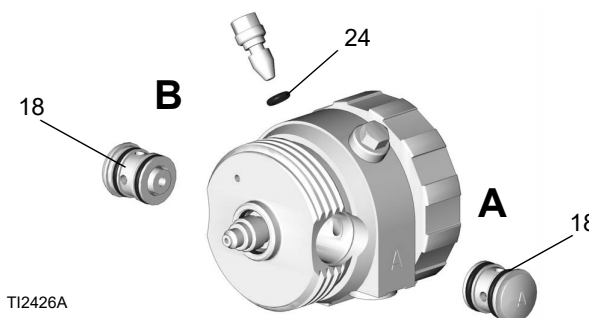

12. Lubrificare tutte le filettature e reinstallare l'anello d'arresto (9). Installare il cappello dell'aria (10).

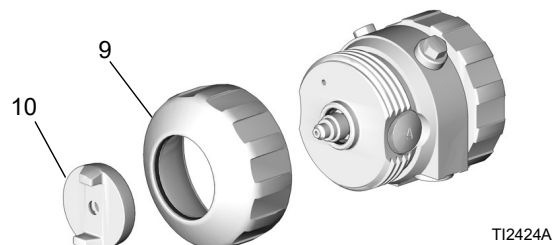

13. Seguire la procedura **Fissaggio dell'estremità anteriore** a pagina 29.

14. Collegare l'aria e attivare la pistola poche volte per individuare eventuali perdite. Se la valvola di ritegno fuoriesce dalla posizione, la tenuta del fluido su quel lato della camera di miscelazione o sui componenti laterali della guarnizione/cartuccia è inadeguata. Correggere il problema prima di montare il collettore del fluido.

15. Fissare il collettore del fluido. Collegare l'aria. Azionare nuovamente la pistola.

## Ispezionare la sicura del pistone

1. Seguire la **Procedura di scarico della pressione**, pagina 19.
2. Scollegare il giunto rapido della linea dell'aria (D) e rimuovere il collettore del fluido (M).

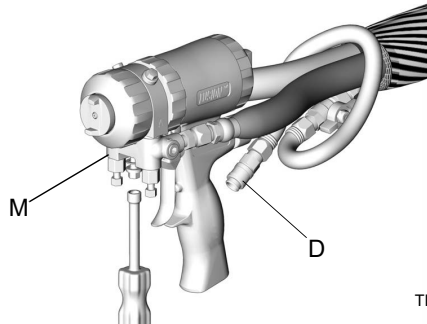

TI2554A

3. Svitare il tappo del cilindro (5). Tenere il fermo del pistone (28) con una chiave e svitare dal blocco di sicurezza (4). Ispezionare la molla (30) e gli anelli di tenuta (14, 24).

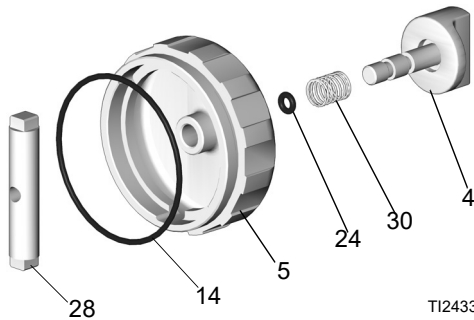

TI2433A

4. Lubrificare liberamente gli anelli di tenuta e rimontarli. Pulire le filettature con solvente o con alcol. Applicare Loctite® media o l'equivalente alle filettature sul fermo (28) e rimontare.
5. Fissare il collettore del fluido.
6. Collegare l'aria. Azionare nuovamente la pistola.

## Ispezionare le valvole di ritegno

1. Seguire la **Procedura di scarico della pressione**, pagina 19.
2. Seguire la procedura **Lavaggio pistola**, pagina 20, per rimuovere i prodotti chimici residui.
3. Rimuovere il collettore del fluido (M). Lasciare l'aria collegata.

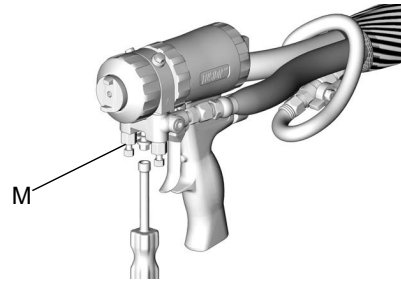

TI2543A

4. Scollegare il tubo flessibile dell'aria della pistola (V) dal giunto rapido della linea dell'aria (D).

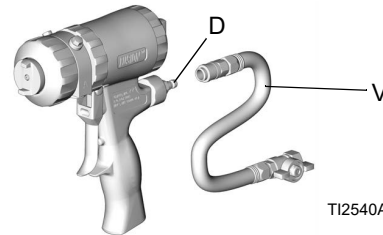

TI2540A

### AVVISO

Per impedire la contaminazione incrociata nella pistola, non interscambiare mai le parti del componente A (isocianato) e del componente B (resina). La contaminazione incrociata può causare l'indurimento del materiale nella pistola. Il materiale indurito può danneggiare le superfici della tenuta, bloccare i passaggi del fluido e impedire il funzionamento della pistola.

5. Fare leva sulle valvole di ritegno (26) sulla tacca.



Gli anelli di tenuta della valvola di ritegno danneggiati (26f, 26g) possono causare perdite esterne. Per evitare potenziali perdite e serie lesioni a causa di penetrazioni nella pelle, sostituire gli anelli di tenuta danneggiati.

- Far scorrere fuori il filtro (26d). Pulire e ispezionare le parti. Ispezionare accuratamente gli anelli di tenuta (26f, 26g). Se necessario, rimuovere la vite (26b) e smontare l'intera valvola di ritegno.

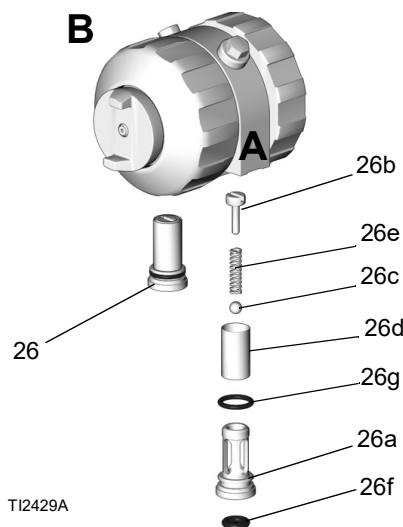

- Rimontare le valvole di ritegno. La vite (26b) deve essere a filo (entro 1/16 in or 1,5 mm) dalla superficie dell'alloggiamento (26a). Lubrificare liberamente gli anelli di tenuta (26f, 26g), e rimontare attentamente l'alloggiamento del fluido.
- Fissare il collettore del fluido. Collegare l'aria. Azionare nuovamente la pistola.

## Pulizia del collettore del fluido

Pulire il collettore del fluido con un solvente compatibile e una spazzola ogni volta che lo si rimuove dalla pistola. Assicurarsi di pulire le due porte per il fluido (FP) nella parte superiore della superficie corrispondente. Non danneggiare le superfici di sigillatura piate. Rivestire con lubrificante se restano esposte per tenere fuori l'umidità.

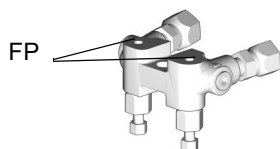

## Pulizia dei condotti

Se necessario, pulire i condotti nel corpo del fluido e l'impugnatura con le punte da trapano. Fare riferimento a TABELLA 3 e a FIG. 2 per il diametro e la posizione dei passaggi. Tutte le punte da trapano sono disponibili in un kit di accessori vedere **Accessori**, pagina 41.

Tabella 3: Diametri passaggio		
Descrizione passaggio	Rif. Lettera	Diametro in. (mm)
Ingresso Aria Opzionale	C	7/16, 1/8 (11,0, 3,1)
Aria di spurgo	D	1/8 (3,1)
Pistone aria	E, F	1/8 (3,1)
Luftutlopp	G	11/32, 1/8 (8,7, 3,1)
Foro valvola sfiato	H	9/32 (7,1)
Aria pulita	Non mostrato in figura	3/32 (2,35)
Fori valvola di ritegno	Non mostrato in figura	3/32 (2,35)
Grasso	Non mostrato in figura	3/32 (2,35)

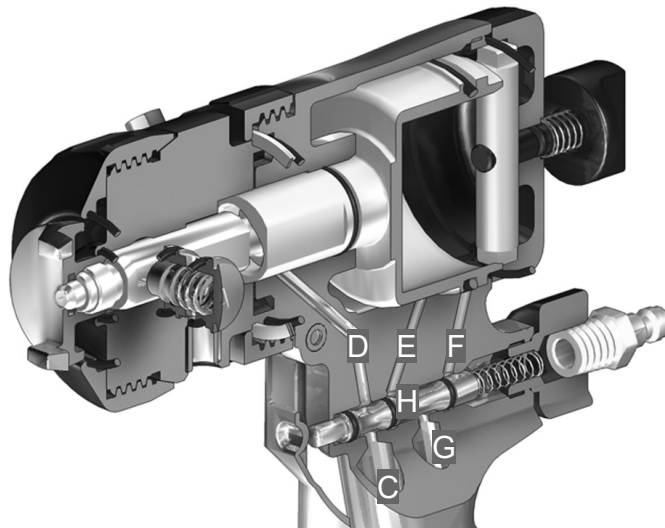

FIG. 2 Passaggi della pistola

## Pulizia del silenziatore

Rimuovere il silenziatore e pulirlo con un solvente compatibile.

## Ispezione del pistone

1. Seguire la **Procedura di scarico della pressione**, pagina 19.
2. Scollegare la linea dell'aria (D) e rimuovere il collettore del fluido (M).

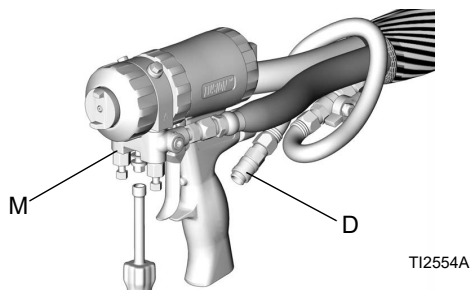

3. Seguire la procedura **Rimozione dell'estremità anteriore** a pagina 29.
4. Svitare il tappo del cilindro (5) e ispezionare l'anello di tenuta (14).

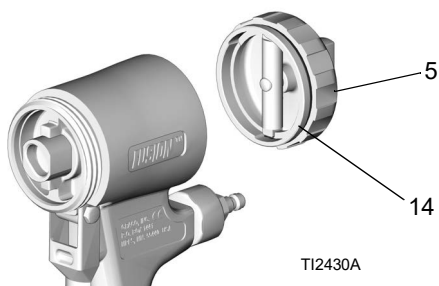

5. Spingere l'asta del pistone per rimuovere il pistone (15).
6. Ispezionare l'anello di tenuta del pistone (16) e l'anello di tenuta dell'asta (17). Sostituire gli anelli di tenuta se sono usurati o danneggiati.



7. Lubrificare liberamente gli anelli di tenuta del pistone. Reinstallare il pistone. L'albero è realizzato per un montaggio corretto. Premere saldamente per posizionare il pistone.

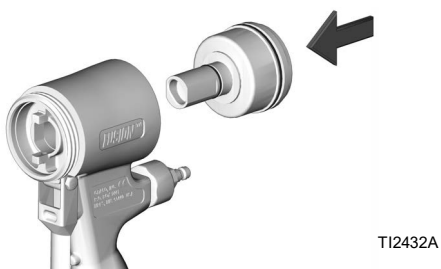

8. Installare il tappo del cilindro (5).



9. Seguire la procedura **Fissaggio dell'estremità anteriore** a pagina 29.
10. Fissare il collettore del fluido. Collegare l'aria. Azionare nuovamente la pistola.

## Ispezione della valvola dell'aria

1. Seguire la **Procedura di scarico della pressione**, pagina 19.
2. Scollegare la linea dell'aria (D) e rimuovere il collettore del fluido (M).

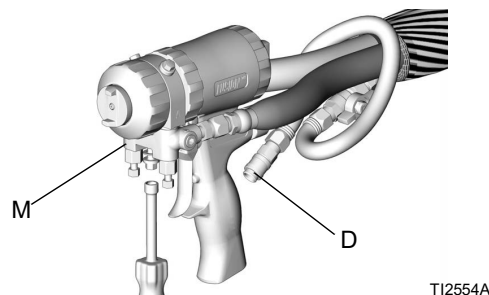

3. Svitare il tappo della valvola dell'aria (2) e rimuovere la molla (31). Con uno strumento di piccolo diametro, spingere la bobina (32) esternamente alla parte anteriore. Ispezionare gli anelli di tenuta (24).

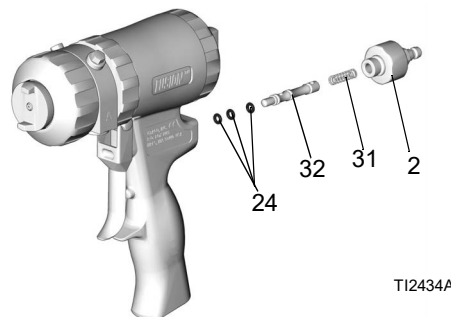

4. Lubrificare liberamente gli anelli di tenuta e rimontarli. Serrare il tappo (2) a 125-135 in-lb (14-15 N•m).
5. Fissare il collettore del fluido.
6. Collegare l'aria. Azionare nuovamente la pistola.

## Rimozione dell'estremità anteriore

1. Seguire la **Procedura di scarico della pressione**, pagina 19.
2. Seguire la procedura **Lavaggio pistola** a pagina 20.

### AVVISO

Se l'anello di blocco (R) è bloccato a causa di materiale accumulato, non forzarlo girando l'intera estremità frontale. Le linguette di posizionamento (Z) potrebbero rompersi. Immergere la parte anteriore della pistola nel solvente per ammorbidire il materiale indurito e liberare l'anello di blocco.

3. Svitare l'anello di blocco (R) fino a quando l'estremità frontale della pistola non è allentata. Girare l'alloggiamento del fluido (F) 1/8 di giro in senso antiorario. Svitare l'anello di blocco completamente e rimuovere l'estremità frontale della pistola.

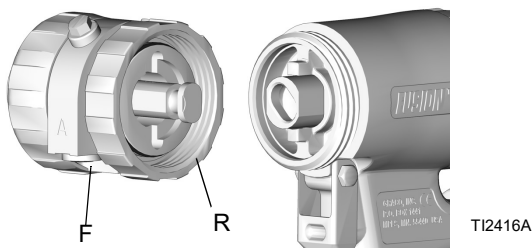

## Fissaggio dell'estremità anteriore



Un collegamento errato sull'estremità anteriore può causare serie lesioni dovute alla penetrazioni nella pelle. Per evitare lesioni, controllare che l'estremità anteriore sia saldamente collegata e che l'anello di blocco sia a contatto con l'impugnatura prima di utilizzare la pistola.

1. Inserire la sicura del pistone (L). Vedere **Sicura del pistone**, a pagina 20.

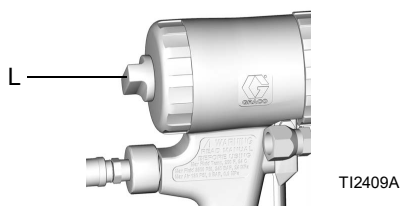

2. Spingere il cappello dell'aria (C) finché non è a filo con la parte anteriore della pistola. In tal modo ci si assicura che la camera di miscelazione sia spinta completamente indietro.

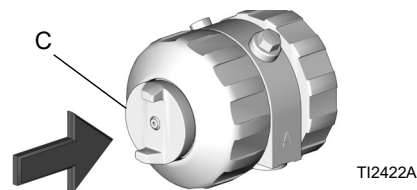

3. Verificare che l'anello di tenuta (21) sia in posizione. Lubrificare liberamente l'anello di tenuta, le filettature dell'anello di blocco (R) e l'impugnatura (H) e la parte esterna dell'anello di blocco. Orientare l'estremità anteriore (F) come richiesto per il montaggio del collettore del fluido desiderato (in figura è mostrato il montaggio inferiore).
4. Inserire l'estremità a chiave della camera di miscelazione (19) nella presa (X). Avvitare l'anello di blocco sull'impugnatura a mano quanto più possibile.

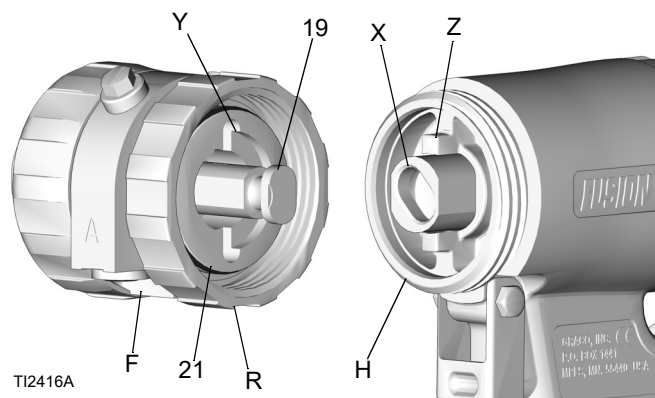

5. Girare la sede del fluido di 1/8 di giro in senso orario per agganciare gli alloggiamenti (Y) e le linguette (Z). Spingere l'estremità anteriore per assicurarsi che sia correttamente sistemata. Continuare ad avvitare l'anello di blocco (R) sull'impugnatura (H) molto bene. Quando è montato correttamente, l'anello di blocco è a filo con l'impugnatura.

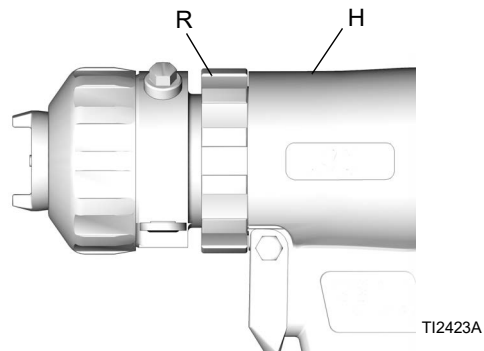

# Risoluzione dei problemi



1. Eseguire: **Procedura di scarico della pressione**, pagina 19, prima di controllare o riparare la pistola.
2. Verificare tutti i problemi e le possibili cause prima di smontare la pistola.

## AVVISO

Per impedire la contaminazione incrociata nella pistola, non interscambiare mai le parti del componente A (isocianato) e del componente B (resina). La contaminazione incrociata può causare l'indurimento del materiale nella pistola. Il materiale indurito può danneggiare le superfici della tenuta, bloccare i passaggi del fluido e impedire il funzionamento della pistola.

Problema	Causa	Soluzione
La pistola non si attiva del tutto quando si preme il grilletto	La sicura è inserita.	Disinserire la sicura. Vedere <b>Sicura del pistone</b> , a pagina 20.
	Il silenziatore è otturato (22).	Pulire il silenziatore. Vedere <b>Pulizia del silenziatore</b> , a pagina 27.
	Gli anelli di tenuta della valvola dell'aria (24) sono danneggiati.	Sostituire gli anelli di tenuta della valvola dell'aria. Vedere <b>Ispezione della valvola dell'aria</b> , a pagina 28.
Il fluido non viene spruzzato quando la pistola è attivata completamente	Le valvole del fluido sono chiuse (12b).	Aprire le valvole del fluido.
	Gli ingressi delle linee a urto sono otturati.	Pulire gli ingressi delle linee a urto. Vedere <b>Pulizia degli ingressi delle linee a urto</b> , a pagina 23.
	Le valvole di ritegno sono otturate (26).	Pulire le valvole di ritegno. Vedere <b>Ispezionare le valvole di ritegno</b> , a pagina 26.
La pistola si attiva lentamente	Il silenziatore è otturato (22).	Pulire il silenziatore. Vedere <b>Pulizia del silenziatore</b> , a pagina 27.
	Gli anelli di tenuta del pistone sono danneggiati (16, 17).	Sostituire gli anelli di tenuta del pistone. Vedere <b>Parti</b> , a pagina 33.
	La valvola dell'aria è sporca o gli anelli di tenuta (24) sono danneggiati.	Pulire la valvola dell'aria o sostituire gli anelli di tenuta. Vedere <b>Ispezione della valvola dell'aria</b> , a pagina 28.
La pistola ha dei ritardi, poi si attiva bruscamente	Materiale indurito attorno alle guarnizioni laterali (18).	Ispezionare le guarnizioni laterali (18c) e la camera di miscelazione (19) per individuare la presenza di eventuali graffi. Sostituire. Vedere <b>Ispezione della camera di miscelazione e delle cartucce della tenuta laterale</b> , a pagina 24.
	L'anello d'arresto (9) non è a contatto con il fondo.	Serrare l'anello d'arresto fino a quando non è a contatto con il fondo.
Perdita del ventaglio circolare	L'ugello della camera di miscelazione è sporco.	Pulire l'ugello della camera di miscelazione. Vedere <b>Pulizia dell'ugello della camera di miscelazione</b> , a pagina 23.

Problema	Causa	Soluzione
Perdita del ventaglio piatto	L'ugello di spruzzatura è otturato.	Pulire con solvente compatibile. Vedere <b>Riposizionare o sostituire gli ugelli di spruzzatura piatti</b> , a pagina 18.
	L'ugello è usurato.	Sostituire l'ugello di spruzzatura piatto. Vedere <b>Riposizionare o sostituire gli ugelli di spruzzatura piatti</b> , a pagina 18.
	L'ugello della camera di miscelazione è sporco.	Pulire l'ugello della camera di miscelazione. Vedere <b>Pulizia dell'ugello della camera di miscelazione</b> , a pagina 23.
Perdita tra l'ugello piatto e la camera di miscelazione	L'ugello non è posizionato correttamente.	Rimontare. Vedere <b>Riposizionare o sostituire gli ugelli di spruzzatura piatti</b> , a pagina 18.
	Un anello di tenuta manca o è danneggiato (40).	Sostituire l'anello di tenuta dell'ugello di spruzzatura piatto. Vedere <b>Riposizionare o sostituire gli ugelli di spruzzatura piatti</b> , a pagina 18.
Sbilanciamento di pressione	Gli ingressi delle linee a urto sono otturati.	Pulire gli ingressi delle linee a urto. Vedere <b>Pulizia degli ingressi delle linee a urto</b> , a pagina 23.
	Le valvole di ritegno sono otturate (26).	Pulire le valvole di ritegno. Vedere <b>Ispezionare le valvole di ritegno</b> , a pagina 26.
	Viscosità differenti.	Regolare la temperatura per compensare.
Fluido A e/o B nella sezione dell'aria della pistola	Le tenute laterali sono danneggiate (18c).	Sostituire. Vedere <b>Ispezione della camera di miscelazione e delle cartucce della tenuta laterale</b> , a pagina 24.
	La camera di miscelazione è danneggiata (19).	Sostituire. Vedere <b>Ispezione della camera di miscelazione e delle cartucce della tenuta laterale</b> , a pagina 24.
	Anelli di tenuta laterali danneggiati (18d, 18e).	Sostituire gli anelli di tenuta laterali. Vedere <b>Ispezione della camera di miscelazione e delle cartucce della tenuta laterale</b> , a pagina 24.
	Il cappello dell'aria è serrato quando le valvole del fluido (12b) sono aperte.	Chiudere prima le valvole.
Nebbiolina di fluido dalla camera di miscelazione o dal cappello dell'aria	Le tenute laterali (18c) sono danneggiate.	Sostituire le tenute laterali. Vedere <b>Ispezione della camera di miscelazione e delle cartucce della tenuta laterale</b> , a pagina 24.
	Gli anelli di tenuta laterali sono danneggiati (18d, 18e).	Sostituire gli anelli di tenuta laterali. Vedere <b>Ispezione della camera di miscelazione e delle cartucce della tenuta laterale</b> , a pagina 24.
	La camera di miscelazione è danneggiata (19).	Sostituire la camera di miscelazione. Vedere <b>Ispezione della camera di miscelazione e delle cartucce della tenuta laterale</b> , a pagina 24.
Sovraspruzzatura eccessiva	Troppa aria pulita.	Ridurre l'aria pulita. Vedere <b>Impostazione</b> , a pagina 15.

<b>Problema</b>	<b>Causa</b>	<b>Soluzione</b>
Accumulo rapido di materiale sul cappello dell'aria.	I fori del cappello dell'aria sono otturati.	Pulire i fori del cappello dell'aria. Vedere <b>Pulizia del cappello dell'aria</b> , a pagina 23.
	Aria pulita insufficiente.	Aumentare l'aria pulita. Vedere <b>Impostazione</b> , a pagina 15.
	L'anello di tenuta del corpo del fluido (23) è danneggiato o mancante.	Sostituire l'anello di tenuta del corpo del fluido. Vedere <b>Parti</b> , a pagina 33.
	L'anello di tenuta anteriore (3) è danneggiato.	Sostituire l'anello di tenuta anteriore. Vedere <b>Parti</b> , pagina 33.
Riduzione dell'aria pulita.	L'anello di tenuta anteriore (3) è danneggiato.	Sostituire l'anello di tenuta anteriore. Vedere <b>Parti</b> , a pagina 33.
Aria pulita eccessiva quando le valvole del fluido sono chiuse e la pistola viene attivata.	L'anello di tenuta del corpo del fluido (23) è danneggiato o mancante.	Sostituire l'anello di tenuta del corpo del fluido. Vedere <b>Parti</b> , a pagina 33.
Il fluido non viene interrotto quando le valvole del fluido sono chiuse.	Le valvole del fluido (12b) sono danneggiate.	Sostituire le valvole del fluido.
Raffica di aria dal silenziatore quando la pistola viene attivata.	Normale.	Non è necessaria alcuna azione.
Perdita di aria costante dal silenziatore.	Gli anelli di tenuta della valvola dell'aria (24) sono danneggiati.	Sostituire gli anelli di tenuta della valvola. Vedere <b>Ispezione della valvola dell'aria</b> , a pagina 28.
	Gli anelli di tenuta del pistone sono danneggiati (16, 17).	Sostituire gli anelli di tenuta del pistone. Vedere <b>Parti</b> , a pagina 33.
Perdite di aria dalla valvola dell'aria anteriore.	Gli anelli di tenuta della valvola dell'aria (24) sono danneggiati.	Sostituire gli anelli di tenuta della valvola. Vedere <b>Ispezione della valvola dell'aria</b> , a pagina 28.
Perdita di aria attorno all'anello di blocco.	L'anello di tenuta (21) è danneggiato.	Sostituire l'anello di tenuta. Vedere <b>Parti</b> , a pagina 33.
Impossibile serrare l'anello d'arresto (9) fino a quando non arriva in fondo.	Il cappello dell'aria (10) è stato montato prima dell'anello d'arresto (9).	Prima installare l'anello d'arresto (9), quindi il cappello dell'aria (10). Vedere <b>Ispezione della camera di miscelazione e delle cartucce della tenuta laterale</b> , a pagina 24.



# Parti

**NOTA:** In basso, è raffigurata la pistola a ventaglio circolare. Vedere **Viste dettagliate**, pagina 35, per i componenti specifici per altri modelli.

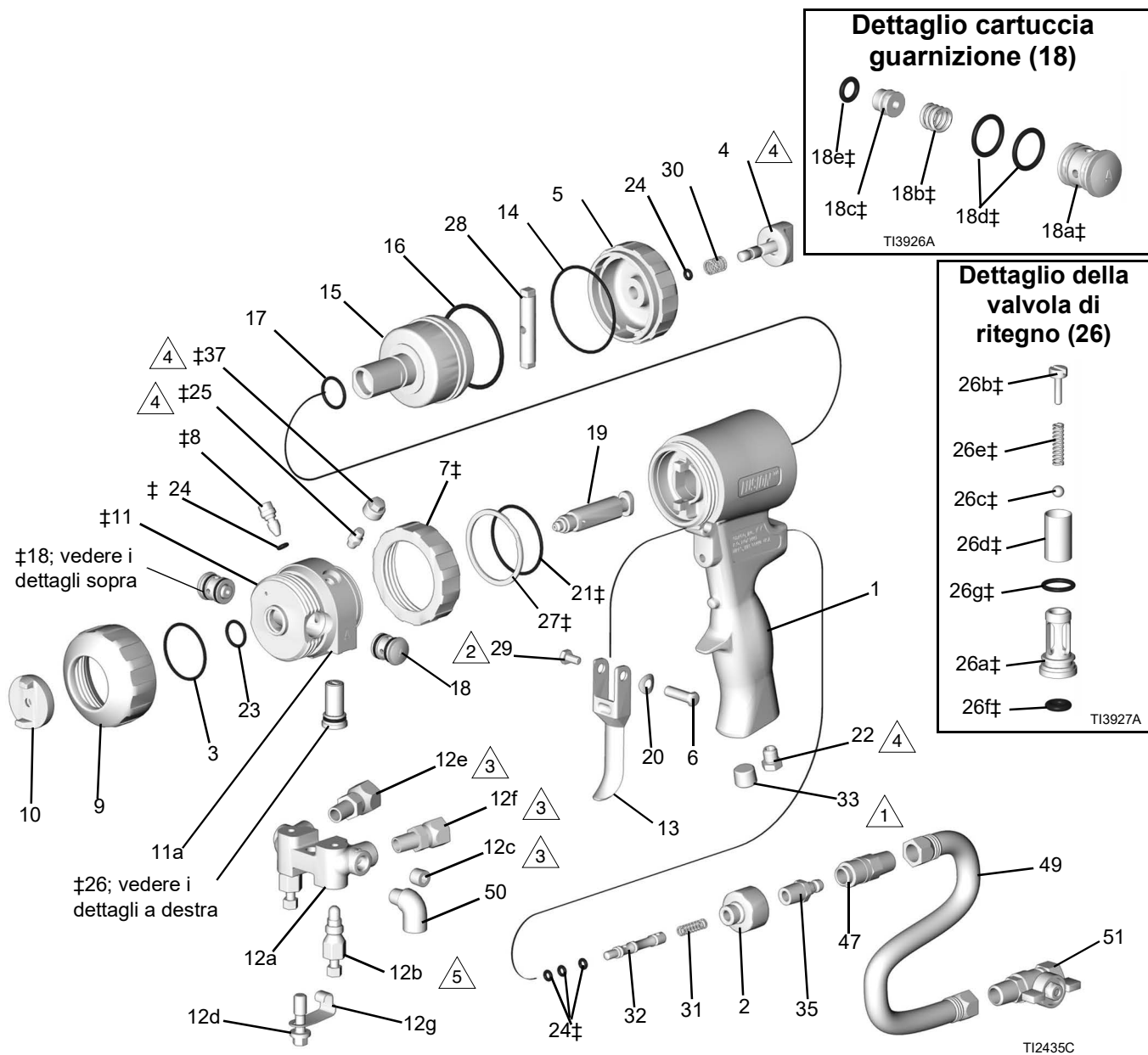

- △1 Serrare a 125-135 in-lb (14-15 N•m).
- △2 Serrare a 20-30 in-lb (2,3-3,4 N•m).
- △3 Serrare a 235-245 in-lb (26,6-27,7 N•m).
- △4 Serrare a 35-45 in-lb (4-5 N•m).
- △5 Serrare a 32-40 ft-lb (43-54 N•m).

Rif.	Parte	Descrizione	Qtà	Rif.	Parte	Descrizione	Qtà
1	15K365	IMPUGNATURA	1	26‡	246731	VALVOLA, ritegno; lato A; include 26a-26g	1
2	15B208	TAPPO, valvola dell'aria	1		246352	VALVOLA, ritegno; lato B; include 26a-26g	1
3‡	248137	O-RING; PTFE; confezione da 6	1	26a‡	----	ALLOGGIAMENTO	1
4	15B206	BLOCCO, sicurezza	1	26b‡	15B214	VITE; 5/16-18" x 1/2" (13 mm)	1
5	15B204	TAPPO, cilindro	1	26c‡	257420	SFERA; carburo; confezione da 10	1
6	192272	PIN	1	26d‡	----	FILTRO, vedere <b>Kit rete filtrante della valvola di ritegno</b> , pagina 38	1
7‡	15B215	ANELLO, blocco	1	26e‡	117490	MOLLA	1
8‡	15B223	VALVOLA, aria pulita	1	26f‡	248133	ANELLO DI TENUTA, lato valvola di ritegno; confezione da 6	1
9‡	15B211	ANELLO, sicurezza	1	26g‡	248129	ANELLO DI TENUTA, alloggiamento valvola di ritegno; confezione da 6	1
10‡	15B210	CAPPELLO DELL'ARIA; per pistole con ventaglio circolare	1	27‡	116550	ANELLO, sicurezza	1
11‡	246491	INVOLUCRO, fluido	1	28	15B205	FERMO, pistone	1
11a	248860	KIT, inserto filettato, fusion	1	29	203953	VITE; 10-24 x 3/8 in. (10 mm)	1
12	246012	COLLETORE, fluido, 2 flessibili; include 12a-12g	1	30	114070	MOLLA	1
	249523	COLLETORE, fluido, 4 flessibili; include 12a, 12b, 12d-12g, 50; vedere <b>Viste dettagliate</b> , pagina 35	1	31	117485	MOLLA	1
12a	----	COLLETORE	1	32	15B202	BOBINA, valvola	1
12b	246356	VALVOLA, fluido	2	33	100721	TAPPO, tubatura, 1/4-18 npt; Solo pistole con ventaglio circolare e piatto	1
12c	100139	TAPPO, tubatura, 1/8-27 npt	2	35	117509	A SGANCIO RAPIDO, maschio, aria; 1/4 npt(m); solo pistole a ventaglio circolare e piatto	1
12d	15B221	BULLONE; 5/16-24	1	36	222385	SCHEDA, avvertenza; non in figura	1
12e	117634	RACCORDO GIREVOLE, lato B; 1/8 npt(m) x n. 6 JIC(f); per collettore a 2 tubi flessibili	1	37‡	15B689	COPERCHIO, lubrificare raccordo	1
12f	117635	RACCORDO GIREVOLE, lato A; 1/8 npt(m) x n. 5 JIC(f); per collettore a 2 tubi flessibili	1	46	117792	PISTOLA PER GRASSO, non in figura	1
12g	15B993	MOLLA, anello, blocco	1	47	117510	ACCOPPIATORE, linea aria	1
13	15B209	GRILLETTO	1	49	15B772	TUBO FLESSIBILE, aria; 1/4 npsm (fbc); 18" (0,46 m) (0,46 m)	1
14	248136	ANELLO DI TENUTA, cappello del cilindro; confezione da 6	1	50	112307	GOMITO, 1/8 npt (m x f); solo pistole a ventaglio circolare e piatto	2
15	15B203	PISTONE	1	51	15B565	VALVOLA, sfera, 1/4 npt (m x f); solo pistole a ventaglio circolare e piatto	1
16	248135	ANELLO DI TENUTA, pistone, confezione da 6	1	55	172479	ETICHETTA, avvertenza, non in figura	1
17	248134	O-RING, asta del pistone; confezione da 6	1	56	15D235	CARTELLO, istruzioni, non in figura	1
18‡	246349	CARTUCCIA, guarnizione, lato A, SST; comprende 18a-18e	1	57	117773	CARTUCCIA DI GRASSO, 85 g (3 oz); non mostrata; scheda SDS disponibile presso <a href="http://www.graco.com">www.graco.com</a>	1
	246350	CARTUCCIA, sigillo, lato B, SST; comprende 18a-18e	1	65	248279	CARTUCCIA DI GRASSO, 113 grammi (4 oz); non in figura; scheda SDS disponibile presso <a href="http://www.graco.com">www.graco.com</a>	1
18a	----	CORPO CARTUCCIA	1				
18b	117491	MOLLA	1				
18c	----	KIT GUARNIZIONE, vedere <b>Kit guarnizioni laterali</b> , pagina 42	1				
18d	248130	ANELLO DI TENUTA, corpo cartuccia; confezione da 6	1				
18e	248128	ANELLO DI TENUTA, tenuta laterale; confezione da 6	1				
19	----	CAMERA, miscelazione, vedere <b>Kit camera di miscelazione</b> , pagina 36	1				
20	15C480	RONDELLA, ondulata	1				
21‡	248132	ANELLO DI TENUTA, confezione da 6	1				
22	119626	SILENZIATORE	1				
23‡	248131	ANELLO DI TENUTA, confezione da 6	1				
24‡	246354	ANELLO DI TENUTA, confezione da 6	1				
25‡	100846	RACCORDO, grasso	1				

**NOTA:** Vedere **Viste dettagliate**, a pagina 35, per ulteriori parti.

*Le etichette, le targhette e le schede di sicurezza sono sostituibili gratuitamente.*

‡ *Incluso nel kit di sostituzione anteriore 246361.*

*Per codice data B17 o precedenti, vedere il manuale 310767.*

*Incluso nel gruppo del blocco di sicurezza 248064 (include 1 di 24 articoli).*

## Viste dettagliate

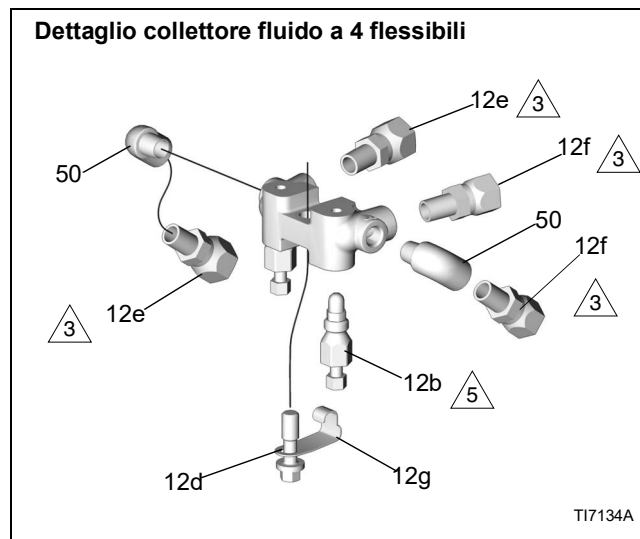
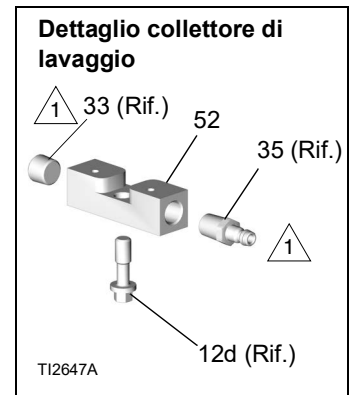
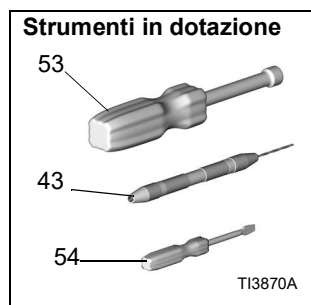
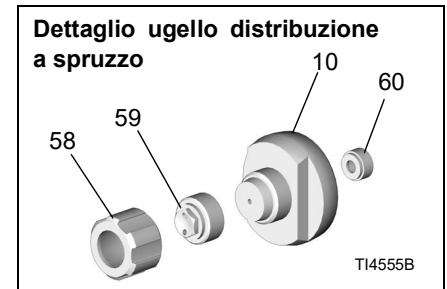
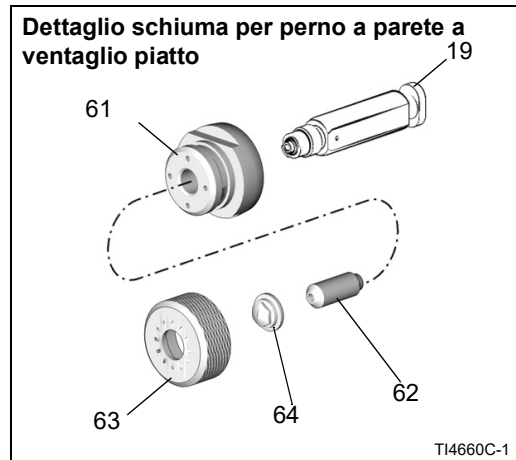
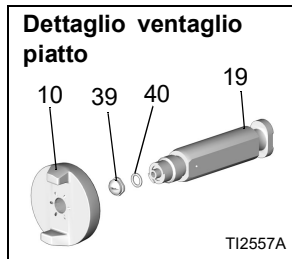

⚠ Serrare a 125-135 in-lb  
(14-15 N•m).

⚠ Serrare a 235-245 in-lb  
(26,6-27,7 N•m).

⚠ Serrare a 32-40 ft-lb  
(43-54 N•m).

Rif.	Numeri	Descrizione	Qtà	Rif.	Numeri	Descrizione	Qtà
39	FTxxxx	UGELLO, piatto; vedere <b>Kit ugelli piatti</b> , Pagina 37	1	62	15F854	GUARNIZIONE, ugello; perno a parete	1
40	246360	O-RING; PTFE; solo modelli ugello piatto; confezione da 3; vedere <b>Kit ugelli piatti</b> , pagina 37	1	63	15F241	CAPPELLO, aria; perno a parete	1
43	117661	PORTAPUNTE, mandrini doppi reversibili	1	64	FTM979	UGELLO, piatto; perno a parete	1
52	15B817	COLLETTORE, lavaggio pistola; solo pistole ventaglio circolare e piatto	1	10	15B801	CAPPELLO DELL'ARIA; per pistole con ventaglio piatto; non incluso nel kit di sostituzione estremità anteriore 24636	1
53	117642	CHIAVE, ESAGONALE; 5/16	1	15D973	CAPPELLO DELL'ARIA, per pistola a ventaglio aperto; non incluso nel kit di sostituzione estremità anteriore 246361	1	
54	118575	CACCIAVITE; lama 1/8	1				
58	15D972	RITENZIONE, ugello; solo pistola a ventaglio aperto	1				
59	15D971	UGELLO; solo pistola a ventaglio aperto	1				
60	248019	GUARNIZIONE, pacchetto da 5; solo pistola a ventaglio aperto.	1				
61	15F240	ADATTATORE, perno a parete	1				

*Incluso nel kit per ugello distribuzione a spruzzo 248414.*

*Incluso nel kit schiuma per perno a parete 249421.*

## Kit camera di miscelazione

### Guida di riferimento delle parti della camera di miscelazione

Esempio, codice AR4242:

AR	42	42
AR=Ventaglio circolare spurgo aria	Dimensioni dell'orifizio A (1,06 mm/0,042")	Dimensioni dell'orifizio B (1,06 mm/0,042")
AF= Ventaglio piatto spurgo aria		

### Ventaglio circolare

Kit camera di miscelazione acciaio inossidabile	Kit camera di miscelazione Chromex	Dimensioni dell'orifizio dell'ugello	Dimensioni punta da trapano per ugello, in. (mm)	Dimensioni ingresso delle linee a urto	Dimensioni punte da trapano per ingresso delle linee a urto, in. (mm)	Dimensioni del controforo	Dimensioni punta da trapano per controforo, in. (mm)
AR2020	AR20CX	0,042	N,58 (1,00)	0,020	N. 76 (0,50)	0,060	N. 53 (1,50)
AR2929	AR29CX	0,052	N. 55 (1,30)	0,029	N. 69 (0,70)	0,060	N. 53 (1,50)
AR3737	AR37CX	0,052	N. 55 (1,30)	0,037	N. 63 (0,94)	N/D	N/D
AR4242	AR42CX	0,060	N. 53 (1,50)	0,042	N,58 (1,00)	N/D	N/D
AR4747	AR47CX	0,0635	1/16 (1,59)	0,0469	N. 56 (1,18)	N/D	N/D
AR5252	AR52CX	0,070	N. 50 (1,75)	0,052	N. 55 (1,30)	N/D	N/D
AR6060	AR60CX	0,086	N,44 (2,15)	0,060	N. 53 (1,50)	N/D	N/D
AR7070	AR70CX	0,094	3/32 (2,35)	0,070	N. 50 (1,75)	N/D	N/D
AR8686	AR86CX	0,116	N. 32 (2,90)	0,086	N,44 (2,15)	N/D	N/D

Kit camera di miscelazione tonda a rapporto non 1:1						
Kit camera di miscelazione (include punte da trapano)	Dimensioni dell'orifizio dell'ugello	Dimensioni punta da trapano per ugello, in. (mm)	Dimensioni ingresso delle linee a urto	Dimensioni punte da trapano per ingresso delle linee a urto, in. (mm)	Dimensioni del controforo	Dimensioni punta da trapano per controforo, in. (mm)
AR2232	0,094	0,047 (1,2)	0,024 0,0325	N. 74, 0,023 (0,57) N. 67, 0,032 (0,81)	0,061	N. 53, 0,0595 (1,5)
AR2942	0,053	N. 55 (1,3)	0,043 0,031	N. 58, 0,042 (1,07) N. 69, 0,029 (0,74)	0,061	N. 53, 0,0595 (1,5)
AR3729	0,053	N. 55 (1,3)	0,038 0,031	N. 63, 0,037 (0,94) N. 69, 0,029 (0,74)	0,061	N. 53, 0,0595 (1,5)

## Ventaglio piatto

Kit camera di miscelazione (include punta da trapano e anello di tenuta)	Dimensioni dell'orifizio dell'ugello	Dimensioni punta da trapano per ugello, in. (mm)	Dimensioni ingresso delle linee a urto	Dimensioni punta da trapano per ingresso delle linee a urto, in. (mm)	Dimensioni del controforo	Dimensioni punta da trapano per controforo, in. (mm)
AF2020	0,094	3/32 (2,35)	0,020	N. 76 (0,50)	0,060	N. 53 (1,50)
AF2929	0,094	3/32 (2,35)	0,029	N. 69 (0,70)	0,060	N. 53 (1,50)
AF4242	0,094	3/32 (2,35)	0,042	N.58 (1,00)	N/D	N/D
AF5252	0,094	3/32 (2,35)	0,052	N. 55 (1,30)	N/D	N/D

Kit camera di miscelazione piatta a rapporto non 1:1						
Kit camera di miscelazione (include punta da trapano)	Dimensioni dell'orifizio dell'ugello	Dimensioni punta da trapano per ugello, in. (mm)	Dimensioni ingresso delle linee a urto	Dimensioni punta da trapano per ingresso delle linee a urto, in. (mm)	Dimensioni del controforo	Dimensioni punta da trapano per controforo, in. (mm)
AF2033	0,094	3/32 (2,35)	0,035 0,021	N. 66, 0,033 (0,84) N. 76, 0,020 (0,51)	0,061	N. 53, 0,0595 (1,50)
AF2942	0,094	3/32 (2,35)	0,042 0,031	N. 58, 0,042 (1,07) N. 69, 0,029 (0,74)	0,061	N. 53, 0,0595 (1,50)

## Ventaglio largo

I kit includono una camera di miscelazione e trapani per pulizia. Le pistole a spruzzo con camere di miscelazione a ventaglio ampio spruzzano ventagli di diametro più largo rispetto alle pistole a spruzzo con camere di miscelazione standard.

Kit	Diametro dello spruzzo a 24 in. (609,6 mm) dal bersaglio, in. (mm)	Flusso equivalente alle dimensioni della camera di miscelazione	Dimensioni delle punte per foratura ugello, in. (mm)	Dimensioni della punta da trapano dell'ingresso delle linee a urto, in. (mm)
AW2222	8 (203,2)	N/D	0,047 (1,20)	N. 74, 0,022 (0,56)
AW2828	15 (381,0)	AR2929	1/16, 0,062 (1,59)	N. 70, 0,028 (0,71)
AW3333	15 (381,0)	AR3737	N. 53, 0,060 (1,52)	N. 66, 0,033 (0,84)
AW3939	16 (406,4)	AR4242	N. 50, 0,070 (1,78)	N. 61, 0,039 (0,99)
AW4646	18 (457,2)	AR5252	0,085 (2,15)	N. 56, 0,046 (1,17)
AW5757	18 (457,2)	AR6060	N. 43, 0,089 (2,26)	1,45 mm, 0,057 (1,45)
AW6464	22 (563,9)	AR7070	7/64, 0,109 (2,77)	N. 52, 0,064 (1,63)
AW8282	24 (609,6)	AR8686	1/8, 0,125 (3,18)	N. 45, 0,082 (2,08)

## Kit ugelli piatti

### Guida di riferimento delle parti dell'ugello piatto

Esempio, codice FT0848:

FT	08	48
FT= ugello piatto	x2= lunghezza ventaglio (8 x 2= 406 mm/16")	Dimensione equivalente del diametro dell'orifizio (1,21 mm/0,048 in.)

### Ugello piatto

Ugelli di spruzzatura piatti (Rif. 39)	Dimensione ventaglio, in. (mm)
FT0424	flusso basso, 8-10 (203-254)
FT0438	flusso medio, 8-10 (203-254)
FT0624	flusso basso, 12-14 (305-356)
FT0638	flusso medio, 12-14 (305-356)
FT0838	flusso medio, 16-18 (406-457)
FT0848	flusso elevato, 16-18 (406-457)

## Kit di riparazione della pistola

Leggere la tabella da sinistra a destra e dall'alto al basso per trovare la quantità di ciascuna parte nei kit.

Rif.	Include					
	Kit anelli di tenuta all'ingrosso (quantità)	246347 Kit anello di tenuta cartuccia guarnizione laterale	246348 Kit guarnizioni laterali	246351 Kit anello di tenuta della valvola di ritegno	246355 Kit anello di tenuta completo	129209 Temperatura elevata/Kit anello di tenuta pressione
3	248137 (6) 25M244 (50)				1	
14	248136 (6)				1	
16	248135 (6) 25M245 (25)				1	
17	248134 (6)				1	
18c	----		2			
18d	248130 (6) 25M242 (50)	4			4	
18e	248128 (6) 298790 (50) 25M221 (10)	2	2		2	2
21	248132 (6)				1	
23	248131 (6) 25M243 (50)				1	
24	246354 (6) 25M239 (50)				5	
26f	248133 (6)			2	2	
26g	248129 (6) 25M247 (25)			2	2	
40	246360 (3) 25M248 (25)					

## Kit rete filtrante della valvola di ritegno

Ogni kit include dieci reti filtranti.

Le reti filtranti da 80 mesh sono fornite in dotazione con la pistola.

Parte	Descrizione
246357	40 mesh (0,015", 375 micron)
246358	60 mesh (0,010", 238 micron)
246359	80 mesh (0,007", 175 micron)

## Kit di punte di foratura

### 119386

Il kit comprende 20 punte da trapano di pulizia nelle misure dal N,61 fino al N,80.

## Kit di foratura per pulizia impugnatura

### 248969

Il kit include tutte e 5 le punte per trapano di lunghezza extra necessarie per pulire i passaggi aria nell'impugnatura per pistola a spurgo pneumatico e l'alloggiamento del fluido.







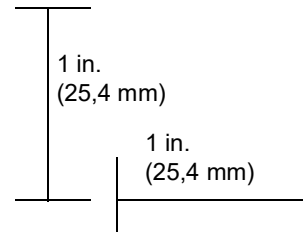





## Kit punta da trapano

Per la pulizia di ingressi e orifici della pistola.  
Le illustrazioni servono per il confronto dei diametri.  
La lunghezza effettiva può variare.





**NOTA:** Non tutte le dimensioni vengono usate con la pistola.

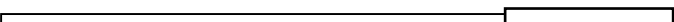

Parte del kit	Qtà	Dimensioni punta da trapano			Illustrazione
		nominale	poll.	mm	
249115	6	1/8	0,125	3,18	
246623	3	#32	0,116	2,90	
246810	3	7/64	0,109	2,77	
246813	3	#39	0,099	2,51	
246624	3	3/32	0,094	2,39	
246812	3	#43	0,089	2,26	
246625	3	#44	0,086	2,18	
248639	6	2,15 mm	0,085	2,15	
249114	6	#45	0,082	2,08	
246811	3	2 mm	0,079	2,00	
246626	6	#50	0,070	1,78	
249113	6	#52	0,64	1,63	
248893	6	1/16	0,062	1,59	
246627	6	#53	0,060	1,52	
249112	6	1,45 mm	0,057	1,45	
246809	6	#54	0,055	1,40	
246628	6	#55	0,052	1,32	
249764	6	1,20 mm	0,047	1,20	
246814	6	#56	0,046	1,18	
246629	6	#58	0,042	1,07	

Parte del kit	Qtà	Dimensioni punta da trapano			Illustrazione
		nominale	poll.	mm	
246808	6	#60	0,040	1,02	
248640	6	#61	0,039	0,99	
248618	6	#63	0,037	0,94	
248891	6	#66	0,033	0,84	
246807	6	#67	0,032	0,81	
246630	6	#69	0,029	0,74	
248892	6	#70	0,028	0,71	
246815	6	#73	0,024	0,61	
276984	6	#74	0,023	0,57	
246631	6	#76	0,020	0,51	
246816	6	#77	0,018	0,46	
246817	6	#81	0,013	0,33	

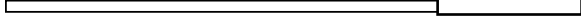
## Kit alesatore

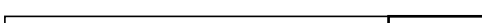
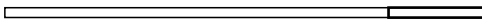
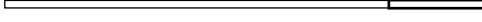
Parte del kit	Qtà	Dimensione alesatore			Illustrazione
		nominale	poll.	mm	
25B041	1	#32	0,116	2,90	
25B040	1	3/32	0,094	2,39	
25B039	1	#44	0,086	2,18	
25B038	1	#50	0,070	1,78	
25B037	1	1/16	0,062	1,59	
25B035	1	#53	0,060	1,52	
25B034	1	#55	0,052	1,32	
25B032	1	#58	0,042	1,07	



# Accessori

## Kit di conversione Fusion PC

Per convertire la pistola a spruzzo Fusion AP in una pistola a spruzzo Fusion PC per l'uso con cartucce del fluido ProConnect™. Vedere **Manuali pertinenti**, a pagina 3.

### Ventaglio circolare

Kit di conversione	Camera di miscelazione			
	Codice	Dimensioni ingresso delle linee a urto in. (mm)	Dimensioni equivalenti	Schema a 24 in (61 cm) dall'obiettivo in. (mm)
25P700	PC29RD	0,029 (0,70)	00	8 (203)
25R087	PC37RD	0,037 (0,94)	00-01	9 (227)
25P701	PC42RD	0,042 (1)	01	11 (279)
25P703	PC47RD	0,0469 (1,18)	01-02	11 (279)
25P702	PC52RD	0,052 (1,3)	02	12 (305)
25R088	PC60RD	0,060 (1,50)	03	14 (356)

### Ventaglio piatto

Kit di conversione	Camera di miscelazione			Ugello piatto		
	Codice	Dimensioni ingresso delle linee a urto in. (mm)	Dimensioni equivalenti	Codice	Dimensioni ventaglio in. (mm)	Dimensioni dell'orifizio in. (mm)
25R089	AF2929	0,029 (0,70)	00	FT0438	8-10 (203-254)	0,038 (0,97)

### Semplice

**NOTA:** I kit di conversione semplici includono gli stessi accessori dei kit di conversione standard, senza camera di miscelazione e punte da trapano. Viene fornito un cappello dell'aria tondo.

Kit di conversione
25P704

## Kit guarnizioni laterali

I kit includono un anello di tenuta per ogni guarnizione.

Materiale	Kit	Descrizione	Qtà
Acciaio inossidabile	246348	KIT DI GUARNIZIONI	2
	277299	KIT DI GUARNIZIONI	50
Lega di polycarbonato	249990	KIT DI GUARNIZIONI	2
	277298	KIT DI GUARNIZIONI	50
Chromex	25N573	KIT DI GUARNIZIONI	2

## Kit cartuccia guarnizioni laterali

Materiale	Parte del kit	Descrizione	Qtà
Acciaio inossidabile	246349	KIT CARTUCCIA, lato A	1
	246348	KIT CARTUCCIA, lato B	1
Lega di polycarbonato	277297	KIT CARTUCCIA, lato A	1
	277296	KIT CARTUCCIA, lato B	1
Chromex	25N571	KIT CARTUCCIA, lato A	1
	25N752	CARTUCCIA, lato B	1

## Kit estensione ugello

Questi kit comprendono prolunga, guarnizione per ugelli piatti e circolari, punta da trapano per ripulitura e istruzioni.

**NOTA:** I kit di estensione ugello richiedono il kit cappello dell'aria per estensione ugello 248020 (da acquistare separatamente).

Kit	Diametro foro x lunghezza, in (mm)	Consigliato Camere di miscelazione	Distanza spruzzo, ft (m)	Diametro del ventaglio, in (mm)
248010	0,042 x 0,50 (1,06 x 12,7)	AR2020/AF2929	15 (4,57)	10 (254)
248011	0,052 x 0,50 (1,32 x 12,7)	AR2929/AF2929	12 (3,66)	10 (254)
248012	0,060 x 0,50 (1,52 x 12,7)	AR4242/AF4242	12 (3,66)	12 (305)
248013	0,070 x 0,50 (1,78 x 12,7)	AR5252/AF5252	8 (2,44)	20 (508)
248014	0,042 x 1,0 (1,06 x 25,4)	AR2020/AF2929	15 (4,57)	10 (254)
248015	0,052 x 1,0 (1,32 x 25,4)	AR2929/AF2929	12 (3,66)	8 (203)
248016	0,060 x 1,0 (1,52 x 25,4)	AR4242/AF4242	12 (3,66)	8 (203)
248017	0,070 x 1,0 (1,78 x 25,4)	AR5252/AF5252	8 (2,44)	8 (203)

\* Misurato con goccia inferiore a 8 in. (203 mm) al centro del flusso a una pressione statica di 1200 psi (8,4 MPa; 84 bar).

## Kit guarnizioni estensione ugello

I kit includono 5 guarnizioni

Parte del kit	Descrizione
248018	Kit guarnizioni estensione ugello piatto
248019	Kit guarnizioni estensione ugello circolare

## Kit cappello dell'aria estensione ugello

### 248020

Include il cappello dell'aria da usare con kit di estensione ugello 248010-248017.

## Kit per perno a parete a ventaglio piatto

### 249421

Per spruzzare ventagli piatti a flusso elevato. Da utilizzare solo con camere di miscelazione piatte: AF2929, AF4242, AF5252. Include parti per adattatore e strumento per pulizia. Vedere **Manuali pertinenti**, a pagina 3.

**NOTA:** Camera di miscelazione a ventaglio piatto non inclusa. Ordinare separatamente.

**NOTA:** Ugello opzionale FTM762 disponibile per applicazioni per flusso inferiore e ventagli più piccoli.

### 24C358

Opzione perno a parete TP100 per spruzzare schiuma isolante nei perni a parete. Vedere **Manuali pertinenti**, a pagina 3.

## Kit ugello versamento

**248528**

Per convertire pistole a spurgo pneumatico per applicazioni di versamento. Include ugello, guarnizioni, tubi e punte per trapano di pulizia.

## Kit di pulizia della pistola

**15D546**

Il kit include undici strumenti e spazzole per la pulizia della pistola.

## Kit dell'adattatore del flessibile

**246944**

Per la connessione di una pistola non di produzione Graco con un tubo riscaldato della Graco.

**248029**

Per la connessione di una pistola Fusion della Graco con un set di tubi flessibili D non di produzione Graco.

**246945**

Per la connessione di una pistola Graco Fusion con un tubo riscaldato non di produzione Graco.

## Kit di conversione distribuzione a spruzzo

**248414**

Per convertire la pistola Fusion AP per la spruzzatura solo di ventagli circolari, gocce grandi, applicazioni con riduzione di overspray. Include cappello dell'aria, ugello, fermo, guarnizione e punte per trapano per pulizia. Vedere **Manuali pertinenti**, a pagina 3.

## Coperchio della pistola

**244914**

Tiene la pistola pulita durante la spruzzatura. Confezione da 10.

## Lubrificante per la ricostruzione della pistola

**248279, 113 grammi (4 once) (Qtà 10)**

Lubrificante a elevata adesione, resistente all'acqua, a base di litio. Schede dei dati di sicurezza disponibili all'indirizzo [www.graco.com](http://www.graco.com).

## Cartuccia di grasso per spegnimento pistola

**Cartuccia 248280, 85 grammi (3 once) (Qtà 10)**

Il grasso a bassa viscosità formulato in modo speciale scorre facilmente tra i condotti della pistola per impedire l'indurimento dei materiali bicomponenti e mantenere puliti i passaggi del fluido.

## Collettore di lavaggio

**15B817 Blocco collettore**

Vedere rif. 52.

## Kit cappello a portata regolabile

**25D632**

Per consentire una portata regolabile della pistola Fusion AP. Vedere il manuale del kit del cappello a portata regolabile Fusion. Vedere **Manuali pertinenti**, a pagina 3.

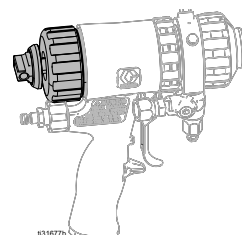

## Kit contenitore lavaggio solvente

### Tazza solvente 248139, 0,95 l (1 qt)

Completo di collettore lavaggio 15B817 per lavare la pistola con solvente. Portatile per lavaggi in remoto. Vedere il manuale del kit di lavaggio solvente. Vedere **Manuali pertinenti**, a pagina 3.

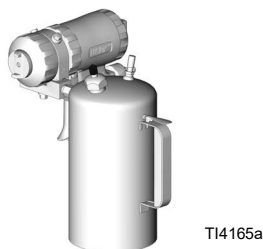

## Strumento di pulizia dell'ugello

### 15D234

Progettato per adattarsi alla cupola interna e alle aperture dell'ugello piatto CeramTip.

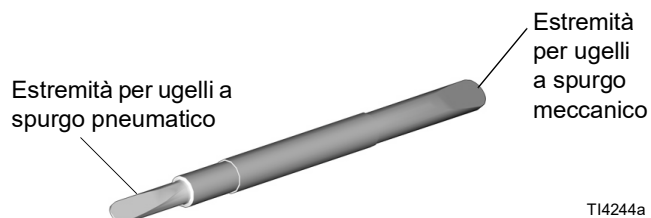

## Kit secchio di lavaggio solvente

### Secchio 248229, 19 l (5 gal.)

Include il collettore di lavaggio con valvole di arresto singole A e B e regolatore dell'aria. Vedere il manuale del kit di lavaggio solvente. Vedere **Manuali pertinenti**, a pagina 3.

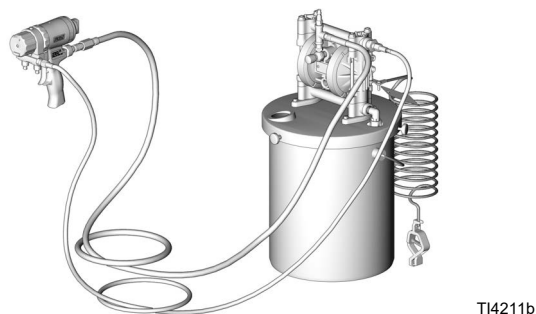

## Collettore di circolazione

### 246362

Fissare al collettore del fluido della pistola per consentire il preriscaldamento del flessibile. Vedere il manuale di istruzioni del kit del collettore di ricircolo. Vedere **Manuali pertinenti**, a pagina 3.

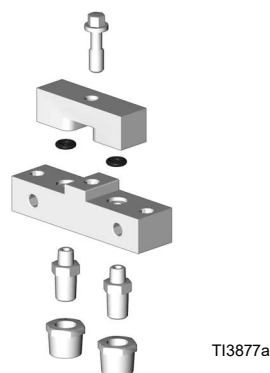

## Specifiche tecniche

<b>Pistola a spruzzo Fusion Air Purge</b>		
	<b>USA</b>	<b>Metrico</b>
Pressione massima di esercizio del fluido	3500 psi	24,5 MPa, 245 bar
Pressione ingresso aria minima	80 psi	0,56 MPa, 5,6 bar
Pressione massima di ingresso aria	130 psi	0,9 MPa, 9 bar
Range della portata dell'aria	Vedere il grafico seguente	
Portata tipica delle pistole a ventaglio circolare	Vedere <b>Pistole a ventaglio circolare</b> il grafico, a pagina 4	
Portata tipica delle pistole a ventaglio piatto	Vedere <b>Pistole a ventaglio piatto</b> il grafico, a pagina 5	
Temperatura massima del fluido	200° F	94° C
Dimensioni ingresso aria	Nipplo a sgancio rapido da 1/4 npt	
Dimensioni dell'ingresso del componente A (ISO)	-5 JIC	1/2-20 UNF
Dimensioni dell'ingresso del componente B (resina)	-6 JIC	9/16-18 UNF
Dimensioni	7,5 x 8,1 x 3,3"	191 x 206 x 84 mm
Peso	2,6 lb	1,2 kg
Parti a contatto con il fluido	Alluminio, acciaio inossidabile, acciaio al carbonio, carburo, o-ring resistenti chimicamente	
<b>Rumore</b>		
Massima pressione sonora	81,1 dB(A), utilizzando AR5252 a 100 psi (0,7 MPa; 7 bar)	
Massima potenza sonora	91,0 dB(A), utilizzando AR5252 a 100 psi (0,7 MPa; 7 bar)	
<i>Potenza sonora misurata in base allo standard ISO-9416-2.</i>		
<b>Note</b>		
Tutti i marchi commerciali o registrati indicati nel presente documento sono di proprietà dei rispettivi proprietari.		

## Flusso d'aria per camera di miscelazione

Pressione dell'aria (pistola disinnescata) psi (MPa, bar)	Dimensioni della camera di miscelazione (scfm (m <sup>3</sup> /min))							
	AR2020	AR2929	AR3737	AR4242	AR5252	AR6060	AR7070	AR8686
80 (0,56, 5,6)	0,8 (0,022)	1,4 (0,039)	2,0 (0,056)	2,6 (0,073)	3,7 (0,104)	4,6 (0,129)	5,7 (0,160)	7,1 (0,200)
100 (0,7, 7)	0,9 (0,025)	1,7 (0,048)	2,9 (0,081)	3,1 (0,087)	4,6 (0,129)	5,7 (0,160)	7,1 (0,200)	8,8 (0,246)
130 (0,9, 9)	1,2 (0,034)	2,3 (0,064)	3,2 (0,090)	4,1 (0,115)	5,9 (0,165)	7,3 (0,204)	9,2 (0,258)	11,3 (0,316)

# Garanzia standard Graco

Graco garantisce che tutte le apparecchiature cui si fa riferimento nel presente documento, prodotte da Graco e recanti il suo marchio, sono esenti da difetti nei materiali e nella manodopera alla data di vendita all'acquirente originale. Con l'eccezione di eventuali garanzie speciali, estese o limitate pubblicate da Graco, Graco riparerà o sostituirà qualsiasi parte dell'apparecchiatura che Graco stessa riconoscerà come difettosa, per un periodo di dodici mesi dalla data di acquisto. La presente garanzia si applica solo alle apparecchiature che vengono installate, utilizzate e di cui viene eseguita la manutenzione secondo le raccomandazioni scritte di Graco.

La presente garanzia non copre la normale usura, né alcun malfunzionamento, danno o usura causati da installazione scorretta, applicazione impropria, abrasione, corrosione, manutenzione inadeguata o impropria, negligenza, incidenti, manomissione o sostituzione di componenti con prodotti non originali Graco e pertanto Graco declina ogni responsabilità rispetto alle citate cause di danno. Graco non sarà neanche responsabile di eventuali malfunzionamenti, danni o usura causati dall'incompatibilità delle apparecchiature Graco con strutture, accessori, apparecchiature o materiali non forniti da Graco o da progettazioni, manifatture, installazioni, funzionamenti o interventi di manutenzione errati di strutture, accessori, apparecchiature o materiali non forniti da Graco.

La presente garanzia è condizionata al reso prepagato dell'apparecchiatura ritenuta difettosa a un distributore autorizzato Graco affinché ne verifichi il difetto dichiarato. Se il difetto dichiarato viene verificato, Graco riparerà o sostituirà senza alcun addebito tutti i componenti difettosi. L'apparecchiatura sarà restituita all'acquirente originale con trasporto prepagato. Se l'ispezione non rileva difetti nei materiali o nella lavorazione, le riparazioni saranno effettuate a un costo ragionevole che include il costo delle parti, la manodopera e il trasporto.

**QUESTA GARANZIA È ESCLUSIVA E SOSTITUISCE TUTTE LE ALTRE GARANZIE, ESPLICITE O IMPLICITE INCLUSE MA NON LIMITATE A EVENTUALI GARANZIE DI COMMERCIALITÀ O IDONEITÀ A SCOPI PARTICOLARI.**

L'unico obbligo di Graco e il solo rimedio a disposizione dell'acquirente per eventuali violazioni della garanzia sono quelli indicati in precedenza. L'acquirente accetta che non sia previsto alcun altro indennizzo (fra l'altro, per danni accidentali o consequenziali per mancati profitti, mancate vendite, danni alle persone o alle cose o qualsiasi altra perdita accidentale o consequenziale). Qualsiasi azione legale per violazione della garanzia dovrà essere intrapresa entro due (2) anni dalla data di vendita.

**GRACO NON RILASCIA ALCUNA GARANZIA E NON RICONOSCE ALCUNA GARANZIA IMPLICITA DI COMMERCIALITÀ E ADATTABILITÀ A SCOPI PARTICOLARI RELATIVAMENTE AD ACCESSORI, ATTREZZATURE, MATERIALI O COMPONENTI VENDUTI MA NON PRODOTTI DA GRACO.** Questi articoli venduti, ma non prodotti, da Graco (come motori elettrici, interruttori, tubi flessibili, ecc.) sono coperti dalla garanzia, se esiste, dei rispettivi fabbricanti. Graco fornirà all'acquirente un'assistenza ragionevole in caso di reclami per violazione di queste garanzie.

La Graco non è in alcun caso responsabile di danni indiretti, accidentali, speciali o consequenziali alla fornitura da parte della Graco dell'apparecchiatura di seguito riportata o per la fornitura, il funzionamento o l'utilizzo di qualsiasi altro prodotto o altro articolo venduto, a causa di violazione del contratto, della garanzia, per negligenza della Graco o altro.

## Informazioni Graco

**Per informazioni aggiornate sui prodotti Graco, visitare il sito web [www.graco.com](http://www.graco.com).**

**Per informazioni sui brevetti, visitare [www.graco.com/patents](http://www.graco.com/patents).**

**PER INVIARE UN ORDINE**, contattare il proprio distributore GRACO o chiamare per individuare il distributore più vicino.

**Tel.:** 612-623-6921 **o numero verde:** 1-800-328-0211, **Fax:** 612-378-3505

*Tutte le informazioni e le illustrazioni contenute nel presente documento sono basate sui dati più aggiornati disponibili al momento della pubblicazione. Graco si riserva il diritto di apportare modifiche in qualunque momento senza preavviso.*

Traduzione delle istruzioni originali. This manual contains Italian. MM 309550

**Sede generale Graco:** Minneapolis (USA)

**Uffici internazionali:** Belgio, Cina, Giappone, Corea

**GRACO INC. AND SUBSIDIARIES • P. O. BOX 1441 • MINNEAPOLIS, MN 55440-1441 • USA**

**Copyright 2020, Graco, Inc. Tutti gli stabilimenti di produzione Graco hanno ottenuto la certificazione ISO 9001.**

[www.graco.com](http://www.graco.com)  
Revisione ZAS, luglio 2022