

Bezvzduchové stříkací pistole Silver Plus, Silver Plus HP a Flex Plus™

3A9202M

CS

***K aplikaci architektonických barev a nátěrů.
Určeno pouze k profesionálnímu použití.***

Informace o modelech a maximálním provozním tlaku najdete na straně 3.



Důležité bezpečnostní pokyny

Před používáním zařízení si přečtěte všechna varování a pokyny uvedené v této příručce stříkacího zařízení a souvisejících příručkách. V příručce k obsluze vašeho stříkacího zařízení najdete pokyny pro snížení tlaku, plnění a stříkání. Všechny pokyny uschovejte.



Důležité lékařské informace

Prostudujte si lékařské upozornění na kartě dodané s pistolí. Obsahuje informace o zranění vstříknutím pro ošetřujícího lékaře. Ponechte si ji na místě při používání zařízení.

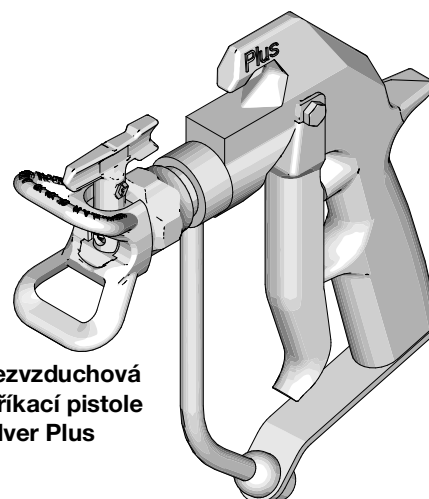

Bezvzduchová
stříkací pistole
Silver Plus

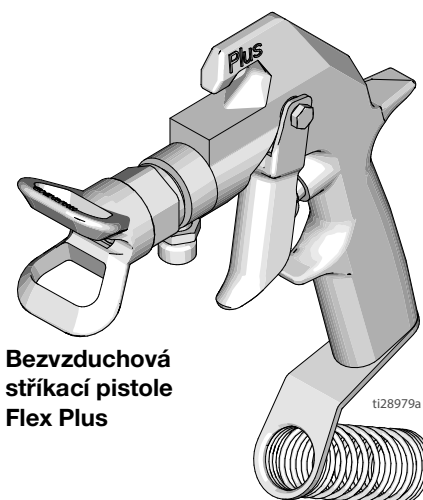

Bezvzduchová
stříkací pistole
Flex Plus

ti28979a

UK
CA

CE

Ex

II 2 G Ex h IIA T6 Gb

Obsah











Modely	3	Díly	15
Výstraha	4	Stříkací pistole Flex Plus -	
Identifikace součástí	6	5000 psi (345 bar, 35 MPa)	15
Uzemnění	7	Bezvzduchové stříkací pistole Silver Plus -	
Postup uvolnění tlaku	8	5000 psi (345 bar, 35 MPa)	15
Sestavení	9	Seznam dílů	16
Instalace trysky a krytu trysky	9	Bezvzduchové stříkací pistole Silver Plus HP -	
Připojení pistole ke stříkacímu zařízení	9	7250 psi (500 bar, 50 MPa)	17
Pokyny ke stříkání	10	Seznam dílů	17
Nastavení směru rozptylu	10	Technické údaje	18
Seřízení stříkání	10	Návrh zákona č. 65 státu Kalifornie	18
Uvolnění ucpání	11	Poznámky	19
Oprava	12	Standardní záruka společnosti Graco	20
Výměna jehly	12		
Výměna trysky a ochranného krytu	14		

Modely

Typ, modelové číslo, řada	Maximální pracovní tlak	Spoušť	Kryt trysky	Tryska
Silver Plus 234237, A	5000 psi (345 bar, 34,5 MPa)	spoušť pro 4 prsty	Ručně utahovaný kryt trysky	517 RAC V SwitchTip™
Silver Plus, 235460, C	5000 psi (345 bar, 34,5 MPa)	spoušť pro 2 prsty	Standardní (bez obracení) Kryt trysky Dripless	Žádná stříkáč tryska Objednávejte samostatně
Silver Plus, 235461, B	5000 psi (345 bar, 34,5 MPa)	spoušť pro 4 prsty	Standardní (bez obracení) Kryt trysky Dripless	Žádná stříkáč tryska Objednávejte samostatně. Lze použít pouze trysky Fine Finish.
Silver Plus, 235462, C	5000 psi (345 bar, 34,5 MPa)	spoušť pro 2 prsty	Standardní (bez obracení) Kryt trysky Dripless	Žádná stříkáč tryska Objednat samostatně pro trysky Fine Finish
Silver Plus, 235464, C	5000 psi (345 bar, 34,5 MPa)	spoušť pro 2 prsty	Kryt trysky Heavy Duty RAC	XHD617 SwitchTip
Silver Plus, 238591, A	5000 psi (345 bar, 34,5 MPa)	spoušť pro 4 prsty	Kryt trysky Heavy Duty RAC	XHD619 SwitchTip
Silver Plus, 243283, A	5000 psi (345 bar, 34,5 MPa)	spoušť pro 2 prsty	Ručně utahovaný kryt trysky	517 RAC V SwitchTip
Silver Plus, 246240, A	5000 psi (345 bar, 34,5 MPa)	spoušť pro 2 prsty	Ručně utahovaný kryt trysky	Otočná tryska 517 RAC X
Silver Plus, 249941, A	5000 psi (345 bar, 34,5 MPa)	spoušť pro 2 prsty	Ručně utahovaný kryt trysky	Tryska 210 RAC X Fine Finish
Flex Basic, 235457, C	5000 psi (345 bar, 34,5 MPa)	spoušť pro 2 prsty	Bez krytu trysky Objednávejte samostatně.	Žádná stříkáč tryska Objednávejte samostatně.
Flex Plus, 235458, C	5000 psi (345 bar, 34,5 MPa)	spoušť pro 2 prsty	Standardní (bez obracení) Kryt trysky Dripless	Žádná stříkáč tryska Objednávejte samostatně
Flex Plus, 246468, A	5000 psi (345 bar, 34,5 MPa)	spoušť pro 2 prsty	Ručně utahovaný kryt trysky	Otočná tryska 517 RAC X
Silver Plus, 257093, A	5000 psi (345 bar, 34,5 MPa)	spoušť pro 2 prsty	Kryt trysky Heavy Duty RAC	XHD665 SwitchTip
Silver Plus, 273329, A	5000 psi (345 bar, 34,5 MPa)	spoušť pro 2 prsty	Kryt trysky Heavy Duty RAC	XHD519 SwitchTip
Silver Plus, 273346, A	5000 psi (345 bar, 34,5 MPa)	spoušť pro 4 prsty	Kryt trysky Heavy Duty RAC	XHD519 SwitchTip
Silver Plus HP, 273334, A	7250 psi (500 bar, 50 MPa)	spoušť pro 2 prsty	Kryt trysky Heavy Duty RAC	XHD519 SwitchTip
Silver Plus HP, 273335, A	7250 psi (500 bar, 50 MPa)	spoušť pro 4 prsty	Kryt trysky Heavy Duty RAC	XHD519 SwitchTip

Výstraha

Následující varování se týkají nastavení, používání, uzemnění, údržby a oprav tohoto zařízení. Symbol vykřičníku představuje obecné varování, zatímco symboly nebezpečí se týkají konkrétních rizik postupu. Když se tyto symboly objeví v textu této příručky nebo na varovných štítcích, vyhledejte si význam příslušných varování. V příručce se mohou podle potřeby objevovat symboly nebezpečí specifické pro výrobek a varování neuvedená v tomto bodě.

 <h2 style="margin: 0;">VÝSTRAHA</h2>	
    	<p>NEBEZPEČÍ VSTŘÍKNUTÍ POD KŮŽI</p> <p>Vysokotlaký paprsek ze stříkací pistole, z netěsností hadic nebo prasklých dílů prořízne pokožku. Zranění může navenek vypadat jako malé říznutí, ale jedná se o vážné poranění, které může vést až k amputaci částí těla. Okamžitě vyhledejte chirurgické ošetření.</p> <ul style="list-style-type: none"> • Nepostříkujte, pokud není namontován kryt trysky a kryt spouště. • Pokud nestříkáte, zajistěte pistoli pojistkou spouště. • Nemiřte pistolí na osoby ani na žádné části těla. • Nedávejte ruku před trysku pistole. • Nepokoušejte se zastavit úniky rukou, částmi těla, rukavicí nebo hadrem. • Po práci s přístrojem a před čištěním, kontrolou nebo opravou zařízení vždy proveďte postup uvolnění tlaku. • Před uvedením zařízení do provozu utáhněte všechny spoje kapalinového vedení. • Denně kontrolujte hadice a jejich spoje. Opatřebené nebo poškozené díly neprodleně vyměňte.
   	<p>NEBEZPEČÍ POŽÁRU A VÝBUCHU</p> <p>Hořlavé výpary, jako jsou výpary z rozpouštědel nebo barev na pracovišti, se mohou vznítit nebo vybuchnout. Barvy či rozpouštědla protékající zařízením mohou vyvolat jiskrový výboj statické elektřiny. Dodržování následujících pokynů pomůže zabránit vzniku požáru a výbuchu:</p> <ul style="list-style-type: none"> • Se zařízením pracujte jen v dobře větraných prostorách. • Vyhněte se přítomnosti všech zdrojů vznícení, např. kontrol, cigaret, přenosných elektrických svítek a plastových roušek (nebezpečí statického výboje). • Všechna zařízení na pracovišti uzemněte. Podívejte se do části pokynů k uzemnění. • Rozpouštědla nikdy nestříkejte ani neproplachujte pod vysokým tlakem. • Na pracovišti nesmí být nečistoty včetně mj. rozpouštědel, hadrů a benzínu. • Na místech s výskytem hořlavých výparů nezasouvejte nebo nevytahujte napájecí šňůry ze zásuvek ani nezapínejte nebo nevypínejte vypínače světel. • Používejte pouze uzemněné hadice. • Při zkoušení stříkání do nádoby přiložte pistoli k okraji uzemněné nádoby a pevně ji přitlačte. Nepoužívejte vložky do nádob, pokud nemají antistatickou úpravu nebo nejsou vodivé. • Jestliže se objeví jiskření statické elektřiny nebo pokud ucítíte elektrický šok, okamžitě přestaňte zařízení používat. Nepracujte se zařízením, dokud problém neodhalíte a neopravíte. • Na pracovišti musí být fungující hasicí přístroj.



VÝSTRAHA



NEBEZPEČÍ NESPRÁVNÉHO POUŽITÍ ZAŘÍZENÍ

Nesprávný způsob použití může mít za následek smrt nebo těžký úraz.

- Nepoužívejte zařízení, jste-li unaveni nebo pod vlivem léků či alkoholu.
- Nepřekračujte maximální pracovní tlak ani teplotu, na něž je dimenzována komponenta systému s nejnižším dimenzováním. Viz **technické specifikace** v příručkách všech zařízení.
- Používejte kapaliny a rozpouštědla, která jsou kompatibilní se smáčenými díly zařízení. Viz **technické specifikace** v příručkách všech zařízení. Pročtěte si varování výrobců kapalin a rozpouštědel. Chcete-li získat úplné informace o daném materiálu, vyžádejte si bezpečnostní listy (SDS) od dodavatele nebo prodejce.
- Pokud se zařízením nepracujete, vypněte jej a postupujte podle pokynů v části **Postup uvolnění tlaku**.
- Zařízení denně kontrolujte. Opotřebované nebo poškozené díly okamžitě opravte nebo vyměňte výhradně za značkové náhradní díly od výrobce zařízení.
- Zařízení neměňte ani neupravujte. Změny a úpravy mohou způsobit neplatnost oficiálních schválení a potenciální bezpečnostní rizika.
- Ujistěte se, že má veškeré vybavení náležitě jmenovité hodnoty a je schváleno pro používání v prostředí, ve kterém je používáte.
- Zařízení používejte jedině k tomu účelu, ke kterému je určeno. Informace získáte telefonicky od prodejce společnosti Graco.
- Hadice a kabely vedte po trasách ležících mimo prostory s dopravou, mimo ostré hrany, pohyblivé části a horké plochy.
- Nezkrucujte nebo nepřehýbejte hadice nebo nepoužívejte hadice k tomu, abyste za ně zařízení tahali.
- Udržujte děti a zvířata mimo pracovní prostor.
- Dodržujte všechny platné bezpečnostní předpisy.



NEBEZPEČÍ ZPĚTNÉHO RÁZU

Při stisku spouště může na pistoli působit zpětný ráz. Pokud nemáte pevný postoj, můžete upadnout a vážně se poranit.



NEBEZPEČÍ SOUISEJÍCÍ S HLINÍKOVÝMI DÍLY POD TLAKEM

Použití tekutin, které nejsou slučitelné s hliníkem v tlakovém zařízení, může vést k silné chemické reakci a roztržení zařízení. Nedodržení tohoto varování může vést k úmrtí, těžkému zranění či poškození majetku.

- Nepoužívejte 1,1,1-trichlorethan, metylenchlorid, jiná rozpouštědla s halogenovanými uhlovodíky ani kapaliny s obsahem těchto látek.
- Nepoužívejte chlorové bělidlo.
- Mnoho dalších kapalin může obsahovat chemikálie reagující s hliníkem. Otázku slučitelnosti materiálů konzultujte se svým dodavatelem.



NEBEZPEČÍ JEDOVATÝCH KAPALIN NEBO VÝPARŮ

Toxické kapaliny nebo výpary mohou způsobit těžké zranění či smrt v případě, že dojde k jejich vystříknutí do očí nebo na kůži, vdechnutí či spolknutí.

- Přečtěte si bezpečnostní listy (SDS) a seznamte se se specifickými riziky kapalin, které používáte.
- Nebezpečné kapaliny skladujte ve schválených nádobách a likvidujte je v souladu s příslušnými pokyny.



OSOBNÍ OCHRANNÉ POMŮCKY

Na pracovišti noste vhodné ochranné pomůcky, abyste zabránili těžkým zraněním, jako je například zranění očí, ztráta sluchu, vdechnutí toxických výparů a popálení. Příklady ochranných pomůcek (seznam není úplný):

- Ochrana sluchu a zraku
- Respirátory, ochranný oděv a rukavice podle doporučení výrobce kapaliny či rozpouštědla.

Identifikace součástí

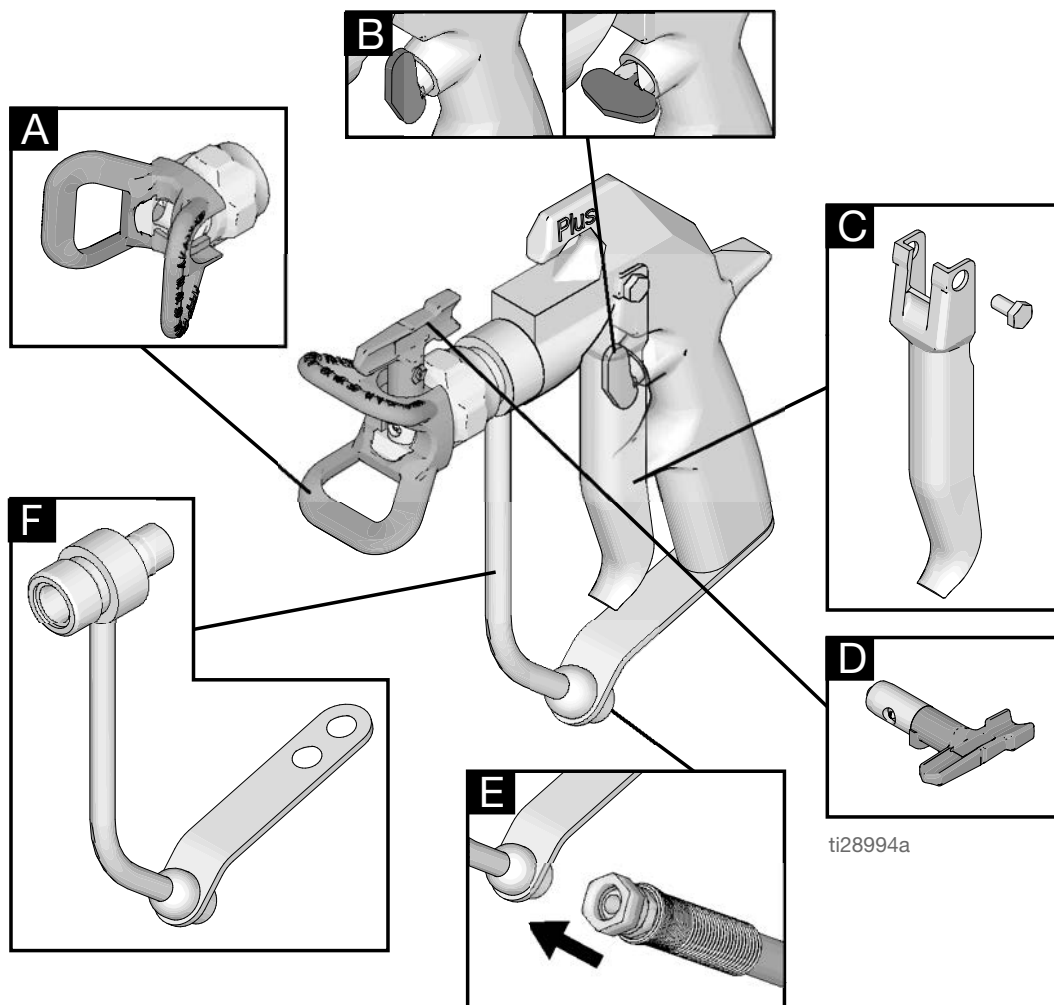

Ref.	Popis
A	Kryt trysky
B	Pojistka spouště
C	Spoušť
D	Tryska
E	Přívod kapaliny
F	Kryt spouště / trubka kapaliny

Uzemnění

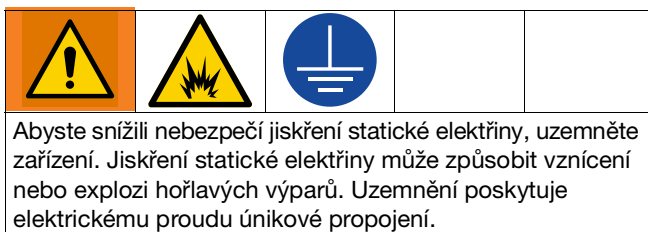

Stříkací pistole: Uzemněte připojením k řádně uzemněné hadici na kapalinu a čerpadlu.

Kontejner se zásobou kapaliny: Dodržujte místní předpisy.

Nádoby na rozpouštědla používané při proplachování: Dodržujte místní předpisy. Použijte pouze vodivé kovové nádoby, umístěné na uzemněném povrchu. Nestavte nádobu na nevodivou plochu, jako např. na papír nebo lepenku, které přeruší spojitost uzemnění.

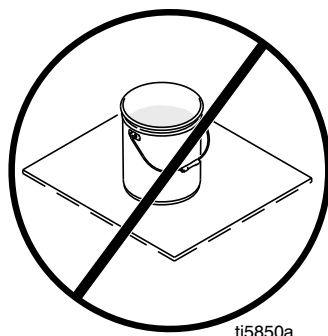

Hadice kapaliny: Používejte pouze elektricky vodivé hadice o maximální celkové délce 500 ft. (150 m), aby byla zajištěna spojitost uzemnění. Zkontrolujte elektrický odpor hadic. Pokud celkový uzemňovací odpor překročí 29 megaohmů, okamžitě hadici vyměňte.

Uzemnění kovové nádoby: Připojte uzemňovací drát k nádobě tak, že připnete jeden konec k nádobě a druhý konec k dobře uzemněnému předmětu, např. k vodovodní trubce.

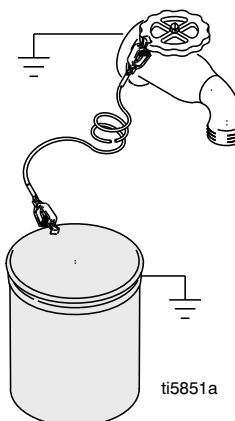

Vodivé spojení uzemnění: Při proplachování nebo uvolňování tlaku přitlačte kovovou část stříkací pistole pevně ke stěně uzemněné kovové nádoby, pak pistoli spusťte.

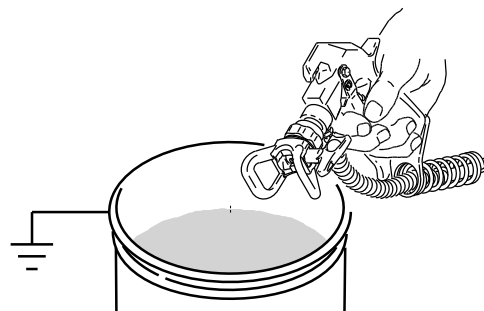

Postup uvolnění tlaku



Kdykoli uvidíte tento symbol, proveďte postup uvolnění tlaku.

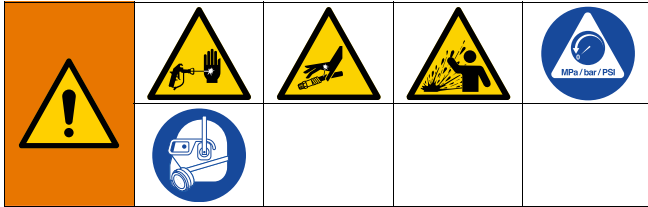

Zařízení zůstává pod tlakem, dokud nedojde k ručnímu uvolnění tlaku. Abyste pomohli zabránit vážnému zranění natlakovanou kapalinou, například vstříknutí pod kůži a výstřikem kapaliny, postupujte podle pokynů uvedených v části Postup uvolnění tlaku, kdykoli přestanete stříkat a před čištěním, kontrolou a údržbou zařízení.

1. Zajistěte pojistku spouště. Když stříkací zařízení zastavíte, vždy zajistěte spoušť, aby nedošlo k náhodnému spuštění pistole.



ti6932a

2. Snižte tlak na nejnižší nastavení. VYPNĚTE stříkací zařízení a odpojte napájecí kabel nebo odpojte zdroj vzduchu od jednotky.

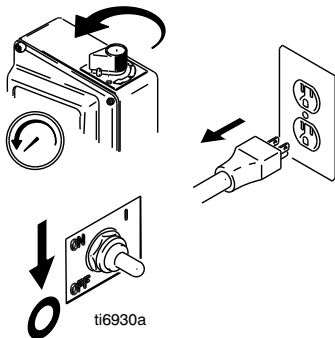

ti6930a

3. Odjistěte pojistku spouště.



ti6933a

4. Podržte pevně kovovou část pistole směrem do uzemněné kovové nádoby. Stiskněte spoušť pistole, abyste uvolnili tlak.

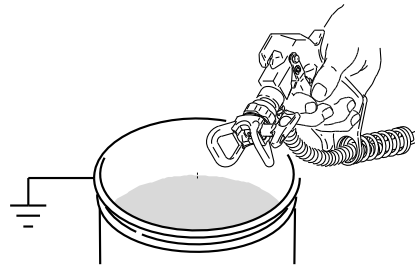

5. Zajistěte pojistku spouště.



ti6932a

6. Máte-li podezření, že jsou stříkací pistole ucpané, nebo že po provedení výše uvedených kroků nebyl tlak zcela uvolněn:

- a. VELICE POMALU povolte přídržnou matici krytu trysky nebo koncovou hadicovou spojku a postupně uvolněte tlak.
- b. Povolte přídržnou matici nebo koncovou hadicovou spojku úplně.
- c. Odstraňte ucpání pistole nebo stříkací trysky. Viz také **Uvolnění ucpání**, strana 11.

Sestavení



Abyste zabránili těžkému zranění po vstříknutí pod kůži, nedávejte při nasazování nebo snímání trysky ruku před trysku stříkacího řízení ani kryt trysky.

NE



ANO

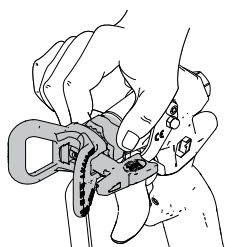

Instalace trysky a krytu trysky

1. Zajistěte pojistku spouště.



2. Provedte **Postup uvolnění tlaku**, strana 8.
3. Vždy vyměňte OneSeal™ (SL) při výměně opotřebované trysky SwitchTip.

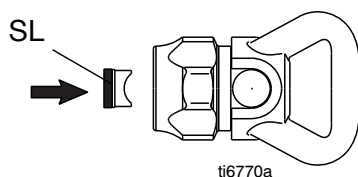

4. Koncem trysky SwitchTip (D) zatlačte OneSeal (SL) do krytu trysky (A), zakřivení musí odpovídat otvoru v trysce (B).

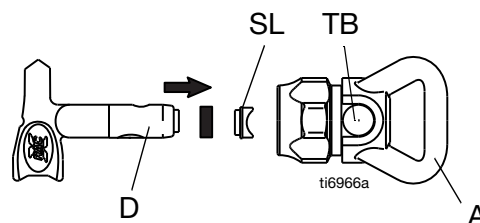

5. Vložte trysku SwitchTip (D) do otvoru trysky. Pevně přišroubujte sestavu na pistoli a pak ji ručně utáhněte.

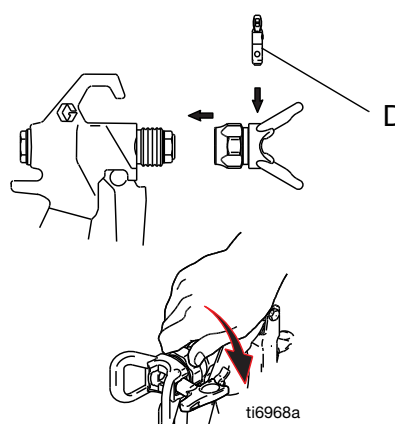

Připojení pistole ke stříkacímu zařízení

Ujistěte se, že je stříkací zařízení vypnuté a odpojené od zdroje napájení, nebo odpojte zdroj vzduchu od jednotky. Pokyny k plnění a stříkání najdete v návodu k použití vašeho stříkacího zařízení.

1. Připojte přívodní hadici k výstupu tekutiny na stříkacím zařízení.
2. Pokyny k plnění viz návod k použití stříkacího zařízení.

Pokyny ke stříkání



Abyste zabránili těžkému zranění po proniknutí pod kůži, nepokládejte ruku před ochranný kryt.

Nastavení směru rozptýlu

1. Provedte **Postup uvolnění tlakuna** straně 8.

POZNÁMKA: Otočte ochranný kryt do vodorovné polohy, pokud potřebujete vodorovný rozstřík.

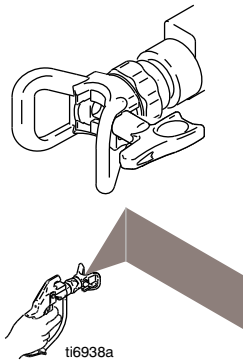

Otočte ochranný kryt do svislé polohy, pokud potřebujete svislý rozstřík.

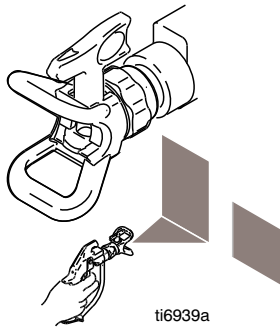

2. Před stříkáním zkontrolujte, zda je kryt trysky utažený. Pokud je to nutné, dotáhněte.

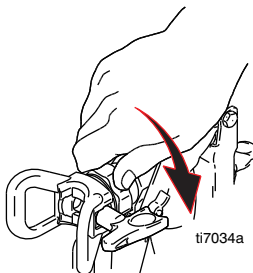

Seřízení stříkání

1. Zajistěte pojistku spouště.



2. Instalace sestavy trysky a krytu (pokud není instalována) Viz **Sestavení**, strana 9.

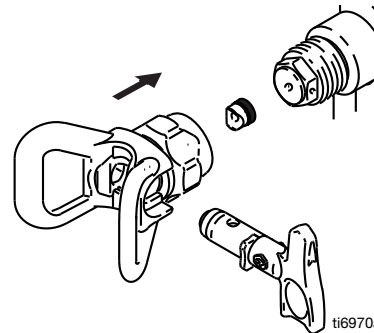

3. Odjistěte pojistku spouště.



4. Stiskněte spoušť pistole.

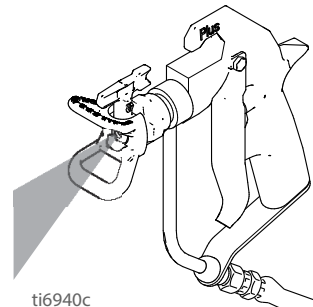

- Držte pistoli kolmo k povrchu, ve vzdálenosti přibližně 30 cm (12 palců) od povrchu. Nejprve pohněte pistolí, pak stiskněte spoušť pistole a nastříkejte zkušební vzorek.

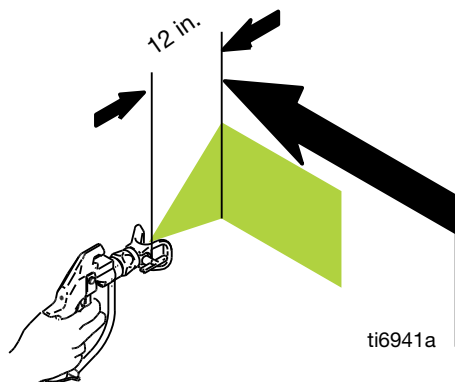

- Pomalou zvyšujte tlak čerpadla, dokud není pokrytí vyrovnané a rovnoměrné.

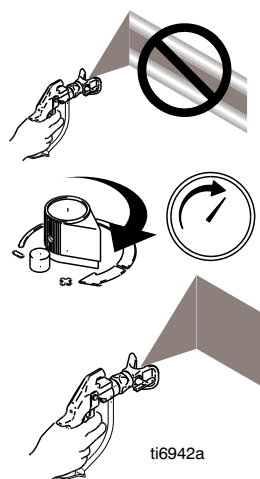

Uvolnění ucpání

- Zajistěte pojistku spouště.



- Otočte trysku o 180 stupňů.

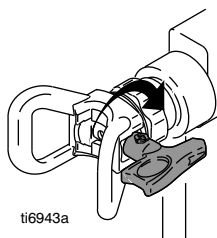

- Odjistěte pojistku spouště.



- Spusťte pistoli do kbelíku, abyste odstranili ucpání.

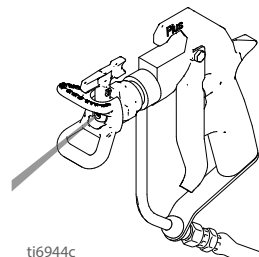

- Zajistěte pojistku spouště.



- Otočte trysku o 180 stupňů.

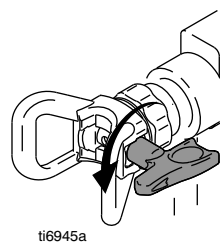

- Odjistěte pojistku spouště. Spusťte pistoli do kbelíku, abyste ověřili, že je tryska čistá.

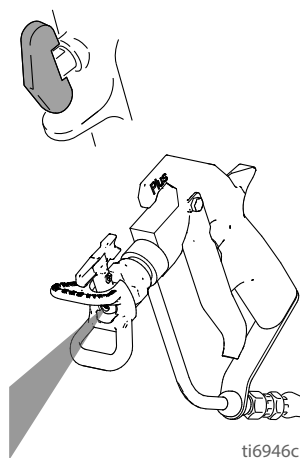

Oprava



Aby nedošlo k těžkému zranění kapalinou pod tlakem, před čištěním, kontrolou nebo údržbou zařízení tlak uvolněte dle části **Postup uvolnění tlaku**.

Výměna jehly

1. Provedte **Postup uvolnění tlaku** straně 8.
2. Zajistěte pojistku spouště.



ti6932a

3. Demontujte hrot a kryt a odpojte pistoli od hadice kapaliny.

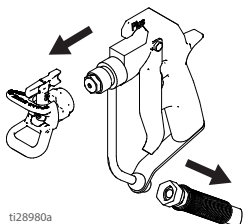

ti28990a

4. Propláchněte pistoli čistící kapalinou. Postup proplachování najdete v pokynech pro stříkací zařízení.
5. Odšroubujte difuzor/sedlo a demontujte.

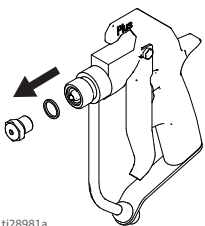

ti28981a

6. Odšroubujte otočný čep ze šroubu a odstraňte spoušť.

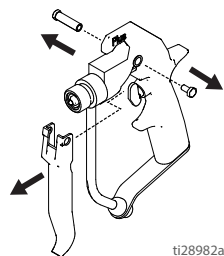

ti28982a

7. Vložte razník do zadní části pistole, abyste jehlu vyfukli ven.

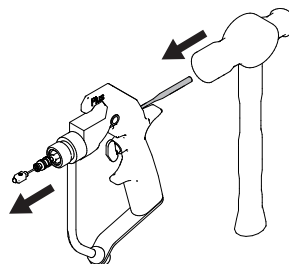

8. Vyčistěte vnitřní kanály pistole.

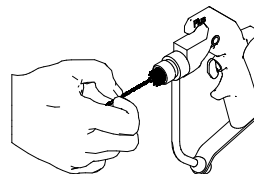

9. Namažte těsnicí kroužky nové jehly nesilikonovým mazacím tukem.



ti6952a

10. Vedte novou jehlu do pistole.

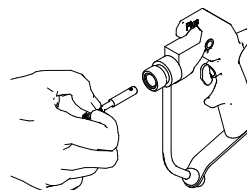

POZNÁMKA: Zasouvací nástroj je součástí sady jehly. Tento nástroj pomáhá zabránit poškození jehly.

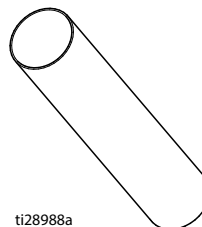

ti28988a

11. Umístěte zasouvací nástroj ze sady skrze jeden konec jehly. Klepněte kladivem (nesmí jiskřit) na konec nástroje, dokud nebude jehla bezpečně na svém místě.

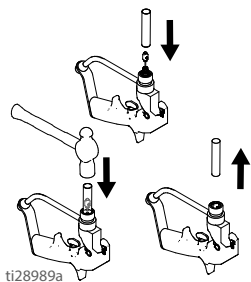

12. Promažte konec nové jehly.

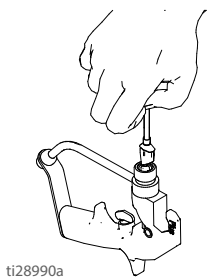

13. Promažte závity difuzoru/sedla. Umístěte ploché těsnění na sedlo/difuzor.

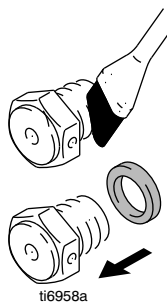

14. Našroubujte difuzor/sedlo na trysku pistole. Dotáhněte na moment 27–34 N•m (20–25 ft-lb). Modely s pracovním tlakem od 500 bar (7250 psi) dotáhněte na 41–48 N•m (30–35 ft-lb).

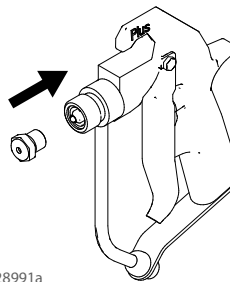

15. Zasuňte spoušť na místo a upevněte ji otočným čepem a šroubem.

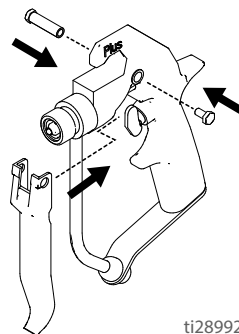

16. Připojte trysku a kryt a připevněte pistoli k hadici kapaliny.

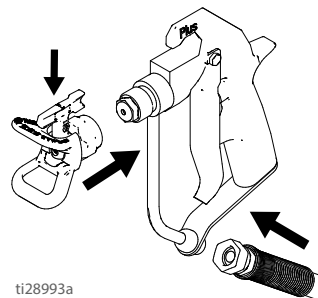

Výměna trysky a ochranného krytu

Demontáž

1. Proveďte **Postup uvolnění tlakuna** straně 8.
2. Odšroubujte kryt trysky (A).

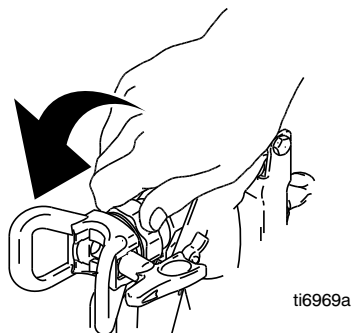

3. Pomocí trysky SwitchTip (D) odstraňte OneSeal (SL) z krytu trysky (A).

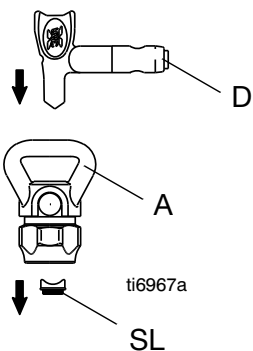

Montáž

Instalace trysky a ochranného krytu Viz **Sestavení**, strana 9.

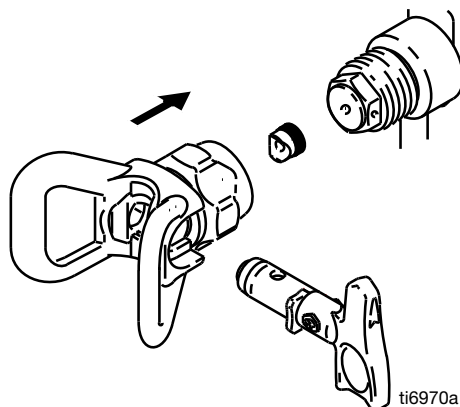

Díly

Stříkací pistole Flex Plus - 5000 psi (345 bar, 35 MPa)

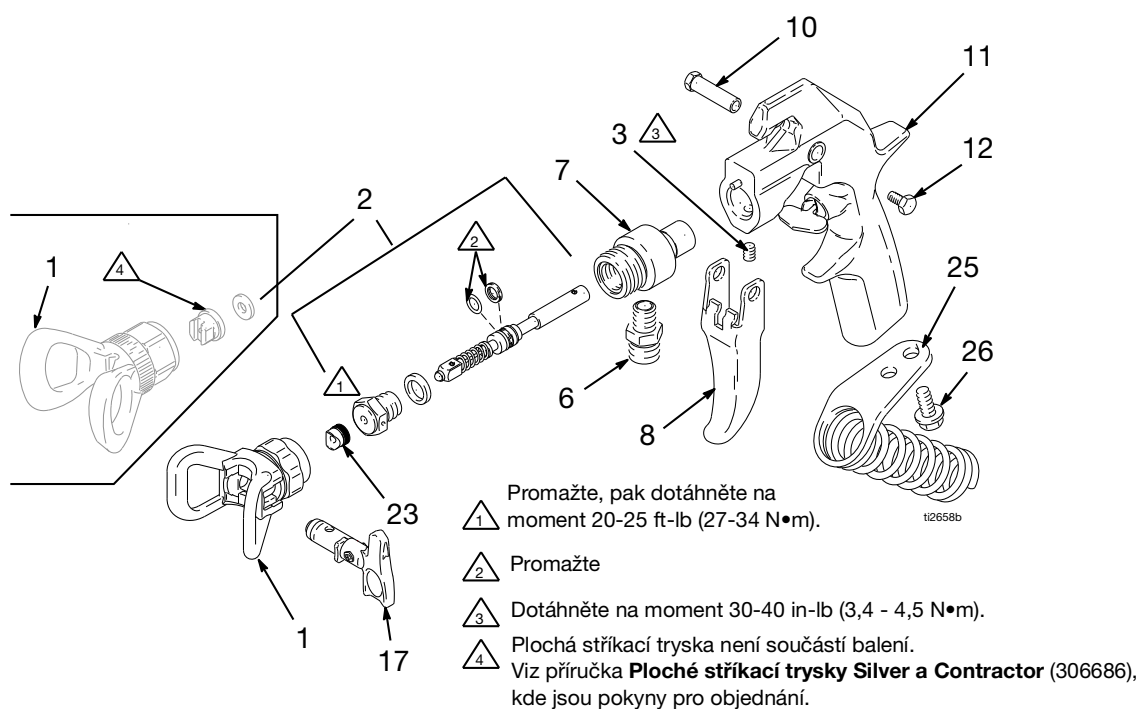

Bezvzduchové stříkací pistole Silver Plus - 5000 psi (345 bar, 35 MPa)

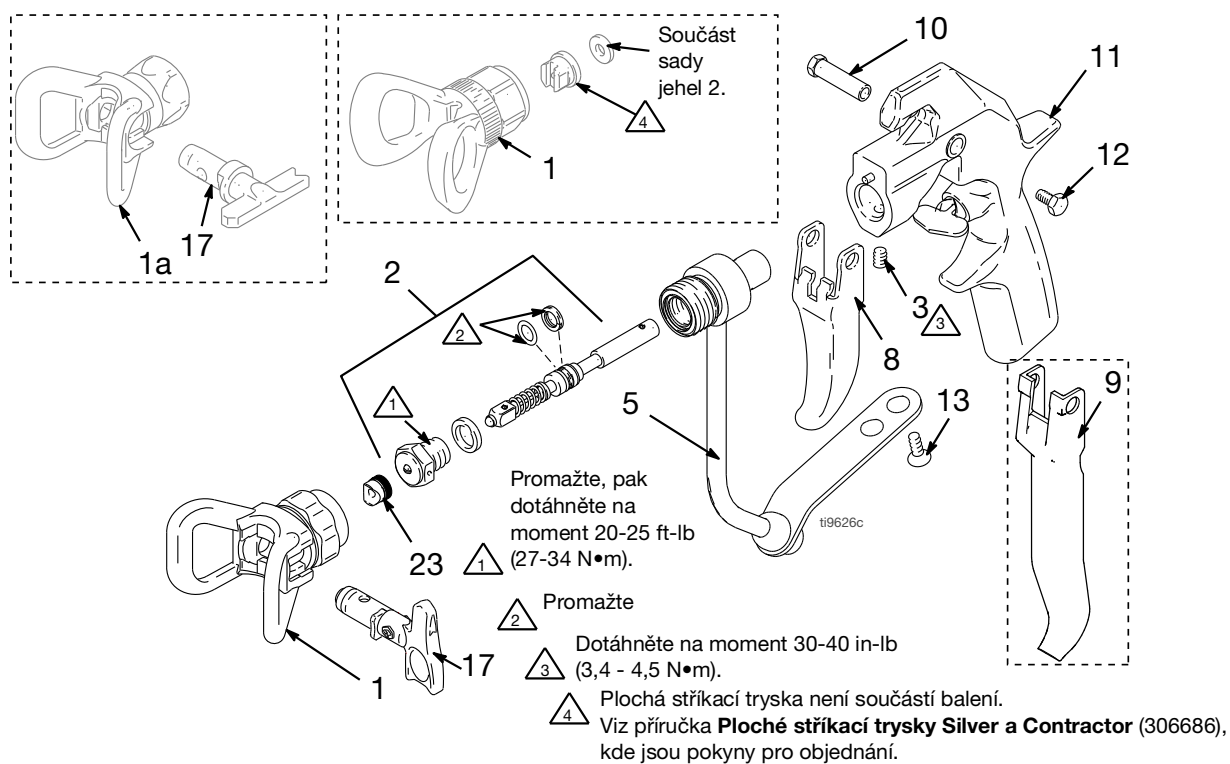

Seznam dílů

V	Součást	Popis	Mn.	V	Součást	Popis	Mn.
1	220247	KRYT TRYSKY, Fine Finish, <i>pouze model 235462</i>	1	13	107091	ŠROUB; 1/4-20	2
	220251	KRYT TRYSKY, standardní, <i>modely 235458, 235460 a 235461</i>	1	15	222385	KARTA, VÝSTRAHA, <i>není zobrazeno</i>	1
	246215	KRYT TRYSKY HANDTITE, RAC X <i>modely 246240 a 246468</i>	1	17	LTX517	Tryska RAC X SwitchTip, velikost 517, <i>modely 246240 a 246468</i>	1
	243161	KRYT TRYSKY HANDTITE, RAC V <i>modely 243283 a 234237</i>	1		XHD519	Tryska SwitchTip HEAVY DUTY, velikost 519, <i>modely 273329 a 273346</i>	
1a	XHD001	Sestava trysky HEAVY DUTY RAC, <i>modely 235464, 238591 a 257093, 273329, 273346</i>	1		XHD617	Tryska SwitchTip HEAVY DUTY, velikost 617, <i>pouze model 235464</i>	1
2	235474	SADA JEHLY, <i>všechny modely kromě 235462</i>	1		XHD619	Tryska SwitchTip HEAVY DUTY, velikost 619, <i>pouze model 238591</i>	1
	235475	SADA JEHLY, <i>pouze model 235462</i>	1		XHD665	Tryska SwitchTip HEAVY DUTY, velikost 665, <i>pouze model 257093</i>	1
3	102207	STAVĚCÍ ŠROUB, 1/4-20	1		286517	Tryska Switch Tip RAC V, velikost 517, <i>modely 243283 a 234237</i>	1
5	235483	TĚLESO KAPALINY	1		FFT210	Tryska Fine Finish RAC X, <i>pouze model 249941</i>	1
6	191872	ADAPTÉR, <i>pouze modely 235458 a 246468</i>	1	23	246453	OneSeal, RAC X, (5 ks), <i>modely 246240 a 246468</i>	1
7	187972	TĚLESO KAPALINY, <i>pouze modely 235458 a 246467</i>	1		243281	OneSeal, RAC X, (5 ks), <i>modely 243283 a 234237</i>	1
8*	187985	SPOUŠŤ, 2 prsty	1	25	218139	DRŽÁK HADICE, <i>pouze modely 235458 a 246468</i>	1
9*	188127	SPOUŠŤ, 4 prsty	1	26	107257	ŠROUB, 1/4-20 x 1/2, <i>pouze modely 235458 a 246468</i>	1
10	187965	OTOČNÝ ČEP	1				
11	235471	RUKOJEŤ PISTOLE	1				
12	203953	ŠROUB, šestihranná hlava s podložkou, 10-24	1				

* Informace o modelech najdete na strana 3.

Bezvzduchové stříkací pistole Silver Plus HP - 7250 psi (500 bar, 50 MPa)

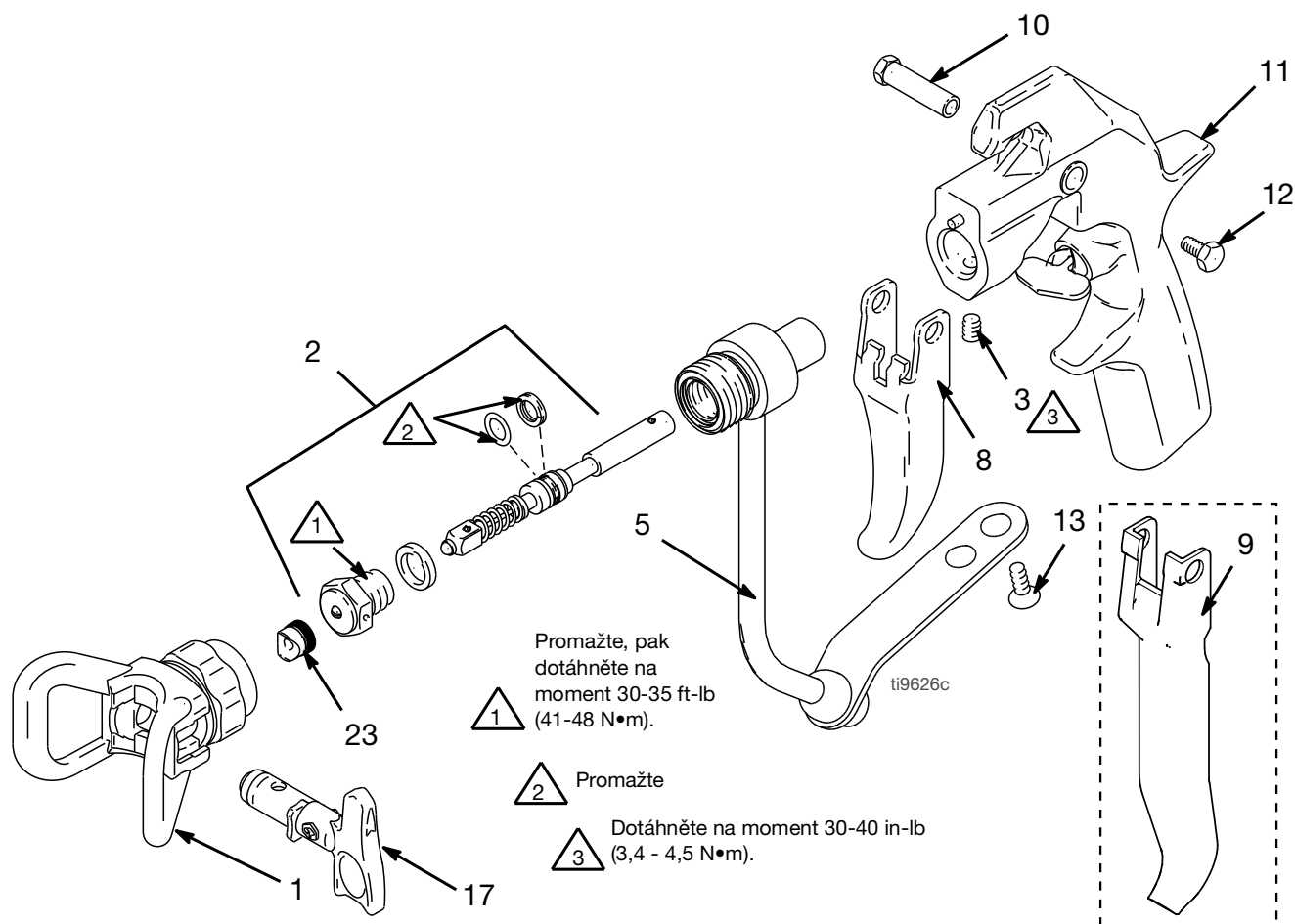

Seznam dílů

V	Součást	Popis	Mn.	V	Součást	Popis	Mn.
1	XHD001	Sestava trysky HEAVY DUTY RAC	1	12	203953	ŠROUB, šestihranná hlava s podložkou, 10-24	1
2	20B225	SADA JEHLY	1	13	107257	ŠROUB; 1/4-20	2
3	102207	STAVĚCÍ ŠROUB, 1/4-20	1	15	222385	KARTA, VÝSTRAHA, <i>není zobrazeno</i>	1
5	20B227	TĚLESO KAPALINY	1	17	XHD519	Tryska RAC X SwitchTip, velikost 519	1
8*	19D983	SPOUŠŤ, 2 prsty	1	23	XHD010	OneSeal, RAC XHD (sada 5 ks)	1
9*	19D985	SPOUŠŤ, 4 prsty	1				
10	187965	OTOČNÝ ČEP	1				
11	20B226	RUKOJEŤ PISTOLE	1				

* Informace o modelech najdete na strana 3.

Technické údaje

Bezvzduchové stříkací pistole Silver Plus, Silver Plus HP a Flex Plus		
	USA	Metrické jednotky
Maximální pracovní tlak	<i>Informace o modelech najdete na strana 3.</i>	
Smáčené části	Nerezová ocel, polyetylen, polyuretan, nylon, PTFE	
Hmotnost	18 oz	510 gramů
Vstupní otvor	1/4 npsm(m)	
Maximální teplota materiálu	120 °F	50 °C
Hlučnost (dBa)		
*Akustický výkon	87 dB(A)	
*Hladina akustického tlaku	78 dB(A)	
<i>*Měřeno při stříkání barvy na vodní bázi, měrná hmotnost 1,36, pomocí trysky 517 na 3000 psi (207 bar, 20,7 MPa) dle ISO-3744</i>		
Poznámky		
Všechny zde použité registrované ochranné známky jsou majetkem příslušných vlastníků.		

Návrh zákona č. 65 státu Kalifornie

OBYVATELÉ STÁTU KALIFORNIE

 **VÝSTRAHA:** Rakovina a poškození reprodukčních orgánů – www.P65warnings.ca.gov.

Standardní záruka společnosti Graco

Společnost Graco zaručuje, že veškeré zařízení uváděné v tomto dokumentu, které společnost Graco vyrábí a nese její jméno, je bez vady na materiálu a řemeslném zpracování ke dni prodeje původnímu kupujícímu k používání. Společnost Graco po dobu dvanácti měsíců ode dne prodeje opraví nebo vymění jakoukoli součást zařízení označenou společností Graco jako vadnou, a to s výjimkou případné speciální, rozšířené nebo omezené záruky zveřejněné společností Graco. Tato záruka platí pouze v případě, že je zařízení nainstalováno, provozováno a udržováno v souladu s písemnými doporučeními společnosti Graco.

Tato záruka nekryje běžné opotřebování nebo jakoukoli poruchu, škodu či opotřebování způsobené nesprávnou instalací, nesprávným používáním, abrazy, korozi, nedostatečnou či nesprávnou údržbou, nedbalostí, nehodou, nedovolenou manipulací nebo použitím dílů, které nedodává společnost Graco, a společnost Graco v těchto případech nenesе žádnou odpovědnost. Společnost Graco rovněž neponese odpovědnost za poruchy, poškození nebo opotřebování způsobené neslučitelností zařízení společnosti Graco s konstrukcemi, příslušenstvím, zařízením nebo materiály nedodanými společností Graco nebo nevhodnou konstrukcí, výrobou, instalací, provozem a údržbou konstrukcí, příslušenství, zařízení nebo materiálů nedodaných společností Graco.

Tato záruka je podmíněna tím, že zařízení s reklamovanou vadou bude na náklady odesílatele vráceno oprávněnému distributorovi společnosti Graco k ověření reklamované vady. Pokud se reklamovaná vada potvrdí, společnost Graco zdarma opraví či vymění jakékoli vadné díly. Zařízení bude na náklady odesílatele vráceno původnímu kupujícímu. Jestliže kontrola zařízení neodhalí žádnou vadu na materiálu nebo dílenském zpracování, opravy budou provedeny za přiměřenou cenu, kdy tyto poplatky mohou zahrnovat náklady na součásti, práci a přepravu.

TATO ZÁRUKA JE VÝLUČNÁ A NAHRAZUJE VŠECHNY OSTATNÍ ZÁRUKY, VÝSLOVNÉ NEBO PŘEDPOKLÁDANÉ, NAPŘÍKLAD ZÁRUKU PRODEJNOSTI NEBO VHODNOSTI PRO KONKRÉTNÍ ÚČEL.

Jediný závazek společnosti Graco a jediný opravný prostředek kupujícího v případě porušení záruky je uveden výše. Kupující souhlasí s tím, že nebude mít k dispozici žádný jiný opravný prostředek (včetně například náhodné či následné škody z titulu ušlého zisku, ušlého prodeje, poranění osob či poškození majetku nebo jakékoli jiné náhodné či následné ztráty). Jakýkoli krok kvůli porušení záruky musí být učiněn do dvou (2) let ode dne prodeje.

SPOLEČNOST GRACO NEPOSKYTUJE ŽÁDNOU ZÁRUKU A ODMÍTÁ VŠECHNY PŘEDPOKLÁDANÉ ZÁRUKY PRODEJNOSTI A VHODNOSTI PRO KONKRÉTNÍ ÚČEL V SOUVISLOSTI S PŘÍSLUŠENSTVÍM, VYBAVENÍM, MATERIÁLY NEBO KOMPONENTY, KTERÉ BYLY PRODÁNY SPOLEČNOSTÍ GRACO, AVŠAK NEBYLY TOUTO SPOLEČNOSTÍ VYROBENY. Na položky prodávané, ale nevyroběné společností Graco (například elektromotory, spínače, hadice atd.) se vztahuje případná záruka jejich výrobce. Společnost Graco poskytne kupujícímu přiměřenou pomoc při uplatňování jakékoli reklamace při porušení těchto záruk.

Společnost Graco nebude v žádném případě odpovědná za nepřímé, náhodné, zvláštní či následné škody vyplývající z dodání zde uvedeného zařízení společností Graco či z poskytnutí, fungování nebo používání jakýchkoli výrobků nebo jiného zboží prodávaného k tomuto účelu, ať už z důvodu porušení smlouvy, porušení záruky, nedbalosti společnosti Graco či jinak.

Informace společnosti Graco

Nejnovější informace o produktech společnosti Graco naleznete na adrese www.graco.com.

Informace o patentech naleznete na adrese www.graco.com/patents.

PŘI ZADÁVÁNÍ OBJEDNÁVKY se obračete na svého distributora společnosti Graco, nebo zavolejte na číslo +1 800 690 2894, kde získáte informace o nejbližším distributorovi.

Všechny písemné a obrazové údaje obsažené v tomto dokumentu odpovídají nejnovějším informacím o výrobku, které jsou k dispozici v době uveřejnění. Společnost Graco si vyhrazuje právo kdykoliv provést změny bez předchozího oznámení.

Překlad původních pokynů. This manual contains Czech. MM 311254

Sídlo společnosti Graco: Minneapolis

Mezinárodní kanceláře: Belgie, Čína, Japonsko, Korea

GRACO INC. AND SUBSIDIARIES • P.O. BOX 1441 • MINNEAPOLIS MN 55440-1441 • USA

Copyright 2005, Graco Inc. Všechna výrobní místa společnosti Graco jsou schválena podle normy ISO 9001.

www.graco.com

Verze M, Červen 2022