

Πιστόλια ψεκασμού χωρίς αέρα Silver Plus, Silver Plus HP και Flex Plus™

3A9203P

EL

**Για εφαρμογές όπου απαιτείται η χρήση αρχιτεκτονικών χρωμάτων και επιχρισμάτων.
Μόνο για επαγγελματική χρήση.**

Βλ. σελίδα 3 για πληροφορίες σχετικά με τα μοντέλα, όπως η μέγιστη πίεση λειτουργία.



Σημαντικές οδηγίες για την ασφάλεια

Διαβάστε όλες τις προειδοποιήσεις και τις οδηγίες σε αυτό το εγχειρίδιο και στο εγχειρίδιο του μηχανήματος ψεκασμού προτού χρησιμοποιήσετε τον εξοπλισμό. Ανατρέξτε στο εγχειρίδιο οδηγιών του μηχανήματος ψεκασμού για πληροφορίες σχετικά με την εκτόνωση πίεσης, την προέγχυση και τον ψεκασμό. Φυλάξτε όλες τις οδηγίες.



Σημαντικές ιατρικές πληροφορίες

Διαβάστε την κάρτα ιατρικών προειδοποιήσεων που παρέχεται με το πιστόλι. Περιέχει πληροφορίες αντιμετώπισης του τραυματισμού από έγχυση για τον ιατρό. Να την έχετε μαζί σας κατά τη λειτουργία του εξοπλισμού.

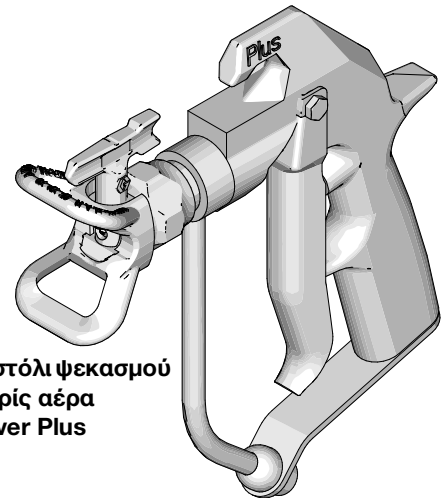

Πιστόλι ψεκασμού
χωρίς αέρα
Silver Plus

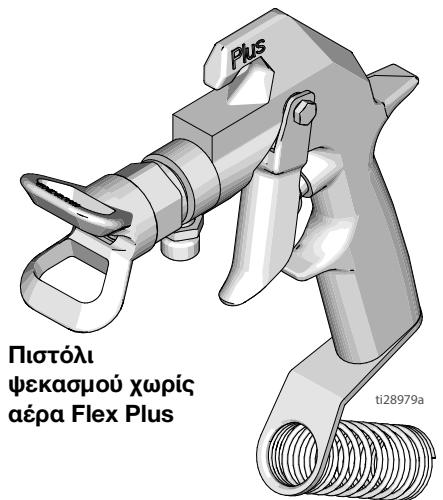

Πιστόλι
ψεκασμού χωρίς
αέρα Flex Plus

t128979a

UK
CA

CE

Ex

II 2 G Ex h IIA T6 Gb

Περιεχόμενα

Μοντέλα	3	Εξαρτήματα	15
Προειδοποιήσεις	4	Πιστόλια ψεκασμού Flex Plus -	
Αναγνώριση εξαρτημάτων	6	5000 psi (345 bar, 35 MPa)	15
Γείωση	7	Πιστόλια ψεκασμού χωρίς αέρα Silver Plus -	
Διαδικασία εκτόνωσης πίεσης	8	5000 psi (345 bar, 35 MPa)	15
Ρύθμιση	9	Κατάλογος εξαρτημάτων	16
Τοποθετήστε το μπεκ και τον προφυλακτήρα ..	9	Πιστόλια ψεκασμού χωρίς αέρα Silver Plus HP -	
Σύνδεση του πιστολιού στο μηχάνημα ψεκασμού ..	9	7250 psi (500 bar, 50 MPa)	17
Οδηγίες ψεκασμού	10	Κατάλογος εξαρτημάτων	17
Ευθυγράμμιση δέσμης ψεκασμού	10	Τεχνικές προδιαγραφές	18
Ρυθμίστε τη δέσμη ψεκασμού	10	Πρόταση νόμου πολιτείας Καλιφόρνιας 65	18
Καθαρισμός της έμφραξης	11	Σημειώσεις	19
Επισκευή	12	Βασική εγγύηση Graco	20
Αντικατάσταση βελόνας	12		
Αλλαγή μπεκ και προφυλακτήρα	14		

Μοντέλα

Τύπος, αριθμός μοντέλου, σειρά	Μέγιστη πίεση λειτουργίας	Σκανδάλη	Προφυλακτήρας μπεκ	Μπεκ
Silver Plus 234237, A	5000 psi * (345 bar, 34,5 MPa)	σκανδάλη 4 δακτύλων	Προφυλακτήρας μπεκ HandTite	517 RAC V SwitchTip™
Silver Plus, 235460, C	5000 psi (345 bar, 34,5 MPa)	σκανδάλη 2 δακτύλων	Standard (μη αναστρεφόμενος) Προφυλακτήρας μπεκ Dripless	Χωρίς μπεκ ψεκασμού. Παραγγέλλεται χωριστά
Silver Plus, 235461, B	5000 psi (345 bar, 34,5 MPa)	σκανδάλη 4 δακτύλων	Standard (μη αναστρεφόμενος) Προφυλακτήρας μπεκ Dripless	Χωρίς μπεκ ψεκασμού. Παραγγέλλεται χωριστά. Δέχεται μόνο μπεκ λεπτής δέσμης βαφής.
Silver Plus, 235462, C	5000 psi (345 bar, 34,5 MPa)	σκανδάλη 2 δακτύλων	Standard (μη αναστρεφόμενος) Προφυλακτήρας μπεκ Dripless	Χωρίς μπεκ ψεκασμού. Παραγγέλλεται χωριστά για λεπτή δέσμη ψεκασμού
Silver Plus, 235464, C	5000 psi (345 bar, 34,5 MPa)	σκανδάλη 2 δακτύλων	Προφυλακτήρας μπεκ Heavy Duty RAC	ΧΗΔ617 SwitchTip
Silver Plus, 238591, A	5000 psi (345 bar, 34,5 MPa)	σκανδάλη 4 δακτύλων	Προφυλακτήρας μπεκ Heavy Duty RAC	ΧΗΔ619 SwitchTip
Silver Plus, 243283, A	5000 psi * (345 bar, 34,5 MPa)	σκανδάλη 2 δακτύλων	Προφυλακτήρας μπεκ HandTite	517 RAC V SwitchTip
Silver Plus, 246240, A	5000 psi * (345 bar, 34,5 MPa)	σκανδάλη 2 δακτύλων	Προφυλακτήρας μπεκ HandTite	517 RAC X SwitchTip
Flex Basic, 235457, C	5000 psi (345 bar, 34,5 MPa)	σκανδάλη 2 δακτύλων	Χωρίς προφυλακτήρας μπεκ. Παραγγέλλεται χωριστά	Χωρίς μπεκ ψεκασμού. Παραγγέλλεται χωριστά
Flex Plus, 235458, C	5000 psi (345 bar, 34,5 MPa)	σκανδάλη 2 δακτύλων	Standard (μη αναστρεφόμενος) Προφυλακτήρας μπεκ Dripless	Χωρίς μπεκ ψεκασμού. Παραγγέλλεται χωριστά
Flex Plus, 246468, A	5000 psi * (345 bar, 34,5 MPa)	σκανδάλη 2 δακτύλων	Προφυλακτήρας μπεκ HandTite	517 RAC X SwitchTip
Silver Plus, 257093, A	5000 psi (345 bar, 34,5 MPa)	σκανδάλη 2 δακτύλων	Προφυλακτήρας μπεκ Heavy Duty RAC	ΧΗΔ665 SwitchTip
Silver Plus, 273329, A	5000 psi (345 bar, 34,5 MPa)	σκανδάλη 2 δακτύλων	Προφυλακτήρας μπεκ Heavy Duty RAC	ΧΗΔ519 SwitchTip
Silver Plus, 273346, A	5000 psi (345 bar, 34,5 MPa)	σκανδάλη 4 δακτύλων	Προφυλακτήρας μπεκ Heavy Duty RAC	ΧΗΔ519 SwitchTip
Silver Plus HP, 273334, A	7250 psi (500 bar, 50 MPa)	σκανδάλη 2 δακτύλων	Προφυλακτήρας μπεκ Heavy Duty RAC	ΧΗΔ519 SwitchTip
Silver Plus HP, 273335, A	7250 psi (500 bar, 50 MPa)	σκανδάλη 4 δακτύλων	Προφυλακτήρας μπεκ Heavy Duty RAC	ΧΗΔ519 SwitchTip
Silver Plus, 21A014, A	5000 psi * (345 bar, 34,5 MPa)	σκανδάλη 2 δακτύλων	Προφυλακτήρας μπεκ HandTite	LP517 RAC X SwitchTip
Silver Plus, 24A139, A	5000 psi * (345 bar, 34,5 MPa)	σκανδάλη 2 δακτύλων	Προφυλακτήρας μπεκ HandTite	517 RAC X SwitchTip
Silver Plus, 24A140, A	5000 psi * (345 bar, 34,5 MPa)	σκανδάλη 2 δακτύλων	Προφυλακτήρας μπεκ HandTite	517 RAC X SwitchTip







*Μέγιστη πίεση λειτουργίας του παρεχόμενου συγκροτήματος μπεκ και προφυλακτήρα μπεκ της σειράς RAC: (280 bar, 28,0 MPa)

Προειδοποιήσεις

Οι ακόλουθες προειδοποιήσεις αφορούν τη ρύθμιση, χρήση, γείωση, συντήρηση και επισκευή του παρόντος εξοπλισμού. Το σύμβολο θαυμαστικού σάς ειδοποιεί για μια γενική προειδοποίηση και τα σύμβολα κινδύνου αναφέρονται στους κινδύνους για τις συγκεκριμένες διαδικασίες. Όταν αυτά τα σύμβολα εμφανίζονται στο κυρίως κείμενο του παρόντος εγχειριδίου ή σε ετικέτες προειδοποίησης, ανατρέξτε ξανά σε αυτές τις Προειδοποιήσεις. Στο κείμενο αυτού του εγχειριδίου, εάν απαιτείται, ενδέχεται να εμφανίζονται σύμβολα κινδύνου και προειδοποιήσεις για τα εκάστοτε προϊόντα, που δεν καλύπτονται στην παρούσα ενότητα.

 <h2 style="margin: 0;">ΠΡΟΕΙΔΟΠΟΙΗΣΗ</h2>	
    	<p>ΚΙΝΔΥΝΟΣ ΤΡΑΥΜΑΤΙΣΜΟΥ ΑΠΟ ΕΓΧΥΣΗ ΣΤΟ ΔΕΡΜΑ</p> <p>Το ρευστό υψηλής πίεσης από το πιστόλι, διαρροές ελαστικού σωλήνα ή θραυσμένα εξαρτήματα διαπερνά το δέρμα. Το τραύμα μπορεί να μοιάζει με απλό κόψιμο, αλλά πρόκειται για σοβαρό τραυματισμό, ο οποίος ενδέχεται να καταλήξει σε ακρωτηριασμό. Αναζητήστε άμεση χειρουργική αντιμετώπιση.</p> <ul style="list-style-type: none"> • Μην ψεκάζετε χωρίς προφυλακτήρα μπεκ και χωρίς προφυλακτήρα σκανδάλης. • Ασφαλιζετε πάντα τη σκανδάλη όταν δεν ψεκάζετε. • Μη σημαδεύετε ποτέ με το πιστόλι βαφής άτομα ή μέρη του σώματος. • Μη βάζετε τα χέρια μπροστά από το μπεκ ψεκασμού. • Μη χρησιμοποιείτε τα χέρια, το σώμα, τα γάντια σας ή κάποιο ύφασμα για τη διακοπή ή την εκτροπή τυχόν διαρροής. • Όταν διακόπτετε τον ψεκασμό και πριν από τον καθαρισμό, τον έλεγχο ή τη συντήρηση του εξοπλισμού, ακολουθείτε τη Διαδικασία εκτόνωσης πίεσης. • Προτού θέσετε τον εξοπλισμό σε λειτουργία, σφίξτε όλες τις συνδέσεις των σωλήνων παροχής ρευστού. • Ελέγχετε καθημερινά τους ελαστικούς σωλήνες και τους συνδέσμους. Φροντίζετε για την άμεση αντικατάσταση των εξαρτημάτων που φέρουν φθορές ή βλάβες.
   	<p>ΚΙΝΔΥΝΟΣ ΠΥΡΚΑΓΙΑΣ ΚΑΙ ΕΚΡΗΞΗΣ</p> <p>Οι εύφλεκτες αναθυμιάσεις, όπως οι αναθυμιάσεις διαλυτών και χρωμάτων στον χώρο εργασίας, μπορεί να αναφλεγούν ή να προκαλέσουν έκρηξη. Το χρώμα ή ο διαλύτης που ρέει εντός του εξοπλισμού μπορεί να προκαλέσει σπινθηρισμό από στατικό ηλεκτρισμό. Για να αποτρέψετε το ενδεχόμενο πυρκαγιάς ή έκρηξης:</p> <ul style="list-style-type: none"> • Χρησιμοποιείτε τον εξοπλισμό μόνο σε καλά αεριζόμενο χώρο. • Απομακρύνετε όλες τις πηγές ανάφλεξης, όπως φλόγες έναυσης, τσιγάρα, φορητά ηλεκτρικά φωτιστικά και πλαστικά υφάσματα κάλυψης (πιθανότητα ηλεκτροστατικού σπινθήρα). • Γειώνετε όλες τις συσκευές στον χώρο εργασίας. Βλ. οδηγίες Γείωσης. • Ποτέ μην ψεκάζετε ούτε να ξεπλένετε διαλύτη σε υψηλή πίεση. • Απομακρύνετε από τον χώρο εργασίας όλα τα υπολείμματα, συμπεριλαμβανομένων των υπολειμμάτων διαλύτη, υφασμάτων και βενζίνης. • Μη συνδέετε και αποσυνδέετε τα καλώδια τροφοδοσίας και μην ανοιγοκλείνετε διακόπτες τροφοδοσίας ή φώτων όταν υπάρχουν εύφλεκτες αναθυμιάσεις. • Χρησιμοποιείτε μόνο γειωμένους εύκαμπτους σωλήνες. • Όταν πιέζετε τη σκανδάλη μέσα στο δοχείο, κρατάτε το πιστόλι σταθερά στο πλάι του γειωμένου δοχείου. Μη χρησιμοποιείτε επενδύσεις δοχείων, εκτός αν είναι αντιστατικές ή αγώγιμες. • Διακόψτε αμέσως τη λειτουργία εάν δείτε ή αισθανθείτε ηλεκτροστατικούς σπινθήρες. Μη χρησιμοποιείτε τον εξοπλισμό έως ότου εντοπίσετε και αποκαταστήσετε το πρόβλημα. • Στον χώρο εργασίας πρέπει να υπάρχει πυροσβεστήρας που να είναι σε καλή κατάσταση λειτουργίας.

⚠️ ΠΡΟΕΙΔΟΠΟΙΗΣΗ

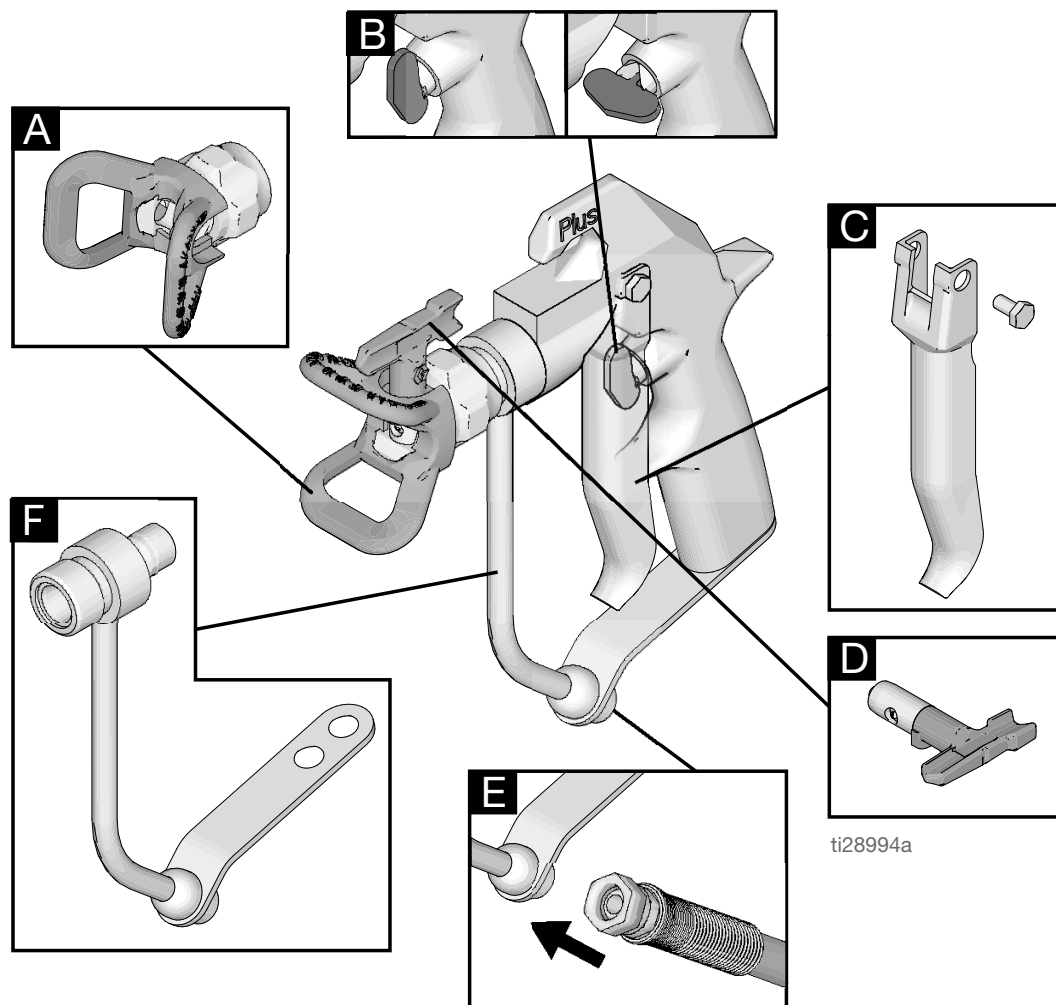

 	<p>ΚΙΝΔΥΝΟΣ ΑΠΟ ΕΣΦΑΛΜΕΝΟ ΧΕΙΡΙΣΜΟ ΤΟΥ ΕΞΟΠΛΙΣΜΟΥ</p> <p>Τυχόν εσφαλμένος χειρισμός του εξοπλισμού μπορεί να προκαλέσει θάνατο ή σοβαρό τραυματισμό.</p> <ul style="list-style-type: none"> Μη χρησιμοποιείτε τη μονάδα όταν είστε κουρασμένοι ή όταν βρίσκεστε υπό την επήρεια φαρμάκων ή οινόπνευματος. Μην υπερβαίνετε τη μέγιστη πίεση ή θερμοκρασία λειτουργίας του εξαρτήματος με τη χαμηλότερη ονομαστική τιμή. Βλέπε Τεχνικά στοιχεία σε όλα τα εγχειρίδια εξοπλισμού. Χρησιμοποιείτε ρευστά και διαλύτες συμβατά με τα διαβρεχόμενα εξαρτήματα του εξοπλισμού. Βλ. Τεχνικά στοιχεία σε όλα τα εγχειρίδια εξοπλισμού. Διαβάστε τις προειδοποιήσεις του κατασκευαστή του ρευστού και του διαλύτη. Για αναλυτικές πληροφορίες σχετικά με το υλικό που έχετε στη διάθεσή σας, ζητήστε τα δελτία δεδομένων ασφαλείας (ΔΔΑ) από τον διανομέα ή το κατάστημα πώλησης του υλικού. Όταν ο εξοπλισμός δεν χρησιμοποιείται, απενεργοποιείτε όλο τον εξοπλισμό και ακολουθείτε τη Διαδικασία εκτόνωσης πίεσης. Ελέγχετε τον εξοπλισμό καθημερινά. Φροντίζετε για την άμεση επισκευή ή αντικατάσταση όλων των εξαρτημάτων που φέρουν φθορές ή βλάβες, χρησιμοποιώντας μόνο γνήσια ανταλλακτικά του κατασκευαστή. Μην επιφέρετε μετατροπές ή τροποποιήσεις στον εξοπλισμό. Τυχόν τροποποιήσεις ή μετατροπές μπορεί να καταστήσουν άκυρες τις εγκρίσεις των αντιπροσωπειών και να προκαλέσουν κινδύνους για την ασφάλεια. Βεβαιωθείτε ότι όλος ο εξοπλισμός είναι κατάλληλος και εγκεκριμένος για το περιβάλλον στο οποίο τον χρησιμοποιείτε. Χρησιμοποιείτε τον εξοπλισμό μόνο για τη χρήση για την οποία προορίζεται. Για περισσότερες πληροφορίες, απευθυνθείτε στο διανομέα. Φροντίστε ώστε οι εύκαμπτοι σωλήνες και τα καλώδια να μη διέρχονται από περιοχές κίνησης και να μην έρχονται σε επαφή με αιχμηρές άκρες, κινούμενα εξαρτήματα και θερμές επιφάνειες. Μη συστρέψετε και μη λυγίζετε πολύ τους εύκαμπτους σωλήνες, καθώς επίσης μη χρησιμοποιείτε τους εύκαμπτους σωλήνες για να σύρετε τον εξοπλισμό. Κρατάτε τα παιδιά και τα ζώα μακριά από τον χώρο εργασίας. Τηρείτε όλους τους ισχύοντες κανονισμούς ασφαλείας.
	<p>ΚΙΝΔΥΝΟΣ ΑΝΑΚΡΟΥΣΗΣ</p> <p>Το πιστόλι ενδέχεται να "κλωτσήσει" με το πάτημα της σκανδάλης. Εάν δεν στηρίζετε καλά, μπορεί να πέσετε και να υποστείτε σοβαρό τραυματισμό.</p>
	<p>ΚΙΝΔΥΝΟΣ ΑΠΟ ΕΞΑΡΤΗΜΑΤΑ ΑΛΟΥΜΙΝΙΟΥ ΠΟΥ ΒΡΙΣΚΟΝΤΑΙ ΥΠΟ ΠΙΕΣΗ</p> <p>Η χρήση υγρών που δεν είναι συμβατά με αλουμίνιο σε εξοπλισμό υπό πίεση μπορεί να προκαλέσει έντονη χημική αντίδραση και διάρρηξη του εξοπλισμού. Εάν δεν ληφθεί υπόψη αυτή η προειδοποίηση, ενδέχεται να προκληθεί θάνατος, σοβαρές σωματικές βλάβες ή υλικές ζημιές.</p> <ul style="list-style-type: none"> Μη χρησιμοποιείτε 1,1,1-τριχλωροαιθάνιο, χλωριούχο μεθυλένιο, άλλους διαλύτες αλογονωμένου υδρογονάνθρακα ή υγρά που περιέχουν τέτοιους διαλύτες. Μη χρησιμοποιείτε χλωρίνη. Πολλά άλλα υγρά μπορεί να περιέχουν χημικές ουσίες που αντιδρούν με το αλουμίνιο. Για πληροφορίες σχετικά με τη συμβατότητα, επικοινωνήστε με τον προμηθευτή των υλικών σας.
	<p>ΚΙΝΔΥΝΟΣ ΑΠΟ ΤΟΞΙΚΑ ΡΕΥΣΤΑ Ή ΑΝΑΘΥΜΙΑΣΕΙΣ</p> <p>Υπάρχει κίνδυνος σοβαρού τραυματισμού ή θανάτου σε περίπτωση εκτίναξης τοξικών υγρών ή αναθυμιάσεων στα μάτια ή το δέρμα, καθώς και σε περίπτωση εισπνοής ή κατάποσής τους.</p> <ul style="list-style-type: none"> Διαβάστε τα δελτία δεδομένων ασφαλείας (ΔΔΑ), για να ενημερωθείτε σχετικά με τους συγκεκριμένους κινδύνους από τα υγρά που χρησιμοποιείτε. Αποθηκεύετε το επικίνδυνο ρευστό σε εγκεκριμένα δοχεία και φροντίζετε για την απόρριψή του σύμφωνα με τις ισχύουσες οδηγίες.
	<p>ΜΕΣΑ ΑΤΟΜΙΚΗΣ ΠΡΟΣΤΑΣΙΑΣ</p> <p>Φοράτε τα κατάλληλα μέσα ατομικής προστασίας όταν βρίσκεστε στον χώρο εργασίας, προκειμένου να αποφύγετε σοβαρούς τραυματισμούς, για παράδειγμα βλάβες όρασης, απώλεια ακοής, εισπνοή τοξικών αναθυμιάσεων και εγκαύματα. Στα μέσα ατομικής προστασίας περιλαμβάνονται, μεταξύ άλλων, τα εξής:</p> <ul style="list-style-type: none"> Προστατευτικά γυαλιά και προστατευτικά ακοής. Αναπνευστικές συσκευές, προστατευτικό ρουχισμό και γάντια, όπως συνιστάται από τον κατασκευαστή των ρευστών και των διαλυτών.

Αναγνώριση εξαρτημάτων



Αρ. αναφ.	Περιγραφή
A	Προφυλακτήρας μπεκ
B	Ασφάλεια σκανδάλης
C	Σκανδάλη
D	Μπεκ
E	Είσοδος ρευστού
F	Προφυλακτήρας σκανδάλης/Σωλήνας ρευστού

Γείωση

				
---	---	---	--	--

Ο εξοπλισμός πρέπει να είναι γειωμένος, ώστε να περιορίζεται ο κίνδυνος ηλεκτροστατικού σπινθηρισμού. Ο ηλεκτροστατικός σπινθηρισμός μπορεί να προκαλέσει ανάφλεξη ή έκρηξη των αναθυμιάσεων. Η γείωση παρέχει δίοδο διαφυγής στο ηλεκτρικό ρεύμα.

Πιστόλι ψεκασμού: γειώστε συνδέοντας με κατάλληλα γειωμένο εύκαμπτο σωλήνα ρευστού και αντλία.

Δοχείο ρευστού: τηρείτε τον τοπικό κανονισμό.

Δοχεία διαλύτη που χρησιμοποιούνται κατά την έκπλυση: τηρείτε τον τοπικό κανονισμό. Χρησιμοποιείτε μόνο αγωγίμα μεταλλικά δοχεία, τοποθετημένα σε γειωμένη επιφάνεια. Μην τοποθετείτε το δοχείο σε μη αγωγίμη επιφάνεια, για παράδειγμα χαρτί ή χαρτόνι, η οποία διακόπτει τη συνέχεια της γείωσης.

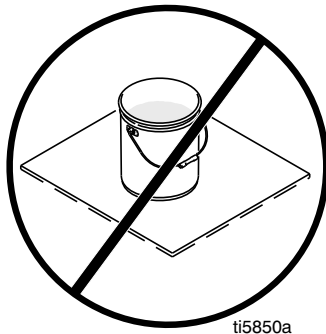

Εύκαμπτος σωλήνας ρευστού: χρησιμοποιείτε μόνο ηλεκτρικά αγωγίμους εύκαμπτους σωλήνες με μέγιστο συνολικό μήκος 150 m (500 ft.), προκειμένου να διασφαλίζεται η συνέχεια της γείωσης. Ελέγξτε την ηλεκτρική αντίσταση των εύκαμπτων σωλήνων. Εάν η συνολική αντίσταση στη γείωση υπερβαίνει τα 29 megohm, τότε αντικαταστήστε αμέσως τον εύκαμπτο σωλήνα.

Γείωση των μεταλλικών δοχείων: Συνδέστε στο δοχείο ένα καλώδιο γείωσης, στερεώνοντας το ένα άκρο στο δοχείο και το άλλο σε γείωση, π.χ. σε σωλήνα νερού.

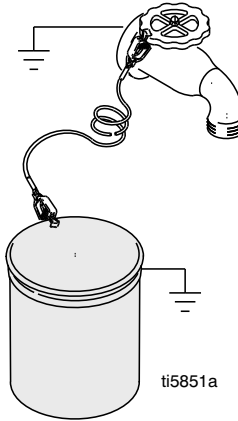

Διατήρηση της συνέχειας της γείωσης: Κατά την έκπλυση ή την εκτόνωση της πίεσης, κρατήστε σταθερά ένα μεταλλικό μέρος του πιστολιού ψεκασμού στο πλάι ενός γειωμένου μεταλλικού δοχείου και μετά πατήστε τη σκανδάλη.

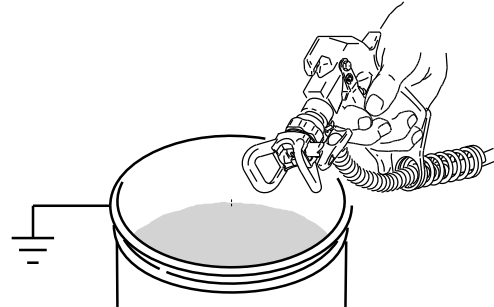

Διαδικασία εκτόνωσης πίεσης



Κάθε φορά που εμφανίζεται αυτό το σύμβολο πρέπει να εκτελείτε τη Διαδικασία εκτόνωσης πίεσης.

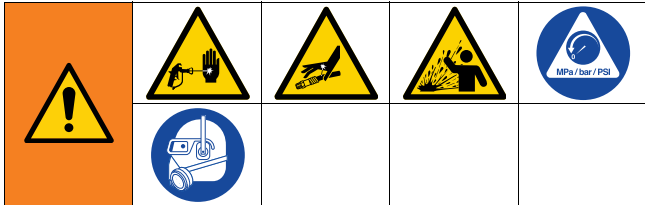

Ο εξοπλισμός παραμένει υπό πίεση μέχρι να εκτονώσετε την πίεση χειροκίνητα. Για να αποτρέψετε σοβαρό τραυματισμό από ρευστό που βρίσκεται υπό πίεση, όπως έγχυση στο δέρμα ή διασκορπισμός ρευστού, εκτελέστε τη Διαδικασία εκτόνωσης πίεσης όταν σταματήσετε τον ψεκασμό και πριν από τον καθαρισμό, τον έλεγχο ή τη συντήρηση του εξοπλισμού.

1. Ασφαλίστε τη σκανδάλη. Πρέπει να ασφαρίζετε πάντα τη σκανδάλη όταν σταματάτε το μηχάνημα ψεκασμού προκειμένου να αποφύγετε το τυχαίο πάτημα της σκανδάλης.



ti6932a

2. Ρυθμίστε την πίεση στη χαμηλότερη τιμή. Απενεργοποιήστε (OFF) το μηχάνημα ψεκασμού και αποσυνδέστε το καλώδιο τροφοδοσίας ή αποσυνδέστε την παροχή αέρα από τη μονάδα.

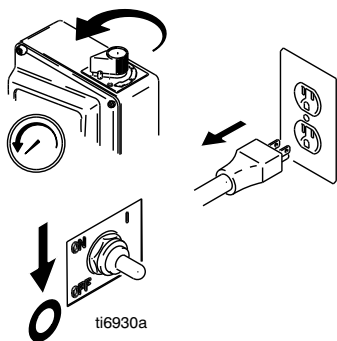

ti6930a

3. Απασφαλίστε τη σκανδάλη.



ti6933a

4. Ακουμπήστε σταθερά ένα μεταλλικό μέρος του πιστολιού σε γειωμένο μεταλλικό δοχείο. Πατήστε τη σκανδάλη του πιστολιού για να εκτονώσετε την πίεση.

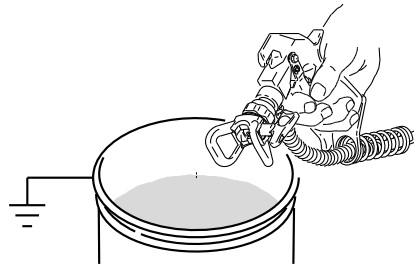

5. Ασφαλίστε τη σκανδάλη.



ti6932a

6. Εάν υποψιάζεστε ότι έχει φράξει το μπεκ ψεκασμού ή το πιστόλι ή ότι δεν έχει εκτονωθεί πλήρως η πίεση:

- a. Ξεσφίξτε ΠΟΛΥ ΑΡΓΑ το περικόχλιο συγκράτησης του προφυλακτήρα του μπεκ ή το σύνδεσμο στο άκρο του εύκαμπτου σωλήνα, για να εκτονώσετε την πίεση σταδιακά.
- b. Ξεσφίξτε εντελώς το περικόχλιο ή τον σύνδεσμο.
- c. Καθαρίστε τα σημεία έμφραξης του πιστολιού ή του μπεκ ψεκασμού. Βλ. **Καθαρισμός της έμφραξης** στη σελίδα 11.

Ρύθμιση



Για την αποφυγή σοβαρού τραυματισμού λόγω έγχυσης στο δέρμα κατά την τοποθέτηση ή αφαίρεση του μπεκ και του προφυλακτήρα του μπεκ, μην τοποθετείτε τα χέρια σας μπροστά από το μπεκ ψεκασμού.

ΟΧΙ



ΝΑΙ

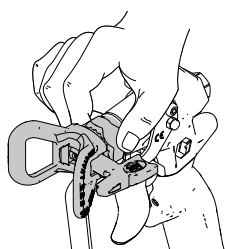

Τοποθετήστε το μπεκ και τον προφυλακτήρα

1. Ασφαλίστε τη σκανδάλη.



2. Εκτελέστε τη **Διαδικασία εκτόνωσης πίεσης** στη σελίδα 8.
3. Αντικαθιστάτε πάντα το OneSeal™ (SL) όταν αντικαθιστάτε φθαρμένο SwitchTip.

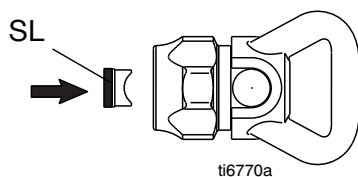

4. Χρησιμοποιώντας το άκρο του μπεκ SwitchTip (D) πιέστε το παρέμβυσμα OneSeal (SL) μέσα στον προφυλακτήρα του μπεκ (A), φροντίζοντας η καμπύλη να εφαρμόζει στην οπή του μπεκ (TB).

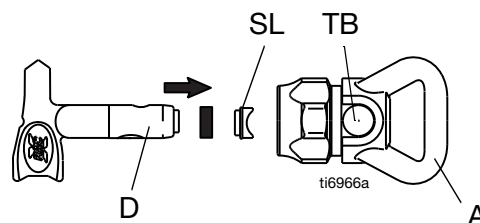

5. Τοποθετήστε το μπεκ SwitchTip (D) στην οπή του μπεκ. Βιδώστε σταθερά το συγκρότημα στο πιστόλι και, στη συνέχεια, σφίξτε με το χέρι.

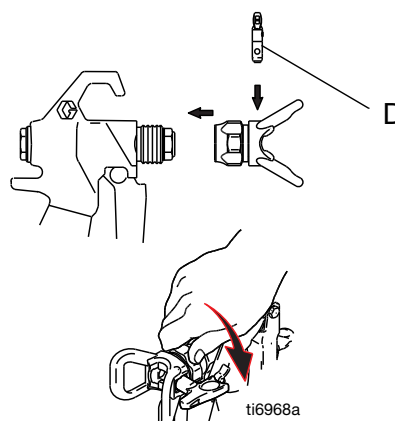

Σύνδεση του πιστολιού στο μηχάνημα ψεκασμού

Φροντίστε να απενεργοποιήσετε το μηχάνημα ψεκασμού και να αποσυνδέσετε το καλώδιο τροφοδοσίας ή να αποσυνδέσετε την παροχή αέρα από τη μονάδα. Ανατρέξτε στο εγχειρίδιο οδηγιών του μηχανήματος ψεκασμού για οδηγίες σχετικά με την προέγχυση και τον ψεκασμό.

1. Συνδέστε τον εύκαμπτο σωλήνα παροχής στην έξοδο ρευστού του μηχανήματος ψεκασμού.
2. Ανατρέξτε στο εγχειρίδιο οδηγιών του μηχανήματος ψεκασμού για οδηγίες σχετικά με την προέγχυση.

Οδηγίες ψεκασμού



Για την αποφυγή σοβαρού τραυματισμού λόγω έγχυσης στο δέρμα, μην τοποθετείτε τα χέρια σας μπροστά από το μπεκ ψεκασμού.

Ευθυγράμμιση δέσμης ψεκασμού

1. Εκτελέστε τη **Διαδικασία εκτόνωσης πίεσης** στη σελίδα 8.

ΣΗΜΕΙΩΣΗ: Στρέψτε τον προφυλακτήρα του μπεκ οριζόντια για να ψεκάσετε οριζόντια δέσμη.

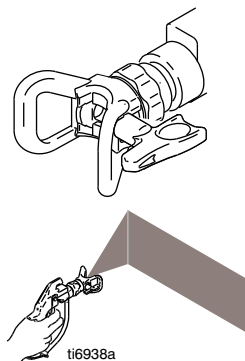

Στρέψτε τον προφυλακτήρα του μπεκ κατακόρυφα για να ψεκάσετε κατακόρυφη δέσμη.

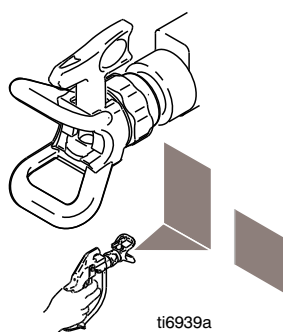

2. Προτού ψεκάσετε, βεβαιωθείτε ότι ο προφυλακτήρας του μπεκ είναι σφικτά τοποθετημένος. Σφίξτε, εάν χρειάζεται.

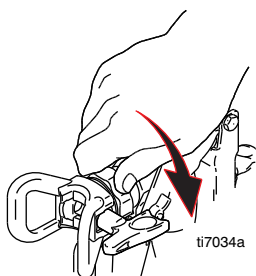

Ρυθμίστε τη δέσμη ψεκασμού

1. Ασφαλίστε τη σκανδάλη.



ti6932a

2. Τοποθετήστε το μπεκ και τον προφυλακτήρα, αν δεν είναι ήδη τοποθετημένα. Βλ. **Ρύθμιση** στη σελίδα 9.

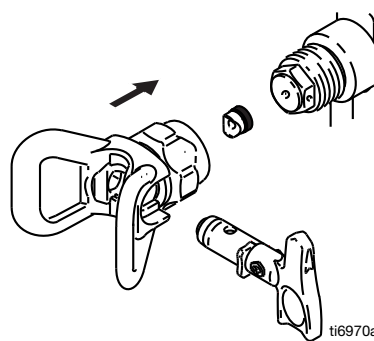

ti6970a

3. Απασφαλίστε τη σκανδάλη.



ti6933a

4. Πατήστε τη σκανδάλη.

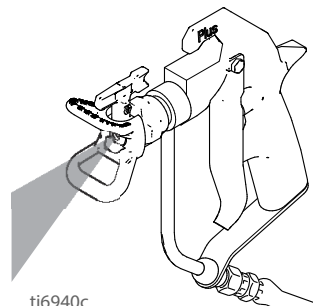

ti6940c

5. Κρατήστε το πιστόλι κάθετα στην επιφάνεια και σε απόσταση περίπου 30 εκ. (12 in.). Κινήστε πρώτα το πιστόλι και έπειτα τραβήξτε τη σκανδάλη του πιστολιού για να ψεκάσετε.

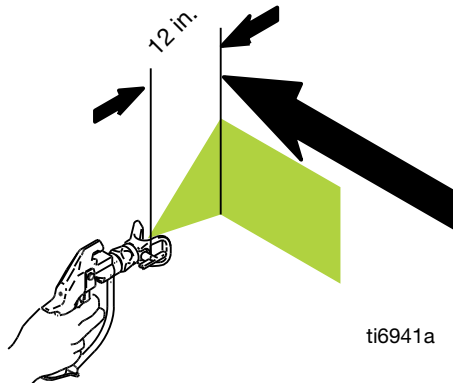

6. Αυξήστε αργά την πίεση της αντλίας έως ότου η κάλυψη της βαμμένης επιφάνειας να είναι λεία και ομοιόμορφη.

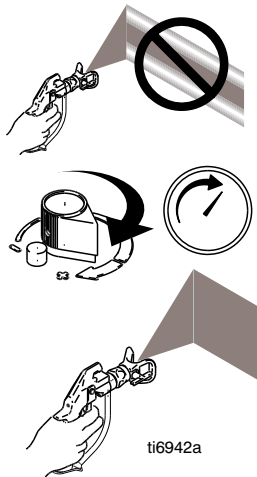

Καθαρισμός της έμφραξης

1. Ασφαλίστε τη σκανδάλη.



2. Περιστρέψτε το μπεκ κατά 180 μοίρες.

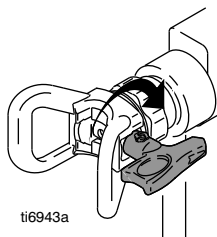

3. Απασφαλίστε τη σκανδάλη.



4. Ψεκάστε με το πιστόλι σε ένα δοχείο για να αφαιρέσετε την έμφραξη.

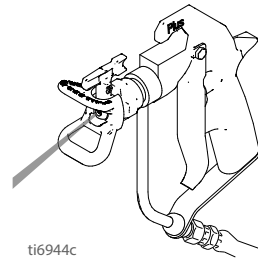

5. Ασφαλίστε τη σκανδάλη.



6. Περιστρέψτε το μπεκ κατά 180 μοίρες.

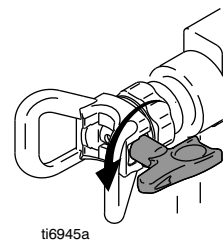

7. Απασφαλίστε τη σκανδάλη. Ψεκάστε με το πιστόλι σε ένα δοχείο για να επαληθεύσετε ότι το μπεκ είναι καθαρό.

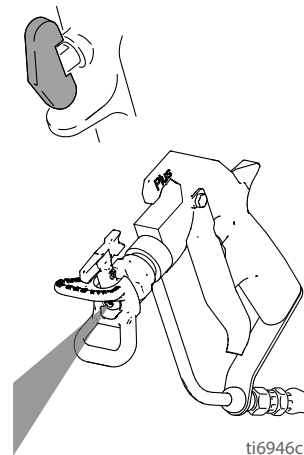

Επισκευή



Για να αποτρέψετε σοβαρό τραυματισμό από ρευστό υπό πίεση, ακολουθείστε τη **Διαδικασία εκτόνωσης πίεσης** πριν από τον καθαρισμό, τον έλεγχο ή τη συντήρηση.

Αντικατάσταση βελόνας

1. Εκτελέστε τη **Διαδικασία εκτόνωσης πίεσης** στη σελίδα 8.
2. Ασφαλίστε τη σκανδάλη.



ti6932a

3. Αφαιρέστε το μπεκ και τον προφυλακτήρα και αποσυνδέστε το πιστόλι από τον εύκαμπτο σωλήνα ρευστού.

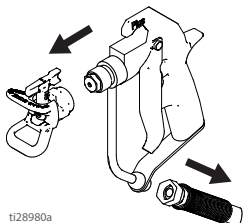

ti28980a

4. Ξεπλύνετε το πιστόλι με καθαριστικό υγρό. Για τη διαδικασία έκπλυσης, ανατρέξτε στις οδηγίες του μηχανήματος ψεκασμού.
5. Ξεβιδώστε τον εκτοξευτήρα/έδρανο και αφαιρέστε.

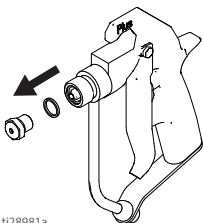

ti28981a

6. Ξεβιδώστε τον πείρο στροφέα και αφαιρέστε τη σκανδάλη.

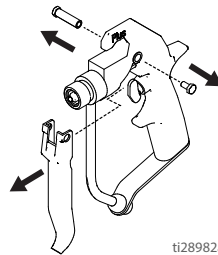

ti28982a

7. Τοποθετήστε μια πόντα στο πίσω μέρος του πιστολιού για να βγάλετε τη βελόνα.

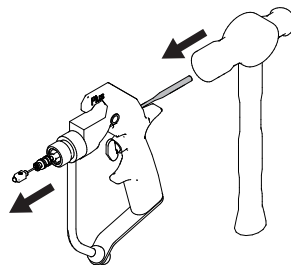

8. Καθαρίστε τους εσωτερικούς διαδρόμους του πιστολιού.

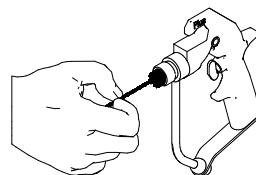

9. Λιπάνετε τους δακτύλιους O της νέας βελόνας, χρησιμοποιώντας μη σιλικονούχο λιπαντικό.



ti6952a

10. Οδηγήστε τη νέα βελόνα στο πιστόλι.

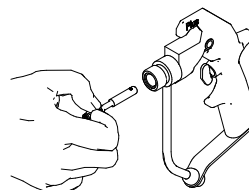

ΣΗΜΕΙΩΣΗ: Το κιτ βελόνας περιλαμβάνει εργαλείο εισαγωγής. Αυτό το εργαλείο αποτρέπει την πρόκληση ζημιάς στη βελόνα.

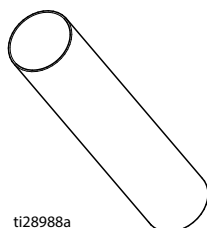

ti28988a

11. Τοποθετήστε το εργαλείο εισαγωγής από το κιτ πάνω από το ένα άκρο της βελόνας. Χτυπήστε ελαφρά το άκρο του εργαλείου χρησιμοποιώντας σφυρί που δεν δημιουργεί σπινθήρες, έως ότου η βελόνα να τοποθετηθεί σταθερά στη θέση της.

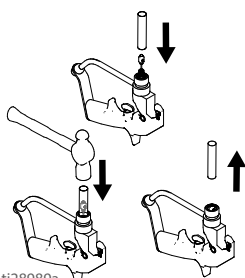

ti28989a

12. Λιπάνετε το άκρο της νέας βελόνας.

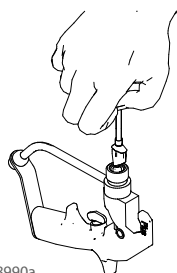

ti28990a

13. Λιπάνετε τα σπειρώματα του εκτοξευτήρα/έδρανου. Τοποθετήστε ένα στεγανοποιητικό παρέμβυσμα στο έδρανο/εκτοξευτήρα.

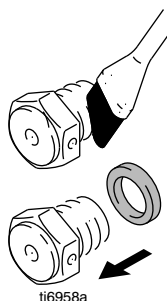

ti6958a

14. Βιδώστε τον εκτοξευτήρα/έδρανο στο ακροφύσιο πιστολιού. Σφίξτε με ροπή 27-34 N•m (20-25 ft-lb). Τα μοντέλα με ονομαστική πίεση λειτουργίας 7250 psi (500 bar, 50 MPa) έχουν ροπή στρέψης 41-48 N•m (30-35 ft-lb).

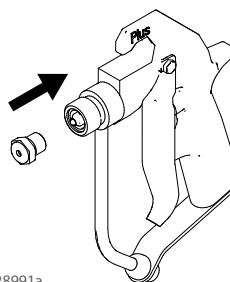

ti28991a

15. Ολισθήστε τη σκανδάλη στη θέση της, τοποθετήστε τον πείρο στροφέα και βιδώστε.

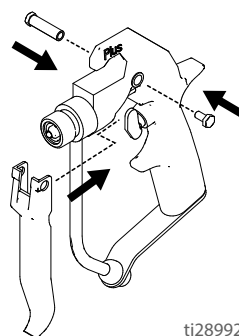

ti28992a

16. Συνδέστε το μπεκ και τον προφυλακτήρα και συνδέστε το πιστόλι στον εύκαμπτο σωλήνα ρευστού.

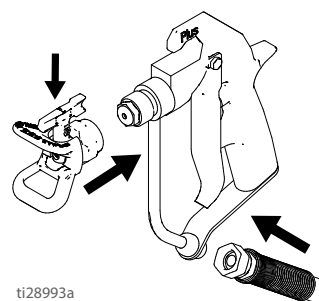

ti28993a

Αλλαγή μπεκ και προφυλακτήρα

Αποσυναρμολόγηση

1. Εκτελέστε τη **Διαδικασία εκτόνωσης πίεσης** στη σελίδα 8.
2. Ξεβιδώστε τον προφυλακτήρα του μπεκ (A).

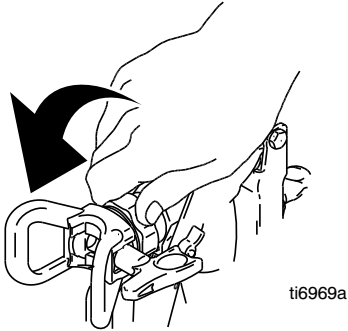

3. Χρησιμοποιήστε το μπεκ SwitchTip (D) για να αφαιρέσετε το OneSeal (SL) από τον προφυλακτήρα μπεκ (A).

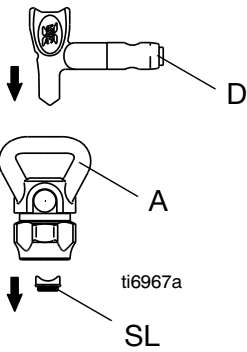

Συναρμολόγηση

Τοποθετήστε το μπεκ και τον προφυλακτήρα.
Βλ. **Ρύθμιση** στη σελίδα 9.

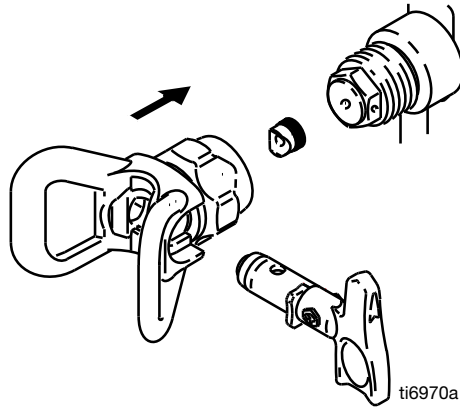

Εξαρτήματα

Πιστόλια ψεκασμού Flex Plus - 5000 psi (345 bar, 35 MPa)

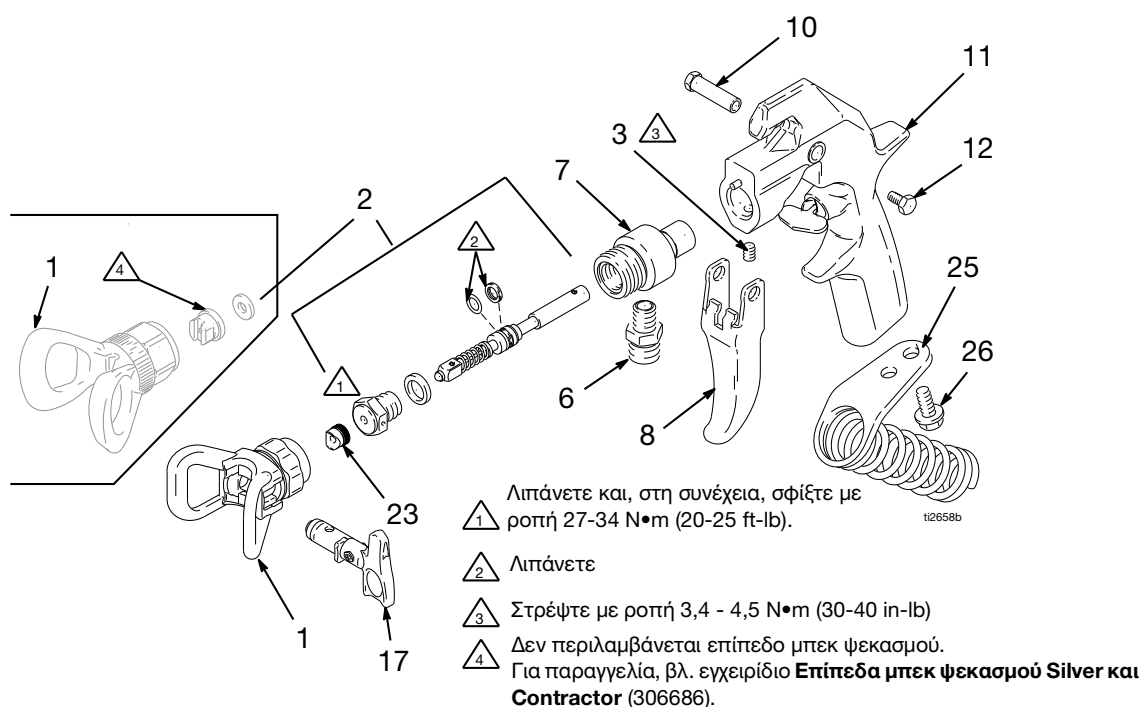

Πιστόλια ψεκασμού χωρίς αέρα Silver Plus - 5000 psi (345 bar, 35 MPa)

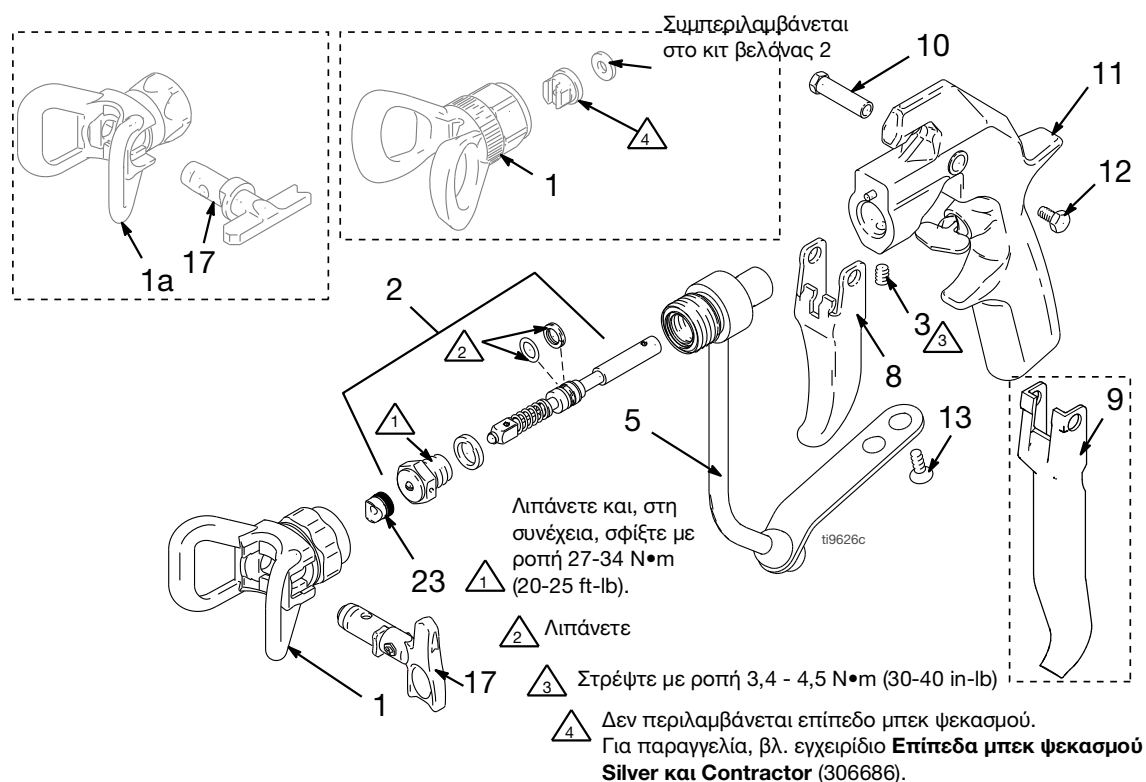

Κατάλογος εξαρτημάτων

Αρ. αναφ. Εξάρτημα	Περιγραφή	Πο-σότ.	Αρ. αναφ. Εξάρτημα	Περιγραφή	Πο-σότ.
1	220247 ΠΡΟΦΥΛΑΚΤΗΡΑΣ ΜΠΕΚ, λεπτής δέσμης βαφής, μόνο μοντέλο 235462	1	15	222385 ΚΑΡΤΑ ΠΡΟΕΙΔΟΠΟΙΗΣΗΣ δεν απεικονίζεται	1
	220251 ΠΡΟΦΥΛΑΚΤΗΡΑΣ ΜΠΕΚ, standard, μοντέλα 235458, 235460, και 235461	1	17	LTX517 RAC X SwitchTip, μέγεθος 517, μοντέλα 246240 και 246468	1
	246215 ΠΡΟΦΥΛΑΚΤΗΡΑΣ ΜΠΕΚ HANDTITE, μοντέλα RAC X 246240, 246468 και 21A014	1		XHD519 HEAVY DUTY SwitchTip, μέγεθος 519, μοντέλα 273329 και 273346	1
	243161 ΠΡΟΦΥΛΑΚΤΗΡΑΣ ΜΠΕΚ HANDTITE, μοντέλα RAC V 243283 και 234237	1		XHD617 HEAVY DUTY SwitchTip, μέγεθος 617, μόνο μοντέλο 235464	1
1a	XHD001 Συγκρότημα μπεκ HEAVY DUTY RAC, μοντέλα 235464, 238591 και 257093, 273329, 273346	1		XHD619 HEAVY DUTY SwitchTip, μέγεθος 619, μόνο μοντέλο 238591	1
2	235474 ΚΙΤ ΒΕΛΟΝΑΣ, όλα τα μοντέλα, εκτός του 235462	1		XHD665 HEAVY DUTY SWITCH TIP, μέγεθος 665, μόνο μοντέλο 257093	1
	235475 ΚΙΤ ΒΕΛΟΝΑΣ, μόνο μοντέλο 235462	1		286517 RAC V Switch Tip, μέγεθος 517, μοντέλα 243283 και 234237	1
3	102207 ΑΚΕΦΑΛΟΣ ΚΟΧΛΙΑΣ, 1/4-20	1		FFT210 Μπεκ RAC X Fine Finish, μόνο μοντέλο 249941	1
5	235483 ΠΕΡΙΒΛΗΜΑ ΡΕΥΣΤΟΥ	1		LP517 RAC X SwitchTip, μέγεθος 517, μοντέλο 21A014	1
6	191872 ΠΡΟΣΑΡΜΟΓΕΑΣ, μόνο μοντέλα 235458 και 246468	1	23	246453 OneSeal, RAC X, (συσκευασία 5 τμχ), μοντέλα 246240 και 246468	1
7	187972 ΠΕΡΙΒΛΗΜΑ ΡΕΥΣΤΟΥ, μόνο μοντέλα 235458 και 246467	1		243281 OneSeal, RAC X, (συσκευασία 5 τμχ), μοντέλα 243283 και 234237	1
8*	187985 ΣΚΑΝΔΑΛΗ, δύο δακτύλων	1	25	218139 ΒΑΣΗ ΣΤΗΡΙΞΗΣ ΕΥΚΑΜΠΤΟΥ ΣΩΛΗΝΑ, μόνο μοντέλα 235458 και 246468	1
9*	188127 ΣΚΑΝΔΑΛΗ, τεσσάρων δακτύλων	1		107257 ΚΟΧΛΙΑΣ ΣΥΝΑΡΜΟΛΟΓΗΣΗΣ, 1/4-20 x 1/2, μόνο μοντέλα 235458 και 246468	1
10	187965 ΠΕΙΡΟΣ ΣΤΡΟΦΕΑ	1	26		
11	235471 ΧΕΙΡΟΛΑΒΗ ΠΙΣΤΟΛΙΟΥ	1			
12	203953 ΚΟΧΛΙΑΣ, εξαγ. κεφαλή με ροδέλα, 10-24	1			
13	107091 ΚΟΧΛΙΑΣ, 1/4-20	2			

*Για τα μοντέλα, βλ. σελίδα 3.

Πιστόλια ψεκασμού χωρίς αέρα Silver Plus HP - 7250 psi (500 bar, 50 MPa)

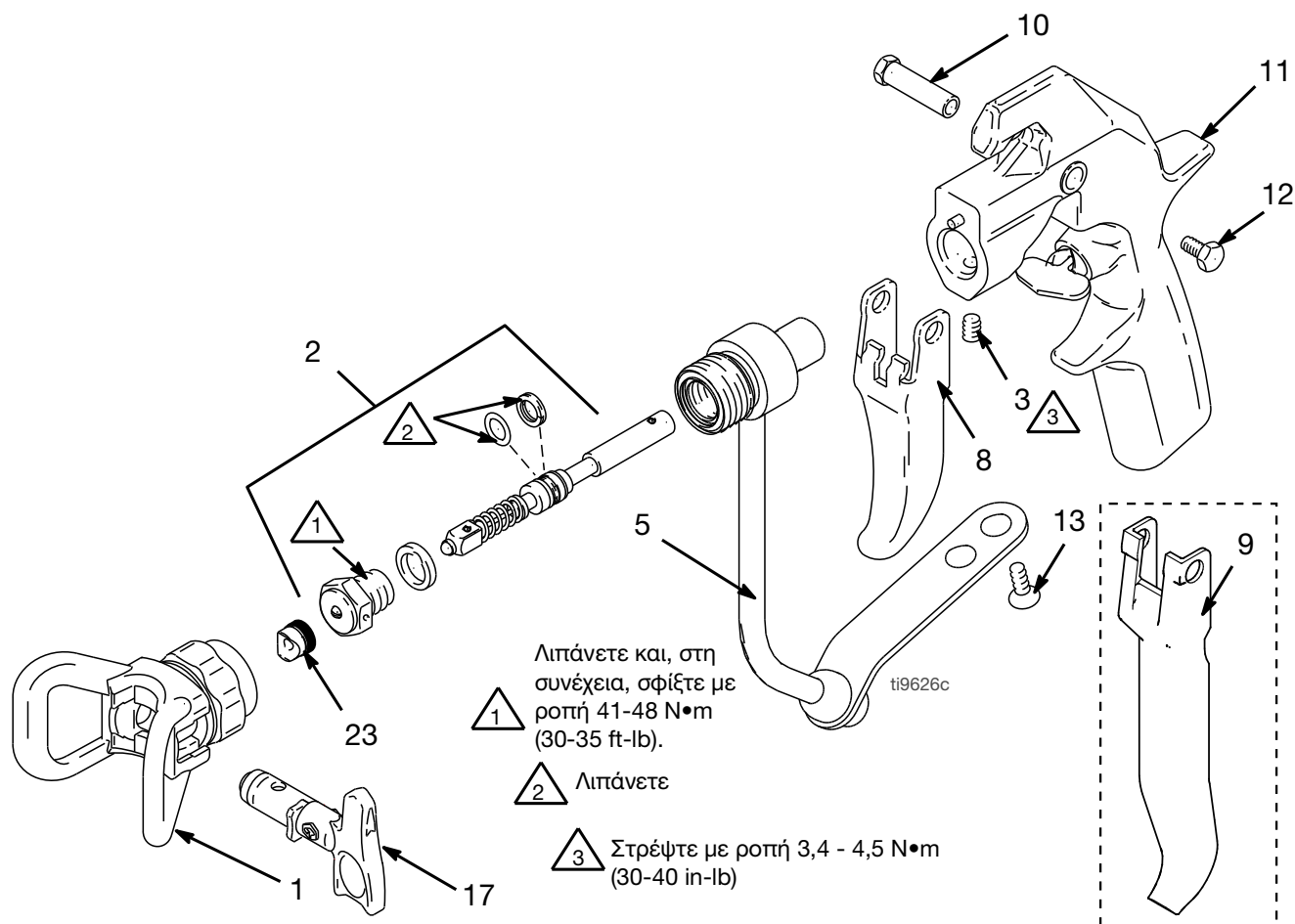

Κατάλογος εξαρτημάτων

Αρ. αναφ.	Εξάρτημα	Περιγραφή	Πο-σός.	Αρ. αναφ.	Εξάρτημα	Περιγραφή	Πο-σός.
1	XHD001	Συγκρότημα μπεκ HEAVY DUTY RAC	1	12	203953	ΚΟΧΛΙΑΣ, εξαγ. κεφαλή με ροδέλα, 10-24	1
2	20B225	ΚΙΤ ΒΕΛΟΝΑΣ	1	13	107257	ΚΟΧΛΙΑΣ, 1/4-20	2
3	102207	ΑΚΕΦΑΛΟΣ ΚΟΧΛΙΑΣ, 1/4-20	1	15	222385	ΚΑΡΤΑ ΠΡΟΕΙΔΟΠΟΙΗΣΗΣ <i>δεν απεικονίζεται</i>	1
5	20B227	ΠΕΡΙΒΛΗΜΑ ΡΕΥΣΤΟΥ	1				
8*	19D983	ΣΚΑΝΔΑΛΗ, δύο δακτύλων	1	17	XHD519	RAC X SwitchTip, μέγεθος 519	1
9*	19D985	ΣΚΑΝΔΑΛΗ, τεσσάρων δακτύλων	1	23	XHD010	OneSeal, RAC XHD, (συσσκευασία 5 τμχ)	1
10	187965	ΠΕΙΡΟΣ ΣΤΡΟΦΕΑ	1				
11	20B226	ΧΕΙΡΟΛΑΒΗ ΠΙΣΤΟΛΙΟΥ	1				

*Για τα μοντέλα, βλ. σελίδα 3.

Τεχνικές προδιαγραφές

Πιστόλια ψεκασμού χωρίς αέρα Silver Plus, Silver Plus HP και Flex Plus		
	ΗΠΑ	Μετρικό
Μέγιστη πίεση λειτουργίας	<i>Για τα μοντέλα, βλ. σελίδα 3.</i>	
Διαβρεχόμενα εξαρτήματα	Ανοξείδωτος χάλυβας, πολυαιθυλένιο, πολυουρεθάνη, Nylon, PTFE	
Βάρος	18 oz	510 γραμμάρια
Είσοδος	1/4 ηρsm (αρσ.)	
Μέγιστη θερμοκρασία υλικού	120 °F	50 °C
Στάθμη θορύβου (dBa)		
*Ηχητική ισχύς	87 dB(A)	
*Ηχητική πίεση	78 dB(A)	
<i>*Μετρούμενη κατά τον ψεκασμό χρώματος με βάση το νερό, ειδικού βάρους 1,36, με χρήση μπεκ 517 σε 3000 psi (207 bar, 20,7 MPa) κατά ISO-3744</i>		
Σημειώσεις		
Όλα τα εμπορικά σήματα ή τα κατατεθέντα εμπορικά σήματα αποτελούν ιδιοκτησία των αντίστοιχων κατόχων τους.		

Πρόταση νόμου πολιτείας Καλιφόρνιας 65

ΚΑΤΟΙΚΟΙ ΚΑΛΙΦΟΡΝΙΑΣ

⚠ ΠΡΟΕΙΔΟΠΟΙΗΣΗ: Καρκίνος και βλάβες του αναπαραγωγικού συστήματος – www.P65warnings.ca.gov.

Σημειώσεις

Βασική εγγύηση Graco

Η Graco εγγυάται ότι όλος ο εξοπλισμός που αναφέρεται στο παρόν έγγραφο, ο οποίος κατασκευάζεται από την Graco και φέρει το όνομά της, είναι απαλλαγμένος από ατέλειες στο υλικό και στην κατεργασία κατά την ημερομηνία πώλησης στον αρχικό αγοραστή για χρήση. Με εξαίρεση οποιασδήποτε πρόσθετης, διευρυμένης ή περιορισμένης εγγύησης που δημοσιεύεται από την Graco, η Graco, για μια περίοδο δώδεκα μηνών από την ημερομηνία πώλησης, θα επισκευάζει ή θα αντικαθιστά οποιοδήποτε μέρος του εξοπλισμού που καθορίζεται από την Graco ότι είναι ελαττωματικό. Η παρούσα εγγύηση ισχύει μόνο όταν ο εξοπλισμός είναι εγκατεστημένος, χρησιμοποιείται και συντηρείται σύμφωνα με τις γραπτές συστάσεις της Graco.

Η παρούσα εγγύηση δεν καλύπτει λανθασμένη εγκατάσταση, μη προβλεπόμενη χρήση, εκτριβή, διάβρωση, ανεπαρκή ή ακατάλληλη συντήρηση, αμέλεια, ατύχημα, παραποίηση ή αντικατάσταση εξαρτημάτων τρίτων κατασκευαστών και η Graco δεν φέρει καμία ευθύνη για γενικές φθορές λόγω χρήσης ή οποιοσδήποτε δυσλειτουργίες, ζημιές ή φθορές που προκαλούνται από τα ανωτέρω. Επίσης, η Graco δεν φέρει ευθύνη για δυσλειτουργίες, ζημιές ή φθορές που προκαλούνται από ασυμβατότητα του εξοπλισμού της Graco με δομές, εξαρτήματα, εξοπλισμό ή υλικά που δεν παρέχονται από την Graco, καθώς και από ακατάλληλο σχεδιασμό, κατασκευή, εγκατάσταση, λειτουργία ή συντήρηση των δομών, εξαρτημάτων, εξοπλισμού ή υλικών που δεν παρέχονται από την Graco.

Η παρούσα εγγύηση ισχύει με την προϋπόθεση της προπληρωμένης επιστροφής του εξοπλισμού που θεωρείται ότι είναι ελαττωματικός σε εξουσιοδοτημένο διανομέα της Graco για επαλήθευση της αναφερομένης βλάβης. Εάν η αναφερομένη βλάβη επιβεβαιωθεί, η Graco θα επισκευάσει ή θα αντικαταστήσει δωρεάν οποιαδήποτε ελαττωματικά εξαρτήματα. Ο εξοπλισμός θα επιστραφεί στον αρχικό αγοραστή, ο οποίος έχει προκαταβάλει τα έξοδα επιστροφής. Εάν η επιθεώρηση του εξοπλισμού δεν αποκαλύψει οποιοδήποτε ελάττωμα στο υλικό ή την κατασκευή, τότε οι επισκευές θα γίνουν με λογική δαπάνη, η οποία μπορεί να περιλαμβάνει τα έξοδα των εξαρτημάτων, της εργασίας και της μεταφοράς.

Η ΠΑΡΟΥΣΑ ΕΓΓΥΗΣΗ ΙΣΧΥΕΙ ΑΠΟΚΛΕΙΣΤΙΚΑ ΚΑΙ ΑΝΤΙ ΟΠΟΙΩΝΔΗΠΟΤΕ ΑΛΛΩΝ ΕΓΓΥΗΣΕΩΝ, ΡΗΤΩΝ Ή ΣΙΩΠΗΡΩΝ, ΣΥΜΠΕΡΙΛΑΜΒΑΝΟΜΕΝΗΣ, ΕΝΔΕΙΚΤΙΚΑ, ΤΗΣ ΕΓΓΥΗΣΗΣ ΕΜΠΟΡΕΥΣΙΜΟΤΗΤΑΣ Ή ΤΗΣ ΕΓΓΥΗΣΗΣ ΚΑΤΑΛΛΗΛΟΤΗΤΑΣ ΓΙΑ ΣΥΓΚΕΚΡΙΜΕΝΟ ΣΚΟΠΟ.

Η μόνη υποχρέωση της Graco και η μόνη αποζημίωση του αγοραστή για οποιαδήποτε παραβίαση της εγγύησης θα είναι όπως παρατίθεται ανωτέρω. Ο αγοραστής συμφωνεί ότι καμία άλλη αποζημίωση (συμπεριλαμβανομένων, ενδεικτικά, τυχαιών ή επακόλουθων ζημιών για χαμένα κέρδη, απολεσθείσες πωλήσεις, προσωπικό τραυματισμό ή βλάβη επί της περιουσίας ή οποιαδήποτε άλλη τυχαία ή επακόλουθη απώλεια) δεν θα είναι διαθέσιμη. Οποιαδήποτε ενέργεια για παραβίαση της εγγύησης πρέπει να πραγματοποιείται μέσα σε δύο (2) έτη από την ημερομηνία πώλησης.

Η GRACO ΔΕΝ ΕΓΓΥΑΤΑΙ ΚΑΙ ΑΠΟΠΟΙΕΙΤΑΙ ΟΛΕΣ ΤΙΣ ΣΙΩΠΗΡΕΣ ΕΓΓΥΗΣΕΙΣ ΕΜΠΟΡΕΥΣΙΜΟΤΗΤΑΣ ΚΑΙ ΚΑΤΑΛΛΗΛΟΤΗΤΑΣ ΓΙΑ ΣΥΓΚΕΚΡΙΜΕΝΟ ΣΚΟΠΟ ΓΙΑ ΤΑ ΒΟΗΘΗΤΙΚΑ ΕΞΑΡΤΗΜΑΤΑ, ΤΟΝ ΕΞΟΠΛΙΣΜΟ, ΤΑ ΥΛΙΚΑ Ή ΤΑ ΣΤΟΙΧΕΙΑ ΠΟΥ ΠΩΛΟΥΝΤΑΙ ΑΠΟ ΤΗΝ GRACO ΑΛΛΑ ΔΕΝ ΚΑΤΑΣΚΕΥΑΖΟΝΤΑΙ ΑΠΟ ΑΥΤΗΝ. Αυτά τα είδη που πωλούνται, αλλά δεν κατασκευάζονται, από την Graco (όπως ηλεκτρικοί κινητήρες, διακόπτες, εύκαμπτοι σωλήνες κ.λπ.) υπόκεινται στην εγγύηση του κατασκευαστή τους, αν υπάρχει. Η Graco θα παρέχει στον αγοραστή εύλογη βοήθεια για την έγερση οποιασδήποτε αξίωσης όσον αφορά την παραβίαση αυτών των εγγυήσεων.

Σε καμία περίπτωση, η Graco δεν θα θεωρείται υπεύθυνη για έμμεσες, παρεπόμενες, ειδικές ή αποθετικές ζημιές ως αποτέλεσμα της κάτωθι παροχής εξοπλισμού από την Graco ή τον εφοδιασμό, την απόδοση ή τη χρήση οποιωνδήποτε προϊόντων ή άλλων αγαθών που πωλούνται στο παρόν, λόγω παραβίασης της σύμβασης, παραβίασης της εγγύησης ή αμέλειας της Graco ή άλλως.

Πληροφορίες για την Graco

Για τις πλέον πρόσφατες πληροφορίες σχετικά με τα προϊόντα Graco, επισκεφτείτε τη διεύθυνση www.graco.com.

Για πληροφορίες σχετικά με διπλώματα ευρεσιτεχνίας, ανατρέξτε στην τοποθεσία www.graco.com/patents.

ΓΙΑ ΠΑΡΑΓΓΕΛΙΕΣ, επικοινωνήστε με τον διανομέα της Graco ή καλέστε στο 1-800-690-2894 για να εντοπίσετε τον πλησιέστερο διανομέα.

Το σύνολο των στοιχείων που περιέχονται στο παρόν έγγραφο υπό μορφή κειμένου και εικόνων αποτελούν τις πλέον πρόσφατες πληροφορίες σχετικά με τα προϊόντα μας κατά τη χρονική στιγμή της έκδοσης. Η Graco επιφυλάσσει του δικαιώματος να προβαίνει σε αλλαγές ανά πάσα στιγμή, χωρίς προειδοποίηση.

Μετάφραση των αρχικών οδηγιών. This manual contains Greek. MM 311254

Κεντρικά γραφεία της Graco: Minneapolis
Διεθνή Γραφεία: Βέλγιο, Κίνα, Ιαπωνία, Κορέα

GRACO INC. AND SUBSIDIARIES • P.O. BOX 1441 • MINNEAPOLIS MN 55440-1441 • USA
Πνευματικά δικαιώματα 2005, Graco Inc. Όλες οι εγκαταστάσεις παραγωγής της Graco είναι πιστοποιημένες κατά ISO 9001.

www.graco.com
Αναθεώρηση P, March 2024