

# Merkur™ 静電気 スプレーパッケージ

332469U

JA

危険区域と非危険区域における加熱材料が必要な用途、およびイソシアネート、UV コーティング、および他の感湿性材料の用途を含む、静電仕上げとコーティングの用途向け。  
一般用途には使用しないでください。



### 重要な安全注意

本取扱説明書のすべての警告および説明をお読みください。説明書は保管してください。

最大使用圧力および承認を含むモデル情報については  
8 ~ 13 ページを参照してください。

モデル G30W86  
の図示

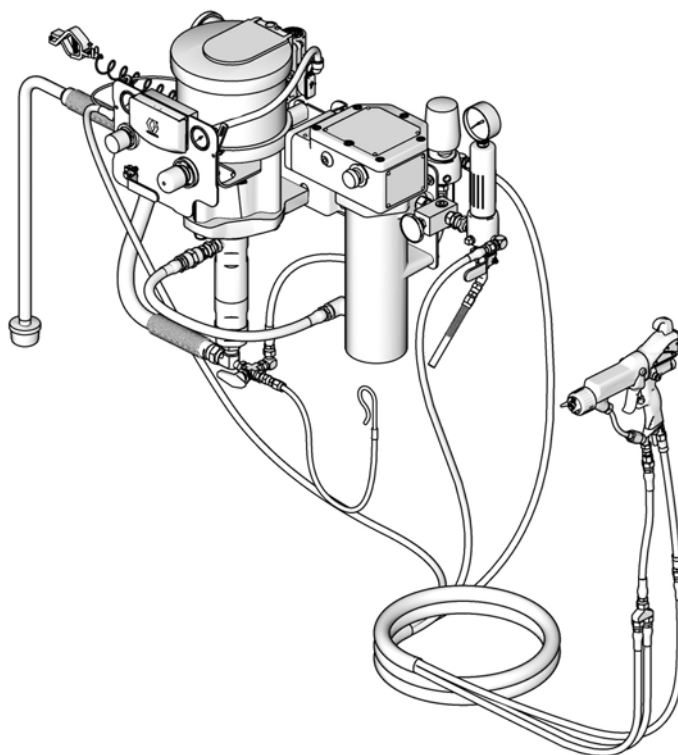

ti13209c

# 目次





|  |    |                            |         |
|--|----|----------------------------|---------|
| 関連の説明書   | 3  | 操作                         | 22      |
| 警告   | 4  | 圧力解放                       | 22      |
| 重要な 2 コンポーネント材料に関する情報                            | 7  | 装置使用前の洗浄                   | 22      |
| イソシアネートの条件                                       | 7  | トリガーロック                    | 22      |
| 材料の自然発火  | 7  | 接液カップ                      | 23      |
| コンポーネント A と B を別々にする                             | 7  | ポンプへの吸い込み                  | 23      |
| イソシアネートの感湿性                                      | 7  | スプレーチップの取り付け               | 24      |
| 材料の変更  | 7  | 噴霧化の調節                     | 24      |
| モデル  | 8  | スプレーパターンの調節                | 25      |
| 認証機関の認可  | 9  | シャットダウン                    | 25      |
| Merkur 15:1 パッケージ、アンビエント式<br>(G15Wxx および G15Cxx) | 9  | メンテナンス                     | 26      |
| Merkur ベローズ 15:1 パッケージ、アンビエント式<br>(G15Bxx)       | 9  | 予防メンテナンススケジュール             | 26      |
| Merkur 18:1 パッケージ、アンビエント式<br>(G18Wxx および G18Cxx) | 10 | ネジ接続部分を締める                 | 26      |
| Merkur 18:1 パッケージ、加熱式<br>(G18Wxx)                | 10 | ポンプの洗浄                     | 26      |
| Merkur 23:1 パッケージ、アンビエント式<br>(G23Wxx および G23Cxx) | 11 | 接液カップ                      | 26      |
| Merkur ベローズ 23:1 パッケージ、アンビエント式<br>(G23Bxx)       | 11 | トラブルシューティング                | 27      |
| Merkur 24:1 パッケージ、アンビエント式<br>(G24Wxx および G24Cxx) | 11 | DataTrak のコントロールとインジケータ    | 28      |
| Merkur ベローズ 24:1 パッケージ、アンビエント式<br>(G24Bxx)       | 12 | DataTrak の操作               | 29      |
| Merkur 28:1 パッケージ、アンビエント式<br>(G28Wxx および G28Cxx) | 12 | セットアップモード                  | 29      |
| Merkur 28:1 パッケージ、加熱式<br>(G28Wxx および G28Cxx)     | 12 | 運転モード                      | 29      |
| Merkur 30:1 パッケージ、アンビエント式<br>(G30Wxx および G30Cxx) | 13 | 部品                         | 34      |
| Merkur 30:1 パッケージ、加熱式<br>(G30Wxx および G30Cxx)     | 13 | アンビエント式モデル、カートマウントまたは壁マウント | 34      |
| Merkur ベローズ 35:1 パッケージ、アンビエント式<br>(G35Bxx)       | 13 | ベローズ、カートマウント               | 35      |
| 設置   | 15 | 加熱式モデル、カートマウントまたは壁マウント     | 37      |
| 一般情報   | 17 | 加熱式モデル (続)                 | 39      |
| 操作者の準備   | 17 | キット                        | 40      |
| 現場の準備  | 17 | 壁マウントキット 24A578 (非ベローズ)    | 40      |
| ポンプの取り付け   | 17 | カートマウントキット 256427 (非ベローズ)  | 40      |
| スプレーブースの換気                                       | 18 | ベローズカートマウントキット 24E879      | 41      |
| 構成部品   | 18 | ベローズエアコントロール取り付けキット        | 41      |
| 接地   | 19 | ポンプとガンコントロールパネルキット         | 42      |
| セットアップ   | 20 | エアコントロール取り付けキット (非ベローズ)    | 44      |
|  |    | 18.9 リットル (5 ガロン) 吸引ホースキット | 44      |
|  |    | 208 リットル (55 ガロン) 吸引ホースキット | 44      |
|  |    | PTFE 吸引ホースキット              | 44      |
|  |    | DataTrak                   | 44      |
|  |    | ドレインバルブキット 256425          | 44      |
|  |    | オーバーフローチェンバキット 24E298      | 44      |
|  |    | 取り付けの寸法                    | 45      |
|  |    | 壁ブラケット (非ベローズ)             | 45      |
|  |    | California Proposition 65  | 45      |
|  |    | 技術データ                      | 46      |
|  |    | パッケージの重量                   | 47      |
|  |    | Graco Standard Warranty    | 48      |
|  |    | Graco Information          | 332440U |









## 関連の説明書

| 説明書    | 説明                          |
|--------|-----------------------------|
| 312792 | Merkur 置換ポンプ                |
| 312793 | Merkur ベローズ置換ポンプ            |
| 312794 | Merkur ポンプアセンブリ             |
| 312795 | Merkur ベローズポンプアセンブリ         |
| 312796 | NXT™ エアモーター                 |
| 312797 | Merkur 非加熱式スプレーパッケージ        |
| 312799 | Merkur ベローズ非加熱<br>スプレーパッケージ |
| 313255 | Merkur 加熱スプレーパッケージ          |
| 3A2495 | Pro Xp AA スプレーガン            |
| 307273 | 液体アウトレットフィルタ                |
| 309524 | Viscon HP ヒーター              |
| 306860 | 背圧レギュレータ                    |
| 313541 | DataTrak モジュール              |

# 警告

次の警告は、本装置のセットアップ、使用、接地、整備、および修理に関するものです。感嘆符のシンボルは一般的な警告を行い、危険シンボルは手順特有の危険性を知らせます。これらのシンボルが、この取扱説明書の本文に表示された場合、戻ってこれらの警告を参照してください。このセクションにおいてカバーされていない製品固有の危険シンボルおよび警告は、必要に応じて、この取扱説明書の本文に表示される場合があります。

|  <b>警告</b> |  |
|---|--|
|            | <p><b>火災と爆発の危険性</b></p> <p>作業場に、溶剤や塗料の蒸気のような可燃性の蒸気が存在すると、火災や爆発の原因となることがあります。火災と爆発の防止を助長するには、以下の注意事項に従ってください。</p> <ul style="list-style-type: none"> <li>装置、作業員、スプレーされる対象および作業場にある導電性物質を接地してください。接地の説明を参照してください。</li> <li>Graco の接地済み導電性給気ホースのみを使用してください。</li> <li>装置の使用および清掃は、十分に換気された場所で行なってください。</li> <li>装置を洗浄または清掃する際は、可能な限り最高の発火点を持つ洗浄溶剤を使用します。</li> <li>洗浄、清掃、または整備中は必ず静電気をオフにします。</li> <li>静電気火花が生じたり、または感電した場合は、<b>操作を直ちに停止してください</b>。問題を特定し、解決するまでは、装置を使用しないでください。</li> <li>パイロットバーナー、タバコの火、手提電灯、およびプラスチック製ドロップクロス（静電アークが発生する恐れのあるもの）などのすべての着火源は取り除いてください。</li> <li>引火性の蒸気が充満している場所で、電源プラグの抜き差しや照明のオン/オフはしないでください。</li> <li>溶剤、ポコ巾、およびガソリンなどの不要な物を作業場に置かないでください。</li> <li>ガンの抵抗は毎日点検してください。</li> <li>作業場に清浄に機能する消火器を置いてください。</li> </ul> |
|          | <p><b>安全な使用のための特別条件</b></p> <p>装置は火事または爆発につながる危険な状態を避けるため、以下の条件に従う必要があります。</p> <ul style="list-style-type: none"> <li>すべてのラベルおよびマーキング材料は湿った布（または同等品）で掃除する必要があります。</li> <li>接地するために電子モニタリングシステムが必要です。接地の説明を参照してください。</li> </ul>   |
|          | <p><b>感電の危険性</b></p> <p>この装置は、接地する必要があります。不適切な接地、設置またはシステムの使用により感電する可能性があります。</p> <ul style="list-style-type: none"> <li>装置を整備する前に、給気を止めます。</li> <li>すべての電気配線は資格を有する電気技師が行う必要があります。ご使用の地域におけるすべての法令に従ってください。</li> <li>静電気がオンのときは、ガンの電極に触れないでください。</li> <li>装置を雨にさらさないでください。室内に保管してください。</li> </ul>   |

|  <b>警告</b>   |  |
|---|--|
|    | <p><b>高圧噴射による皮膚への危険性</b></p> <p>ガン、ホースの漏れ口、または破損したコンポーネントから噴出する高圧の液体は、皮膚を貫通します。これはただの切り傷のように見えるかもしれませんが、体の一部の切断にもつながりかねない重傷の原因となります。直ちに外科的処置を受けてください。</p> <ul style="list-style-type: none"> <li>• チップガードおよびトリガーガードが付いていない状態で絶対にスプレーしないでください。</li> <li>• スプレー作業を中断するときは、トリガーロックを掛けてください。</li> <li>• ガンを人や身体の一部に向けないでください。</li> <li>• スプレーチップに手や指を近づけないでください。</li> <li>• 液漏れを手、体、手袋、またはボロ巾等で止めたり、そらせたりしないでください。</li> <li>• スプレーを中止する場合、または装置を清掃、点検、整備する前には、<b>圧力開放</b>に従ってください。</li> <li>• 装置を運転する前に、液体の流れるすべての接続箇所を締めます。</li> <li>• ホースとカップリングは毎日点検してください。摩耗または損傷した部品は直ちに交換してください。</li> </ul>  |
|     | <p><b>装置誤用の危険性</b></p> <p>装置を誤って使用すると、死亡事故または重大な人身事故を招くことがあります。</p> <ul style="list-style-type: none"> <li>• 疲労しているとき、または薬物の服用や飲酒状態で装置を操作しないでください。</li> <li>• システム内で定格が最も低い構成部品の最高使用圧力または最高使用温度を超えないようにしてください。すべての装置取扱説明書の<b>技術データ</b>を参照してください。</li> <li>• 装置の接液部品に適合する液体または溶剤を使用してください。すべての装置取扱説明書の<b>技術データ</b>を参照してください。液体および溶剤製造元の警告を参照してください。ご使用の材料に関する完全な情報については、販売代理店または小売店より MSDS を取り寄せてください。</li> <li>• 装置が通電中または加圧中の場合は作業場を離れないでください。装置が使用中でない場合は、すべての装置の電源を切断し、<b>圧力開放</b>に従ってください。</li> <li>• 毎日、装置を点検してください。メーカー純正の交換用部品のみを使用し、磨耗または破損した部品を直ちに修理または交換してください。</li> <li>• 装置を変更または改造しないでください。</li> <li>• 装置を定められた用途以外に使用しないでください。詳しくは販売代理店にお問い合わせください。</li> <li>• ホースとケーブルを通路、鋭角のある物体、可動部品、加熱した表面などに近づけないでください。</li> <li>• ホースをねじったり、過度に曲げたり、ホースを引っ張って装置を引き寄せたりしないでください。</li> <li>• 子供や動物を作業場から遠ざけてください。</li> <li>• 適用されるすべての安全に関する法令に従ってください。</li> </ul> |
|    | <p><b>可動部品の危険性</b></p> <p>可動部品は指や身体の一部を挟んだり、切ったり、切断したりする可能性があります。</p> <ul style="list-style-type: none"> <li>• 可動部品に近づかないでください。</li> <li>• 保護ガードまたはカバーを外したまま装置を運転しないでください。</li> <li>• 加圧中の機器は、警告なしに起動することがあります。装置を点検、移動、または整備する前に、<b>圧力開放</b>に従い、すべての電源の接続を外してください。</li> </ul>   |
|     | <p><b>有毒な液体または蒸気の危険性</b></p> <p>有毒な液体や蒸気が目に入ったり皮膚に付着したり、吸込んだり、飲み込んだりすると、重傷を負ったり死亡する恐れがあります。</p> <ul style="list-style-type: none"> <li>• MSDS (材料安全データシート) を参照して、ご使用の液体の危険性について認識してください。</li> <li>• 有毒な液体は保管用として許可された容器に保管し、破棄する際は適用される基準に従ってください。</li> <li>• 装置でスプレー、ディスペンス、洗浄を行う際は、必ず、化学的不透過性の手袋を着用する必要があります。</li> </ul>   |



## 警告



### 作業者の安全保護具

目の怪我、聴力傷害、有毒な蒸気の吸入、および火傷などの重大な人身事故を避けることを助長するため、装置の運転または整備を行うとき、または作業場にいるときには適切な保護具を着用する必要があります。この保護具は下記のものを含んでいますが、必ずしもこれに限定はされません。

- 保護めがねと耳栓。
- 液体と溶剤の製造元が推奨する呼吸マスク、保護服、および手袋。

## 重要な 2 コンポーネント材料に関する情報

### イソシアネートの条件



イソシアネートを含む噴霧剤または調剤は、有害な霧、蒸気、霧状の微粒子を発生させることがあります。

イソシアネートに関する具体的な危険性や注意事項については、メーカーの警告文および MSDS（製品安全データシート）をご覧ください。

作業場では十分な換気に留意することによって、イソシアネートの霧、蒸気、霧状の微粒子を吸い込むことがないようにしてください。作業場で十分な換気を確保できない場合、送気呼吸具を使用する必要があります。

作業場では全員がイソシアネートとの接触を防ぐために、化学的不透過性の手袋、ブーツ、エプロン、ゴーグルなど、適切な個人用保護具を使用する必要があります。

### イソシアネートの感湿性

イソシアネート（ISO）は、2 コンポーネントのコーティングで使用される触媒です。ISO は水分（湿気など）に反応し、液体中で浮遊する細かな、硬い、摩耗性のある粒子状の結晶を形成します。いずれ表面上に膜が形成され、ISO はゲル化し始めて、粘度が増します。この部分的に硬化した状態の ISO を使用すると、すべての接液部品の性能と寿命を低下させることになります。

注：膜形成の度合いと晶析速度は、ISO のブレンド、湿度、および温度によって異なります。

ISO と水分の接触を避けるには：

- 必ず、通気孔に乾燥剤を詰めた密封容器、または窒素封入した密封容器を使用します。絶対に蓋の開いた容器で ISO を保管しないでください。
- 本システムに付属している防湿ホースのような、ISO 用に特別に設計された防湿ホースを使用してください。
- 再生溶剤は決して使用しないでください。水分を含む場合があります。溶剤の容器は、使用しないときは、常に蓋を閉めておいてください。
- 一方の側で汚染された溶剤を絶対にもう一方の側に使用しないでください。
- 再組み立ての際には、必ずネジ山のある部品に ISO ポンプオイルまたはグリースを塗布してください。

### 材料の自然発火



材料の中には、厚く塗りすぎると自然発火を起こすものがあります。材料メーカーの警告および材料の MSDS を参照してください。

### コンポーネント A と B を別々にする

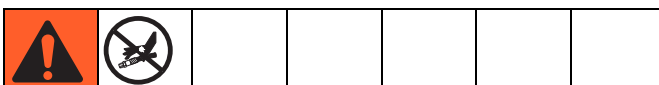

相互汚染によって、重大な人身事故や装置の破損を招く可能性のある硬化物が液体ライン内に生じるおそれがあります。装置の接液部品の相互汚染を防ぐために、絶対にコンポーネント A（イソシアネート）とコンポーネント B（樹脂）の部品は絶対に入れ替えないでください。

### 材料の変更

- 材料を変更する際には、装置を数回洗浄することで確実に完全にきれいな状態にしてください。
- 洗浄後は、必ず液体インレットストレーナを清掃してください。
- ご使用の材料との適合性については、材料メーカーにお問い合わせください。
- ほとんどの材料は A 側で ISO を使用しますが、B 側で使用する場合もあります。

# モデル



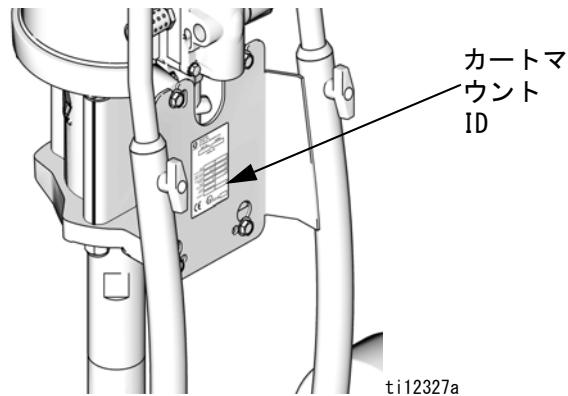
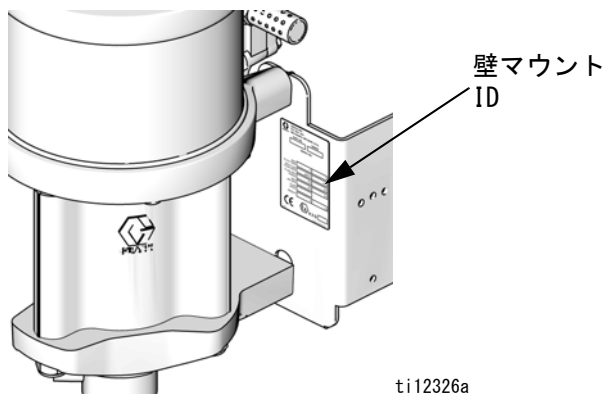





識別プレート (ID) をチェックし、パッケージの 6 桁の部品番号を調べてください。以下のマトリクスと表を使い、パッケージのコンポーネントを特定してください。たとえば、パッケージ番号 **G30C26** は、Merkur パッケージ (G) 30:1 比率ポンプ (30) 付き、カートマウント (C)、および (76) (13 ページの表) の部品を表します。



| <b>G</b>                      | <b>30</b>          |      | <b>C</b>           |                       | <b>76</b>                   |
|-------------------------------|--------------------|------|--------------------|-----------------------|-----------------------------|
| 1 桁目                          | 2 桁目と 3 桁目<br>(比率) |      | 4 桁目<br>(パッケージタイプ) |                       | 5 桁目と 6 桁目<br>(付属するコンポーネント) |
| <b>G</b><br>(Merkur<br>パッケージ) | 15                 | 15:1 | <b>C</b>           | カートマウント               | 9 - 13 ページの表<br>を参照         |
|                               | 18                 | 18:1 | <b>W</b>           | 壁マウント                 |                             |
|                               | 23                 | 23:1 | <b>B</b>           | ペローズポンプ - カートまたは壁マウント |                             |
|                               | 24                 | 24:1 |                    |                       |                             |
|                               | 28                 | 28:1 |                    |                       |                             |
|                               | 30                 | 30:1 |                    |                       |                             |
|                               | 35                 | 35:1 |                    |                       |                             |



## 認証機関の認可

|   |  |
|---|--|
| Merkur 静電パッケージ<br>G15W57, G15C85, G18W11, G18C09, G23W13, G23C15, G24W11, G24C13, G28W15, G28C13, G30W77, G30C75, G15B83, G23B33, G24B33, G35B33, G30C95    |   II 2 G Ex h IIB T6 Gb                 |
| Merkur 静電パッケージ と DataTrak<br>G15W18, G15C86, G18W12, G18C10, G23W14, G23C16, G24W12, G24C14, G28W16, G28C14, G30W78, G30C76, G15B84, G23B34, G24B34, G35B34 |   II 2(1) G Ex h [ia Ga] IIA T3 Gb X    |
| Merkur 加熱式静電パッケージ<br>G18W13, G28W21, G28W23, G28C19, G28C21, G30W83, G28W85, G30C81, G30C83   |   II 2 G Ex db h IIB T4 Gb X            |
| Merkur 加熱式静電パッケージ と DataTrak<br>G18W14, G28W22, G28W24, G28C20, G28C22, G30W84, G30W86, G30C82, G30C84  |   II 2(1) G Ex db h [ia Ga] IIA T3 Gb X |
| Pro™ Xp 85 静電エアアシストスプレーガン :   | (説明書 3A2495 を参照して下さい。)   |
| DataTrak モジュール  | (説明書 313541 を参照して下さい。)   |

## Merkur 15:1 パッケージ、アンビエント式 (G15Wxx および G15Cxx)

最高インレットエア圧 : 0.7 MPa (7 bar, 100 psi)  
最高使用液圧 : 10.3 MPa (103 bar, 1500 psi)

| モデル    |         | ポンプアセンブリ | 最大液体流量<br>lpm (gpm) | ポンプとガンのエアコントロール | ホース     |                   |         |                   | オプション    |        |          |
|--------|---------|----------|---------------------|-----------------|---------|-------------------|---------|-------------------|----------|--------|----------|
| 壁マウント  | カートマウント |          |                     |                 | ガン液体ホース | ガン液体ホース<br>イップホース | ガンエアホース | ガンエアホース<br>イップホース | サイフォンキット | 液体フィルタ | DataTrak |
| G15W57 | G15C85  | W15FAS   | 9.0 (2.4)           | ✓               | ✓       | ✓                 | ✓       | ✓                 | ✓        | ✓      |          |
| G15W58 | G15C86  | W15FBS   | 9.0 (2.4)           | ✓               | ✓       | ✓                 | ✓       | ✓                 | ✓        | ✓      | ✓        |

## Merkur ベローズ 15:1 パッケージ、アンビエント式 (G15Bxx)

最高インレットエア圧 : 0.7 MPa (7 bar, 100 psi)  
最高使用液圧 : 10.3 MPa (103 bar, 1500 psi)

| モデル    | ポンプアセンブリ | 最大液体流量<br>lpm (gpm) | ポンプとガンのエアコントロール | ホース     |                   |         |                   | オプション    |        |          |
|--------|----------|---------------------|-----------------|---------|-------------------|---------|-------------------|----------|--------|----------|
|        |          |                     |                 | ガン液体ホース | ガン液体ホース<br>イップホース | ガンエアホース | ガンエアホース<br>イップホース | サイフォンキット | 液体フィルタ | DataTrak |
| G15B83 | B15FA0   | 9.0 (2.4)           | ✓               | ✓       | ✓                 | ✓       | ✓                 | ✓        | ✓*     |          |

| モデル    | ポンプアセンブリ | 最大液体流量<br>lpm (gpm) | ポンプとガンのエアコントロール | ホース     |             |         |             | オプション    |        |          |
|--------|----------|---------------------|-----------------|---------|-------------|---------|-------------|----------|--------|----------|
|        |          |                     |                 | ガン液体ホース | ガン液体ホイップホース | ガンエアホース | ガンエアホイップホース | サイフォンキット | 液体フィルタ | DataTrak |
| G15B84 | B15FB0   | 9.0 (2.4)           | ✓               | ✓       | ✓           | ✓       | ✓           | ✓        | ✓*     | ✓        |

\* 液体フィルタには液体ドレンバルブが含まれていま

## Mercur 18:1 パッケージ、アンビエント式 (G18Wxx および G18Cxx)

最高インレットエア圧：0.7 MPa (7 bar、100 psi)

最高使用液圧：12.4 MPa (124 bar、1800 psi)

| モデル    |         | ポンプアセンブリ | 最大液体流量<br>lpm (gpm) | ポンプとガンのエアコントロール | ホース     |             |         |             | オプション    |        |          |
|--------|---------|----------|---------------------|-----------------|---------|-------------|---------|-------------|----------|--------|----------|
| 壁マウント  | カートマウント |          |                     |                 | ガン液体ホース | ガン液体ホイップホース | ガンエアホース | ガンエアホイップホース | サイフォンキット | 液体フィルタ | DataTrak |
| G18W11 | G18C09  | W18EAS   | 7.5 (2.0)           | ✓               | ✓       | ✓           | ✓       | ✓           | ✓        | ✓      |          |
| G18W12 | G18C10  | W18EBS   | 7.5 (2.0)           | ✓               | ✓       | ✓           | ✓       | ✓           | ✓        | ✓      | ✓        |

## Mercur 18:1 パッケージ、加熱式 (G18Wxx)

最高インレットエア圧：0.7 MPa (7 bar、100 psi)

最高使用液圧：12.4 MPa (124 bar、1800 psi)

| モデル    | ポンプアセンブリ | 最大液体流量<br>lpm (gpm) | ポンプとガンのエアコントロール | ホース     |             |         |             | オプション    |        |          |
|--------|----------|---------------------|-----------------|---------|-------------|---------|-------------|----------|--------|----------|
|        |          |                     |                 | ガン液体ホース | ガン液体ホイップホース | ガンエアホース | ガンエアホイップホース | サイフォンキット | 液体フィルタ | DataTrak |
| G18W13 | W18EAS   | 7.5 (2.0)           | ✓               | ✓       | ✓           | ✓       | ✓           | ✓        | ✓      |          |
| G18W14 | W18EBS   | 7.5 (2.0)           | ✓               | ✓       | ✓           | ✓       | ✓           | ✓        | ✓      | ✓        |

## Merkur 23:1 パッケージ、アンビエント式 (G23Wxx および G23Cxx)

最高インレットエア圧 : 0.7 MPa (7 bar、100 psi)

最高使用液圧 : 15.9 MPa (159 bar、2300 psi)

| モデル    |         | ポンプアセンブリ | 最大液体流量<br>lpm (gpm) | ポンプとガンのエアコントロール | ホース     |             |         |             | オプション    |        |          |
|--------|---------|----------|---------------------|-----------------|---------|-------------|---------|-------------|----------|--------|----------|
| 壁マウント  | カートマウント |          |                     |                 | ガン液体ホース | ガン液体ホイップホース | ガンエアホース | ガンエアホイップホース | サイフォンキット | 液体フィルタ | DataTrak |
| G23W13 | G23C15  | W23DAS   | 6.0 (1.6)           | ✓               | ✓       | ✓           | ✓       | ✓           | ✓        | ✓      |          |
| G23W14 | G23C16  | W23DBS   | 6.0 (1.6)           | ✓               | ✓       | ✓           | ✓       | ✓           | ✓        | ✓      | ✓        |

## Merkur ベローズ 23:1 パッケージ、アンビエント式 (G23Bxx)

最高インレットエア圧 : 0.7 MPa (7 bar、100 psi)

最高使用液圧 : 15.9 MPa (159 bar、2300 psi)

| モデル    | ポンプアセンブリ | 最大液体流量<br>lpm (gpm) | ポンプとガンのエアコントロール | ホース     |             |         |             | オプション    |        |          |
|--------|----------|---------------------|-----------------|---------|-------------|---------|-------------|----------|--------|----------|
|        |          |                     |                 | ガン液体ホース | ガン液体ホイップホース | ガンエアホース | ガンエアホイップホース | サイフォンキット | 液体フィルタ | DataTrak |
| G23B33 | B23DA0   | 6.0 (1.6)           | ✓               | ✓       | ✓           | ✓       | ✓           | ✓        | ✓*     |          |
| G23B34 | B23DB0   | 6.0 (1.6)           | ✓               | ✓       | ✓           | ✓       | ✓           | ✓        | ✓*     | ✓        |

\* 液体フィルタには液体ドレンバルブが含まれています。

## Merkur 24:1 パッケージ、アンビエント式 (G24Wxx および G24Cxx)

最高インレットエア圧 : 0.7 MPa (7 bar、100 psi)

最高使用液圧 : 16.5 MPa (165 bar、2400 psi)

| モデル    |         | ポンプアセンブリ | 最大液体流量<br>lpm (gpm) | ポンプとガンのエアコントロール | ホース     |             |         |             | オプション    |        |          |
|--------|---------|----------|---------------------|-----------------|---------|-------------|---------|-------------|----------|--------|----------|
| 壁マウント  | カートマウント |          |                     |                 | ガン液体ホース | ガン液体ホイップホース | ガンエアホース | ガンエアホイップホース | サイフォンキット | 液体フィルタ | DataTrak |
| G24W11 | G24C13  | W24FAS   | 9.0 (2.4)           | ✓               | ✓       | ✓           | ✓       | ✓           | ✓        | ✓      |          |
| G24W12 | G24C14  | W24FBS   | 9.0 (2.4)           | ✓               | ✓       | ✓           | ✓       | ✓           | ✓        | ✓      | ✓        |

## Merkur ベローズ 24:1 パッケージ、アンビエント式 (G24Bxx)

最高インレットエア圧：0.7 MPa (7 bar、100 psi)

最高使用液圧：16.5 MPa (165 bar、2400 psi)

| モデル    | ポンプアセンブリ | 最大液体流量<br>lpm (gpm) | ポンプとガンのエアコントロール | ホース     |             |         |             | オプション    |        |          |
|--------|----------|---------------------|-----------------|---------|-------------|---------|-------------|----------|--------|----------|
|        |          |                     |                 | ガン液体ホース | ガン液体ホイップホース | ガンエアホース | ガンエアホイップホース | サイフォンキット | 液体フィルタ | DataTrak |
| G24B33 | B24FA0   | 9.0 (2.4)           | ✓               | ✓       | ✓           | ✓       | ✓           | ✓        | ✓*     |          |
| G24B34 | B24FB0   | 9.0 (2.4)           | ✓               | ✓       | ✓           | ✓       | ✓           | ✓        | ✓*     | ✓        |

\* 液体フィルタには液体ドレンバルブが含まれています

## Merkur 28:1 パッケージ、アンビエント式 (G28Wxx および G28Cxx)

最高インレットエア圧：0.7 MPa (7 bar、100 psi)

最高使用液圧：19.3 MPa (193 bar、2800 psi)

| モデル    |         | ポンプアセンブリ | 最大液体流量<br>lpm (gpm) | ポンプとガンのエアコントロール | ホース     |             |         |             | オプション    |        |          |
|--------|---------|----------|---------------------|-----------------|---------|-------------|---------|-------------|----------|--------|----------|
| 壁マウント  | カートマウント |          |                     |                 | ガン液体ホース | ガン液体ホイップホース | ガンエアホース | ガンエアホイップホース | サイフォンキット | 液体フィルタ | DataTrak |
| G28W15 | G28C13  | W28EAS   | 7.5 (2.0)           | ✓               | ✓       | ✓           | ✓       | ✓           | ✓        | ✓      |          |
| G28W16 | G28C14  | W28EBS   | 7.5 (2.0)           | ✓               | ✓       | ✓           | ✓       | ✓           | ✓        | ✓      | ✓        |
| —      | G28C23  | W28EAS   | 7.5 (2.0)           | ✓               | ✓       | ✓           | ✓       | ✓           | ✓        | ✓      |          |
| —      | G28C25  | W28EAS   | 7.5 (2.0)           | ✓               | ✓       | ✓           | ✓       | ✓           | ✓        | ✓      |          |

## Merkur 28:1 パッケージ、加熱式 (G28Wxx および G28Cxx)

最高インレットエア圧：0.7 MPa (7 bar、100 psi)

最高使用液圧：19.3 MPa (193 bar、2800 psi)

| モデル    |         | ポンプアセンブリ | 最大液体流量<br>lpm (gpm) | ヒーターボルトアンペア       | ポンプとガンのエアコントロール | ホース     |             |         |             | オプション    |        |          |
|--------|---------|----------|---------------------|-------------------|-----------------|---------|-------------|---------|-------------|----------|--------|----------|
| 壁マウント  | カートマウント |          |                     |                   |                 | ガン液体ホース | ガン液体ホイップホース | ガンエアホース | ガンエアホイップホース | サイフォンキット | 液体フィルタ | DataTrak |
| G28W21 | G28C19  | W28EAS   | 7.5 (2.0)           | 120V<br>19.2 アンペア | ✓               | ✓       | ✓           | ✓       | ✓           | ✓        | ✓      |          |
| G28W22 | G28C20  | W28EBS   | 7.5 (2.0)           | 120V<br>19.2 アンペア | ✓               | ✓       | ✓           | ✓       | ✓           | ✓        | ✓      | ✓        |
| G28W23 | G28C21  | W28EAS   | 7.5 (2.0)           | 240V<br>16.7 アンペア | ✓               | ✓       | ✓           | ✓       | ✓           | ✓        | ✓      |          |
| G28W24 | G28C22  | W28EBS   | 7.5 (2.0)           | 240V<br>16.7 アンペア | ✓               | ✓       | ✓           | ✓       | ✓           | ✓        | ✓      | ✓        |

## Merkur 30:1 パッケージ、アンビエント式 (G30Wxx および G30Cxx)

最高インレットエア圧：0.7 MPa (7 bar、100 psi)

最高使用液圧：20.7 MPa (207 bar、3000 psi)

| モデル    |         | ポンプアセンブリ | 最大液体流量<br>lpm (gpm) | ポンプとガンのエアコントロール | ホース     |             |         |             | オプション    |        |          |
|--------|---------|----------|---------------------|-----------------|---------|-------------|---------|-------------|----------|--------|----------|
| 壁マウント  | カートマウント |          |                     |                 | ガン液体ホース | ガン液体ホイップホース | ガンエアホース | ガンエアホイップホース | サイフォンキット | 液体フィルタ | DataTrak |
| G30W77 | G30C75  | W30CAS   | 4.5 (1.2)           | ✓               | ✓       | ✓           | ✓       | ✓           | ✓        | ✓      |          |
| G30W78 | G30C76  | W30CBS   | 4.5 (1.2)           | ✓               | ✓       | ✓           | ✓       | ✓           | ✓        | ✓      | ✓        |
| ---    | G30C87  | W30CAS   | 4.5 (1.2)           | ✓               | ✓       | ✓           | ✓       | ✓           | ✓        | ✓      |          |
| ---    | G30C89  | W30CAS   | 4.5 (1.2)           | ✓               | ✓       | ✓           | ✓       | ✓           | ✓        | ✓      |          |
| ---    | G30C95  | W30AAS   | 0.4 (1.5)           | ✓               | ✓*      | ✓           | ✓*      | ✓           | ✓        | ✓      |          |

\* 50 ft. hose

## Merkur 30:1 パッケージ、加熱式 (G30Wxx および G30Cxx)

最高インレットエア圧：0.7 MPa (7 bar、100 psi)

最高使用液圧：20.7 MPa (207 bar、3000 psi)

| モデル    |         | ポンプアセンブリ | 最大液体流量<br>lpm (gpm) | ヒーターボルトアンペア       | ポンプとガンのエアコントロール | ホース     |             |         |             | オプション    |        |          |
|--------|---------|----------|---------------------|-------------------|-----------------|---------|-------------|---------|-------------|----------|--------|----------|
| 壁マウント  | カートマウント |          |                     |                   |                 | ガン液体ホース | ガン液体ホイップホース | ガンエアホース | ガンエアホイップホース | サイフォンキット | 液体フィルタ | DataTrak |
| G30W83 | G30C81  | W30CAS   | 4.5 (1.2)           | 120V<br>19.2 アンペア | ✓               | ✓       | ✓           | ✓       | ✓           | ✓        | ✓      |          |
| G30W84 | G30C82  | W30CBS   | 4.5 (1.2)           | 120V<br>19.2 アンペア | ✓               | ✓       | ✓           | ✓       | ✓           | ✓        | ✓      | ✓        |
| G30W85 | G30C83  | W30CAS   | 4.5 (1.2)           | 240V<br>16.7 アンペア | ✓               | ✓       | ✓           | ✓       | ✓           | ✓        | ✓      |          |
| G30W86 | G30C84  | W30CBS   | 4.5 (1.2)           | 240V<br>16.7 アンペア | ✓               | ✓       | ✓           | ✓       | ✓           | ✓        | ✓      | ✓        |

## Merkur ベローズ 35:1 パッケージ、アンビエント式 (G35Bxx)

最高インレットエア圧：0.7 MPa (7 bar、100 psi)

最高使用液圧：20.7 MPa (207 bar、3000 psi)

| モデル    | ポンプアセンブリ | 最大液体流量<br>lpm (gpm) | ポンプとガンのエアコントロール | ホース     |             |         |             | オプション    |        |          |
|--------|----------|---------------------|-----------------|---------|-------------|---------|-------------|----------|--------|----------|
|        |          |                     |                 | ガン液体ホース | ガン液体ホイップホース | ガンエアホース | ガンエアホイップホース | サイフォンキット | 液体フィルタ | DataTrak |
| G35B33 | B35DA0   | 6.0 (1.6)           | ✓               | ✓       | ✓           | ✓       | ✓           | ✓        | ✓*     |          |
| G35B34 | B35DB0   | 6.0 (1.6)           | ✓               | ✓       | ✓           | ✓       | ✓           | ✓        | ✓*     | ✓        |

モデル

\* 液体フィルタには液体ドレンバルブが含まれています。

# 設置

パッケージの構成部品は場合によって異なります。9 ～ 13 ページを参照し、モデルに付属する部品を特定してください。アクセサリとして指定されている商品はパッケージに含まれていません。

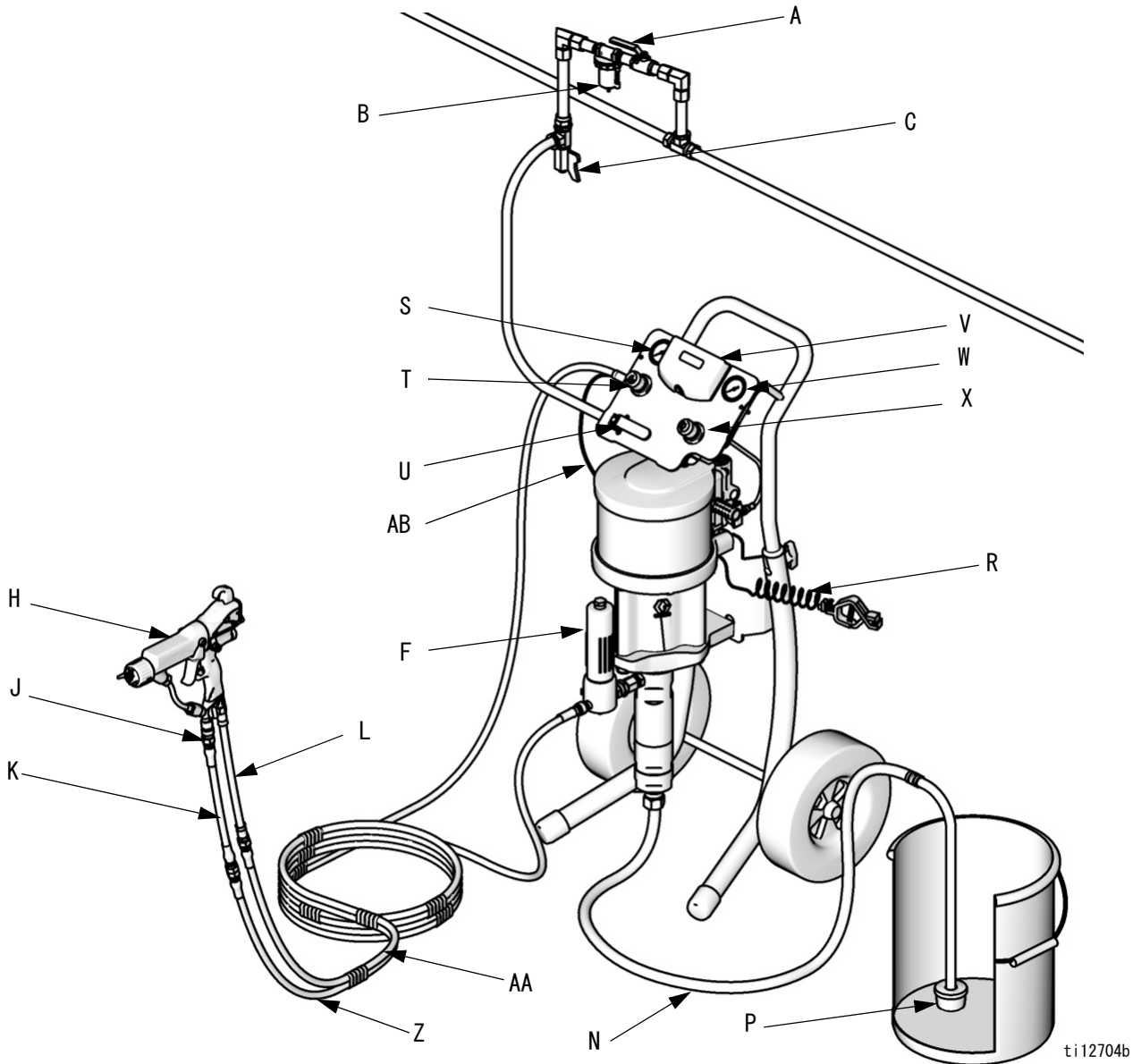

ti12704b

図 1. 代表的な設置例、アンビエント式、モデル G30C76 の図示。

## キー：

- |   |                           |    |                                 |
|---|---------------------------|----|---------------------------------|
| A | エア遮断バルブ（アクセサリ）            | S  | ガンエア圧ゲージ                        |
| B | エアフィルタ（アクセサリ）             | T  | ガンエア圧レギュレータ                     |
| C | エアライン水分トラップとドレンバルブ（アクセサリ） | U  | ブリード型マスタエアバルブ（必須）               |
| F | 液体フィルタ                    | V  | DataTrak                        |
| H | 静電エアアシストスプレーガン：           | W  | ポンプエア圧ゲージ                       |
| J | ガンスイベル                    | X  | ポンプエア圧レギュレータ                    |
| K | 液体ホイップホース                 | Y  | インサート（DataTrak なしのモデル用）、図 2 を参照 |
| L | エアホイップホース                 | Z  | 導電性ガン液体ホース                      |
| N | 吸引ホースとチューブ                | AA | 導電性ガンエアホース                      |
| P | ストレーナ                     | AB | 静電スプレーガンの接地線                    |
| R | ポンプ接地線                    |    |                                 |



図 2. 代表的な設置例、加熱式、モデル G30W86 の図示。

キー：

- |   |                           |    |                         |
|---|---------------------------|----|-------------------------|
| A | エア遮断バルブ（アクセサリ）            | N  | 吸引ホースとチューブ              |
| B | エアフィルタ（アクセサリ）             | P  | ストレーナ                   |
| C | エアライン水分トラップとドレンバルブ（アクセサリ） | R  | ポンプ接地線                  |
| D | 液体ヒーター                    | S  | ガンエア圧ゲージ                |
| E | 背圧レギュレータ                  | T  | ガンエア圧レギュレータ             |
| F | 液体フィルタ                    | U  | ブリード型マスターエアバルブ（必須）      |
| G | 液体ドレンバルブ                  | V  | DataTrak                |
| H | 静電エアアシストスプレーガン：           | W  | ポンプエア圧ゲージ               |
| J | ガンスイベル                    | X  | ポンプエア圧レギュレータ            |
| K | 液体ホイップホース                 | Y  | インサート（DataTrak なしのモデル用） |
| L | エアホイップホース                 | Z  | 導電性加熱液体供給装置 / 戻りホース     |
| M | 3 方向バルブ                   | AA | 導電性ガンエアホース              |
|   |                           | AB | 静電スプレーガンの接地線            |

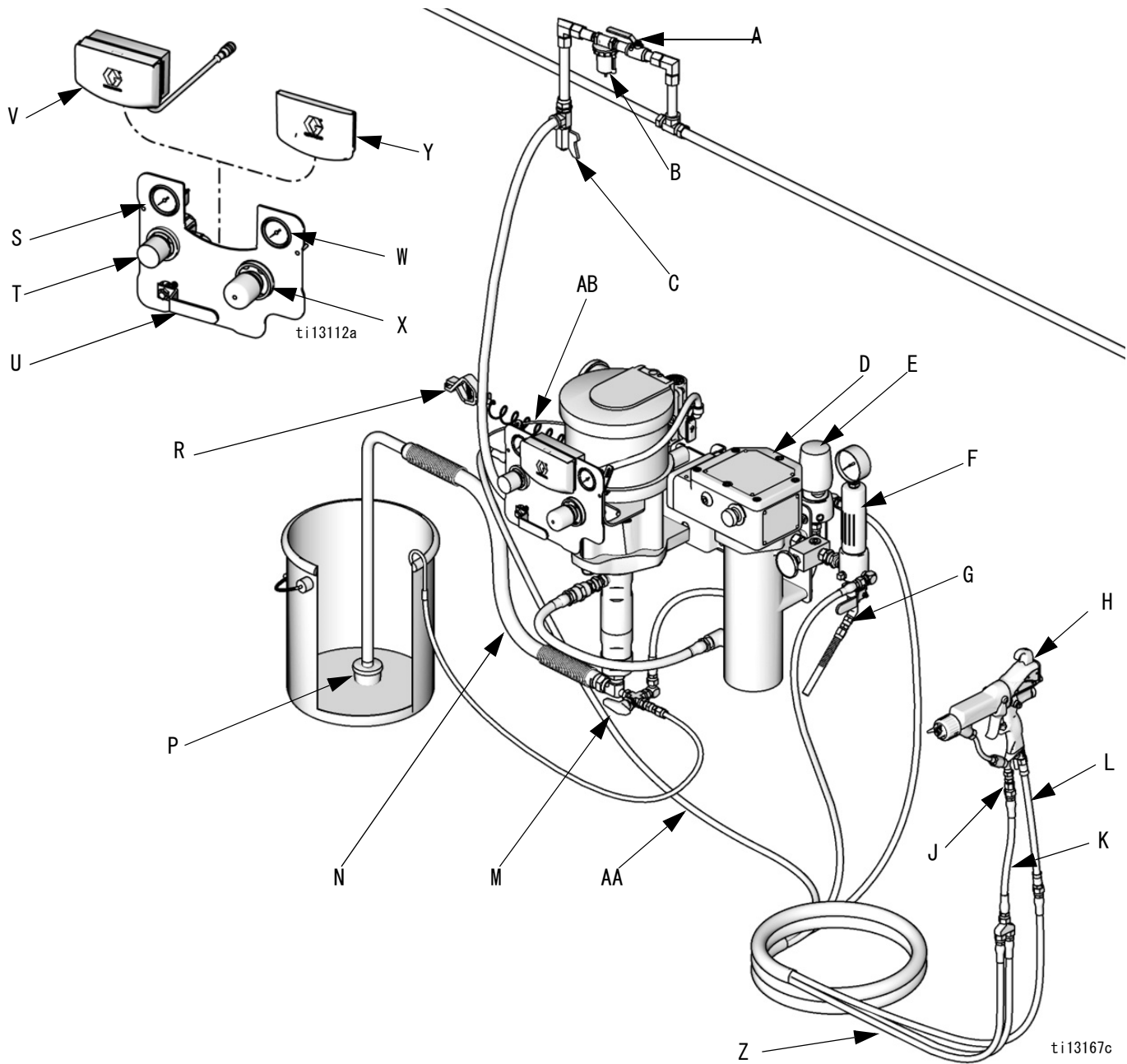

## 一般情報

注：本文のカッコ内の参照番号と文字は、図および部品図面の引き出し線に対応しています。

注：Graco 販売代理店でお求めいただける純正の Graco 交換部品のみを使用してください。自分でアクセサリを用意する場合は、ご使用のシステムに適切なサイズおよび適合する定格圧力であることを確認してください。

図 1 と 図 2 は、システムの構成部品とアクセサリを選択し、設置するための唯一のガイドです。ニーズに合ったシステム設計については、Graco 販売代理店にお問い合わせください。

## 操作者の準備

この機器を操作するすべての者は、あらゆるシステム構成部品の操作、およびすべての液体の適切な取り扱いに関してトレーニングを受けている必要があります。操作者はすべて、装置を操作する前に、すべての取扱説明書、タグ、およびラベルに十分に目を通す必要があります。

## 現場の準備

適切な圧縮エアの給気があることを確認してください。

### 注

ガンへの圧縮エアの給気は、仕上げへの損傷を防ぐために、きれいで乾いている必要があります。メイン給気ラインに合体エアフィルタを使用します。

圧縮エアの給気をエア圧縮機からポンプの場所に移動します。ポンプのエア消費量については、ポンプアセンブリの説明書にある性能チャートを参照してください。お使いのシステムに適したサイズであり、定格圧力であることをお確かめください。導電性ホースのみを使用してください。エアホースは、3/8 npt (m) ネジ山が必要です。クイックディスコネクトカップリングが推奨されます。

エアラインのコンポーネントを隔離するために、エアラインにブリード型遮断バルブ (A) を取り付けます。エアラインフィルタ (B) と水分トラップ、およびドレンバルブ (C) を取り付け、水分と汚染物質を圧縮エアの給気から取り除くことを助長します。

操作者の動きを邪魔する可能性のある障害物や不要物を現場に残さないでください。

システムを洗浄するときは、接地した金属缶を使用できるように準備します。

## ポンプの取り付け

ポンプを壁または Graco カートに直接取り付けます。取り付けキットについては、40 ページを参照してください。

### 壁マウントポンプ

1. 壁がポンプ、ブラケット、ホース、アクセサリの重量、操作中に発生する応力をサポートできることを確認してください。
2. 床から約 1.2-1.5 m (4-5 フィート) の部分に壁ブラケットを設置します。操作や点検を簡単に行うために、ポンプエアインレット、液体インレット、液体アウトレットポートに簡単にアクセスできる場所にポンプを取り付けてください。
3. 壁ブラケットをテンプレートとして使用し、壁に 10 mm (0.4 インチ) の取り付け穴を開けます。壁取り付けの寸法は、45 ページに示されています。
4. 壁にブラケットを付けます。操作中ポンプが振動するのを防ぐため、十分な長さである 9mm (3/8 インチ) のネジを使用します。

注：ブラケットが水平であることを確認してください。

### カートマウントポンプ

カートを床にボルトで固定する場合は、キット 24E885 を使用できます。これには、脚を安定させるためのスペーサが 2 つ付属しています。ボルトは付属していません。

## スプレーブースの換気

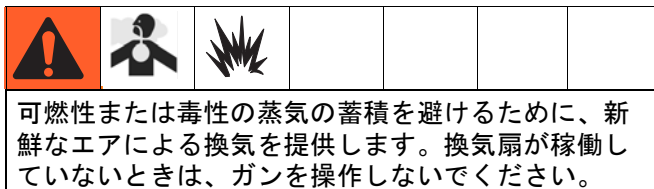

換気扇が稼働していない状態でガンが稼働することを防止するために、ガン給気装置を換気装置と電氣的にインターロックします。排気速度の要件に関するすべての国、州、および地域の法令を確認し、それらを遵守してください。

### 注

高速排気装置は、静電システムの稼働効率を減少させます。排気速度は 31 リニアメートル / 分 (100 フィート / 分) あれば十分です。

## 構成部品

図 1 または図 2 を参照してください。**構成部品は注文したパッケージによって異なります。**9 ~ 13 ページの表を参照してください。パッケージには以下のものが付属している可能性があります。

- 赤ハンドルのブリード型マスターエアバルブ (U) は、バルブが閉じているときにバルブとエアモーターおよびガンの中に閉じ込められた空気を開放するためにシステムに必要です。バルブへのアクセスを妨げないでください。
- ポンプエアレギュレータ (X) は、ポンプへのエア圧力を調整することにより、ポンプ速度とアウトレット圧力を制御します。
- エア開放バルブ (図示せず) は、ポンプの過度な加圧を防ぐため、自動的に開きます。
- ガンエアレギュレータ (T) は、エアアシストスプレーガン (H) へのエア圧力を調整します。
- 静電エアアシストスプレーガン (H) 液体をディスプレイします。ガンにはスプレーチップ (図示せず) が内蔵され、さまざまなスプレーパターンおよび流量を可能にするために広範なサイズが提供されています。チップの取り付けに関しては、ガンの説明書を参照してください。
- ガンスイベル (J) はより自由なガン動作を可能にします。
- ストレーナ (P) 付き吸引ホース (N) はポンプが 19 リットル (5 ガロン) の容器から液体を抽出することを可能にします。

- 250 ミクロン (60 メッシュ) のステンレス鋼エレメントを含む液体フィルタ (F) は、ポンプから液体が出て行く際にその液体から粒子をろ過します。
- DataTrak (V) は、ポンプの診断情報および材料の使用に関する情報を提供します。28 ページを参照してください。

## 加熱式静電パッケージのみとともに提供

- 背圧レギュレータ (E) はガンへの背圧を制御し、適切な循環圧力を維持します。
- 3 方向バルブ (M) は液体をポンプに循環させて戻すか、またはそれを供給容器に戻すという選択を可能にします。
- 液体ドレンバルブ (G) は、ホースとガンでの液圧を開放します。
- 液体ヒーター (D) は、正確なスプレー粘度を維持するために、液体が通過するにつれてそれを加熱します。

ヒーターを操作する前に、付属のヒーター取扱説明書 309524 に記載されているすべての手順を読み、理解してください。

## エアホースと液体ホース





### アンビエント式モデル

- 赤色ホース (AA) がガンへの給気を提供します。
- 青色ホース (Z) がガンへの液体供給を提供します。

### 加熱式モデル

- ホース束 (L) が液体とエアをガンに供給し、ガンがトリガーされていないときの駆他の再循環を可能にします。

## 接地

|   |   |   |   |  |  |  |
|---|---|---|---|--|--|--|
|  |  |  |  |  |  |  |
|---|---|---|---|--|--|--|

静電ガンの操作時、スプレーする場所（人、容器、工具など）のすべての未接地物は、電気的に帯電していることがあります。静電気スパークや感電による危険性を抑えるため、装置は必ず接地するようにしてください。電気または静電気によるスパークによって、引火性や爆発性のガスが発生する可能性があります。適切に接地を行わないと、感電をもたらす可能性があります。接地することで、配線を通して電流を逃すことができます。

基本的な静電システムの最低接地条件は下記の通りです。システムには、接地の必要があるその他の装置または物体が含まれる可能性があります。接地手順の詳細については、地域の電気関連法令を確認してください。システムは大地アースに接続されている必要があります。

**ポンプ：**接地ネジ（GS）がエアモーターに取り付けられていて、しっかりと締まっていることを確認します。接地線（R）のもう一方の端を大地アースに接続します。



図 3. 接地ネジと接地線

**静電エアアシストスプレーガン：**Graco 導電性給気ホース（付属）のみを使用してください。ガンの接地線（AC）をエアモーターの接地ネジ（GS）に接続します。

**ヒーター：**付属されているヒーターの取扱説明書を参照してください。

**エアコンプレッサ：**製造元の推奨に従います。

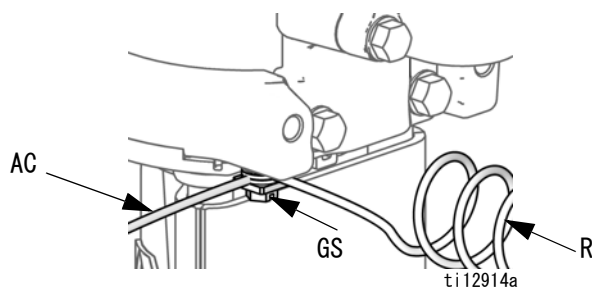
すべてのエアラインと液体ラインは適切に接地されている必要があります。接地の導通を確保するため、ホースをつなげた長さが最長 150 m（500 フィート）の接地したホースのみを使用してください。

すべての電気ケーブルを適切に接地する必要があります。

**スプレーの対象物：**常にワークピースハンガーをきれいで接地された状態に保ちます。地域の法令に従ってください。

塗料容器、洗浄用缶、および工具を含む、スプレーする場所にあるすべての導電性物体やデバイスは適切に設置する必要があります。

### スプレーする場所に入る

すべての人：くつが、革のような、導電性の底を持っている必要があります。または、個人用接地ストラップを着用する必要があります。ゴム製またはプラスチック製の底は導電性ではありません。操作者はスプレーガンを手から絶縁する手袋を着用しない必要があります。手袋は導電性のものを使用するか、図示のとおりに変更する必要があります。

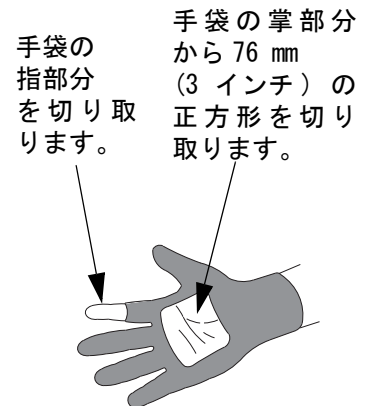

**スプレーする場所の床は**導電性で接地されている必要があります。接地の導通を妨害するような段ボールや非導電性材料で覆わないでください。

スプレーする場所にある**可燃性液体**は、承認済みで接地済みの容器内に保持する必要があります。1 シフトに必要な量以上を保管しないでください。

**液体供給容器：**地域の法令に従ってください。

すべての**溶剤缶：**地域の法令に従ってください。接地済みの表面に置かれた導電性の金属缶のみを使用してください。接地の導通を妨げる紙や段ボールのような導電性でないものの上に缶を置かないでください。





洗浄時または圧力の開放時に接地の導通を維持するには、常に、スプレーガンの金属部分を接地済みの金属缶の側面にしっかりと接触させて、ガンをトリガーします。

## セットアップ

### アンビエント式パッケージ

1. 図 1 を参照してください。青色液体ホース (Z) をフィルタ (F) のアウトレットに接続します。
2. エアホース (AA) の右側のネジ山の端をガンエアレギュレータ (T) に接続します。
3. エアホース (AA) の左側のネジ山の端をエアホイップホース に接続します。
4. エアホイップホース (L) のもう一方の端をガンの基部にあるエアインレットに接続します。
5. ガンスイベル (J) をガン液体インレットに接続します。
6. 青色液体ホース (Z) のもう一方の端を液体ホイップホース (K) に接続します。
7. 液体ホイップホース (K) のもう一方の端をガンスイベル (J) に接続します。
8. 両方のレギュレータのゲージレンズにレンズカバーを掛けます。
9. 吸引ホースの取り付け金具が締まっていることを確認してください。

### 加熱式パッケージ

|   |   |   |   |  |  |  |  |
|---|---|---|---|--|--|--|--|
|  |  |  |  |  |  |  |  |
| <p>Viscon HP ヒーターの設置は有資格の電気技師によって、すべての州と地域の法令および規制に準じて行われる必要があります。</p>              |   |   |   |  |  |  |  |

**壁マウントの電気接続。** Viscon HP ヒーターの取扱説明書 309524 に記載されているすべての指示と要件に従ってください。

**カートマウント、危険区域での配線。** ヒーターは危険区域での配線に適した取り付け金具とともに出荷されています。Viscon HP ヒーターの取扱説明書 309524 に記載されているすべての指示と要件に従ってください。付属されている電気コードを使用しないでください。それは非危険区域のみでの配線に適しています。

**カートマウント、非危険区域での配線。** 図 4 を参照してください。取り付けられている取り付け金具を裸梱包のまま出荷されたブッシング (80) と交換します。張力緩和ブッシング (79) を取り付けます。Viscon HP ヒーター取扱説明書 309524 のすべての指示に従って、付属されている 120 V の電気コード (78)、または 240V の用途の場合は操作者によって用意されたコードを接続します。



図 4. カートマウント非危険区域での配線。

### 電気ハウジングへのアクセス。



電気ハウジングのカバーにあるネジに簡単に到達できるように、ヒーターをポンプの逆方向に傾けます。

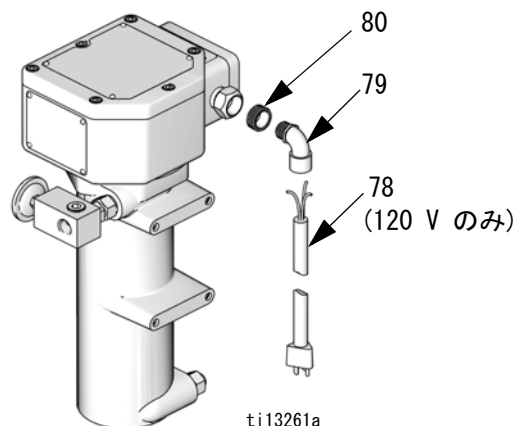
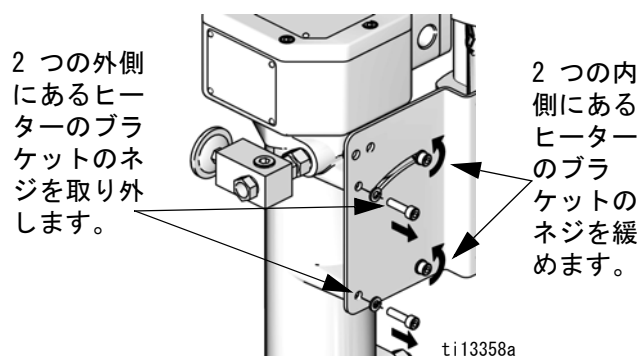
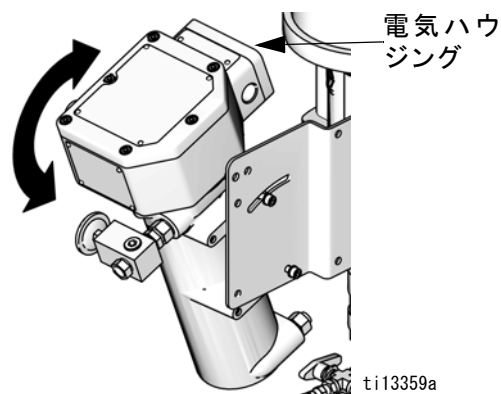

## 加熱ホースの接続

1. エアホース (AA) の右側のネジ山の端をガンエアレギュレータ (T) に接続します。
2. エアホースの左側のネジ山の端をエアホイップホース (L) に接続します。
3. エアホイップホース (L) のもう一方の端をガンの基部のエアインレットに接続します。
4. ガンスイベル (J) をガン液体インレットに接続します。
5. 液体ホイップホース (K) の一方の端をガンスイベルに接続し、もう一方の端をマニホールドに (68) に接続します。
6. 青色液体ホースをマニホールド (68)、および背圧レギュレータ (84) に接続します。
7. もう一方の青色液体ホースをマニホールド (68) とフィルタ (6) のアウトレットに接続します。
8. 両方のレギュレータのゲージレンズにレンズカバーを掛けます。
9. 吸引ホースの取り付け金具とドレンホースの取り付け金具がしっかりと締まっていることを確認してください。



図 5. ホースのセットアップ

## 操作

|  |  |  |  |  |  |  |
|--|--|--|--|--|--|--|
|  |  |  |  |  |  |  |
|--|--|--|--|--|--|--|

システムの全箇所を適切に接地することは不可欠です。すべての警告をお読みください。すべての接地手順に従ってください。19 ページを参照してください。別冊のガン取扱説明書で説明されているとおりにガンの抵抗を確認してください。

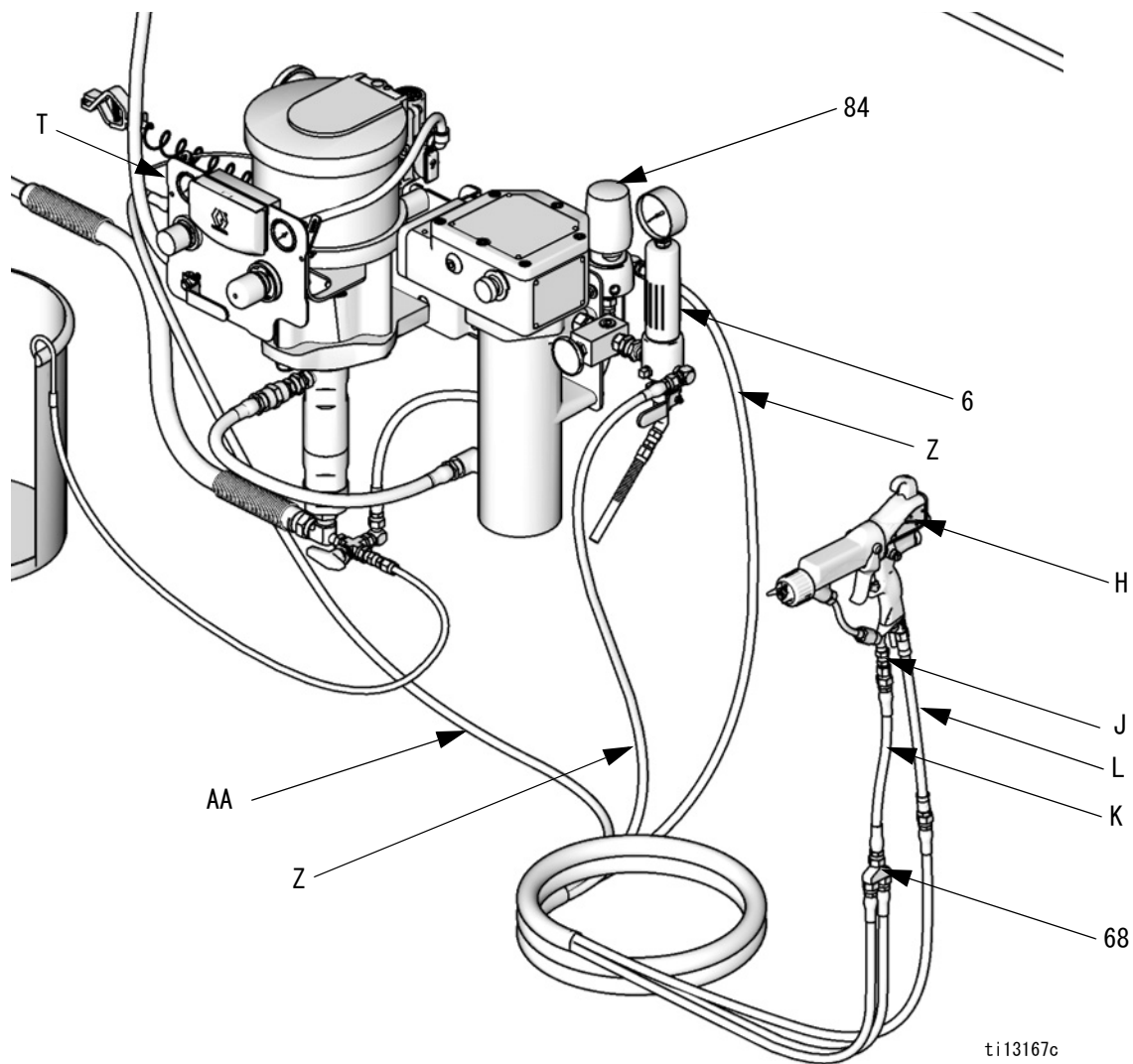
## 圧力解放

|  |  |  |  |  |  |  |
|--|--|--|--|--|--|--|
|  |  |  |  |  |  |  |
|--|--|--|--|--|--|--|

1. トリガーロックを掛けます。
2. ガンの ES オン / オフレバーをオフにします。

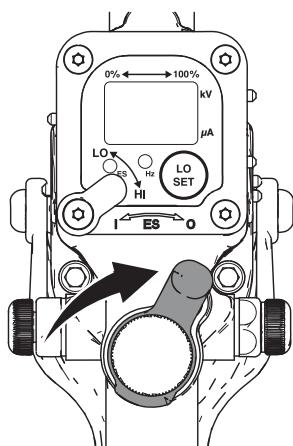

ti12582b

3. ブリード型マスターエアバルブを閉じます。
4. トリガーロックを外します。
5. 接地した金属缶にガンの金属部分をしっかりと接触させます。ガンのトリガーを引いて圧力を開放します。
6. トリガーロックを掛けます。
7. 排出物を受ける廃液缶を用意して、システムのすべての液体ドレンバルブを開きます。スプレーを再開する準備ができるまで、ドレンバルブは開いたままにしておいてください。

8. 上記の手順を行った後でもスプレーチップまたはホースが詰まっていると感じる場合、または圧力が完全に開放されていないと思われる場合には、チップガードの保持ナットかホース端部のカップリングを非常にゆっくりと緩めて、圧力を徐々に逃がしてから、完全に緩めます。ホースまたはチップの詰まりを除去してください。

## 装置使用前の洗浄

装置は軽油を使用して検査されており、軽油は部品保護のため液体通路中に残されています。使用する液体が軽油によって汚染されることを防ぐため、装置の使用前に適合溶剤で装置を洗浄してください。ポンプへの吸い込み、23 ページを参照してください。

## トリガーロック

スプレーを中止するときは、手や、落下または衝突などで偶発的にガンをトリガーすることを防止するために、必ずトリガーロックを掛けてください。

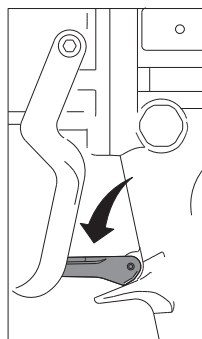

ガントリガー  
ロック状態

ti1356a

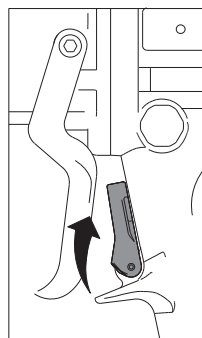

ガントリガー  
アンロック状態

ti1406a

## 接液カップ



開始前に、接液カップを Graco スロートシール液 (TSL) または適合溶剤で 1/3 満たしてください。



図 6. 接液カップの充填

## ポンプへの吸い込み

### 注

ベローズのあるポンプでは、最高インレット液圧は 0.1 MPa (1.0 bar、15 psi) です。この圧力を超えると、ベローズが破損してしまうことがあります。ベローズポンプの代わりに別のポンプや検査機器を使用しないでください。

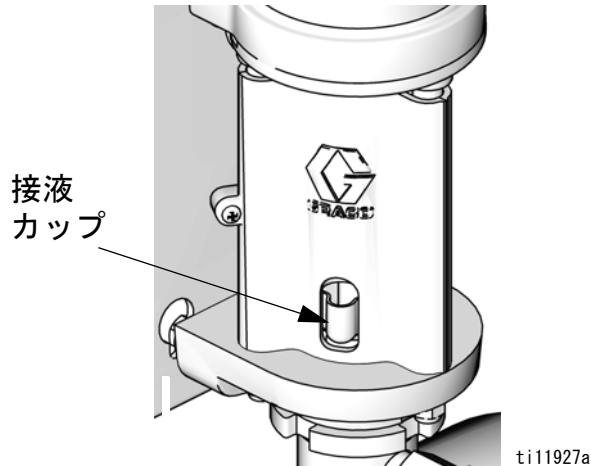
1. ガンの ES オン/オフレバーをオフにします。
2. 図 1 または図 2 を参照してください。ガントリガーをロックします。ガン (H) からチップガードおよびスプレーチップを取り外します。ガン取扱説明書を参照してください。
3. つまみを反時計回りに回し圧力をゼロまで減らし、ガンエアレギュレータ (T) およびポンプエアレギュレータ (X) を閉じます。ブリード型マスターエアバルブ (U) を閉じます。また、すべてのドレンバルブが閉じていることを確認します。
4. エアラインをブリード型エアバルブ (U) に接続します。
5. システム全体のすべての取り付け金具がしっかりと締められていることを確認します。

6. 缶をポンプに近い位置に置きます。吸引ホースは約 1.2 m (4 フィート) の長さです。吸引ホースを伸ばしすぎないでください。液体がポンプに流れやすくするためにぶらさがった状態にします。
7. ガンの金属部分 (H) を接地した金属缶の側面にしっかりと接触させ、トリガーのロックを外し、トリガーを引いた状態を維持します。
8. 暴走防止機能搭載装置のみ: DataTrak の吸い込み / 洗浄ボタンを押すことで、吸い込み / 洗浄機能を有効にします。
9. ブリード型マスターエアバルブ (U) を開きます。ポンプのエアレギュレータ (X) を時計回りにゆっくりと回し、ポンプが開始するまで圧力を加えます。
10. エアが完全に排出され、ポンプおよびホースに液体が完全に吸い込まれるまで、ポンプをゆっくりと循環させます。
11. 暴走防止機能搭載装置のみ: DataTrak の吸い込み / 洗浄ボタンを押すことで、吸い込み / 洗浄ボタン機能を無効にします。
12. ガントリガーを放し、ロックを掛けます。圧力に対し、ポンプは失速するはずです。

### 注

ポンプに送り込まれる液体が絶対に枯渇しないようにしてください。枯渇したポンプは、急速に加速して高速になり、ポンプ自体が破損してしまう原因になります。ポンプが急速に加速したり、動作が速すぎる場合は、すぐに停止して液体供給装置を確認してください。供給容器が空になっていて、ラインに空気が送り込まれた場合は、容器に液体を補充してポンプとラインに液体を吸い込むか、適合溶剤で洗浄してそれを満たしたままにします。必ず液体システムから完全にエアを抜き取ってください。

## スプレーチップの取り付け



圧力解放、22 ページの手順に従ってください。付属されている別冊のガン取扱説明書の内容に従って、スプレーチップとチップガードを取り付けます。電極線を曲げないように注意してください。

液体出力とパターン幅は、スプレーチップのサイズ、液体粘度、および液圧に依存します。用途に適したスプレーチップを選択するためのガイドとして、ガンの取扱説明書に記載されているスプレーチップ選択チャートを使用してください。

## 噴霧化の調節



1. 噴霧化エアの給気をオンにしないでください。
2. ガンの ES オン / オフレバーをオフにします。
3. 液圧は、ポンプに供給されるエア圧（ポンプエアレギュレータ）によって制御されます。液圧を低めの始動圧力に設定します。または低粘性の液体（Zahn カップ #2 で 25 秒未満）で固形分の割合が低い（一般的に 40% 未満）場合は、ポンプアウトレットで 2.1 MPa (21 bar、300 psi) の圧力で始動させます。高粘度または固形分が多い液体の場合は、4.2 MPa (42 bar、600 psi) で始動させます。次の例を参照してください。

例：

| ポンプ比率 |   | ポンプエアレギュレータ設定<br>MPa (bar、psi) | ＝ | おおよその液圧<br>MPa (bar、psi) |
|-------|---|--------------------------------|---|--------------------------|
| 15:1  | x | 0.14 (1.4, 20)                 | = | 2.1 (21, 300)            |
| 30:1  | x | 0.14 (1.4, 20)                 | = | 4.2 (42, 600)            |

4. ガンを表面から約 304 mm (12 インチ) の距離で垂直に構えます。
5. 最初にガンを動かし、その後、ガントリガーを引いて試験紙上にスプレーします。
6. 液圧を上昇させても噴霧化状態が大幅に改善されなくなる時点まで、徐々に液圧を 0.7 MPa (7 bar、100 psi) 刻みで上げます。次の例を参照してください。

例：

| ポンプ比率 |   | ポンプエアレギュレータ増分<br>MPa (bar、psi) | ＝ | 増分液圧<br>MPa (bar、psi) |
|-------|---|--------------------------------|---|-----------------------|
| 15:1  | x | .05 (0.5, 7)                   | = | 0.7 (7.0, 100)        |
| 30:1  | x | 0.02 (0.2, 3.3)                | = | 0.7 (7.0, 100)        |



## スプレーパターンの調節

1. 図 7 を参照してください。つまみを時計回り（イン）に最後まで回して、パターン調整エアを閉じます。これは最も幅広のパターンにガンを設定します。



図 7. パターンエアノブ

2. 図 8 を参照してください。トリガーした際の噴霧化エアの圧力を約 35 kPa (0.35 bar、5 psi) に設定します。スプレーパターンを確認し、尾部が完全な霧状となってスプレーパターンに引き込まれるまで、ゆっくりとエア圧を増加させます。ガンに対するエア圧が 0.7 MPa (7 bar、100 psi) を超えないようにしてください。

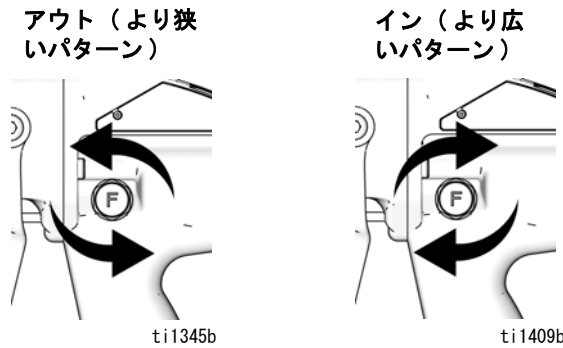

図 8. スプレーパターンの問題

3. パターンを狭くするには、パターン調整バルブのつまみを反時計回り（アウト）に回します。パターンが十分に狭くならない場合は、ガンへのエア圧をわずかに増やすか、異なるサイズのチップを使用します。

注：ガン操作の取扱説明書（付属）の指示に従って静電をテストし、テストピースに適用範囲とラップを確認してください。問題がある場合は、ガン操作の取扱説明書の「トラブルシューティング」を参照してください。

## シャットダウン

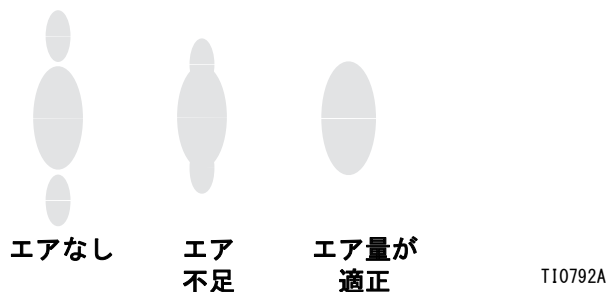

圧力解放、22 ページの手順に従ってください。

置換ロッド上で液体が乾く前に、必ずポンプを洗い流してください。ポンプの洗浄（26 ページ）を参照してください。

# メンテナンス

## 予防メンテナンススケジュール

特定のシステムの動作条件によって、メンテナンスが必要な頻度が決まります。どのようなメンテナンス作業がいつ必要かを記録することで予防メンテナンススケジュールを確立し、システムを点検するための定期的なスケジュールを決定します。

汚れのためにゲージが読みにくくなった場合、レギュレータのゲージレンズ上のレンズカバーを交換します。

## ネジ接続部分を締める

毎回使用する前に、ホースに摩耗や損傷がないかを確認します。必要に応じて交換してください。すべてのネジ接続部分がしっかり締められており、漏れがないかを確認してください。

## ポンプの洗浄



次の場合にポンプを洗浄します。

- 最初に使用する前
- 色や液体を変更する場合
- 装置を修理する前
- 液体が乾く前、または休止中のポンプ内で沈殿する前 (触媒液のポットライフを確認してください)
- 一日の終わりに
- ポンプを保管する前

可能な限り最低圧力で洗浄してください。ポンプで使用する液体および接液部品に適合する液体で洗浄します。推奨される洗浄液と洗浄頻度については、液体の製造元または仕入先に確認してください。

1. 圧力解放、22 ページの手順に従ってください。
2. ES オン / オフレバーがオフであることを確認してください。

3. ガンからチップガードとスプレーチップを取り外します。別冊のガン取扱説明書を参照してください。
4. 洗浄液を入れた接地された金属缶にサイフォンチューブを入れてください。
5. ポンプを最低限の液圧に設定し、ポンプを始動させます。
6. 接地した金属缶にガンの金属部分をしっかりと接触させます。
7. 暴走防止機能搭載装置のみ：DataTrak の吸い込み / 洗浄ボタンを押すことで、吸い込み / 洗浄機能を有効にします。
8. ガンをトリガーします。ガンからきれいな溶剤が流れ出るまでシステムを洗浄します。
9. 暴走防止機能搭載装置のみ：DataTrak の吸い込み / 洗浄ボタンを押すことで、吸い込み / 洗浄ボタン機能を無効にします。
10. 圧力解放、22 ページの手順に従ってください。
11. チップガード、スプレーチップ、液体フィルタエレメントを別々に掃除し、それらを再度取り付けます。
12. 吸引チューブの内部および外部を掃除します。

## 接液カップ

Graco スロートシール液 (TSL) で接液カップを半分満たします。油量を毎日維持します。

# トラブルシューティング

|   |   |   |   |   |  |  |
|---|---|---|---|---|--|--|
|  |  |  |  |  |  |  |
| 装置を点検または整備する前に、 <b>圧力開放</b> を行ってください。   |   |   |   |   |  |  |

- ポンプを分解する前に、すべての考えられる問題と原因をチェックしてください。
- すべての静電に関連する問題については、ガン取扱説明書の「トラブルシューティング」を参照してください。

| 問題                           | 原因  | 処置  |
|------------------------------|---|---|
| ポンプが作動しない。                   | ラインが狭くなっていたり、給気が不十分である。あるいは、バルブが閉じているか、または詰まっている。 | ラインを掃除するか、給気を増やします。バルブが開いていることを確認してください   |
|                              | 液体ホースまたはガンが閉塞している。または、液体ホースの内径が小さ過ぎる。             | ホースを開くか、または清掃*する。あるいは、より大きな内径のホースを使用します。  |
|                              | 置換ロッド上で液体が乾いてしまった。                                | 洗浄します。ストロークの底でポンプを止めてください。Graco スロートシール液 (TSL) を接液カップ 3 分の 1 まで満たし、量を維持してください。  |
|                              | エアモーター部品が汚れている、摩耗、または損傷している。                      | エアモーターを掃除するか修理します。取扱説明書 312796 を参照してください。   |
|                              | DataTrak のモデルのみ：ソレノイドピンが伸びている状態のため、エアバルブが循環しない。   | 暴走防止機能を有効にします (DataTrak の操作、セットアップモード、29 ページを参照)。モーターからエアを流出させます。DataTrak 画面で  を押してソレノイドピンを引っ込みます。 |
| ポンプは作動するが、両方のストロークにおいて出力が低い。 | ラインが狭くなっていたり、給気が不十分である。あるいは、バルブが閉じているか、または詰まっている。 | ラインを掃除するか、給気を増やします。バルブが開いていることを確認してください   |
|                              | 液体ホースまたはガンが閉塞している。または、液体ホースの内径が小さ過ぎる。             | ホースを開くか、または清掃*する。あるいは、より大きな内径のホースを使用します。  |
|                              | 置換ポンプのパッキングが摩耗している。                               | パッキングを交換します。取扱説明書 312792 を参照してください。   |
| ポンプは作動するが、下降ストロークの出力が低い。     | ボールチェックバルブまたはピストンパッキングが開いたままか、摩耗している。             | バルブを掃除します。パッキングを交換します。取扱説明書 312794 を参照してください。   |
| ポンプの速度が異常または加速している。          | 液体供給装置が空になった。                                     | 液体を補充し、吸い込みを行う。   |
|                              | ボールチェックバルブまたはパッキングが開いたままか、摩耗している。                 | バルブを掃除し、パッキングを交換します。取扱説明書 312794 を参照してください。   |
| ポンピング中の液体が TSL リザーバで見える。     | スロートパッキングが損耗している。                                 | スロートパッキングを交換します。取扱説明書 312794 を参照。   |
| オーバーフローチェンバで液体が見える。          | ベローズの損傷。  | 交換します。取扱説明書 312793 を参照してください。   |

\* 液体ホースまたはガンが閉塞しているかどうか判断するには、圧力を逃がしてください。液体ホースを外し、容器をポンプの液体アウトレット部分に置いて廃液を受け止めます。ポンプを開始するのに必要なだけのエアが給気されるようにオンにします。エアをオンにした時点でポンプが開始する場合は、液体ホースかガン内が閉塞しています。

# DataTrak のコントロールとインジケータ

図 9 のキー

- AA 暴走防止限界値、サイクル/分（ユーザー設定可能、00= オフ）
- AB 下部置換（ユーザー設定可能）
- AC 流量単位（ユーザー設定可能、 $\updownarrow$ /分 gpm [米単位]、gpm [英単位]、オンス/分 [米単位]、オンス/分 [英単位]、リットル/分、または cc/分）
- AD LED（点灯時は不具合インジケータ）
- AE ディスプレイ
- PF 吸い込み / 洗浄キー（吸い込み / 洗浄モードを有効にします。吸い込み / 洗浄モードの間では、暴走防止機能は無効となり、バッチトータライザ (BT) はカウントしません。）吸い込み / 洗浄モードの際は、LED が点滅します。

- RK リセットキー（不具合をリセットします。3 秒間押し続け、バッチトータライザをクリアしてください。）フローレートおよびサイクルレート間のトグルスイッチを押します。暴走防止機能を有効にした状態で押すとソレノイドピンが伸び縮みします。
- CF サイクル数 / 流量
- BT バッチトータライザ
- GT 総計トータライザ
- RT 暴走防止のトグル（有効 / 無効）
- UT E1 トグル
- DT E2 トグル
- ST E5 トグル



図 9. DataTrak のコントロールとインジケータ



# DataTrak の操作

注：ディスプレイ (AE) は、バッテリー寿命を延ばすため 1 分後に消えます。いずれかのキーを押せばディスプレイは再表示されます。

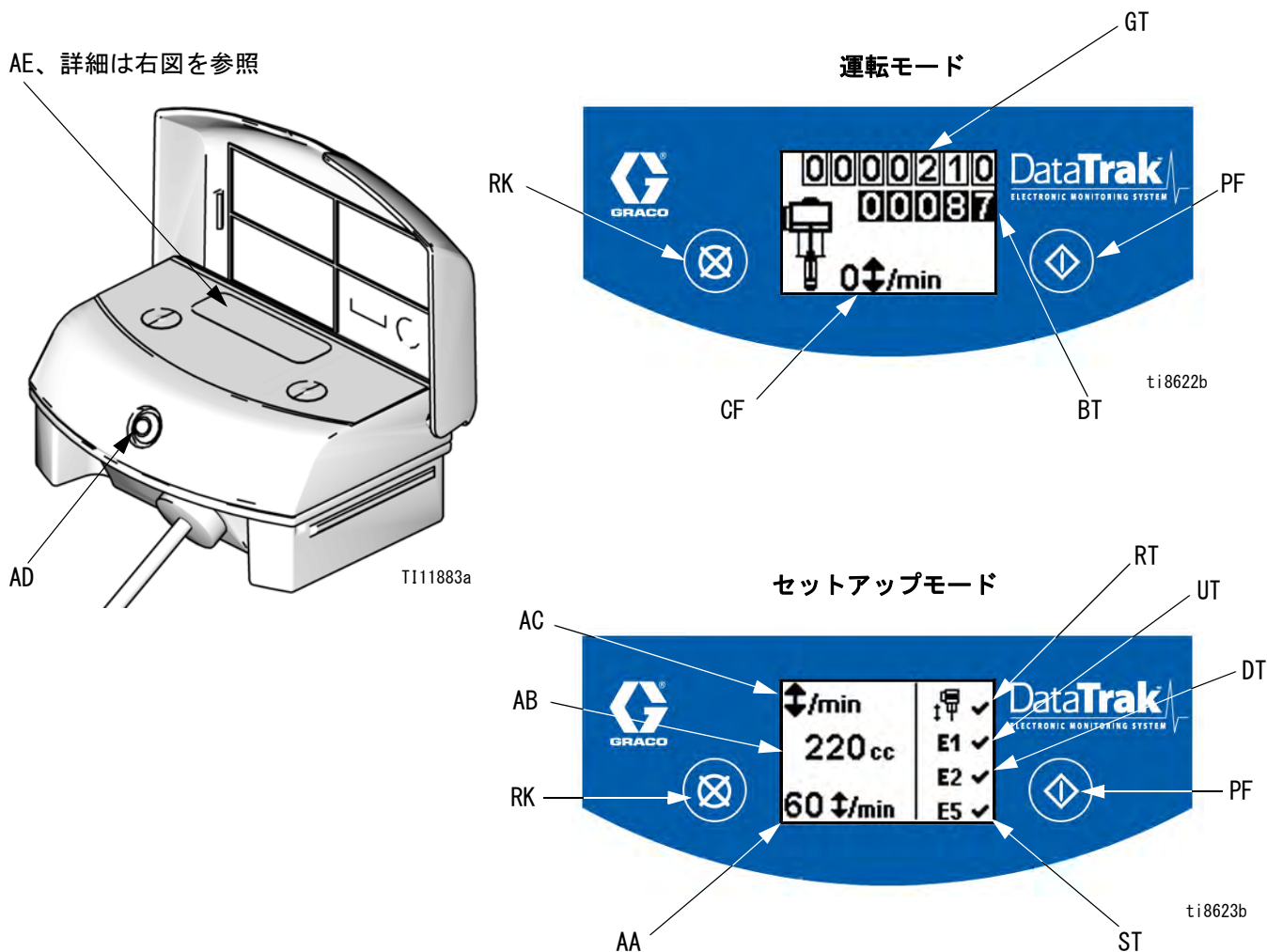
## 注

ソフトキーボタンへの損傷を防ぐために、ボタンを、ペン、プラスチックカード、または指の爪などの鋭利なもので押さないでください。

## セットアップモード

- 図 9 を参照してください。設定メニューが表れるまで、 を 5 秒間押し続けます
- 暴走防止 (搭載されている場合)、下部サイズ、流量単位を設定し、暴走防止、エラーオプション E1、E2、および E5 を有効にするには、 を押して数値を変更してから、 値を保存してカーソルを次のデータフィールドに移動させます。E1、E2 と E5 のエラーコードについては、31 ページを参照してください。

注：Graco では、暴走防止を 60 に設定することをお勧めします (装備されている場合) 。すべての DataTrak モジュールは、暴走防止が無効な状態で出荷されます。

注：暴走防止、エラーオプション E1、E2、および E5 が有効な場合、セットアップ画面に  が表示されます。図 9 を参照してください。

- カーソルを E5 エラー有効化オプションフィールドに動かし、 をもう 1 度押してセットアップモードを終了します。

## 運転モード

### 暴走

注：DataTrak には、暴走防止ありなしの両方のものがあります。M02xxx エアモーターのあるパッケージは、ランナウェイソレノイドなしで出荷されます。その他すべてのパッケージには、ランナウェイソレノイドが装備されています。

- 図 9 を参照してください。ポンプ暴走が発生したら、ランナウェイソレノイドが作動してポンプを止めます。LED (AD) が点滅してディスプレイ (AE) に暴走状態が示されます (表 1 を参照)。ディスプレイで 6 つの説明画面が繰り返されます。

- ランナウェイ画面 1 と 2: ランナウェイソレノイドをリセットするときは、マスターエアバルブ (U) を閉じます。エアモーターからエアが抜けきるまで待ちます。

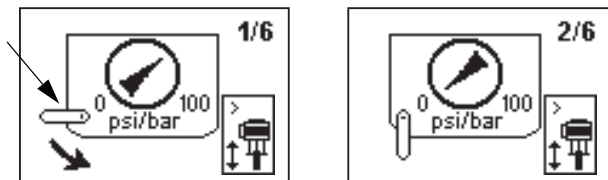

- ランナウェイ画面 3 と 4: エアが抜けたら、ソレノイド開放ボタンを押してエアバルブをリセットします。エアバルブが再加圧されると、ボタンが元に持ち上がります。

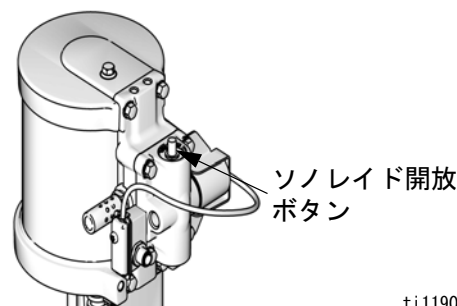
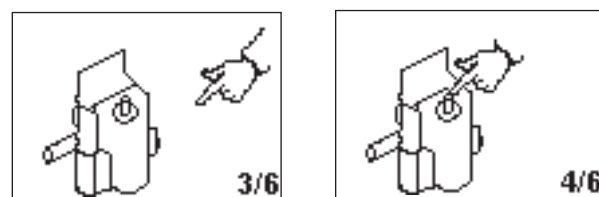

ti11902a

図 10. エアバルブのリセット

- ランナウェイ画面 5 と 6:  を押して診断コードを解除し、ランナウェイソレノイドをリセットしてください。

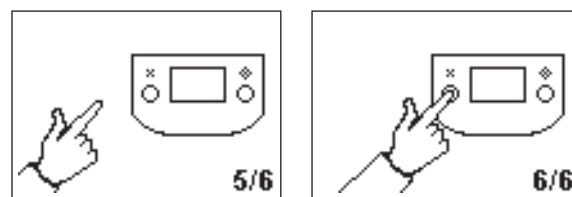

- マスターエアバルブ (U) を開いてポンプを再始動させます。

注：暴走の監視を無効化するには、セットアップモードに移動してランナウェイ値を 0 (ゼロ) にするか、オフ  にトグル (RT) します (図 9 を参照)。

## 吸い込み / 洗浄

1. 図 9 を参照してください。吸い込み / 洗浄モードに進むには、どれかのキーを押してディスプレイを再表示させ、次に  を押します。吸い込み / 洗浄の記号がディスプレイに表示され、LED が点滅

します

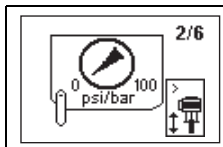

2. 吸い込み / 洗浄モードの間では、暴走防止機能は無効となり、バッチトータライザ (BT) はカウントしません。総計トータライザ (GT) はカウントし続けます。
3. 吸い込み / 洗浄モードを終了するには、どれかのキーを押してディスプレイを再表示させ、次に  を押します。吸い込み / 洗浄の記号が消え、LED の点滅が停止します。

## カウンタ / トータライザ

図 9 を参照してください。バッチトータライザ (BT) の最後の桁は、ガロンまたはリットルの 10 分の 1 の位を示します。トータライザをリセットするには、どれかのキーを押してディスプレイを表示させてから、

 を 3 秒押し続けます。

- AC がガロンまたはオンスに設定されている場合は、BT と GT はガロンで表示されます。
- AC がリットルまたは cc に設定されている場合は、BT と GT はリットルで表示されます。
- AC がサイクルに設定されている場合は、BT と GT はサイクルで表示されます。

流量の単位とサイクルを切り替えるには、 を押しします。BT ディスプレイの下にある文字は、BT と GT がガロン (g) またはリットル (l) で表示されていること示します。文字がない場合は、BT と GT がサイクルで表示されていることを示します。

## ディスプレイ

図 9 を参照してください。ディスプレイ (AE) は運転モード終了の 1 分後、またはセットアップモード終了の 3 分後に消灯します。いずれかのキーを押せばディスプレイは再表示されます。

注：ディスプレイが消灯していても、DataTrak はサイクルをカウントし続けます。

注：高レベルの静電気放電が DataTrak に適用されると、ディスプレイ (AE) が消灯する可能性があります。いずれかのキーを押せばディスプレイは再表示されます。

## 診断

DataTrak はポンプで発生したさまざまな問題を診断できます。モニターが問題を検知すると LED (AD、図 9) が点滅し、診断コードが表示されます。表 1 を参照してください。







診断内容を確認し、通常運転の画面に戻るには、 を一度押してディスプレイを表示させ、診断コード画面を消すため、さらにもう一度押ししてください。

表 1: 診断コード

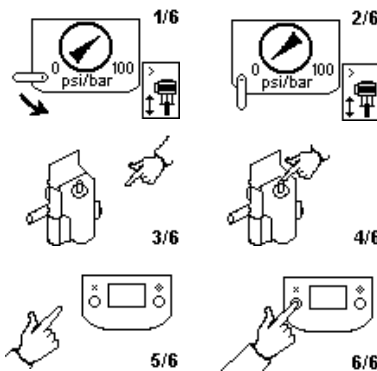
| 記号  | コード | コード名                             | 診断内容                                       | 原因   |
|---|-----|----------------------------------|--|--|
|    |     | 暴走<br>(DataTrak のみ)              | ポンプが設定されている暴走防止の限界値より速いサイクルで作動している。        | <ul style="list-style-type: none"> <li>エア圧の増加。</li> <li>液体出力の増加。</li> <li>液体供給装置が空になった。</li> </ul>   |
|    | E-1 | 急上昇                              | アップストローク中に漏洩が発生。                           | ピストンバルブまたはピストンパッキングの摩耗。  |
|    | E-2 | 急下降                              | ダウンストローク中に漏洩が発生。                           | インテイクバルブの摩耗。   |
|   | E-3 | バッテリー残量不足                        | 暴走を停止させるには、バッテリーの電圧値が低過ぎる。                 | バッテリー残量不足。バッテリーを交換します。32 ページを参照してください。   |
|  | E-4 | 構成部品 1 を整備<br>(暴走防止機能搭載装置のみ)     | 暴走の停止で問題発生。                                | <ul style="list-style-type: none"> <li>ソレノイドの破損。</li> <li>バルブキャリッジの破損。</li> <li>暴走 (RT、図 9) 防止機能は、ランナウェイソレノイドバルブが装備されていないポンプで有効になっている可能性があります。セットアップ画面に入り、暴走防止を無効にします。</li> </ul>                          |
|  | E-4 | ソレノイドの接続が切れている<br>(暴走防止機能搭載装置のみ) | ソレノイドの接続が切れている。<br>ソレノイドがピストンカップとかみ合っていない。 | <ul style="list-style-type: none"> <li>ソレノイドのプラグが差し込まれていない。</li> <li>ソレノイドの線の損傷。</li> <li>ブラケットとソレノイドがエアバルブハウジングとかみ合っていない。</li> </ul>  |
|  | E-5 | 構成部品 2 の整備                       | バルブ動作の検知で問題発生。                             | <ul style="list-style-type: none"> <li>センサーのプラグが差し込まれていない。</li> <li>センサーの取り付けが正しくない。</li> <li>センサーの損傷。</li> <li>バルブキャリッジの破損。</li> </ul>  |
|  | E-6 | ヒューズ切れ                           | ヒューズが飛んだ。ヒューズを交換してください。32 ページを参照してください。    | <ul style="list-style-type: none"> <li>ソレノイドの不良またはソレノイドの配線不良。</li> <li>極端な温度 (60°C [140°F] 以上)。</li> <li>暴走 (RT、図 9) 防止機能は、ランナウェイソレノイドバルブが装備されていないポンプで有効になっている可能性があります。セットアップ画面に入り、暴走防止を無効にします。</li> </ul> |

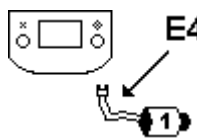
## DataTrak バッテリまたはヒューズの交換

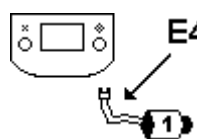
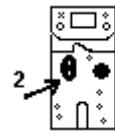

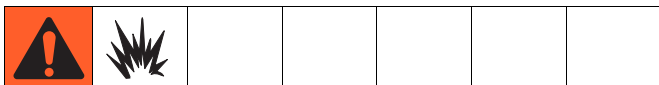
火災と爆発のリスクを軽減するために、電池とヒューズの交換は非危険区域で実行する必要があります。

表 2 に記載されている、認可された交換用電池、および表 3 に記載されている、認可されたヒューズだけを使用してください。認可されていない電池またはヒューズを使用すると、Graco の保障、および Intertek と Ex の認可が無効になります。

4. バッテリにアクセスするには、モジュールの背面にある 2 つのネジを取り外します。
5. 使用済みバッテリーを取り外し、認可されたバッテリーと交換します。表 2 を参照してください。

**表 2. 認可された電池**

|                                      |
|--------------------------------------|
| エナジャイザー (Energizer)<br>アルカリ電池 # 522  |
| バルタ (Varta) アルカリ電池<br># 4922         |
| ウルトラライフ (Ultralife)<br>リチウム電池 # U9VL |
| デュラセル (Duracell) アルカリ電池 # MN1604     |

### バッテリーの交換

1. リードスイッチアセンブリの背面からケーブルのネジを外します。図 11 を参照してください。
2. 2 つのケーブルクリップからケーブルを取り外します。



図 11. DataTrak の接続を外す

3. ブラケットから DataTrak モジュールを取り外します。図 12 を参照してください。非危険区域にモジュールと接続されているケーブルを運びます。



図 12. DataTrak の取り外し

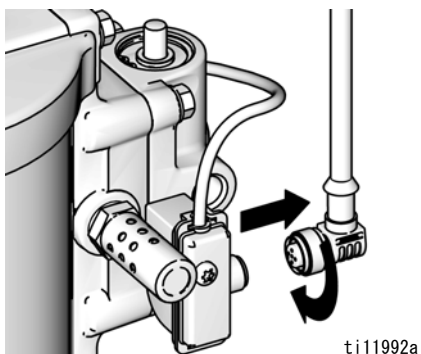

## ヒューズの交換

1. ネジ、金属製ストラップ、プラスチックホルダーを外します。
2. 基板からヒューズを引き抜きます。
3. 表 3 の認可されたヒューズと交換します。

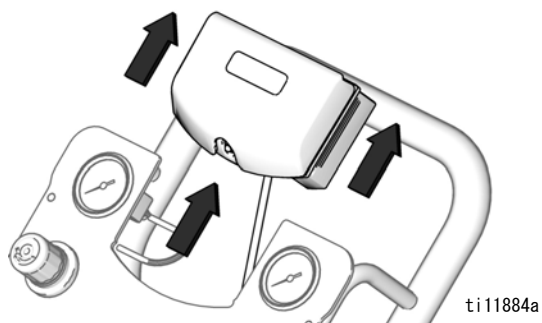
| DataTrak<br>の部品番号 | シリーズ *  | 必要なヒューズ |
|-------------------|---------|---------|
| 289822            | A または B | 24C580  |
|                   | C 以降    | 24V216  |
| 他のすべての部品<br>番号    | A       | 24C580  |
|                   | B 以降    | 24V216  |

\* 図 13 はシリーズ文字がある場所を示しています。

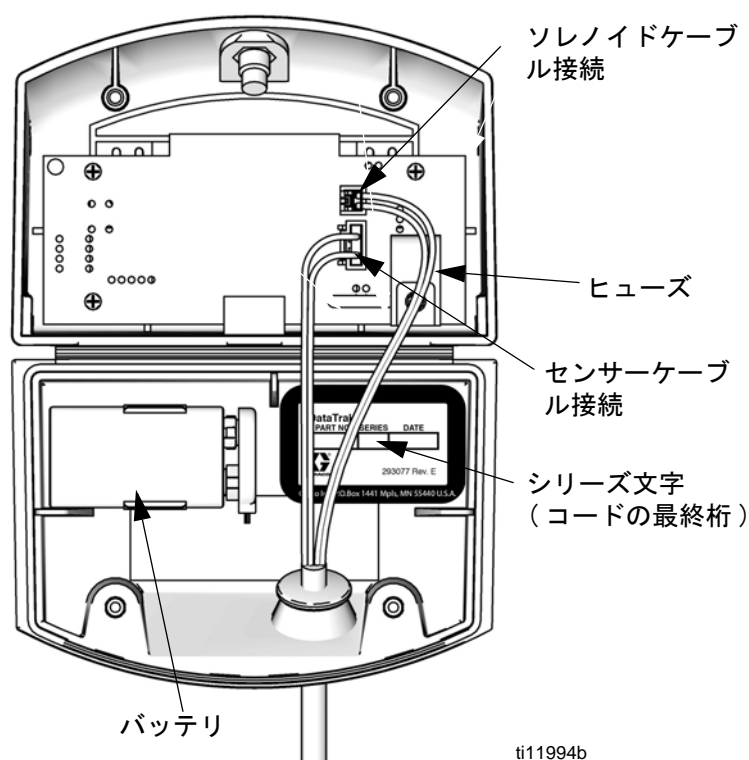

ti11994b

図 13. DataTrak バッテリーとヒューズの位置

# 部品

## アンビエント式モデル、カートマウントまたは壁マウント

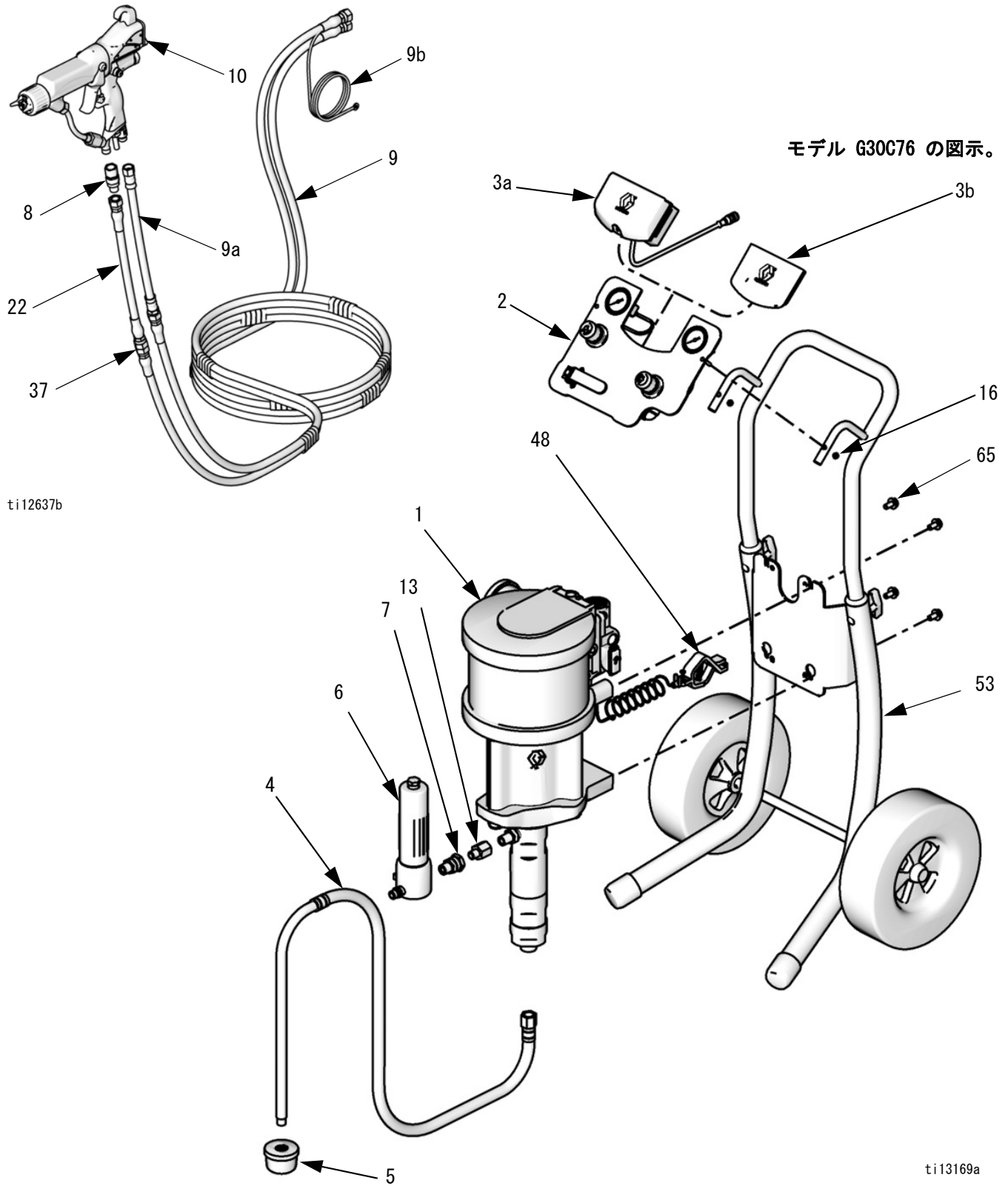

# ベローズ、カートマウント

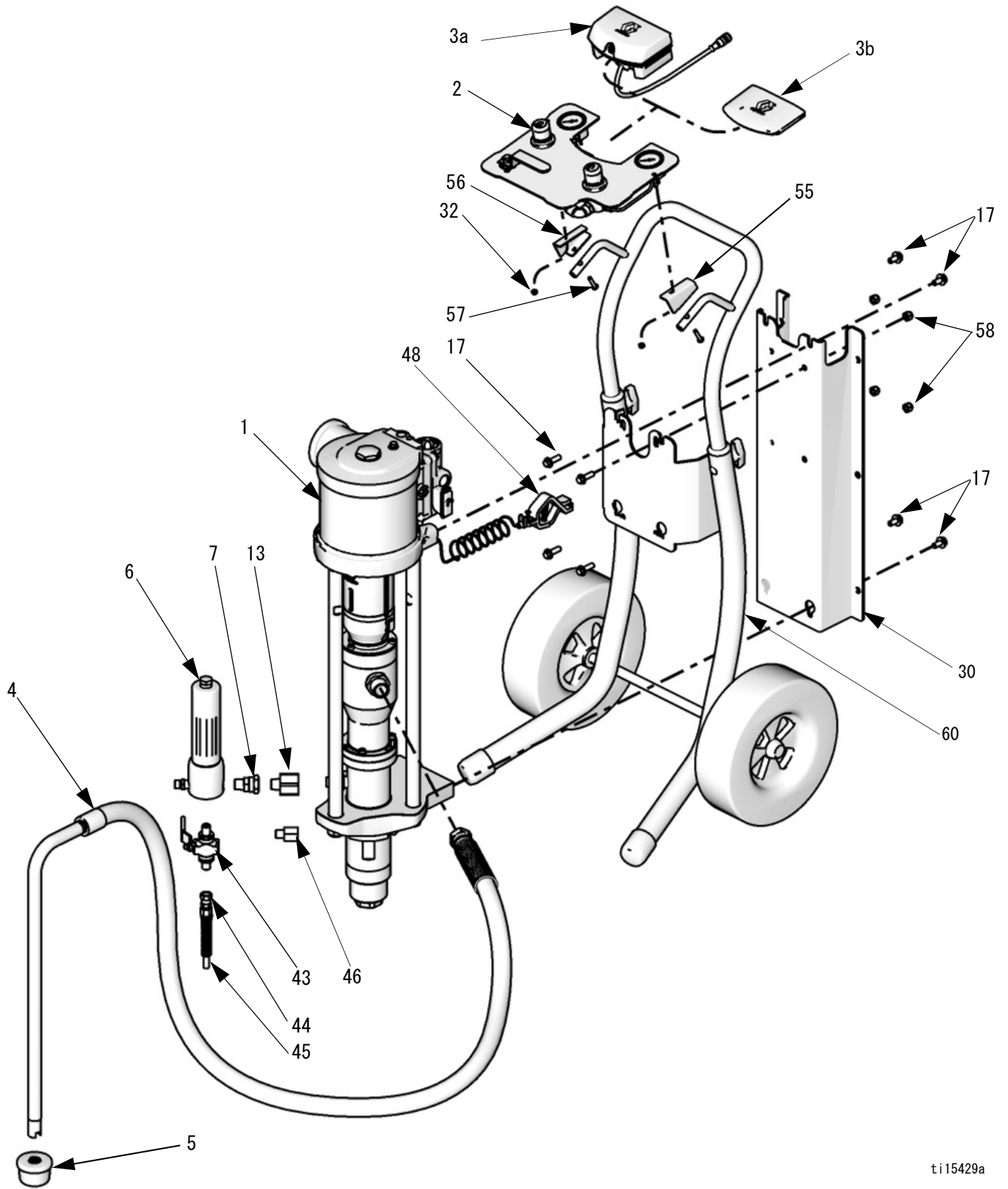

ti15429a

部品

| 参照 | 部品                                   | 説明  | 個数 |
|----|--------------------------------------|---|----|
| 1  | 多種                                   | Pump Assembly, see Model tables, pages 8-12, and Manual 312794 or 312795 (Bellows)  | 1  |
| 2  | 24A581<br>24A584                     | PANEL, air control, see page 42<br>G15xxx to G30xxx models<br>G35xxx models, 85 psi   | 1  |
| 3a | 24A576                               | DATATRAK, assembly; <i>see manual 313541</i>  | 1  |
| 3b | -----                                | INSERT, panel (included with Part 2)  | 1  |
| 4  | 256422<br>256424<br>256421<br>256423 | HOSE, suction (includes Part 5)<br>G15Cxx, G18Cxx, G24Cxx, G28Cxx<br>G15Bxx, G15Wxx, G18Wxx,<br>G24Bxx, G24Wxx, G28Wxxx<br>G23Cxx, G30Cxx<br>G23Bxx, G23Wxx, G30Wxx, G35Bxx | 1  |
| 5  | -----                                | STRAINER (included with Part 4)   | 1  |
| 6  | 24A587                               | FILTER, fluid (includes Part 7)   | 1  |
| 7  | 235208                               | FITTING, union, 3/8-18 npsm x 3/8-18 npt (included with Part 6)   | 1  |
| 8  | 189018                               | SWIVEL, fluid hose  | 1  |
| 9  | 24A956                               | HOSE, coupled, air and fluid, 25 ft. (includes Parts 9a and 9b) (all models except G30C95)  | 1  |
|    | 244967                               | HOSE, air, 50 ft. (G30C95 only)   | 1  |
|    | 24B562                               | HOSE, fluid, 50 ft. (G30C95 only)   | 1  |
| 9a | 236130                               | HOSE, air whip, 3 ft., 0.9 m, (included with Part 9)  | 1  |
| 9b | -----                                | GROUND WIRE, spray gun (included with Part 9)   | 1  |
| 10 | H60T10<br>H85T10<br>H85M10           | GUN,<br>Pro Xp 60<br>(G28C23, G30C87)<br>Pro Xp 85<br>(G28C25, G30C89)<br>Pro Xp 85, スマート<br>(その他の全モデル)   | 1  |
| 11 | AEM413                               | TIP (not shown)   | 1  |
| 12 | AEMxxx<br>AEFxxx                     | TIP OPTION (not shown)  | 1  |
| 13 | 121237<br>121238                     | ADAPTER, outlet<br>3/8 nptm x 1/2 nptf, used on<br>G18xxx and G28xxx models<br>3/8 nptm x 3/4 nptf, used on<br>G15xxx and G24xxx models                                     | 1  |
| 22 | 239069                               | HOSE, fluid, whip, 2 ft. (0.6 m)  | 1  |

| 参照  | 部品     | 説明  | 個数 |
|-----|--------|---|----|
| 37  | 166846 | ADAPTER, for fluid whip hose, 1/4 npt x 1/4 npsm                                | 1  |
| 41  | 256425 | VALVE, drain, stainless steel (includes Parts 44 and 45); Bellows packages only | 1  |
| 44  | -----  | COUPLING, hose, drain (included with Part 41)                                   | 1  |
| 45  | -----  | HOSE, drain (included with Part 41)   | 1  |
| 48  | 238909 | WIRE, grounding assembly  | 1  |
| 85▲ | 15W718 | LABEL, warning, not shown   | 1  |
| 86▲ | 15W719 | LABEL, warning, not shown   | 1  |

非ベローズ取り付け部品

| 参照 | 部品     | 説明   | 個数 |
|----|--------|--|----|
| 16 | -----  | NUT, lock, M5 x 0.08 (included with Part 49)               | 2  |
| 49 | 24E883 | AIR CONTROLS MOUNTING KIT, wall, (includes 16 and 51)      | 1  |
| 51 | -----  | SCREW, hex head, M8 x 16 mm (included with Part 49)        | 2  |
| 53 | 256427 | CART MOUNTING KIT, <i>see page 40</i> (GxxCxx models only) | 1  |
| 54 | 24A578 | WALL MOUNTING KIT, <i>see page 40</i> (GxxWxx models only) | 1  |

ベローズ取り付け部品

| 参照 | 部品     | 説明  | 個数 |
|----|--------|---|----|
| 17 | 111799 | SCREW, M8 x 16, included with Part 30                         | 8  |
| 30 | 24E880 | PLATE, mounting; includes hardware (壁マウントモデル)                 | 1  |
| 32 | 105332 | LOCK NUT, 5 mm  | 2  |
| 55 | -----  | MOUNTING WEDGE, left, air control panel, cart mount           | 1  |
| 56 | -----  | MOUNTING WEDGE, right, air control panel, cart mount          | 1  |
| 57 | 110873 | SCREW, M5 x 0.8   | 2  |
| 58 | 104541 | LOCK NUT, M8  | 4  |
| 60 | 24E879 | CART MOUNTING KIT; <i>see Bellows Cart Mount Kit, page 41</i> | 1  |

▲ 交換警告ラベル、サイン、タグおよびカードは無料でご入手いただけます。

# 加熱式モデル、カートマウントまたは壁マウント

モデル G30W86 の図示

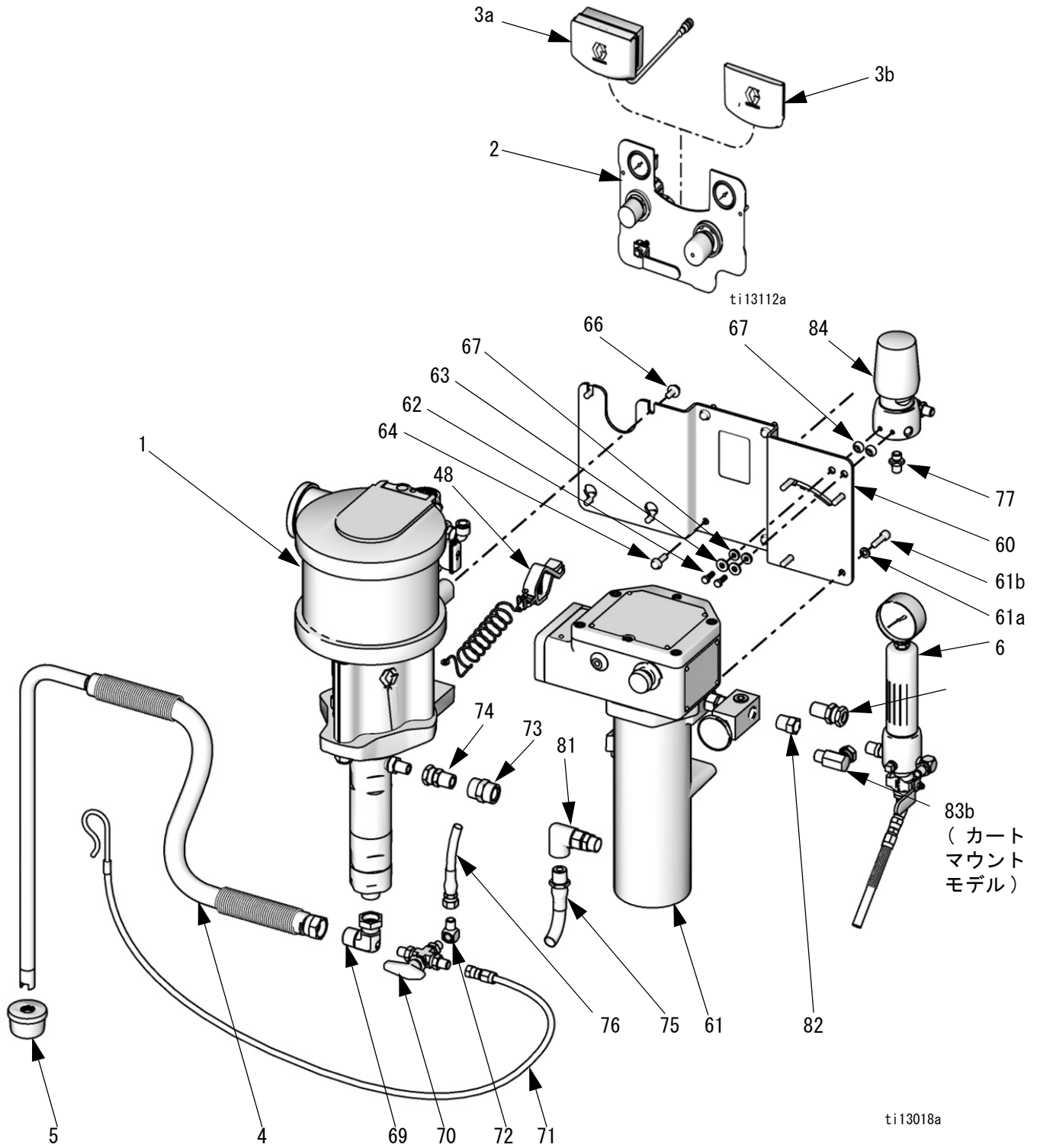

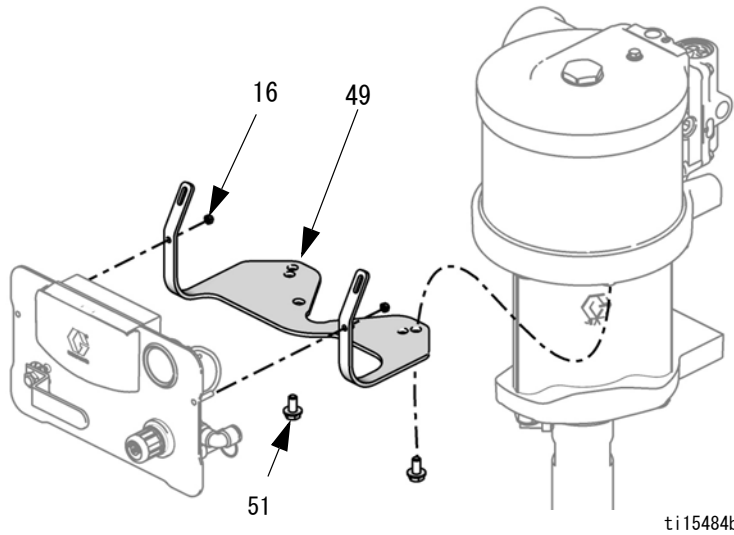

ti15484b

非危険区域電気コード部品  
(カートマウントのみ)

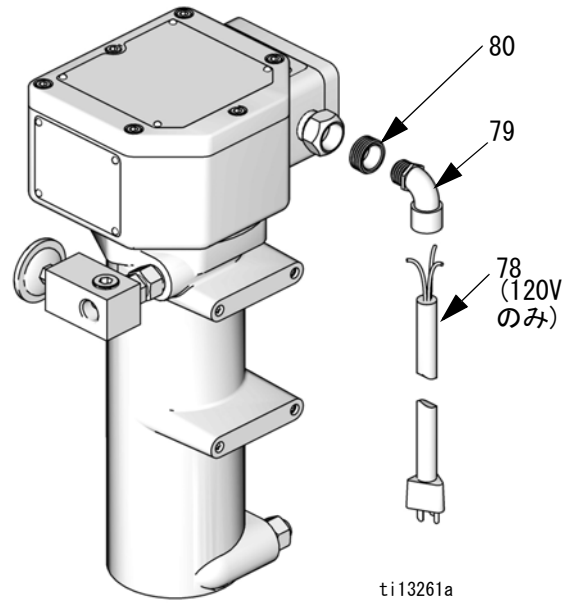

ti13261a

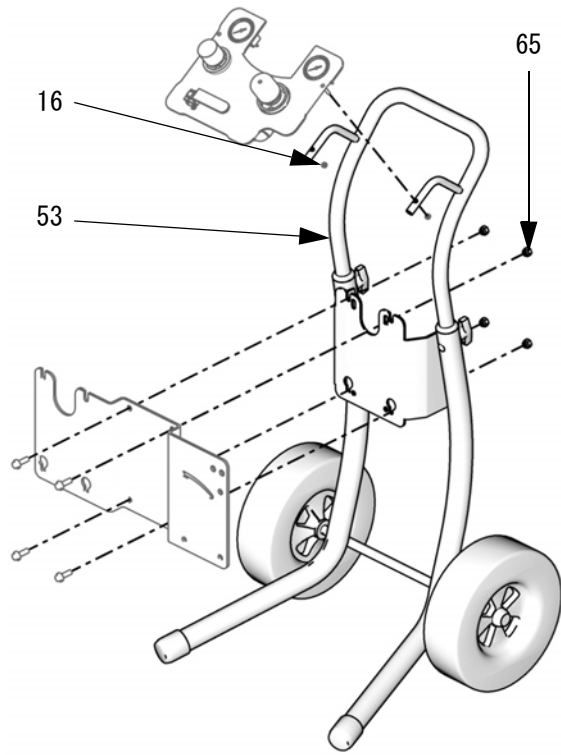

ti13114a

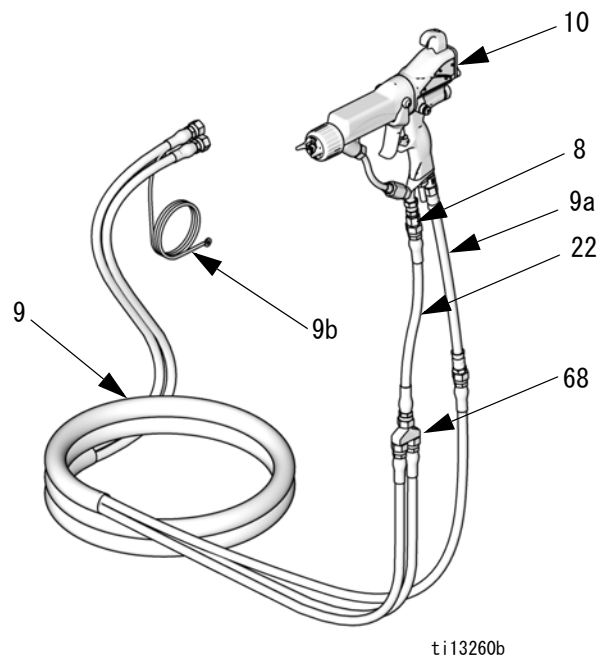

ti13260b

## 加熱式モデル (続)

| 参照  | 部品               | 説明  | 個数 |
|-----|------------------|---|----|
| 1   | 多種               | Pump Assembly, <i>see Model tables, pages 9-13, and Manual 312794</i>                             | 1  |
| 2   | 24A581           | PANEL, air controls   | 1  |
| 3a  | 24A576           | DATATRAK, assembly, <i>see manual 313541</i>  | 1  |
| 3b  | -----            | INSERT, panel (included with Part 2)  | 1  |
| 4   | 256422<br>256423 | HOSE, suction, assembly (includes Part 5)<br>G18xxx and G28xxx Models<br>G30xxx Models            | 1  |
| 5   | -----            | STRAINER, suction (included with Part 4)  | 1  |
| 6   | 239300           | FILTER, fluid, sst, <i>see manual 307273</i>  | 1  |
| 8   | 189018           | SWIVEL, fluid hose  | 1  |
| 9   | 239352           | HOSE BUNDLE, air and fluid  | 1  |
| 9a  | 236130           | HOSE, air whip, 3 ft. (0.9 m)   | 1  |
| 9b  | -----            | GROUND WIRE, spray gun  | 1  |
| 10  | H85M10           | GUN, Pro Xp 85  | 1  |
| 11  | AEM413           | GUN TIP (not shown)   | 1  |
| 12  | AEMxxx           | TIP OPTION (not shown)  | 1  |
| 16  | -----            | NUT, lock, M5 x 0.08 (included with Part 49)  | 2  |
| 22  | 239069           | HOSE, fluid, whip, 2 ft (0.6 m)   | 1  |
| 48  | 238909           | GROUND WIRE, pump   | 1  |
| 49  | 24E883           | AIR CONTROLS MOUNTING KIT, wall mount, (includes 16 and 51)                                       | 1  |
| 51  | -----            | SCREW, hex head, M8 x 16 mm (included with Part 49)   | 2  |
| 53  | 256427           | CART MOUNTING KIT, <i>see page 40</i> (GxxGxx models only)  | 1  |
| 54  | 24A578           | WALL MOUNTING KIT, <i>see page 40</i> (GxxWxx models only)  | 1  |
| 60  | 24A590           | BRACKET, heated, kit, includes 64, 65, and 66)  | 1  |
| 61  | 245848<br>245863 | HEATER, fluid, includes 61a and 61b 120V, <i>see manual 309524</i> 240V, <i>see manual 309524</i> | 1  |
| 61a | -----            | WASHER  | 4  |
| 61b | -----            | SCREW, M8 x 1.25 in.  | 4  |
| 62  | 100022           | CAPSCREW, hex hd, 1/4-20 x 3/4 in. (19mm)   | 2  |
| 63  | 100527           | WASHER, 1/4 in.   | 2  |
| 64  | -----            | SCREW, M8 x 25  | 4  |
| 65  | -----            | NUT   | 4  |
| 66  | -----            | SCREW, M8 x 1.25  | 4  |
| 67  | 167002           | INSULATOR, heat   | 4  |
| 68  | 239864           | MANIFOLD, recirculating, 1/4 npsm   | 1  |
| 69  | 15V521<br>15V522 | UNION, swivel<br>G18xxx and G28xxx Models<br>G30xxx Models  | 1  |

| 参照  | 部品               | 説明  | 個数 |
|-----|------------------|---|----|
| 70  | 113834           | BALL VALVE, 3 way, 1/4 npt(m), sst  | 1  |
| 71  | 239062           | HOSE, drain, nylon, sst fittings, 1/4 in. (6 mm) ID; 1/4 npsm(f)  | 1  |
| 72  | 166866           | ELBOW, 1/4 npt (m x f), sst   | 2  |
| 73  | 117627           | FITTING, coupler  | 1  |
| 74  | 114190<br>236892 | UNION, swivel<br>G18xxx and G28xxx Models<br>G30xxx Models  | 1  |
| 75  | 239154           | HOSE, fluid, nylon, sst fittings: 1/2 in (13 mm) ID, 1/2 npt (mbe), 19.5 in. (0.5 m) long   | 1  |
| 76  | 239108           | HOSE, fluid, recirculation  | 1  |
| 77  | 166846           | ADAPTER, 1/4-18 npsm x 1/4-18 npt   | 3  |
| 78  | 15W730           | CORD, electrical (120V cart mount packages only)  | 1  |
| 79  | 112408           | STRAIN RELIEF, 90° (120V cart mount packages only)  | 1  |
| 80  | 107219<br>185065 | BUSHING<br>For use with supplied cord (120V cart mount packages only), 3/4 npt(m) x 1/2 nptf<br>Supplied with heater for conduit applications | 1  |
| 81  | 113934           | UNION, swivel, heater inlet, 90°, sst, 1/2 npt(fbe)   | 1  |
| 82  | 502265           | BUSHING, reducer, pipe  | 1  |
| 83a | 235207           | UNION, swivel, sst, 3/8 npt(m) x 3/8 npsm(f), wall mount packages only  | 1  |
| 83b | 207123           | UNION, swivel, 90°, cart mount packages only  | 1  |
| 84  | 238926           | REGULATOR, back pressure, sst, <i>see manual 306860</i>   | 1  |
| 85▲ | 15W718           | LABEL, warning, not shown   | 1  |
| 86▲ | 15W719           | LABEL, warning, not shown   | 1  |

▲ 交換警告ラベル、サイン、タグおよびカードは無料でご入手いただけます。

# キット

## 壁マウントキット 24A578 (非ベローズ)

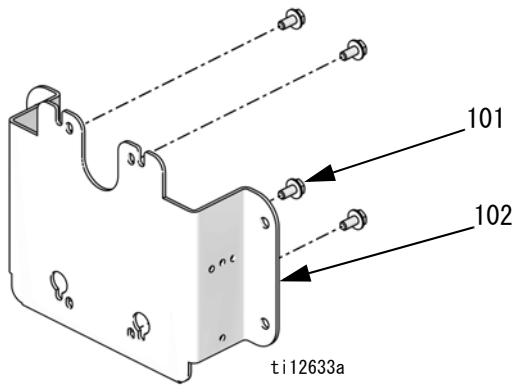

| 参照  | 説明                    | 個数 |
|-----|-----------------------|----|
| 101 | SCREW, cap, M8 x 1.25 | 4  |
| 102 | PLATE, wall mount     | 1  |

注：コントロールパネルのあるパッケージを壁に取り付けるには、エアコントロール取り付けキット 24E883 も必要です。44 ページを参照してください。

## カートマウントキット 256427 (非ベローズ)

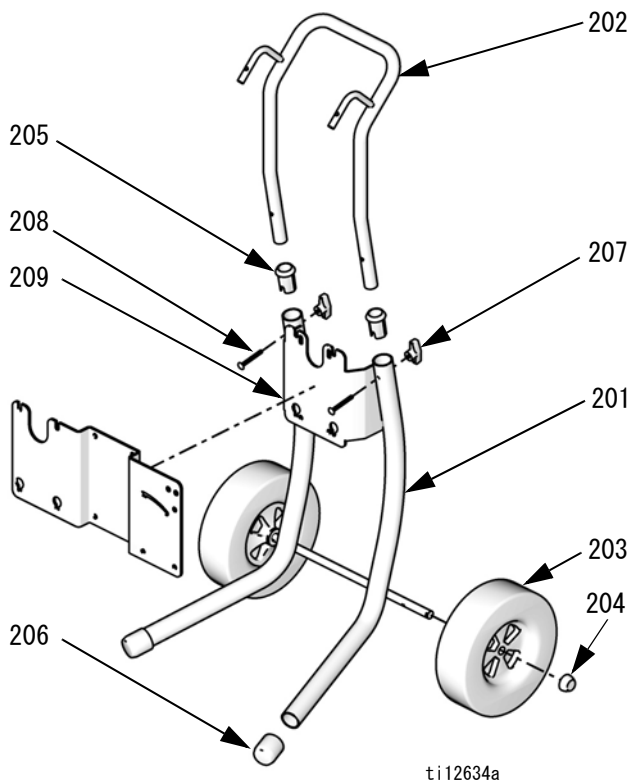

| 参照  | 部品     | 説明                    | 個数 |
|-----|--------|-----------------------|----|
| 201 | -----  | CART, frame           | 1  |
| 202 | -----  | HANDLE, cart          | 1  |
| 203 | 119451 | WHEEL, semi-pneumatic | 2  |
| 204 | 119452 | CAP, hub              | 2  |
| 205 | -----  | SLEEVE, cart handle   | 2  |
| 206 | 15C871 | CAP, leg              | 2  |
| 207 | 115480 | KNOB, t-handle        | 2  |
| 208 | 116630 | SCREW, carriage       | 2  |
| 209 | -----  | BRACKET, heater, cart | 1  |



## ベローズカートマウントキット 24E879

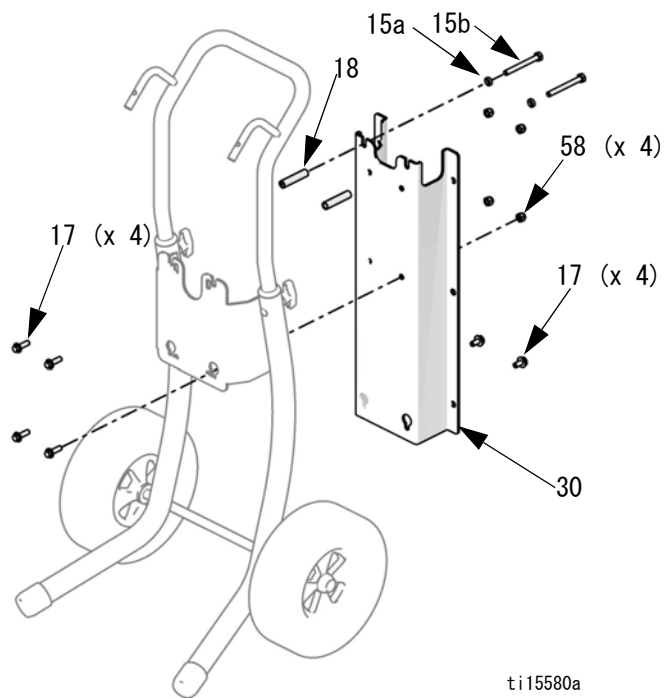

| 参照  | 説明                 | 個数 |
|-----|--------------------|----|
| 15a | Washer (not used)  | 2  |
| 15b | Screw (not used)   | 2  |
| 17  | Screw, M8 x 16     | 8  |
| 18  | Spacers (not used) | 2  |
| 30  | Plate, mounting    | 1  |
| 58  | Lock nut, 13 mm    | 4  |

## ベローズエアコントロール取り付けキット

キット 24E884 には左右の取り付けウェッジ (55 と 56)、ロックナット (32)、およびネジ (37) が付属しています。

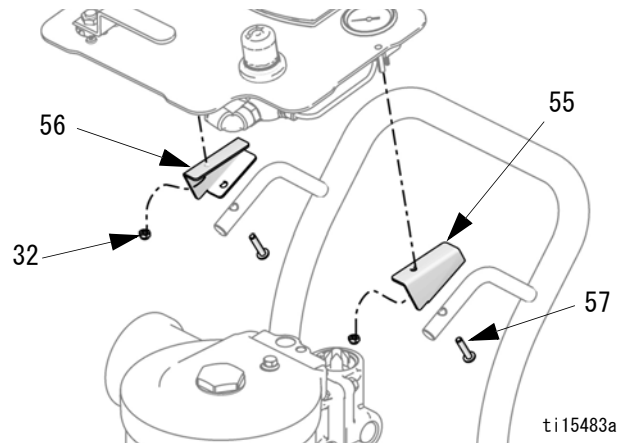

## ポンプとガンコントロールパネルキット

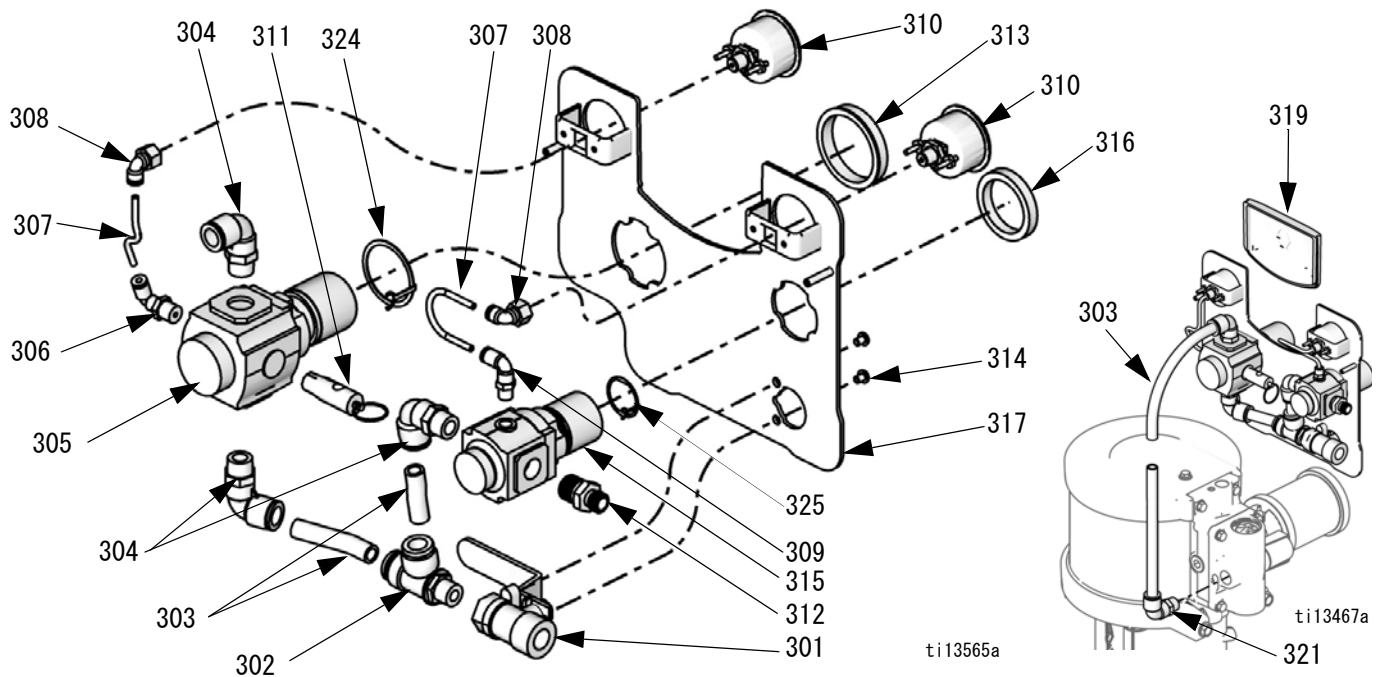

### キット 24A581 およびキット 24A584

| 参照  | 部品     | 説明   | 個数      |
|-----|--------|--|---------|
| 301 | 114362 | VALVE, ball  | 1       |
| 302 | 15T643 | SWIVEL, tee, 3/8 npt(m) x 1/2T                       | 1       |
| 303 | -----  | TUBE, 1/2 OD, cut to fit,<br>order Tubing Kit 24D496 | 1.3 ft. |
| 304 | 121212 | ELBOW, swivel, 1/2T x 3/8 npt(m)                     | 3       |
| 305 | 15T536 | REGULATOR, air, pump, 3/8 npt                        | 1       |
| 306 | -----  | ELBOW, swivel, 5/32 T x 1/4 npt                      | 1       |
| 307 | -----  | TUBE, black, cut to fit,<br>order Tubing Kit 24D496  | 4 in.   |
| 308 | 15T498 | SWIVEL, 90°, 5/32T x 1/8 npt(f)                      | 2       |
| 309 | 15T866 | ELBOW, swivel, 5/32T x 1/8 npt                       | 1       |
| 310 | 15T500 | GAUGE, pressure                                      | 2       |
| 311 | -----  | VALVE, safety  | 1       |
|     | 113498 | Kit 24A581 (100 psi)                                 |         |
|     | 120306 | Kit 24A584 (85 psi)                                  |         |
| 312 | 164672 | ADAPTER  | 1       |
| 313 | 15T538 | NUT, regulator                                       | 1       |
| 314 | 114381 | SCREW, cap, button head                              | 2       |
| 315 | 15T539 | REGULATOR, air, gun, 3/8 npt                         | 1       |
| 316 | 116514 | NUT, regulator                                       | 1       |
| 317 | -----  | PANEL  | 1       |
| 318 | -----  | LABEL, panel (not shown)                             | 1       |
| 319 | -----  | INSERT   | 1       |

| 参照  | 部品     | 説明   | 個数 |
|-----|--------|--|----|
| 320 | 105332 | NUT, lock (not shown)  | 2  |
| 321 | -----  | ELBOW, 1/2T x 1/2 npt  | 1  |
| 322 | -----  | COVER, lens, 12 sticker sheet (not shown), order Kit 24A540 for 5 sheets | 1  |
| 324 | 24P814 | RING, grounding  | 1  |
| 325 | 24P813 | RING, grounding  | 1  |

## エアコントロール取り付けキット (非ベローズ)

1 つの取り付けブラケット (49)、2 つのロックナット (16)、および 2 つの六角ヘッドネジ (51)

| キット    | パッケージ                 |
|--------|-----------------------|
| 24E883 | エアコントロール取り付けキット、壁マウント |

## 18.9 リットル (5 ガロン) 吸引 ホースキット

吸引ホース (4) とストレーナ (5) を含みます。

| キット    | パッケージ   | 壁 / カート        |
|--------|---|----------------|
| 256421 | アンビエント式 G23Cxx, G30Cxx  | カート            |
| 256422 | アンビエント式 : G15Cxx, G18Cxx, G24Cxx, G28Cxx<br>加熱式 : G18xxx, G28xxx          | カート<br>両方      |
| 256423 | アンビエント式 : G23Wxx, G30Wxx<br>アンビエント式ベローズ : G23Bxx, G35Bxx<br>加熱式 : G30xxx  | 壁<br>カート<br>両方 |
| 256424 | アンビエント式 : G15Wxx, G18Wxx, G24Wxx, G28Wxxx<br>アンビエント式ベローズ : G15Bxx, G24Bxx | 壁<br>カート       |

## 208 リットル (55 ガロン) 吸引 ホースキット

吸引ホース、栓アダプタ、およびストレーナ

24A954 - 3/4 インチホース

24B598 - 1 インチホース

## PTFE 吸引ホースキット

PTFE と適合する酸性材料のポンピング用。吸引ホース、スイベル、およびストレーナを含みます。

| キット    | 説明                                       | 壁 / カート |
|--------|--|---------|
| 24B337 | 19 mm (3/4 インチ) ホース、PTFE 裏打ち、スイベルエルボー付き  | カート     |
| 24B338 | 25 mm (1 インチ) ホース、PTFE 裏打ち、スイベルエルボー付き    | カート     |
| 24B424 | 19 mm (3/4 インチ) ホース、PTFE 裏打ち、ストレートスイベル付き | 壁       |
| 24B425 | 25 mm (1 インチ) ホース、PTFE 裏打ち、ストレートスイベル付き   | 壁       |

## DataTrak

注：リードスイッチおよびソレノイドを含む、すべての DataTrak 関連部品番号およびキット情報に関しては、DataTrak 取扱説明書 313541 を参照してください。

## ドレインバルブキット 256425

排出バルブ (43)、カップリング (44)、およびホース (45) を含みます。

## オーバーフローチェンバキット 24E298

Merkur ベローズモデルのみ。取扱説明書 312793 を参照してください。オーバーフローカップとシールおよび必要な金具が含まれます。

# 取り付けの寸法

## 壁ブラケット（非ベローズ）

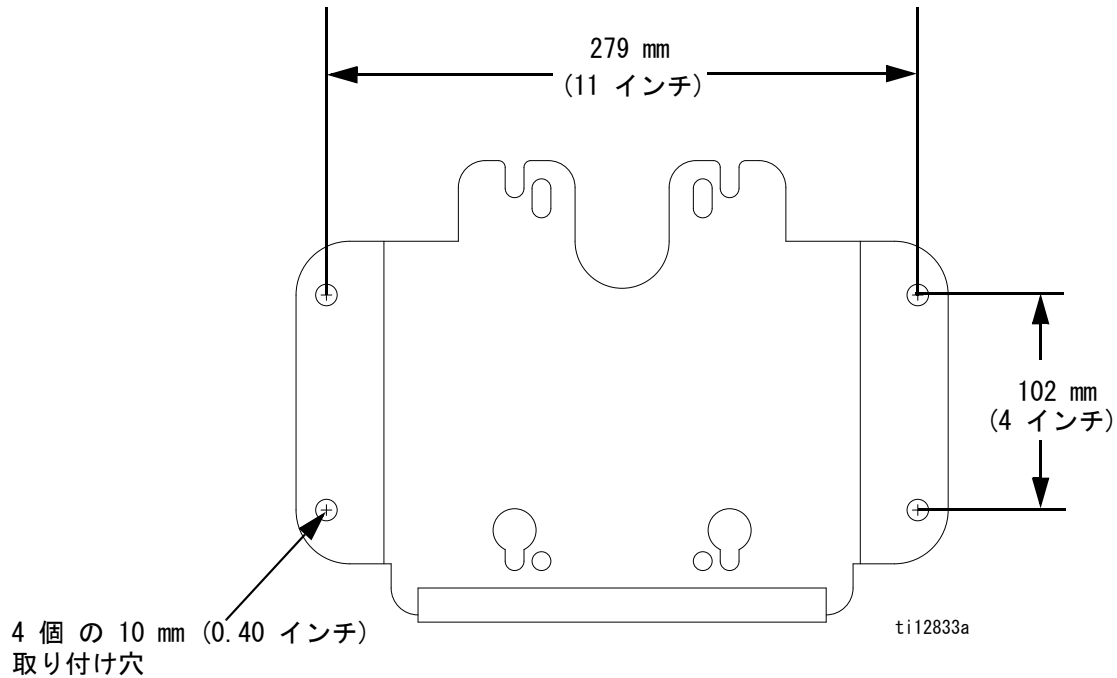

# California Proposition 65

カリフォルニア州居住者

⚠ 警告：発がんおよび生殖への悪影響 - [www.P65warnings.ca.gov](http://www.P65warnings.ca.gov).

# 技術データ

| Merkur 静電スプレーパッケージ |  |                 |
|--------------------|--|-----------------|
|                    | 米国   | メートル法           |
| 最高使用液圧             | モデル表 (8 ページ) を参照してください。                        |                 |
| 最高インレット液圧 (ベローズ)   | 15 psi   | 0.1 MPa、1.0 bar |
| 最大ポンプエアインレット圧力     | 100 psi  | 0.7 MPa、7.0 bar |
| 最大ガンエアインレット圧力      | 100 psi  | 0.7 MPa、7.0 bar |
| 比率                 | モデル表 (8 ページ) を参照してください。                        |                 |
| 周辺エア温度範囲           | 35-120°F                                       | 2-49°C          |
| 最高動作温度             | 120°F  | 49°C            |
| 音響データ              | エアモーターの説明書 312796 の技術データを参照してください。             |                 |
| 接液部品 (置換ポンプ)       | 取扱説明書 312792 (Merkur) または 312793 (Merkur ベローズ) |                 |
| 接液部品 (スプレーガン)      | 取扱説明書 3A2495 を参照してください。                        |                 |
| 接液部品 (液体ホース)       | ナイロン   |                 |
| 接液部品 (吸引アセンブリ)     | ステンレス鋼、ナイロン                                    |                 |
| 接液部品 (液体フィルタ)      | 説明書 307273 を参照してください。                          |                 |
| 接液部品 (ドレンバルブ)      | ステンレス鋼、ナイロン                                    |                 |

# パッケージの重量

## アンビエント式

| 比率、パッケージ       | kg (ポンド)<br>での重量 |
|----------------|------------------|
| <b>カートマウント</b> |                  |
| 15:1、G15C85    | 48 (104)         |
| 15:1、G15C86    | 48 (105)         |
| 15:1、G15B83    | 59 (129)         |
| 15:1、G15B84    | 60 (130)         |
| 18:1、G18C09    | 47 (103)         |
| 18:1、G18C10    | 48 (104)         |
| 23:1、G23C15    | 46 (101)         |
| 23:1、G23C16    | 47 (102)         |
| 23:1、G23B33    | 57 (125)         |
| 23:1、G23B34    | 58 (126)         |
| 24:1、G24C13    | 49 (106)         |
| 24:1、G24C14    | 49 (107)         |
| 24:1、G24B33    | 59 (129)         |
| 24:1、G24B34    | 60 (130)         |
| 28:1、G28C13    | 49 (106)         |
| 28:1、G28C14    | 49 (107)         |
| 28:1、G28C23    | 49 (107)         |
| 28:1、G28C25    | 49 (107)         |

| 比率、パッケージ     | kg (ポンド)<br>での重量 |
|--------------|------------------|
| 30:1、G30C75  | 45 (98)          |
| 30:1、G30C76  | 45 (99)          |
| 30:1、G30C87  | 45 (99)          |
| 30:1、G30C89  | 45 (99)          |
| 35:1、G30B33  | 57 (125)         |
| 35:1、G30B34  | 58 (126)         |
| <b>壁マウント</b> |                  |
| 15:1、G15W57  | 36 (77)          |
| 15:1、G15W58  | 36 (78)          |
| 18:1、G18W11  | 36 (77)          |
| 18:1、G18W12  | 36 (78)          |
| 23:1、G23W13  | 34 (74)          |
| 23:1、G23W14  | 35 (75)          |
| 24:1、G24W11  | 37 (80)          |
| 24:1、G24W12  | 37 (81)          |
| 28:1、G28W15  | 36 (78)          |
| 28:1、G28W16  | 37 (79)          |
| 30:1、G30W77  | 33 (71)          |
| 30:1、G30W78  | 33 (72)          |

## 加熱式

| 比率、パッケージ       | kg (ポンド)<br>での重量 |
|----------------|------------------|
| <b>カートマウント</b> |                  |
| 28:1、G28C19    | 80 (174)         |
| 28:1、G28C20    | 80 (175)         |
| 28:1、G28C21    | 80 (174)         |
| 28:1、G28C22    | 80 (175)         |
| 30:1、G30C81    | 76 (165)         |
| 30:1、G30C82    | 76 (166)         |
| 30:1、G30C83    | 76 (165)         |
| 30:1、G30C84    | 76 (166)         |

| 比率、パッケージ     | kg (ポンド)<br>での重量 |
|--------------|------------------|
| <b>壁マウント</b> |                  |
| 18:1、G18W13  | 68 (148)         |
| 18:1、G18W14  | 68 (149)         |
| 28:1、G28W21  | 68 (148)         |
| 28:1、G28W22  | 68 (149)         |
| 28:1、G28W23  | 68 (148)         |
| 28:1、G28W24  | 68 (149)         |
| 30:1、G30W83  | 64 (139)         |
| 30:1、G30W84  | 64 (140)         |
| 30:1、G30W85  | 64 (139)         |
| 30:1、G30W86  | 64 (140)         |

# Graco Standard Warranty

Graco warrants all equipment referenced in this document which is manufactured by Graco and bearing its name to be free from defects in material and workmanship on the date of sale to the original purchaser for use. With the exception of any special, extended, or limited warranty published by Graco, Graco will, for a period of twelve months from the date of sale, repair or replace any part of the equipment determined by Graco to be defective. This warranty applies only when the equipment is installed, operated and maintained in accordance with Graco's written recommendations.

This warranty does not cover, and Graco shall not be liable for general wear and tear, or any malfunction, damage or wear caused by faulty installation, misapplication, abrasion, corrosion, inadequate or improper maintenance, negligence, accident, tampering, or substitution of non-Graco component parts. Nor shall Graco be liable for malfunction, damage or wear caused by the incompatibility of Graco equipment with structures, accessories, equipment or materials not supplied by Graco, or the improper design, manufacture, installation, operation or maintenance of structures, accessories, equipment or materials not supplied by Graco.

This warranty is conditioned upon the prepaid return of the equipment claimed to be defective to an authorized Graco distributor for verification of the claimed defect. If the claimed defect is verified, Graco will repair or replace free of charge any defective parts. The equipment will be returned to the original purchaser transportation prepaid. If inspection of the equipment does not disclose any defect in material or workmanship, repairs will be made at a reasonable charge, which charges may include the costs of parts, labor, and transportation.

**THIS WARRANTY IS EXCLUSIVE, AND IS IN LIEU OF ANY OTHER WARRANTIES, EXPRESS OR IMPLIED, INCLUDING BUT NOT LIMITED TO WARRANTY OF MERCHANTABILITY OR WARRANTY OF FITNESS FOR A PARTICULAR PURPOSE.**

Graco's sole obligation and buyer's sole remedy for any breach of warranty shall be as set forth above. The buyer agrees that no other remedy (including, but not limited to, incidental or consequential damages for lost profits, lost sales, injury to person or property, or any other incidental or consequential loss) shall be available. Any action for breach of warranty must be brought within two (2) years of the date of sale.

**GRACO MAKES NO WARRANTY, AND DISCLAIMS ALL IMPLIED WARRANTIES OF MERCHANTABILITY AND FITNESS FOR A PARTICULAR PURPOSE, IN CONNECTION WITH ACCESSORIES, EQUIPMENT, MATERIALS OR COMPONENTS SOLD BUT NOT MANUFACTURED BY GRACO.** These items sold, but not manufactured by Graco (such as electric motors, switches, hose, etc.), are subject to the warranty, if any, of their manufacturer. Graco will provide purchaser with reasonable assistance in making any claim for breach of these warranties.

In no event will Graco be liable for indirect, incidental, special or consequential damages resulting from Graco supplying equipment hereunder, or the furnishing, performance, or use of any products or other goods sold hereto, whether due to a breach of contract, breach of warranty, the negligence of Graco, or otherwise.

## Graco Information

For the latest information about Graco products, visit [www.graco.com](http://www.graco.com).

For patent information, see [www.graco.com/patents](http://www.graco.com/patents).

**TO PLACE AN ORDER**, contact your Graco distributor or call to identify the nearest distributor.

Phone: 612-623-6921 or Toll Free: 1-800-328-0211 Fax: 612-378-3505

*All written and visual data contained in this document reflects the latest product information available at the time of publication. Graco reserves the right to make changes at any time without notice.*

取扱説明書の翻訳。 *This manual contains Japanese. MM 312798*

**Graco Headquarters: Minneapolis**

**International Offices: Belgium, China, Japan, Korea**

**GRACO INC. AND SUBSIDIARIES • P.O. BOX 1441 • MINNEAPOLIS MN 55440-1441 • USA**  
Copyright 2008, Graco Inc. All Graco manufacturing locations are registered to ISO 9001.

[www.graco.com](http://www.graco.com)

改訂 U, 2021 年 2 月