

Pompe de lubrification automatique G3[®] Pro

332300M

FR

*Pour la distribution de graisses NLGI de grade n° 000 à n° 2 et d'huile d'au moins 40 cSt.
Pour un usage professionnel uniquement.*

Non homologué pour une utilisation en atmosphère explosive ou en zone dangereuse.

Références, page 3

Pression de sortie de la pompe 351,6 bar

Pression d'entrée de remplissage 344,7 bars



Consignes de sécurité importantes

Lire l'intégralité des avertissements
et instructions figurant dans ce manuel.
Conserver toutes les instructions.

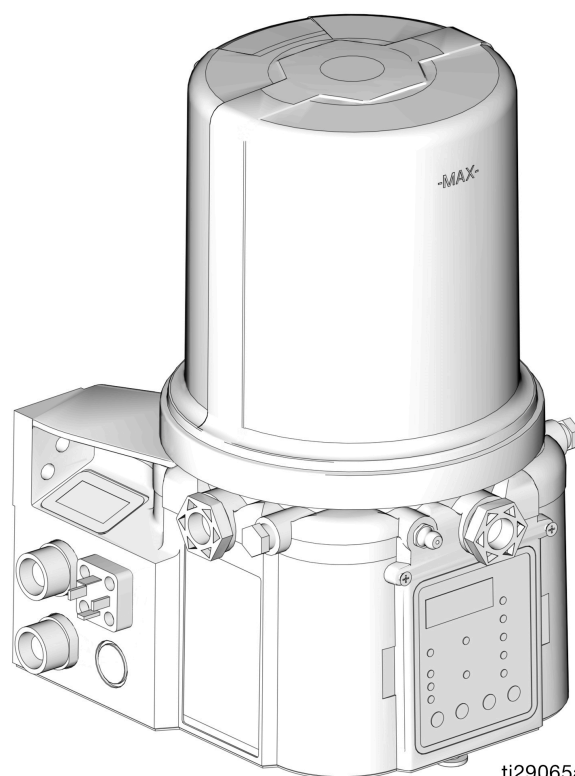

ti29065a



Conforme aux normes
ANSI/UL 73
Certifié CAN/CSA
C22.2 no 68



Pompes 100-240 VCA UNIQUEMENT

Table des matières

Références/numéros de modèle	3	Dépannage	42
Modèles 2 litres	3	Maintenance.	43
Modèles 4 litres	3	Pièces – Modèles 2 litres	44
Modèles 8 litres	3	Pièces – Modèles 4 litres et plus	45
Modèles 12 litres	3	Pièces	46
Modèles 16 litres	3	Schéma de montage	49
Comprendre le numéro de modèle	4	Spécifications techniques.	50
Avertissements.	5	Proposition 65 de Californie	51
Installation	8	Garantie standard de Graco	52
Installation type	9		
Installation type – Avec collecteur de remplissage distant	10		
Installation facultative - Sans collecteur de remplissage distant	11		
Choix d'un emplacement pour l'installation	12		
Configuration et câblage du système	13		
Configuration	17		
Décompression	17		
Branchement à des raccords auxiliaires	17		
Réglage du volume de sortie de la pompe	18		
Remplissage du réservoir - Pompes de distribution de graisse	18		
Mécanisme d'arrêt du remplissage automatique	21		
Remplissage du réservoir - Pompes de distribution d'huile	23		
Amorçage de la pompe	24		
Guide de configuration rapide	25		
Configuration du modèle Pro	26		
Aperçu du panneau de commande (FIG. 24)	26		
Instructions	27		
Programmation avancée	31		
Modèles avec micrologiciel 5.01 et supérieurs	34		
Modèles avec micrologiciel 5.04 et supérieurs	35		
Modèles avec micrologiciel 5.06 et supérieurs	36		
Mode Fonctionnement.	37		
Commande du temps	37		
Alarmes : Micrologiciel versions 5.01 et supérieures.	39		
Scénarios de panne / avertissement	39		
Scénarios d'erreur / d'avertissement supplémentaires pour les versions de micrologiciel 5.06 et supérieures	41		

Références/numéros de modèle

La référence est un numéro unique à six chiffres utilisé uniquement pour commander la pompe G3. Le numéro de modèle Graco configuré est directement lié à cette référence à six chiffres. Ce numéro configuré identifie les caractéristiques distinctes d'une pompe spécifique G3. Pour mieux comprendre quels éléments constituent le numéro de modèle, voir Comprendre votre numéro de modèle, page 4. Les tableaux ci-dessous affichent la relation entre chaque référence et son numéro de modèle associé.

Modèles 2 litres

Référence	Numéro de modèle	
96G011	G3-G-24PR-2L0L00-R0C00000	
96G012	G3-G-24PR-2LFL00-R0C00000	
96G013	G3-G-ACPR-2L0L00-0D000000	X
96G014	G3-G-ACPR-2LFL00-0D000000	X
96G027	G3-G-12PR-2L0000-00C00000	
96G028	G3-G-24PR-2L0000-00C00000	
96G029	G3-G-ACPR-2L0000-0D000000	X
96G033	G3-G-12PR-2L0L05-00C00000	
96G034	G3-G-24PR-2L0L05-00C00000	
96G070	G3-A-24PR-2L0L00-R0C00000	
96G079	G3-A-ACPR-2L0L00-0D000000	X
96G255	G3-G-12PR-2L0L07-00C00000	
96G285	G3-G-24PR-2L0007-0D000000	
96G326	G3-G-24PR-2L0007-00C00000	

Modèles 8 litres

Référence	Numéro de modèle	
96G069	G3-G-24PR-8L0L00-R0C00000	
96G072	G3-A-24PR-8L0L00-R0C00000	
96G076	G3-G-ACPR-8L0L00-0D000000	X
96G081	G3-A-ACPR-8L0L00-0D000000	X
96G136	G3-G-12PR-8L0000-00C00000	
96G138	G3-G-24PR-8L0000-00C00000	
96G140	G3-G-ACPR-8L0000-0D000000	X
96G148	G3-G-12PR-8L0L05-00C00000	
96G150	G3-G-24PR-8L0L05-00C00000	
96G208	G3-G-ACPR-8LAL00-0D000000	X
96G214	G3-G-24PR-8LAL05-00C00000	
96G257	G3-G-24PR-8L0L07-00C00000	
96G268	G3-G-24PR-8LLL05-00C00000	
96G270	G3-G-24PR-8LFL07-00C00000	

Modèles 4 litres

Référence	Numéro de modèle	
96G068	G3-G-24PR-4L0L00-R0C00000	
96G071	G3-A-24PR-4L0L00-R0C00000	
96G073	G3-G-24PR-4LFL00-R0C00000	
96G075	G3-G-ACPR-4L0L00-0D000000	X
96G080	G3-A-ACPR-4L0L00-0D000000	X
96G082	G3-G-ACPR-4LFL00-0D000000	X
96G135	G3-G-12PR-4L0000-00C00000	
96G137	G3-G-24PR-4L0000-00C00000	
96G139	G3-G-ACPR-4L0000-0D000000	X
96G147	G3-G-12PR-4L0L05-00C00000	
96G149	G3-G-24PR-4L0L05-00C00000	
96G211	G3-G-24PR-4LAL05-00C00000	
96G256	G3-G-24PR-4L0L07-00C00000	

Modèles 12 litres

Référence	Numéro de modèle	
96G077	G3-G-ACPR-120L00-0D000000	X
96G163	G3-G-24PR-120L05-00C00000	
96G247	G3-G-24PR-120L00-R0C00000	

Modèles 16 litres

Référence	Numéro de modèle	
96G078	G3-G-ACPR-160L00-0D000000	X
96G167	G3-G-24PR-160L05-00C00000	
96G323	G3-G-24PR-160L07-00C00000	

Comprendre le numéro de modèle

Utiliser l'exemple de code fourni ci-dessous pour identifier chaque emplacement d'un composant dans le numéro de modèle. Les options de chaque composant constituant le code sont fournies dans les listes ci-dessous.

REMARQUE : Certaines configurations de pompe ne sont pas disponibles. Demander l'aide du service client de Graco ou de votre distributeur Graco local.

Exemple de code : $\frac{G}{a} \frac{3}{b} - \frac{-}{b} \frac{-}{c} \frac{P}{c} \frac{R}{c} - \frac{0}{d} \frac{0}{d} \frac{0}{e} \frac{0}{f} \frac{0}{g} \frac{0}{g} - \frac{0}{h} \frac{0}{i} \frac{0}{j} \frac{0}{k} \frac{0}{m} \frac{0}{n} \frac{0}{p} \frac{0}{q}$

Code a : Type de fluide de la pompe

- G = graisse
- A = huile

Code bb : Source d'énergie

- 12 = 12 VCC
- 24 = 24 VCC
- AC = 100 - 240 VCA

Code cc : Commande de fonctionnement

- PR = commande Pro (minuteur)

Code dd : Capacité du réservoir (Litres)

- 2 l = 2 litres
- 4 l = 4 litres
- 8 l = 8 litres
- 12 l = 12 litres
- 16 l = 16 litres

Code e : Caractéristique du réservoir

- F = Plateau suiveur posé
- 0 = Aucune plaque suiveuse
- A = Mécanisme d'arrêt du remplissage automatique
- L = Remplissage par le haut

Code f : Option niveau bas

- L = Niveau bas avec régulateur
- 0 = Aucune surveillance de niveau bas

Code gg : Options

- 00 = Aucune option
- 05 = Câble d'alimentation CPC à 5 broches
- 07 = Pas de cordon d'alimentation

Codes h, i, j, k, m, n, p, q

REMARQUE : Les codes h - q se rapportent à un emplacement spécifique sur la pompe G3. Voir la FIG. 1 pour connaître ces emplacements.

- C = CPC
- D = DIN
- R = Fonctionnement manuel distant
- 0 = Non rempli

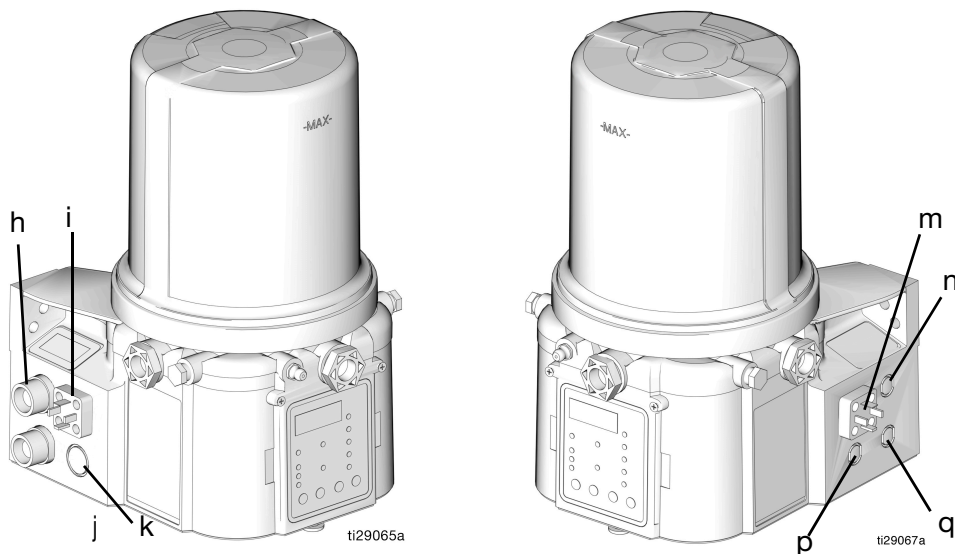







FIG. 1

Avertissements

Les avertissements suivants concernent la configuration, l'utilisation, la mise à la terre, la maintenance et la réparation de cet équipement. Le point d'exclamation est un avertissement général tandis que les symboles de danger font référence aux risques associés à une procédure particulière. Lorsque ces symboles apparaissent dans le texte du présent manuel ou sur des étiquettes d'avertissement, se reporter à ces avertissements. Les symboles de danger et avertissements spécifiques au produit qui ne sont pas mentionnés dans cette section pourront, le cas échéant, apparaître dans le texte du présent manuel.

 <h2 style="margin: 0;">AVERTISSEMENT</h2>	
 	<p>RISQUE DE DÉCHARGE ÉLECTRIQUE</p> <p>Cet équipement doit être mis à la terre. Une configuration, une mise à la terre ou une utilisation inappropriée du système peut provoquer une décharge électrique.</p> <ul style="list-style-type: none"> • Mettre le système hors tension et débrancher le cordon d'alimentation avant de procéder à l'entretien de l'équipement. • Utiliser uniquement des prises de terre. • Utiliser uniquement des rallonges à 3 fils. • S'assurer de l'intégrité des fiches de terre des cordons d'alimentation et des rallonges électriques. • Tout le câblage électrique doit être effectué par un électricien qualifié et respecter l'ensemble des codes et réglementations en vigueur localement.
 	<p>RISQUES LIÉS À UNE MAUVAISE UTILISATION DE L'ÉQUIPEMENT</p> <p>Une utilisation incorrecte de l'équipement peut provoquer des blessures graves, voire mortelles.</p> <ul style="list-style-type: none"> • Ne pas utiliser l'appareil en cas de fatigue ou sous l'emprise de médicaments ou d'alcool. • Ne pas dépasser la pression de service ou la température maximum spécifiées pour le composant le plus sensible du système. Voir le chapitre Données techniques présent dans tous les manuels des équipements. • Utiliser des fluides et solvants compatibles avec les pièces de l'équipement en contact avec le produit. Voir spécifications techniques dans tous les manuels des équipements. Lire les avertissements du fabricant de fluides et de solvants. Pour plus d'informations sur le matériel, demander la fiche de données de sécurité (MSDS) au distributeur ou au revendeur. • Éteindre tous les équipements et suivre la Procédure de décompression lorsque l'équipement n'est pas utilisé. • Vérifier l'équipement quotidiennement. Réparer ou remplacer immédiatement toutes les pièces usées ou endommagées en utilisant uniquement des pièces d'origine. • Veiller à ne pas altérer ou modifier l'équipement. Les modifications ou les altérations risquent d'invalider les homologations et de créer des risques relatifs à la sécurité. • S'assurer que tout l'équipement est adapté et homologué pour l'environnement dans lequel il est utilisé ! • Utiliser l'équipement uniquement aux fins auxquelles il est destiné. Pour plus d'informations, contacter votre distributeur. • Maintenir les flexibles et les câbles à distance des zones de circulation, des bords coupants, des pièces en mouvement et des surfaces chaudes. • Ne pas tordre ni plier les flexibles. Ne pas les utiliser pour tirer l'équipement. • Éloigner les enfants et les animaux de la zone de travail. • Respecter toutes les réglementations applicables en matière de sécurité.



AVERTISSEMENT



RISQUES D'INJECTION CUTANÉE

Le produit sous haute pression s'échappant du distributeur, de fuites du flexible ou de composants cassés peut transpercer la peau. Une telle blessure par injection peut ressembler à une simple coupure, mais il s'agit en fait d'une blessure grave qui peut même nécessiter une amputation. **Consulter immédiatement un médecin pour une intervention chirurgicale.**



- Ne pas pointer l'appareil de distribution vers quelqu'un ou vers une partie du corps.
- Ne pas mettre la main sur la sortie de fluide.
- Ne pas arrêter ou dévier les fuites avec la main, le corps, un gant ou un chiffon.
- Suivre la **Procédure de décompression** à l'arrêt de la distribution et avant le nettoyage, la vérification ou l'entretien de l'équipement.
- Serrer tous les raccordements de fluide avant de faire fonctionner l'équipement.
- Vérifier quotidiennement les flexibles et les accouplements. Remplacer immédiatement les pièces usées ou endommagées.



RISQUES LIÉS AUX ÉQUIPEMENTS SOUS PRESSION

Une surpression peut provoquer la rupture de l'équipement et causer de graves blessures.

- Une vanne de décompression est nécessaire à chaque sortie de la pompe.
- Suivre la **Procédure de décompression** de ce manuel avant d'entreprendre un entretien.



RISQUES LIÉS AU SOLVANT DE NETTOYAGE DES PIÈCES EN PLASTIQUE

De nombreux solvants de nettoyage peuvent dégrader les pièces en plastique et les rendre inefficaces, ce qui pourrait causer des blessures graves ou des dommages matériels.

- Utiliser uniquement des solvants compatibles pour nettoyer les pièces en plastique structurelles ou sous pression.
- Voir les **Spécifications techniques** de tous les manuels des équipements pour connaître les matériaux de construction. Consulter le fabricant des solvants pour plus d'informations et des recommandations concernant la compatibilité.



AVERTISSEMENT



RISQUES LIÉS AUX PIÈCES EN MOUVEMENT

Les pièces en mouvement risquent de pincer, de couper ou d'amputer les doigts et d'autres parties du corps.



- Se tenir à l'écart des pièces en mouvement.
- Ne pas faire fonctionner l'équipement si des caches ou des couvercles ont été retirés.
- L'équipement peut démarrer de façon intempestive. Avant la vérification, le déplacement ou l'entretien de l'équipement, effectuer la **Procédure de décompression** et débrancher toutes les sources d'énergie.



ÉQUIPEMENT DE PROTECTION INDIVIDUELLE

Dans la zone de travail, porter un équipement de protection approprié afin de réduire le risque de blessures graves, notamment aux yeux et aux oreilles (perte auditive), de brûlures ou d'inhalation de vapeurs toxiques. Cet équipement de protection inclut notamment :

- des lunettes de protection et une protection auditive,
- des masques respiratoires, des vêtements et gants de protection recommandés par le fabricant de fluides et de solvants.

Installation

Identification des composants

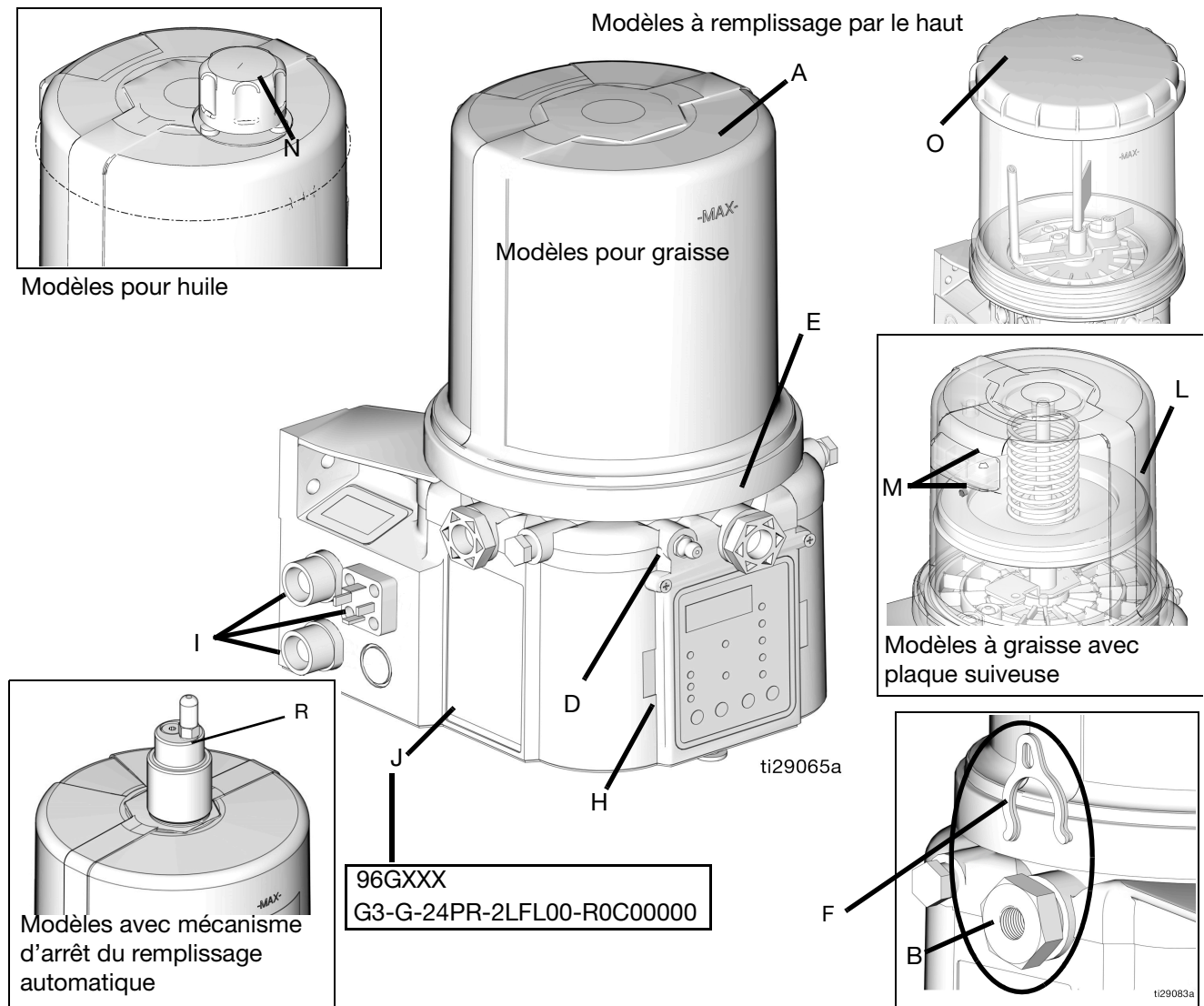

FIG. 2 :

Légende :

- A Réservoir
- B Élément de pompe (1 inclus. Peut en accueillir jusqu'à 3 au total)
- C Vanne de décompression (non incluse / nécessaire à chaque sortie – Disponible auprès de Graco. Voir Pièces, page 47.)
- D Raccord Zerk d'entrée de remplissage (1 inclus/modèles à graisse uniquement)
- E Fiche de sortie de la pompe (2 incluses)
- F Entretoises de commande de volume (2 incluses. Plus d'entretoises = moins de volume de sortie par course (voir aussi FIG. 11, page 18)
- G Fusible (modèles CC uniquement – non inclus, non illustré. Disponible auprès de Graco. Voir Pièces, page 47.)
- H Panneau de commande
- I Panneau d'alimentation / de capteur (des deux côtés ; illustré uniquement d'un côté)
- J Exemple de référence / numéro de modèle uniquement illustré, (voir pages 4, Comprendre le numéro de modèle pour en savoir plus)
- K Cordon d'alimentation (non illustré)
- L Plateau suiveur (modèles à graisse uniquement / non disponible sur tous les modèles à graisse)
- M Orifice d'évent pour plaque suiveuse (modèles à graisse uniquement/non disponible sur tous les modèles à graisse)
- N Bouchon de remplissage (modèles à huile uniquement)
- O Couverture du remplissage par le haut
- R Mécanisme d'arrêt du remplissage automatique

Installation type

Installations à vannes de répartition série progressif

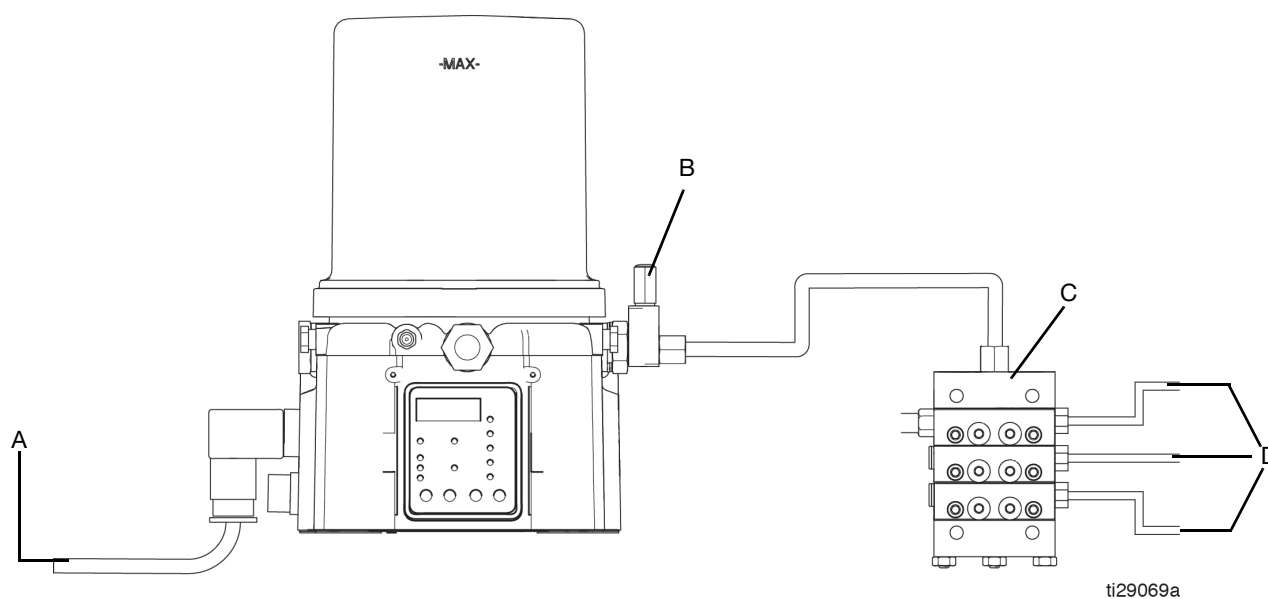

FIG. 3

- A Branché à une source d'énergie avec fusible
- B Vanne de décompression (non incluse / exigée pour chaque sortie – fournie par l'utilisateur. Voir Pièces, page 48)
- C Vannes de répartition série progressif (installations à répartition)
- D Vers les points de lubrification

Installation type – Avec collecteur de remplissage distant

L'installation présentée est une simple indication pour permettre de choisir et de monter les éléments du système. Contacter votre distributeur Graco qui vous aidera à configurer un système qui répond à vos besoins.

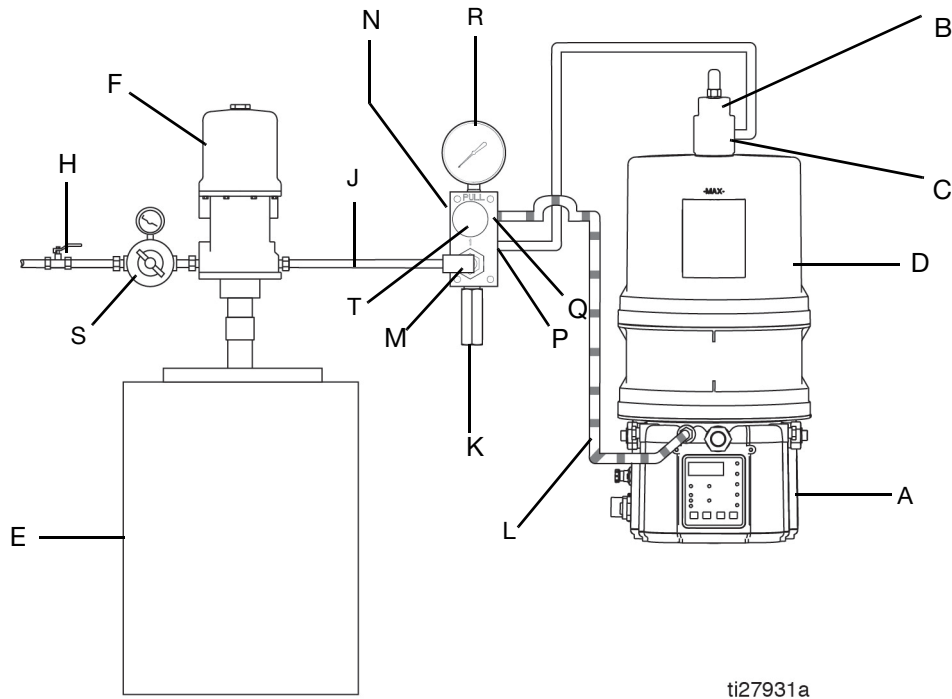

FIG. 4

Légende :

- A Pompe G3
- B Vanne du mécanisme d'arrêt du remplissage automatique
- C Entrée de remplissage automatique
- D Réservoir G3
- E Réservoir à remplissage distant
- F Pompe de remplissage distante
- G Flexible d'alimentation (fourni par l'utilisateur)
- H Arrivée d'air de la pompe de remplissage
- J Flexible d'alimentation (fourni par l'utilisateur)
- K Vanne de décompression
- L Flexible de vidange
- M Manchon de raccordement de remplissage/Admission (débranchement rapide)
- N Collecteur de remplissage❖
- P Sortie de collecteur de remplissage
- Q Orifice d'évent du collecteur de remplissage
- R Manomètre
- S Régulateur de pression et manomètre
- T Bouton de décompression

❖ Pour relâcher la pression de calage de la conduite de remplissage, un collecteur de remplissage (N) **doit** être installé dans le système.

Installation facultative - Sans collecteur de remplissage distant

L'installation présentée est une simple indication pour permettre de choisir et de monter les éléments du système. Contacter votre distributeur Graco qui vous aidera à configurer un système qui répond à vos besoins.

REMARQUE : La pompe de la station de remplissage distante cale (se bloque) lorsque le réservoir est plein. Si la pompe ne cale (se bloque) pas, cela signifie que le système fuit.

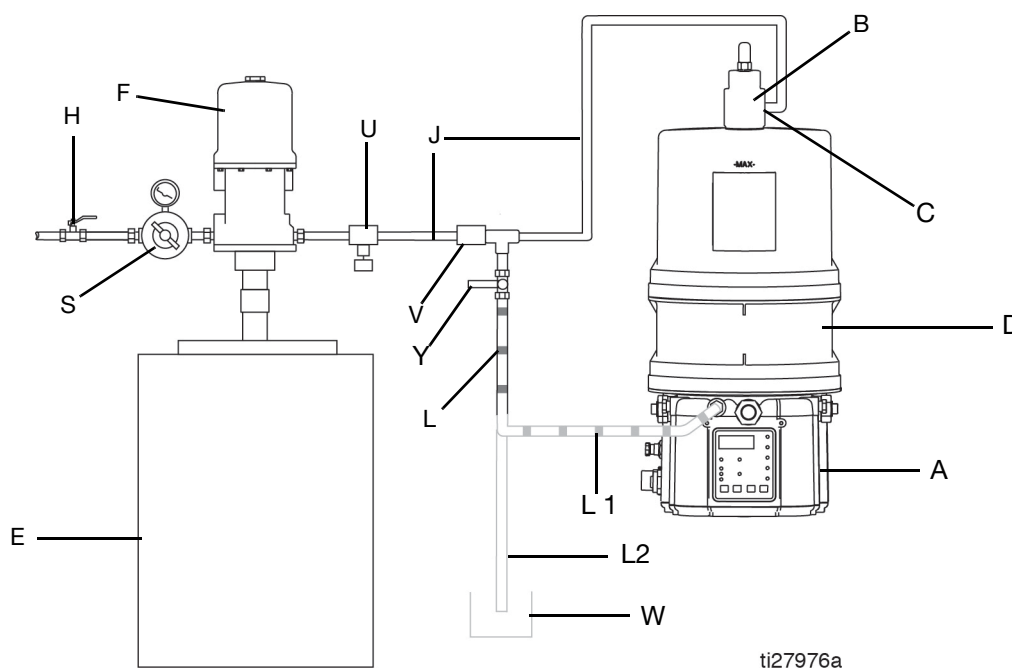

ti27976a

FIG. 5

Légende :

- A Pompe G3
- B Vanne du mécanisme d'arrêt du remplissage automatique
- C Entrée de remplissage automatique
- D Réservoir G3
- E Réservoir à remplissage distant
- F Pompe de remplissage distante
- H Vanne de décompression
- J Flexible d'alimentation (fourni par l'utilisateur)
- L Tuyau de vidange
Option L1 – Vers le réservoir
Option L2 – Vers le récipient de débordement

- S Régulateur de pression et manomètre
- U Vanne de décompression
- V Débranchement rapide
- W Récipient de débordement
- Y Vanne de décompression du flexible d'alimentation❖

❖ Pour relâcher la pression de calage de la conduite de remplissage, une vanne à bille (Y) **doit** être installée dans le système.

Choix d'un emplacement pour l'installation



RISQUE LIÉ À L'ACTIVATION AUTOMATIQUE DU SYSTÈME

Si le système est équipé d'un minuteur automatique (fourni par l'utilisateur) qui active le système de lubrification de la pompe quand l'alimentation est allumée ou à la sortie de la fonction de programmation, l'activation inattendue du système peut causer de graves blessures, notamment une injection cutanée et une amputation.

Avant de monter la pompe de lubrification ou de la déposer du système, débrancher et isoler toutes les sources d'alimentation électrique et relâcher toute la pression.

- Choisir un emplacement en mesure de supporter le poids de la pompe G3 et du lubrifiant, ainsi que toutes les conduites et tous les branchements électriques.
- Se reporter aux schémas d'orifices de montage fournis dans la section Schéma de montage de ce manuel, page 49. Aucune autre configuration d'installation ne doit être utilisée.
- Utiliser uniquement les orifices de montage désignés et les configurations fournies.
- Toujours monter les modèles à huile G3 à la verticale.
- Monter la pompe G3 à remplissage par le haut de façon qu'il y ait un jeu minimum de quatre pouces (4,0 po.) (10,2 cm) au-dessus du réservoir pour permettre le retrait du couvercle et le remplissage.
- Si le modèle à graisse G3 doit être utilisé dans une position inclinée ou inversée pendant une certaine période de temps, il est impératif d'utiliser un modèle qui inclut une plaque suiveuse, sinon le modèle G3 doit être monté à la verticale. Se reporter au numéro de modèle pour confirmer si une plaque suiveuse a été installée sur votre pompe. Voir page 4, Comprendre le numéro de modèle, pour identifier ce caractère dans votre numéro de modèle.

- Utiliser les trois attaches (incluses) pour fixer la G3 à la surface de montage.
- Certaines installations peuvent nécessiter l'utilisation d'un support de réservoir supplémentaire. Voir le tableau ci-dessous pour connaître les informations de support.
- Dans des environnements à vibration élevée, une isolation supplémentaire au point de montage est nécessaire. Voir le tableau ci-dessous.
- Les pompes à courant alternatif (CA) ne sont pas recommandées lorsque des vibrations élevées ou des chocs sont présents.

Réf	Description
571159	Support de réservoir et sangle
125910	Support en L pour pompe
127665	Support de montage série USP à G
132187	kit de montage de l'isolateur

Configuration et câblage du système

Mise à la terre

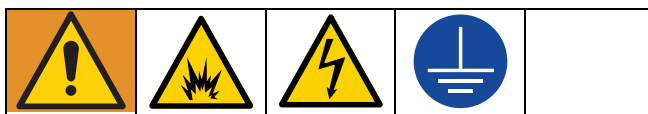

L'équipement doit être mis à la terre pour réduire le risque d'étincelle électrostatique et de décharge électrique. Les vapeurs peuvent s'enflammer ou exploser en présence d'étincelles électriques ou électrostatiques. Une mise à la terre incorrecte peut provoquer une décharge électrique. La mise à la terre assure une échappatoire au courant électrique.

Une mauvaise installation du conducteur de mise à la terre peut causer un risque de décharge électrique. Ce produit doit être installé par un électricien qualifié en conformité avec l'ensemble des codes et des réglementations en vigueur localement.

Si le produit est branché en permanence :

- il doit être installé par un électricien qualifié ou une personne compétente.
- il doit être raccordé à un système de câblage permanent à la terre.

Si une prise de raccordement est nécessaire dans l'application d'utilisation finale :

- elle doit être conforme aux spécifications électriques du produit.
- elle doit être approuvée pour la mise à la terre à 3 fils.
- elle doit être enfichée dans une prise correctement montée et reliée à la terre conformément à l'ensemble des normes et des réglementations en vigueur localement.
- Lors d'une réparation ou d'un remplacement du cordon d'alimentation ou de la fiche, ne pas raccorder le fil de terre à l'une des bornes à lame plate.

Fusibles

AVIS

Les fusibles (fournis par l'utilisateur) sont nécessaires pour tous les modèles CC. Pour éviter d'endommager l'équipement :

- Ne jamais faire fonctionner les modèles CC de la pompe G3 sans qu'un fusible ne soit installé.
- Utiliser un fusible de courant correct en conformité avec l'entrée de courant du système.

Des kits de fusibles sont disponibles auprès de Graco. Le tableau suivant identifie le fusible correct à utiliser pour la tension d'entrée et le numéro du kit Graco correspondant.

Tension d'entrée	Valeur du fusible	N° du kit Graco
12 VCC	7,5A	571039
24 VCC	4A	571040

Recommandations pour l'utilisation de la pompe dans des environnements difficiles

- Utiliser la pompe avec un câble d'alimentation de type CPC.
- En cas d'utilisation d'un faisceau de câbles d'alimentation ou d'alarme de type DIN avec connecteur d'accouplement à angle droit, veiller à ce que le connecteur ne sorte pas de l'appareil dans le sens montant (UP).
- Utiliser une graisse électrique anticorrosion sur tous les contacts.

Réponse d'éclairage distante



Les tableaux suivants comprennent des représentations graphiques du connecteur tel qu'il se trouve sur l'appareil, un brochage de sortie associé au connecteur et un schéma de câblage d'installation type. Un schéma de câblage représentatif interne est inclus lorsque cela est jugé utile.

Les couleurs de câble fournies sur ces pages ne concernent que le câble d'alimentation fourni par Graco avec ce produit.

	Éclairage standard distant (par câble d'alimentation CPC à 5 fils)	Éclairage tricolore distant (Connecteur M12)
L'appareil est en mode ARRÊT	Arrêt	Arrêt
L'appareil est en mode MARCHÉ	Marche	Vert
État d'avertissement	S'allume et s'éteint une fois par seconde	Jaune
État de panne	S'allume et s'éteint une fois par seconde	Rouge

Schémas d'installation et de câblage

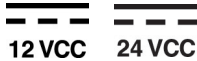
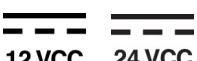
Le tableau suivant identifie les schémas d'installation et de câblage fournis dans ce manuel.

Schéma	Symbole	N° de page
Alimentation DIN CA		15
Alimentation DIN CC		15
Alimentation CPC CC		16
Entrée de fonctionnement manuel lumineux		Kits : 571030, 571031, 571032, 571033



Alimentation DIN CA - 15 pieds

Couleur des broches et des câbles connexes (FIG. 6)

Goupille	Nom de broche	Couleur
1	Ligne	Noir
2	Neutre	Blanc
3	Non utilisé	Non utilisé
	Terre	Vert

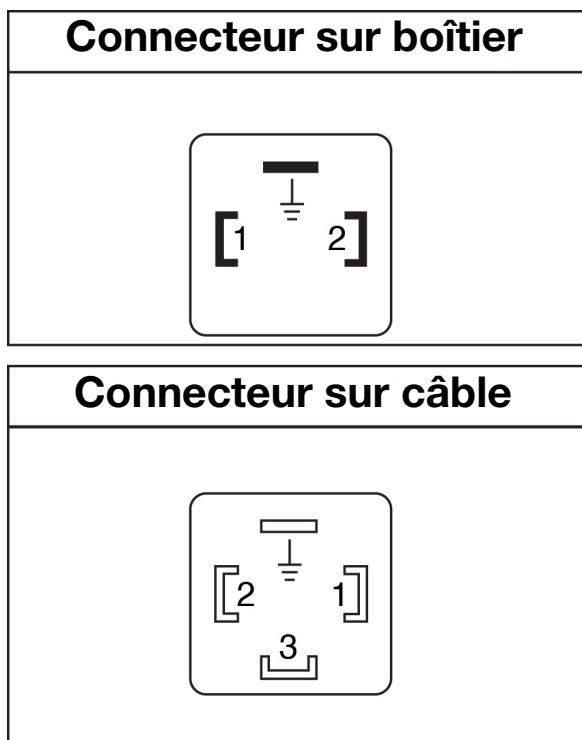

ti27630a

FIG. 6

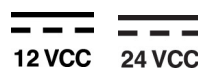

Alimentation CPC CC - 15 pieds

Couleur des broches et des câbles connexes (FIG. 7)

Broche	Nom de broche	Couleur
1	-VCC	Noir
2	+VCC	Blanc
3	Non utilisé	Non utilisé
	Non utilisé	Vert

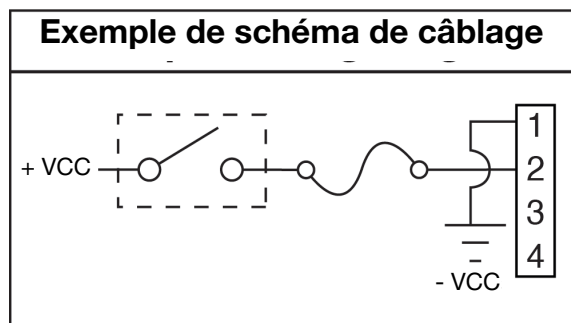
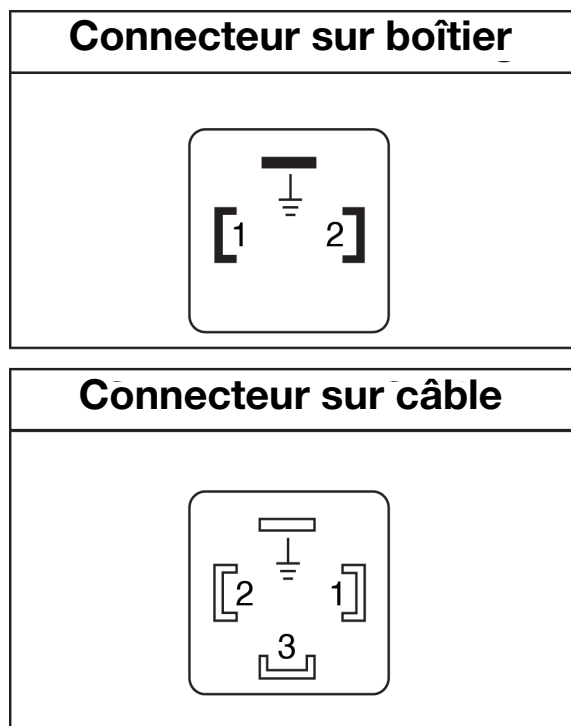

ti27631a

FIG. 7

12 VCC 24 VCC Alimentation CPC CC – 2 fils

Référence : 127783 : 4,5 m

Couleur des broches et des câbles connexes (Fig. 8)

Broche	Nom de broche	Couleur
1	Non utilisé	Non utilisé
2	-VCC	Noir
3	+VCC	Blanc
4	Non utilisé	Non utilisé
5	Non utilisé	Non utilisé
6	Non utilisé	Non utilisé
7	Non utilisé	Vert

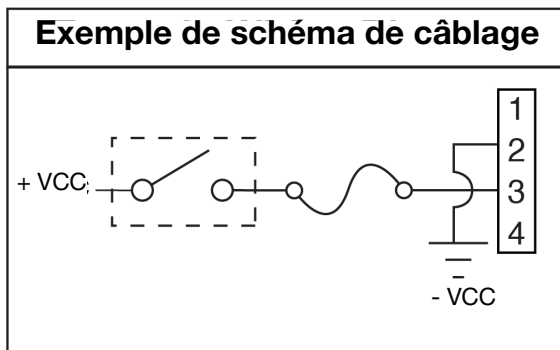
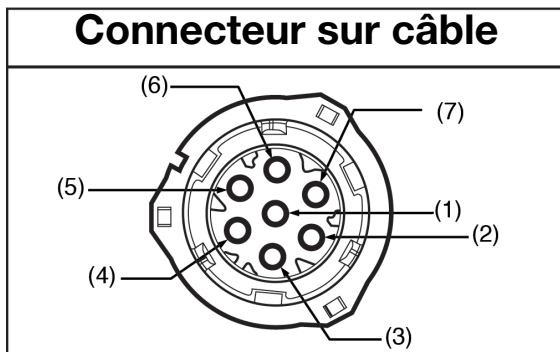
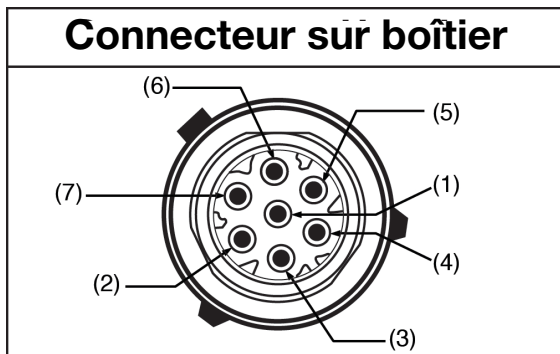

ti29557a

FIG. 8

12 VCC 24 VCC Alimentation CPC CC – 5 fils

Référence : 127780 : 4,5 m (15 ft)

N° de pièce : 127781 : 6,1 m

Référence : 127782 : 9,1 m (30 ft)

Un kit de bouton de fonctionnement distant lumineux : 571030, 571031 est disponible auprès de Graco pour démarrer un cycle manuel distant en cas d'utilisation avec un câble CPC de 5 fils. Contacter votre distributeur local Graco ou le service client de Graco pour plus d'informations sur ces kits.

Couleur des broches et des câbles connexes (Fig. 9)

Broche	Nom de broche	Couleur
1	Non utilisé	Non utilisé
2	-VCC	Noir
3	+VCC	Rouge
4	ÉCLAIRAGE	Blanc
5	Interrupteur de commande manuelle	Orange
6	Non utilisé	Non utilisé
7	Non utilisé	Vert

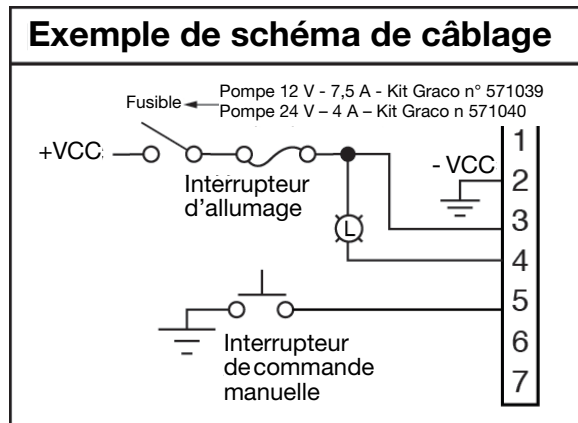

ti29070a

FIG. 9

Configuration

Décompression



Effectuer la procédure de décompression chaque fois que ce symbole apparaît.



Cet équipement reste sous pression tant que la décompression n'a pas été effectuée manuellement. Pour éviter des blessures graves dues au fluide sous pression, notamment des injections cutanées et des éclaboussures de fluide, et à des pièces en mouvement, suivre la procédure de décompression une fois l'application terminée et avant un nettoyage, une vérification ou un entretien de l'équipement.

Relâcher la pression du système à l'aide de deux clés travaillant dans des directions opposées sur l'élément de pompe et le raccord d'élément de pompe pour **desserrer lentement le raccord uniquement** jusqu'à ce qu'il soit desserré et qu'aucun lubrifiant ou air ne s'en échappe.

REMARQUE : En desserrant le raccord de l'élément de pompe, NE PAS desserrer l'élément de pompe. Desserrer l'élément de pompe changera le volume de sortie.

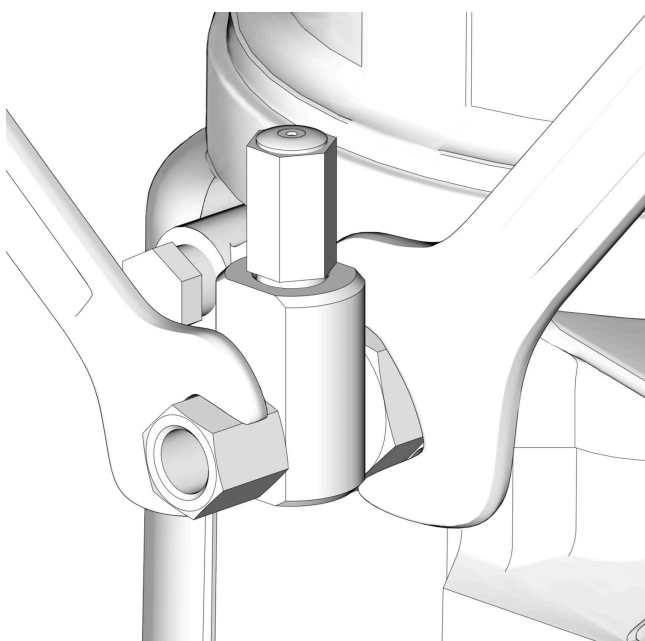
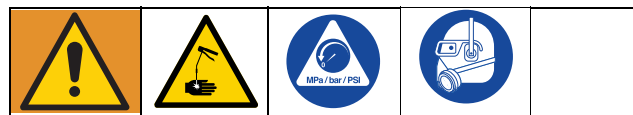

FIG. 10

Branchement à des raccords auxiliaires



AVIS

Ne pas fixer un équipement sans support à des raccords auxiliaires, comme des orifices de remplissage et l'élément de pompe. Le montage d'un équipement sans support à ces raccords peut endommager le boîtier de manière irréparable.

- Toujours utiliser deux clés travaillant dans des directions opposées, pour raccorder quoi que ce soit à l'élément de pompe ou aux raccords auxiliaires. Voir FIG. 10 à titre d'exemple.
- Serrer les raccords de l'élément de pompe au couple de 50 po. lbs (5,6 N•m).
- Lors du raccordement de l'élément de pompe dans le boîtier, serrer au couple de 50 po. lbs (5,6 N•m).

Vannes de décompression



Pour éviter la surpression, qui peut entraîner une rupture de l'équipement et des blessures graves, une vanne de décompression appropriée pour le système de lubrification doit être installée à proximité de chaque sortie de la pompe pour réduire les augmentations involontaires de pression dans le système et protéger la pompe G3 contre tout dommage.

- Utiliser uniquement une vanne de décompression conçue pour une pression nominale ne dépassant pas la pression de service d'un composant quelconque du système. Voir les Caractéristiques techniques, page 45.
- Installer une vanne de décompression à proximité de chaque sortie de la pompe, avant un raccord auxiliaire.

REMARQUE : Une vanne de décompression peut être achetée auprès de Graco. Voir Pièces, page 47.

Réglage du volume de sortie de la pompe

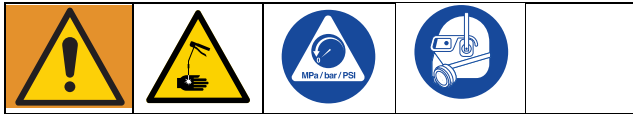

REMARQUE :

- Avant tout réglage du volume de la pompe, suivre la procédure de **Décompression** page 17.
 - Utiliser uniquement les entretoises fournies par Graco pour commander le volume de sortie.
1. Utiliser une clé pour desserrer l'élément de pompe en le tournant vers la gauche. Ne pas déposer entièrement l'élément de pompe. Faire sortir l'élément de pompe de façon à pouvoir mettre en place l'entretoise ou la retirer.
 2. Si nécessaire, déposer ou insérer les entretoises pour atteindre le volume de sortie de pompe exigé. Un outil peut être nécessaire pour faciliter la dépose.

La commande du volume de la pompe se règle en n'utilisant soit aucune (0) entretoise, soit 1 ou 2 entretoises (FIG. 11).

Ne pas utiliser plus de 2 entretoises pour régler le volume de sortie.

Nombre d'entretoises	Volume de sortie/minute	
	Pouces cube	cm cubes
2	0,12	2
1	0,18	3
0	0,25	4

REMARQUE :

- La quantité de volume distribué peut varier en fonction de conditions externes telles que la température du lubrifiant et la pression de retour des raccordements en aval.
- Le réglage du volume et celui du temps de marche de la pompe permettra de régler le volume de sortie.
- Utiliser ces réglages de volume comme point de départ et régler au besoin pour assurer la distribution de lubrification voulue.
- Serrer le raccord d'élément de pompe. Serrer le raccord au couple de 50 livres-pouces (5,6 N•m).

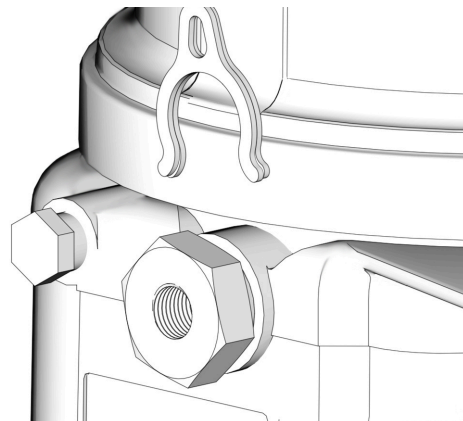

FIG. 11

Remplissage du réservoir - Pompes de distribution de graisse

Pour assurer une performance optimale de la G3 :

- utiliser uniquement des lubrifiants de grade NLGI n° 000 à n° 2 adaptés à l'application, à la distribution automatique et à la température de fonctionnement de l'équipement. Pour plus d'informations, consulter le fabricant de la machine et celui des graisses.
- Le réservoir peut être rempli en utilisant une pompe manuelle, une pompe pneumatique ou une pompe de transfert électrique.
- Ne pas remplir excessivement (FIG. 14).
- Ne pas faire fonctionner la pompe G3 si le réservoir n'est pas fixé.

AVIS

- Toujours nettoyer le raccord d'entrée (D) (FIG. 12) avec un chiffon propre et sec avant de remplir le réservoir. La poussière et/ou des débris peuvent endommager la pompe et/ou le système de lubrification.
- Il convient de bien faire attention, pendant le remplissage du réservoir à l'aide d'une pompe de transfert pneumatique ou électrique, à ne pas pressuriser et briser le réservoir.

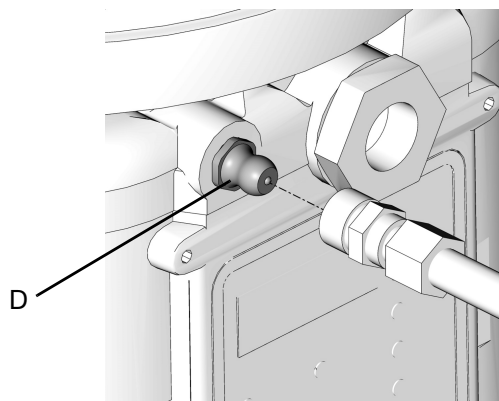

FIG. 12

Modèles sans plaque suiveuse

1. Brancher le flexible de remplissage au raccord Zerk d'entrée (D) (FIG. 13).

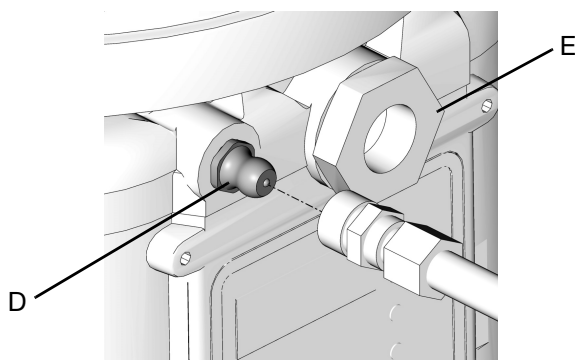

FIG. 13

2. Pour des produits de viscosité supérieure, mettre la pompe en marche pour faire tourner la pale de l'agitateur pendant le remplissage afin d'éviter la formation de poches d'air dans la graisse.

Mettre la pompe la pompe en appuyant sur le bouton de fonctionnement manuel.



3. Remplir le réservoir avec une graisse NLGI jusqu'au repère de remplissage maximum.

REMARQUE : L'orifice d'évent se trouvant à l'arrière du réservoir ne doit pas être utilisé comme un indicateur/orifice de trop-plein.

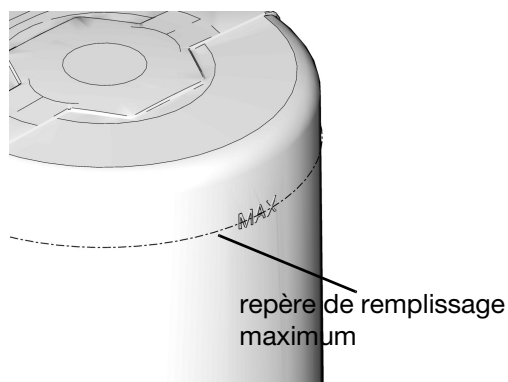

FIG. 14

4. Retirer le flexible de remplissage.

Modèles avec remplissage par le haut



RISQUES LIÉS AUX PIÈCES EN MOUVEMENT

Les pièces en mouvement risquent de pincer, de couper ou d'amputer les doigts et d'autres parties du corps.

- Se tenir à l'écart des pièces en mouvement.
- Ne pas utiliser l'équipement si le couvercle n'est pas en place.
- Débrancher l'alimentation avant de retirer le couvercle.

1. Débrancher l'alimentation de l'équipement.

REMARQUE : Si un coupe batterie n'est pas disponible, retirer le cordon d'alimentation (FIG. 15).

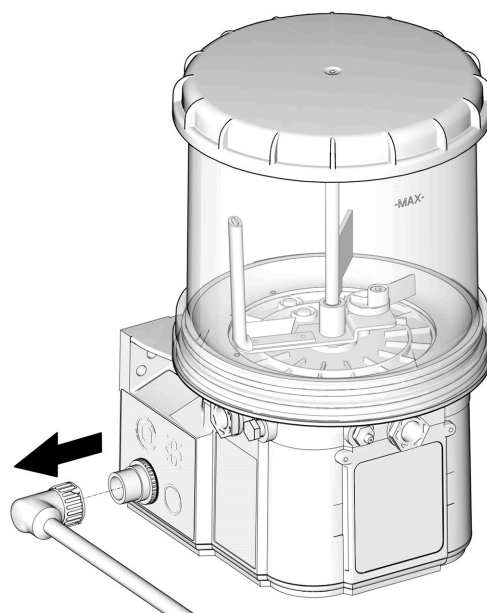

FIG. 15

2. Nettoyer le haut du couvercle et la zone autour du haut du réservoir pour s'assurer qu'aucun débris ne tombera dans le réservoir au moment d'enlever le couvercle.
3. Tourner le couvercle vers la gauche pour le retirer.
4. Placer le couvercle dans un endroit propre pour éviter que des débris pénètrent à l'intérieur ou dans les filetages.
5. Remplir le réservoir de graisse neuve propre.
6. S'assurer qu'aucun contaminant ne pénètre dans le réservoir.

AVIS

Tout débris ou saleté ayant pénétré accidentellement dans le réservoir doit être immédiatement retiré. Ne pas mettre la pompe en marche tant que les débris ou la saleté n'ont pas été retirés.

Faire fonctionner la pompe avec des débris ou de la saleté dans le réservoir peut endommager la pompe, l'équipement en aval et les roulements.

7. Nettoyer les filetages sur le réservoir et le couvercle.
8. Replacer le couvercle sur le réservoir en tournant vers la droite (environ 1 3/4 de tour).
9. Rebrancher l'équipement.

Modèles avec plaque suiveuse

1. Brancher le flexible de remplissage au raccord Zerk d'entrée (D) (FIG. 13).
2. Pour des produits de viscosité supérieure, mettre la pompe en marche pour faire tourner la pale de l'agitateur pendant le remplissage afin d'éviter la formation de poches d'air dans la graisse.

Mettre la pompe la pompe en appuyant sur le bouton de fonctionnement manuel.



3. Remplir le réservoir de graisse jusqu'à ce que le joint de la plaque suiveuse perce l'orifice d'évent (FIG. 16) et que la majorité de l'air soit expulsée du réservoir.

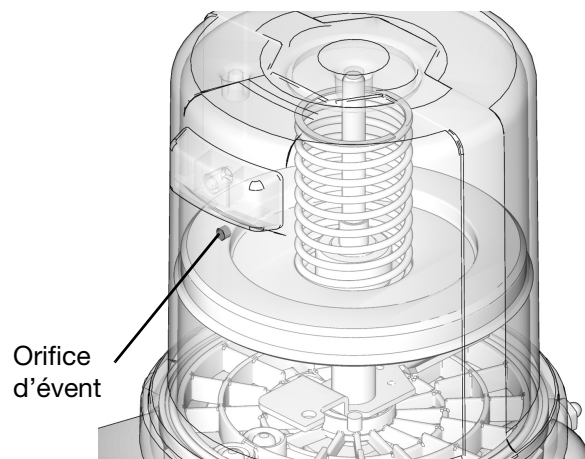

FIG. 16

REMARQUE : L'orifice d'évent se trouvant à l'arrière du réservoir ne doit pas être utilisé comme un indicateur/orifice de trop-plein.

4. Retirer le flexible de remplissage.

Changement de graisse

Lors du changement de graisse, utiliser toujours des fluides ou des graisses compatibles.

Mécanisme d'arrêt du remplissage automatique

Chargement de la graisse

Pour assurer une performance optimale de la G3 :

- Utiliser uniquement des graisses NLGI n° 000 à n° 2 appropriées pour l'application, la distribution automatique et la température. Pour plus d'informations, consulter le fabricant de la machine et celui des graisses.
- Ne pas trop remplir.
- Ne pas faire fonctionner la pompe G3 si le réservoir n'est pas fixé.

AVIS

Il convient de bien faire attention, pendant le remplissage du réservoir à l'aide ou d'une pompe de transfert pneumatique ou électrique, à ne pas pressuriser et briser le réservoir.

Changement de graisse

Lors du changement de graisse, utiliser toujours des fluides ou des graisses compatibles.

Le mécanisme d'arrêt du remplissage automatique est utilisé pour remplir le réservoir de la G3 dans un système à lubrification automatique. Lorsque du fluide est ajouté dans le réservoir, il pousse la plaque de la soupape jusqu'en haut du réservoir. La plaque pousse alors la goupille de la soupape et ferme l'entrée d'acheminement du fluide.

Lorsque l'acheminement du fluide se ferme, la conduite de remplissage est pressurisée et met la pompe de remplissage dans un état de calage pressurisé.

REMARQUE : L'opérateur doit surveiller le système pendant le remplissage du réservoir, pour éviter le trop-plein.

Remplissage distant avec collecteur de remplissage distant



La pompe de la station de remplissage distante cale (se bloque) lorsque le réservoir est plein, ce qui entraîne l'augmentation de la pression du système d'alimentation jusqu'à la pression de sortie maximum de la pompe de la station de remplissage. Pour éviter d'endommager l'équipement ou de graves blessures provoquées par du fluide sous pression, notamment des injections cutanées ou des éclaboussures de fluide, toujours utiliser une pompe de la station de remplissage distante d'une pression de sortie maximum de 5 100 psi (35,1 MPa, 351,6 bar) et utiliser des flexibles d'alimentation d'une nominale minimum de 5 100 psi (35,1 MPa, 351,6 bar).



RISQUE LIÉ À LA RUPTURE DE COMPOSANTS

La pression de service maximum de chaque composant du système n'est pas nécessairement la même. Pour réduire les risques de surpression d'un composant du système, veiller à bien connaître la pression de service maximum de chaque composant. Ne jamais dépasser la pression de service maximum du composant le plus faible du système. La surpression subie par un composant peut causer une rupture, un incendie, une explosion, des dégâts matériels et des blessures graves.

Régler la pression d'entrée vers la pompe de remplissage distante de façon à ce qu'aucune conduite de fluide, aucun composant ni accessoire ne soient soumis à une pression excessive.

Les lettres de repère dans les instructions suivantes concernent le schéma d'installation type, page 10.

La vanne de remplissage est utilisée pour décompresser la conduite de remplissage et pour réinitialiser l'arrêt de remplissage automatique. Consulter le manuel d'instructions de la vanne de remplissage 333393. La soupape de remplissage Graco réf. 77X542 est disponible. Contacter votre distributeur Graco local.

1. Tirer le bouton de décompression (T) et le maintenir suffisamment longtemps pour relâcher la pression de la ligne entre le collecteur de remplissage (N) et le mécanisme d'arrêt du remplissage automatique (B).
2. Vérifier que la broche du mécanisme d'arrêt du remplissage automatique (B) est en position basse, indiquant ainsi sa réinitialisation (FIG. 17).

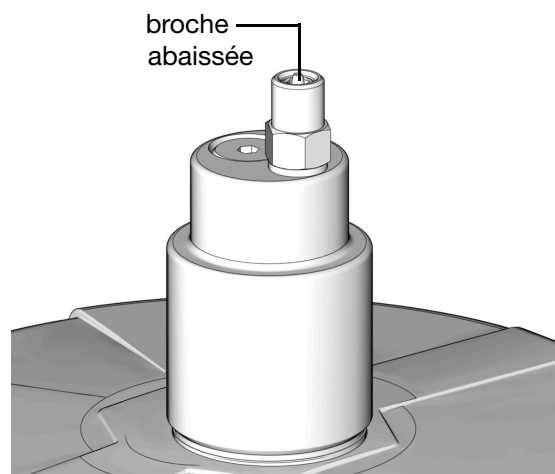

FIG. 17

ti28218a

3. Déposer le couvercle anti-poussière jaune du manchon de raccordement de remplissage (M).

4. Raccorder le flexible d'alimentation (J) entre la pompe de la station de remplissage distante (F) et le port du manchon de raccordement de remplissage marqué d'un « I ».
5. Mettre en marche la pompe de la station de remplissage distante (F).
6. Une fois le réservoir de la pompe G3 (D) rempli :
 - la pompe de la station de remplissage distante (F) cale (se bloque),
 - la broche du mécanisme d'arrêt du remplissage automatique (B) monte, comme illustré à la FIG. 18,
 - la valeur indiquée par le manomètre (R) monte jusqu'à la pression de consigne de la pompe de remplissage.

REMARQUE : Si la pompe ne cale (se bloque) pas, cela signifie que le système fuit.

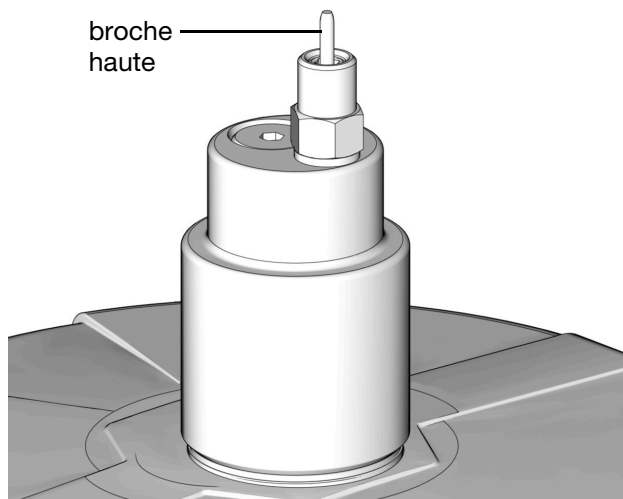

ti28219e

FIG. 18

7. Arrêter la pompe du poste de remplissage externe (F).
8. Tirer le bouton de décompression (T) et le maintenir appuyé de façon à relâcher la pression de la ligne entre le collecteur de remplissage (N) et le mécanisme d'arrêt du remplissage automatique (B) et entre la pompe de la station de remplissage distante (F) et le collecteur de remplissage (N).

REMARQUE : La durée de l'évacuation dépend du type de système et de l'installation. Sur certaines installations, il peut être nécessaire de répéter l'étape 8 pour s'assurer que la pression est relâchée.

9. Débrancher le tuyau d'alimentation (J) au manchon de raccordement de remplissage (M).
10. Replacer le couvercle anti-poussière jaune sur le manchon de raccordement de remplissage (M).

Remplissage distant sans collecteur de remplissage distant

Les lettres de repère dans les instructions suivantes concernent le schéma d'installation type, page 11.

1. Une vanne de décompression du flexible d'alimentation (Y) et un récipient de débordement (W) (pour collecter le produit en excès évacué pendant la décompression) **doivent** être installés dans un endroit facilement accessible entre la pompe de la station de remplissage distante (F) et le mécanisme d'arrêt du remplissage automatique (B). Cette vanne de décompression est utilisée pour relâcher la pression dans la ligne de remplissage et pour réinitialiser le mécanisme d'arrêt du remplissage automatique. Voir Installation type, à partir de la page 9.

Le kit 247902 de décompression est disponible auprès de Graco. Contacter votre distributeur Graco local ou le service client de Graco pour plus d'informations sur ce kit.

2. Raccorder le flexible d'alimentation (J) au branchement rapide (V).
3. Démarrer la pompe de la station de remplissage distante (F) et remplir le réservoir de la G3 (D) jusqu'à ce que la broche sur la vanne de remplissage automatique soit poussée vers le haut, comme indiqué à la FIG. 19. La pression s'accumule dans la pompe de remplissage (F) et celle-ci cale.

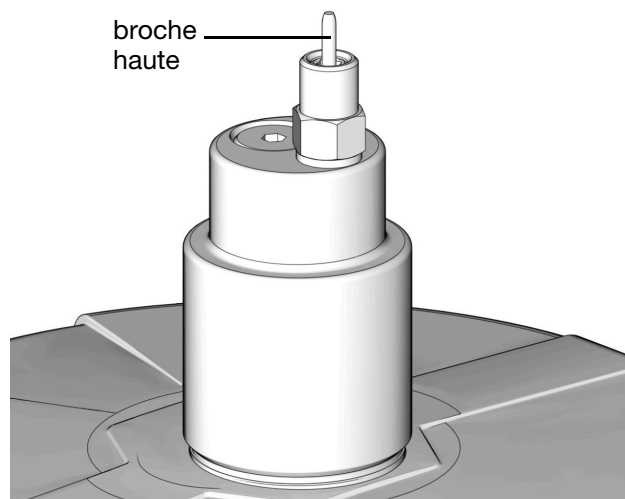

ti28219e

FIG. 19

4. Couper l'arrivée d'air (H) à la pompe (F).
5. Relâcher la pression de la pompe de la station de remplissage distante en appliquant la procédure de décompression de la station de remplissage distante :

Décompression de la station de remplissage distante

Les lettres de repère dans les instructions suivantes se réfèrent aux schémas d'installation types, à partir de la page 9.



La procédure de décompression suivante ne sert qu'avec la vanne du mécanisme d'arrêt du remplissage automatique, pour relâcher la pression de la station de remplissage distante et de la ligne d'alimentation en lubrifiant.

Cet équipement reste sous pression tant que la décompression n'a pas été effectuée manuellement. Pour éviter des blessures graves dues au fluide sous pression, notamment des injections cutanées et des éclaboussures de fluide, et à des pièces en mouvement, suivre la procédure de décompression une fois l'application terminée et avant un nettoyage, une vérification ou un entretien de l'équipement.

- a. Pour relâcher la pression entre la pompe de remplissage (F) et le mécanisme d'arrêt du remplissage automatique (B), ouvrir la vanne à bille (bv) (FIG. 20). La pression est relâchée et l'excès de fluide est évacué par le tube de vidange (L) et dans le récipient de débordement (W).

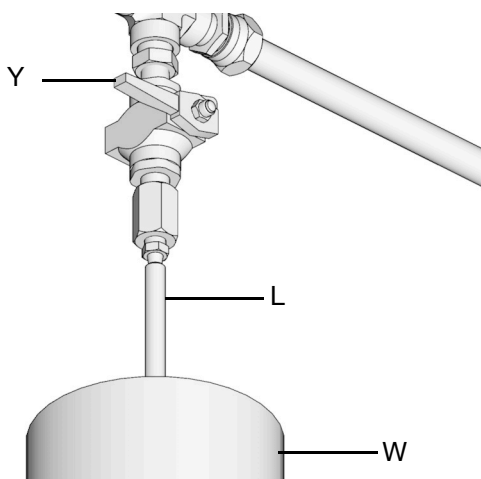

FIG. 20 :

- b. Fermer la vanne de décompression (Y) du flexible d'alimentation une fois toute la pression relâchée.
6. Débrancher le flexible d'alimentation (J) du branchement rapide (V).

Remplissage du réservoir - Pompes de distribution d'huile

- Utiliser uniquement de l'huile adaptée à votre application, à la distribution automatique et à la température de fonctionnement de l'équipement. Pour plus d'informations, consulter le fabricant de la machine et celui des graisses.
- Ne pas remplir excessivement (FIG. 21).
- Ne pas faire fonctionner la pompe G3 si le réservoir n'est pas fixé.
- Utiliser uniquement des huiles d'une viscosité d'au moins 40 cSt.

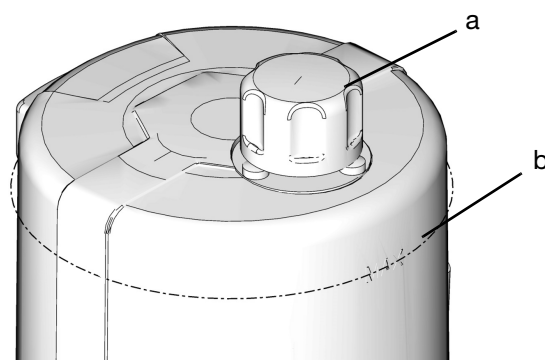

FIG. 21

- Retirer le bouchon de remplissage (a).
- Verser l'huile dans le réservoir jusqu'au repère de remplissage maximum (b).
- Remettre le capuchon de remplissage en place. Bien serrer le bouchon à la main.

Amorçage de la pompe

REMARQUE : il n'est pas nécessaire d'amorcer la pompe à chaque fois que la pompe est remplie de lubrifiant.

La pompe doit uniquement être amorcée à sa première utilisation ou si elle est complètement à sec.

1. Desserrer le raccord d'élément de pompe (FIG. 22).

REMARQUE : En desserrant le raccord de l'élément de pompe, NE PAS desserrer l'élément de pompe. Desserrer l'élément de pompe changera le volume de sortie.

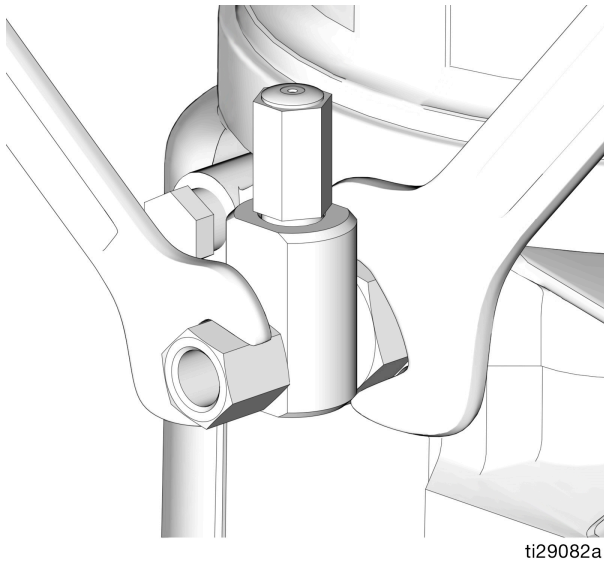

FIG. 22

2. Faire fonctionner la pompe uniquement jusqu'à ce que le lubrifiant sortant du raccord d'élément ne contienne plus d'air (FIG. 23).

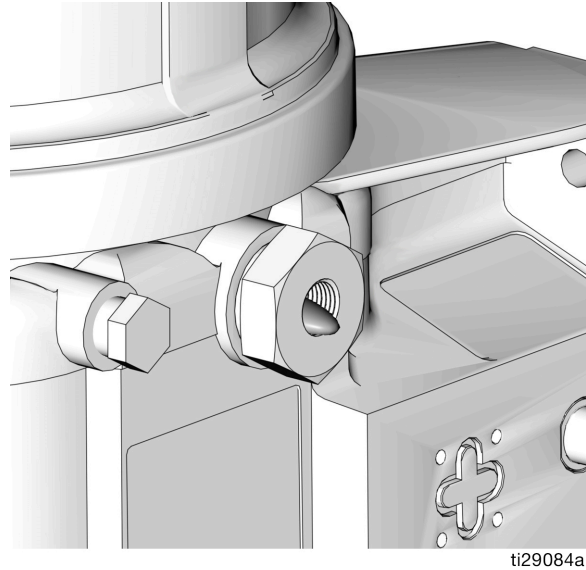
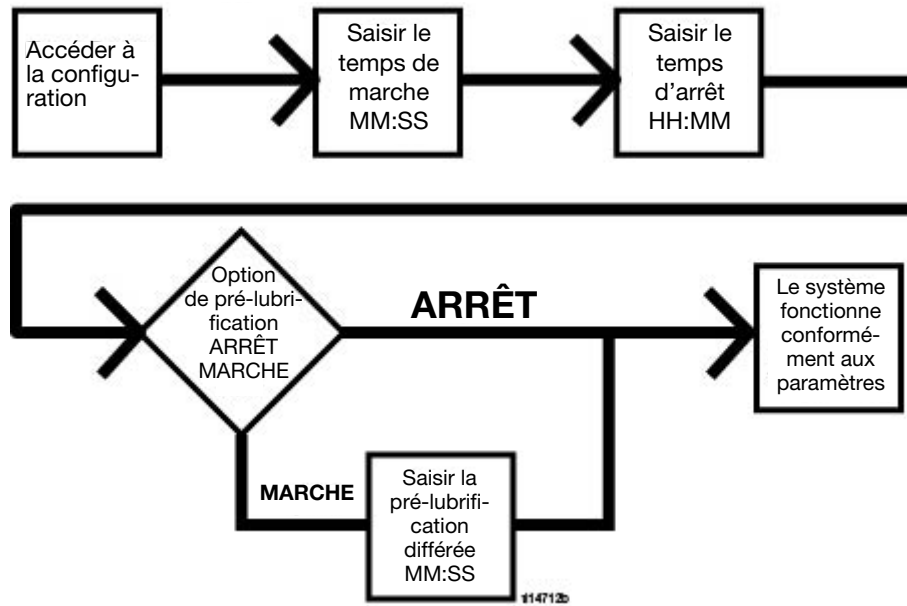

FIG. 23

3. Serrer le raccord d'élément de pompe à l'aide de deux clés travaillant dans des directions opposées (FIG. 22).

Guide de configuration rapide

Système du modèle Pro



Configuration du modèle Pro

Aperçu du panneau de commande (FIG. 24)

REMARQUE : Les instructions de programmation commencent à la page 27.

AFFICHAGE

- Une DEL clignotante sous HH, MM, SS ou ## indique le type d'unité de mesure en cours de configuration ; par exemple, HH signifie heures.
- Un chiffre clignotant sur l'affichage indique que la G3 se trouve en MODE CONFIGURATION.
- En MODE FONCTIONNEMENT, les chiffres affichés défilent progressivement ou régressivement. Voir Temps de marche (ON) et Temps d'arrêt (OFF).

TEMPS DE MARCHÉ

- La DEL s'allume quand la séquence de temps de marche est en cours d'exécution.
- L'affichage montre le temps en MM:SS (minutes et secondes). à savoir, 08:30 signifie 8 minutes: 30 secondes.
- Chronomètre le cycle de lubrification.
- Compte à rebours d'un temps défini sur zéro.

FLÈCHE DIRECTIONNELLE GAUCHE/ RÉINITIALISER

- En MODE CONFIGURATION : déplace le curseur dans l'affichage d'un champ vers la gauche.
- En MODE FONCTIONNEMENT : appuyer une seule fois pour effacer l'avertissement.
- En MODE FONCTIONNEMENT : appuyer pendant une seconde pour interrompre le cycle de fonctionnement s'il n'y a pas d'avertissements.
- En MODE ALARME : appuyer et maintenir actionné pendant 3 secondes pour effacer l'erreur / l'avertissement et passer en MODE D'ARRÊT.

TEMPS D'ARRÊT

- La DEL s'allume quand la séquence de temps d'arrêt est en cours d'exécution.
- La valeur est saisie en HH:MM.
- S'affiche en HH:MM (heures et minutes) lorsque > 1 heure.
- S'affiche en MM:SS (minutes et secondes) lorsque < 1 heure.

ICÔNES D'ALARME

La DEL située à côté de l'icône s'allume quand un événement de panne / avertissement survient pendant un cycle de fonctionnement. Voir la page 39 pour une description complète de ces scénarios d'alarme.

ICÔNE DE VERROUILLAGE

- Le voyant à côté de l'icône s'allume pour indiquer qu'un PIN est nécessaire pour accéder à la configuration.
- En MODE CONFIGURATION, la DEL s'allume lors de la configuration du code PIN.

PRÉ-LUBRIFICATION

La DEL à côté de l'icône s'allume pour indiquer que la fonction de pré-lubrification est activée.

FLÈCHE DIRECTIONNELLE DROITE/FONCTIONNEMENT MANUEL/ENTRÉE :

- En MODE CONFIGURATION : enregistre la saisie, déplace le curseur dans l'affichage d'un champ vers la droite ou vers la prochaine étape de configuration.
- En MODE FONCTIONNEMENT : commence un cycle de fonctionnement manuel.

FLÈCHE HAUT et BAS

- Maintenir les touches FLÈCHE HAUT et BAS actionnées en même temps pendant 3 secondes pour accéder au MODE CONFIGURATION.
- En MODE CONFIGURATION, augmente ou diminue les valeurs des chiffres sur l'affichage.

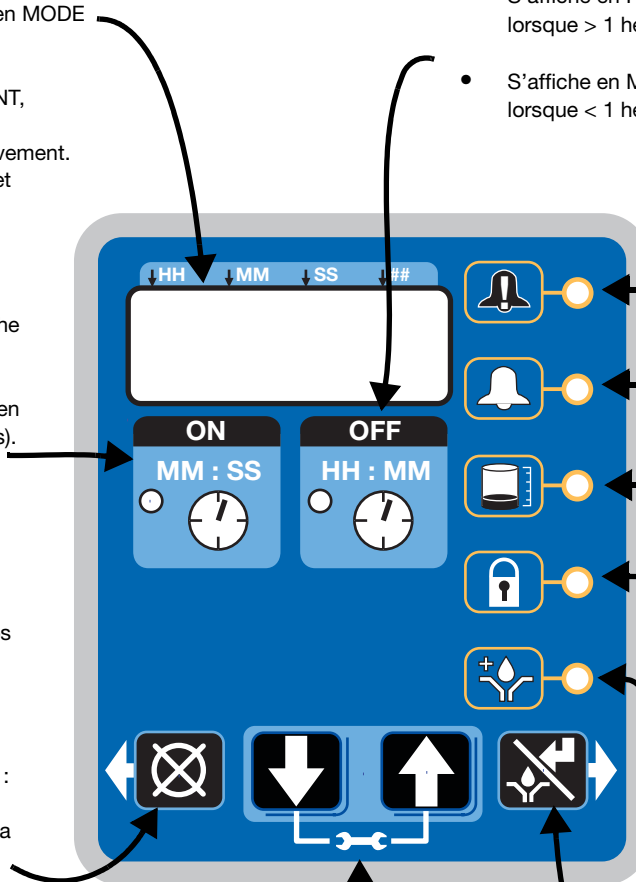

FIG. 24

Instructions

Vérification de la version du micrologiciel

Pour vérifier la version du micrologiciel installé sur la pompe :

1. couper l'alimentation de la pompe en débranchant le câble d'alimentation du connecteur ;
2. Rebrancher le câble d'alimentation au connecteur d'alimentation.

Ceci provoque un cycle de mise sous tension et la version du micrologiciel s'affiche à l'écran pendant les premières secondes de la mise sous tension. Voir FIG. 25.

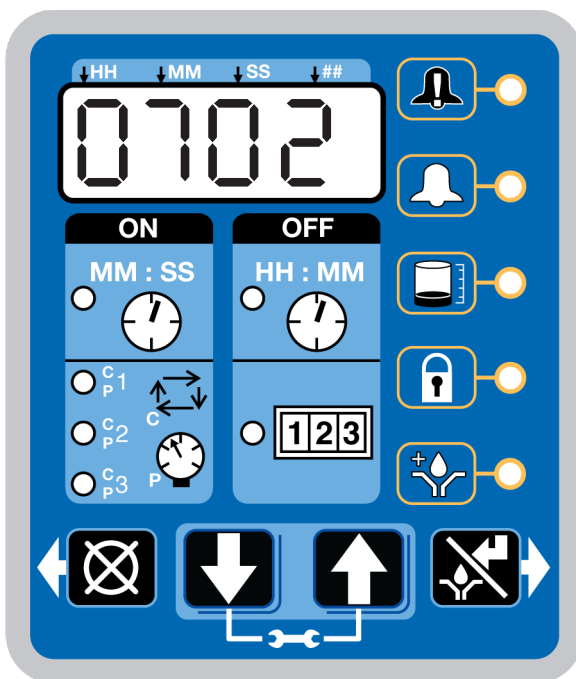

FIG. 25

Mise sous tension des appareils avec contrôleurs

Par défaut, les appareils avec contrôleurs sont réglés pour fonctionner en un mode chronométré avec 1 minute de temps de marche et 8 heures de temps d'arrêt. L'appareil doit être mis sous tension en mode ARRÊT, en comptant à rebours à partir des 8 heures. Si l'appareil s'allume en mode MARCHÉ et n'a pas été amorcé, appuyer sur la touche de réinitialisation se trouvant sur le panneau de commande (exemple illustré sur la droite) pendant 1 seconde pour passer au mode ARRÊT.

Le modèle Pro utilise un minuteur pour réguler la durée d'un cycle de la pompe et la durée de repos de la pompe entre les cycles.



REMARQUE :

- Un chiffre clignotant sur l'affichage indique que la G3 se trouve en MODE CONFIGURATION.
- En MODE FONCTIONNEMENT, les chiffres sur l'affichage ne clignotent pas.
- Après 60 secondes sans activité, le dispositif revient au MODE FONCTIONNEMENT dans le cycle de temps d'arrêt et le temps d'arrêt recommence le compte à rebours pour la totalité du temps programmé. Le compte à rebours **ne** reprend pas à partir du moment où le cycle a été interrompu lors de l'accès au MODE DE CONFIGURATION.

Accès au mode configuration

Appuyer sur les touches de FLÈCHE HAUT et BAS en même temps pendant 3 secondes pour accéder au MODE CONFIGURATION.



REMARQUE : si le LED verrouillé est allumé après l'accès au Mode Configuration et les quatre 0000 sont affichés, l'appareil a un verrouillage de Code Pin activé. Voir Saisir un code PIN pour accéder au mode Configuration pour savoir comment saisir une valeur.

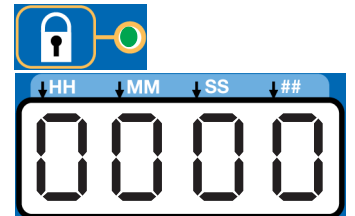

Saisir un code PIN pour accéder au mode Configuration

Le contrôleur de la G3 n'a pas besoin qu'un utilisateur fournisse un code PIN pour accéder aux fonctions de programmation de l'appareil. Cependant, Graco comprend que certains utilisateurs puissent vouloir protéger les paramètres de programme et c'est pourquoi une option permettant d'ajouter une autorisation par code PIN est disponible. Les instructions de définition d'un code PIN se trouvent au chapitre Programmation avancée de ce manuel. Voir page 32.

Pour saisir un code PIN :

1. appuyer en même sur les touches FLÈCHE HAUT et BAS pendant 3 secondes.



2. La DEL à côté de l'ICÔNE DE VERROUILLAGE sur l'écran s'allume et les 4 zéros apparaissent sur l'affichage pour indiquer que le système demande la saisie d'un code PIN pour accéder au MODE CONFIGURATION de la G3.



- Le curseur se met automatiquement sur le premier champ pour pouvoir y saisir le premier chiffre du code PIN. Utiliser les touches de FLÈCHE HAUT et BAS pour faire défiler vers le haut ou vers le bas les chiffres de 0 à 9 jusqu'à ce que le premier chiffre du code PIN s'affiche dans le champ.

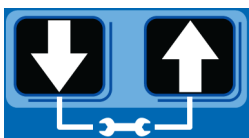

- Appuyer sur la touche ENTRÉE pour enregistrer le chiffre. Le curseur passe automatiquement au champ suivant.
- Répéter les étapes 3 et 4 pour chaque champ de saisie du code PIN.



Si le code PIN saisi est correct, le premier caractère modifiable sur l'affichage clignote.

REMARQUE : Un champ clignotant sur l'affichage indique que la G3 se trouve en MODE CONFIGURATION. En MODE FONCTIONNEMENT, les nombres sur l'affichage ne clignotent pas.

Temps de MARCHE

- Le voyant à côté de l'horloge dans le champ ON s'allume pour indiquer que la configuration des paramètres de temps de marche est en cours.
- Le temps de MARCHE est défini en minutes et secondes (MM: SS).
- un voyant clignote en dessous de MM lors de la programmation des minutes **OU** de SS lors de la programmation des secondes.
- En MODE DE CONFIGURATION, le numéro affiché dans le premier champ, sur le côté gauche de l'affichage, clignote pour indiquer que le dispositif est prêt à programmer les minutes du temps de marche.

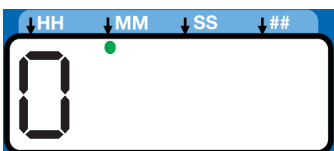
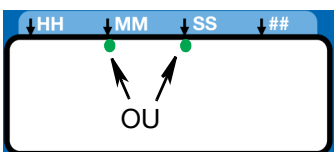

- La durée totale du temps de marche ne doit pas dépasser 30 minutes. Si une valeur supérieure à 30 minutes est saisie, la DEL d'alarme ROUGE s'allume et la valeur doit être actualisée.



Si cette durée ne convient pas aux besoins de l'application, contacter le service Client de Graco.

Programmation du temps de MARCHE

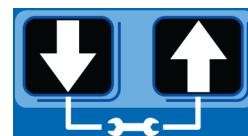

REMARQUE : en cas de programmation d'un temps inférieur à 10 minutes, programmer **un zéro** non significatif dans le premier champ et appuyer sur la touche ENTRÉE pour enregistrer le zéro.

- Pour configurer le temps de MARCHE, appuyer sur la touche FLÈCHE HAUT ou BAS pour faire défiler les chiffres de 0 à 5 jusqu'à ce que le chiffre voulu apparaisse dans le premier champ de MM (minutes).
- Appuyer sur la touche ENTRÉE pour verrouiller votre choix. Le champ numérique MM suivant sur la droite clignote pour indiquer qu'il est prêt à être programmé.
- Utiliser la touche FLÈCHE HAUT ou BAS pour faire défiler les chiffres de 0 à 9 jusqu'à ce que le nombre voulu apparaisse dans le deuxième champ numérique MM (minutes).
- Appuyer sur la touche ENTRÉE pour verrouiller votre choix.
- Répéter les étapes 1 - 4 pour définir les champs SS (secondes).
- Une fois la touche ENTRÉE enfoncée pour définir le dernier champ SS, toutes les informations concernant le temps de marche programmé sont enregistrées.



La G3 passe automatiquement en MODE CONFIGURATION du temps d'ARRÊT.

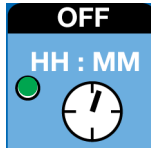
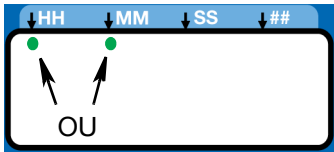
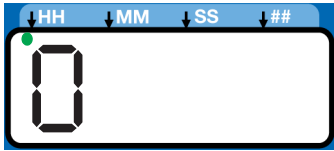

Temps d'ARRÊT



- Le voyant à côté de l'horloge dans le champ OFF s'allume pour indiquer que vous êtes en train de configurer les paramètres de temps d'arrêt. 
- Le temps d'arrêt est défini en heures et minutes (HH: MM).
- Un voyant clignote en dessous de HH lors de la programmation des heures **OU** en dessous de MM lors de la programmation des minutes. 
- En MODE CONFIGURATION, le chiffre affiché dans le premier champ, à gauche de l'affichage, clignote pour indiquer que le dispositif est prêt à programmer les heures du temps d'ARRÊT. 
- La durée totale du temps d'ARRÊT doit être au moins deux fois plus longue que le temps de MARCHÉ programmé. Si une valeur inférieure à deux fois le temps de marche est saisie, la DEL d'alarme ROUGE s'allume et la valeur doit être actualisée. 

Si cette durée ne convient pas aux besoins de l'application, contacter le service Client de Graco.

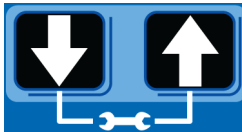
Programmation du temps d'ARRÊT

REMARQUE : Lors de la programmation d'un temps inférieur à 10 heures il est **impératif** de programmer un zéro non significatif dans le premier champ numérique puis d'appuyer sur la touche ENTRÉE pour enregistrer la sélection de zéro.

- Pour configurer le temps d'ARRÊT, utiliser la touche FLÈCHE HAUT ou BAS pour faire défiler les chiffres de 0 à 9 jusqu'à ce que le chiffre voulu apparaisse dans le premier champ HH (heure). 
- Appuyer sur la touche ENTRÉE pour verrouiller votre choix. Le champ numérique HH suivant sur la droite clignote pour indiquer qu'il est prêt à être programmé. 

- Utiliser la touche FLÈCHE HAUT ou BAS pour faire défiler les chiffres de 0 à 9 jusqu'à ce que le nombre voulu apparaisse dans le deuxième champ numérique HH (minutes). 
- Appuyer sur la touche ENTRÉE pour verrouiller votre choix. 

Le champ suivant sur la droite clignote et la DEL s'allume sous MM ; pour indiquer que le champ des minutes est prêt à être programmé.
- Répéter les étapes 1 – 4 pour définir le champ MM (minutes) suivant.
- Après avoir appuyé sur la touche ENTRÉE pour régler le dernier champ MM, toutes les informations concernant le temps d'arrêt sont enregistrées. 

Pré-lubrification

La fonction de pré-lubrification détermine le fonctionnement de la pompe lorsqu'elle est sous tension. Elle peut être réglée sur ARRÊT ou MARCHÉ.



ARRÊT (par défaut) – L'appareil reprend son cycle de lubrification au moment où le courant a été coupé.

ON – L'appareil commence un cycle de pompe.

Configuration de la pré-lubrification

- Après avoir défini les informations du temps d'arrêt et appuyé sur la touche ENTRÉE, la G3 passe automatiquement à la configuration de pré-lubrification.

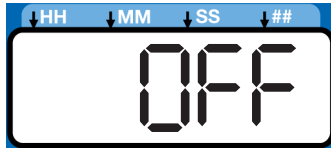
Noter que la DEL située à côté de l'icône de pré-lubrification, sur l'affichage de la G3, s'allume pour indiquer que vous êtes maintenant en mode Configuration de pré-lubrification. 

- OFF s'affiche. Si vous souhaitez que le cycle de pré lubrification démarre immédiatement, le laisser sur OFF. 
- Appuyer sur la touche ENTRÉE pour définir la sélection. 

- Si vous souhaitez définir une pré-lubrification différée, appuyer sur la touche FLÈCHE BAS pour passer de OFF à ON sur l'affichage.

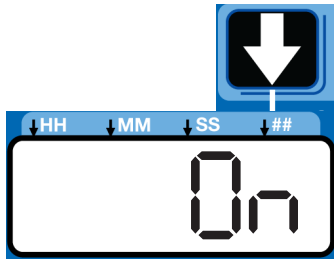

- Répéter les étapes 1 - 4 pour définir les champs SS (secondes).
- Une fois la touche ENTRÉE enfoncée pour définir le dernier champ SS, la G3 passe automatiquement en MODE FONCTIONNEMENT.



Pré-lubrification différée

La pré-lubrification différée peut être activée pour retarder le début du cycle de la pompe à la mise sous tension. Si la pré-lubrification est réglée sur MARCHE, un délai de pré-lubrification en MM:SS doit être saisi. Par défaut, le délai est défini à 0 (commence un cycle de marche immédiatement).

Il peut être souhaitable de différer la fonction de pré-lubrification si d'autres fonctions ou systèmes critiques de la machine ou du véhicule sont également activés lors de la mise sous tension.

- La pré-lubrification différée est définie en MM:SS (minutes et secondes). Pour configurer la durée, utiliser la touche FLÈCHE HAUT ou BAS pour faire défiler les chiffres de 0 à 5 jusqu'à ce que le numéro voulu apparaisse dans le premier champ MM (minutes).



La durée maximum du délai de pré-lubrification peut être définie à 59:59 (59 minutes 59 secondes).

- Appuyer sur la touche ENTRÉE pour verrouiller votre choix. Le champ numérique MM suivant sur la droite clignote pour indiquer qu'il est prêt à être programmé.



- Utiliser la touche FLÈCHE HAUT ou BAS pour faire défiler les chiffres de 0 à 9 jusqu'à ce que le nombre voulu apparaisse dans le deuxième champ numérique MM (minutes).



- Appuyer sur la touche ENTRÉE pour verrouiller votre choix.



Le champ suivant sur la droite clignote et la LED s'allume sous SS pour indiquer que le champ des secondes est prêt à être programmé.

Programmation avancée

Il existe plusieurs options de programmation avancée. Le tableau suivant identifie chaque option et à quel moment elle est utilisée.

Option avancée	Paramètre	Format/Description	Pourquoi l'utiliser ?
A1	Code d'isolement (facultatif)	Protège les modes de configuration par le biais d'un code PIN.	Empêche des utilisateurs non autorisés de régler les paramètres.
A2	Temps d'alarme niveau bas	MM:SS (minutes:secondes) définit la durée entre l'avertissement de niveau bas et la panne de niveau bas. Par défaut = 3 minutes	Pour répondre à la plupart des situations de lubrification, une durée raisonnable est programmée entre l'avertissement et la panne de niveau bas pour éviter que l'appareil ne tourne à sec. Si nécessaire, la durée de fonctionnement de l'appareil avant arrêt pour cause de panne de niveau bas peut être réglée.
A5	Alarme active	Change le comportement de sortie d'alarme. Par défaut = OFF	Utilise la sortie d'alarme pour déterminer si un appareil a une alarme ET/OU est en panne d'alimentation. La sortie passe sur ON lorsque l'appareil est mis sous tension. Elle passe sur OFF en cas de panne d'alimentation ou de déclenchement d'une alarme. Le fonctionnement normal (OFF) n'activera la sortie d'alarme que dans un état d'alarme lorsque l'appareil est sous tension. Peut être changé (mis sur ON) pour activer l'alarme lorsque l'appareil est sous tension et la désactiver lorsque l'appareil est hors tension OU en cas d'avertissement. Utilisée pour gérer les pannes d'électricité.
A7	Sortie d'alarme continue en cas de défaillance	Change le comportement de sortie d'alarme. Par défaut = OFF	Cette fonction modifie le fonctionnement de la sortie d'alarme en cas de panne en permettant de choisir entre un signal toutes les secondes ou une alarme constante.
Micrologiciel 5.01 et supérieurs			
A8	Temps d'arrêt avec heure à 4 chiffres	Change le temps d'arrêt maximum. Par défaut = OFF	Cette fonction change le temps d'arrêt de HH:MM à HHHH Elle permet un maximum de 9999 heures de temps d'arrêt.
Micrologiciel 5.04 et supérieurs			
A10	Réinitialisation de niveau bas avec pompe sous tension.	Modifie la panne de niveau bas avec pompe sous tension. Par défaut = OFF	Cette fonction modifie le comportement de la panne de niveau bas lors de la mise sous tension.
A11	Avertissement OFF par le relais d'alarme	Change le comportement de sortie d'alarme. Par défaut = OFF	Cette fonction change le comportement de la sortie d'alarme en état d'avertissement sur toujours OFF.
Micrologiciel 5.06 et supérieurs			
A12	Séquences de pré-lubrification	Change le nombre de séquences de pré-lubrification.	Cette fonction change le comportement de la fonction de pré-lubrification en ajoutant davantage de séquences de lubrification au moment du démarrage de la pompe.
A13	Temps d'arrêt en MM:SS	Change la programmation du temps d'arrêt de HH:MM à MM:SS. Par défaut = OFF	Cette fonction change la programmation du temps d'arrêt.

Saisir un code PIN pour la première fois

A1-Configurer le code PIN

Un code PIN peut être programmé dans la G3 pour empêcher que les paramètres ne soient modifiés par inadvertance par des utilisateurs non autorisés.

1. Appuyer sur le bouton FLÈCHE HAUT pendant 10 secondes.



La DEL à côté de l'ICÔNE DE VERROUILLAGE sur l'affichage s'allume pour indiquer que vous êtes entré en mode PIN.



2. Le mot OFF apparaît sur l'écran. Appuyer sur le bouton FLÈCHE HAUT ou BAS pour le faire passer sur ON.



3. Appuyer sur la touche ENTRÉE pour saisir le code PIN.



4. Le curseur se positionne automatiquement pour saisir le premier caractère du code PIN. Utiliser les touches de FLÈCHE HAUT et BAS pour faire défiler vers le haut ou vers le bas les chiffres de 0 à 9 jusqu'à ce que le premier chiffre du code PIN s'affiche dans le champ.

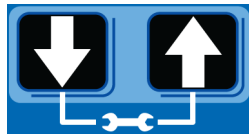

5. Appuyer sur la touche ENTRÉE pour enregistrer le chiffre. Le curseur passe automatiquement au champ suivant.



6. Répéter les étapes 4 et 5 pour chaque champ de saisie du code PIN.

7. Appuyer sur la touche ENTRÉE pour enregistrer le code PIN et quitter la configuration avancée.



Accès à la configuration avancée

Appuyer sur le bouton FLÈCHE HAUT pendant 10 secondes.



Si la pompe G3 était auparavant configurée avec la saisie d'un code PIN, la DEL située à côté de l'ICÔNE DE VERROUILLAGE s'allume pour indiquer qu'un code PIN est nécessaire.

1. Le curseur se met automatiquement sur le premier champ pour pouvoir y saisir le premier chiffre du code PIN. Utiliser les touches de FLÈCHE HAUT et BAS pour faire défiler vers le haut ou vers le bas les chiffres de 0 à 9 jusqu'à ce que le premier chiffre du code PIN s'affiche dans le champ.

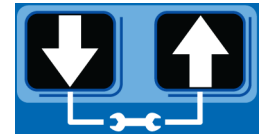

2. Appuyer sur la touche ENTRÉE pour enregistrer le chiffre. Le curseur passe automatiquement au champ suivant.



3. Répéter les étapes 1 et 2 pour chaque champ de saisie du code PIN.

Si le code PIN saisi est correct, le premier caractère modifiable sur l'affichage clignote.

Sélection des options de configuration avancée

1. Appuyer sur la touche FLÈCHE HAUT ou BAS pour faire défiler vers le haut ou vers le bas les options avancées de A1 à A2.

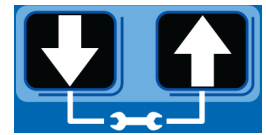

2. Appuyer sur la touche ENTRÉE pour définir la sélection.



A2 – Durée de l'alarme de niveau bas Mode MARCHÉ de la pompe uniquement.

Programme la durée en MM : SS (minutes et secondes) pendant ce laps de temps la pompe peut fonctionner entre un avertissement de niveau bas et une panne de niveau bas pour éviter que l'appareil ne tourne à sec.

La durée maximum recommandée est de 3:00 minutes.

Les DEL de panne et de niveau bas s'allument.

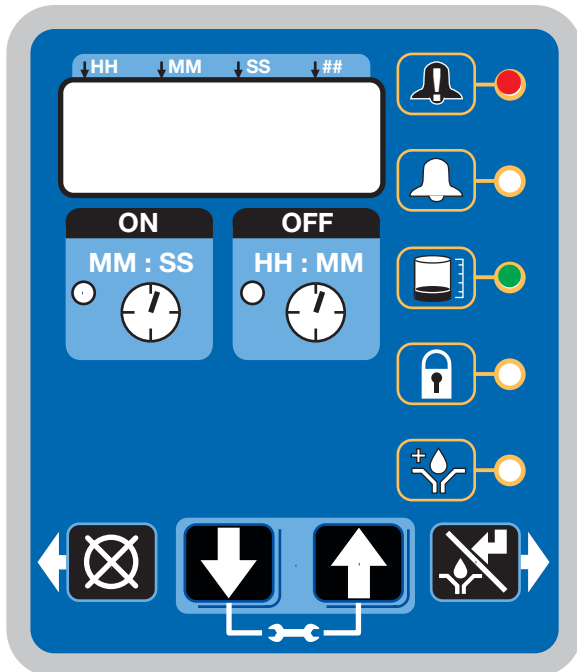

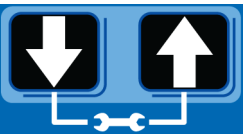



Fig. 26

REMARQUE : En cas de programmation d'un temps inférieur à 10 minutes, **programmer** un zéro non significatif dans le premier champ et appuyer sur la touche ENTRÉE pour enregistrer le zéro.

1. Pour configurer la durée, utiliser la touche FLÈCHE HAUT ou BAS pour faire défiler les chiffres de 0 à 9 jusqu'à ce que le numéro voulu apparaisse dans le premier champ MM (minutes). 
2. Appuyer sur la touche ENTRÉE pour verrouiller votre choix. Le champ numérique MM suivant sur la droite clignote pour indiquer qu'il est prêt à être programmé. 
3. Utiliser la touche FLÈCHE HAUT ou BAS pour faire défiler les chiffres de 0 à 9 jusqu'à ce que le nombre voulu apparaisse dans le deuxième champ numérique MM (minutes). 
4. Appuyer sur la touche ENTRÉE pour verrouiller votre choix. 

Le champ suivant sur la droite clignote et la LED s'allume sous SS; pour indiquer que le champ des secondes est prêt à être programmé.

5. Répéter les étapes 1 - 4 pour régler les champs SS (secondes).
6. Une fois la touche ENTRÉE enfoncée pour définir le dernier champ SS, toutes les informations concernant le temps de marche programmé sont enregistrées. 

L'appareil quitte la programmation avancée.

A5 - Alarme active

Change le comportement de sortie d'alarme. Utilisez la sortie pour déterminer si une panne est survenue.

Les DEL de marche et de panne s'allument.

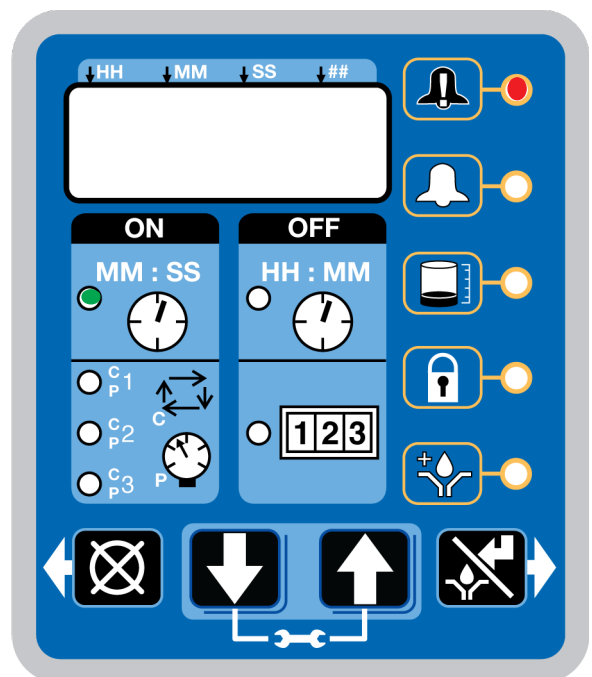
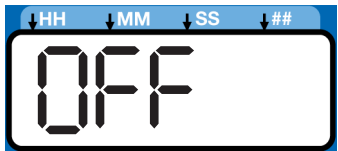



Fig. 27

1. La valeur par défaut OFF s'affiche. 
2. Appuyer sur la touche FLÈCHE HAUT ou BAS pour passer de OFF à ON sur l'affichage et activer l'état d'alarme. 
3. Appuyer sur la touche ENTRÉE pour quitter la programmation avancée. 

A7 – Sortie d’alarme constante en cas de défaillance

Cette fonction modifie le fonctionnement de la sortie d’alarme lors d’une panne en permettant de choisir entre un signal toutes les secondes (par défaut) et une alarme constante.

Les DEL de panne et d’avertissement s’allument.



FIG. 28

1. La valeur par défaut OFF s’affiche. La sortie d’alarme se manifestera toutes les secondes.

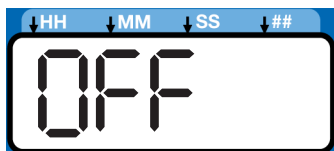

2. Appuyer sur la FLÈCHE HAUT ou BAS pour passer de OFF à ON sur l’affichage et modifier la sortie d’alarme pour qu’elle soit activée constamment.



3. Appuyer sur la touche ENTRÉE pour quitter la programmation avancée.



Modèles avec micrologiciel 5.01 et supérieurs

A8 – Temps d’arrêt avec heure à 4 chiffres

Change le temps d’arrêt de HH:MM à HHHH. Permet un maximum de 9999 heures de temps d’arrêt.

La DEL OFF s’allume.

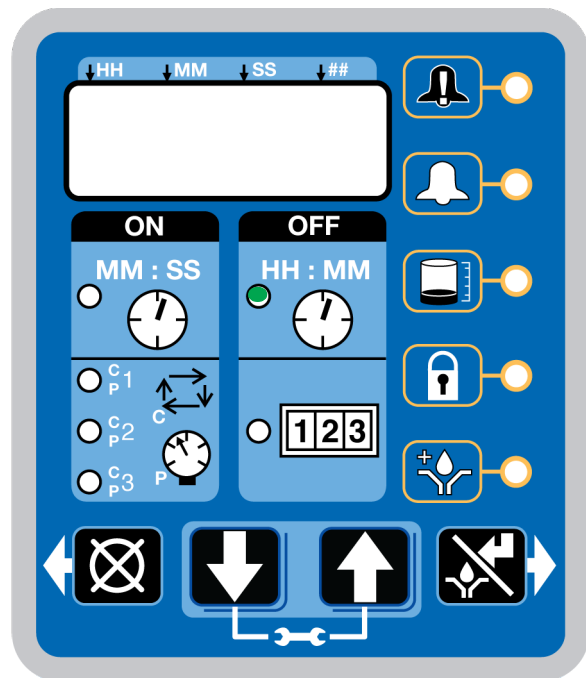
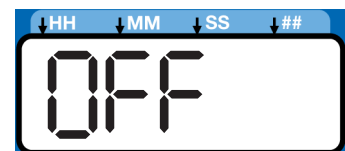

FIG. 29

1. La valeur par défaut OFF s’affiche.



2. Appuyer sur la touche FLÈCHE HAUT ou BAS pour passer de OFF à ON sur l’affichage et activer l’état d’alarme.



3. Appuyer sur la touche ENTRÉE pour quitter la programmation avancée.



Modèles avec micrologiciel 5.04 et supérieurs

A10 – Réinitialisation du niveau bas avec pompe sous tension

Cette fonction modifie le comportement du niveau bas avec la pompe sous tension. Lorsque A10 est sous tension, une panne de niveau bas s’efface pendant le cycle d’alimentation de la pompe. La pompe effectue 5 tours pour vérifier si le bas niveau est encore présent. S’il n’est plus présent, elle efface l’erreur et continue. Si le niveau bas est encore présent après 5 cycles, une panne de niveau bas se déclenche.

La DEL ON de niveau bas s’allume (Fig. 30).

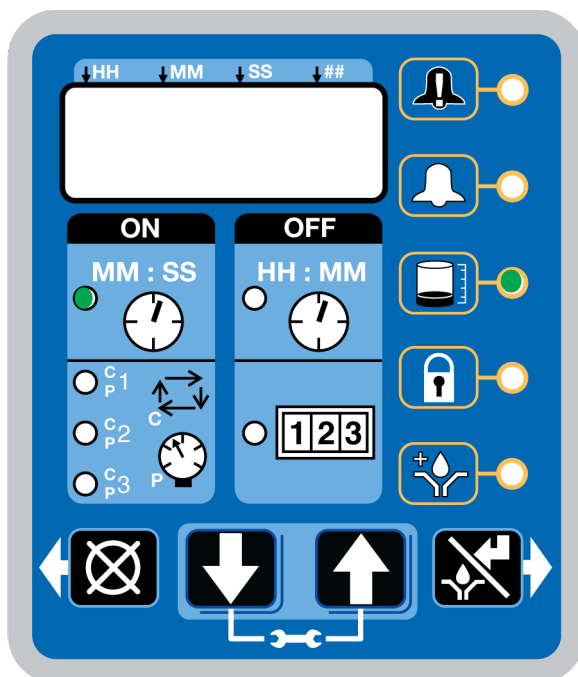

FIG. 30

1. La valeur par défaut OFF s’affiche. La sortie d’alarme se manifestera toutes les secondes.

OFF

2. Appuyer sur la touche FLÈCHE HAUT ou BAS pour passer de OFF à ON sur l’affichage et modifier la réinitialisation du niveau bas à la mise sous tension.



3. Appuyer sur la touche ENTRÉE.



A11 – Avertissement OFF par le relais d’alarme

Cette fonction change le comportement de la sortie d’alarme en état d’avertissement sur toujours OFF.

Les DEL de panne et d’avertissement s’allument.

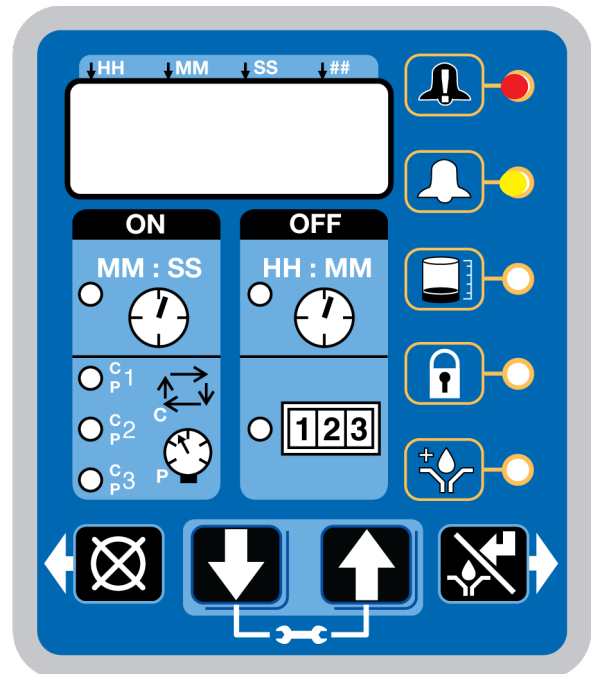
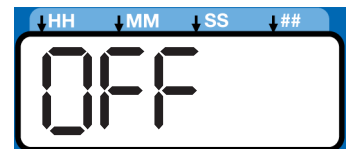

FIG. 31

1. La valeur par défaut OFF s’affiche. La sortie d’alarme s’allume pendant un état d’avertissement.



2. Appuyer sur la FLÈCHE HAUT ou BAS pour passer de OFF à ON sur l’affichage et modifier la sortie d’alarme pour qu’elle soit OFF pendant un état d’avertissement.



3. Appuyer sur la touche ENTRÉE pour quitter la programmation avancée.



Modèles avec micrologiciel 5.06 et supérieurs

A12 – Séquence de pré-lubrification

Cette fonction change le comportement de la fonction de pré-lubrification en ajoutant davantage de séquences de lubrification au moment du démarrage de la pompe. En lançant des séquences multiples, après la séquence initiale, PL:xx s'affichera pour montrer combien de séquences restent.

Remarque : si la pompe dispose de l'option « 08 » et utilise un pressostat avec des séquences multiples, un délai d'évacuation doit être programmé dans Programmation avancée, Option A3.

La DEL de pré-lubrification s'allume (Fig. 30)

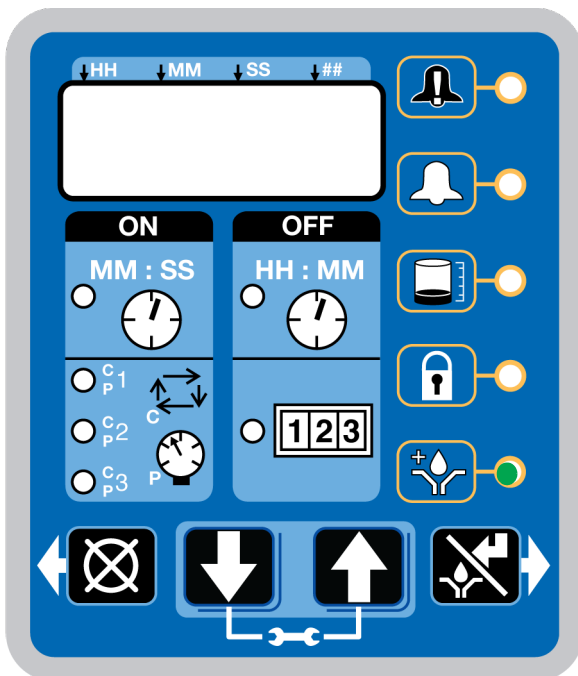

FIG. 32

1. La valeur par défaut 0001 s'affiche. Lorsque Pré-lubrification est en marche, une séquence sera lancée.
2. Appuyer sur la touche FLÈCHE HAUT ou jusqu'à ce que le nombre de séquences de pré-lubrification s'affiche.



REMARQUE : Lorsque Pré-lubrification est en marche, et que la pompe est sous tension, celle-ci lancera ce nombre de séquences de lubrification ON.

3. Appuyer sur la touche ENTRÉE pour quitter la programmation avancée lorsque le dernier chiffre de la séquence de pré-lubrification s'affiche.



A13 – Temps d'arrêt MM:SS

Cette fonction change la programmation du temps d'arrêt.

Les DEL de panne et d'avertissement s'allument.

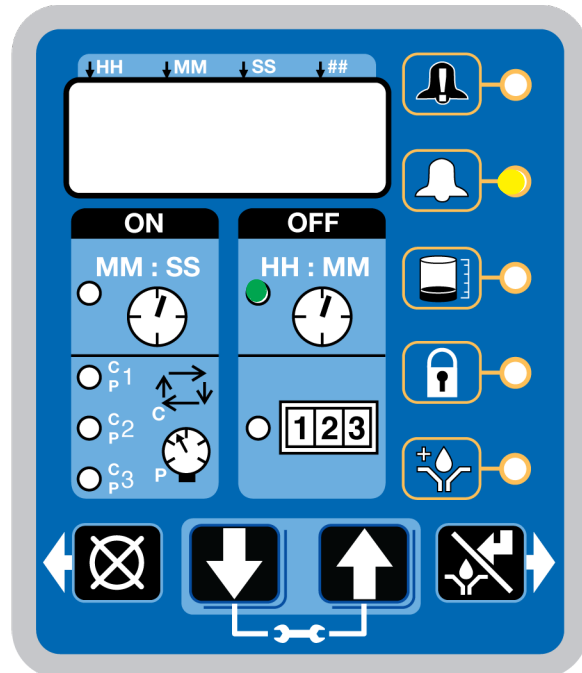
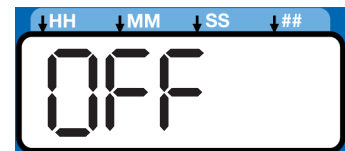

FIG. 33

1. La valeur par défaut OFF s'affiche. Le temps OFF/Secours en mode Configuration s'affiche en HH:MM (Heures/Minutes).
2. Appuyer sur la FLÈCHE HAUT ou BAS pour passer de OFF à ON sur l'affichage. Le temps OFF/Secours en mode configuration s'affiche en MM:SS (Minutes/Secondes).
3. Appuyer sur la touche ENTRÉE pour quitter la programmation avancée.



Mode Fonctionnement

Commande du temps

Une fois la configuration terminée, la G3 commence automatiquement à exécuter la séquence de temps d'arrêt (FIG. 34).

- La G3 exécute la séquence d'arrêt programmée.

(Noter que la DEL de temps d'ARRÊT sur l'affichage s'allume et que le compte à rebours du temps d'ARRÊT s'affiche.)

- L'exemple illustré à la FIG. 34 montre un temps d'arrêt de 1 heure et 32 minutes avant le début du cycle de lubrification.



FIG. 34

- Quand le compte à rebours du temps d'arrêt arrive à zéro, la pompe de lubrification automatique G3 allume la pompe qui se met en marche pour le cycle de temps de MARCHE programmé (FIG. 35).

(Noter que la DEL de temps de MARCHE est maintenant allumée sur l'affichage.)

- L'exemple illustré à la FIG. 35 montre un temps de marche de 8 minutes et 42 secondes avant la fin du cycle de lubrification.

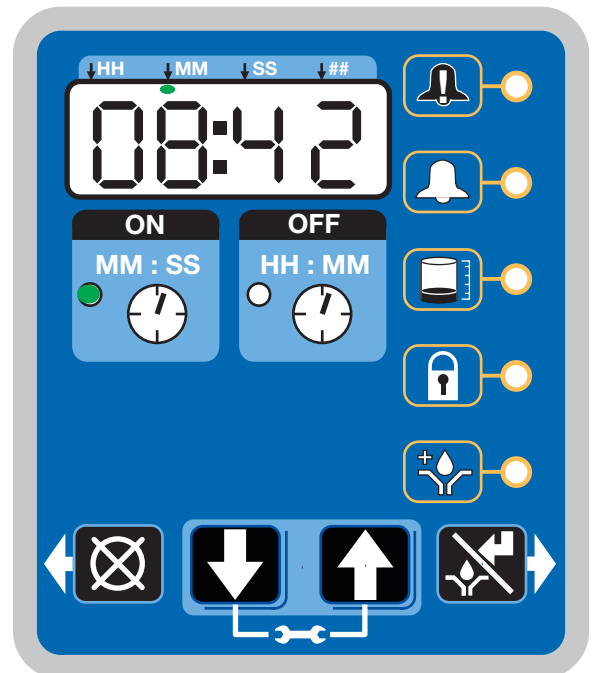

FIG. 35

- Quand le compte à rebours du temps de marche arrive à zéro, la pompe s'éteint à nouveau, le système fonctionne à nouveau en cycle de temps d'arrêt et la DEL de temps d'arrêt s'allume de nouveau (FIG. 34).

Cette séquence se répète jusqu'à ce que le dispositif soit reprogrammé ou qu'une alarme retentisse.

Cycle de fonctionnement manuel



Pour exécuter un cycle de lubrification supplémentaire (non programmé), appuyer sur la touche de démarrage manuel.

Commandes supplémentaires

Pré-lubrification / Pré-lubrification différée

Dans tous les modèles, un cycle de mise SOUS/HORS tension peut être commandé avec les fonctions de pré-lubrification et de pré-lubrification différée.

Pré-lubrification

La fonction de pré-lubrification a été sélectionnée.
La pré-lubrification différée est définie à 00:00 :

- La tension de l'appareil passe de OFF à ON.
- L'appareil commence immédiatement un cycle de lubrification.
- Modèle Pro – l'affichage montre le temps de marche (voir Commande du temps, page 37).

Pré-lubrification différée

La fonction de pré-lubrification a été sélectionnée.
La pré-lubrification différée est réglée autrement que sur 00:00 :

- La tension de l'appareil passe de OFF à ON.
- L'appareil commence immédiatement le compte à rebours de la pré-lubrification différée jusqu'au début du cycle de lubrification.
- La DEL à côté de l'horloge dans le champ ARRÊT est allumée (FIG. 36).
- La DEL de pré-lubrification s'allume (FIG. 36).
- L'affichage indique le temps restant jusqu'au début du cycle de lubrification. L'exemple illustré à la FIG. 36 montre qu'il reste 8 minutes et 14 secondes avant le début d'un cycle de lubrification.

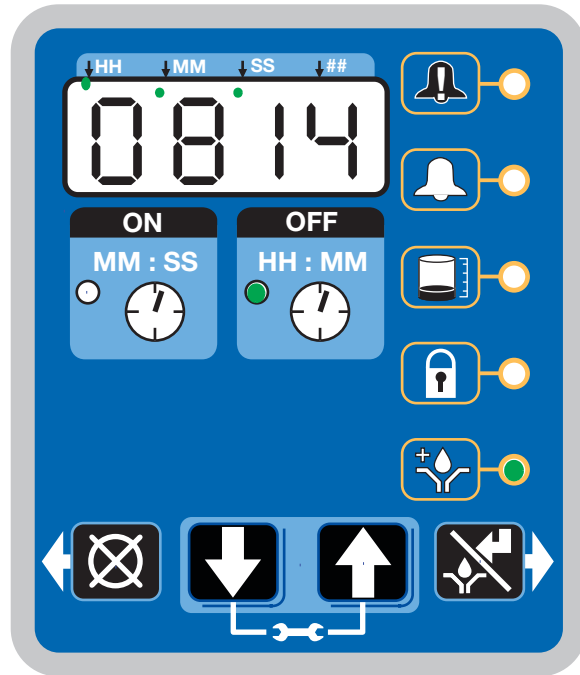

FIG. 36

Cycle de fonctionnement manuel



Pour exécuter un cycle de lubrification supplémentaire (non programmé), appuyer sur la touche de démarrage manuel.

REMARQUE : L'option Fonctionnement manuel n'est pas disponible lorsque l'appareil est en mode Évacuation.

Alarmes : Micrologiciel versions 5.01 et supérieures

À chaque panne / avertissement, une combinaison de DEL s'allume pour avertir qu'il y a un problème et aider à identifier le type de panne/avertissement concerné. Un message d'erreur s'affichera et clignotera toutes les 2 secondes en cas d'alarme ou d'avertissement de température ou de courant, et toutes les 10 secondes pour tous les autres types d'avertissement.

- Les pannes ne s'effacent pas automatiquement. Les avertissements s'effacent après un temps défini, si la condition a été établie.

- Pour effacer une panne, maintenir le bouton RÉINITIALISATION actionné sur le clavier de l'affichage pendant 3 secondes.



- Pour effacer un avertissement, appuyer sur le bouton RÉINITIALISATION et le relâcher immédiatement.





Scénarios de panne / avertissement

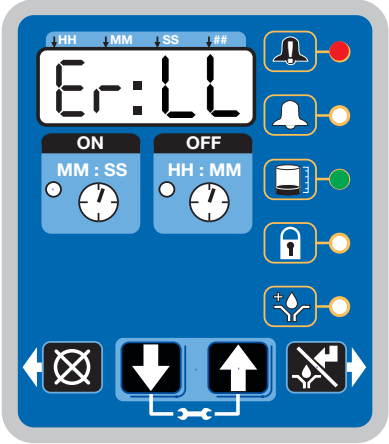

Les pages suivantes décrivent les pannes / avertissements les plus courants.

Type d'alarme	À quoi elle ressemble	Ce qu'elle indique	Solution
Avertissement de niveau bas		<p>Le niveau de lubrifiant dans le réservoir est bas et il est nécessaire d'en ajouter.</p> <p>L'appareil continue à fonctionner normalement pendant une durée limitée jusqu'à ce qu'une alarme de niveau bas soit déclenchée ou jusqu'à ce que le réservoir soit rempli et que 30 secondes se soient écoulées, l'avertissement s'effaçant alors tout seul.</p>	<p>Ajouter du lubrifiant dans le réservoir.</p> <p>Après avoir ajouté du lubrifiant, appuyer sur la touche RESET (RÉINITIALISATION) pour effacer l'avertissement.</p>

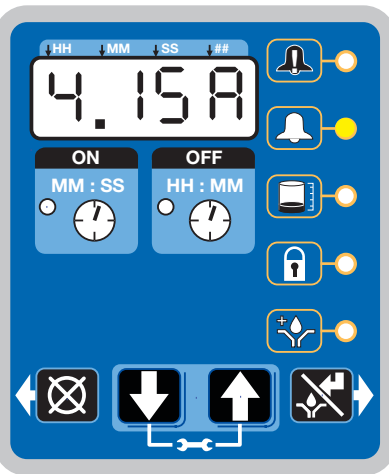

<p>Panne de niveau bas</p>		<p>Le niveau de lubrifiant dans le réservoir est bas et il est nécessaire d'en ajouter.</p> <p>L'appareil arrête de pomper et affiche la durée cumulée depuis le déclenchement de l'alarme.</p>	<p>Ajouter du lubrifiant dans le réservoir.</p> <p>Après avoir ajouté du lubrifiant, appuyer sur la touche RÉINITIALISATION pour effacer la panne.</p>  <p>S'il est nécessaire de réamorcer la pompe, le temps d'alarme de niveau bas doit être diminué. Voir A-2 : Programmation avancée, temps d'alarme de niveau bas, page 32.</p>
<p>Avertissement relatif au courant de moteur</p>		<p>Le courant de moteur mesuré est supérieur à la valeur de fonctionnement maximum recommandée. Continuer de faire fonctionner l'appareil à des courants de moteur excessifs pourrait diminuer sa durée de vie ou l'endommager de manière permanente.</p> <p>L'avertissement s'effacera tout seul n'importe quand à partir de 15 secondes après le début du temps de MARCHE si la correction du système est effectuée.</p>	<p>Inspecter le système pour s'assurer de son bon fonctionnement. Une conduite bouchée peut créer un courant de moteur excessif.</p> <p>Inspecter la pompe pour s'assurer qu'elle tourne correctement.</p> <p>Le cas échéant, contacter le service clients de Graco.</p>

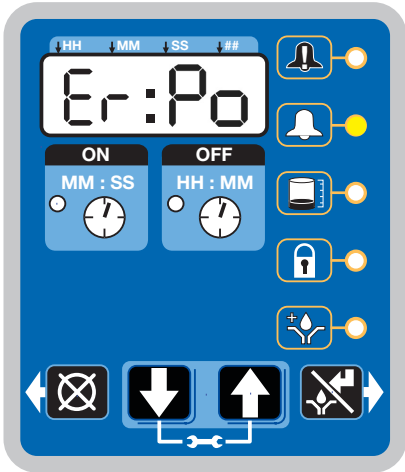
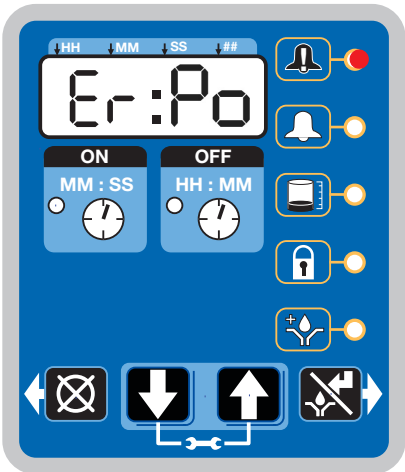
Scénarios d'erreur / d'avertissement supplémentaires pour les versions de micrologiciel 5.06 et supérieures

Type d'alarme	À quoi elle ressemble	Ce qu'elle indique	Solution
Avertissement puissance faible		<p>S'il se produit une chute de tension à la source d'alimentation pendant le fonctionnement, la pompe passe en condition d'avertissement puissance faible.</p> <p>L'appareil continue à fonctionner pendant 15 minutes avant de passer en Défaillance puissance faible.</p> <p>De même, si la puissance de la pompe passe en mise sous tension au moins 3 fois, la pompe affiche un avertissement puissance faible.</p> <p>Si l'état d'avertissement s'efface tout seul, l'avertissement est effacé et l'appareil continue à fonctionner.</p>	<p>Vérifier la tension et la sortie de courant disponible à la source d'énergie de la pompe.</p>
Défaillance de faible puissance		<p>La tension est faible au niveau de la source d'énergie.</p>	<p>Vérifier la tension et la sortie de courant disponible à la source d'énergie de la pompe.</p> <p>Maintenir le bouton RÉINITIALISATION enfoncé pour effacer la panne.</p> 

Dépannage

Appliquer la **Décompression** page 17 avant de vérifier ou de réparer le pistolet.



Problème	Cause	Solution
L'appareil ne s'allume pas	Câblage desserré/incorrect	Voir les Instructions d'installation, page 8.
L'appareil ne s'allume pas (modèles CC uniquement)	Déclenchement d'un fusible externe dû à la panne d'un composant interne	Contactez le Service Client de Graco.
	Fusible externe grillé dû au pompage de lubrifiant pour temps non froid par temps froid -13 °F (-25 °C)	Remplacer le lubrifiant par un lubrifiant pouvant être pompé et adapté aux conditions environnementales et à l'application. Remplacer le fusible.
L'appareil ne s'allume pas (modèles CA uniquement)	Déclenchement d'un fusible d'alimentation électrique interne dû à une défaillance de l'alimentation électrique	Contactez le Service Client de Graco.
Impossible de régler les temps de Marche/d'Arrêt	Le cycle de fonctionnement maximum est de 33 % (2 minutes d'arrêt pour chaque minute de marche)	Respecter le cycle de fonctionnement autorisé. Contacter le service client de Graco si d'autres cycles de fonctionnement sont nécessaires pour l'application.
L'appareil ne fonctionne pas conformément au temps qui a été programmé	Le temps saisi a été mal interprété, comme par exemple MM:SS au lieu de HH:MM (ou vice versa)	Vérifier que l'appareil a été programmé comme prévu conformément aux instructions de programmation. Veuillez noter le point pour les heures, minutes, secondes sur la ligne en haut de l'affichage.
Le lubrifiant passe à travers le joint se trouvant au fond du réservoir	Les languettes de retenue du réservoir sont fissurées ou cassées	Remplacer le réservoir.
	Le réservoir est mis sous pression pendant le remplissage	Veiller à ce que l'orifice d'évent ne soit pas bouché. Si le problème persiste, demander l'assistance du Service Client de Graco ou de votre distributeur Graco local.
L'appareil ne pompe pas pendant le cycle de marche, mais le régulateur s'allume et fonctionne	Moteur défectueux	Remplacer l'appareil.
La plaque suiveuse ne descend pas	De l'air est emprisonné dans le réservoir entre la plaque suiveuse et le lubrifiant.	Ajouter de la graisse en suivant les instructions de Charger la graisse, page 21. S'assurer que l'air est purgé.
Il faut plusieurs minutes à la pompe avant de commencer à pomper en fonction du paramètre de volume de pompe maximum (aucune entretoise de réglage de course installée)	Pompage de lubrifiant pour temps non froid par temps froid -25° °C °	Ajouter une entretoise de réglage 1 course et régler le temps de cycle de lubrification pour prendre en compte la différence du volume de pompe par course.
Affichage en veilleuse, l'appareil ne fonctionne pas	Fusible interne réarmable grillé dû à la panne d'un composant interne ou d'un état de court-circuit du capteur	Vérifier que les entrées de capteur et de fonctionnement manuel n'ont pas créé un état de court-circuit. Éteindre et rallumer le courant.

Maintenance

Fréquence	Composant	Maintenance nécessaire
Tous les jours et lors du remplissage	Raccords Zerk	Les raccords doivent être nettoyés à l'aide d'un chiffon sec et propre. La poussière et/ou des débris peuvent endommager la pompe et/ou le système de lubrification.
Tous les jours	Pompe G3 et réservoir	Nettoyer la pompe et le réservoir à l'aide d'un chiffon sec et propre.
Tous les jours	Écran	Nettoyer l'affichage à l'aide d'un chiffon sec et propre.
Tous les mois	Faisceaux de câblage externes	Vérifier que les faisceaux de câbles externes sont bien fixés.

Pièces – Modèles 2 litres

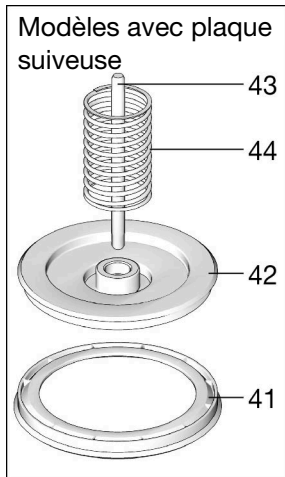

Réservoir d'huile

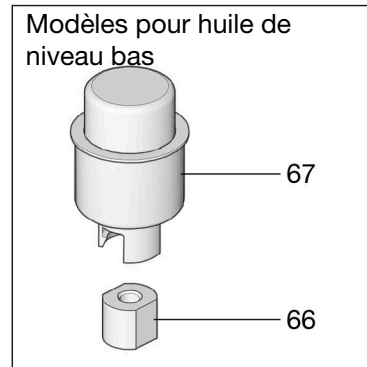
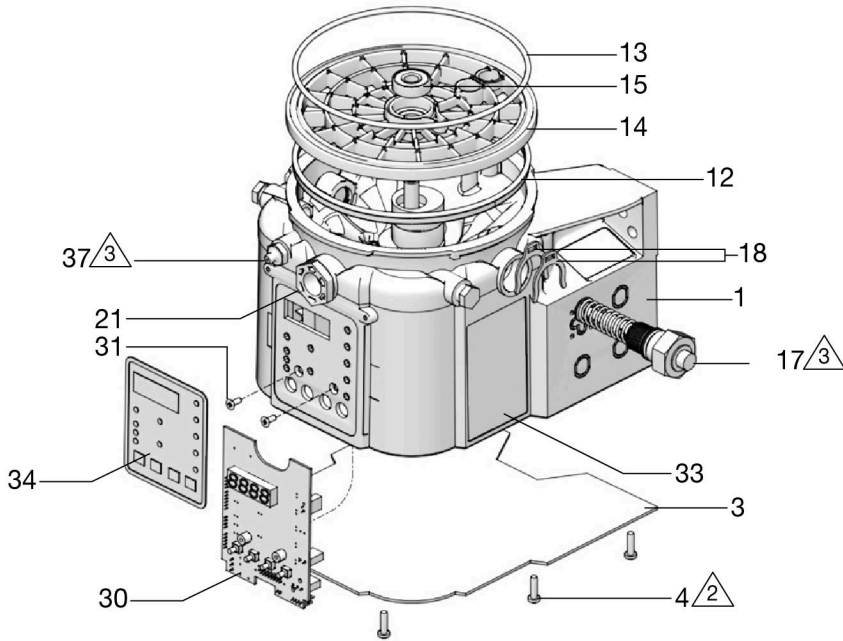
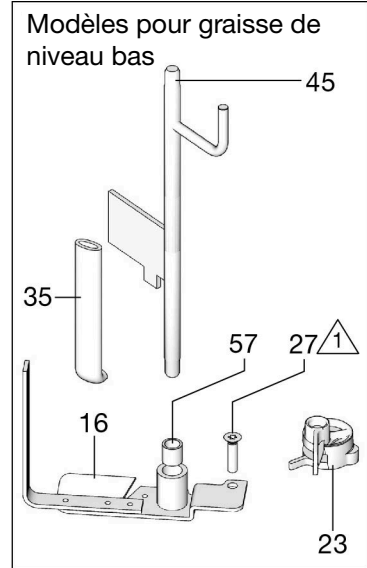
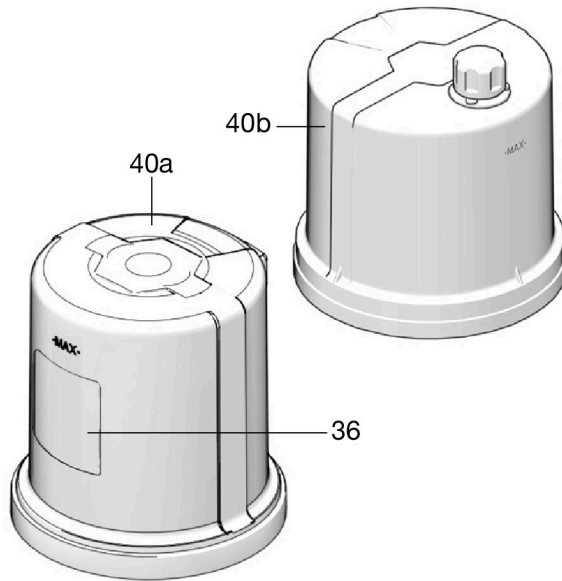

- Serrer au couple de 14 po-lb (1,58 N•m)
- Serrer au couple de 30 po-lb (3,4 N•m)
- Serrer au couple de 50 po-lb (5,6 N•m)

ti23608b

Pièces – Modèles 4 litres et plus

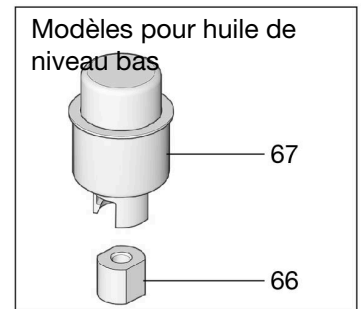
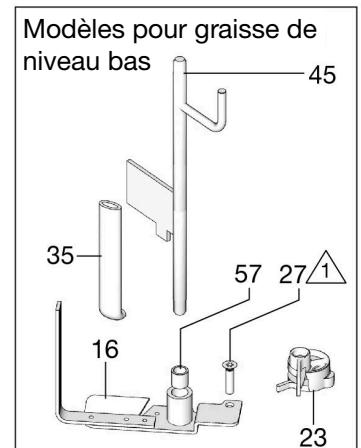
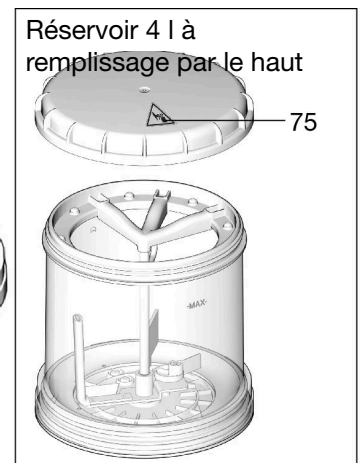
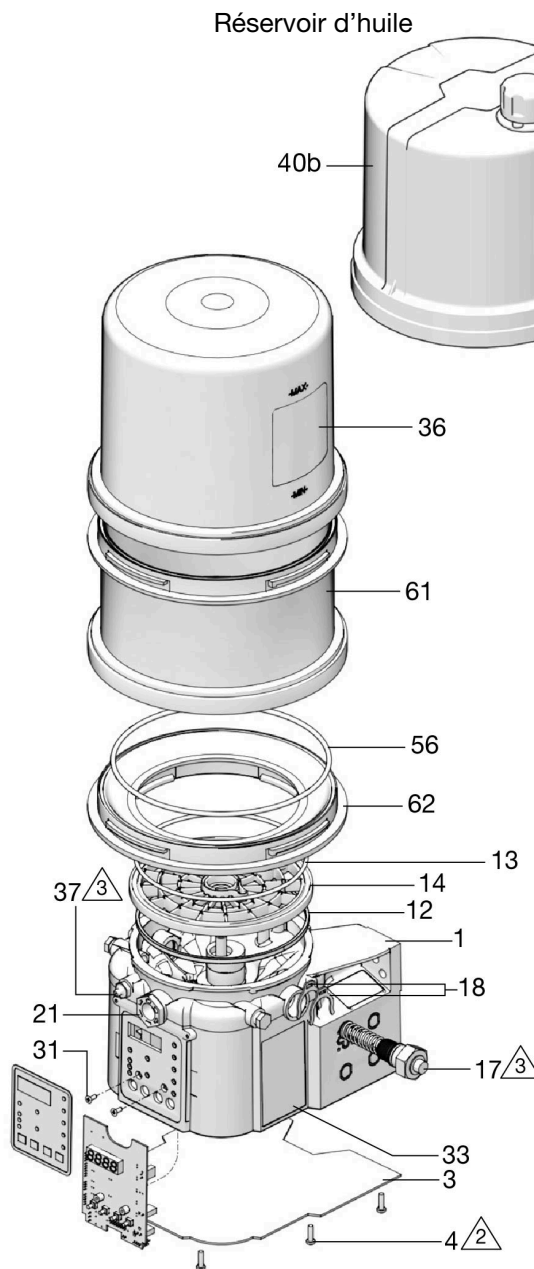
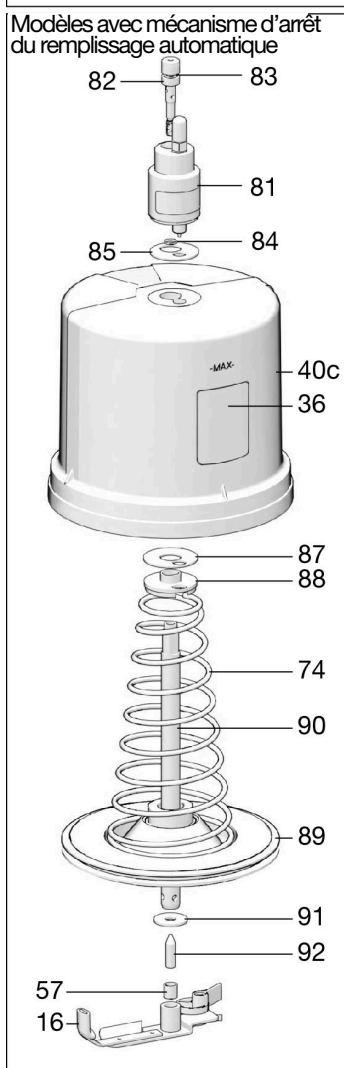
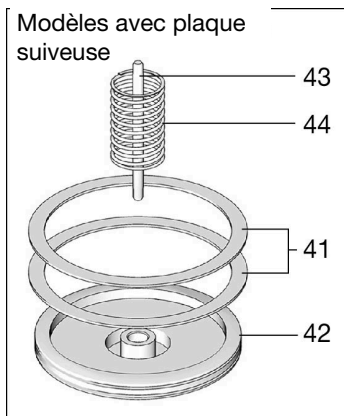

- ⚠ Serrer au couple de 14 po-lb (1,58 N•m)
- ⚠ Serrer au couple de 30 po-lb (3,4 N•m)
- ⚠ Serrer au couple de 50 po-lb (5,6 N•m)

ti23610b

Pièces

Réf.	Pièce	Description	Qté
1		BASE, boîtier à trois pompes	1
3	25V211	COUVERCLE, fond, avec joint	1
4	133767	VIS, usinée, torx, tête cylindrique, joint torique	9
12	127079	JOINT RECT., inclus dans les kits 571042, 571069, 571179	1
13	132524	JOINT TORIQUE, inclus dans les kits 571042, 571044, 571045, 571069, 571179	1
14	278144	PLAQUE, élévatrice	1
15	120822	ROULEMENTS, bille	1
16		PALE, agitateur, modèles 2 l et plus sans plaque suiveuse, incluse dans le kit 571046	1
		PALE, agitateur, modèles 4 l et plus sans plaque suiveuse	1
		PALE, agitateur, modèles 2 l et plus sans plaque suiveuse, incluse dans le kit 571047	1
		PALE, agitateur, modèles 4 l avec plaque suiveuse	1
17		POMPE, élément, inclus dans le kit 571041	1
18	16F368	ENTRETOISE, réglage de course, incluse dans le kit 571041	2
21	278145	BOUCHON, pompe, 3/4-16	2
23❖	279043	PALE, modèles niveau bas	1
27	123025	VIS, M6	1
30 ‡⚙	24T872 ou 25U992	CARTE, circuit, Pro	1
31	119228	VIS, usinée, tête fraisée	2
33▲	16A579	ÉTIQUETTE, sécurité	1
34	16A578	ÉTIQUETTE, recouvrement	1
34		RACLEUR, agitateur, modèles sans plaque suiveuse, compris dans les kits 571044, 571046 et 571047	1
36		ÉTIQUETTE, marque	1
37	123741	RACCORD, Zerk, graisse (non inclus sur les modèles)	1
40a	24E984	RÉSERVOIR, 2 l, graisse, inclus dans les kits 571042, 571069	1
40b	16G021	RÉSERVOIR, 2 l, huile, inclus dans le kit 571179	1

Réf.	Pièce	Description	Qté
40a	577005	RÉSERVOIR, 4 l, graisse, inclus dans le kit 571183	1
40b	16G020	RÉSERVOIR, 4 l, huile, inclus dans le kit 571182	1
40c	17F484	RÉSERVOIR, 4 l, AF50 G3	1
41	278139	JOINT, plaque suiveuse, modèles 2 l	1
	16F472	JOINT, plaque suiveuse, modèles 4 l	2
42		PLATEAU, suiveur	1
43		TIGE, plaque suiveuse	1
44		RESSORT, compression	1
45†	24D838	DÉFLECTEUR, niveau bas, modèles 2 l	1
	24E246	DÉFLECTEUR, niveau bas, modèles 4 l	1
	24F836	DÉFLECTEUR, niveau bas, modèles 8 l	1
	24F923	DÉFLECTEUR, niveau bas, modèles 12 l	1
	24F924	DÉFLECTEUR, niveau bas, modèles 16 l	1
56	127144	JOINT, ovale	1
57	117156	ROULEMENT, manchon	1
58▲	196548	ÉTIQUETTE	1
61	25C764	RÉSERVOIR, kit zone médiane, avec joint torique (voir quantité par taille / modèle ci-dessous)	
		Modèles 8 l	1
		Modèles 12 l	2
		16 l	3
62	574002	ADAPTATEUR, réservoir, modèles 4 l et plus	1
66	126417	ÉCROU, huile	
67	24N806	FLOTTEUR, huile	
74		RESSORT, plaque, vanne, réinitialiser	1
75	15H108	ÉTIQUETTE, sécurité, pincement 1	1
81		VANNE, AF50	1
82		BOULON, montage	1

Réf.	Pièce	Description	Qté
83		PRESSE-ÉTOUPE, joint torique	1
84		PRESSE-ÉTOUPE, joint torique	1
85		JOINT, supérieur, réservoir	1
87		JOINT, inférieur, réservoir	1
88		ENTRETOISE, joint, base	1
89		PLAQUE, vanne	1
90		TUBE, remplissage central	1
91		RONDELLE, plate	1
92		GOUPILLE, alignement	1
200	127783	CÂBLE, 4,5 m, SOOW avec 7 pos, 3 broches, 90 degrés (voir Schéma de câblage, page 15)	1
	127780	CÂBLE, 4,5 m, SOOW avec 7 pos, 5 broches, 90 degrés (voir Schéma de câblage, page 16)	1
	127781	CÂBLE, 6,1 m, SOOW avec 7 pos, 5 broches, 90 degrés (voir Schéma de câblage, page 16)	1
	127782	CÂBLE, 9,1 m, SOOW avec 7 pos, 5 broches, 90 degrés (voir Schéma de câblage, page 16)	1
	16U790	CÂBLE, DIN, nu, (voir Schéma de câblage, page 15)	1
201	124300	CÂBLE, M12, 5 m, 4 fils, mâle simple à câbles volants (voir Schéma de câblage, page 15)	1
	124333	CÂBLE, M12, 5 m, 4 fils, simple mâle à femelle (voir Schéma de câblage, page 15)	1
202	124301	CONNECTEUR, droit, M12 femelle, 4 broches	1
	124594	CONNECTEUR, droit, M12 mâle, 4 broches (Voir schéma de câblage, page 16)	1
	124595	CONNECTEUR, droit, M12 mâle, 5 broches (Voir schéma de câblage, page 16)	1

▲ Des étiquettes, plaques et cartes de danger et d'avertissement de remplacement sont disponibles gratuitement.

❖ Commander également la réf. 27, pièce n° 123025.

‡ Pour les modèles Pro uniquement – Commander également la réf. 31, pièce n° 119228 et la réf. 34, pièce n° 16A578

† Commander également la réf. 57, pièce n° 117156 lorsque vous commander cette pièce.

Kits d'installation et de réparation

N° de kit	Désignation	Référence de manuel
571026	KIT, raccord de sortie, 3 pompes	3A0523
571063	KIT, raccord de sortie, 2 pompes	
571028	KIT, retour au réservoir NPT, inclut la vanne de décompression 16C807	3A0525
571071	KIT, retour au réservoir BSPP, inclut la vanne de décompression 16C807	
571030	KIT, fonctionnement manuel distant, 12 VCC	3A0528
571031	KIT, fonctionnement manuel distant, 24 VCC	
571032	KIT, fonctionnement manuel distant, 12 VCC, avec câble	
571033	KIT, fonctionnement manuel distant, 24 VCC avec câble	S.O.
571036	KIT, couvercle avec étiquette « G »	
571041	KIT, élément de pompe, comprend les réf. 17, 18, 33	3A0533
571042	KIT, réparation, réservoir de 2 l, comprend les réf. 12, 13, 36, 40	3A0534
571069	KIT, réparation, réservoir de 2 l, pour les modèles avec plaque suiveuse, comprend les réf. 12, 13, 36, 40	
571044	KIT, rechange, pale, 2 l, pour modèles sans plaque suiveuse, comprend les réf. 13, 16, 35, 57	3A0535
571045	KIT, rechange, pale, 2 l, pour modèles avec plaque suiveuse, comprend les réf. 13, 16, 35, 40a, 42, 57	
571046	KIT, rechange, pale, 4-16 l, pour modèles sans plaque suiveuse, comprend les réf. 13, 16, 35, 57	
571047	KIT, rechange, pale, 4 l, pour modèles avec plaque suiveuse, comprend les réf. 13, 16, 35, 57	3A0522
571058	KIT, adaptateur de sortie, NPT	
571070	KIT, adaptateur de sortie, BSPP	S.O.
571060	KIT, remplissage, Zerk, étanche	
571179	KIT, réparation, réservoir d'huile, modèles 2 l, comprend les réf. 12, 13, 36, 40b	3A0534
571182	KIT, réparation, réservoir d'huile, modèles 4 l, comprend les réf. 12, 13, 36, 40b, 56, 62	
571183	KIT, réparation, réservoir à graisse, modèles 4 l, comprend les réf. 12, 13, 36, 40b, 56, 62	

Vannes de décompression

Informations importantes relatives à la vanne de décompression 16C807.

La vanne de décompression 16C807 ne peut être utilisée que sur la pompe G3 ou les pompes G-Mini. Elle n'est pas destinée à être utilisée avec d'autres produits.

La vanne de décompression utilise une vis de réglage de pression (a) pour définir le point de décompression. **Elle n'est pas conçue comme un moyen de relâcher la pression pendant le fonctionnement normal**, mais comme une mesure de protection en cas de hausse inattendue de la pression dans le système. Ne pas utiliser cette vanne de décompression comme un moyen de relâcher la pression dans le cadre du fonctionnement de cycle normal et quotidien.

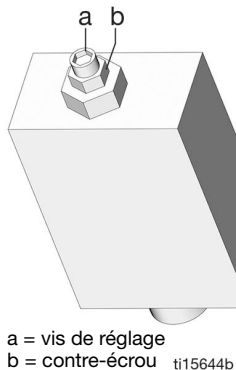

a = vis de réglage
b = contre-écrou t115644b

La vis de réglage de pression peut nécessiter des réglages périodiques. À chaque fois que la vanne est réglée (en fonction du point de consigne), il est important de s'assurer qu'elle ne touche pas le fond et qu'il reste au moins 1/2 tour de réglage. Pour cela, visser la vis (a) de 1/2 tour, puis la revisser dans le sens inverse.

REMARQUE : visser la vis de réglage (a) dans le sens des aiguilles d'une montre pour augmenter la pression.

REMARQUE : Chaque vanne de décompression nécessite un kit à boulon creux réf. 571058. (Sauf le modèle 16C807 parce que le boulon creux est déjà inclus dans le kit 571028.)

Pièce	Description	Qté
16C807◆	VANNE, décompression, 34,4-241 bar, pression de consigne 206,8 bar \pm 10 % \pm incluse dans les kit 571028, 571071	1
563156	VANNE, décompression, 51,71 bars	1
563157	VANNE, décompression, 68,95 bars	1
563158	VANNE, décompression, 103,42 bars	1
563159	VANNE, décompression, 137,89 bars	1
563160	VANNE, décompression, 172,36 bars	1
563161	VANNE, décompression, 206,84 bars	1

Fusibles

Pièce	Description	Qté
571039	FUSIBLE, 7,5 A pour 12 volts CC	1
571040	FUSIBLE, 4 A pour 24 volts CC	1

Kits de conversion de réservoir

N° de kit	Désignation	Référence de manuel
571155	KIT, conversion réservoir, 4 l	3A1260
571156	KIT, conversion réservoir, 8 l	
571157	KIT, conversion réservoir, 12 l	
571158	KIT, conversion réservoir, 16 l	
571299	KIT, conversion réservoir, 4 l à remplissage par le haut	3A8295
571286	KIT, conversion réservoir, 4 l AFSSO	3A5051
571287	KIT, conversion réservoir, 8 l AFSSO	
571288	KIT, conversion réservoir, 12 l AFSSO	
571289	KIT, conversion réservoir, 16 l AFSSO	

Schéma de montage

(Pour une configuration de montage correcte, choisir l'option 1 ou l'option 2). Voir le modèle réf. 126916.

Option 1

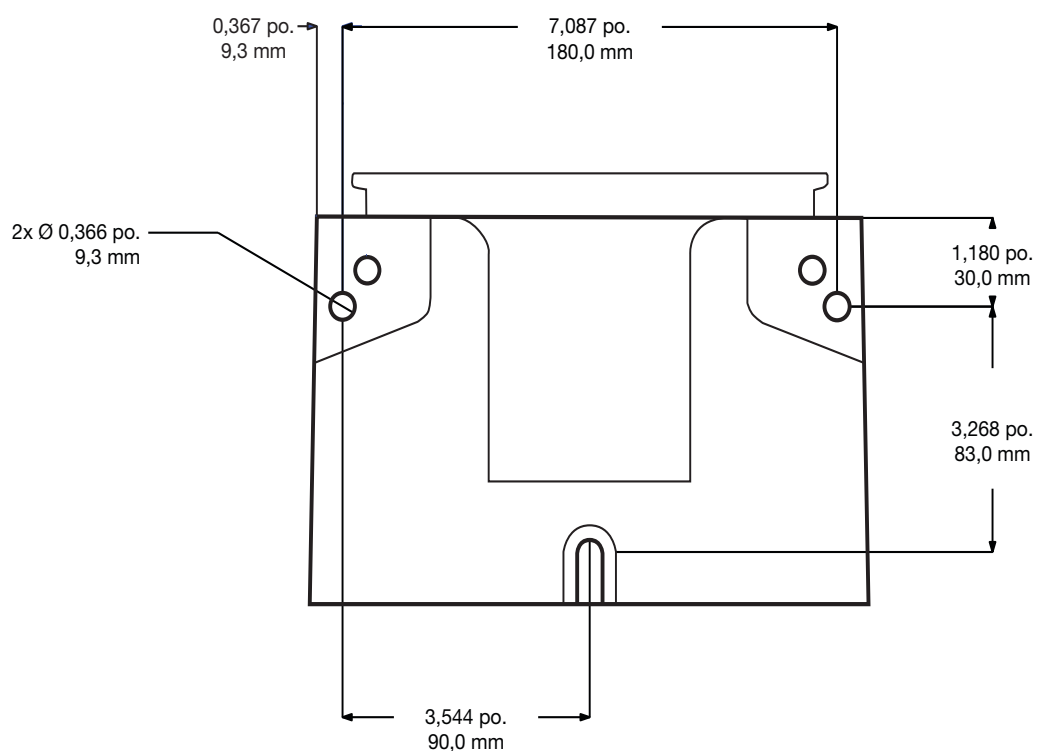

Option 2

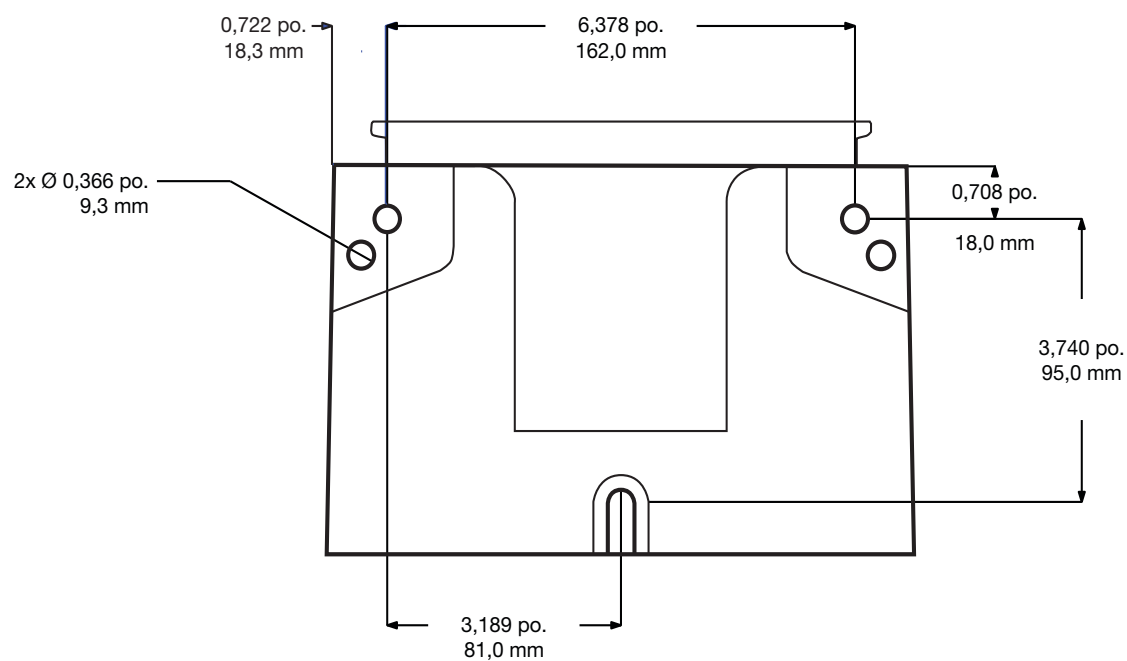

FIG. 37

Spécifications techniques

Pompe de lubrification automatique G3 Pro		
	Système impérial (É-U)	Système métrique
Pression de sortie de la pompe	5 100 psi	35,1 MPa, 351,6 bar
Pression d'entrée maximale d'arrêt du remplissage automatique	5 000 psi	34,4 MPa, 344,7 bar
Alimentation		
100 - 240 VCA	88-264 VCA ; courant de 0,8 A, alimentation de 90 VA, 47/63 Hz, monophasé, rotor avec appel/verrouillé, 40 A max. (1 ms)	
12 VCC	9-16 VCC ; courant 5 A, 60 W, rotor avec appel/verrouillé de 12 A	
24 VCC	18-30 VCC ; courant 2,5 A, 60 W, rotor avec appel/verrouillé de 6 A	
Fluide		
Modèles à graisse	Graisse NLGI n° 000 à n° 2	
Modèles à huile	Huile d'au moins 40 cSt.	
Pompes		
Sortie de la pompe	Jusqu'à 3	
	2 cm ³ /minute par sortie – 2 entretoises	
	3 cm ³ /minute par sortie – 1 entretoise	
	4 cm ³ /minute par sortie – 0 entretoise	
Sortie de la pompe	1/4-18 NPSF. S'accouple avec des raccords mâles 1/4 - 18 NPT	
Taille de réservoir	2, 4, 8, 12, 16 litres	
Qualification IP	IP69K	
Températures ambiantes	-40°F à 158°F	-40°C à 70°C
Bruit (dBA)		
Pression sonore maximum	<70 dBA	
Matériaux de construction		
Pièces en contact avec le produit	Nylon 6/6 (PA), polyamide amorphe, acier galvanisé, acier au carbone, acier allié, acier inoxydable, caoutchouc nitrile (buna-N), bronze, alnico nickelé, acétal à lubrification chimique, aluminium, PTFE	
Toutes les marques ou marques déposées sont la propriété de leurs propriétaires respectifs.		

Poids max. pompe kg (lb)			
Modèle	Avec plaque suiveuse	Sans plaque suiveuse	Avec mécanisme d'arrêt du remplissage automatique
2L	12,4 (5,6)	11,4 (5,2)	S/O
4 L	15,3 (6,9)	13,1 (5,9)	17,9 (8,1)
8 L	16,8 (7,6)	14,6 (6,6)	19,7 (8,9)
12 L	18,4 (8,3)	16,1 (7,3)	21,6 (9,8)
16 L	19,9 (9,0)	17,6 (8,0)	23,4 (10,6)

Proposition 65 de Californie

RÉSIDENTS DE CALIFORNIE

 **AVERTISSEMENT** : Cancer et effet nocif sur la reproduction - www.P65Warnings.ca.gov.

Garantie standard de Graco

Graco garantit que tout le matériel mentionné dans le présent document, fabriqué par Graco et de marque Graco, est exempt de défaut matériel et de fabrication à la date de la vente à l'acheteur et utilisateur initial. Sauf garantie spéciale, étendue ou limitée, publiée par Graco, Graco réparera ou remplacera, pendant une période de douze mois à compter de la date de vente, toute pièce de l'équipement qu'il juge défectueuse. Cette garantie s'applique uniquement si l'équipement est installé, utilisé et entretenu conformément aux recommandations écrites de Graco.

Cette garantie ne couvre pas et Graco ne sera pas tenu pour responsable de l'usure et de la détérioration générales ou de tout autre dysfonctionnement, des dégâts ou de l'usure causés par une mauvaise installation, une mauvaise application ou utilisation, une abrasion, de la corrosion, un entretien inapproprié ou incorrect, une négligence, un accident, une modification ou un remplacement avec des pièces ou composants qui ne portent pas la marque Graco. De même, la société Graco ne sera pas tenue pour responsable en cas de dysfonctionnements, de dommages ou de signes d'usure dus à l'incompatibilité de l'équipement Graco avec des structures, des accessoires, des équipements ou des matériaux non fourni(e)s par Graco ou dus à une mauvaise conception, fabrication, installation, utilisation ou une mauvaise maintenance de ces structures, accessoires, équipements ou matériels non fourni(e)s par Graco.

Cette garantie sera appliquée à condition que l'équipement objet de la réclamation soit retourné en port payé à un distributeur agréé de Graco pour une vérification du défaut signalé. Si le défaut est confirmé, Graco réparera ou remplacera gratuitement toutes les pièces défectueuses. L'équipement sera retourné à l'acheteur d'origine en port payé. Si l'examen de l'équipement ne révèle aucun vice de matériau ou de fabrication, les réparations seront effectuées à un coût raisonnable pouvant inclure le coût des pièces, de la main-d'œuvre et du transport.

CETTE GARANTIE EST UNE GARANTIE EXCLUSIVE ET REMPLACE TOUTE AUTRE GARANTIE, EXPRESSE OU IMPLICITE, Y COMPRIS, MAIS SANS S'Y LIMITER, LES GARANTIES DE QUALITÉ MARCHANDE OU LES GARANTIES DE CONFORMITÉ À UN USAGE SPÉCIFIQUE.

La seule obligation de Graco et la seule voie de recours de l'acheteur pour toute violation de la garantie seront telles que définies ci-dessus. L'acheteur convient qu'aucun autre recours (y compris, mais de façon non exhaustive, pour les dommages indirects ou consécutifs de manque à gagner, de perte de marché, les dommages corporels ou matériels ou tout autre dommage indirect ou consécutif) ne sera possible. Toute action pour violation de la garantie doit être intentée dans les deux (2) ans à compter de la date de vente.

GRACO NE GARANTIT PAS ET REJETTE TOUTE GARANTIE IMPLICITE DE QUALITÉ MARCHANDE ET DE CONFORMITÉ À UN USAGE SPÉCIFIQUE EN RAPPORT AVEC LES ACCESSOIRES, ÉQUIPEMENTS, MATÉRIAUX OU COMPOSANTS QU'ELLE VEND, MAIS NE FABRIQUE PAS. Les articles vendus, mais non fabriqués par Graco (tels que les moteurs électriques, les interrupteurs ou les flexibles) sont couverts par la garantie de leur fabricant, s'il en existe une. Graco fournira à l'acheteur une assistance raisonnable pour toute réclamation relative à ces garanties.

La société Graco ne sera en aucun cas tenue pour responsable des dommages indirects, accessoires, particuliers ou consécutifs résultant de la fourniture par Graco de l'équipement en vertu des présentes ou de la fourniture, de la performance, ou de l'utilisation de produits ou d'autres biens vendus au titre des présentes, que ce soit en raison d'une violation contractuelle, d'une violation de la garantie, d'une négligence de Graco, ou autre.

FOR GRACO CANADA CUSTOMERS

The Parties acknowledge that they have required that the present document, as well as all documents, notices and legal proceedings entered into, given or instituted pursuant hereto or relating directly or indirectly hereto, be drawn up in English. Les parties reconnaissent avoir convenu que la rédaction du présent document sera en anglais, ainsi que tous documents, avis et procédures judiciaires exécutés, donnés ou intentés, à la suite de ou en rapport, directement ou indirectement, avec les procédures concernées.

Informations Graco

Pour les informations les plus récentes sur les produits de Graco, consulter le site Internet www.graco.com.

Pour obtenir des informations sur les brevets, consulter le site www.graco.com/patents.

POUR PASSER UNE COMMANDE, contacter son distributeur Graco ou téléphoner pour connaître le distributeur le plus proche.

Téléphone : 612 623 6928 ou appel gratuit : 1 800 533 9655, Fax : 612-378-3590

Tous les textes et illustrations contenus dans ce document reflètent les dernières informations disponibles concernant le produit au moment de la publication. Graco se réserve le droit de faire des changements à tout moment et sans préavis.

Traduction des instructions originales. This manual contains French. MM 332298

Siège social de Graco : Minneapolis

Bureaux à l'étranger : Belgique, Chine, Japon, Corée

GRACO INC. AND SUBSIDIARIES • P.O. BOX 1441 • MINNEAPOLIS MN 55440-1441 • USA
Copyright 2013, Graco Inc. Tous les sites de fabrication de Graco sont certifiés ISO 9001.

www.graco.com
Révision M, décembre 2023