

26A231 에어 제어장치 박스 키트

3A4831A

K0

ProMix® PD2K 듀얼 패널 전기식 이액형 장비와 사용되는 스프레이 장비용 인터페이스 에어 제어장치 관리. 전문가만 사용할 수 있습니다.

26A231 - 에어 제어장치 모듈

0.7MPa(7bar, 100psi) 최대 공기 흡입구 압력



중요 안전 정보

본 설명서와 PD2K 이액형 장비 설명서, 건 플러시 박스 설명서, 건 에어 차단 키트 설명서의 경고와 지침을 모두 확인하십시오. 모든 지침서를 잘 보관하십시오.

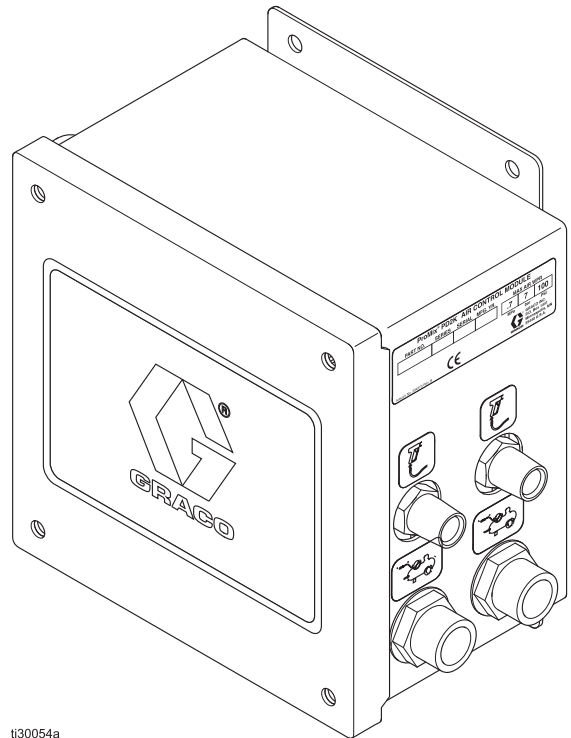

t30054a

목차

- 관련 설명서 2
- 개요 2
- 설치 3
 - 감압 절차 3
 - 위치 3
 - 인클로저 장착 3
 - 케이블 설치 4
 - 압력 스위치 설치 6
 - 건 플러시 박스 연결 7
 - 공기 공급 장치를 모듈에 연결 7
 - 커버 교체 7
 - 인클로저 접지 7
- 부품 8
- 치수 9
- 기술 데이터 11
- Graco 표준 보증 12
- Graco 정보 12

관련 설명서

ProMix PD2K 이액형 장비 및 건 플러시 박스 키트에 관한 추가 정보를 아래 설명서에서 확인하십시오.

설명서	설명
3A4186	ProMix PD2K 듀얼 패널 이액형 장비 작동 설명서, 수동 시스템
332457	ProMix PD2K 이액형 장비 설치 설명서, 수동 시스템
3A2800	ProMix PD2K 이액형 장비 수리-부품 설명서, 수동 시스템
312784	건 플러시 박스 키트 지침-부품 설명서
310745	건 에어 차단 키트 지침-부품 설명서

개요

에어 제어장치 모듈 26A231는 전기식 및 공기 연결부를 제공합니다. 이는 ProMix PD2K 듀얼 패널 이액형 장비가 두 대의 수동 스프레이 장비 및 하나 또는 두 개의 건 플러시 박스 또는 하나 또는 두 개의 에어 차단 밸브를 조작하도록 합니다. 그림 1 식별 라벨을 참조하십시오.

건 플러시 박스 키트 15V826 개별 주문(건 플러시 박스 키트 설명서 참조). 각 15V826 키트에는 건 플러시 박스 하나와 관련 부품이 포함되어 있습니다. 건 플러시 박스 키트 15V826에 포함된 압력 스위치는 본 인터페이스 모듈에 설치됩니다.

에어 차단 키트 15V823 개별 주문(건 에어 차단 키트 설명서 참조). 각 15V823 키트에는 에어 차단 밸브 하나와 관련 부품이 포함되어 있습니다.







그림 1. 에어 제어 모듈 식별 라벨

설치

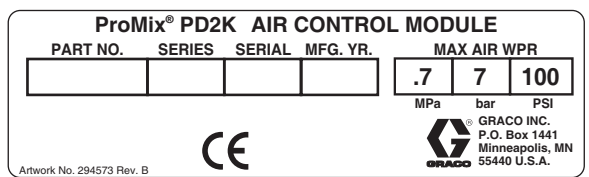
 경고				
				
<p>이 장비는 정전기 스파크의 위험을 줄이도록 접지되어야 합니다. 정전기 스파크는 연무를 발생시켜 점화되거나 폭발할 수 있습니다. 접지는 전류에 대한 탈출 경로를 제공합니다.</p>				

감압 절차



이 기호가 나타날 때마다 감압 절차를 수행하십시오.

 경고				
				
<p>수동으로 감압할 때까지 장비는 계속 가압 상태를 유지합니다. 피부 주입 또는 튀기는 유체와 같이 가압된 유체로 인한 심각한 부상을 방지하려면 분무를 중지할 때 및 장비를 청소, 점검 또는 정비하기 전에 감압 절차를 실시하십시오. 전원을 끌 때, 에어 밸브에서 모두 대기 중으로 공기를 빼내십시오.</p>				

1. 인클로저의 공기를 흡입구(13)에 연결하기 전 공기 흡입구 공급 장치에서 압력을 해제하십시오. 8페이지의 **부품**을 참조하십시오.
2. 해당 설명서의 감압 절차를 수행하십시오. 2페이지의 **관련 설명서**를 참조하십시오.

위치

케이블(23)이 2 인클로저 사이에 달도록 PD2K 듀얼 패 널 제어장치 인클로저 15 피트(4.5 m) 내에 에어 제어 장치 모듈 인클로저(1)를 설치하십시오.

인클로저 장착

1. 9페이지의 **치수**를 참조하십시오.
2. 벽 및 장착 하드웨어는 장비 무게, 유체, 호스 및 작업으로 인해 발생하는 응력을 지탱할 수 있을 정도로 충분히 강해야 합니다.

장비를 기준으로 해서, 작업하기 편리한 높이에 벽 장착 구멍을 표시하면 유지보수 시 쉽게 장비에 접근할 수 있습니다.
3. 벽에 장착 구멍을 뚫으십시오. 필요하면 앵커를 설치하십시오.
4. 볼트를 사용하여 확실하게 고정합니다.

케이블 설치

1. 캡티브 스크류를 풀고 앞면 커버를 인클로저에서 제거하십시오.
2. 케이블(23)은 양단에 나선이 있습니다. 가장 짧은 끝(4 인치 [102 mm])을 스트레인 릴리프 부싱(7)을 통하여 인클로저에 끼우십시오. 그림 2의 내용을 참조하십시오.
3. 케이블 와이어를 라벨(37)에 표기된 대로 단자판(12)의 왼쪽에 연결하십시오. 그림 2 및 표 1을 참조하십시오.
4. 케이블의 다른쪽 끝(5 인치 [127 mm])을 PD2K 듀얼 패널 제어 인클로저 내 EFCM의 적절한 케이블 블록에 연결하십시오. 그림 3 및 표 2를 참조하십시오.

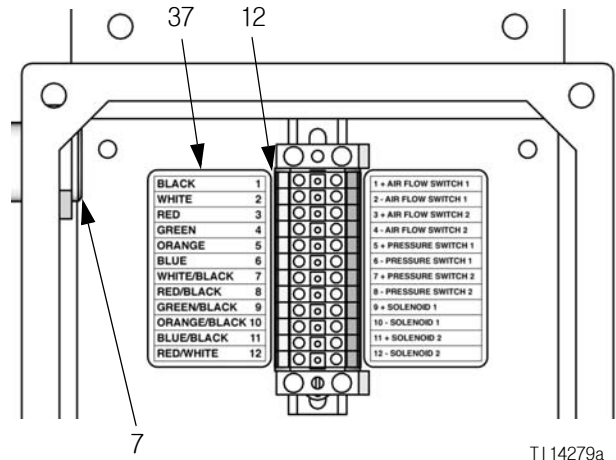

T114279a

그림 2. 케이블을 단자판에 연결

표 1: 단자판 와이어 연결

핀 번호	케이블 와이어 색상	핀 번호	스위치 와이어
1	검정색	1	공기 유량 스위치 1 +
2	흰색	2	공기 유량 스위치 1 -
3	빨간색	3	공기 유량 스위치 2 +
4	녹색	4	공기 유량 스위치 2 -
5	주황색	5	압력 스위치 1 +
6	파란색	6	압력 스위치 1 -
7	흰색/검정색	7	압력 스위치 2 +
8	빨간색/검정색	8	압력 스위치 2 -
9	녹색/검정색	9	솔레노이드 1, + (12V), 빨간색
10	주황색/검정색	10	솔레노이드 1, - (COM), 검정색
11	파란색/검정색	11	솔레노이드 2, + (12V), 빨간색
12	빨간색/흰색	12	솔레노이드 2, - (COM), 검정색

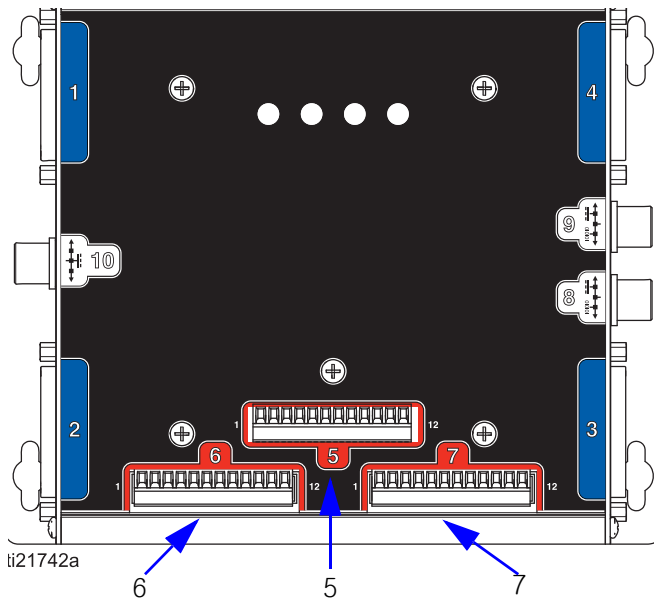

EFCM 커넥터 5-7

그림 3. 고급 유체 제어 모듈

표 2: EFCM 단자 연결

핀 번호	케이블 와이어 색상	핀 번호	EFCM 커넥터
1	검정색	1	6
2	흰색	2	6
3	빨간색	3	6
4	녹색	4	6
5	주황색	9	7
6	파란색	10	7
7	흰색/검정색	11	7
8	빨간색/검정색	12	7
9	녹색/검정색	5	5
10	주황색/검정색	6	5
11	파란색/검정색	7	5
12	빨간색/흰색	8	5

압력 스위치 설치

참고: 에어 제어장치 모듈 키트에는 압력 스위치(PS)가 들어있지 않습니다. 압력 스위치는 건 플러시 박스 키트와 함께 제공됩니다. 다음과 같이 인터페이스 모듈 내 압력 스위치를 설치하십시오.

1. 각 건 플러시 박스 키트에는 압력 스위치(PS) 하나가 포함되어 있습니다. 에어 제어장치 모듈은 1개 또는 2개의 압력 스위치를 수용할 수 있습니다. 인클로저 왼쪽에 스위치를 설치하십시오. 그림 4의 내용을 참조하십시오.

⚠ 압력 스위치는 건 플러시 박스 키트의 부품으로, 에어 제어장치 모듈 키트에는 포함되지 않습니다.



그림 4. 압력 스위치(2개) 설치

2. PS#1에서 와이어를 라벨(38)에 표기된 대로 단자판(12) 핀 5(+) & 6 (-)의 오른쪽에 연결하십시오. 그림 5 및 표 1을 참조하십시오.

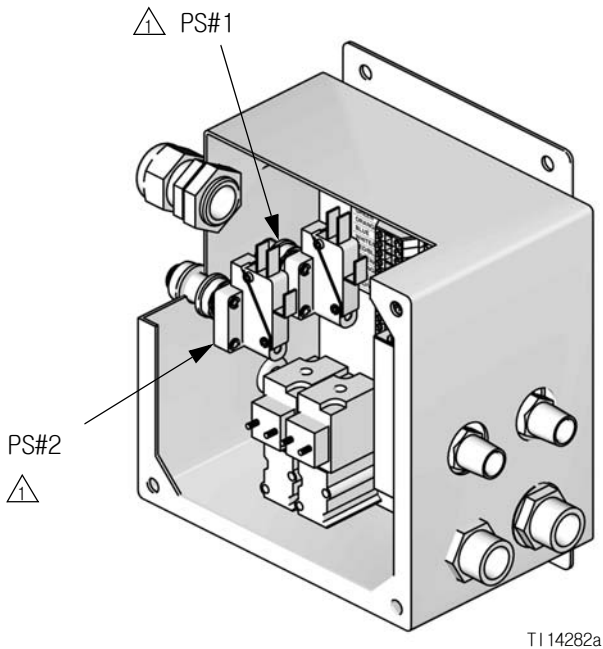

그림 5. 압력 스위치를 단자판에 연결

3. 만일 두 번째 건 플러시 박스를 사용하는 경우, PS#2에서 와이어를 라벨(38)에 표기된 대로 단자판(12) 핀 7(+) & 8 (-)의 오른쪽에 연결하십시오. 그림 5 및 표 1을 참조하십시오.

건 플러시 박스 연결

참고: 다음과 같이 건 플러시 박스 에어 포트와 인터페이스 모듈 에어 포트를 연결하기 위해 5/32 인치 (4 mm) OD 배관을 사용하십시오. 그림 7의 내용을 참조하십시오.

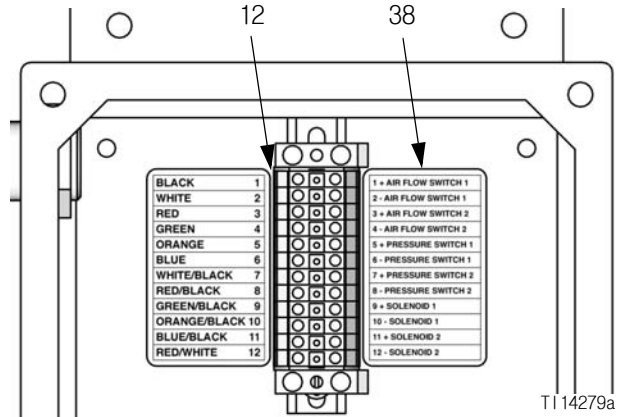
1. P 포트에서 에어 공급 장치까지.
2. A 포트에서 압력 스위치 에어 입력까지.
3. C 포트에서 건 플러시 박스 솔레노이드 출력까지.
4. S 포트에서 분무식 공기 안전 차단 밸브 조종 포트까지. 안전 차단 밸브에 관한 자세한 내용은 건 플러시 박스 설명서를 참조하십시오.
5. AFS에서 분무식 공기 안전 차단 밸브 IN 포트까지. 안전 차단 밸브에 관한 자세한 내용은 건 플러시 박스 설명서를 참조하십시오.

공기 공급 장치를 모듈에 연결

1/4 인치 (6 mm) OD 튜브를 청소한 건식 에어 공급 장치 (10미크론으로 여과)와 모듈 에어 흡입구 피팅 (13) 사이에 연결하십시오. 8페이지의 **부품**을 참조하십시오.



그림 7: 건 플러시 박스와 에어 제어장치 모듈 공기 연결부

커버 교체

커버를 인클로저에 재설치하고 캡티브 스크류 4개로 잠그십시오.

인클로저 접지

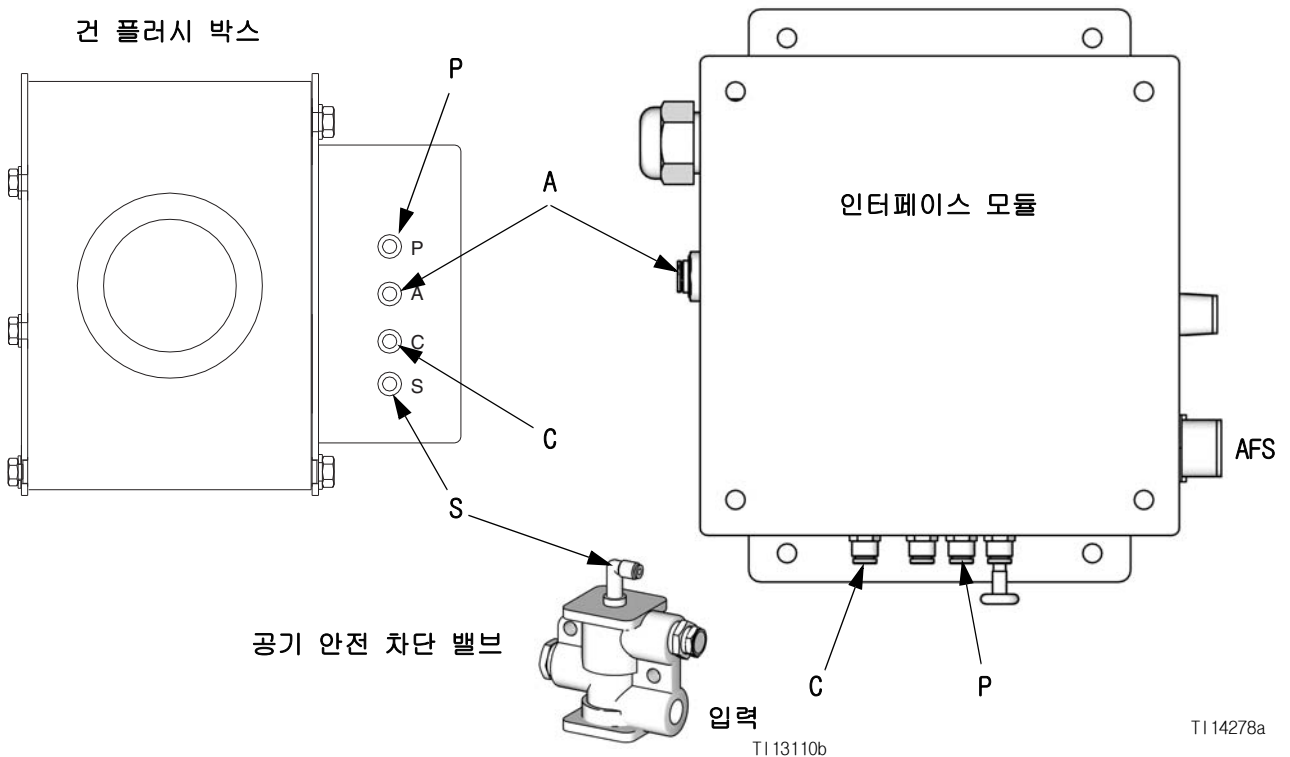
인클로저의 접지 스크류(6)의 접지 와이어(Y)를 접지에 연결하십시오. 그림 6의 내용을 참조하십시오.



그림 6. 인클로저 접지

부품

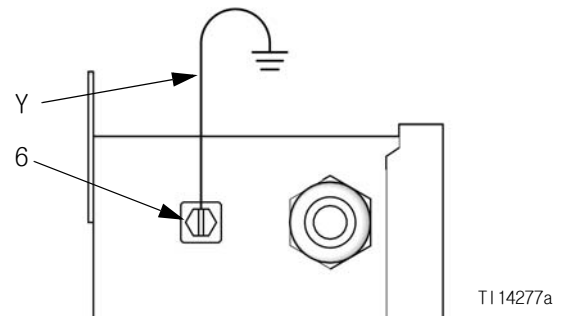
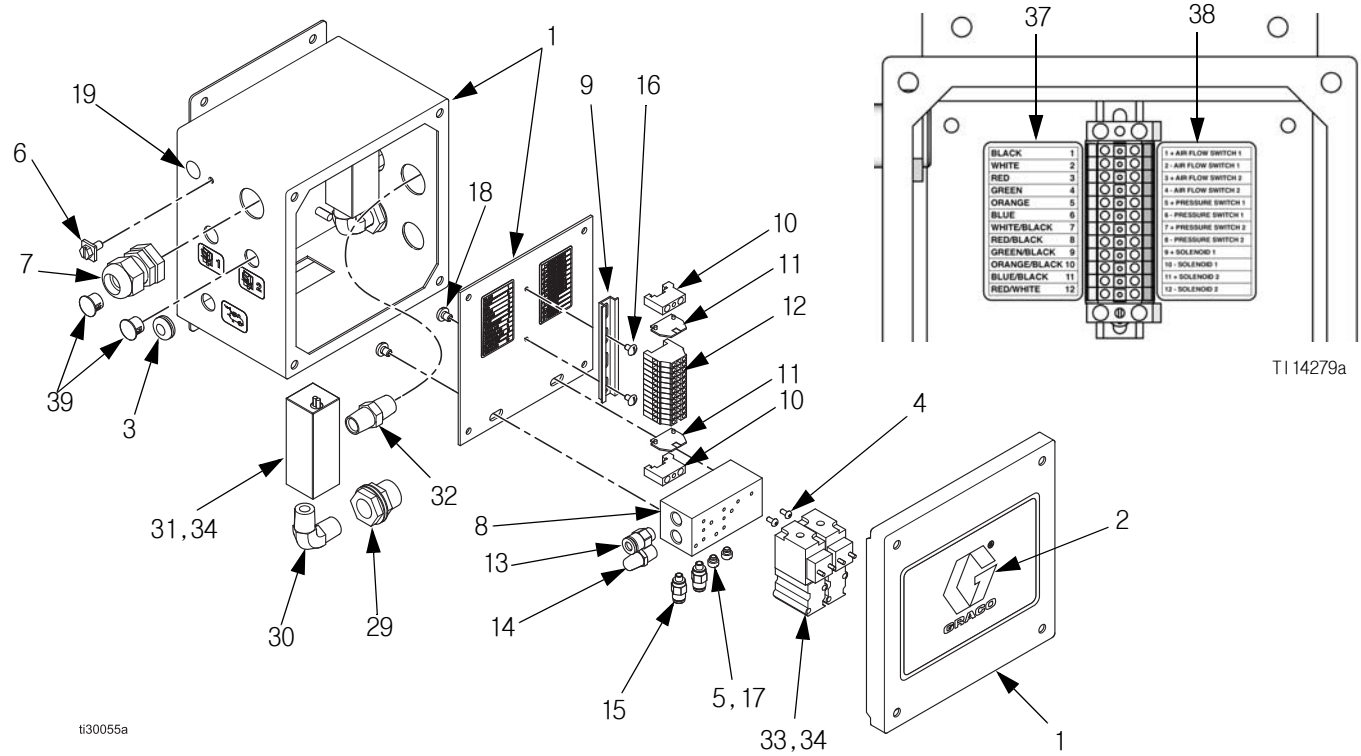

t130055a

T114279a

부품 번호/설명

참조	부품	설명	수량	참조	부품	설명	수량
1	15V531	인클로저	1	25	598095	튜브, 나일론; 5/32 인치 OD; 50 피트(표시되지 않음)	1
2	15U918	라벨, 제품	1	29	104641	벌크헤드	2
3	118435	그로밋	1	30	111763	엘보우; 1/4 npt.	2
4	121628	스크류, 자동 밀봉	2	31	119159	스위치, 공기 유량	2
5	104644	플러그, 스크류	2	32	113029	니플, 1/4 인치 x 1/4 인치 npt	2
6	--	스크류, 접지	1	33	121324	밸브, 솔레노이드; .25W	2
7	--	부싱, 스트레인 릴리프	1	34	112514	페룰, 와이어; AWG-18	8
8	--	매니폴드, GFB 솔레노이드	1	37	--	라벨, 케이블 와이어 연결부	1
9	--	레일; 3 인치 (76 mm)	1	38	--	라벨, 스위치 와이어 연결부	1
10	116804	블록, 단, 단자	2	39	125946	플러그, 구멍; 1/2 인치	2
11	--	커버, 단, 단자	2				
12	--	단자, 레일 장착	12				
13	115671	커넥터, 튜브; 1/4 인치 OD	1				
14	C06061	머플러, 소결; 직경 1/8	1				
15	111328	커넥터, 튜브; 5/32 인치 OD	2				
16	--	스크류, 기계, 트러스-hd	2				
17	104640	개스킷	2				
18	103832	스크류, 기계	2				
19	186620	라벨, 기호, 접지	1				
23	15V819	케이블, GFB 인터페이스 (표시되지 않음)	1				

치수

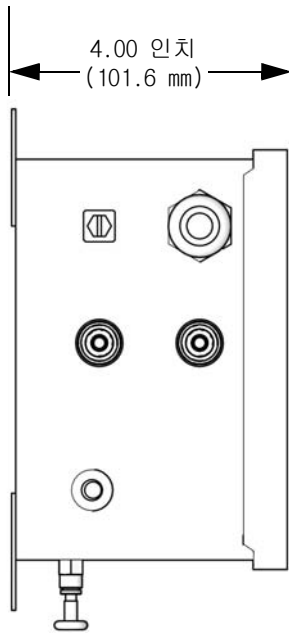

T114276a

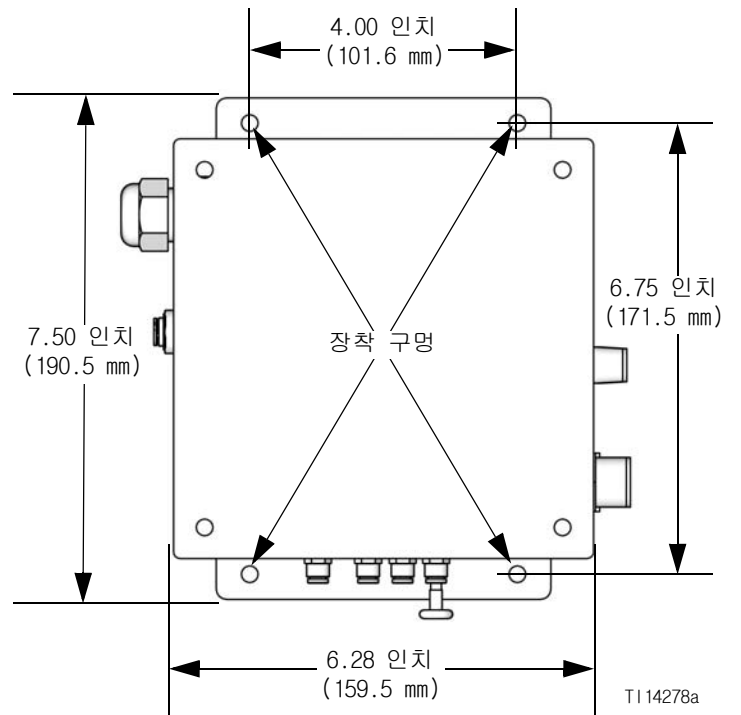

T114278a

기술 데이터

26A231 에어 제어장치 모듈		
	US	미터식
최대 공기 흡입구 압력	100 psi	0.7 MPa, 7 bar
흡입구/배출구 크기		
공기 흡입구 크기	1/4 인치 (6 mm) OD 튜브 피팅	
공기 배출구 크기	5/32 인치 (4mm) OD 튜브 커넥터	
중량		
26A231 에어 제어장치 모듈	6.69 lb.	3.03 kg

Graco 표준 보증

Graco 공인 대리점에서 원 구매자에게 판매한 날짜를 기준으로 Graco는 이 문서에서 언급한 모든 Graco 장비의 재료나 제작상에 결함이 없음을 보증합니다. Graco가 지정한 특수한, 확장된 또는 제한된 경우를 제외하고, 판매일로부터 두 달 동안 Graco는 결함으로 판단되는 모든 부품을 수리 또는 교체할 것을 보증합니다. 단, 이러한 보증은 Graco에서 제공하는 권장사항에 따라 장비를 설치, 작동 및 유지 보수할 때만 적용됩니다.

장비 사용에 따른 일반적인 마모나 잘못된 설치, 오용, 마모, 부식, 부적절한 관리, 태만, 사고, 개조 또는 Graco 구성품이 아닌 부품으로 교체해서 일어나는 고장, 파손 또는 마모는 이 보증 내용이 적용되지 않으며, Graco는 이에 대한 책임을 지지 않습니다. 또한 Graco가 공급하지 않는 구성품, 액세서리, 장비 또는 자재의 사용에 따른 비호환성 문제나 Graco가 공급하지 않는 구성품, 액세서리, 장비 또는 자재 등의 부적절한 설계, 제조, 설치, 작동 또는 유지 보수로 인해 야기되는 고장, 파손 또는 마멸에 대해서도 책임지지 않습니다.

본 보증은 결함이 있다고 주장하는 장비를 공인 Graco 대리점으로 선납 반품하여 주장한 결함이 확인된 경우에만 적용됩니다. 장비의 결함이 입증되면 Graco가 결함이 있는 부품을 무상으로 수리 또는 교체한 후 원 구매자에게 운송비를 지불한 상태로 반환됩니다. 해당 장비는 배송비를 선납한 원래 구매자에게 반송됩니다. 장비 검사에서 재료나 제조 기술상에 어떠한 결함도 발견되지 않으면 합리적인 비용으로 수리가 이루어지며, 그 비용에는 부품비, 인건비, 배송비가 포함될 수 있습니다.

본 보증은 유일하며, 상품성에 대한 보증 또는 특정 목적의 적합성에 대한 보증을 포함하여(여기에 제한되지 않음) 명시적이든 암시적이든 다른 모든 보증을 대신합니다.

보증 위반에 대한 Graco의 유일한 책임과 구매자의 유일한 구제책은 상기에 명시된 대로 이루어집니다. 구매자는 다른 구제책(이윤 손실, 매출 손실, 인원 부상, 재산 손상에 대한 우발적 또는 결과적 손해나 다른 모든 우발적 또는 결과적 손실이 포함되나 여기에 제한되지 않음)을 사용할 수 없음을 동의합니다. 보증의 위반에 대한 모든 행동은 판매일로부터 2년 이내에 취해져야 합니다.

Graco는 판매되었으나 Graco가 제조하지 않은 부속품, 장비, 재료 또는 구성품과 관련하여 어떤 보증도 하지 않으며 **상품성 및 특정 목적의 적합성에 대한 모든 암시적 보증을 부인합니다.** 판매되었으나 Graco가 제조하지 않은 품목(예: 전기 모터, 스위치, 호스 등)에는 해당 제조업체의 보증이 적용됩니다. Graco는 구매자에게 본 보증 위반에 대한 청구 시 합리적인 지원을 제공합니다.

Graco의 계약 위반, 보증 위반 또는 태만에 의한 것인지 여부에 관계없이 Graco는 어떠한 경우에도 본 계약에 따라 Graco가 공급하는 장비 때문에 혹은 판매된 제품의 설치, 성능 또는 사용으로 인해 발생하는 간접적, 부수적, 파생적 또는 특별한 피해에 대하여 책임을 지지 않습니다.

Graco 정보

Graco 제품에 대한 최신 정보는 www.graco.com에서 확인하십시오.

특허 정보는 www.graco.com/patents를 참조하십시오.

주문하려면 Graco 대리점으로 연락하거나 가까운 대리점을 확인하려면 연락하십시오.
전화: 612-623-6921 또는 수신자 부담 전화: 1-800-328-0211, 팩스: 612-378-3505

본 문서에 포함된 모든 문서상 도면상 내용은 이 문서 발행 당시의 가능한 가장 최근의 제품 정보를 반영하는 것입니다.
Graco는 언제든지 예고 없이 변경할 수 있는 권리를 보유합니다.

원본 설명서의 번역본. This manual contains Korean. MM 3A4497

Graco Headquarters: Minneapolis
International Offices: Belgium, China, Japan, Korea

GRACO INC. AND SUBSIDIARIES • P.O. BOX 1441 • MINNEAPOLIS MN 55440-1441 • USA
Copyright 2016, Graco Inc. 모든 Graco 제조 사업장은 ISO 9001에 등록되었습니다.

www.graco.com
개정 A, 2 2017