

Conjuntos de Pintura e Bombas KingTM

3A7288K

PT

Conjuntos de pintura de alta pressão para aplicação de revestimentos de elevado desempenho. Apenas para utilização profissional.



Instruções de segurança importantes

Leia todas as advertências e instruções deste manual antes de utilizar o equipamento.
Guarde estas instruções.

Consultar Modelos na página 6 para saber quais as pressões de trabalho máximas.

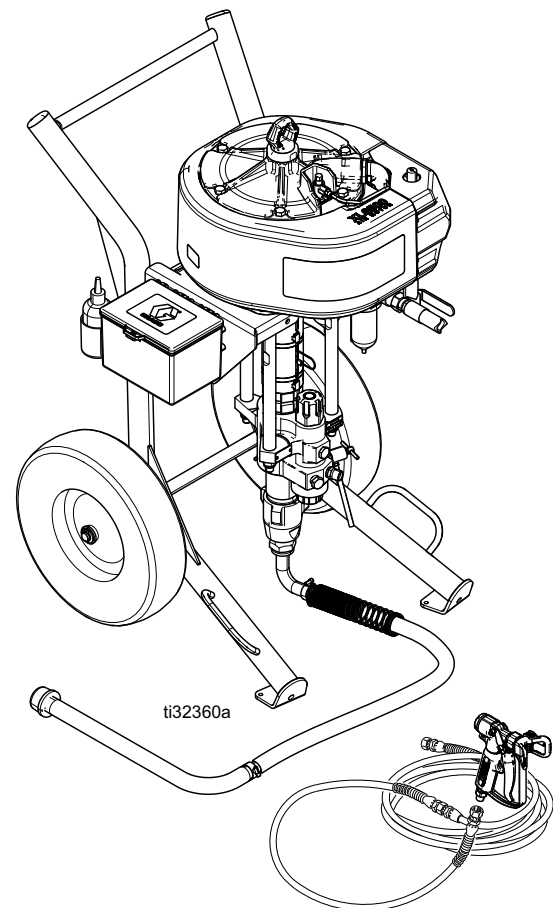

Índice

Advertências	3	Notas	23
Conjuntos de Equipamento	5	Peças	24
Matriz da Peça do Motor Pneumático	5	Peças dos Conjuntos de	
Conjuntos de Bomba	6	Carrinho de Pulverização King	24
Matriz da Peça do Motor Pneumático	6	Peças de Conjuntos de Montagem na Parede	34
Identificação dos Componentes	7	Peças do Conjunto de Bomba	36
Sistemas montados em carrinho	7	Conjuntos de Equipamento de Pintura	
Sistemas de montagem na parede	8	com Assistência Pneumática	39
Componentes do Sistema	9	Kit de Circulação (238588)	41
*Válvula pneumática principal de purga (B)	9	Peças do Carrinho	42
* Válvula reguladora de pressão (C)	9	Comandos pneumáticos	43
* Filtro de Ar (D)	9	Acessórios	45
Botão de ajuste do regulador de ar (G)	9	Dimensões	46
* Válvula de drenagem/purga de líquido (J)	9	Conjuntos de Equipamento de Pintura	46
Controlo de descongelação (T)	9	Conjuntos de Equipamento de Pintura	46
Ligação à terra	10	Diagrama de Orifício de Montagem de	
Instalação	11	Suporte para Montagem na Parede	47
Unidade de montagem na parede	11	Gráficos de Desempenho	48
Montagem da tremonha	11	Calcular a Pressão da Saída de Fluido	48
Preparação	12	Calcular o Fluxo/Consumo de Ar da Bomba	48
Procedimento de descompressão	13	25:1	48
Desobstrução de um bico entupido	14	30:1	49
Lavar à pressão	15	40:1	49
Escorvamento	17	45:1	50
Pulverização	19	50:1	50
Desligamento	19	59:1	51
Manutenção	20	60:1	51
Plano de Manutenção Preventiva	20	70:1	52
Manutenção Diária	20	90:1	52
Proteção contra corrosão	20	Especificações técnicas	53
Manutenção do carrinho	20	PROPOSTA 65 CALIFÓRNIA	55
Deteção e resolução de problemas	21	Garantia Standard da Graco	56
Retirar o pistão de bombagem	22		
Desconectar e Voltar a Conectar			
o Pistão de Bombagem	22		

Manuais relacionados







Manual em ingles	Descrição
3A5423	Instruções de Motor Pneumático Xtreme XL™ - Peças
3A0293	Instruções de Comandos Pneumáticos - Peças
311825	Instruções para Pistões de Bombagem Dura-Flo™ - Peças
311762	Instruções para pistão de bombagem Xtreme® - Peças

Advertências

Seguem-se advertências relativamente à instalação, utilização, ligação à terra, manutenção e reparação deste equipamento. O ponto de exclamação alerta para uma advertência geral e os símbolos de perigo referem-se aos riscos específicos dos procedimentos. Quando estes símbolos aparecerem ao longo deste manual ou nas etiquetas informativas, tenha em conta estas Advertências. Os símbolos e advertências dos produtos referidos como perigosos não abrangidos nesta secção podem aparecer ao longo deste manual, sempre que aplicáveis.

 <h2 style="margin: 0;">ADVERTÊNCIA</h2>	
   	<p>PERIGO DE INCÊNDIO E EXPLOÇÃO</p> <p>Os vapores inflamáveis na zona de trabalho, tais como os provenientes de solventes e tintas, podem inflamar-se ou explodir. O fluxo de tinta ou solventes pelo equipamento pode provocar faíscas de eletricidade estática. Para ajudar a evitar incêndios e explosões:</p> <ul style="list-style-type: none"> • Utilize o equipamento apenas em áreas bem ventiladas. • Elimine todas as fontes de ignição, como luzes piloto, cigarros, lâmpadas elétricas portáteis e plásticos de proteção (potencial de faíscas estáticas). • Ligue à massa todo o equipamento na área de trabalho. Consulte as instruções de Ligação à terra. • Nunca pulverize ou lave o solvente a alta pressão. • Mantenha a área de trabalho sem detritos, incluindo solvente, panos e gasolina. • Não ligue nem desligue cabos de alimentação ou interruptores na presença de vapores inflamáveis. • Utilize apenas mangueiras com ligação à terra. • Segure a pistola firmemente apoiando-a na parede do balde em contacto com a terra, quando estiver a descarregar para dentro do mesmo. Não utilize revestimentos interiores do balde a menos que estes sejam antiestáticos ou condutivos. • Pare imediatamente a utilização caso ocorram faíscas estáticas ou sinta um choque. Não utilize o equipamento até identificar e corrigir o problema. • tenha sempre um extintor operacional na área de trabalho.
    	<p>PERIGO DE PERFURAÇÃO DA PELE DA PELE</p> <p>O líquido a alta pressão proveniente da pistola, fugas nos tubos flexíveis ou componentes danificados pode provocar lesões na pele. As lesões podem ter o aspeto de um simples corte, porém constituem ferimentos graves capazes de conduzir à amputação. Obtenha tratamento médico imediatamente.</p> <ul style="list-style-type: none"> • Não comece a pulverizar sem que o protetor do bico e o dispositivo de segurança do gatilho estejam instalados. • Engate o fecho do gatilho quando não estiver a pulverizar. • Não aponte a pistola a ninguém nem a nenhuma parte do corpo. • Não coloque as mãos sobre o bico. • Não tente interromper nem desviar fugas com a mão, o corpo, uma luva ou um pano. • Siga o Procedimento de descompressão quando parar de pulverizar e antes de dar início aos procedimentos de limpeza, verificação ou manutenção do equipamento. • Apertar todas as ligações relativas a fluidos antes de utilizar o equipamento. • Verifique diariamente os tubos flexíveis e acessórios. Substitua imediatamente as peças gastas ou danificadas.



ADVERTÊNCIA

 	<p>PERIGO RESULTANTE DE PEÇAS EM MOVIMENTO</p> <p>As peças em movimento podem entalar, cortar ou amputar os dedos e outras partes do corpo.</p> <ul style="list-style-type: none"> • Mantenha-se afastado de peças em movimento. • Não utilize o equipamento tendo removido as respetivas proteções e coberturas. • O equipamento sob pressão pode começar a funcionar sem aviso. Antes de efetuar ações de verificação, deslocação ou assistência no equipamento, siga o Procedimento de descompressão e desligue todas as fontes de alimentação.
	<p>PERIGOS RESULTANTES DE PRODUTOS OU VAPORES TÓXICOS</p> <p>Os produtos ou vapores tóxicos podem provocar lesões graves ou morte se entrarem em contacto com os olhos ou a pele, ou se forem inalados ou engolidos.</p> <ul style="list-style-type: none"> • Leia as FDS para conhecer os perigos específicos dos fluidos que está a utilizar. • Armazene os produtos perigosos em recipientes aprovados e elimine-os em conformidade com as diretrizes aplicáveis.
 	<p>PERIGO DE MÁ UTILIZAÇÃO DO EQUIPAMENTO</p> <p>A utilização incorreta pode resultar em morte ou ferimentos graves.</p> <ul style="list-style-type: none"> • Não opere a unidade quando estiver cansado ou se estiver sob a influência de drogas ou álcool. • Não exceda a pressão máxima de trabalho ou o nível de temperatura do componente do sistema com a classificação mais baixa. Consulte Especificações técnicas em todos os manuais do equipamento. • Utilize produtos e solventes compatíveis com as peças do equipamento em contacto com o produto. Consulte em todos os manuais do equipamento. Leia as advertências dos fabricantes do líquido e do solvente. Para obter mais informações relativas ao material que utiliza, solicite as Fichas de Dados de Segurança (FDS) ao distribuidor ou ao revendedor. • Não abandone a área de trabalho com o equipamento ligado ou sob pressão. • Desligue todo o equipamento e siga o Procedimento de descompressão quando o equipamento não está a ser utilizado. • Verifique o equipamento diariamente. As peças danificadas ou com desgaste devem ser imediatamente substituídas apenas por peças sobresselentes genuínas do fabricante. • Não altere nem modifique o equipamento. As alterações ou modificações podem anular as aprovações das autoridades e originar perigos de segurança. • Certifique-se de que todos os equipamentos estão classificados e aprovados para o ambiente onde os vai utilizar. • Utilize o equipamento exclusivamente para o fim a que se destina. Se precisar de informações, contacte o seu distribuidor. • Afaste as mangueiras e os cabos de áreas com tráfego, arestas vivas, peças móveis e superfícies quentes. • Não dê nós nem dobre as mangueiras, nem as utilize para puxar o equipamento. • Mantenha crianças e animais afastados da área de trabalho. • Respeite todas as normas de segurança aplicáveis.
	<p>EQUIPAMENTO DE PROTEÇÃO INDIVIDUAL</p> <p>Utilize equipamento de proteção adequado quando estiver na zona de trabalho de modo a ajudar a evitar lesões graves, incluindo lesões nos olhos, perda de audição, inalação de vapores tóxicos e queimaduras. Este equipamento de proteção inclui, mas não está limitado a:</p> <ul style="list-style-type: none"> • Proteção para os olhos e ouvidos. • A utilização de máscaras autofiltrantes, vestuário de proteção e luvas deve ser feita conforme recomendado pelo fabricante do líquido e do solvente.

Conjuntos de Equipamento

Matriz da Peça do Motor Pneumático

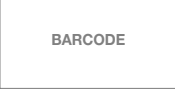
Verificar a placa de identificação (ID) do conjunto de equipamento de pintura ou de montagem na lateral do suporte de montagem em prateleira para obter a respectiva referência de seis dígitos. Usar a matriz que se segue, baseada em seis caracteres, para definir o tipo de conjunto. Por exemplo, Número de Peça de Conjunto de Equipamento **K 70 F G 1** representa a marca King (**K**), rácio de pressão (**70:1**), pistão de bombagem Xtreme com filtro incorporado num carrinho resistente (**H**), e conjunto completo (pistola, tubo flexível e filtro de bomba incluídos) (**1**). Para fazer pedidos de peças de substituição consulte **Peças**, página 24.

PART NO.			SERIAL NO.			SERIES		
MAX AIR WPR			MAX FLUID WPR					
MPa	bar	PSI	MPa	bar	PSI			
MAX TEMP			WEIGHT			MADE IN		
°C			°F			kg		
						lb		
 GRACO INC. P.O. Box 1441 Minneapolis, MN 55440 U.S.A.			 BARCODE			 II 2 G Ex h IIC 230°C (T2) Gb Artwork No. 294799 Rev. B		

K	7 0	F	H	1				
Primeiro Dígito de Conjunto de Equipamento	Conjunto de Pressão	Tipo de Pistão de bombagem	Quinto Dígito Montagem	Sexto Dígito Opção 0-9				
K	25	XL 3400/290cc						
	30	XL 3400/220cc	F	Filtro standard	H	Carrinho reforçado	0	Conjunto Descoberto com Comandos Pneumáticos e Kit de Sifão, Sem Tubo Flexível e pistola
	40	XL 3400/180cc	N	Standard sem filtro	L	Carrinho Leve	1	Unidade Completa Padrão com Kit Pneumático, Kit de Sifão e Kit de Tubo Flexível/Pistola
	45	XL 6500/290cc	M	Max-Life com filtro	W	Montagem na parede	2	Unidade Completa Padrão com Kit Pneumático, Kit de Sifão e Kit de Tubo Flexível/Pistola e Lubrificador
	50	XL 6500/250cc						
	59	XL3400/115cc						
	60	XL 6500/220cc						
	70	XL 6500/180cc						
	90	XL 6500/145cc						

Conjuntos de Equipamento de Pintura com Assistência Pneumática

287975	K30FH2 com Assistência Pneumática
287976	K40FH2 com Assistência Pneumática

Conjuntos de Equipamento de Pintura com tubo flexível de 250 pés e Pistola XHF

26C349	K70NH0 com tubo flexível de 250 pés e pistola XHF
--------	---

Conjuntos de fluidos pesados

26C891 †	PULVERIZADOR, XL65, HF, 70:1
24X593 ◆	PULVERIZADOR, XL70, HF, 70:1
24V594 ◆	PULVERIZADOR, XL80, HF, 80:1

NOTA: Os conjuntos incluem uma tremonha, sem filtro de fluido, e pistola(s) de pulverização XHF com bico.

† Os conjuntos pacotes incluem uma mangueira de 1/2 pol. x 50 pés e um chicote de 3/8 pol. x 6 pés para cada pistola (dois de cada estão incluídos nos pacotes 26C892).

◆ Os conjuntos incluem válvula de retenção exterior de 3/4 pol., mangueira de 3/4 pol. x 50 pés e chicote de 1/2 pol. x 25 pés.

Aprovações:



II 2 G Ex h IIC 230°C (T2) Gb



Conjuntos de Bomba

Matriz da Peça do Motor Pneumático

Consultar a placa de identificação (ID) do conjunto de bomba (afixada na cobertura do motor preto) para obter a respectiva referência de seis caracteres. Por exemplo, Número de Peça da Bomba **P 70 H C 2** representa a bomba (**P**), rácio de pressão (**70:1**), alto desempenho (**H**), construção de aço de carbono (**C**) e filtro incorporado (**2**). Para fazer pedidos de peças de substituição consulte **Peças** na página 24.

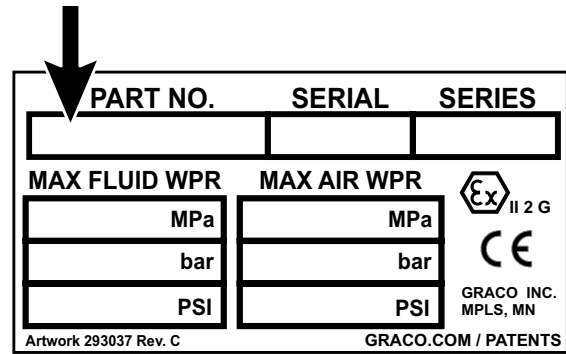

ti25704a

P	70		H		C		2	
Primeiro Dígito Bomba	Conjunto de Pressão		Tipo de Motor		Tipo de Pistão de bombagem		Opção de Filtro	
P	25	XL 3400/220cc						
	30	XL 3400/220cc	H	Alto Desempenho	C	Aço Carbono	1	Nenhum Filtro em Pistão de Bombagem
	40	XL 3400/180cc			M	Duração máxima	2	Filtro Incorporado em Pistão de Bombagem (Max Life apenas oferecido em filtro incorporado)
	45	XL 6500/290cc						
	50	XL 6500/250cc						
	59	XL3400/115cc						
	60	XL 6500/220cc						
	70	XL 6500/180cc						
	90	XL 6500/145cc						

Aprovações:



II 2 G Ex h IIC 230°C (T2) Gb



Identificação dos Componentes

Sistemas montados em carrinho

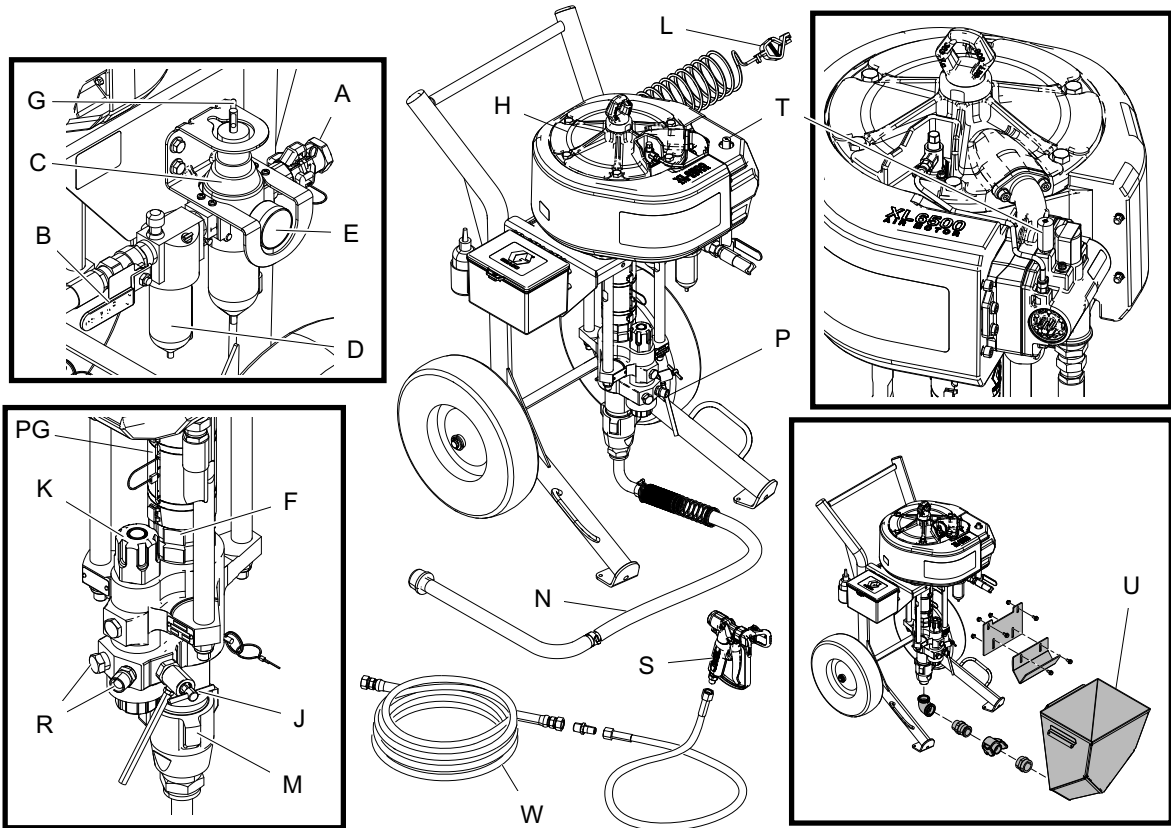

ti32361a

Ref. Descrição

- A Entrada de ar, 1 pol npt(f) em garra
- B Válvula Pneumática Principal de Purga (necessária)
- C Válvula reguladora de pressão (necessária)
- D Separador de água/filtro de ar (necessário)
- E Indicador de pressão pneumática
- F Porca de empanque
- G Botão de ajuste do regulador de ar
- H Motor de Ar
- J Válvula de drenagem/purga de produto (necessária)
- K Filtro de líquido (se equipado)
- L Fio de ligação à terra (necessário)

Ref. Descrição

- M Pistão de bombagem
- N Mangueira de Sucção com Acessório Giratório e Tubo (se equipado)
- P Saída de fluido da bomba
- PG Proteção da Bomba
- R Saída Opcional de Líquido, para segunda pistola pulverizadora
- S Pistola Pulverizadora
- T Controlo de descongelação (purga de ar)
- U Tremonha (se equipado)
- W Tubo Flexível de Líquido

Sistemas de montagem na parede

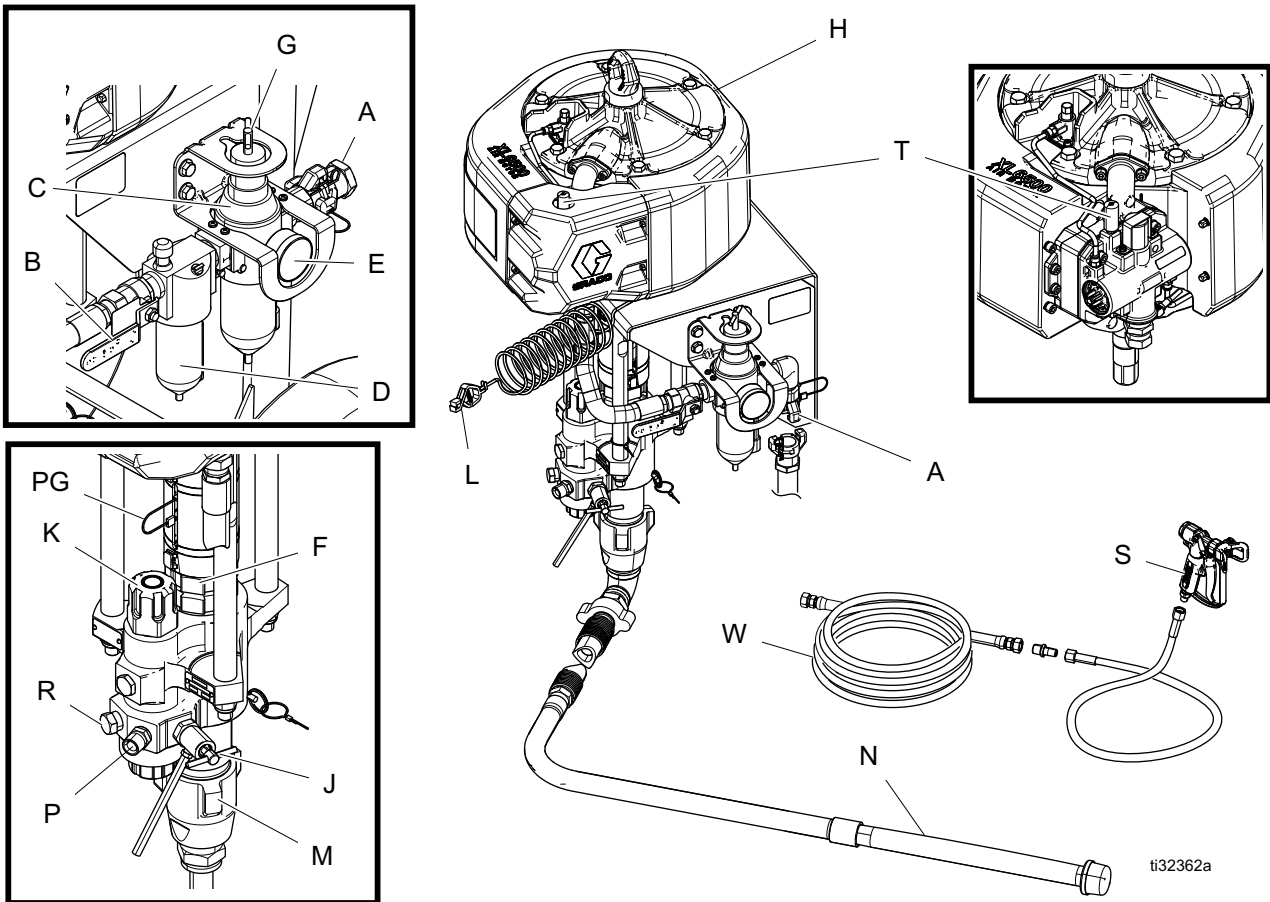

ti32362a

Ref. Descrição

- A Entrada de Ar em Encaixe de Garra
- B Válvula Pneumática Principal de Purga (necessária)
- C Válvula reguladora de pressão (necessária)
- D Separador de água/filtro de ar (necessário)
- E Indicador de pressão pneumática
- F Porca de empanque
- G Botão de ajuste do regulador de ar
- H Motor de Ar
- J Válvula de drenagem/purga de líquido (necessária)
- K Filtro de líquido (se equipado)

Ref. Descrição

- L Fio de ligação à terra (necessário)
- M Pistão de bombagem
- N Tubo Flexível e Tubo de Sucção
- P Saída de Produto
- PG Proteção da Bomba
- R Saída Opcional de Líquido
- S Pistola Pulverizadora
- T Controlo de descongelação (purga de ar)
- W Tubo Flexível de Líquido

Componentes do Sistema

* Componentes do sistema necessários.

*Válvula pneumática principal de purga (B)



O ar retido pode acionar inadvertidamente a bomba, o que pode resultar em lesões graves devidas a borrifos ou a peças móveis. Execute o **Procedimento de descompressão** (página 13) para remover o ar preso.

- A válvula deve ser facilmente acessível a partir da bomba e estar localizada a jusante do regulador de ar.
- Necessária para o sistema libertar o ar que fica preso entre a mesma e o motor pneumático quando a válvula está fechada.
 - Abrir a válvula para fornecer ar ao motor.
 - Fechar a válvula para impedir a passagem de ar para o motor e purgar ar possivelmente preso no motor.

* Válvula reguladora de pressão (C)

Abre automaticamente a válvula reguladora de pressão se a pressão fornecida exceder o limite predefinido.

* Filtro de Ar (D)

Remover a sujidade prejudicial do fornecimento de ar comprimido. Um filtro mínimo de 40 micrones é utilizado.

Botão de ajuste do regulador de ar (G)

Regula a pressão do ar para o motor e a pressão da saída de produto da bomba. Encontra-o perto da bomba. Ler a pressão do ar no manómetro de pressão de ar (E).

* Válvula de drenagem/purga de líquido (J)

Abrir a válvula para efetuar a descompressão e para a lavagem a pressão ou ferragem da bomba. Fechar a válvula durante a aplicação.

Controlo de descongelação (T)

Rodar o botão de purga de ar (abrir) para reduzir a congelação.

Ligação à terra



O equipamento deve ser ligado à terra para reduzir o risco de faíscas de estática. As faíscas estáticas podem resultar na ignição ou explosão de vapores. A ligação à massa oferece um cabo de escape para a corrente elétrica.

Bomba: use o fio terra e o grampo (fornecido). Ligar o fio de ligação à terra (L) ao perno de ligação à terra no motor pneumático. Ligue o grampo terra a um piso terra verdadeiro.

Tubos flexíveis de ar e líquido: utilize somente tubos flexíveis condutores elétricos com um comprimento combinado máximo de 500 pés (150 m) para assegurar a continuidade da ligação à terra. Verifique a resistência elétrica dos tubos flexíveis. Se a resistência total à terra exceder os 29 megaohms, substitua imediatamente o tubo.

Compressor de ar: siga as recomendações do fabricante.

Pistola de pulverização / válvula dispensadora: ligue à terra através da ligação a um tubo flexível de líquido e bomba devidamente ligados à terra.

Recipiente de fornecimento de líquido: tenha em atenção a regulamentação local.

Objeto a ser pulverizado: cumpra com a regulamentação local. Não utilizar com válvula dispensadora.

Baldes de solvente utilizados durante a lavagem: tenha em atenção a regulamentação local. Utilize apenas baldes metálicos condutores, colocados numa superfície ligada à terra. Não coloque o balde numa superfície não condutora tal como papel ou cartão, pois interromperá a continuidade da ligação à terra.

Para manter a continuidade da ligação à terra durante a lavagem ou alívio da pressão: encoste uma parte metálica da pistola de pintura firmemente à parte lateral de um balde metálico com ligação à terra e, em seguida, acione a pistola.

Instalação de Ligação à Terra

Ferramentas necessárias:

- Fios e grampos de ligação à terra para os baldes
- Dois contentores metálicos de 5 galões (19 litros).

1. Ligar o fio de ligação à terra (244524) (L) ao perno de ligação à terra do motor pneumático.

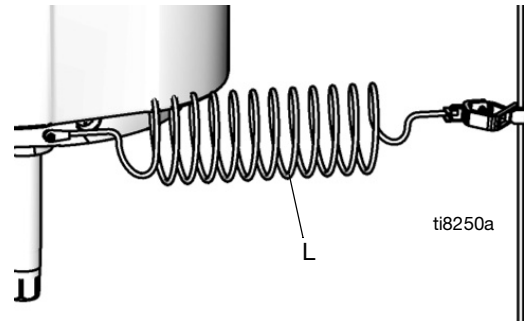

2. Ligar a outra extremidade do fio de ligação à terra a uma verdadeira ligação à terra.
3. Fazer a ligação à terra do objeto a pintar, o recipiente de fornecimento de produto e todo o restante equipamento da área de trabalho. Seguir as normas locais. Utilizar apenas tubos flexíveis de ar e de produto condutores de eletricidade.
4. Ligar à terra todos os baldes de solvente. Utilizar apenas baldes metálicos, que são condutores, colocados numa superfície com ligação à terra. Não coloque o balde sobre uma superfície não condutora, como papel ou cartão, pois a continuidade da ligação à terra seria interrompida.



Instalação

Ao pulverizar em áreas fechadas, tais como depósitos de armazenamento, coloque a bomba fora da área.

Unidade de montagem na parede

NOTA: Antes de montar qualquer unidade da bomba na parede, siga sempre o **Procedimento de descompressão** na página 13.

1. Verificar se a parede é suficientemente resistente para suportar o peso da bomba, acessórios, produto, tubos flexíveis e a vibração derivada do funcionamento da bomba.
2. Perfurar quatro buracos de 11 mm (7/16 pol.) utilizando o suporte como modelo. Usar qualquer um dos três grupos de orifícios de fixação do suporte Consulte **Diagrama de Orifício de Montagem de Suporte para Montagem na Parede** na página 47.
3. Apertar firmemente o suporte à parede com os parafusos e anilhas concebidos para tal.



4. Encaixar a bomba no suporte de montagem.
5. Ligar os tubos flexíveis de ar e de líquido (consulte **Preparação**, página 12).

Montagem da tremonha

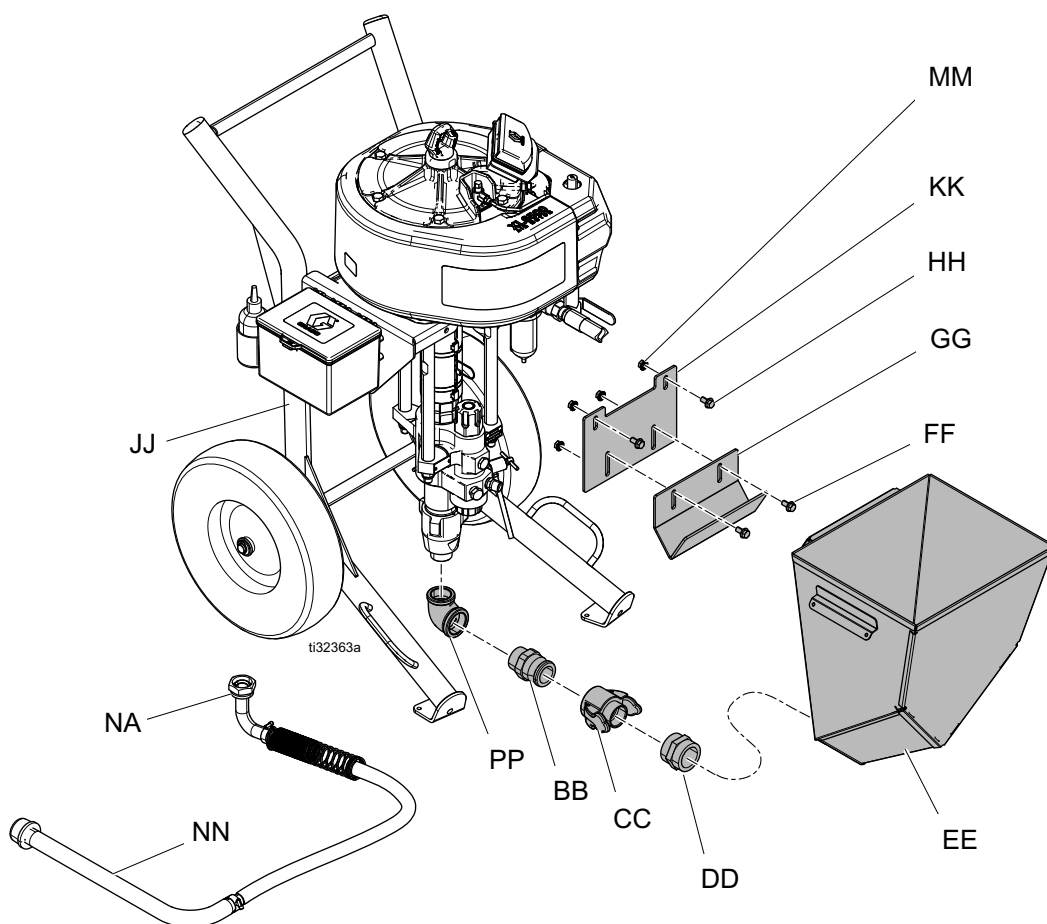
1. Se necessário, desconecte e remova o tubo flexível de sucção.
2. Encaixar suporte (KK) ao carrinho (JJ) com porcas (MM) e parafusos (HH).
3. Encaixar folgadoamente o suporte (GG) ao suporte (KK) com porcas (MM) e parafusos (HH).
4. Instalar a junta curvada (PP) e o encaixe (BB) na bomba.
5. Instalar o encaixe (DD) e o encaixe (CC) na tremonha (EE).
6. Conectar o encaixe (CC) no encaixe (BB). Ajustar a altura do suporte (GG) para caber no lábio na parte traseira da tremonha (EE). Apertar as porcas (MM).



Preparação

				
---	---	--	--	--

Para evitar que o carrinho tombe, este deve ser colocado sobre uma superfície plana e nivelada. A não observância deste aviso poderá resultar em lesões corporais ou danos

Ferramentas necessárias:

- Duas chaves inglesas
- Martelo que não provoque faíscas ou maço de plástico
- Chave de torque
- Chave de fendas de ponta plana

1. Ligar o equipamento à terra (consulte **Ligação à terra**, página 10).
2. Use uma chave de parafusos chata para remover a proteção da bomba (PG).

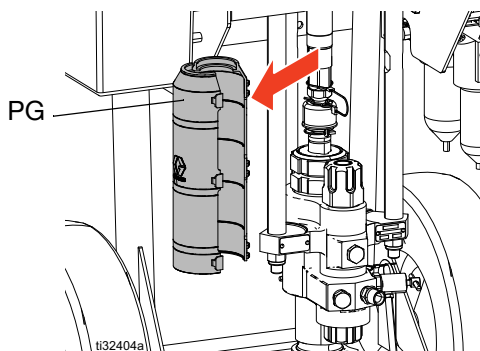

3. Verificar a porca de empanque (F). Remover a tampa da porca de empanque e encher com Líquido de Vedação da Garganta (TSL). Voltar a colocar a tampa, a porca de empanque com binário (F) a 100–110 ft-lb (135–150 N•m).

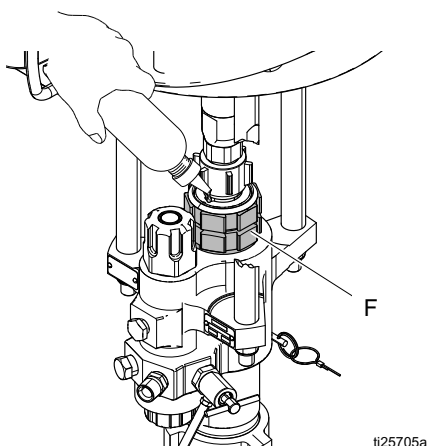

4. Voltar a colocar a proteção da bomba (PG).
5. Ligar o tubo flexível de sucção (N) e apertar.
6. Ligar um tubo flexível de produto com condutividade elétrica à saída da bomba (P) e apertar.
7. Ligar um tubo flexível de produto com condutividade elétrica (e tubo flexível de ar se utilizar com pistola de assistência pneumática) à pistola e apertar. Verifique o aperto de todas as ligações de pressão.
8. Feche a válvula pneumática principal do tipo de purga (B). Purgar o tubo flexível de alimentação do ar. Ligar o cabo de verificação do chicote (WC) ao tubo flexível de alimentação de ar e conecte à entrada de ar (A) npt(f) de 3/4 pol. Puxe o cabo de verificação do chicote para ficar apertado.

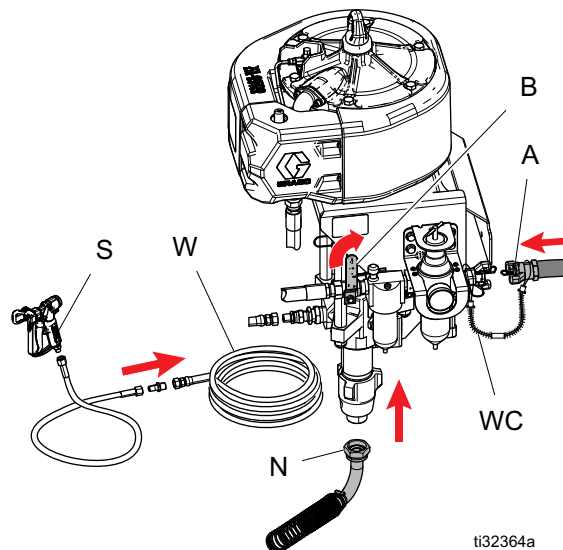

9. Lavar e ferrar antes de utilizar. Consulte **Lavar à pressão** na página 15, e **Escorvamento** na página 17.

Procedimento de descompressão



Siga o Procedimento de descompressão sempre que vir este símbolo.

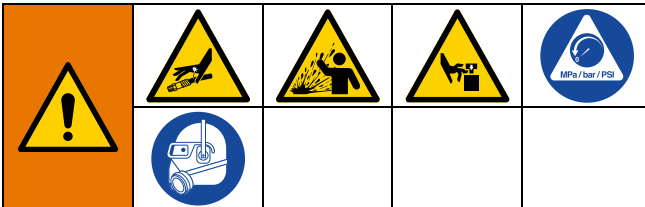

Este equipamento permanece pressurizado até efetuar a descompressão manualmente. Para ajudar a evitar ferimentos graves devidos ao líquido pressurizado, como injeção na pele, salpicos de líquido e peças e movimento, siga o **Procedimento de descompressão** quando parar de pintar e antes de limpar, verificar ou reparar o equipamento.

1. Engate o fecho do gatilho da pistola.

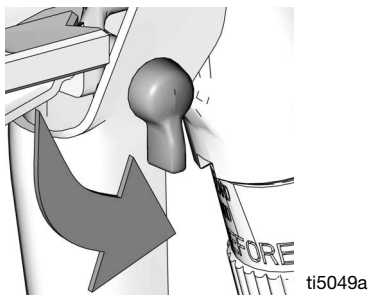

2. Fechar a válvula pneumática principal de sangrar (B).

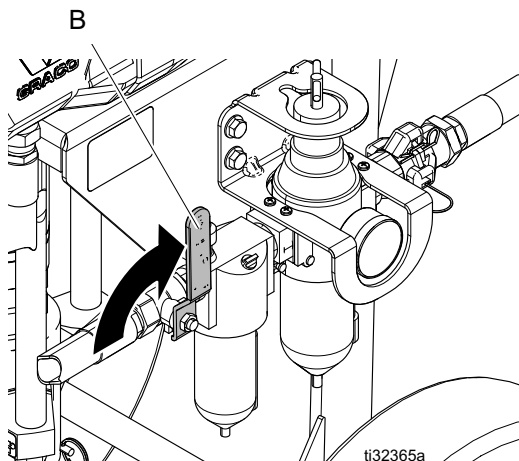

3. Desengate o fecho do gatilho da pistola.

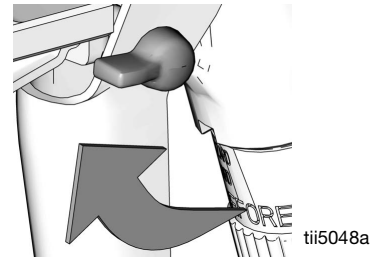

NOTA: No caso de utilização de pistola com assistência pneumática, rodar o regulador de ar da pistola para a esquerda para efetuar a descompressão.

4. Apoie firmemente uma parte metálica da pistola contra um balde metálico ligado à terra. Acione a pistola até aliviar a pressão.

NOTA: Se o fluido não sair da pistola, consulte **Desobstrução de um bico entupido** na página 14.



5. Engate o fecho do gatilho.
6. Efetuar a drenagem do produto. Para a drenagem do líquido, abrir lentamente todas as válvulas de drenagem de líquido, incluindo a válvula de drenagem/purga de líquido (J) do sistema, para um balde de resíduos. Se houver um tubo de retorno, abrir a respectiva válvula de macho esférico. Fechar a válvula depois de drenar o produto.

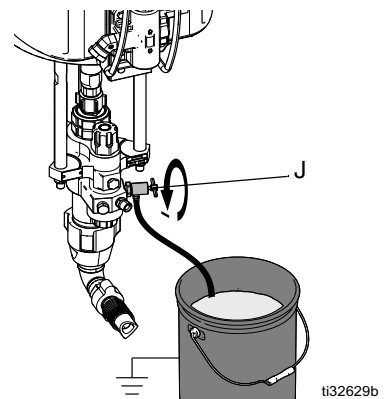

7. Se suspeitar que o bico de pulverização ou o tubo flexível estão entupidos, ou que a pressão não foi totalmente aliviada.
 - a. Desaperte a porca retentora da proteção do bico ou a união da extremidade do tubo flexível **MUITO LENTAMENTE** para aliviar a pressão gradualmente.
 - b. Desaperte completamente a porca ou a união.
 - c. Limpe a obstrução no bico ou no tubo flexível.

Desobstrução de um bico entupido



1. Siga o procedimento **Procedimento de descompressão** na página 13.

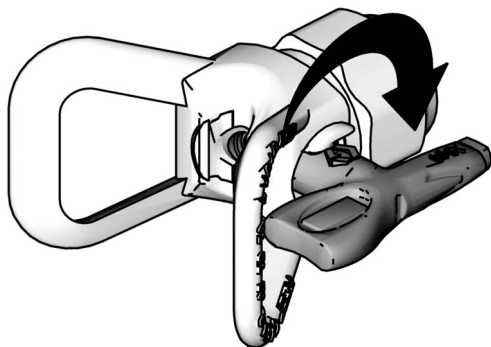

2. Rode o bico a 180° para que a seta no cilindro do bico fique virada para trás.
3. Desengate o fecho do gatilho.
4. Acione a pistola para o balde ou para o chão, para remover a obstrução.
5. Engate o bloqueio do gatilho e, em seguida, rode o bico 180° para trás para a posição de pulverização.
6. Se o bico ainda estiver entupido, desligue o pulverizador e desconecte a fonte de alimentação.
7. Siga o procedimento **Procedimento de descompressão** na página 13.
8. Retire e limpe o bico de pulverização.

Lavar à pressão

Para evitar um incêndio ou uma explosão, deve sempre ligar à terra o equipamento e o recipiente de resíduos. Para evitar faíscas estáticas e lesões corporais infligidas por salpicos, deve lavar sempre usando a mínima pressão possível.

Lavra a Bomba:

- Antes de usar pela primeira vez
- Ao mudar de líquidos
- Antes de reparar o equipamento
- Antes de o líquido assentar ou secar numa bomba inativa (verifique a duração do pote dos líquidos catalisados)
- No final do dia
- Antes de guardar a bomba

Lave com a pressão mais baixa possível. Lave com um produto que seja compatível com o produto que está a bombear e com as peças em contacto com o produto no seu sistema. Confirme junto do fabricante ou distribuidor de produto para saber quais os produtos e a frequência de lavagem.

1. Executar o **Procedimento de descompressão**, na página 13.
2. Remova o bico e o respetivo protetor da pistola.
3. Se desejar, retire o filtro de líquido. Reinstale a tampa do filtro depois de remover o filtro de líquido.
4. Colocar o tubo de sucção num solvente compatível.

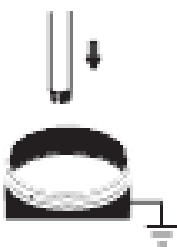

NOTA: Não esticar o tubo flexível deixando-o apertado. Deixe que este fique pendurado para ajudar no fluxo do líquido para a bomba.

5. Rodar o botão de ajuste do regulador de ar (G) para a esquerda até que o manómetro de pressão de ar (E) apresente zero.

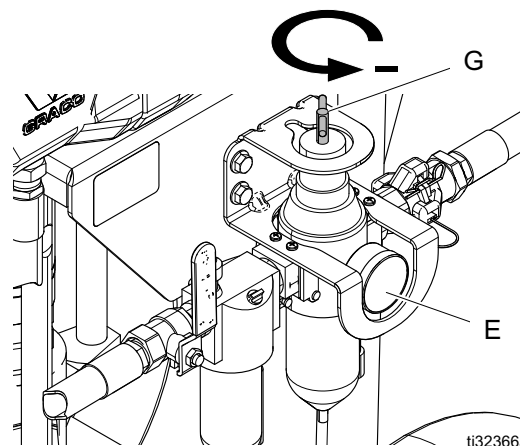

6. Abrir a válvula pneumática principal de sangrar (B).

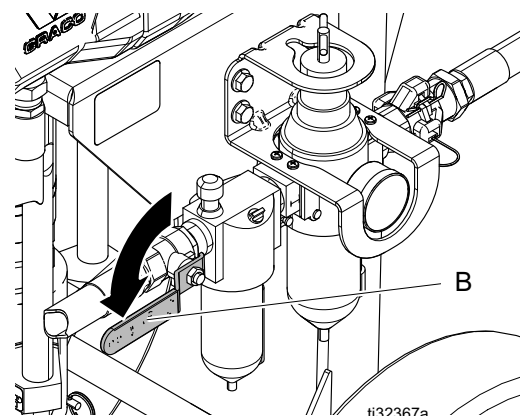

7. Lavar tubo flexível e pistola:
 - a. Desengate o fecho do gatilho da pistola. Segurar a pistola contra um balde metálico com ligação à terra.

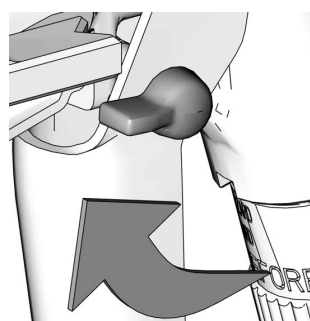

- b. Acione a pistola, rode lentamente o botão de ajuste do regulador de ar (E) para a direita até que a bomba comece a funcionar e até que saia um fluxo constante da pistola. Acione a pistola durante 10-15 segundos durante a configuração inicial. Em caso de material de lavagem, acione a pistola até fluir pela pistola solvente limpo.



ti8727a

NOTA: No caso de utilização de pistola com assistência pneumática, aumentar a pressão de ar rodando o regulador de ar da pistola para a direita.

- c. Quando o solvente começar a sair limpo, rodar o botão de ajuste do regulador de ar (G) para a esquerda até parar e até que o manómetro indique zero. A bomba parará. Assim que o material pare de fluir, soltar o gatilho e acionar o fecho do gatilho.

NOTA: Ao desligar a unidade para esse dia, pare a bomba com a haste enterrada na bomba.

- d. Feche a válvula pneumática principal de purga.

- 8. No caso de lavagem através da válvula de drenagem/purga:

- a. Colocar o tubo de drenagem num balde de desperdícios ligado à terra. Abrir ligeiramente a válvula de drenagem/purga de líquido (J), rodando-a para a esquerda.

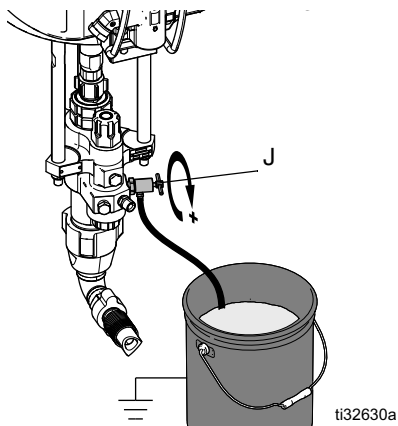

ti32630a

- b. Rodar o botão de ajuste do regulador de ar (G) para a esquerda até que o manómetro de pressão de ar (E) apresente zero.
- c. Abrir a válvula pneumática principal de sangrar (B).
- d. Acionar a bomba rodando o botão de ajuste do regulador de ar (G) para a direita até que a bomba comece a funcionar.

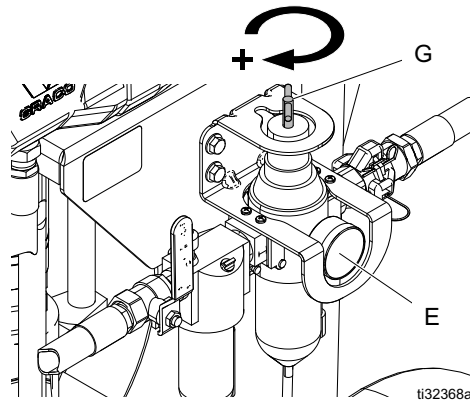

ti32368a

- e. Quando fluir solvente limpo do tubo de drenagem, fechar a válvula de drenagem/purga do líquido (J) rodando-a para a direita. A bomba para.

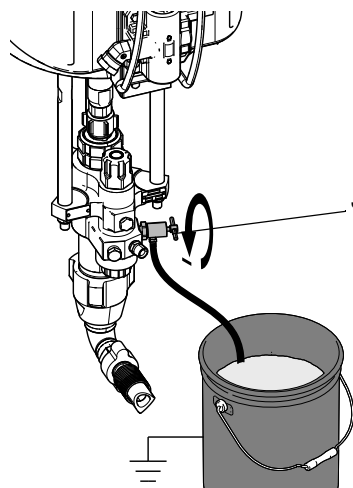

ti32629b

- f. Deve parar a bomba com a haste enterrada na bomba.
 - g. Rodar o botão de ajuste do regulador de ar (G) para a esquerda até que o manómetro de pressão de ar (E) apresente zero.
 - h. Fechar a válvula pneumática principal de sangrar (B).
- 9. Executar o **Procedimento de descompressão**, na página 13.
 - 10. Retire o filtro de líquido e embeba em solvente. Voltar a colocar a tampa do filtro.

Escorvamento

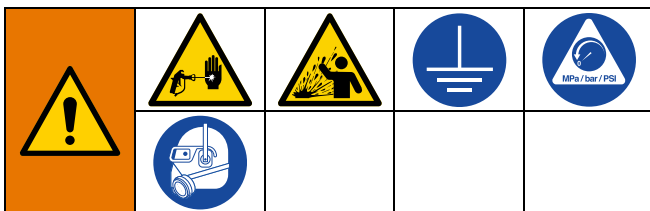

1. Executar o **Procedimento de descompressão**, página 13.
2. Bloqueie o gatilho da pistola. Remova o bico e o respetivo protetor da pistola.
3. Colocar um tubo de aspiração no material que vai ser aplicado.

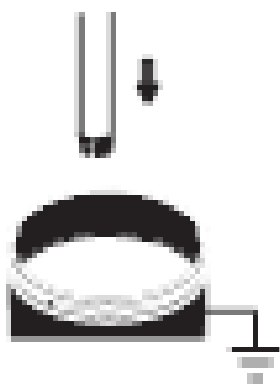

NOTA: Não esticar o tubo flexível deixando-o apertado. Deixe que este fique pendurado para ajudar no fluxo do líquido para a bomba.

4. Rodar o botão de ajuste do regulador de ar (G) para a esquerda até que o manómetro de pressão de ar (E) apresente zero.

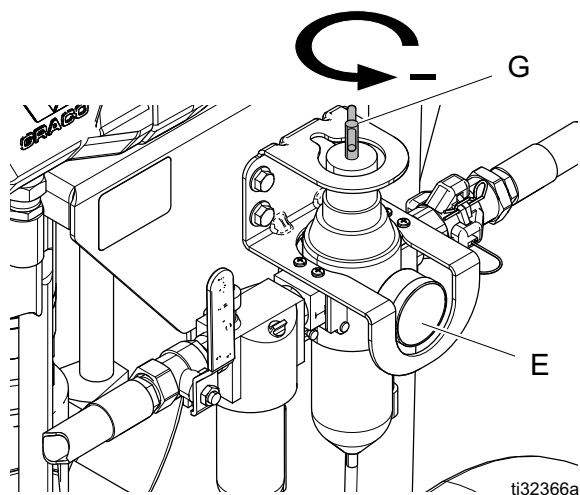

5. Abrir a válvula pneumática principal de purga (B).

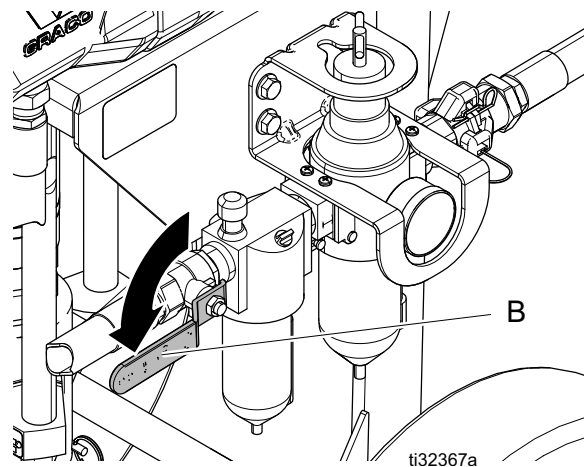

6. Execute a ferragem pela válvula de drenagem, se necessário.

NOTA: Normalmente necessário para materiais de elevada viscosidade.

AVISO

Não escorvar a bomba através da válvula de drenagem/purga no caso de utilização de materiais de dois componentes. Os produtos de dois componentes misturados solidificam na válvula e provocam obstrução.

- a. Colocar o tubo de drenagem num balde de desperdícios ligado à terra. Abrir a válvula de drenagem/purga (J), rodando-a ligeiramente para a esquerda.

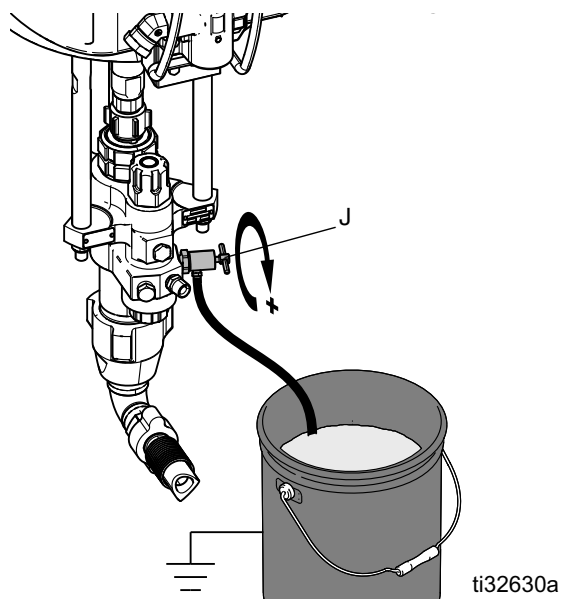

- b. Acionar a bomba rodando o botão de ajuste do regulador de ar (G) para a direita até que a bomba comece a funcionar.

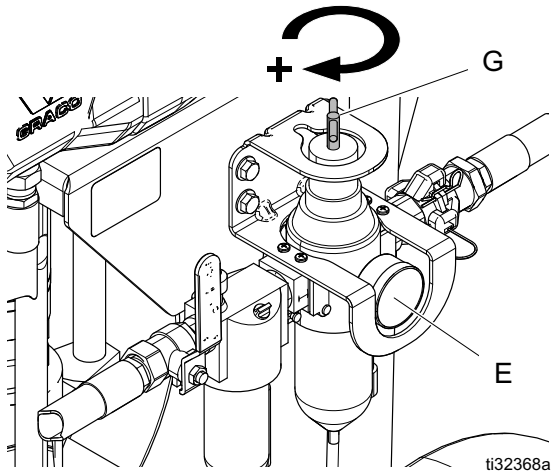

- b. Acionar a pistola, abrir lentamente o botão de ajuste do regulador de ar (G) até que a bomba comece a funcionar e até que saia um fluxo constante da pistola. Acionar a pistola durante 10-15 segundos.



7. Ferrar o tubo flexível e a pistola:

- a. Desengate o fecho do gatilho da pistola. Segurar uma parte metálica da pistola contra um balde metálico ligado à terra.

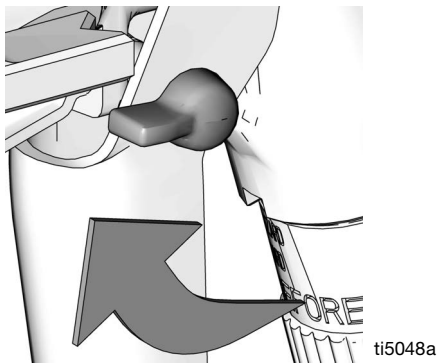

NOTA: No caso de utilização de pistola com assistência pneumática, aumentar a pressão de ar rodando o regulador da pistola para a direita.

- c. Desengate o fecho do gatilho da pistola.
- d. O equipamento está agora pronto para pulverizar; prossiga para a secção **Pulverização** na página 19.

Pulverização



AVISO

Operar a bomba a seco fará com que a bomba acelere rapidamente para uma alta velocidade e provocará dano. Para evitar danos, não permita que a bomba funcione a seco.

1. Executar o procedimento **Escorvamento** na página 17.
2. Executar o **Procedimento de descompressão**, na página 13.
3. Instalar o bico e o respetivo protetor na pistola.
4. Rode o botão de ajuste do regulador de ar (G) para a esquerda para reduzir a pressão para zero.
5. Abrir a válvula pneumática principal de sangrar (B).

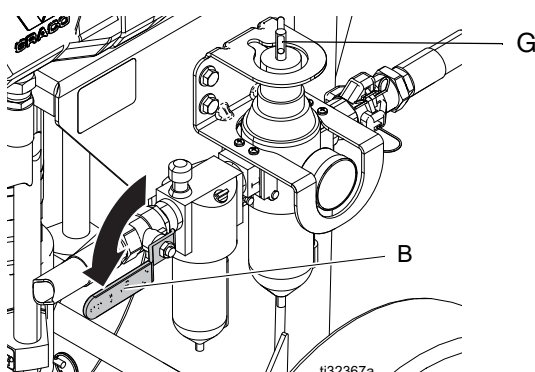

6. Rodar o botão de ajuste do regulador de ar (G) até que o manómetro de pressão de ar (E) apresente a pressão pretendida. Rodar para a direita para aumentar a pressão e para a esquerda para diminuí-la.

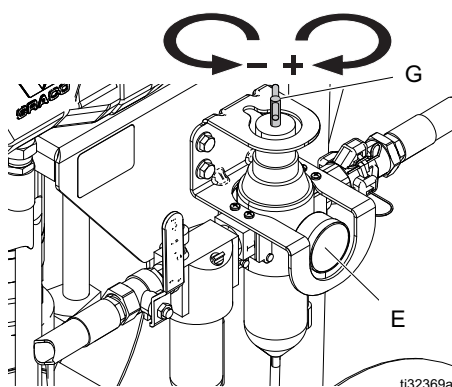

7. Desengate o bloqueio do gatilho da pistola.

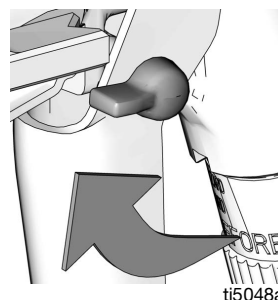

8. Pulverizar um leque de teste. Ler as advertências do fabricante do produto. Ajustar a pressão conforme necessário. No caso de utilização de pistola com assistência pneumática, aumentar a pressão de ar da pistola durante o teste de padrão de pulverização.



9. Executar o procedimento **Lavar** na página 15.

Desligamento



AVISO

Deixar água ou fluido à base de água na bomba durante a noite pode fazer com que o equipamento enferruje ou sofra corrosão. Se estiver a bombear um fluido de base de água, lave primeiro com água e, em seguida, depois com um produto antiferrugem, como um diluente mineral. Aliviar a pressão, mas deixar o inibidor de ferrugem na bomba para proteger as peças da corrosão.

Executar o procedimento **Escorvamento** na página 17.

Lave sempre a bomba antes que o líquido seque na haste de deslocamento. Executar o procedimento **Lavar à pressão** na página 15.

Manutenção

Plano de Manutenção Preventiva

As condições de funcionamento de um sistema em particular determinam a frequência com que é necessária a manutenção. Deve estabelecer-se um plano de manutenção preventiva registando os períodos e os tipos de manutenção necessários e, em seguida, determinar um plano regular para a verificação do sistema.

Manutenção Diária



NOTA: Durante o período de imobilização noturno, parar a bomba no fundo do curso, de forma a evitar que o líquido seque na parte exposta da haste de bombagem e danifique os vedantes da garganta. Executar o procedimento **Escorvamento** na página 17.

1. Executar o procedimento **Lavar à pressão** na página 15.
2. Executar o procedimento **Escorvamento** na página 17.
3. Verificar a porca de empanque (F). Ajustar os empanques e adicionar TSL na medida do necessário. Aperte com um momento de aperto de 25-30 ft-lb (34-41 N•m).
4. Drenar a água do filtro de ar.
5. Limpar o tubo de sucção com um solvente compatível. Para a limpeza do exterior do equipamento, recomenda-se a utilização de um pano e de solvente compatível.
6. Verificar tubos, tubos flexíveis e uniões. Apertar todas as ligações de produto antes de cada utilização.
7. Limpar o filtro do tubo de produto.

Proteção contra corrosão

Lave sempre a bomba antes que o líquido seque na haste de deslocamento. Nunca deixar água ou produto à base de água na bomba de um dia para o outro.

AVISO

Deixar água ou fluido à base de água na bomba durante a noite pode fazer com que o equipamento enferruje ou sofra corrosão. No caso de utilização de produtos à base de água, lavar primeiro com água e, em seguida, com um inibidor de ferrugem, como, por exemplo, diluente. Aliviar a pressão, mas deixar o inibidor de ferrugem na bomba para proteger as peças da corrosão.

Manutenção do carrinho

Lubrificar periodicamente o eixo entre os pontos AXA e AXB com óleo de baixa viscosidade.

Manter o carrinho limpo, limpando diariamente os derramamentos de produto com um solvente compatível.

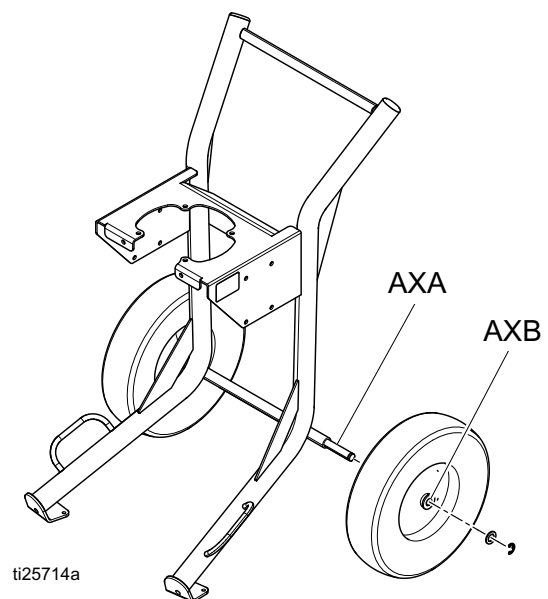

Deteção e resolução de problemas

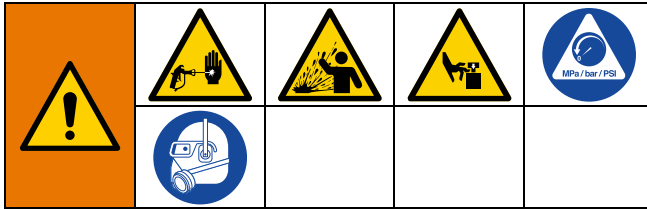

NOTA: Para encontrar listas de peças para as peças identificadas nas tabelas de resolução de problemas, consulte os números de página listados na tabela abaixo.

1. Executar o **Procedimento de descompressão**, na página 13.

2. Verificar todas as causas e problemas possíveis antes da desmontagem da bomba.
3. Consulte o manual do motor pneumático quanto a resolução de problemas específicos

* Para determinar se a mangueira de fluido for obstruída siga o **Procedimento de descompressão** na página 13. Desligar o tubo flexível de fluido e colocar um recipiente na saída de fluido da bomba para recolher qualquer fluido. Ativar a alimentação de ar, o suficiente para ativar a bomba. Se a bomba começar a funcionar, a obstrução encontra-se no tubo flexível de produto ou na pistola.

Problema	Causa	Solução
Não funciona.	Válvula fechada ou obstruída.	Desobstruir a linha de adução de ar; aumentar o fornecimento de ar. Verificar se as válvulas estão abertas.
	Obstrução no tubo flexível de produto ou na pistola.	Limpar o tubo flexível ou a pistola.*
	Produto seco no pistão de bombagem.	Limpar o pistão; parar sempre a bomba no fundo do curso; manter o copo de lubrificação cheio com solvente compatível.
	Peças do motor pneumático sujas, desgastadas ou danificadas.	Limpar ou reparar o motor pneumático. Consulte o manual do motor.
Potência baixa em ambos os cursos.	Linha de adução de ar obstruída ou fornecimento de ar inadequado. Válvulas fechadas ou obstruídas.	Desobstruir a linha de adução de ar; aumentar o fornecimento de ar. Verificar se as válvulas estão abertas.
	Obstrução no tubo flexível de produto/pistola; diâmetro interno do tubo flexível muito pequeno.	Desobstruir o tubo flexível ou a pistola*; usar um tubo flexível com maior diâmetro interno.
	Congelação do motor pneumático.	Abrir o controlo de descongelação.
Potência baixa no movimento descendente.	Válvula de admissão gasta ou aberta.	Desobstruir ou assistir a válvula de admissão.
	Líquido de alta viscosidade.	Ajustar os espaçadores da admissão.
Potência baixa no movimento ascendente.	Válvula de pistão ou empanques abertos ou gastos.	Desobstruir a válvula de pistão; substituir os empanques.
Velocidade acelerada irregular.	Falta de alimentação de produto, sucção obstruída.	Reabastecer e ferrar a bomba. Limpar o tubo de sucção.
	Líquido de alta viscosidade.	Reduzir a viscosidade; ajustar os espaçadores da admissão.
	Válvula de pistão ou empanques abertos ou gastos.	Desobstruir a válvula de pistão; substituir os empanques.
	Válvula de admissão gasta ou aberta.	Desobstruir ou assistir a válvula de admissão.
Funcionamento lento.	Possível congelação.	Parar a bomba. Abrir o controlo de descongelação.
Funciona ou não mantém a pressão quando parada.	Válvulas de retenção ou vedantes desgastados.	Fazer a manutenção do pistão de bombagem. Consulte Retirar o pistão de bombagem (página 22) e manual do pistão de bombagem Xtreme.
Bolhas de ar no produto.	Tubo de sucção solto.	Aperte. Usar um vedante de roscas líquido compatível ou fita PTFE nas ligações.
Acabamento deficiente ou leque de pintura irregular.	Pressão de líquido incorreta na pistola.	Consulte o manual da pistola; ler as advertências do fabricante do líquido.
	Líquido demasiado inconsistente ou espesso.	Ajustar a viscosidade do líquido; ler as advertências do fabricante do líquido.

Retirar o pistão de bombagem

Ferramentas necessárias:

- Conjunto de chaves inglesas
- Chave de torque
- Maço de borracha
- Lubrificante de roscas
- Lubrificante antiaderente 222955
- Loctite® 2760™ ou equivalente
- Chave de fendas de ponta plana

Desconectar e Voltar a Conectar o Pistão de Bombagem



1. Executar o procedimento **Lavar à pressão** na página 15. Parar a bomba no fundo do curso.
2. Executar o **Procedimento de descompressão**, na página 13.
3. Desligar o tubo flexível pneumático.
4. Desligue o tubo flexível do fluido (W). Segurar o conector de saída da bomba (P) com uma chave para não o deixar desapertar ao desconectar o tubo flexível de sucção (N).

NOTA: Anotar a posição da saída de fluido da bomba (P) relativamente à entrada do motor, para um alinhamento mais simples durante a reinstalação. Se o motor não necessitar de manutenção, deixá-lo no respetivo suporte.

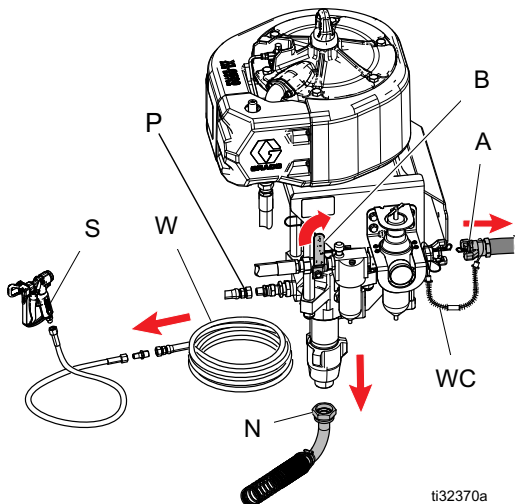

ti32370a

5. Usar uma chave de fendas plana para remover a proteção da bomba (PG).
6. Se estiver a usar uma unidade montada no carrinho, incline o carrinho para a sua parte traseira.

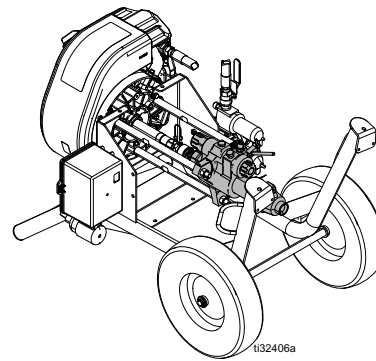

ti32406a

NOTA: Coloque trapos no chão para apanhar o TSL que pode ser derramado da porca de empanque.

7. Segure os lados da biela do motor pneumático com uma chave. Utilizar outra chave para desapertar a porca de união (CN).

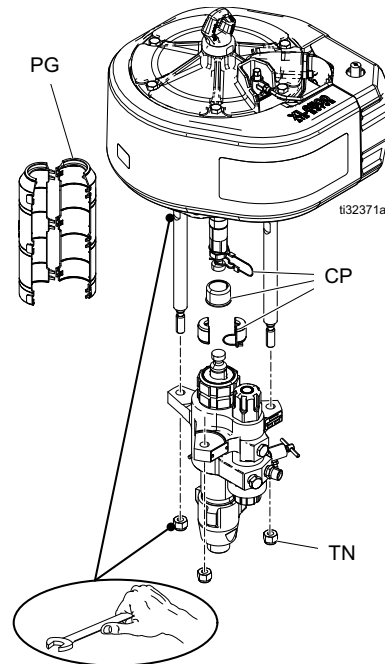

ti32371a

8. Retirar as porcas do tirante (TN).
9. Segurar o pistão de bombagem e deslizá-lo para fora dos tirantes (TN) para remover. Para a manutenção do pistão de bombagem, consultar o respetivo manual. Para a manutenção do motor, consultar o manual do motor em separado.
10. Reinstalar o pistão de bombagem seguindo os passos de remoção pela ordem inversa.

NOTA: Apertar as porcas para 50-60 ft-lb (68-81 N•m).

11. Reabastecer a porca de empanque com TSL.

Peças

Peças dos Conjuntos de Carrinho de Pulverização King

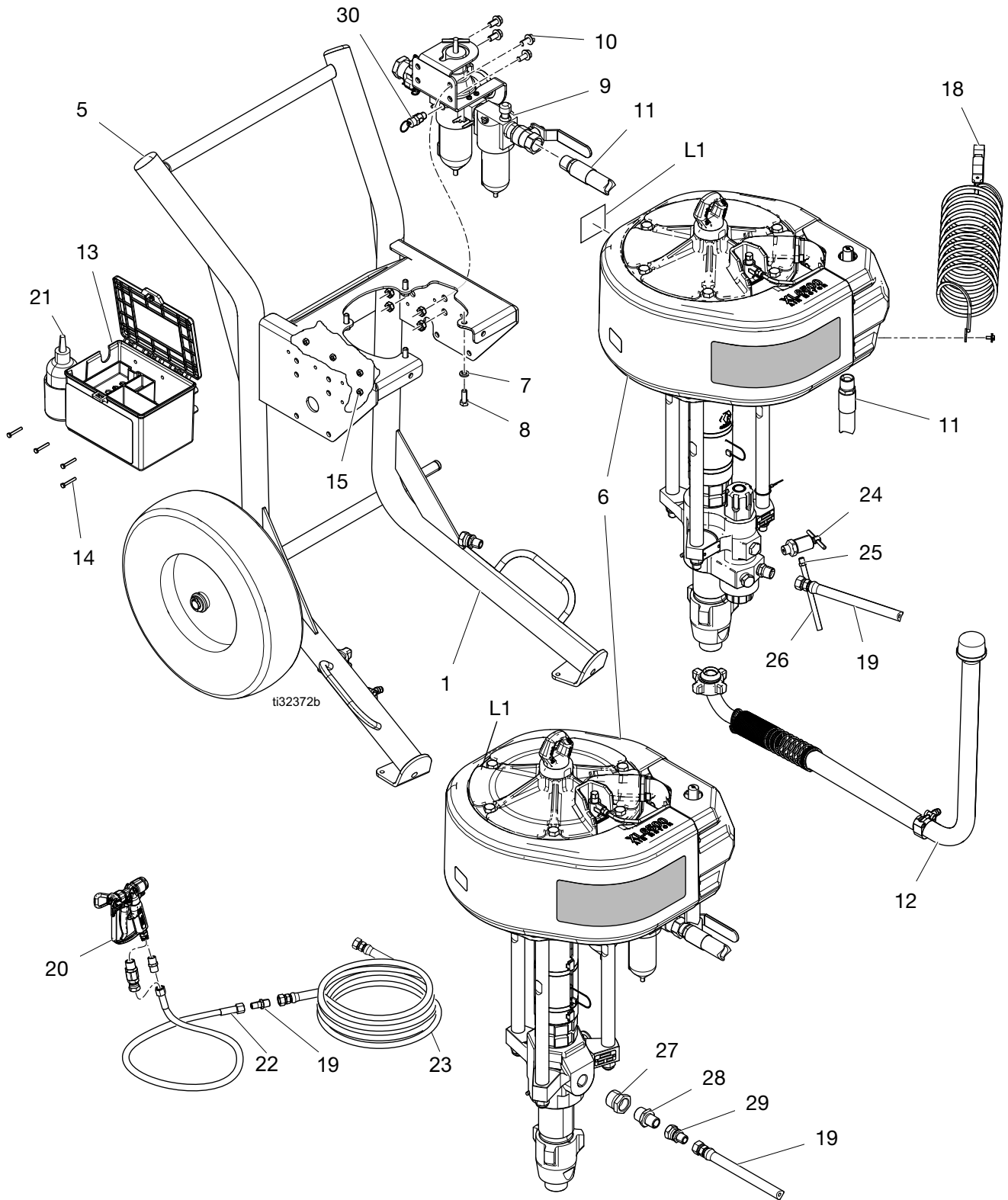

Lista das Peças dos Conjuntos de Carrinho de Pulverização King

Ref.	Peça	Descrição	Qtd.									
			K25FH0	K25FH1	K25FH2	K25FLO	K25FL1	K25NH0	K25NH1	K25NH2	K25NLO	K25NL1
1	17X355	CARRINHO, reforçado (consulte Peças de Conjuntos de Montagem na Parede , página 34)	1	1	1			1	1	1		
	17X356	CARRINHO, ligeiro (consulte Peças de Conjuntos de Montagem na Parede , página 34)				1	1				1	1
6	-----	BOMBA (consulte Peças do Conjunto de Bomba , a partir da página 36)										
7	100133	ANILHA, bloqueio, 3/8	4	4	4	4	4	4	4	4	4	4
8	100101	PARAFUSO, 3/8-16x 1 pol.	4	4	4	4	4	4	4	4	4	4
9	17N621	COMANDOS PNEUMÁTICOS, ar	1	1		1	1	1	1		1	1
	25D529	COMANDOS PNEUMÁTICOS, com lubrificador										
10	112395	PARAFUSO, tampa, cabeça flangeada	4	4	4	4	4	4	4	4	4	4
11	17S137	TUBO FLEXÍVEL	1	1		1	1	1	1		1	1
	17V125				1					1		
12	25D515	TUBO FLEXÍVEL, aspiração, 5 galões	1	1	1	1	1	1	1	1	1	1
13	25D498	CAIXA DE FERRAMENTAS, preta	1	1	1	1	1	1	1	1	1	1
14	115248	PARAFUSO, capa, cabeça sextavada	4	4	4	4	4	4	4	4	4	4
15	114231	CONTRAPORCA, sext.	4	4	4	4	4	4	4	4	4	4
18	244524	CABO, conjunto de ligação à terra com braçadeira	1	1	1	1	1	1	1	1	1	1
19	24T754	TUBO, líquido		1	1		1		1	1		1
20	XTR524	Pistola, pulverização, XTR		1	1		1		1	1		1
21	206994	LÍQUIDO, TSL, 1 qt	1	1	1	1	1	1	1	1	1	1
22	H42506	TUBO FLEXÍVEL, fluido, nylon, 1/4 pol.		1	1		1		1	1		1
23	H43850	TUBO FLEXÍVEL, fluido, nylon, 3/8 pol.		1	1		1		1	1		1
24	244863	Válvula de Descompressão						1	1	1	1	1
25	116746	ACESSÓRIO, farpado						1	1	1	1	1
26	116750	TUBO						1	1	1	1	1
27	158586	BUCHA						1	1	1	1	1
28	16R883	ENCAIXE, bocal						1	1	1	1	1
29	162505	ENCAIXE, tornel	1	1	1	1	1	1	1	1	1	1
30	113498	VÁLVULA, segurança, 110 psi	1	1	1	1	1	1	1	1	1	1
31	17V369	KIT, ferramenta (não mostrado)	1			1		1			1	
	17V370			1	1		1		1	1		1
33	17V371	KIT, ferramenta (não mostrado)	1	1	1	1	1					
34	202659	LUBRIFICANTE (não mostrado)			1					1		
L1▲	15F674	ETIQUETA, segurança, motor	1	1	1	1	1	1	1	1	1	1

▲ As etiquetas de Advertência e Perigo de substituição estão disponíveis gratuitamente.

Lista das Peças dos Conjuntos de Carrinho de Pulverização King (continuação)

Ref.	Peça	Descrição	Qtd.										
			K30FH0	K30FH1	K30FH2	K30FLO	K30FL1	K30MH2	K30NH0	K30NH1	K30NH2	K30NLO	K30NL1
1	17X355	CARRINHO, reforçado (consulte Peças de Conjuntos de Montagem na Parede , página 34)	1	1	1			1	1	1	1		
	17X356	CARRINHO, ligeiro (consulte Peças de Conjuntos de Montagem na Parede , página 34)				1	1					1	1
6	-----	BOMBA (consulte Peças do Conjunto de Bomba , a partir da página 36)											
7	100133	ANILHA, bloqueio, 3/8	4	4	4	4	4	4	4	4	4	4	4
8	100101	PARAFUSO, 3/8-16x 1 pol.	4	4	4	4	4	4	4	4	4	4	4
9	17N621	COMANDOS PNEUMÁTICOS, ar	1	1		1	1		1	1		1	1
	25D529	COMANDOS PNEUMÁTICOS, com lubrificador			1			1			1		
10	112395	PARAFUSO, tampa, cabeça flangeada	4	4	4	4	4	4	4	4	4	4	4
11	17S137	TUBO FLEXÍVEL	1	1		1	1		1	1		1	1
	17V125				1			1			1		
12	25D515	TUBO FLEXÍVEL, aspiração, 5 galões	1	1	1	1	1	1	1	1	1	1	1
13	25D498	CAIXA DE FERRAMENTAS, preta	1	1	1	1	1	1	1	1	1	1	1
14	115248	PARAFUSO, capa, cabeça sextavada	4	4	4	4	4	4	4	4	4	4	4
15	114231	CONTRAPORCA, sext.	4	4	4	4	4	4	4	4	4	4	4
18	244524	CABO, conjunto de ligação à terra com braçadeira	1	1	1	1	1	1	1	1	1	1	1
19	24T754	TUBO, líquido		1	1		1	1		1	1		1
20	XTR524	Pistola, pulverização, XTR		1	1		1	1		1	1		1
21	206994	LÍQUIDO, TSL, 1 qt	1	1	1	1	1	1	1	1	1	1	1
22	H42506	TUBO FLEXÍVEL, fluido, nylon, 1/4 pol.		1	1		1	1		1	1		1
23	H43850	TUBO FLEXÍVEL, fluido, nylon, 3/8 pol.		1	1		1	1		1	1		1
24	244863	Válvula de Descompressão							1	1	1	1	1
25	116746	ACESSÓRIO, farpado							1	1	1	1	1
26	116750	TUBO							1	1	1	1	1
27	158586	BUCHA							1	1	1	1	1
28	16R883	ENCAIXE, bocal							1	1	1	1	1
29	162505	ENCAIXE, tornel	1	1	1	1	1	1	1	1	1	1	1
30	113498	VÁLVULA, segurança, 110 psi	1	1	1	1	1	1	1	1	1	1	1
31	17V369	KIT, ferramenta (não mostrado)	1			1			1			1	
	17V370			1	1		1	1		1	1		1
33	17V371	KIT, ferramenta (não mostrado)	1	1	1	1	1	1					
34	202659	LUBRIFICANTE (não mostrado)			1			1			1		
L1▲	15F674	ETIQUETA, segurança, motor	1	1	1	1	1	1	1	1	1	1	1

▲ As etiquetas de Advertência e Perigo de substituição estão disponíveis gratuitamente.

Lista das Peças dos Conjuntos de Carrinho de Pulverização King (continuação)

Ref.	Peça	Descrição	Qtd.										
			K40FH0	K40FH1	K40FH2	K40FLO	K40FL1	K40MH2	K40NH0	K40NH1	K40NH2	K40NLO	K40NL1
1	17X355	CARRINHO, reforçado (consulte Peças de Conjuntos de Montagem na Parede , página 34)	1	1	1			1	1	1	1		
	17X356	CARRINHO, ligeiro (consulte Peças de Conjuntos de Montagem na Parede , página 34)				1	1					1	1
6	-----	BOMBA (consulte Peças do Conjunto de Bomba , a partir da página 36)											
7	100133	ANILHA, bloqueio, 3/8	4	4	4	4	4	4	4	4	4	4	4
8	100101	PARAFUSO, 3/8-16x 1 pol.	4	4	4	4	4	4	4	4	4	4	4
9	17N621	COMANDOS PNEUMÁTICOS, ar	1	1		1	1		1	1		1	1
	25D529	COMANDOS PNEUMÁTICOS, com lubrificador			1			1			1		
10	112395	PARAFUSO, tampa, cabeça flangeada	4	4	4	4	4	4	4	4	4	4	4
11	17S137	TUBO FLEXÍVEL	1	1		1	1		1	1		1	1
	17V125				1			1			1		
12	25D515	TUBO FLEXÍVEL, aspiração, 5 galões	1	1	1	1	1	1	1	1	1	1	1
13	25D498	CAIXA DE FERRAMENTAS, preta	1	1	1	1	1	1	1	1	1	1	1
14	115248	PARAFUSO, capa, cabeça sextavada	4	4	4	4	4	4	4	4	4	4	4
15	114231	CONTRAPORCA, sext.	4	4	4	4	4	4	4	4	4	4	4
18	244524	CABO, conjunto de ligação à terra com braçadeira	1	1	1	1	1	1	1	1	1	1	1
19	24T754	TUBO, líquido		1	1		1	1		1	1		1
20	XTR524	Pistola, pulverização, XTR		1	1		1	1		1	1		1
21	206994	LÍQUIDO, TSL, 1 qt	1	1	1	1	1	1	1	1	1	1	1
22	H42506	TUBO FLEXÍVEL, fluido, nylon, 1/4 pol.		1	1		1	1		1	1		1
23	H43850	TUBO FLEXÍVEL, fluido, nylon, 3/8 pol.		1	1		1	1		1	1		1
24	244863	Válvula de Descompressão							1	1	1	1	1
25	116746	ACESSÓRIO, farpado							1	1	1	1	1
26	116750	TUBO							1	1	1	1	1
27	158586	BUCHA											
28	16R883	ENCAIXE, bocal							1	1	1	1	1
29	162505	ENCAIXE, tornel	1	1	1	1	1	1	1	1	1	1	1
30	113498	VÁLVULA, segurança, 110 psi	1	1	1	1	1	1	1	1	1	1	1
31	17V369	KIT, ferramenta (não mostrado)	1			1			1			1	
	17V370			1	1		1	1		1	1		1
33	17V371	KIT, ferramenta (não mostrado)	1	1	1	1	1	1					
34	202659	LUBRIFICANTE (não mostrado)			1			1			1		
L1▲	15F674	ETIQUETA, segurança, motor	1	1	1	1	1	1	1	1	1	1	1

▲ As etiquetas de Advertência e Perigo de substituição estão disponíveis gratuitamente.

Lista das Peças dos Conjuntos de Carrinho de Pulverização King (continuação)

Ref.	Peça	Descrição	Qty.										
			K45FH0	K45FH1	K45FH2	K45FLO	K45FL1	K45MH2	K45NH0	K45NH1	K45NH2	K45NLO	K45NL1
1	17X355	CARINHO, reforçado (consulte Peças de Conjuntos de Montagem na Parede , página 34)	1	1	1			1	1	1	1		
	17X356	CARRINHO, ligeiro (consulte Peças de Conjuntos de Montagem na Parede , página 34)				1	1					1	1
6	-----	BOMBA (consulte Peças do Conjunto de Bomba , a partir da página 36)											
7	100133	ANILHA, bloqueio, 3/8	4	4	4	4	4	4	4	4	4	4	4
8	100101	PARAFUSO, 3/8-16x 1 pol.	4	4	4	4	4	4	4	4	4	4	4
9	17N621	COMANDOS PNEUMÁTICOS, ar	1	1		1	1		1	1		1	1
	25D529	COMANDOS PNEUMÁTICOS, com lubrificador			1			1			1		
10	112395	PARAFUSO, tampa, cabeça flangeada	4	4	4	4	4	4	4	4	4	4	4
11	17S137	TUBO FLEXÍVEL	1	1		1	1		1	1		1	1
	17V125				1			1			1		
12	25D515	TUBO FLEXÍVEL, aspiração, 5 galões	1	1	1	1	1	1	1	1	1	1	1
13	25D498	CAIXA DE FERRAMENTAS, preta	1	1	1	1	1	1	1	1	1	1	1
14	115248	PARAFUSO, capa, cabeça sextavada	4	4	4	4	4	4	4	4	4	4	4
15	114231	CONTRAPORCA, sext.	4	4	4	4	4	4	4	4	4	4	4
18	244524	CABO, conjunto de ligação à terra com braçadeira	1	1	1	1	1	1	1	1	1	1	1
19	24T754	TUBO, líquido		1	1		1	1		1	1		1
20	XTR524	Pistola, pulverização, XTR		1	1		1	1		1	1		1
21	206994	LÍQUIDO, TSL, 1 qt	1	1	1	1	1	1	1	1	1	1	1
22	H42506	TUBO FLEXÍVEL, fluido, nylon, 1/4 pol.		1	1		1	1		1	1		1
23	H43850	TUBO FLEXÍVEL, fluido, nylon, 3/8 pol.		1	1		1	1		1	1		1
24	244863	Válvula de Descompressão							1	1	1	1	1
25	116746	ACESSÓRIO, farpado							1	1	1	1	1
26	116750	TUBO							1	1	1	1	1
27	158586	BUCHA							1	1	1	1	1
28	16R883	ENCAIXE, bocal							1	1	1	1	1
29	162505	ENCAIXE, tornel	1	1	1	1	1	1	1	1	1	1	1
30	113498	VÁLVULA, segurança, 110 psi	1	1	1	1	1	1	1	1	1	1	1
31	17V369	KIT, ferramenta (não mostrado)	1			1			1			1	
	17V370			1	1		1	1		1	1		1
33	17V371	KIT, ferramenta (não mostrado)	1	1	1	1	1	1					
34	202659	LUBRIFICANTE (não mostrado)			1			1			1		
L1▲	15F674	ETIQUETA, segurança, motor	1	1	1	1	1	1	1	1	1	1	1

▲ As etiquetas de Advertência e Perigo de substituição estão disponíveis gratuitamente.

Lista das Peças dos Conjuntos de Carrinho de Pulverização King (continuação)

Ref.	Peça	Descrição	Qty.											
			K50FH0	K50FH1	K50FH2	K50FLO	K50FL1	K50NH0	K50NH1	K50NH2	K50NLO	K50NL1		
1	17X355	CARRINHO, reforçado (consulte Peças de Conjuntos de Montagem na Parede , página 34)	1	1	1			1	1	1				
	17X356	CARRINHO, ligeiro (consulte Peças de Conjuntos de Montagem na Parede , página 34)				1	1					1	1	
6	-----	BOMBA (consulte Peças do Conjunto de Bomba , a partir da página 36)												
7	100133	ANILHA, bloqueio, 3/8	4	4	4	4	4	4	4	4	4	4	4	4
8	100101	PARAFUSO, 3/8-16x 1 pol.	4	4	4	4	4	4	4	4	4	4	4	4
9	17N621	COMANDOS PNEUMÁTICOS, ar	1	1		1	1	1	1			1	1	
	25D529	COMANDOS PNEUMÁTICOS, com lubrificador			1						1			
10	112395	PARAFUSO, tampa, cabeça flangeada	4	4	4	4	4	4	4	4	4	4	4	4
11	17S137	TUBO FLEXÍVEL	1	1		1	1	1	1			1	1	
	17V125				1						1			
12	25D515	TUBO FLEXÍVEL, aspiração, 5 galões	1	1	1	1	1	1	1	1	1	1	1	1
13	25D498	CAIXA DE FERRAMENTAS, preta	1	1	1	1	1	1	1	1	1	1	1	1
14	115248	PARAFUSO, capa, cabeça sextavada	4	4	4	4	4	4	4	4	4	4	4	4
15	114231	CONTRAPORCA, sext.	4	4	4	4	4	4	4	4	4	4	4	4
18	244524	CABO, conjunto de ligação à terra com braçadeira	1	1	1	1	1	1	1	1	1	1	1	1
19	24T755	TUBO, líquido		1	1		1		1	1			1	
20	XTR524	Pistola, pulverização, XTR		1	1		1		1	1			1	
21	206994	LÍQUIDO, TSL, 1 qt	1	1	1	1	1	1	1	1	1	1	1	1
22	H52506	TUBO FLEXÍVEL, fluido, nylon, 1/4 pol.		1	1		1		1	1			1	
23	H53850	TUBO FLEXÍVEL, fluido, nylon, 3/8 pol.		1	1		1		1	1			1	
24	244863	Válvula de Descompressão							1	1	1	1	1	1
25	116746	ACESSÓRIO, farpado							1	1	1	1	1	1
26	116750	TUBO							1	1	1	1	1	1
27	158586	BUCHA							1	1	1	1	1	1
28	16R883	ENCAIXE, bocal							1	1	1	1	1	1
29	162505	ENCAIXE, tornel	1	1	1	1	1	1	1	1	1	1	1	1
30	113498	VÁLVULA, segurança, 110 psi	1	1	1	1	1	1	1	1	1	1	1	1
31	17V369	KIT, ferramenta (não mostrado)	1			1		1				1		
	17V370			1	1		1		1	1			1	
33	17V371	KIT, ferramenta (não mostrado)	1	1	1	1	1							
34	202659	LUBRIFICANTE (não mostrado)			1						1			
L1▲	15F674	ETIQUETA, segurança, motor	1	1	1	1	1	1	1	1	1	1	1	1

▲ As etiquetas de Advertência e Perigo de substituição estão disponíveis gratuitamente.

Lista das Peças dos Conjuntos de Carrinho de Pulverização King (continuação)

Ref.	Peça	Descrição	Qtd.									
			K59FH0	K59FH1	K59FH2	K59FL0	K59FL1	K59NH0	K59NH1	K59NH2	K59NL0	K59NL1
1	17X355	CARRINHO, reforçado (consulte Peças de Conjuntos de Montagem na Parede , página 34)	1	1	1			1	1	1		
	17X356	CARRINHO, ligeiro (consulte Peças de Conjuntos de Montagem na Parede , página 34)				1	1				1	1
6	-----	BOMBA (consulte Peças do Conjunto de Bomba , a partir da página 36)										
7	100133	ANILHA, bloqueio, 3/8	4	4	4	4	4	4	4	4	4	4
8	100101	PARAFUSO, 3/8-16x 1 pol.	4	4	4	4	4	4	4	4	4	4
9	17N621	COMANDOS PNEUMÁTICOS, ar	1	1		1	1	1	1		1	1
	25D529	COMANDOS PNEUMÁTICOS, com lubrificador			1					1		
10	112395	PARAFUSO, tampa, cabeça flangeada	4	4	4	4	4	4	4	4	4	4
11	17S137	TUBO FLEXÍVEL	1	1		1	1	1	1		1	1
	17V125				1					1		
12	25D515	TUBO FLEXÍVEL, aspiração, 5 galões	1	1	1	1	1	1	1	1	1	1
13	25D498	CAIXA DE FERRAMENTAS, preta	1	1	1	1	1	1	1	1	1	1
14	115248	PARAFUSO, capa, cabeça sextavada	4	4	4	4	4	4	4	4	4	4
15	114231	CONTRAPORCA, sext.	4	4	4	4	4	4	4	4	4	4
18	244524	CABO, conjunto de ligação à terra com braçadeira	1	1	1	1	1	1	1	1	1	1
19	24T756	TUBO, líquido		1	1		1		1	1		1
20	XTR724	Pistola, pulverização, XTR		1	1		1		1	1		1
21	206994	LÍQUIDO, TSL, 1 qt	1	1	1	1	1	1	1	1	1	1
22	H72506	TUBO FLEXÍVEL, fluido, nylon, 1/4 pol.		1	1		1		1	1		1
23	H73850	TUBO FLEXÍVEL, fluido, nylon, 3/8 pol.		1	1		1		1	1		1
24	244863	Válvula de Descompressão						1	1	1	1	1
25	116746	ACESSÓRIO, farpado						1	1	1	1	1
26	116750	TUBO						1	1	1	1	1
27	158586	BUCHA										
28	16R883	ENCAIXE, bocal						1	1	1	1	1
29	162505	ENCAIXE, tornel	1	1	1	1	1	1	1	1	1	1
30	113498	VÁLVULA, segurança, 110 psi	1	1	1	1	1	1	1	1	1	1
31	17V369	KIT, ferramenta (não mostrado)	1			1		1				
	17V370			1	1		1		1	1		
33	17V371	KIT, ferramenta (não mostrado)	1	1	1	1	1					
34	202659	LUBRIFICANTE (não mostrado)			1					1		
L1▲	15F674	ETIQUETA, segurança, motor	1	1	1	1	1	1	1	1	1	1

▲ As etiquetas de Advertência e Perigo de substituição estão disponíveis gratuitamente.

Lista das Peças dos Conjuntos de Carrinho de Pulverização King (continuação)

Ref.	Peça	Descrição	Qty.										
			K60FH0	K60FH1	K60FH2	K60FLO	K60FL1	K60MH2	K60NH0	K60NH1	K60NH2	K60NLO	K60NL1
1	17X355	CARRINHO, reforçado (consulte Peças de Conjuntos de Montagem na Parede , página 34)	1	1	1			1	1	1	1		
	17X356	CARRINHO, ligeiro (consulte Peças de Conjuntos de Montagem na Parede , página 34)				1	1					1	1
6	-----	BOMBA (consulte Peças do Conjunto de Bomba , a partir da página 36)											
7	100133	ANILHA, bloqueio, 3/8	4	4	4	4	4	4	4	4	4	4	4
8	100101	PARAFUSO, 3/8-16x 1 pol.	4	4	4	4	4	4	4	4	4	4	4
9	17N621	COMANDOS PNEUMÁTICOS, ar	1	1		1	1		1	1		1	1
	25D529	COMANDOS PNEUMÁTICOS, com lubrificador			1			1			1		
10	112395	PARAFUSO, tampa, cabeça flangeada	4	4	4	4	4	4	4	4	4	4	4
11	17S137	TUBO FLEXÍVEL	1	1		1	1		1	1		1	1
	17V125				1			1			1		
12	25D515	TUBO FLEXÍVEL, aspiração, 5 galões	1	1	1	1	1	1	1	1	1	1	1
13	25D498	CAIXA DE FERRAMENTAS, preta	1	1	1	1	1	1	1	1	1	1	1
14	115248	PARAFUSO, capa, cabeça sextavada	4	4	4	4	4	4	4	4	4	4	4
15	114231	CONTRAPORCA, sext.	4	4	4	4	4	4	4	4	4	4	4
18	244524	CABO, conjunto de ligação à terra com braçadeira	1	1	1	1	1	1	1	1	1	1	1
19	24T756	TUBO, líquido		1	1		1	1		1	1		1
20	XTR724	PISTOLA, pulverização, XTR		1	1		1	1		1	1		1
21	206994	LÍQUIDO, TSL, 1 qt	1	1	1	1	1	1	1	1	1	1	1
22	H72506	TUBO FLEXÍVEL, fluido, nylon, 1/4 pol.		1	1		1	1		1	1		1
23	H73850	TUBO FLEXÍVEL, fluido, nylon, 3/8 pol.		1	1		1	1		1	1		1
24	244863	Válvula de Descompressão							1	1	1	1	1
25	116746	ACESSÓRIO, farpado							1	1	1	1	1
26	116750	TUBO							1	1	1	1	1
27	158586	BUCHA							1	1	1	1	1
28	16R883	ENCAIXE, bocal							1	1	1	1	1
29	162505	ENCAIXE, tornel	1	1	1	1	1	1	1	1	1	1	1
30	113498	VÁLVULA, segurança, 110 psi	1	1	1	1	1	1	1	1	1	1	1
31	17V369	KIT, ferramenta (não mostrado)	1			1			1			1	
	17V370			1	1		1	1		1	1		1
33	17V371	KIT, ferramenta (não mostrado)	1	1	1	1	1	1					
34	202659	LUBRIFICANTE (não mostrado)			1			1			1		
L1▲	15F674	ETIQUETA, segurança, motor	1	1	1	1	1	1	1	1	1	1	1

▲ As etiquetas de Advertência e Perigo de substituição estão disponíveis gratuitamente.

Lista das Peças dos Conjuntos de Carrinho de Pulverização King (continuação)

Ref.	Peça	Descrição	Qty.										
			K70FH0	K70FH1	K70FH2	K70FLO	K70FL1	K70MH2	K70NH0	K70NH1	K70NH2	K70NLO	K70NL1
1	17X355	CARRINHO, reforçado (consulte Peças de Conjuntos de Montagem na Parede , página 34)	1	1	1			1	1	1	1		
	17X356	CARRINHO, ligeiro (consulte Peças de Conjuntos de Montagem na Parede , página 34)				1	1					1	1
6	-----	BOMBA (consulte Peças do Conjunto de Bomba , a partir da página 36)											
7	100133	ANILHA, bloqueio, 3/8	4	4	4	4	4	4	4	4	4	4	4
8	100101	PARAFUSO, 3/8-16x 1 pol.	4	4	4	4	4	4	4	4	4	4	4
9	17N621	COMANDOS PNEUMÁTICOS, ar	1	1		1	1		1	1		1	1
	25D529	COMANDOS PNEUMÁTICOS, com lubrificador			1			1			1		
10	112395	PARAFUSO, tampa, cabeça flangeada	4	4	4	4	4	4	4	4	4	4	4
11	17S137	TUBO FLEXÍVEL	1	1		1	1		1	1		1	1
	17V125				1			1			1		
12	25D515	TUBO FLEXÍVEL, aspiração, 5 galões	1	1	1	1	1	1	1	1	1	1	1
13	25D498	CAIXA DE FERRAMENTAS, preta	1	1	1	1	1	1	1	1	1	1	1
14	115248	PARAFUSO, capa, cabeça sextavada	4	4	4	4	4	4	4	4	4	4	4
15	114231	CONTRAPORCA, sext.	4	4	4	4	4	4	4	4	4	4	4
18	244524	CABO, conjunto de ligação à terra com braçadeira	1	1	1	1	1	1	1	1	1	1	1
19	24T756	TUBO, líquido		1	1		1	1		1	1		1
20	XTR724	Pistola, pulverização, XTR		1	1		1	1		1	1		1
21	206994	LÍQUIDO, TSL, 1 qt	1	1	1	1	1	1	1	1	1	1	1
22	H72506	TUBO FLEXÍVEL, fluido, nylon, 1/4 pol.		1	1		1	1		1	1		1
23	H73850	TUBO FLEXÍVEL, fluido, nylon, 3/8 pol.		1	1		1	1		1	1		1
24	244863	Válvula de Descompressão							1	1	1	1	1
25	116746	ACESSÓRIO, farpado							1	1	1	1	1
26	116750	TUBO							1	1	1	1	1
27	158586	BUCHA											
28	16R883	ENCAIXE, bocal							1	1	1	1	1
29	162505	ENCAIXE, tornel	1	1	1	1	1	1	1	1	1	1	1
30	113498	VÁLVULA, segurança, 110 psi	1	1	1	1	1	1	1	1	1	1	1
31	17V369	KIT, ferramenta (não mostrado)	1			1			1			1	
	17V370			1	1		1	1		1	1		1
33	17V371	KIT, ferramenta (não mostrado)	1	1	1	1	1	1					
34	202659	LUBRIFICANTE (não mostrado)			1			1			1		
L1▲	15F674	ETIQUETA, segurança, motor	1	1	1	1	1	1	1	1	1	1	1

▲ As etiquetas de Advertência e Perigo de substituição estão disponíveis gratuitamente.

Lista das Peças dos Conjuntos de Carrinho de Pulverização King (continuação)

Ref.	Peça	Descrição	Qty.										
			K90FH0	K90FH1	K90FH2	K90FLO	K90FL1	K90MH2	K90NH0	K90NH1	K90NH2	K90NLO	K90NL1
1	17X355	CARRINHO, reforçado (consulte Peças de Conjuntos de Montagem na Parede , página 34)	1	1	1			1	1	1	1		
	17X356	CARRINHO, ligeiro (consulte Peças de Conjuntos de Montagem na Parede , página 34)				1	1					1	1
6	-----	BOMBA (consulte Peças do Conjunto de Bomba , a partir da página 36)											
7	100133	ANILHA, bloqueio, 3/8	4	4	4	4	4	4	4	4	4	4	4
8	100101	PARAFUSO, 3/8-16x 1 pol.	4	4	4	4	4	4	4	4	4	4	4
9	17N621	COMANDOS PNEUMÁTICOS, ar	1	1		1	1		1	1		1	1
	25D529	COMANDOS PNEUMÁTICOS, com lubrificador			1			1			1		
10	112395	PARAFUSO, tampa, cabeça flangeada	4	4	4	4	4	4	4	4	4	4	4
11	17S137	TUBO FLEXÍVEL	1	1		1	1		1	1		1	1
	17V125				1			1			1		
12	25D515	TUBO FLEXÍVEL, aspiração, 5 galões	1	1	1	1	1	1	1	1	1	1	1
13	25D498	CAIXA DE FERRAMENTAS, preta	1	1	1	1	1	1	1	1	1	1	1
14	115248	PARAFUSO, capa, cabeça sextavada	4	4	4	4	4	4	4	4	4	4	4
15	114231	CONTRAPORCA, sext.	4	4	4	4	4	4	4	4	4	4	4
18	244524	CABO, conjunto de ligação à terra com braçadeira	1	1	1	1	1	1	1	1	1	1	1
19	24T756	TUBO, líquido		1	1		1	1		1	1		1
20	XTR724	Pistola, pulverização, XTR		1	1		1	1		1	1		1
21	206994	LÍQUIDO, TSL, 1 qt	1	1	1	1	1	1	1	1	1	1	1
22	H72506	TUBO FLEXÍVEL, fluido, nylon, 1/4 pol.		1	1		1	1		1	1		1
23	H73850	TUBO FLEXÍVEL, fluido, nylon, 3/8 pol.		1	1		1	1		1	1		1
24	244863	Válvula de Descompressão							1	1	1	1	1
25	116746	ACESSÓRIO, farpado							1	1	1	1	1
26	116750	TUBO							1	1	1	1	1
27	158586	BUCHA											
28	16R883	ENCAIXE, bocal							1	1	1	1	1
29	162505	ENCAIXE, tornel	1	1	1	1	1	1	1	1	1	1	1
30	116643	VÁLVULA, segurança, 90 psi	1	1	1	1	1	1	1	1	1	1	1
31	17V369	KIT, ferramenta (não mostrado)	1			1			1			1	
	17V370			1	1		1	1		1	1		1
33	17V371	KIT, ferramenta (não mostrado)	1	1	1	1	1	1					
34	202659	LUBRIFICANTE (não mostrado)			1			1			1		
L1▲	15F674	ETIQUETA, segurança, motor	1	1	1	1	1	1	1	1	1	1	1

▲ As etiquetas de Advertência e Perigo de substituição estão disponíveis gratuitamente.

Peças de Conjuntos de Montagem na Parede

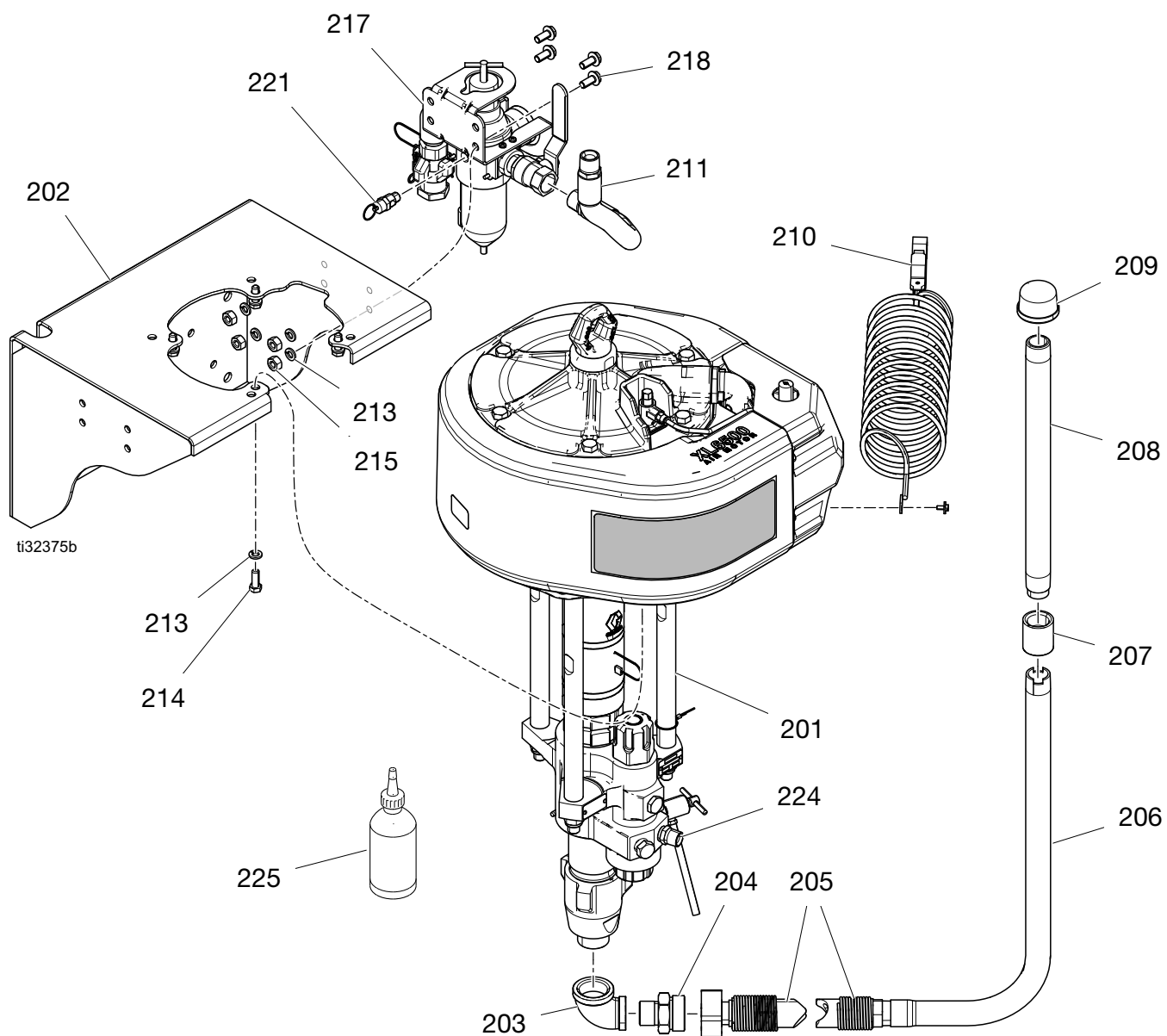

NOTA: Aplique vedante para tubos em aço inoxidável em todas as roscas de tubos não giratórios.

Lista de Peças de Conjuntos de Montagem na Parede

Ref.	Peça	Descrição	Qty.																					
			K25FW0	K25FW1	K30FW0	K30FW1	K30MW1	K40FW0	K40FW1	K40MW1	K45FW0	K45FW1	K45MW1	K50FW0	K50FW1	K59FW0	K59FW1	K60FW0	K60FW1	K60MW1	K70FW0	K70FW1	K70MW1	
201	-----	BOMBA (consulte Kit de Circulação (238588) , página 41)																						
202	24X181	SUPOORTE, parede	1	1	1	1	1	1	1	1	1	1	1	1	1	1	1	1	1	1	1	1	1	1
203	116401	ADAPTADOR, tubo curvo	1	1	1	1	1	1	1	1	1	1	1	1	1	1	1	1	1	1	1	1	1	1
204	116402	ADAPTADOR, Qconnect	1	1	1	1	1	1	1	1	1	1	1	1	1	1	1	1	1	1	1	1	1	1
205	247301	TUBO FLEXÍVEL, aspiração, 1 pol. npt	1	1	1	1	1	1	1	1	1	1	1	1	1	1	1	1	1	1	1	1	1	1
206	197682	TUBO, aspiração	1	1	1	1	1	1	1	1	1	1	1	1	1	1	1	1	1	1	1	1	1	1
207	116967	ACOPLAMENTO, tubo, 1 pol.	1	1	1	1	1	1	1	1	1	1	1	1	1	1	1	1	1	1	1	1	1	1
208	195151	TUBO, admissão	1	1	1	1	1	1	1	1	1	1	1	1	1	1	1	1	1	1	1	1	1	1
209	181072	FILTRO, entrada	1	1	1	1	1	1	1	1	1	1	1	1	1	1	1	1	1	1	1	1	1	1
210	244542	CABO, conjunto de ligação à terra com braçadeira	1	1	1	1	1	1	1	1	1	1	1	1	1	1	1	1	1	1	1	1	1	1
211	17S137	TUBO FLEXÍVEL, engatado, 13.75 pol.	1	1	1	1	1	1	1	1	1	1	1	1	1	1	1	1	1	1	1	1	1	1
213	100133	ANILHA, bloqueio, 3/8 pol.	8	8	8	8	8	8	8	8	8	8	8	8	8	8	8	8	8	8	8	8	8	8
214	100101	PARAFUSO, 3/8-16 x 1 pol.	4	4	4	4	4	4	4	4	4	4	4	4					4	4	4	4	4	4
	100575														4	4								
215	100131	PORCA, sextavada	4	4	4	4	4	4	4	4	4	4	4	4	4	4	4	4	4	4	4	4	4	4
217	25D649	MÓDULO, ar, montagem na parede, 3/4 pol.	1	1	1	1	1	1	1	1	1	1	1	1	1	1	1	1	1	1	1	1	1	1
218	111192	PARAFUSO, tampa, cabeça flangeada	4	4	4	4	4	4	4	4	4	4	4	4	4	4	4	4	4	4	4	4	4	4
221	113498	VÁLVULA, segurança, 110 psi	1	1	1	1	1	1	1	1	1	1	1	1	1	1	1	1	1	1	1	1	1	1
222	H42506	TUBO FLEXÍVEL, fluido; nylon, 1/4 pol. (Não mostrado)		1		1	1		1	1		1	1											
	H52506													1										
	H72506															1		1	1			1	1	
223	H43850	TUBO FLEXÍVEL, fluido; nylon, 3/8 pol. (Não mostrado)		1		1	1		1	1		1	1											
	H53850													1										
	H73850															1		1	1			1	1	
224	162505	ENCAIXE, bocal	1	1	1	1	1	1	1	1	1	1	1	1	1	1	1	1	1	1	1	1	1	
225	206994	LÍQUIDO, TSL, 1 qt	1	1	1	1	1	1	1	1	1	1	1	1	1	1	1	1	1	1	1	1	1	
230	XTR524	PISTOLA, XTR (não ilustrado)		1		1	1		1	1		1	1		1									
	XTR724															1		1	1			1	1	

Peças do Conjunto de Bomba

Página da Lista da Bomba

Descrição

Conjuntos de bomba com pistões de bombagem L180C# (razão de 40:1, 70:1)	37
Conjuntos de bomba com pistões de bombagem L220C# (razão de 30:1, 60:1)	37
Conjuntos de bomba com pistões de bombagem L250C# (razão de 50:1)	38
Conjuntos de bomba com pistões de bombagem L290C# (razão de 25:1, 45:1)	38
Conjuntos de bomba com pistões de bombagem L145C# (razão de 90:1)	38

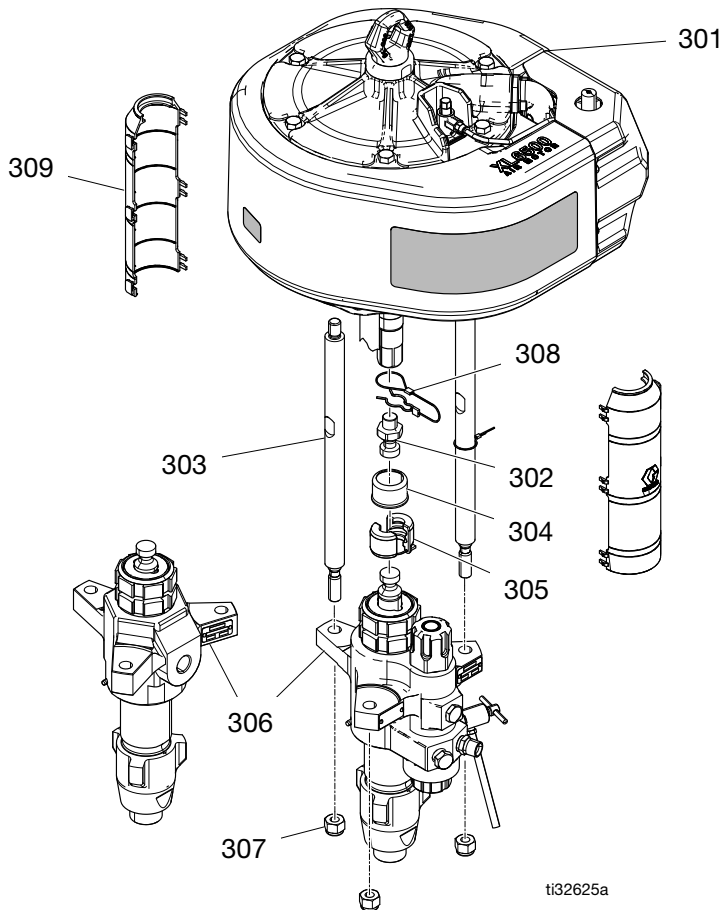

Ref.	Peça	Descrição	Qtd.	Ref.	Peça	Descrição	Qtd.
301	-----	MOTOR, standard (consulte a tabela Conjunto de bomba acima)	1	305	244819	ACOPLAMENTO, conjunto, 145-290 Xtreme	1
302	15H392	HASTE, adaptador	1	306	-----	LOWER, Xtreme, (consulte a tabela Conjunto de bomba acima)	1
303	15F837	HASTE, braçadeira, 14-1/4 comprimento	3	307	101712	PORCA, de segurança	3
304	197340	TAMPA, acoplador	1	308	244820	GRAMPO, gancho (c/cabo)	1
				309	17S727	PROTEÇÃO, acoplador de haste	2

Conjuntos com Pistões de Bombagem L180C# (Rácio 40:1, 70:1)

Conjunto de Equipamento	Conjunto de bomba	Pistão de Bombagem	Motor de Ar
K40FH0	P40HC2	L180C2	XL34D0
K40FH1	P40HC2	L180C2	XL34D0
K40FH2	P40HC2	L180C2	XL34D0
K40FL0	P40HC2	L180C2	XL34D0
K40FL1	P40HC2	L180C2	XL34D0
K40FW0	P40HC2	L180C2	XL34D0
K40FW1	P40HC2	L180C2	XL34D0
K40MH2	P40HM2	L180M2	XL34D0
K40MW1	P40HM2	L180M2	XL34D0
K40NH0	P40HC2	L180C2	XL34D0
K40NH1	P40HC2	L180C2	XL34D0
K40NH2	P40HC2	L180C2	XL34D0
K40NL0	P40HC2	L180C2	XL34D0
K40NL1	P40HC2	L180C2	XL34D0

Conjunto de Equipamento	Conjunto de bomba	Pistão de Bombagem	Motor de Ar
K70FH0	P70HC2	L180C2	XL65D0
K70FH1	P70HC2	L180C2	XL65D0
K70FH2	P70HC2	L180C2	XL65D0
K70FL0	P70HC2	L180C2	XL65D0
K70FL1	P70HC2	L180C2	XL65D0
K70FW0	P70HC2	L180C2	XL65D0
K70FW1	P70HC2	L180C2	XL65D0
K70MH2	P70HM2	L180M2	XL65D0
K70MW1	P70HM2	L180M2	XL65D0
K70NH0	P70HC2	L180M2	XL65D0
K70NH1	P70HC2	L180M2	XL65D0
K70NH2	P70HC2	L180C2	XL65D0
K70NL0	P70HC2	L180C2	XL65D0
K70NL1	P70HC2	L180C2	XL65D0

Conjuntos com Pistões de Bombagem L220C# (Rácio 30:1, 60:1)

Conjunto de Equipamento	Conjunto de bomba	Pistão de Bombagem	Motor de Ar
K30FH0	P30HC2	L220C2	XL34D0
K30FH1	P30HC2	L220C2	XL34D0
K30FH2	P30HC2	L220C2	XL34D0
K30FL0	P30HC2	L220C2	XL34D0
K30FL1	P30HC2	L220C2	XL34D0
K30FW0	P30HC2	L220C2	XL34D0
K30FW1	P30HC2	L220C2	XL34D0
K30MH2	P30HM2	L220M2	XL34D0
K30MW1	P30HM2	L220M2	XL34D0
K30NH0	P30HC1	L220C1	XL34D0
K30NH1	P30HC1	L220C1	XL34D0
K30NH2	P30HC1	L220C1	XL34D0
K30NL0	P30HC1	L220C1	XL34D0
K30NL1	P30HC1	L220C1	XL34D0

Conjunto de Equipamento	Conjunto de bomba	Pistão de Bombagem	Motor de Ar
K60FH0	P60HC2	L220C2	XL65D0
K60FH1	P60HC2	L220C2	XL65D0
K60FH2	P60HC2	L220C2	XL65D0
K60FL0	P60HC2	L220C2	XL65D0
K60FL1	P60HC2	L220C2	XL65D0
K60FW0	P60HC2	L220C2	XL65D0
K60FW1	P60HC2	L220C2	XL65D0
K60MH2	P60HM2	L220M2	XL65D0
K60MW1	P60HM2	L220M2	XL65D0
K60NH0	P60HC1	L220C1	XL65D0
K60NH1	P60HC1	L220C1	XL65D0
K60NH2	P60HC1	L220C1	XL65D0
K60NL0	P60HC1	L220C1	XL65D0
K60NL1	P60HC1	L220C1	XL65D0

Conjuntos com pistão de bombagem L250C# (Rácio 50:1)

Conjunto de Equipamento	Conjunto de bomba	Pistão de Bombagem	Motor
K50FH0	P50HC2	L250C2	XL65D0
K50FH1	P50HC2	L250C2	XL65D0
K50FH2	P50HC2	L250C2	XL65D0
K50FL0	P50HC2	L250C2	XL65D0
K50FL1	P50HC2	L250C2	XL65D0
K50FW0	P50HC2	L250C2	XL65D0
K50FW1	P50HC2	L250C2	XL65D0
K50NH0	P50HC1	L250C1	XL65D0
K50NH1	P50HC1	L250C1	XL65D0
K50NH2	P50HC1	L250C1	XL65D0
K50NL0	P50HC1	L250C1	XL65D0
K50NL1	P50HC1	L250C1	XL65D0

Conjuntos com pistão de bombagem L290C# (Rácio de 25:1, 45:1)

Conjunto de Equipamento	Conjunto de bomba	Pistão de Bombagem	Motor
K25FH0	P25HC2	L290C2	XL34D0
K25FH1	P25HC2	L290C2	XL34D0
K25FH2	P25HC2	L290C2	XL34D0
K25FL0	P25HC2	L290C2	XL34D0
K25FL1	P25HC2	L290C2	XL34D0
K25FW0	P25HC2	L290C2	XL34D0
K25FW1	P25HC2	L290C2	XL34D0
K25NH0	P25HC1	L290C1	XL34D0
K25NH1	P25HC1	L290C1	XL34D0
K25NH2	P25HC1	L290C1	XL34D0
K25NL0	P25HC1	L290C1	XL34D0
K25NL1	P25HC1	L290C1	XL34D0
K45FH0	P45HC2	L290C2	XL65D0
K45FH1	P45HC2	L290C2	XL65D0
K45FH2	P45HC2	L290C2	XL65D0
K45FL0	P45HC2	L290C2	XL65D0
K45FL1	P45HC2	L290C2	XL65D0
K45FW0	P45HC2	L290C2	XL65D0
K45FW1	P45HC2	L290C2	XL65D0
K45MH2	P45HM2	L290M2	XL65D0

Conjunto de Equipamento	Conjunto de bomba	Pistão de Bombagem	Motor
K45MW1	P45HM2	L290M2	XL65D0
K45NH0	P45HC1	L290C1	XL65D0
K45NH1	P45HC1	L290C1	XL65D0
K45NH2	P45HC1	L290C1	XL65D0
K45NL0	P45HC1	L290C1	XL65D0
K45NL1	P45HC1	L290C1	XL65D0

Conjuntos com pistão de bombagem L145C# (Rácio 90:1)

Conjunto de Equipamento	Conjunto de bomba	Pistão de Bombagem	Motor
K90FH0	P90HC2	L145C2	XL65D0
K90FH1	P90HC2	L145C2	XL65D0
K90FH2	P90HC2	L145C2	XL65D0
K90FL0	P90HC2	L145C2	XL65D0
K90FL1	P90HC2	L145C2	XL65D0
K90MH2	P90HM2	L145M2	XL65D0
K90NH0	P90HC1	L145C1	XL65D0
K90NH1	P90HC1	L145C1	XL65D0
K90NH2	P90HC1	L145C1	XL65D0
K90NL0	P90HC1	L145C1	XL65D0
K90NL1	P90HC1	L145C1	XL65D0

Conjuntos com pistão de bombagem LXXXC# (Rácio 39:1)

Conjunto de Equipamento	Conjunto de bomba	Pistão de Bombagem	Motor
K59FH0	P59HC2	L115C2	XL34D0
K59FH1	P59HC2	L115C2	XL34D0
K59FH2	P59HC2	L115C2	XL34D0
K59FL0	P59HC2	L115C2	XL34D0
K59FL1	P59HC2	L115C2	XL34D0
K59FL2	P59HC2	L115C2	XL34D0
K59FW0	P59HC2	L115C2	XL34D0
K59FW1	P59HC2	L115C2	XL34D0
K59NH0	P59CH1	L115C1	XL34D0
K59NH1	P59CH1	L115C1	XL34D0
K59NH2	P59CH1	L115C1	XL34D0
K59NL0	P59CH1	L115C1	XL34D0
K59NL1	P59CH1	L115C1	XL34D0

Conjuntos de Equipamento de Pintura com Assistência Pneumática

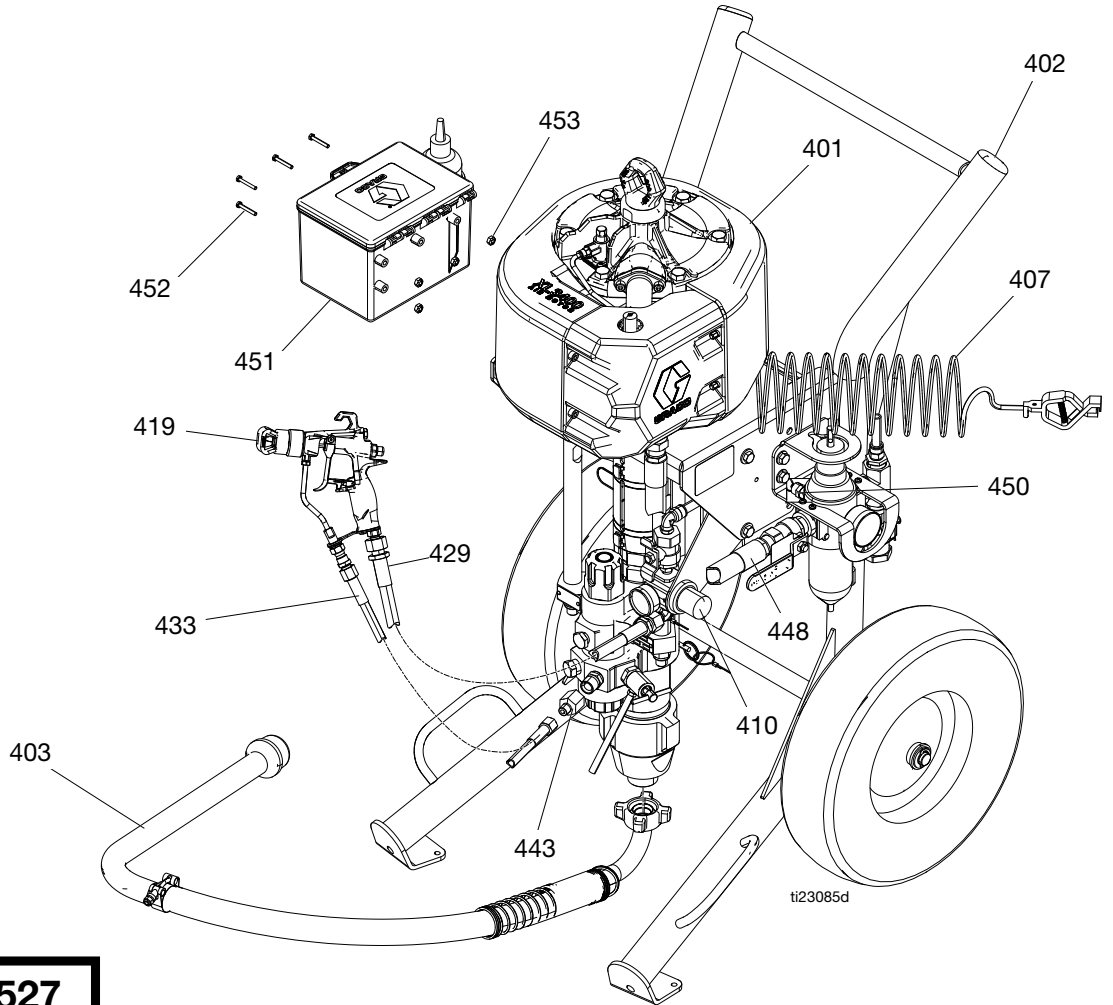

288527

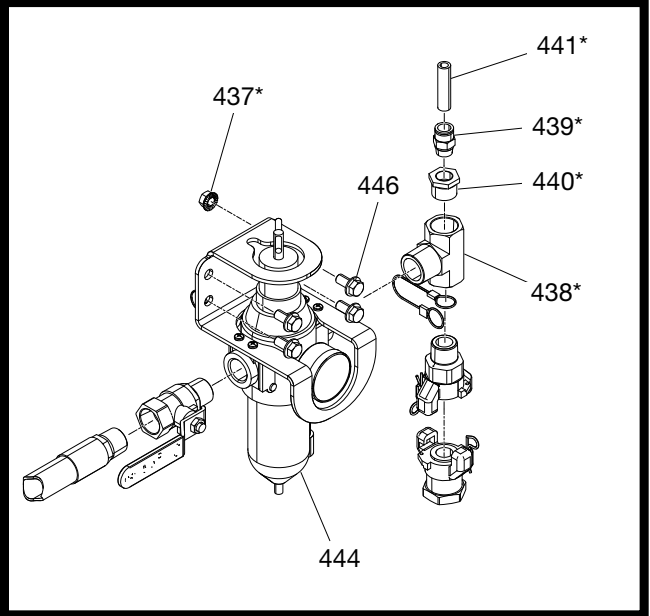
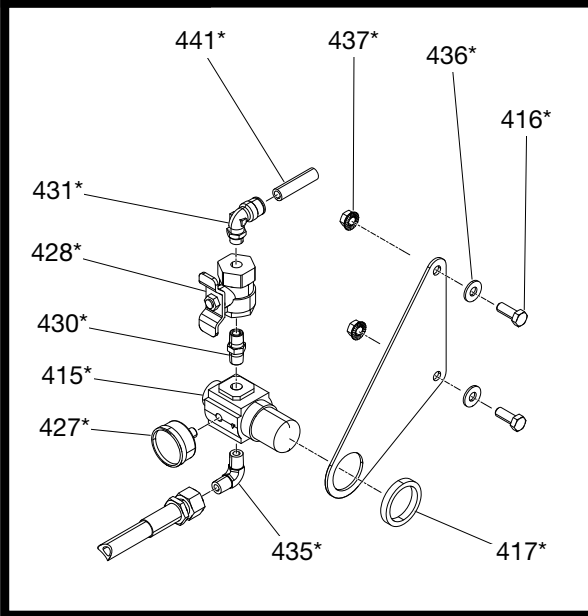

Lista de Peças de Conjuntos de Equipamento de Pintura com Assistência Pneumática

Modelos 287975 e 287976

Ref.	Peça	Descrição	Qtd.
401	P30HC2	BOMBA, uni. 287975	1
	P40HC2	BOMBA, uni. 287976	1
402	17X355	CARRINHO, reforçado	1
403	25D515	TUBO, de aspiração	1
407	244524	CABLAGEM, ligação à terra c/braçadeira	1
410*	288527	KIT, Air-assist	1
415*	116513	REGULADOR, ar, pistola	1
416*	100101	PARAFUSO, montagem, cabeça sextavada	6
417*	116514	PORCA, montagem de regulador	1
418*	100133	ANILHA, de segurança	4
419	26B518	PISTOLA, pulverizador	1
425	206994	FLUIDO, TSL	1
427*	108190	MANÓMETRO, pressão, pistola	1
428*	116473	VÁLVULA, esferas, ventilada, 2 vias	1
429	210868	TUBO FLEXÍVEL, pneumático, acoplado, 50 pés	1
430*	156971	BOCAL, curto	1
431*	114128	TUBO CURVO, macho, tornel	1
433	H52550	TUBO, líquido; nylon; 1/4 pol. de DI, 1/4 npsm(fbe); 50 pés	1
435*	111763	TUBO CURVO, 1/4 npt	1
436*	100023	ANILHA, plana	2
437*	112958	PORCA, sextavada, flangeada	2
438*	C20900	ACESSÓRIO, tê, corrido	1
439*	114129	CONECTOR, macho	1
440*	100505	CASQUILHO, tubo	1
441*	- - - -	Tubo, 1/2 pol.	1
443	159842	ADAPTADOR, casquilho, 1/4 npt(m) x 1/2 npt(f)	1
444	17N621	CONTROLOS, pneumático, carrinho reforçado	1
446	112395	PARAFUSO, cabeça, flange hd	4
448	17S137	TUBO FLEXÍVEL, engatado, 13.75 pol.	1
450	113498	VÁLVULA, segurança, 110 psi	1
451	25D498	CAIXA DE FERRAMENTAS, cor, preta	1
452	115248	PARAFUSO, tampa, sextavado	4
453	114231	CONTRAPORCA, sext.	4

* Não apresentado.

* Incluído no Kit Air-Assist 288527.

Kit de Circulação (238588)

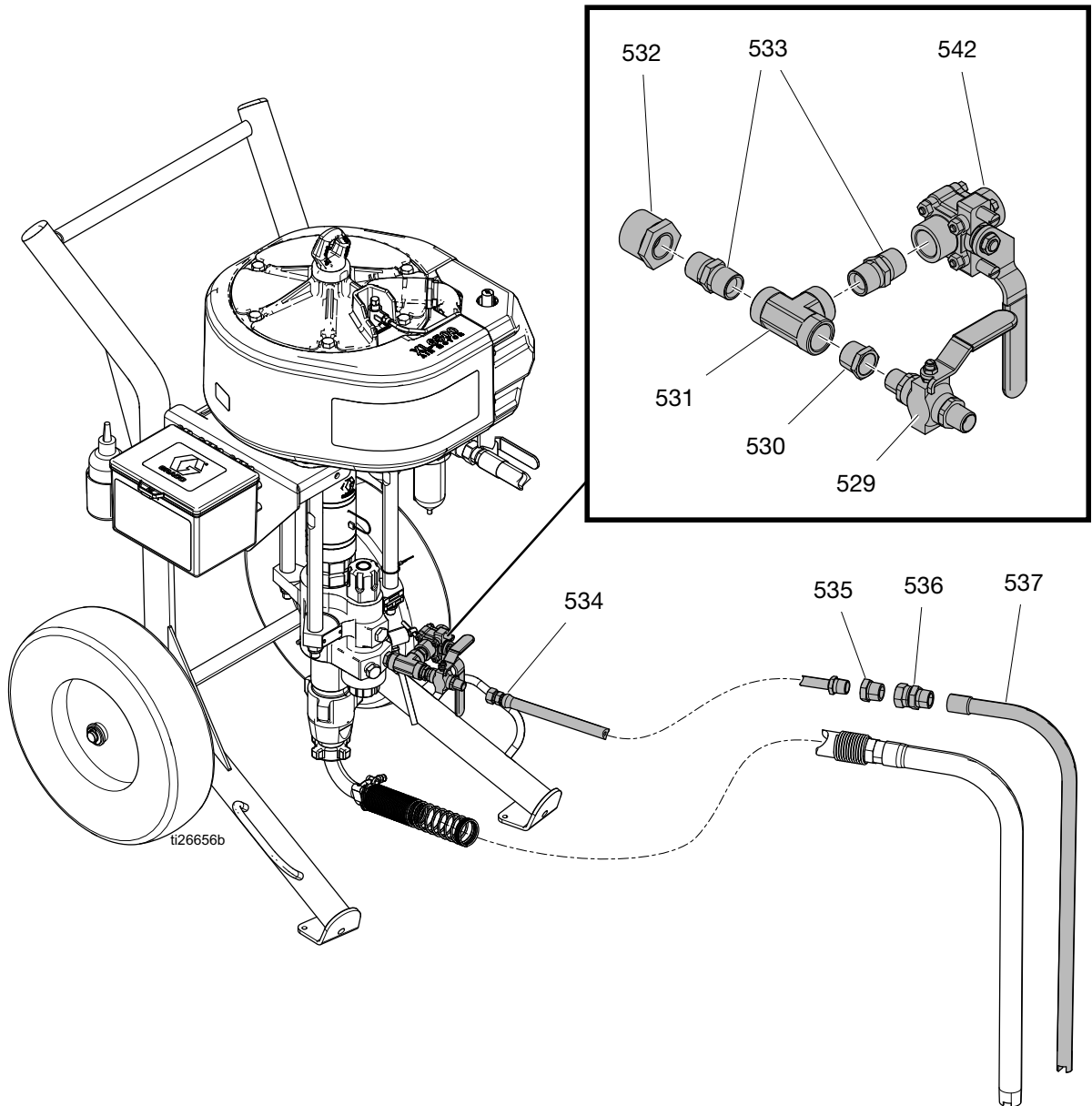

Ref.	Peça	Descrição	Qtd.	Ref.	Peça	Descrição	Qtd.
529	238612	VÁLVULA, esfera	1	534	235148	TUBO, acoplado, 6 pés	1
530	100081	CASQUILHO, tubo	1	535	100896	ENCAIXE, casquilho, tubo	1
531	502570	ENCAIXE, tee, tubo	1	536	157785	ENCAIXE, tornel	1
532*	100380	CASQUILHO, tubo	1	537	165767	TUBO, aspiração	1
	157191	ENCAIXE, adaptador		542	24P719	VÁLVULA, esfera	1
533	158491	ENCAIXE, bocal	1				

* Use o adaptador necessário para servir na saída da bomba.

Peças do Carrinho

17X355 - Carrinho reforçado

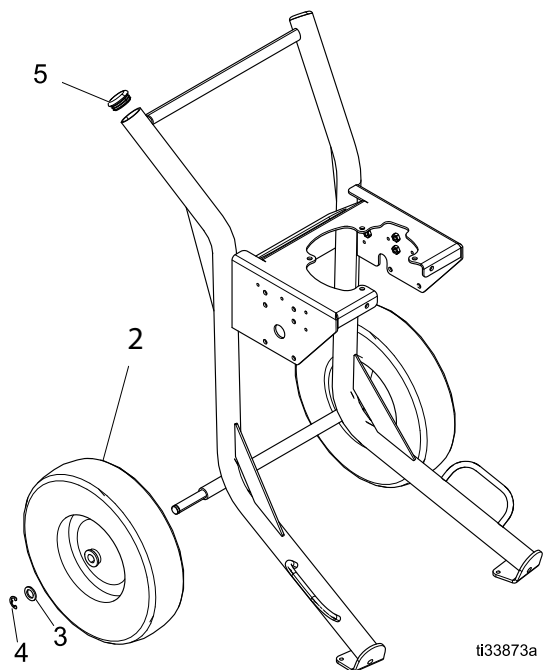

Ref.	Peça	Descrição	Qty.
2	113362	RODA, semipneumática	2
3	154628	ANILHA	2
4	113436	ANEL, retentor	2
5	113361	TAMPA, tubo, redondo	2

17X356 - Carrinho Leve

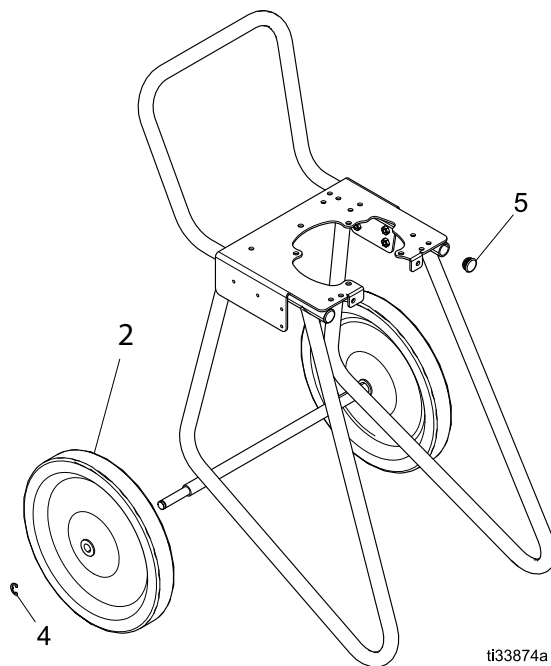

Ref.	Peça	Descrição	Qty.
2	116406	RODA, semipneumática	2
4	113436	ANEL, retentor	2
5	16W767	BUJÃO, tubagem	2

Comandos pneumáticos

Modelo 17N621

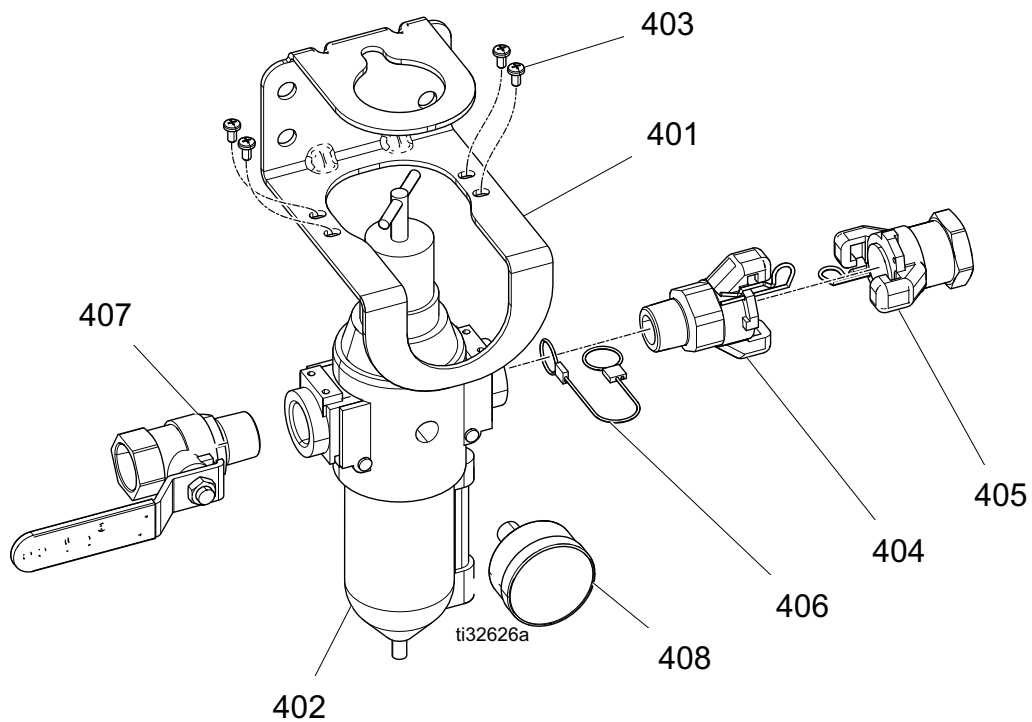

Lista de peças da 17N621

Ref.	Peça	Descrição	Qtd.
401	17U995	SUPORTE, comandos pneumáticos, pintado	1
402	116521	REGULADOR, filtro, ar	1
403	103833	PARAFUSO, máquina, CRBH	4
404	113429	UNIÃO, universal	1
405	113430	UNIÃO, universal	1
406	16W586	CABO, FIO, verificação do chicote	1
407	113218	VÁLVULA, esfera, ventilada, 0.750	1
408	101689	MANÓMETRO, pressão, líquido	1

Modelo 25D529

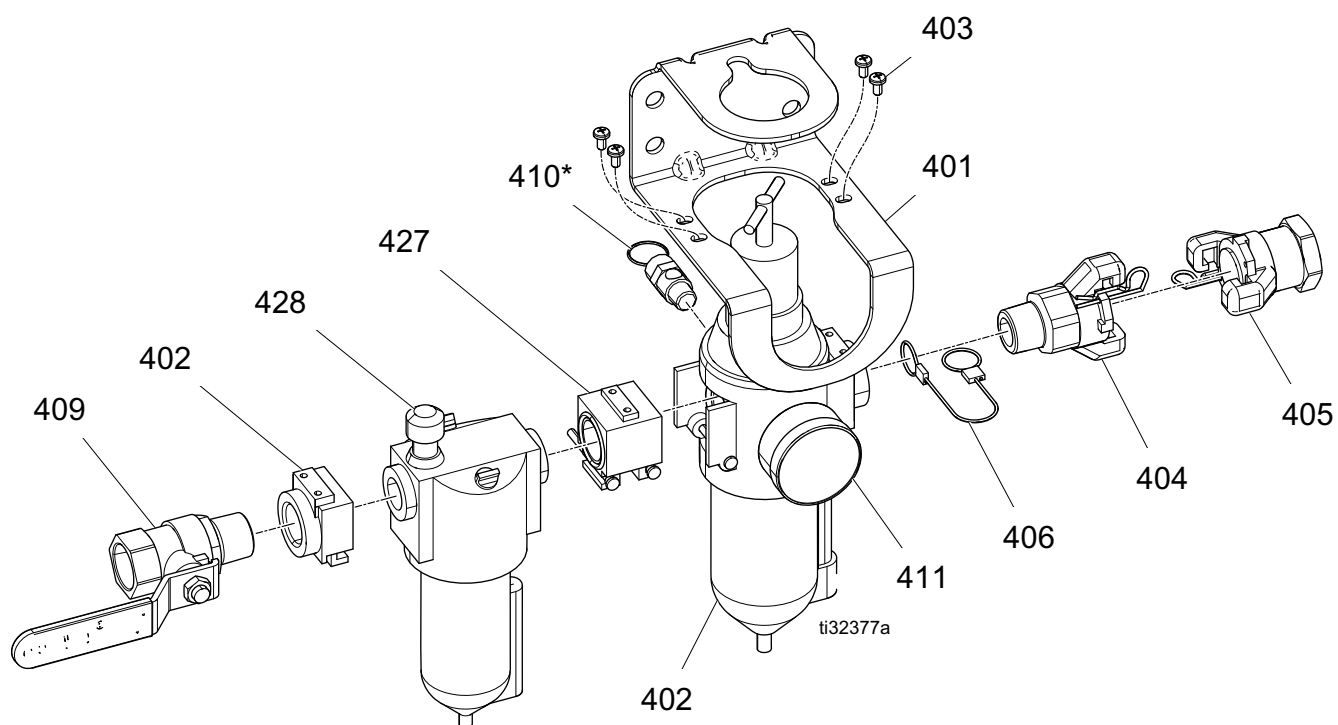

Lista de peças da 25D529

Ref.	Peça	Descrição	Qtd.
401	17U995	SUPORTE, comandos pneumáticos, pintado	1
402	116521	REGULADOR, filtro, ar	1
403	103833	PARAFUSO, máquina, CRBH	4
404	113429	UNIÃO, universal	1
405	113430	UNIÃO, universal	1
406	16W586	CABO, FIO, verificação do chicote	1
409	113218	VÁLVULA, esfera, ventilada, 0.750	1
410*	-----	VÁLVULA DE SEGURANÇA	1
411	101689	MANÓMETRO, pressão, líquido	1
427	116522	KIT, conversão, comando pneumático	1
428	C11034	LUBRIFICADOR, ar	1

* Não incluído com controlos pneumáticos.
Encomendar em separado.

Acessórios

Peça	Descrição
17V369	Elemento filtro de ar
238588	Kit de circulação
24X550	Kit Datatrak
24X552	Kit Datatrak com solenoide
24X570	Kit de tremonha
17V371	Kit, filtro da bomba (malha 60)
224458	Kit, filtro malha 30, conjunto de 2
224459	Kit, filtro malha 60, conjunto de 2
202659	Lubrificante, motor pneumático
206994	TSL, fluido

Dimensões

Conjuntos de Equipamento de Pintura

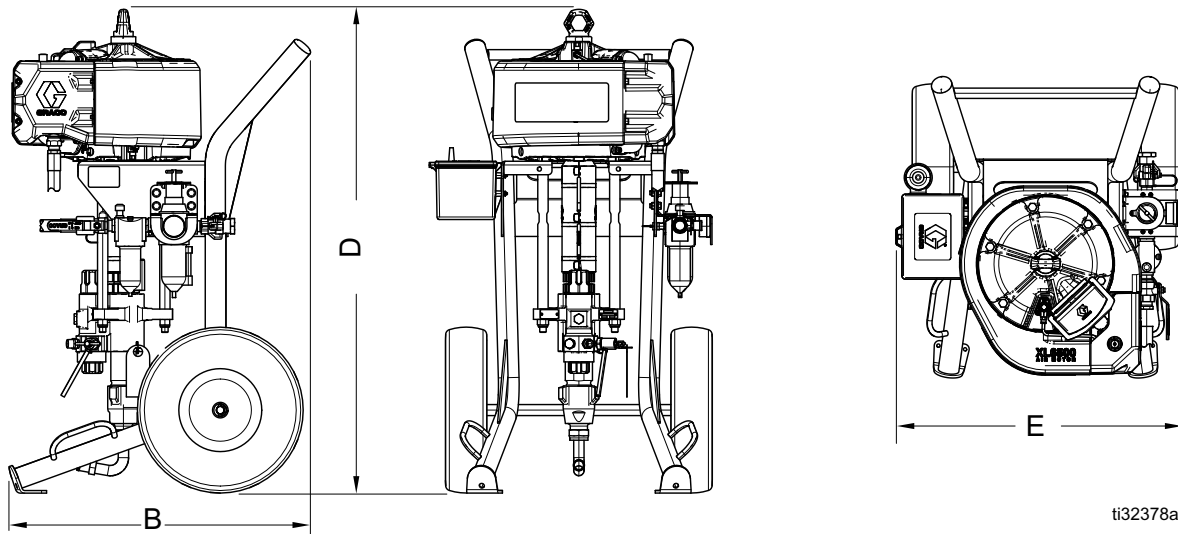

ti32378a

Montagem	B	D	E
Xtreme	28.5 pol. (72,4 cm)	51 pol. (129,5 cm)	25.75 pol. (65,4 cm)

Conjuntos de Equipamento de Pintura

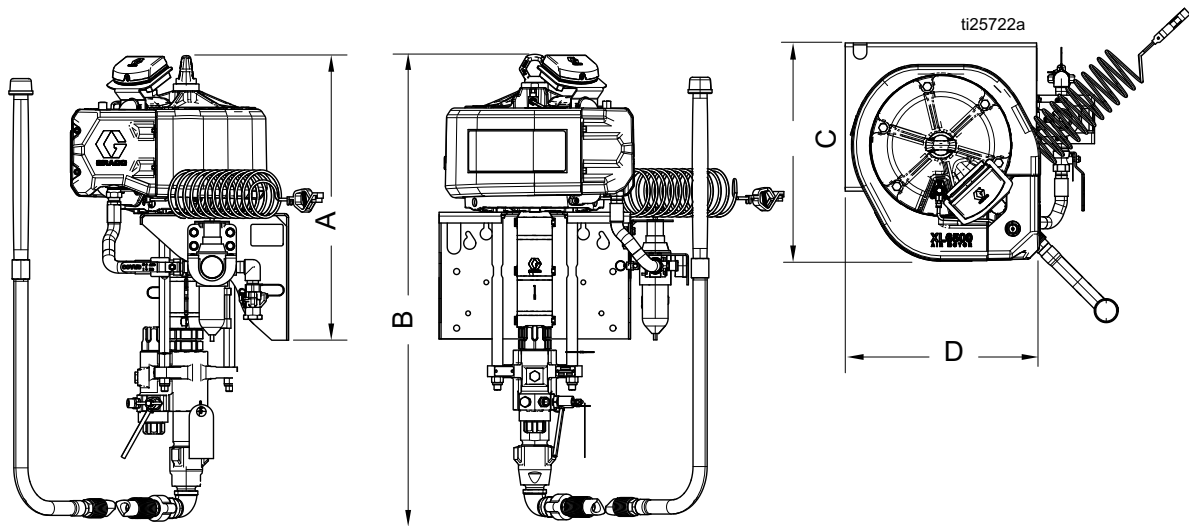

ti25722a

Montagem	A	B	C	D
Xtreme	26.25 pol. (66,7 cm)	43.5 pol. (110,5 cm)	22.0 pol. (55,9 cm)	23.0 pol. (58,4 cm)

Diagrama de Orifício de Montagem de Suporte para Montagem na Parede

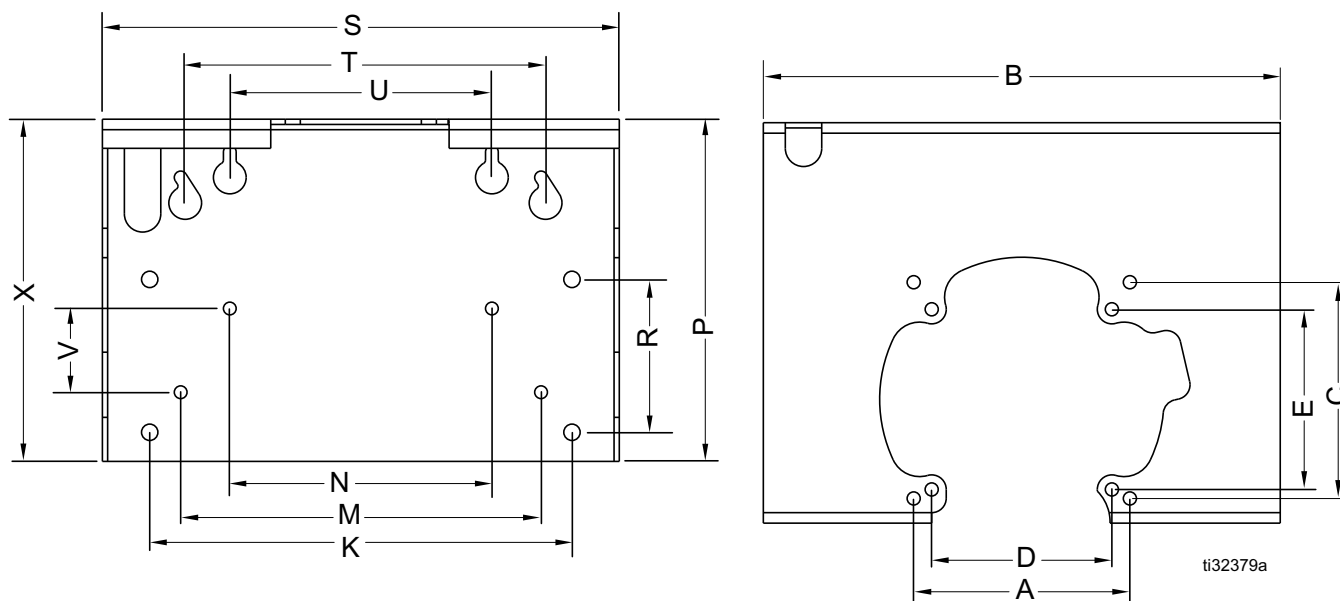

Ref.	Dimensões
A	7.424 pol. (188.5 mm)
B	7.75 pol. (450.8 mm)
C	7.424 pol. (188.5 mm)
D	6.186 pol. (157 mm)
E	6.186 pol. (157 mm)
K	14.50 pol. (368.3 mm)
M	12.375 pol. (314.3 mm)
N	9.0 pol. (228.6 mm)
P	11.75 pol. (298.45 mm)
R	5.25 pol. (133.3 mm)
S	17.75 pol. (450.8 mm)
T	17.75 pol. (450.8 mm)
U	9.0 pol. (228.6 mm)
V	2.875 pol. (73 mm)
X	11.75 pol. (298.4 mm)

Gráficos de Desempenho

Calcular a Pressão da Saída de Fluido

Para calcular a pressão de saída do fluido (psi/MPa/bar) a uma determinada velocidade de circulação (gpm/lpm) e pressão de operação (psi/MPa/bar), utilizar as instruções seguintes e gráficos de dados relativos a bombas.

1. Localizar o fluxo pretendido na base do gráfico.
2. Seguir a linha vertical até à interceção com a curva da pressão de saída do fluido selecionada. Acompanhar a escala para a esquerda para determinar a pressão de saída do produto.

Calcular o Fluxo/Consumo de Ar da Bomba

Para calcular o ar/consumo da bomba (scfm ou m³/min) a uma determinada velocidade de circulação (gpm/lpm) e pressão (psi/MPa/bar), utilizar as instruções e gráficos de dados relativos a bombas que se seguem.

1. Localizar o fluxo pretendido na base do gráfico.
2. Seguir a linha vertical até à interceção com a curva da pressão de saída do fluido selecionada. Acompanhar a escala para a direita para determinar o consumo de fluxo de ar.

Ref.	Pressão
A	100 psi (0,7 MPa, 7 bar)
B	70 psi (480 MPa, 4,8 bar)
C	40 psi (280 MPa, 2,8 bar)

25:1

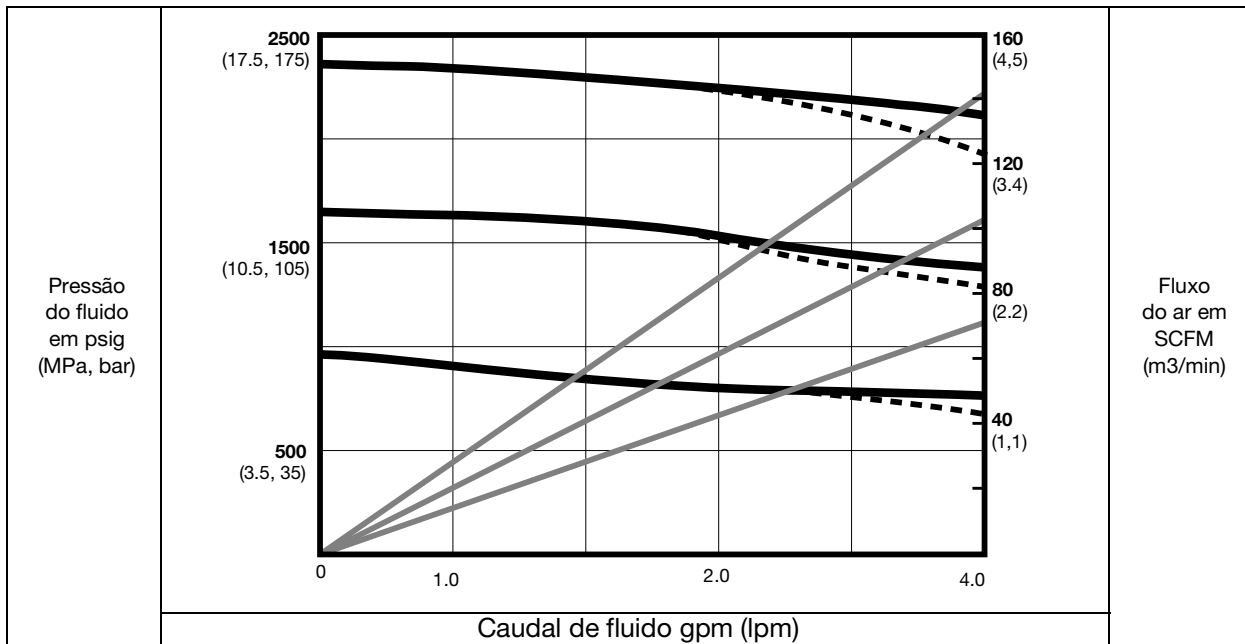

30:1

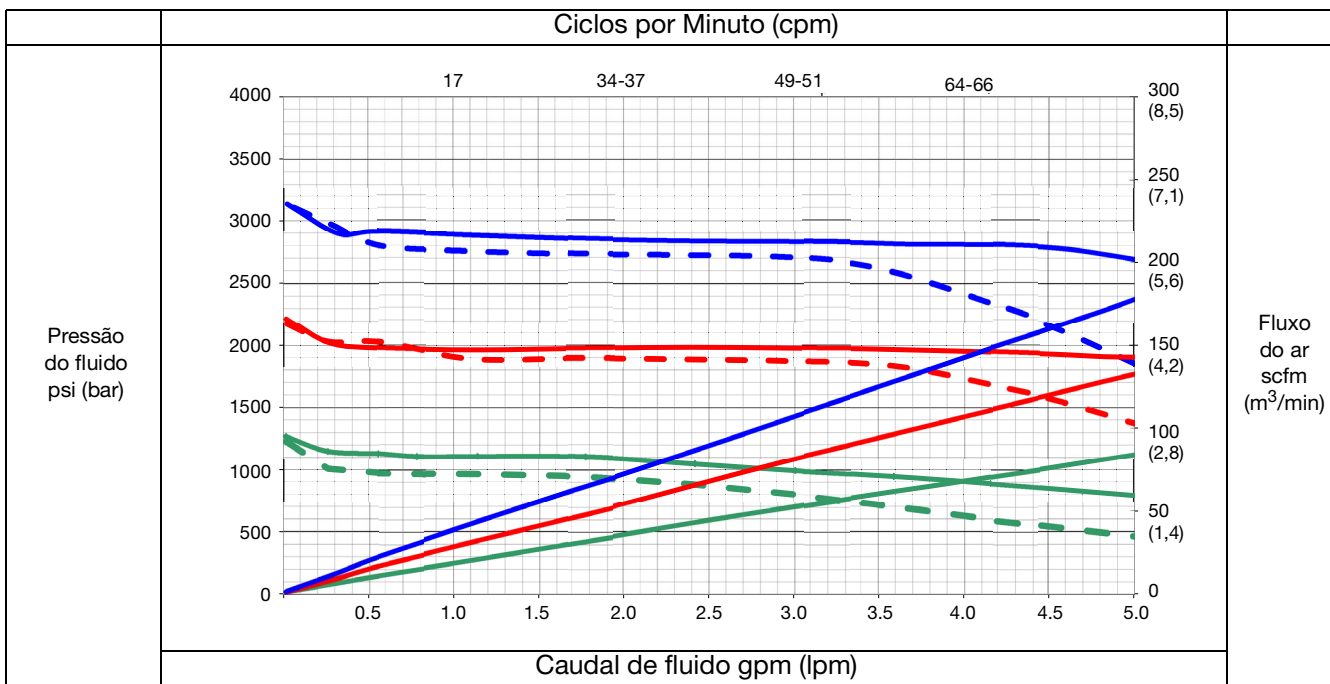

40:1

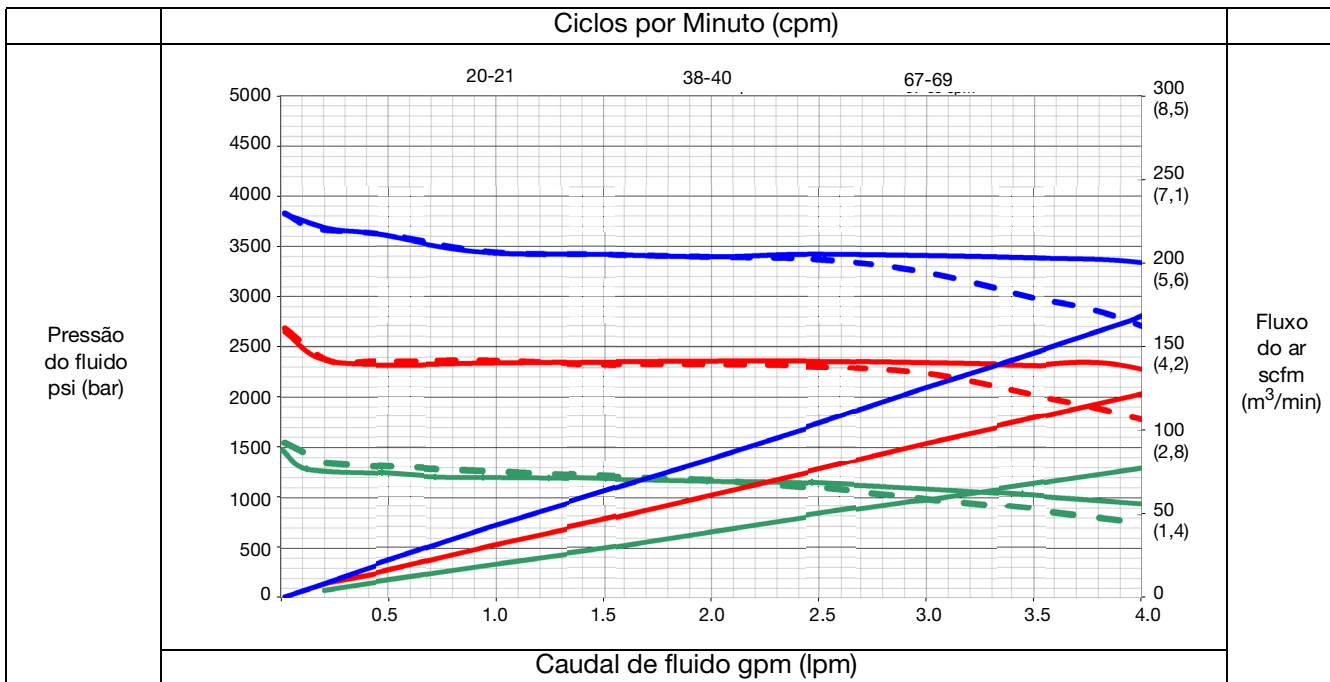

45:1

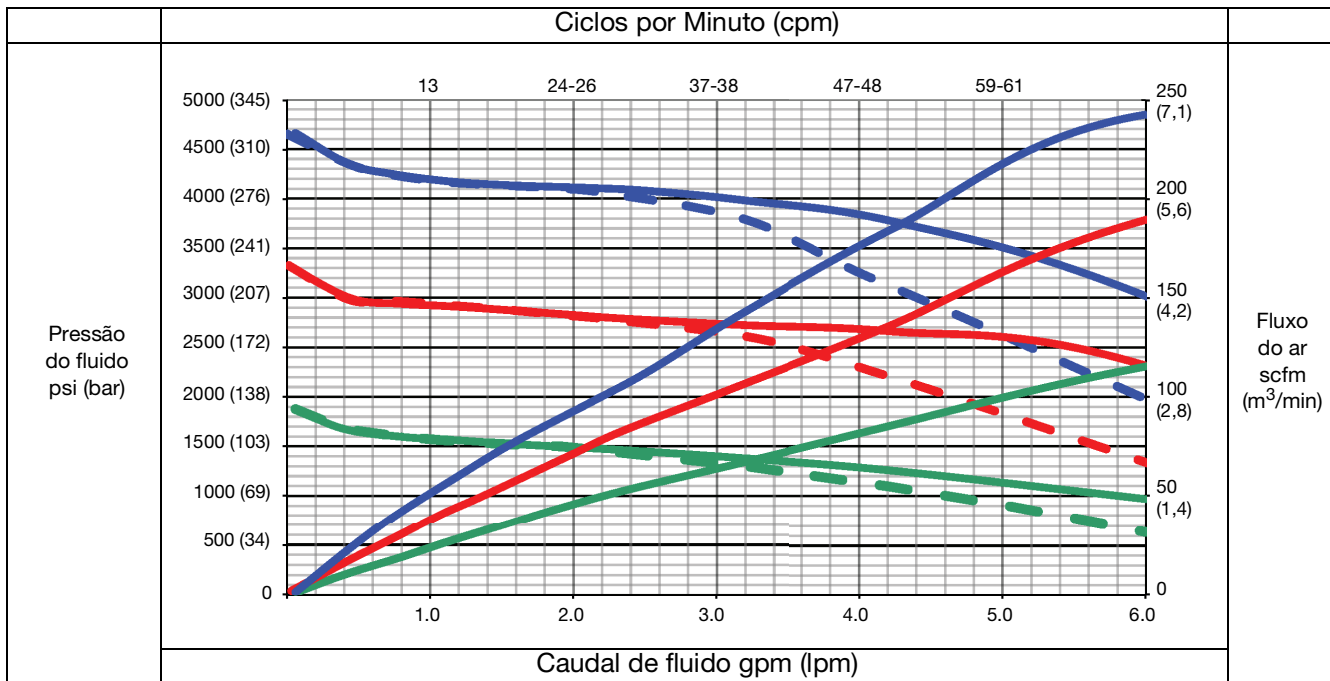

50:1

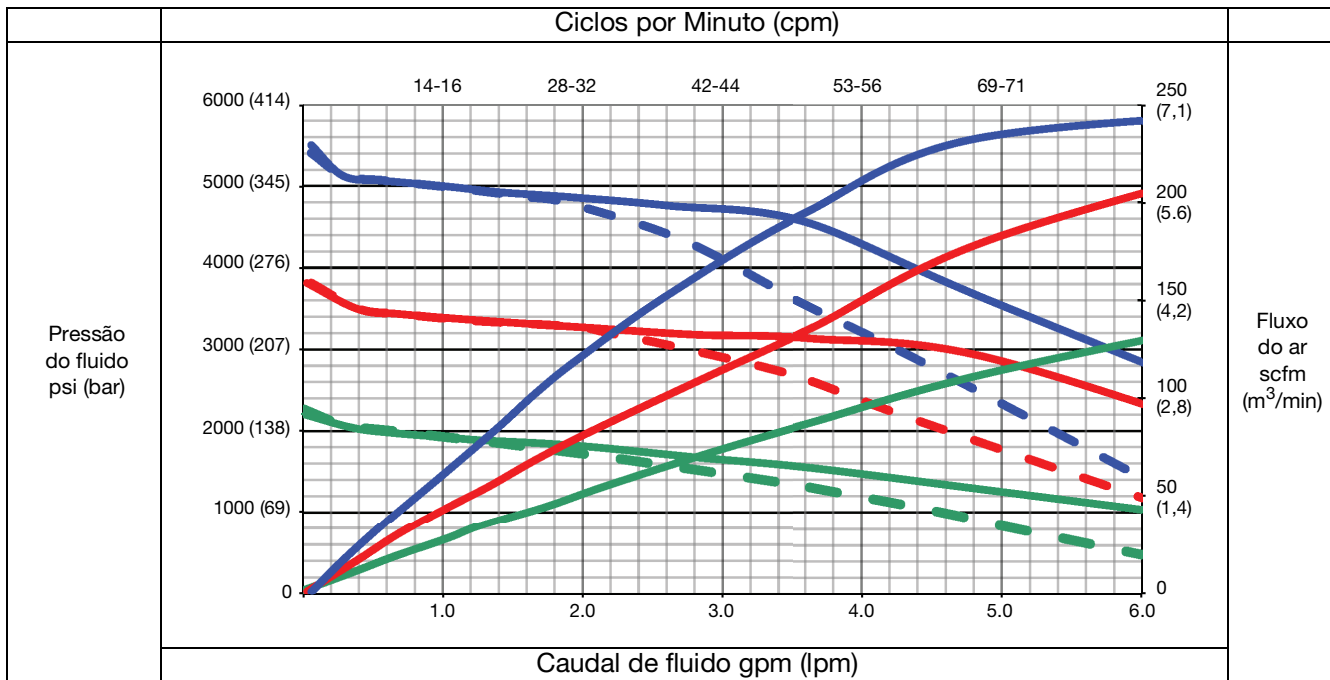

59:1

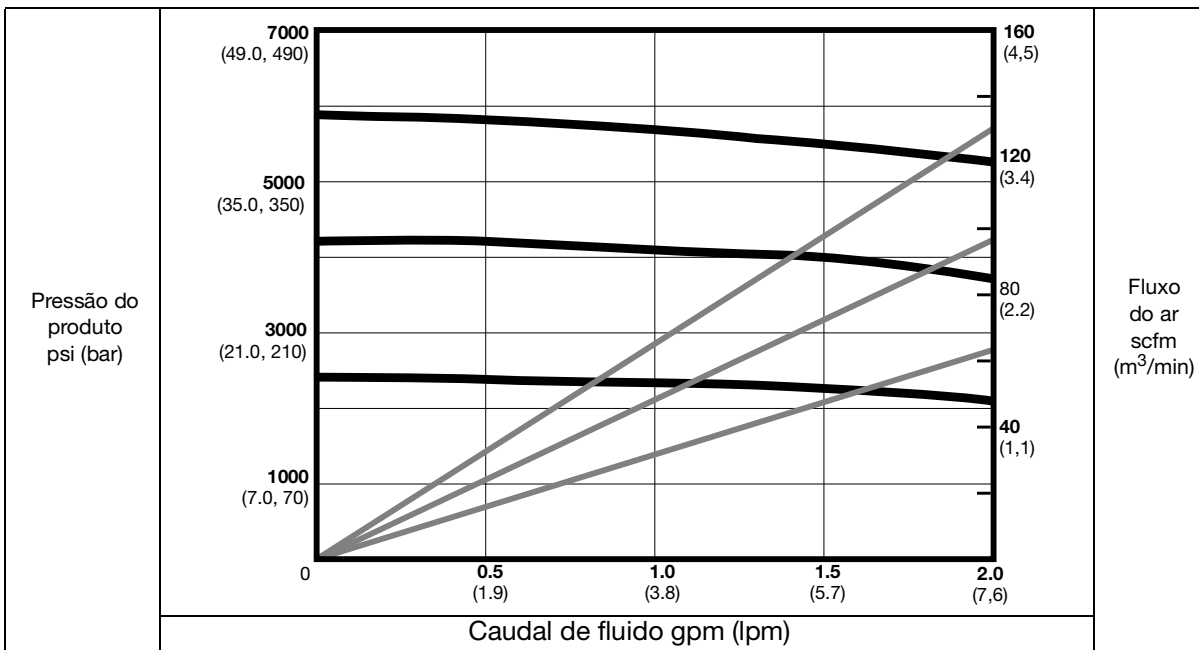

60:1

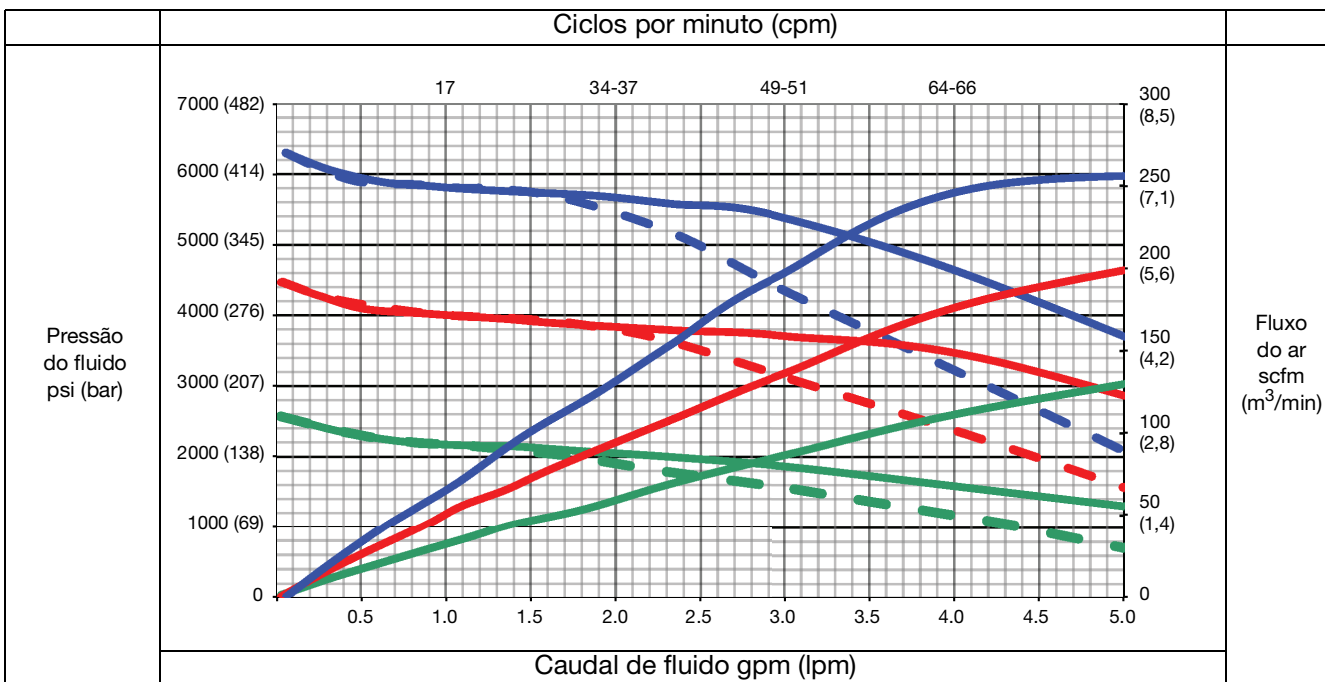

70:1

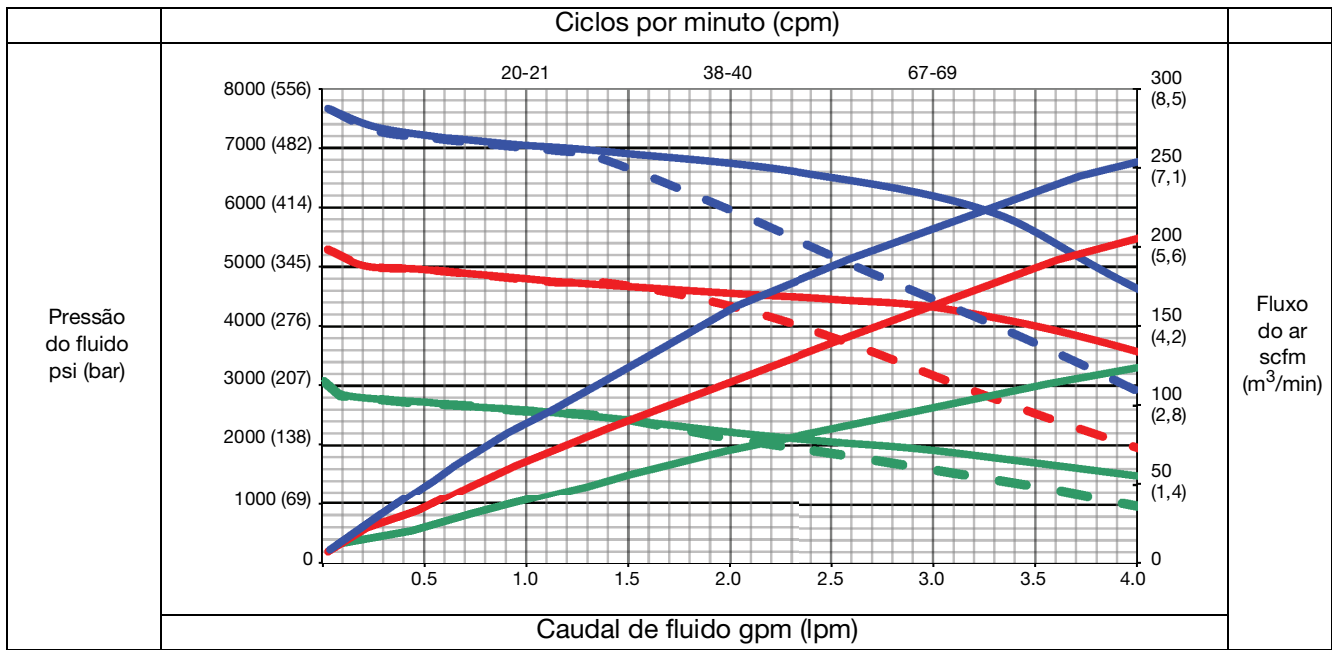

90:1

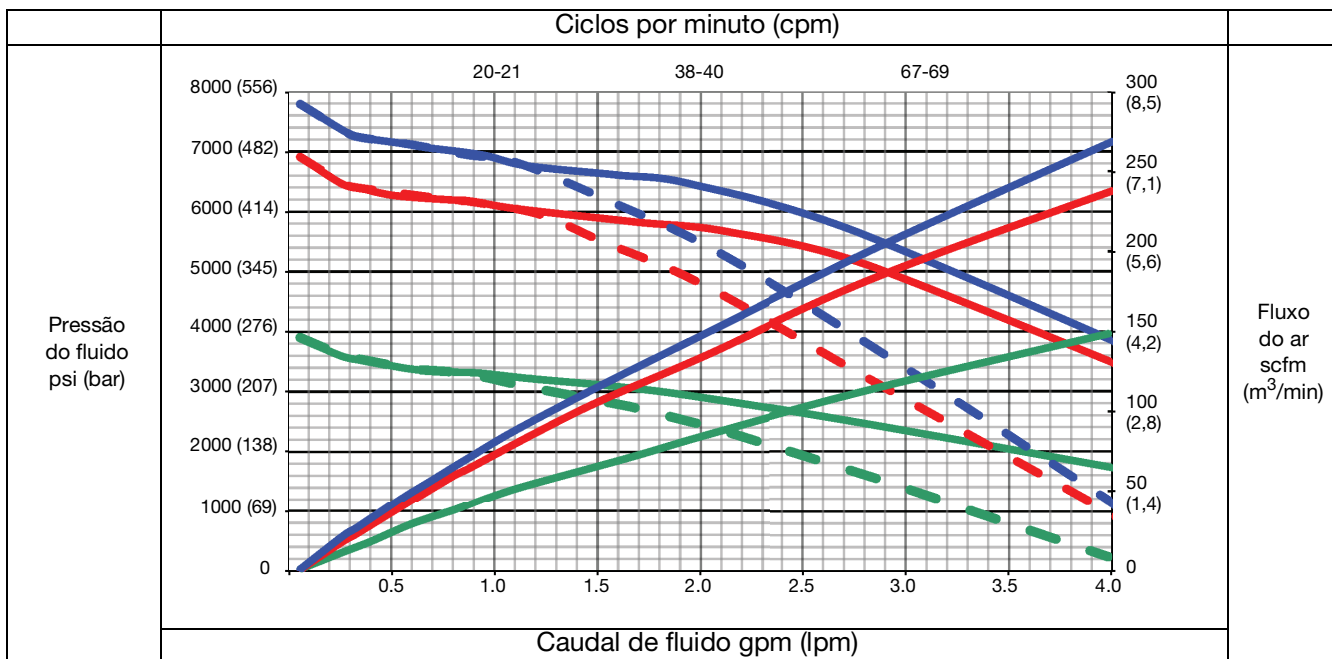

Especificações técnicas

Conjuntos de Equipamento de Pintura King		
	US	Métrico
Pressão máxima de entrada de ar para pulverizador	150 psi	1 MPa, 10,3 bar
Comprimento do curso (nominal)	4.75 pol.	12,0 cm
Velocidade máxima da bomba (Não exceder a velocidade máxima recomendada para a bomba do fluido, para evitar o desgaste prematuro da bomba.)	60 ciclos por minuto	
Dados relativos ao som	Consultar o manual do Motor Xtreme XL para dados de som.	
Dimensão da entrada do ar	1 pol. npt(f)	
Tamanho da entrada de líquido		
Todas as bombas de pistão Xtreme	1 1/4 npt(m)	
Bombas de pistão Dura-Flo	2 pol. npt(f)	
Tamanho da Saída do Fluido (Número de Saídas)		
Bombas de Pistão de Bombagem Xtreme com Filtros Incorporados (2)	1/2 pol. npt(f)	
Bombas de pistão Xtreme sem filtro (1)	1 pol. npt(f)	
Bombas de pistão Dura-Flo (1)	3/4 npt(m)	
Pressão de Ar Máxima de Funcionamento:		
Pulverizadores K25 - K70	100 psi	0,7 MPa, 7 bar
Pulverizadores K90	80 psi	0,55 MPa, 5,5 bar
Pressão máxima do fluido de trabalho		
Pulverizadores K25 - K70	2375 psi	16.4 MPa, 164 bar
Pulverizadores K90	7250 psi	50 MPa, 500 bar
Peso: Carrinho Reforçado / Leve		
K25	228 lb / 196 lb	103 kg / 89 kg
K30	227,4 lb / 196.1 lb	103,6 kg / 89,0 kg
K40	223.4 lb / 191.1 lb	101,3 kg / 86,7 kg
K45	247.4 lb / 215.1 lb	112,2 kg / 97,6 kg
K50	246.4 lb / 214.1 lb	111.8 kg / 97.1 kg
K59	246.4 lb / 214.1 lb	111,8 kg / 97,1 kg
K60	246.4 lb / 214.1 lb	111,8 kg / 97,1 kg
K70	242.4 lb / 210.1 lb	109,9 kg / 95,3 kg
K90	242.4 lb / 210.1 lb	109.9 kg / 95.3 kg

Armazenamento		
Tempo máximo de armazenamento	5 anos	
Manutenção de armazenamento	Para manter o desempenho original, substituir os vedantes macios após 5 anos de inatividade.	
Gama de temperatura ambiente de armazenamento	30 - 160 °F	1 - 71 °C
Longevidade		
Vida útil	A vida útil varia com a utilização, os materiais pulverizados, os métodos de armazenamento e a manutenção. A vida útil mínima é de 25 anos	
Manutenção de assistência pela vida útil	Substituir os vedantes de couro de cinco em cinco anos ou menos, consoante a utilização	
Eliminação no fim da vida útil	Se o pulverizador estiver num estado que impossibilite a sua utilização, deve ser retirado de serviço e desmontado. As peças individuais devem ser classificadas por material e eliminadas em conformidade. Os componentes eletrónicos estão em conformidade com a RoHS e devem ser eliminados de forma adequada.	
Código de data de quatro caracteres Graco		
Exemplo: A18B	Mês (primeiro carácter) A = Janeiro, Ano (segundo e terceiro caracteres) 18 = 2018, Série (quarto carácter) B = número de controlo de série	
Materiais de fabrico		
Materiais em contacto com o líquido	Aço-carbono revestido, aços inoxidáveis, carboneto, ferro fundido dúctil, PTFE, couro	

PROPOSTA 65 CALIFÓRNIA

RESIDENTES NA CALIFÓRNIA

 **ADVERTÊNCIA: Cancro e danos ao aparelho reprodutor – www.P65warnings.ca.gov.**

Garantia Standard da Graco

A Graco garante que todo o equipamento referenciado no presente documento, fabricado pela Graco e ostentando o seu nome, está isento de defeitos de material e acabamento na data da venda para utilização do comprador original. Com a exceção de qualquer garantia especial, prorrogada ou limitada publicada pela Graco, a Graco irá, durante um período de doze meses a contar da data de venda, reparar ou substituir qualquer peça de equipamento que a Graco considere defeituosa. Esta garantia aplica-se apenas quando o equipamento for instalado, operado e mantido em conformidade com as recomendações escritas da Graco.

Esta garantia não cobre, e a Graco não será responsável, pelo desgaste normal, nem por qualquer avaria, dano ou desgaste causados por uma instalação incorreta, utilização indevida, desgaste por atrito, corrosão, manutenção inadequada ou indevida, negligência, acidente, alteração ilegal ou substituição por componentes de terceiros. A Graco também não será responsável pelo mau funcionamento, danos ou desgaste causados pela incompatibilidade do equipamento Graco com estruturas, acessórios, equipamento ou materiais não fornecidos pela Graco, nem pela conceção, fabrico, instalação, operação ou manutenção inadequadas das estruturas, acessórios, equipamento ou materiais não fornecidos pela Graco.

Esta garantia está condicionada pela devolução previamente paga do equipamento alegadamente defeituoso a um distribuidor autorizado da Graco para retenção do alegado defeito. Se a reclamação for validada, a Graco reparará ou substituirá gratuitamente as peças defeituosas. O equipamento será devolvido ao comprador original, sendo as despesas de transporte reembolsadas. Caso a inspeção do equipamento não confirme qualquer defeito no material ou acabamento, a reparação será executada por um preço aceitável, que pode incluir o custo das peças, da mão-de-obra e do transporte.

ESTA GARANTIA É EXCLUSIVA E SUBSTITUI QUAISQUER OUTRAS GARANTIAS, EXPRESSAS OU IMPLÍCITAS, INCLUINDO, MAS NÃO SE LIMITANDO A, GARANTIA DE COMERCIALIZABILIDADE OU GARANTIA DE ADEQUAÇÃO A DETERMINADO FIM.

A obrigação única da Graco e a possibilidade de recurso do comprador pela quebra de qualquer garantia, deverão ser as supramencionadas. O comprador concorda que não há qualquer outro recurso disponível (incluindo, mas não se limitando a, danos supervenientes ou indiretos por perda de lucros, perda de vendas, lesão pessoal ou danos materiais, ou qualquer outra perda superveniente ou indireta). Qualquer ação no sentido de invocar a garantia deverá ser apresentada no prazo de dois (2) anos a partir da data de aquisição.

A GRACO NÃO FORNECE QUALQUER GARANTIA E NEGA QUAISQUER GARANTIAS IMPLÍCITAS DE QUE O PRODUTO SIRVA PARA O USO A QUE SE DESTINA, DE ADEQUAÇÃO A DETERMINADO FIM RELATIVAMENTE A ACESSÓRIOS, EQUIPAMENTO, MATERIAIS OU COMPONENTES COMERCIALIZADOS MAS NÃO FABRICADOS PELA GRACO. Os artigos vendidos, mas não fabricados pela Graco (como motores elétricos, interruptores, tubos, etc.), estão sujeitos à garantia, caso exista, do seu fabricante. A Graco prestará assistência aceitável ao comprador no caso de violação de qualquer uma destas garantias.

A Graco não será responsabilizada, em nenhuma circunstância, por prejuízos indiretos, acidentais, especiais ou consequentes, resultantes do equipamento indicado fornecido pela Graco, nem pelo fornecimento, desempenho ou utilização de quaisquer produtos ou artigos incluídos, quer devido a uma violação do contrato e da garantia, quer por negligência da Graco ou outros motivos.

Informações da Graco

Para obter as informações mais recentes sobre os produtos da Graco, visite www.graco.com.

Para obter informações sobre patentes, consulte www.graco.com/patents.

PARA EFETUAR UMA ENCOMENDA, contacte o distribuidor da Graco ou ligue para saber qual é o distribuidor mais próximo.

Telefone: 612-623-6921 ou número gratuito: 1-800-328-0211 Fax: 612-378-3505

Todos os dados escritos e visuais contidos neste documento refletem as mais recentes informações sobre o produto disponíveis no momento da publicação. A Graco reserva-se o direito de efetuar alterações a qualquer momento sem aviso prévio.

Tradução das instruções originais. This manual contains Portuguese. MM 3A5422

Sede da Graco: Minneapolis

Escritórios Internacionais: Bélgica, China, Japão, Coreia

GRACO INC. AND SUBSIDIARIES • P.O. BOX 1441 • MINNEAPOLIS MN 55440-1441 • USA

Copyright 2021, Graco Inc. Todos os locais de fabrico Graco estão registados para ISO 9001.

www.graco.com

Revisão K, Agosto 2023