

Reactor[®] 3-doseersystemen

3A8739F

NL

Elektrisch, verwarmd, meercomponentendoseerapparaat voor het spuiten van polyurethaanschuim en polyureacoatings. Uitsluitend voor binnengebruik. Niet goedgekeurd voor gebruik in omgevingen met explosiegevaar of op gevaarlijke (geclassificeerde) locaties. Alleen te gebruiken met Reactor 3 verwarmde slangen. Alleen voor professioneel gebruik.

Zie pagina 4 en 5 voor informatie over het model, zoals de maximale werkdruk en goedkeuringen.



Belangrijke veiligheidsinstructies

Lees alle waarschuwingen en instructies in deze handleiding en bijbehorende handleidingen voordat u de apparatuur gebruikt. Bewaar deze instructies.

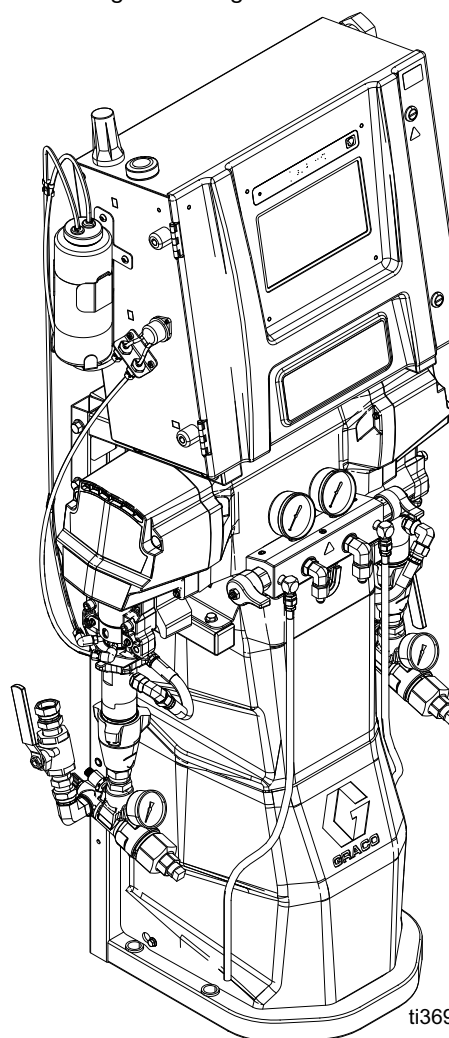

ti36974b

Inhoudsopgave

Meegeleverde handleidingen	3	Geavanceerde weergavemodule (ADM)	40
Bijbehorende handleidingen.....	3	Menubalk.....	40
Modellen	4	Pictogrammen voor systeemmeldingen	40
Reactor E-20 en E-30.....	4	Bladeren tussen de schermen.....	40
Reactor E-XP1 en E-XP2.....	5	Startscherm	41
Goedkeuringen	6	Registratieschermen.....	44
Toebehoren6		Instelschermen	45
Waarschuwingen	7	Geavanceerde schermen	48
Belangrijke informatie over isocyaan (ISO).....	11	Mobiel.....	48
Aandachtspunten isocyaan	11	Display	49
Zelfontbranding van materialen	12	Software	49
Houd componenten A en B gescheiden	12	Onderhoud.....	50
Van materiaal wisselen.....	12	Schema voor preventief onderhoud	50
Vochtgevoeligheid van isocyanaten	12	Benodigd gereedschap voor onderhoud.....	50
Schuimharsen met 245 fa als blaasmiddel	12	Onderhoud doseerapparaat	50
Opmerkingen.....	13	Rooster spoelinlaatfilter	51
Voorbeeldinstallatie.....	14	Vervang smeermiddel voor halsdichting (TSL)	
Typische installatie zonder circulatie.....	14	van de ISO-pomp.....	52
Typische installatie met circulatie van		Recyclen en afdanken	52
vloeistofverdeelstuk systeem naar vat	15	Problemen opsporen en verhelpen	53
Typische installatie met circulatie van		Probleemoplossing van fouten.....	53
pistoolvloeistofverdeelstuk naar vat.....	16	Beschrijvingen van de led-statuslampjes.....	54
Identificatie van de onderdelen	17	Overzichtsgrafiek van de prestaties	55
Doseerapparaat.....	17	Druk- en debietschema's	55
Elektrische behuizing.....	19	Prestatiegrafiek verwarming	56
Temperatuurregelmodule (TCM).....	20	Recyclen en afdanken	57
Motorregelmodule (MCM)	20	Einde van de levensduur	57
Installatie	21	California Proposition 65	57
Locatie.....	21	Technische specificaties	58
Benodigd gereedschap voor installatie	21	Reactor E-20	58
Het doseerapparaat monteren	21	Reactor E-30	59
Het systeem monteren	22	Reactor E-XP1	60
Installatie	23	Reactor E-XP2.....	61
Aarding	23	Opmerkingen.....	62
Benodigd gereedschap voor instelling.....	23	Uitgebreide garantie van Graco voor	
Algemene richtlijnen betreffende de apparatuur	23	Reactor-componenten	63
Voeding aansluiten	24		
De mobiele module installeren	25		
Halsdichtingsvloeistof (TSL [®]) toevoegen aan			
oliereservoirs)	26		
Verwarmde slang op doseerapparaat aansluiten	26		
Opstarten.....	27		
Bediening.....	30		
Drukontlastingsprocedure	30		
Jog mode	31		
Luchtzuiveringsprocedure	32		
De apparatuur spoelen.....	33		
Vloeistofcirculatie	34		
Kalibratie.....	36		
Spuit-.....	37		
Uitschakelen.....	39		

Meegeleverde handleidingen

Handleiding in het Engels	Omschrijving
3A8500	Reactor 3-doseerapparaat, Bediening
3A8501	Reactor 3-doseerapparaat, Reparatie
3A8505	Beknopte gids voor opstarten Reactor 3
3A8506	Beknopte gids voor uitschakelen Reactor 3

Bijbehorende handleidingen

De volgende handleidingen zijn voor toebehoren dat gebruikt wordt met het Reactor-doseerapparaat.

Handleidingen zijn verkrijgbaar op www.graco.com.

Handleiding in het Engels	Omschrijving
Handleidingen toevoersystemen	
309852	Set circulatie- en terugvoerslang, Instructies-Onderdelen
3A8502	T4 3:1 mengverhouding van transferpomp, werking en onderdelen
3A8503	Transferpompen, werking en onderdelen E1
Handleiding verdringerpomp	
309577	Verdringerpomp elektrische reactor, Reparatie/onderdelen
Handleidingen spuitpistool	
309550	Fusion [®] AP-spuitpistool, Instructies
3A7314	Fusion PC-spuitpistool, Instructies
312666	Fusion CS-spuitpistool, Instructies
309856	Fusion MP-spuitpistool, Instructies/Onderdelen
313213	Probler [®] P2-pistool, Instructies
Handleiding Reactor Connect	
3A8504	Reactor Connect, Instructies
Handleiding verwarmde slang	
3A7683	Reactor verwarmde slang (Reactor 3), Instructies

Modellen

Reactor E-20 en E-30

	Model (Artikelnummer)	E-20 Standard 7 kW (26R310)	E-20 Pro 7 kW (26R311)	E-20 Pro 10 kW (26R313)	E-20 Elite 10 kW (26R312)	E-30 Standard 10 kW (26R330)	E-30 Pro 10 kW (26R331)	E-30 Pro 15 kW (26R333)	E-30 Elite 15 kW (26R332)	
Technische informatie	Maximale werkdruk	2000 psi (14 MPa, 140 bar)	2000 psi (14 MPa, 140 bar)	2000 psi (14 MPa, 140 bar)	2000 psi (14 MPa, 140 bar)	2000 psi (14 MPa, 140 bar)	2000 psi (14 MPa, 140 bar)	2000 psi (14 MPa, 140 bar)	2000 psi (14 MPa, 140 bar)	
	Geschatte uitvoer / cyclus A + B	0,0104 gal (0,0395 L)	0,0104 gal (0,0395 L)	0,0104 gal (0,0395 L)	0,0104 gal (0,0395 L)	0,0273 gal (0,103 L)	0,0273 gal (0,103 L)	0,0273 gal (0,103 L)	0,0273 gal (0,103 L)	
	Maximumdebiet	20 lb/min (9,1 kg/min)	20 lb/min (9,1 kg/min)	20 lb/min (9,1 kg/min)	20 lb/min (9,1 kg/min)	30 lb/min (13,5 kg/min)	30 lb/min (13,5 kg/min)	30 lb/min (13,5 kg/min)	30 lb/min (13,5 kg/min)	
	Max. ondersteunde lengte verwarmde slang	220 ft (67 m)	220 ft (67 m)	220 ft (67 m)	220 ft (67 m)	320 ft (97,5 m)	320 ft (97,5 m)	320 ft (97,5 m)	320 ft (97,5 m)	
	Totale systeembelasting	12,9 kW	12,9 kW	15 kW	15 kW	17,5 kW	17,5 kW	22,3 kW	22,3 kW	
	Primaire verwarmingsbelasting	7,6 kW	7,6 kW	9,6 kW	9,6 kW	9,6 kW	9,6 kW	14,4 kW	14,4 kW	
	Piekstroom bij volle belasting	200-240 V AC, 1 fase	56 A	56 A	65 A	65 A	76 A	76 A	97 A	97 A
		200-240 VAC, 3 fasen, driehoek	36 A	36 A	39 A	39 A	49 A	49 A	59 A	59 A
350-415 VAC, 3 fasen, Y		24 A	24 A	24 A	24 A	35 A	35 A	35 A	35 A	
Systeemei- genschappen	Bewaking van mengverhouding				✓				✓	
	Reactor Connect-app		✓	✓	✓		✓	✓	✓	
	Recirculatieventielen met grote poort		✓	✓	✓		✓	✓	✓	
	Software omvat automatische drukbalans en voedingsbeheer		✓	✓	✓		✓	✓	✓	
	Peilstokken voor tankpeil		✓	✓	✓		✓	✓	✓	
	Grote inlaatfilter met meter, druk- en temperatuursensoren				✓				✓	
	Groot inlaatfilter met meter		✓	✓			✓	✓		
	Kleine inlaatfilter zonder meter	✓					✓			
Pakketten	Extern verwarmd slangenpakket, 1 x 15,24 m (50 ft)	ESR310★	ESR311★	ESR313★	ESR312◆●	ESR330★	ESR331★	ESR333★	ESR332◆●	
	Extern verwarmd slangenpakket, 2 x 30,48 m (100 ft)	EHR310★	EHR311★	EHR313★	EHR312◆●	EHR330★	EHR331★	EHR333★	EHR332◆●	
	Intern verwarmd slangenpakket, 1 x 15,24 m (50 ft)	ISR310★	ISR311★	ISR313★	ISR312◆●	ISR330★	ISR331★	ISR333★	ISR332◆●	
	Intern verwarmd slangenpakket, 2 x 30,48 m (100 ft)	IHR310★	IHR311★	IHR313★	IHR312◆●	IHR330★	IHR331★	IHR333★	IHR332◆●	
	Kern E1 met intern verwarmd slangenpakket, 1 x 50 ft (15,24 m)				CSR312◆●				CSR332◆●	
	Kern E1 met intern verwarmd pakket, 2 x 100 ft (30,48 m)				CHR312◆●				CHR332◆●	

◆ Inclusief CAN-diagnosekabel voor de motor.

● Inclusief hulp slang van 6,1 m (20 ft).

★ Inclusief hulp slang van 3,05 m (10 ft).

Reactor E-XP1 en E-XP2

	Model (Artikelnummer)	E-XP1 Standard 10 kW (26R320)	E-XP1 Pro 10 kW (26R321)	E-XP1 Elite 10 kW (26R322)	E-XP2 Standard 15 kW (26R340)	E-XP2 Pro 15 kW (26R341)	E-XP2 Elite 15 kW (26R342)
Technische informatie	Maximale werkdruk	3000 psi (20,7 MPa, 207 bar)	3000 psi (20,7 MPa, 207 bar)	207 bar (20,7 MPa, 3000 psi)	241 bar (24,1 MPa, 3500 psi)	3500 psi (24,1 MPa, 241 bar)	241 bar (24,1 MPa, 3500 psi)
	Geschatte uitvoer / cyclus A + B	0,0104 gal (0,0395 L)	0,0104 gal (0,0395 L)	0,0104 gal (0,0395 L)	0,0204 gal (0,0771 L)	0,0204 gal (0,0771 L)	0,0204 gal (0,0771 L)
	Maximumdebiet	2 gpm (7,6 lpm)	2 gpm (7,6 lpm)	2 gpm (7,6 lpm)	2,1 gal/min (7,9 lpm)	2,1 gal/min (7,9 lpm)	2,1 gal/min (7,9 lpm)
	Maximale ondersteunde lengte verwarmde slang	220 ft (67 m)	220 ft (67 m)	220 ft (67 m)	320 ft (97,5 m)	320 ft (97,5 m)	320 ft (97,5 m)
	Totale systeembelasting	15 kW	15 kW	15 kW	22,3 kW	22,3 kW	22,3 kW
	Primaire verwarmingsbelasting	9,6 kW	9,6 kW	9,6 kW	14,4 kW	14,4 kW	14,4 kW
	Piekstroom bij volle belasting	200-240 V AC, 1 fase	65 A	65 A	65 A	97 A	97 A
200-240 VAC, 3 fasen, driehoek		39 A	39 A	39 A	59 A	59 A	59 A
350-415 VAC, 3 fasen, Y		24 A	24 A	24 A	35 A	35 A	35 A
Systeemei- genschappen	Bewaking van mengverhouding			✓			✓
	Reactor Connect-app		✓	✓		✓	✓
	Recirculatieventielen met grote poort		✓	✓		✓	✓
	Software omvat automatische drukbalans en voedingsbeheer		✓	✓		✓	✓
	Peilstokken voor tankpeil		✓	✓		✓	✓
	Grote inlaatfilter met meter, druk- en temperatuursensoren			✓			✓
	Groot inlaatfilter met meter		✓			✓	
	Kleine inlaatfilter zonder meter	✓			✓		
Pakketten	Extern verwarmd slangenpakket, 1 x 50 ft (15,24 m)	ESR320★	ESR321★	ESR322◆◆	ESR340★	ESR341★	ESR342◆◆
	Extern verwarmd slangenpakket, 2 x 100 ft (30,48 m)	EHR320★	EHR321★	EHR322◆◆	EHR340★	EHR341★	EHR342◆◆
	Intern verwarmd slangpakket, 1 x 50 ft (15,24 m)	ISR320★	ISR321★	ISR322◆◆	ISR340★	ISR341★	ISR342◆◆
	Intern verwarmd slangpakket, 2 x 100 ft (30,48 m)	IHR320★	IHR321★	IHR322◆◆	IHR340★	IHR341★	IHR342◆◆
	Kern E1 met intern verwarmd slangenpakket, 1 x 50 ft (15,24 m)			CSR322◆◆			CSR342◆◆
	Kern E1 met intern verwarmd slangenpakket, 2 x 100 ft (30,48 m)			CHR322◆◆			CHR342◆◆

◆ Inclusief CAN-diagnosekabel voor de motor.

• Inclusief hulp slang van 6,1 m (20 ft).

★ Inclusief hulp slang van 3,05 m (10 ft).

Goedkeuringen





De goedkeuringen van Intertek zijn van toepassing op doseerapparaten zonder slangen.

Goedkeuringen doseerapparaat:



Intertek
5024314

Voldoet aan ANSI/UL-norm 499
Gecertificeerd volgens CAN/CSA Std. C22.2 No.88



Toebehoren

Setnummer	Omschrijving
20A677	CAN-set voor motor
24M174	Peilstokken voor vat
20A676	Set voor lichttoren
18E191	Sets voor verschillende mengverhoudingen
18E192	
18E154	Set luchtverdeelstuk
18E211	Cellulaire mobiele montageset voor bediening op afstand

Waarschuwingen

De onderstaande waarschuwingen betreffen de installatie, het gebruik, de aarding, het onderhoud en de reparatie van deze apparatuur. Het uitroepteken verwijst naar een algemene waarschuwing en het gevaarsymbool verwijst naar procedurespecifieke risico's. Als u deze symbolen in de handleiding of op de waarschuwinglabels ziet, raadpleeg dan deze Waarschuwingen. Productspecifieke gevaarsymbolen en waarschuwingen die niet in dit hoofdstuk worden beschreven, kunnen in de gehele handleiding waar deze van toepassing zijn worden weergegeven.

 <h2 style="margin: 0;">GEVAAR</h2>	
 	<p>GEVAAR VOOR ERNSTIGE ELEKTRISCHE SCHOKKEN</p> <p>Deze apparatuur kan met een spanning van meer dan 240 V worden gevoed. Deze spanning kan bij contact dodelijk of ernstig letsel veroorzaken.</p> <ul style="list-style-type: none"> • Zet het apparaat uit via de ingebouwde scheidingschakelaar en haal de stekker uit het stopcontact voordat u kabels ontkoppelt, onderhoud aan de apparatuur uitvoert of apparatuur installeert. • Deze apparatuur moet worden geaard. Het mag alleen op een geaarde krachtbron worden aangesloten. • Alle elektrische bedrading moet worden verzorgd door een gediplomeerd elektricien en aan alle ter plaatse geldende verordeningen en regelgeving voldoen.

 <h2 style="margin: 0;">WAARSCHUWING</h2>	
	<p>GEVAAR VAN GIFTIGE MATERIALEN OF DAMPEN</p> <p>Giftige vloeistoffen of dampen kunnen ernstig of zelfs dodelijk letsel veroorzaken als deze in de ogen of op de huid spatten, of ingeademd of ingeslikt worden.</p> <ul style="list-style-type: none"> • Op het veiligheidsgegevensblad (SDS) staat hoe u moet omgaan met de vloeistoffen die u gaat gebruiken, de specifieke gevaren daarvan en de gevolgen van langdurige blootstelling. • Tijdens het spuiten, het onderhouden van apparatuur en bij elke aanwezigheid in het werkgebied moet het werkgebied altijd goed worden geventileerd. Alle daar aanwezige personen moeten geschikte PBM (persoonlijke beschermingsmiddelen) dragen. Zie de waarschuwingen in deze handleiding betreffende PBM (persoonlijke beschermingsmiddelen). • Bewaar gevaarlijke vloeistof in goedgekeurde containers en voer ze af conform alle geldende richtlijnen.
	<p>PERSOONLIJKE BESCHERMINGSMIDDELEN</p> <p>Draag altijd geschikte persoonlijke beschermingsmiddelen en bedek alle huid bij het spuiten, bij het onderhouden van de apparatuur of als u in het werkgebied bent. Beschermingsuitrusting helpt ernstig letsel te voorkomen, waaronder langdurige blootstelling; inademing van giftige rook, nevel of dampen; en allergische reacties; brandwonden; oogletsel en gehoorverlies. Deze beschermingsmiddelen bestaan onder andere uit:</p> <ul style="list-style-type: none"> • Een goed passend ademhalingsfilter, eventueel met luchttoevoer, chemisch ondoordringbare handschoenen, beschermende kleding en voetafdekking zoals aanbevolen door de fabrikant van de vloeistof en de regelgevende autoriteit ter plekke. • Gezichts- en gehoorbescherming



WAARSCHUWING



GEVAAR VOOR INJECTIE DOOR DE HUID

Vloeistof die onder hoge druk komt te staan uit een pistool, lekkende slangen of beschadigde componenten, dringt door de huid in het lichaam. Dit kan eruitzien als een gewone snijwond, maar het gaat om ernstig letsel dat zelfs kan leiden tot amputatie. **Raadpleeg onmiddellijk een chirurgisch specialist.**



- Spuit niet als de tipbeschermer en trekkerbeschermer niet zijn aangebracht.
- Schakel de veiligheidspal altijd in wanneer u niet aan het spuiten bent.
- Richt het pistool niet op mensen of lichaamsdelen.
- Plaats uw hand nooit op de spuittip.
- Probeer lekkage nooit met uw handen, het lichaam, handschoenen of een doek te stoppen.
- Voer altijd de **Drukontlastingsprocedure** uit wanneer u ophoudt met spuiten en vóór reiniging, controle of onderhoud aan de apparatuur.
- Draai altijd eerst alle vloeistofkoppelingen goed vast voordat u de apparatuur gaat bedienen.
- Kijk slangen en koppelingen elke dag na. Vervang versleten of beschadigde onderdelen onmiddellijk.









BRAND- EN EXPLOSIEGEVAAR

Ontvlambare dampen, zoals dampen van oplosmiddelen en verf, in het **werkgebied** kunnen ontbranden of exploderen. Verf of oplosmiddelen die door het apparaat stromen, kunnen statische elektriciteit opwekken. Ter voorkoming van brand en explosies:



- Gebruik de apparatuur alleen in goed geventileerde ruimtes.
- Zorg dat er geen ontstekingsbronnen zijn zoals waakvlammen, sigaretten, draagbare elektrische lampen en kunststof druppelvangsers (deze kunnen statische vonkoverslag geven).
- Aard alle apparatuur in het werkgebied. Zie de instructies onder **Aarding**.
- Spuit of spoel nooit oplosmiddelen onder hoge druk.
- Houd het werkgebied vrij van vuil, inclusief oplosmiddelen, poetslappen en benzine.
- Haal geen stekkers uit stopcontacten, steek geen stekkers in stopcontacten en doe geen lampen aan of uit als er ontvlambare dampen aanwezig zijn.
- Alleen geaarde slangen gebruiken.
- Houd het pistool stevig tegen de zijkant van een geaarde emmer gedrukt terwijl u in de emmer spuit. Gebruik geen emmervoeringen, tenzij ze antistatisch of geleidend zijn.
- **Stop onmiddellijk met werken** als u statische vonken ziet of een schok voelt. Gebruik het systeem pas weer als u de oorzaak van het probleem kent en het probleem is verholpen.
- Zorg dat er altijd een werkend brandblusapparaat in het werkgebied aanwezig is.

 <h1 style="margin: 0;">WAARSCHUWING</h1>	
  	<p>GEVAAR VAN THERMISCHE EXPANSIE</p> <p>Vloeistoffen in besloten ruimtes – waaronder slangen – die aan hitte worden blootgesteld, kunnen door thermische expansie een snelle drukstijging veroorzaken. Door overdruk kunnen installatieonderdelen barsten en ernstig letsel veroorzaken.</p> <ul style="list-style-type: none"> • Open een klep zodat de vloeistof tijdens de verhitting kan uitzetten. • Vervang de slangen proactief op regelmatige tijdstippen afhankelijk van de gebruiksomstandigheden.
	<p>GEVAAR VAN ALUMINIUM ONDERDELEN ONDER DRUK</p> <p>Het gebruik van vloeistoffen die niet compatibel zijn met aluminium in apparatuur die onder druk staat, kan ernstige chemische reacties veroorzaken en ervoor zorgen dat de apparatuur stuk gaat. Het niet opvolgen van deze waarschuwing kan leiden tot overlijden, ernstig letsel of materiële schade.</p> <ul style="list-style-type: none"> • Gebruik geen 1,1,1-trichloorethaan, methyleenchloride, andere halogeenkoolwaterstofoplosmiddelen of vloeistoffen die dergelijke oplosmiddelen bevatten. • Gebruik geen chloorbleekmiddel. • Veel andere vloeistoffen kunnen chemicaliën bevatten die kunnen reageren met aluminium. Neem contact op met uw materiaalleverancier voor meer info over de compatibiliteit van de materialen.
 	<p>GEVAAR VAN MISBRUIK VAN APPARATUUR</p> <p>Verkeerd gebruik kan leiden tot ernstig of dodelijk letsel.</p> <ul style="list-style-type: none"> • Bedien het toestel niet als u moe, of onder invloed van drugs, alcohol of geneesmiddelen bent. • Overschrijd nooit de maximale werkdruk of de maximale bedrijfstemperatuur van het zwakste onderdeel in uw systeem. Zie de Technische specificaties van alle apparatuurhandleidingen. • Gebruik vloeistoffen en oplosmiddelen die compatibel zijn met de bevochtigde onderdelen van de apparatuur. Zie de Technische specificaties van alle apparatuurhandleidingen. Lees de waarschuwingen van de fabrikant van de vloeistof en oplosmiddelen. Vraag de distributeur of verkoper van het materiaal om het veiligheidsinformatieblad (SDS) waarop alle informatie staat. • Verlaat het werkgebied niet als de apparatuur in werking is of onder druk staat. • Schakel alle apparatuur uit en volg de Drukontlastingsprocedure wanneer de apparatuur niet wordt gebruikt. • Controleer de apparatuur dagelijks. Repareer of vervang versleten of beschadigde onderdelen onmiddellijk; vervang ze uitsluitend door originele reserveonderdelen van de fabrikant. • Breng geen veranderingen of aanpassingen in de apparatuur aan. Door veranderingen of aanpassingen kunnen goedkeuringen van instanties ongeldig worden en kan de veiligheid in gevaar komen. • Zorg dat alle apparatuur gekeurd en goedgekeurd is voor de omgeving waarin u de apparatuur gebruikt. • Gebruik de apparatuur alleen voor het beoogde doel. Neem voor meer informatie contact op met uw distributeur. • Leid slangen en kabels uit de buurt van plaatsen waar gereden wordt en uit de buurt van scherpe randen, bewegende onderdelen en hete oppervlakken. • Zorg dat er geen kink in slangen komt, buig ze niet te ver door en trek het apparaat nooit vooruit aan de slang. • Houd kinderen en dieren weg uit het werkgebied. • Houd u aan alle geldende veiligheidsvoorschriften.



WAARSCHUWING



GEVAREN VAN BEWEGENDE ONDERDELEN

Bewegende onderdelen kunnen vingers en andere lichaamsdelen afknellen, amputeren of snijwonden veroorzaken.

- Blijf uit de buurt van bewegende onderdelen.
- Laat de apparatuur niet werken als beschermkappen of panelen zijn weggehaald.
- De apparatuur kan zonder waarschuwing starten. Voordat u de apparatuur controleert, verplaatst of er onderhoud aan uitvoert, moet u eerst de **Drukontlastingsprocedure** uitvoeren en alle voedingsbronnen loskoppelen.



GEVAAR VAN BRANDWONDEN

Oppervlakken van apparatuur en verwarmde vloeistof kunnen zeer heet worden tijdens het gebruik. Zo vermijdt u ernstige brandwonden:

- Raak de warme vloeistof of de apparatuur niet aan.

Belangrijke informatie over isocyaanaat (ISO)

Isocyanaten (ISO) zijn katalysatoren die gebruikt worden in tweecomponentenmateriaal.

Aandachtspunten isocyaanaat

									
---	---	---	---	--	--	--	--	--	--

Bij het spuiten of afgeven van vloeistof die isocyaanaat bevat, kunnen schadelijke nevels, dampen of zwevende deeltjes ontstaan.

- Lees en begrijp de waarschuwingen en het Veiligheidsgegevensblad (SDS - Safety Data Sheet) van de fabrikant, zodat u op de hoogte bent van de specifieke gevaren en voorzorgsmaatregelen bij het gebruik van isocyanaten.
- Het gebruik van isocyanaten brengt potentieel gevaarlijke procedures met zich mee. U mag deze apparatuur uitsluitend gebruiken als u bent getraind in en gekwalificeerd voor het gebruik ervan en u de informatie in deze handleiding, de toepassingsinstructies van de vloeistoffabrikant en veiligheidsinformatiebladen hebt gelezen en begrepen.
- Het gebruik van onjuist onderhouden of verkeerd afgestelde apparatuur kan leiden tot onvoldoende uitgehard materiaal. Hierbij kan uitgassing optreden en kunnen onaangename geuren ontstaan. De apparatuur moet zorgvuldig worden onderhouden en afgesteld volgens de instructies in de handleiding.
- Voorkom inademing van nevels, dampen of zwevende deeltjes met isocyaanaat door ervoor te zorgen dat iedereen in het werkgebied geschikte ademhalingsbescherming draagt. Draag altijd een goed passend ademhalingsfilter, zo nodig met luchttoevoer. Ventileer het werkgebied in overeenstemming met de instructies in de SDS'en van de vloeistoffabrikant.
- Vermijd elk huidcontact met isocyanaten. Iedereen in het werkgebied moet chemisch ondoordringbare handschoenen, beschermende kleding en voetafdekking dragen zoals aanbevolen door de fabrikant van de vloeistof en de regelgevende autoriteit ter plekke. Volg alle aanbevelingen van de fabrikant, ook die voor de omgang met vervuilde kleding. Was na het spuiten altijd eerst uw handen en gezicht voordat u gaat eten of drinken.
- Het risico van blootstelling aan isocyanaten houdt niet op na het spuiten. Mensen zonder geschikte PBM (persoonlijke beschermingsmiddelen) moeten wegblijven uit het werkgebied, tijdens gebruik van de materialen en gedurende een periode daarna, zoals aangegeven door de fabrikant van de vloeistof. In het algemeen is deze periode minstens 24 uur.
- Waarschuw anderen die eventueel de ruimte kunnen betreden, over de gevaren van isocyanaten. Volg de aanbevelingen van de fabrikant van de vloeistof en de regelgevende autoriteit ter plekke. Wij raden aan om buiten het werkgebied een waarschuwingsbord te plaatsen zoals het voorbeeld hieronder:

	WARNING
	TOXIC FUMES HAZARD
DO NOT ENTER DURING SPRAY FOAM APPLICATION OR FOR ___ HOURS AFTER APPLICATION IS COMPLETE	
DO NOT ENTER UNTIL:	
DATE: _____	
TIME: _____	

Zelfontbranding van materialen



Sommige materialen kunnen zelfontbrandend worden als ze te dik wordt aangebracht. Lees de waarschuwing van de materiaalfabrikant en het Veiligheidsgegevensblad (SDS - Safety Data Sheet).

Houd componenten A en B gescheiden



Kruisbesmetting kan leiden tot uitgehard materiaal in vloeistofleidingen, met ernstig letsel of schade aan apparatuur tot gevolg. Om verontreiniging te voorkomen:

- Verwissel **nooit** de bevochtigde onderdelen voor component A en B.
- Gebruik nooit oplosmiddel aan de ene kant als het verontreinigd is vanaf de andere kant.

Van materiaal wisselen

LET OP

Het wisselen van vloeistof die in uw apparatuur wordt gebruikt, vereist speciale aandacht om schade en tijdverlies te voorkomen.

- Spoel de apparatuur meerdere keren voorafgaand aan een vloeistofwissel, zodat de apparatuur grondig schoon is.
- Reinig na het spoelen altijd de filters bij de vloeistofinlaat.
- Vraag de fabrikant van het materiaal naar de chemische compatibiliteit.
- Bij het wisselen tussen epoxy en urethaan of polyurea moeten alle vloeistofcomponenten worden gedemonteerd en gereinigd. Vervang ook alle slangen. Epoxyharsen hebben vaak aminen aan de B-zijde (verharder). Polyurea's hebben vaak amines aan de B-zijde (hars).

Vochtgevoeligheid van isocyanaten

Door blootstelling aan vocht (uit de lucht of andere bronnen) zal isocyaanaten ten dele uitharden, waarbij er kleine, harde, schurende kristallen ontstaan die een suspensie met de vloeistof vormen. Na verloop van tijd ontstaat er een laag op het oppervlak en zal de ISO geleren, waardoor de viscositeit toeneemt.

LET OP

Gedeeltelijk uitgehard ISO zal de prestaties en levensduur van alle bevochtigde onderdelen verminderen.

- Gebruik altijd een afgesloten container met een droogmiddel in het luchtgat of een stikstofomgeving. Sla ISO **nooit** op in een open container.
- Houd het oliereservoir (waar geïnstalleerd) van de ISO-pomp altijd gevuld met geschikte TSL-vloeistof. Het smeermiddel zorgt voor een barrière tussen ISO en de atmosfeer.
- Gebruik alleen vochtbestendige slangen die geschikt zijn voor isocyaanaten.
- Gebruik nooit teruggewonnen oplosmiddelen, aangezien deze vocht kunnen bevatten. Houd ongebruikte containers met oplosmiddel altijd gesloten.
- Voorzie schroefdraad altijd van een geschikt smeermiddel wanneer apparatuur opnieuw in elkaar wordt gezet.
- Laat het materiaal ten minste eenmaal per week door de Reactor lopen wanneer deze nat is gemaakt en niet in werking is. Gebruik de transferpomp aan de A-zijde om materiaal door de recirculatieaansluiting van het uitlaatspruitstuk aan de A-zijde te spoelen. Zie **De apparatuur spoelen** op pagina 33.
- De Reactor mag niet worden opgeslagen als er lucht in is gekomen of als het materiaal op is. Voordat u het toestel opbergt, moet u de luchtspoelprocedure in uw gebruiksaanwijzing volgen.

OPMERKING: De dikte van de aangebrachte laag en de kristallisatiesnelheid variëren naargelang de samenstelling van het ISO, de vochtigheid en de temperatuur.

Schuimharsen met 245 fa als blaasmiddel

Sommige blaasmiddelen gaan bij temperaturen boven 33 °C (90 °F) schuimen als ze niet onder druk staan, vooral als ze worden geroerd. Beperk schuimvorming door de voorverwarming in een circulatiesysteem te minimaliseren.

Voorbeeldinstallatie

Typische installatie zonder circulatie

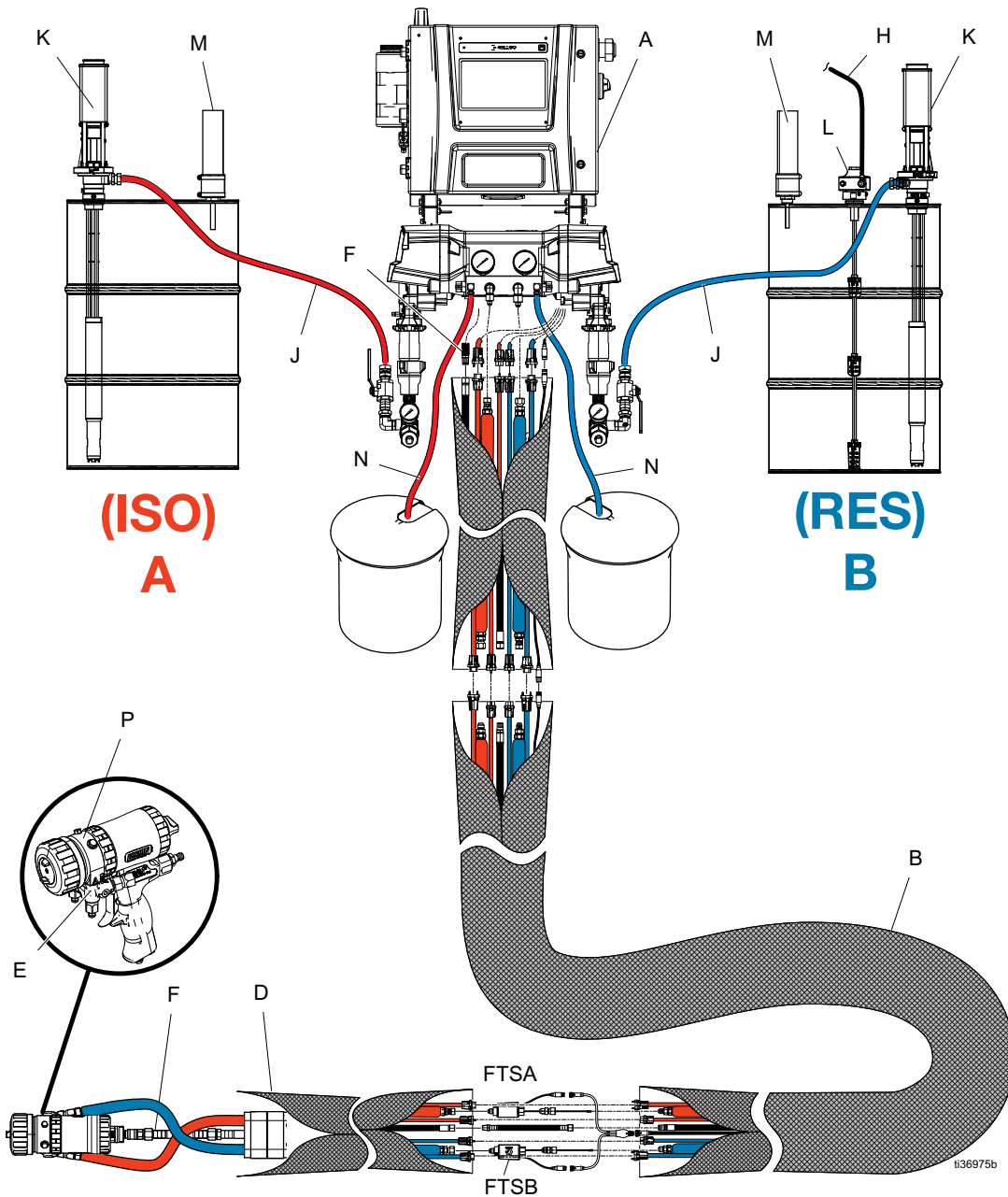

Ref.	Beschrijving	Ref.	Beschrijving	Ref.	Omschrijving
A	Reactor-doseerapparaat	H†	Luchttoevoerleiding voor roerwerk	N	Drukontlastingsleidingen
B*†	Verwarmde slangenbundel	J†	Vloeistoftoevoerleidingen	P†	Vloeistofverdeelstuk pistool
D†	Verwarmde hulp slang	K†	Transferpompen	FTSA*†	Vloeistoftemperatuursensor (A-zijde)
E†	Pistoolverdeelstuk	L†	Roerwerk	FTSB*†	Vloeistoftemperatuursensor (B-zijde)
F†	Luchttoevoerslang van pistool	M†	Absorptiedrogers		

* Blootgesteld getoond ter verduidelijking. Wikkel in tape tijdens de werking.

† Niet meegeleverd.

Typische installatie met circulatie van vloeistofverdeelstuk systeem naar vat

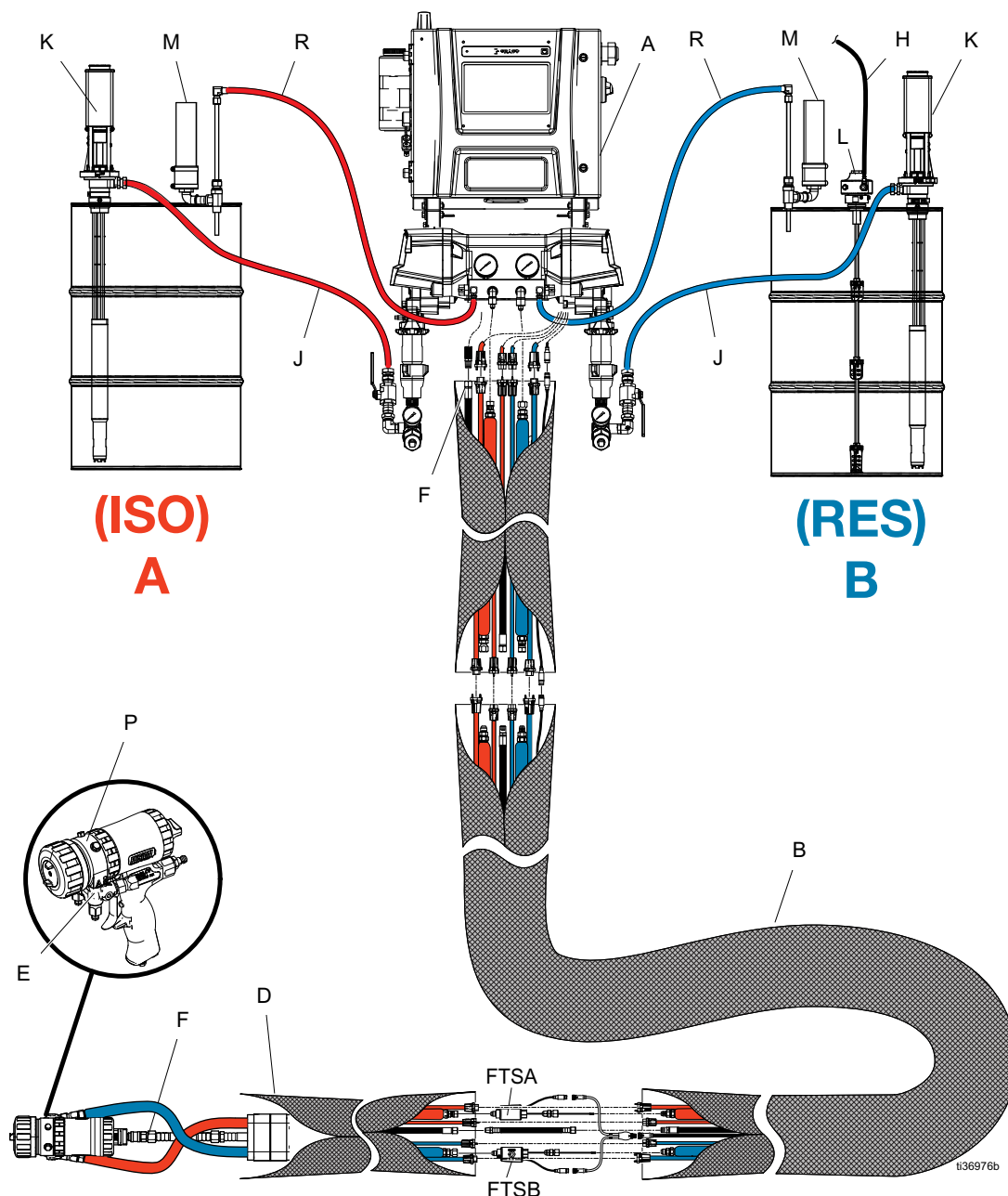

Ref.	Beschrijving	Ref.	Beschrijving	Ref.	Omschrijving
A	Reactor-doseerapparaat	H†	Luchttoevoerleiding voor roerwerk	P†	Vloeistofverdeelstuk pistool
B*†	Verwarmde slangenbundel	J†	Vloeistoftoevoerleidingen	R†	Recirculatieleidingen
D†	Verwarmde hulp slang	K†	Transferpompen	FTSA*†	Vloeistoftemperatuursensor (A-zijde)
E†	Pistoolverdeelstuk	L†	Roerwerk	FTSB*†	Vloeistoftemperatuursensor (B-zijde)
F†	Luchttoevoerslang van pistool	M†	Absorptiedrogers		

* Blootgesteld getoond ter verduidelijking. Wikkel in tape tijdens de werking.

† Niet meegeleverd.

Typische installatie met circulatie van pistoolvloeistofverdeelstuk naar vat

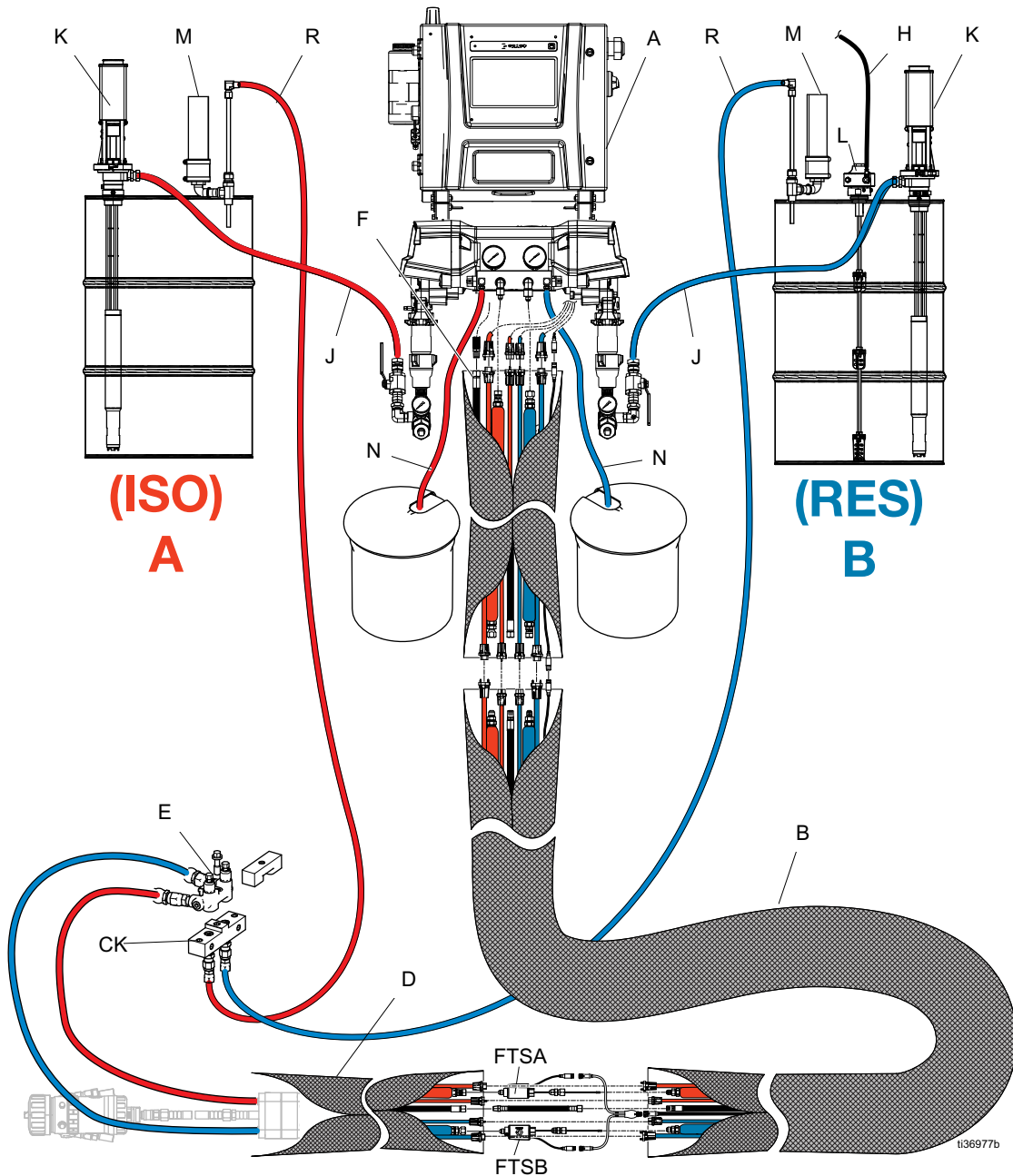

Ref.	Beschrijving	Ref.	Beschrijving	Ref.	Omschrijving
A	Reactor-doseerapparaat	H†	Luchttoevoerleiding voor roerwerk	N†	Drukontlastingsleidingen
B*†	Verwarmde slangenbundel	J†	Vloeistoftoevoerleidingen	R†	Recirculatieleidingen
D†	Verwarmde hulp slang	K†	Transferpompen	FTSA*†	Vloeistoftemperatuursensor (A-zijde)
E†	Pistoolverdeelstuk	L†	Roerwerk	FTSB*†	Vloeistoftemperatuursensor (B-zijde)
F†	Luchttoevoerslang van pistool	M†	Absorptiedrogers		

* Blootgesteld getoond ter verduidelijking. Wikkel in tape tijdens de werking.

† Niet meegeleverd.

Identificatie van de onderdelen

Doseerapparaat

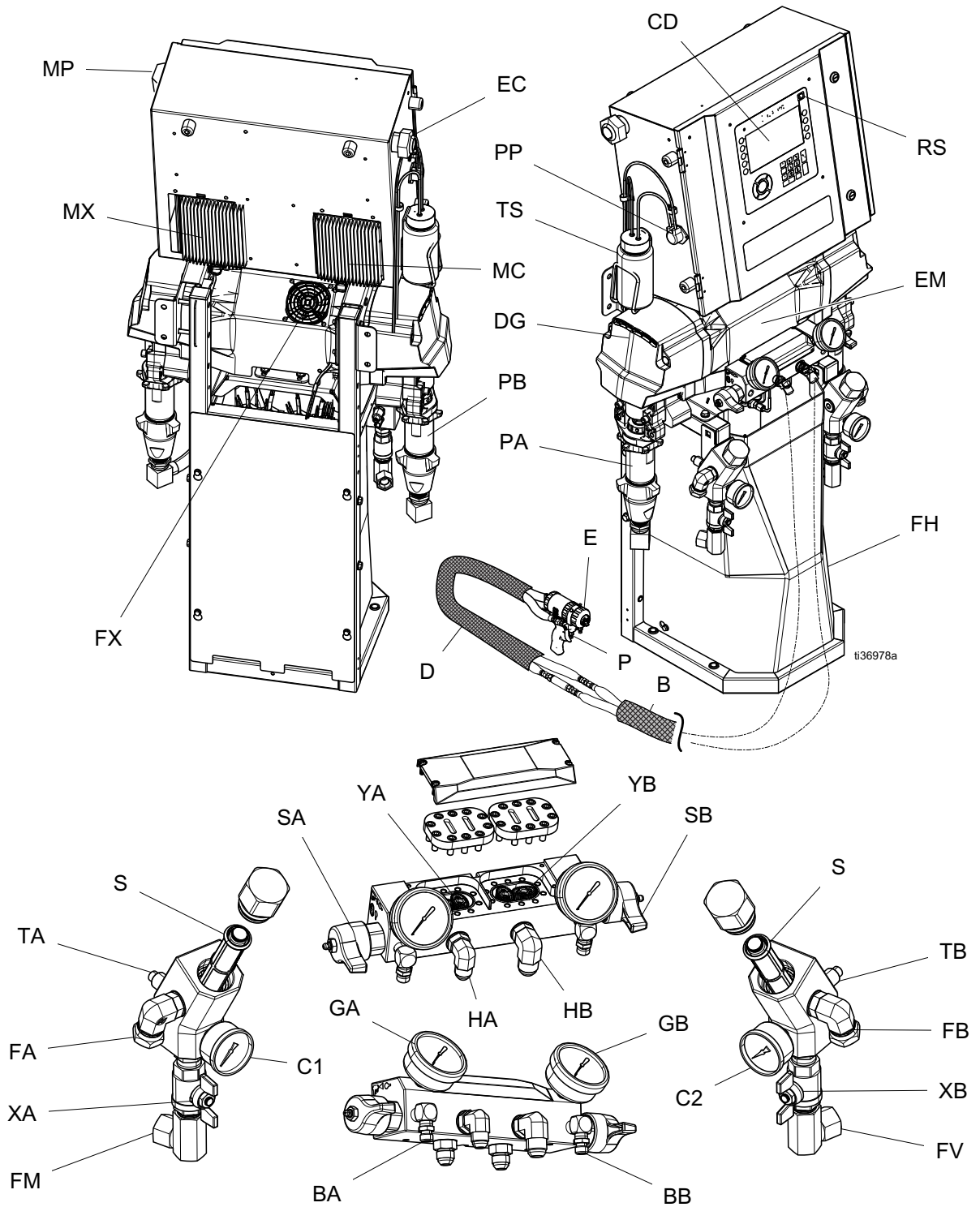

Componenten doseerapparaat

Ref.	Beschrijvingen
BA	Drukontlastingsuitlaat ISO-zijde
BB	Drukontlastingsuitlaat HARS-zijde
C1	Drukmeter ingang ISO-zijde
C2	Drukmeter ingang HARS-zijde
CD	Geavanceerde weergavemodule (ADM - Advanced Display Module)
EC	Trekontlasting elektrische kabel
EM	Elektromotor
FA	Inlaatfitting ISO-zijde
FB	Inlaatfitting HARS-zijde
FH	Vloeistofverwarmers
GA	Drukmeter ISO-zijde
GB	Drukmeter HARS-zijde
HA	Slangaansluiting ISO-zijde
HB	Slangaansluiting HARS-zijde
MP	Hoofdschakelaar
PA	Pomp ISO-zijde
PB	Pomp HARS-zijde
PP	ISO-smeerpomp
RS	Rode stopknop
SA	Drukontlastings-/spuit-ventiel ISO-zijde
SB	Drukontlastings-/spuit-ventiel HARS-zijde
SS	Statuslampje voor het systeem
TS	ISO-smeringsreservoir
XA	Vloeistofinlaatklep ISO-zijde
XB	Vloeistofinlaatklep HARS-zijde
YA	Debietmeter - ISO-zijde (alleen Elite-modellen)
YB	Debietmeter - RES-zijde (alleen Elite-modellen)
ZA	Rooster inlaatfilter
ZB	Inlaatfilter afvoerplug
ZC	Inlaatfilterdop

Elektrische behuizing

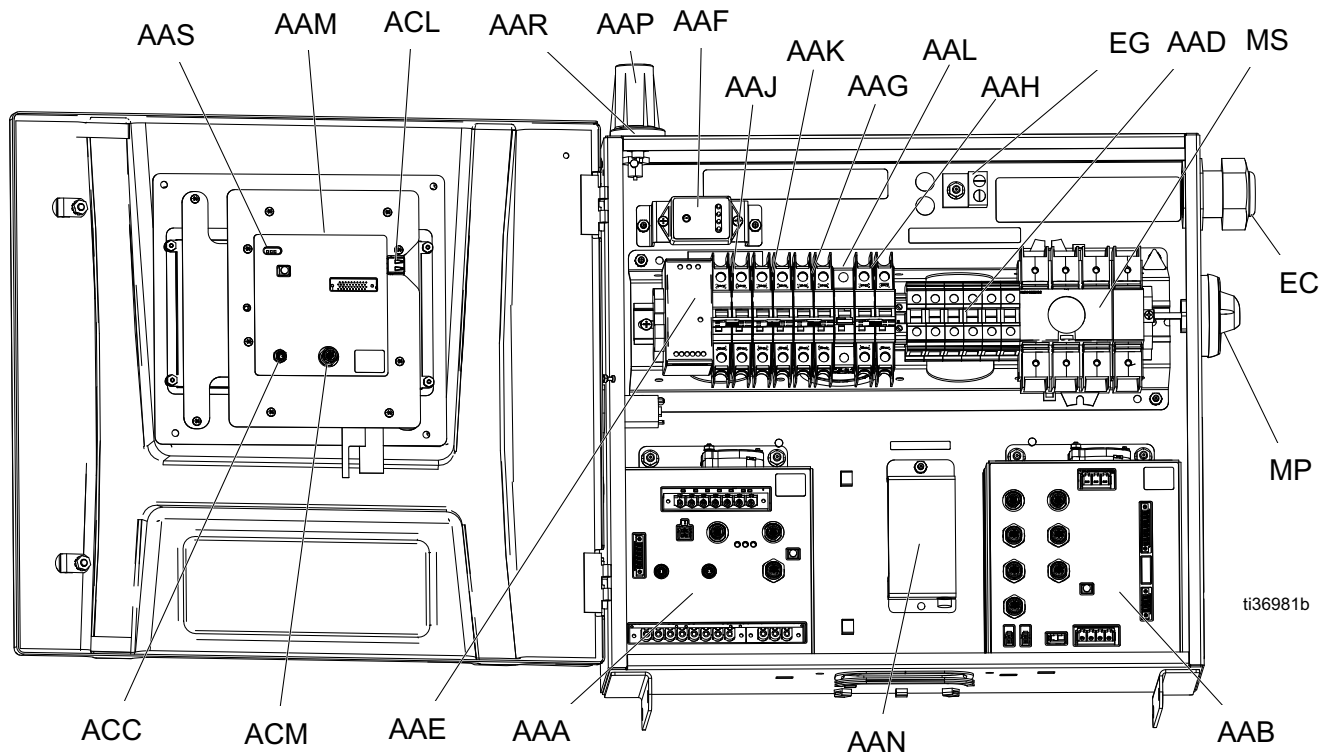

Ref.	Omschrijving	Ref.	Omschrijving
AAA	Temperatuurregelmodule (TCM)	AAN†	Reactor Connect-appmodule
AAB	Motorregelmodule (MCM)	AAP†	Mobiele antenne
AAD	Bedrading aansluitblokken	AAR†	Gps-antenne
AAE	Voeding van 24 V	ACC	Kabelaansluiting Reactor Connect-module
AAF	Overspanningsbeveiliging	ACL	USB-poort van ADM
AAG	Stroomonderbreker transformator	ACM	CAN-kabelaansluiting van ADM
AAH	Stroomonderbreker motor	EC	Trekontlasting elektrische kabel
AAJ	Stroomonderbreker verwarming A-zijde	EG	Aardklem inkomende voeding
AAK	Stroomonderbreker verwarming B-zijde	MP	Ingebouwde scheidingsknop van hoofdstroom
AAL	Stroomonderbreker slang	MS	Ingebouwde scheidingschakelaar van hoofdstroom
AAM	Geavanceerde weergavemodule (ADM)		

† Niet inbegrepen bij alle modules.

Temperatuurregelmodule (TCM)

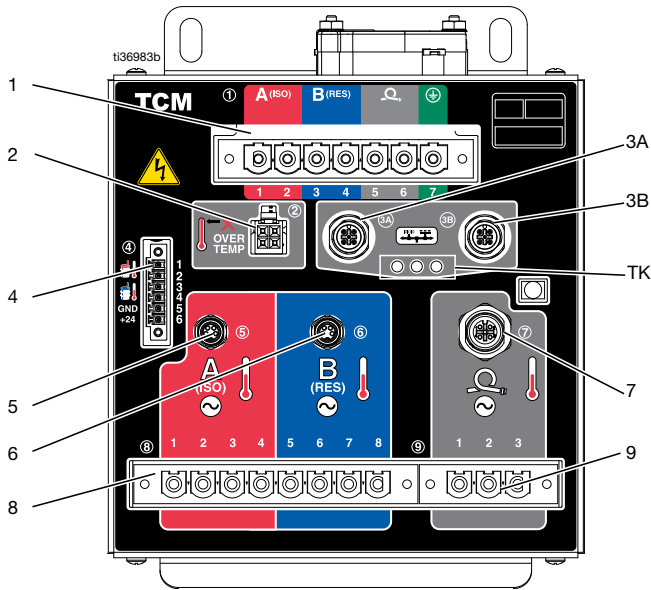

Ref.	Omschrijving
1	Invoer hoofdstroom
2	Ingangen voor te hoge temperatuur verwarming
3 A	CAN-communicatieaansluitingen
3 B	
4	A/B inlaattemperaturen en 24 VDC Toevoeringang
5	Temperatuurinvoer verwarmers A
6	Temperatuurinvoer verwarmers B
7	Slangtemperatuurinvoer A/B
8	Stroomuitvoeren verwarmers A/B
9	Stroomuitvoeren slang A/B

Motorregelmodule (MCM)

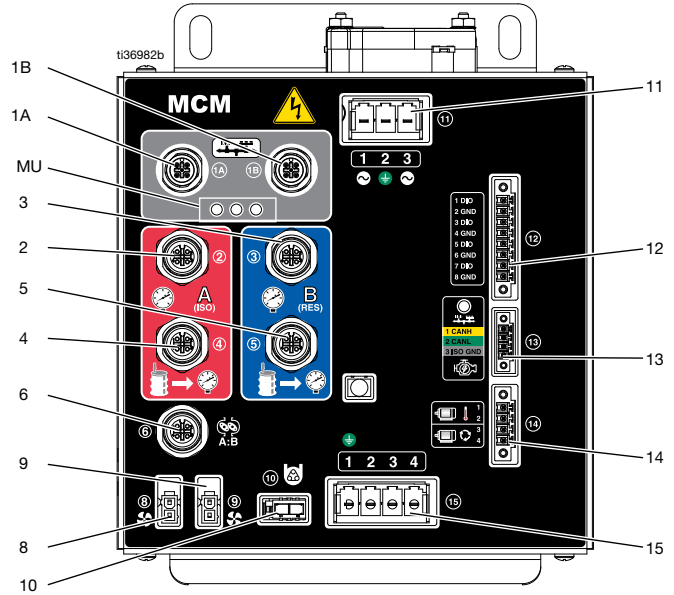

Ref.	Omschrijving
1A	CAN-communicatieaansluitingen
1B	
2	Pomputlaatdruk A-zijde
3	Pomputlaatdruk B-zijde
4	Pompinlaatdruk A-zijde
5	Pompinlaatdruk B-zijde
6	Invoeren debietmeter
8	Ventilator van transformator
9	Ventilator van motor
10	ISO-smeerpomputvoer
11	Invoer hoofdstroom
12	Digitale invoeren/uitvoeren
13	CAN-aansluiting J1939 van motor
14	Motortemperatuur- en cyclusschakelaar
15	Motoruitvoer

Installatie

Locatie

Om de bediening en het onderhoud te vergemakkelijken, moet de plaats waar de Reactor is geïnstalleerd voldoende verlicht zijn met het oog op de zichtbaarheid en de veiligheid.

Voor een gemakkelijke bediening en onderhoud moet er aan de voor- en zijkanten van de Reactor voldoende ruimte zijn om bij de kleppen te kunnen of om sleutels en gereedschap te gebruiken.

Benodigd gereedschap voor installatie

Dop- of moersleutel van 9/16 inch

Het doseerapparaat monteren

Reactor-doseerapparaten worden in een verzendconfiguratie afgeleverd. Zet het doseerapparaat rechtop in elkaar zetten voordat u het systeem monteert.

1. Verwijder de schroeven van de scharnierarm van de behuizing (ES).
2. Til de elektrische behuizing (EE) op.

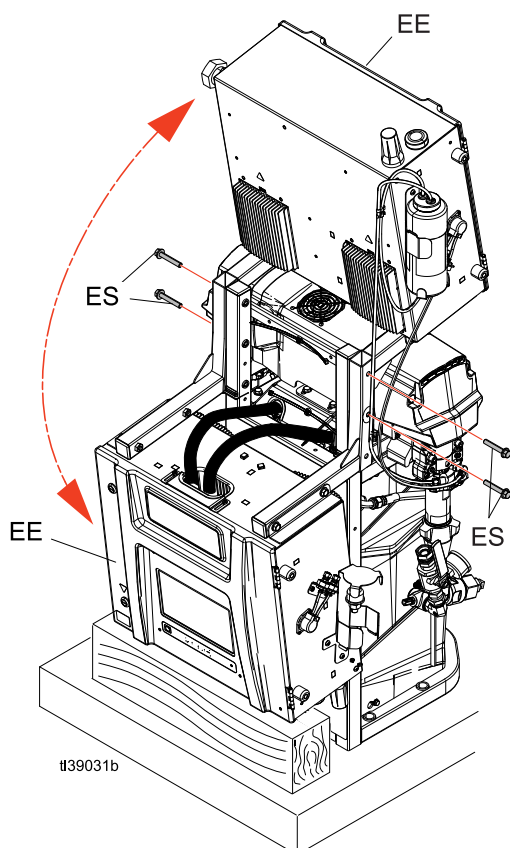

3. Plaats de wandmontagebeugels links en rechts (MB) zoals hieronder aangegeven. Steek de schroeven van de scharnierarm van de behuizing (ES) door de beugels (MB) en draai ze vast om de behuizing vast te zetten.

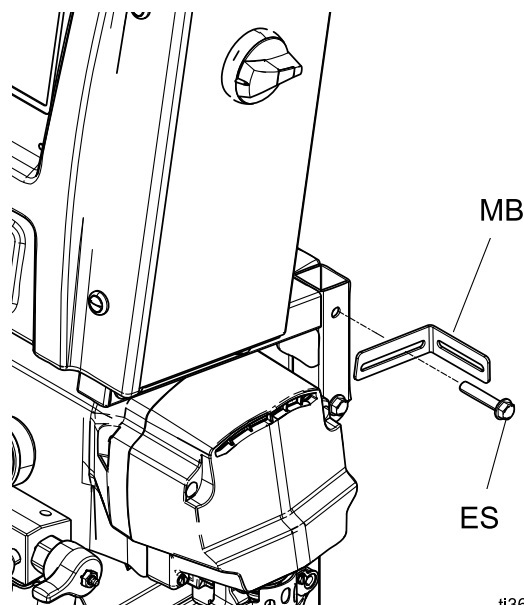

Het systeem monteren



Voorkom ernstig letsel door kantelen van het systeem door ervoor te zorgen dat de Reactor goed aan de wand is bevestigd.

OPMERKING: Montagebeugels en -bouten zijn inbegrepen in de kist met losse onderdelen die met uw systeem wordt meegeleverd.

1. Bevestig de linker en rechter wandmontagebeugels (MB) aan de muur. Als de beugels niet op één lijn zijn met de ruimte tussen de wandlatten, dient u een stuk hout aan de latten te bevestigen en de beugels vervolgens aan het hout te bevestigen.
2. Gebruik de vier openingen in de voet van het systeemframe (BH) om de voet aan de vloer te bevestigen. De bouten worden niet meegeleverd.

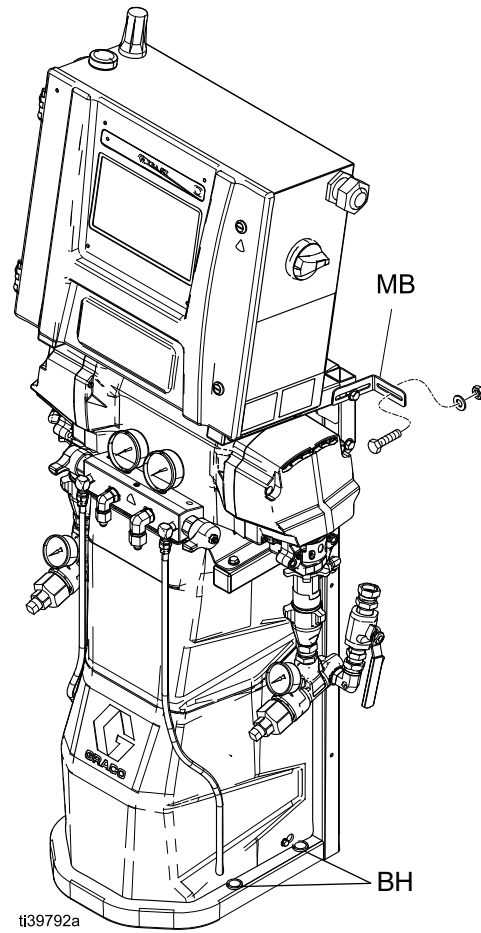

Installatie

Aarding

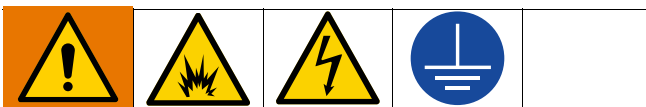

De apparatuur moet worden geaard om het risico op statische vonken en elektrische schokken te beperken. Elektrische of statische vonken kunnen tot gevolg hebben dat dampen ontbranden of ontploffen. Aarden biedt de elektrische stroom een ontsnapingsdraad.

- **Reactor:** Het systeem is geaard via de voedingskabel.
- **Slang:** Gebruik alleen Reactor 3-slangen om de continuïteit van de statische aarding te waarborgen. Controleer de elektrische weerstand van de slangen van het pistool naar de massa van het Reactor-systeem. Als de totale weerstand groter is dan 29 megohm, moet/moeten de slang(en) onmiddellijk worden vervangen.
- **Spuitspuit:** Het spuitpistool is geaard via Reactor 3-slangen. Gebruik alleen verwarmde Reactor 3-slangen.
- **Vloeïstofvoervoercontainers:** Volg de plaatselijk geldende voorschriften.
- **Te spuiten object:** Volg de plaatselijk geldende voorschriften.
- **Emmers met oplosmiddel die worden gebruikt bij het spoelen:** volg de plaatselijk geldende voorschriften. Gebruik alleen metalen emmers die geleidend zijn en op een geaard oppervlak staan. Plaats de emmer niet op een niet-geleidende ondergrond, zoals papier of karton, aangezien dan de continuïteit van de aarding wordt onderbroken.
- **Aardingscontinuïteit handhaven bij het spoelen of het ontlasten van de druk:** Houd een metalen gedeelte van het spuitpistool stevig tegen een geaarde metalen emmer, spuit vervolgens met het pistool.

Benodigd gereedschap voor instelling

- 1.25 inch sleutel
- Sleutel van 1-1/16 inch
- Moersleutel van 200 mm of 7/8 inch
- Sleutel van 5/8 inch
- Sleutel van 1 inch
- Sleutel 11/16 inch
- Moersleutel van 19 mm of 3/4 inch
- Ringsleutel van 3/8 inch
- Platte schroevendraaier
- Verstelbare sleutel van 18 inch

Algemene richtlijnen betreffende de apparatuur

LET OP

Wanneer de afmetingen van de generator niet juist zijn, kan er schade ontstaan. Vermijd schade aan de apparatuur door de onderstaande richtlijnen te volgen.

- Bepaal de juiste grootte van de generator. Wanneer u een generator met de juiste grootte en een geschikte luchtcompressor gebruikt, dan kan het doseerapparaat met een vrijwel constante toerental werken. Wanneer dat niet het geval is, gaat de spanning schommelen waardoor de elektrische uitrusting beschadigd kan raken. De juiste grootte van de generator bepalen:
 1. Lijst met vereisten voor piekwattage van alle systeemcomponenten.
 2. Voeg het wattage toe dat vereist is door de systeemonderdelen.
 3. Voer de volgende berekening uit:
Totale wattage x 1,25 = KVA
(kilovolt-ampère)
 4. Selecteer een generator met een grootte die gelijk of groter is dan de berekende kVA.
- Kies de juiste afmetingen voor de voedingskabel van het doseerapparaat met behulp van de elektrische nominale waarden in **Modellen**, pagina 4. Wanneer dat niet het geval is, gaat de spanning schommelen waardoor de elektrische apparatuur beschadigd kan raken.
- Gebruik een luchtcompressor met continu werkende ontladingsinrichtingen. Direct gekoppelde luchtcompressoren die starten en stoppen tijdens een taak zullen spanningsschommelingen veroorzaken die de elektrische uitrusting kunnen beschadigen.
- Onderhoud en inspecteer de generator, luchtcompressor en andere apparatuur volgens de aanbevelingen van de fabrikant om het onverwacht uitvallen te vermijden. Wanneer de apparatuur onverwacht uitvalt, gaat de spanning schommelen, waardoor de elektrische apparatuur beschadigd kan raken.
- Gebruik een wandstroombron met voldoende stroom om aan de systeemvereisten te voldoen. Wanneer dat niet het geval is, gaat de spanning schommelen waardoor de elektrische uitrusting beschadigd kan raken.

Voeding aansluiten

				
<p>Alle elektrische bedrading moet worden verzorgd door een gediplomeerd elektricien en moet voldoen aan alle ter plaatse geldende verordeningen en regelgeving.</p>				

1. Zet de hoofdschakelaar (MP) UIT.
2. Open het deksel van de elektrische behuizing.
OPMERKING: Terminal jumpers bevinden zich in de deur van de elektrische behuizing.
3. Installeer de meegeleverde terminal jumpers op de plaatsen getoond in de afbeelding voor de gebruikte krachtbron.
OPMERKING: Controleer of de terminal jumpers helemaal zijn ingevoerd en spoel door.
4. Leid de voedingskabel door de trekontlasting (EC) in de elektrische behuizing.
5. Sluit de binnenkomende stroomkabels en aarddraad aan zoals aangegeven in de afbeelding. Trek voorzichtig aan alle aansluitingen om te controleren of ze goed vastzitten.
6. Controleer of alle onderdelen goed zijn aangesloten zoals in de afbeelding en sluit vervolgens de elektrische behuizing.

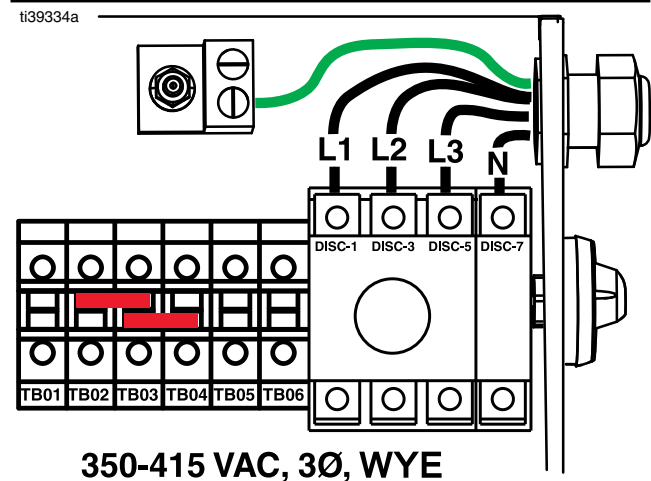
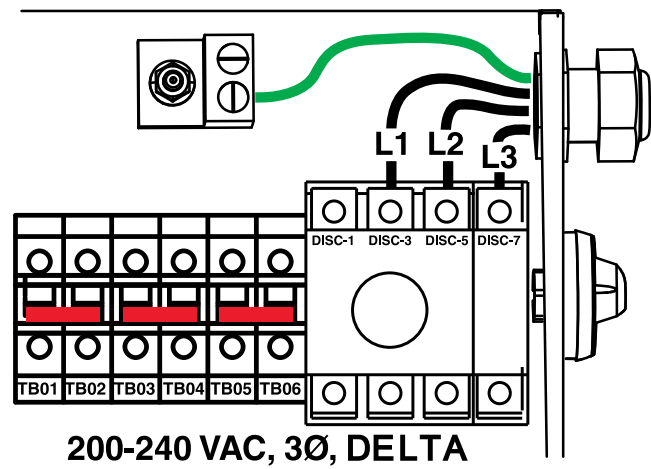
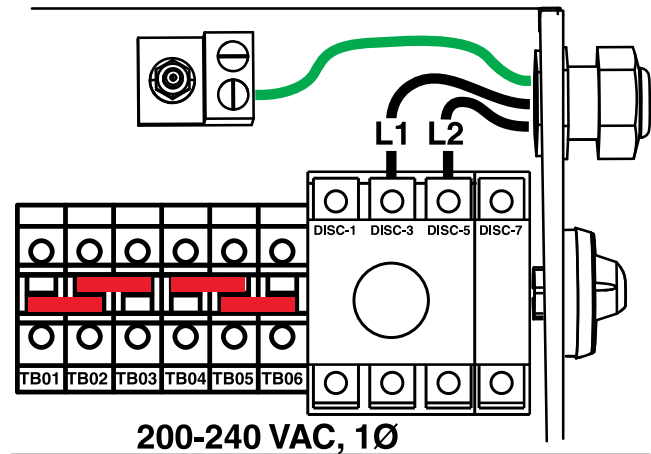

De mobiele module installeren

OPMERKING: De installatie van de celmodule is vereist om de Reactor Connect-app te kunnen gebruiken.

OPMERKING: De mobiele module is een optioneel toebehoren, en is inbegrepen bij de Reactor Pro- en Elite-modellen.

1. Zet de hoofdschakelaar (MP) UIT. Onderbreek de inkomende voeding bij de bron.
2. Open het deksel van de elektrische behuizing.
3. Verwijder het kartonnen inzetstuk van de montageplaats voor de celmodule.

OPMERKING: Als u het kartonnen inzetstuk verwijdert, geeft u aan dat u de gebruikershandleiding van de Reactor, de algemene voorwaarden van de Reactor Connect-app en de Reactor Connect-privacyverklaring begrijpt.

4. Installeer de mobiele module op de montageplaats van de mobiele module met behulp van de bijgeleverde moeren.

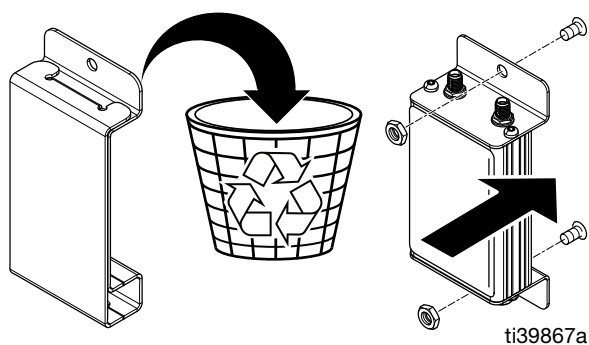

5. Sluit de mobiele antennekabel (ZE) aan op de mobiele module. Draai ze met de hand vast.
6. Sluit de gps-antennekabel (ZD) aan op de mobiele module. Draai ze met de hand vast.
7. Sluit de seriële communicatiekabel (ZF) van de ADM (G) aan op de mobiele module.
8. Sluit en vergrendel de deur van de elektrische behuizing met de deursloten.

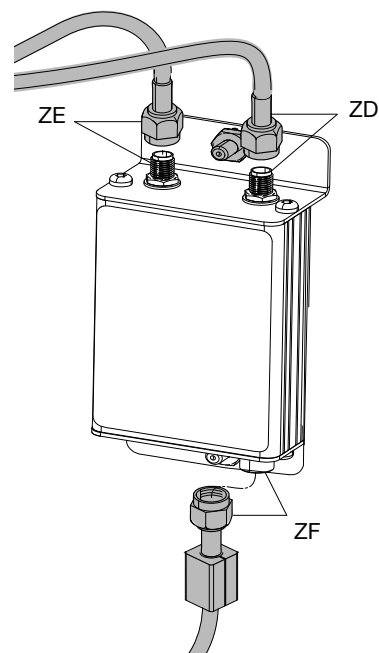

Halsdichtingsvloeistof (TSL®) toevoegen aan oliereservoirs

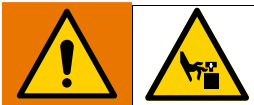

De pompstang en de koppelstang bewegen als de pomp in werking is. Bewegende onderdelen kunnen ernstig letsel veroorzaken zoals afknijpen of zelfs verlies van lichaamsdelen. Houd handen en vingers uit de buurt van het oliereservoir wanneer het apparaat in werking is. Zet de hoofdschakelaar (MP) UIT om te voorkomen dat de pomp beweegt.

OPMERKING: Vervangende TSL-flessen kunnen als volgt worden besteld:

Vervangingsonderdeel	Beschrijving
25T859	Vervangende fles TSL (moet per zes besteld worden).

- Pomp component A (ISO): Houd het ISO-smeermiddelreservoir (TS) voor 3/4 gevuld met Graco-halsdichtingvloeistof (TSL). Het reservoir komt van de fabriek voor 3/4 gevuld met TSL. Gebruik een markeerstift om de vullijn op de fles met het reservoir aan te geven. Voeg nieuwe TSL toe aan de vullijn als het reservoir leeg of bijna leeg is. Wanneer u voorgevulde flessen van Graco bestelt, teken dan met een stift een lijn bovenaan de vloeistofleiding zoals die is verzonden. Vervang de TSL als de vloeistof een gelachtige consistentie krijgt.

De smerpomp (PP) circuleert TSL door het vloeistofreservoir om de isocynaatlaag van de verdringerstang te wassen.

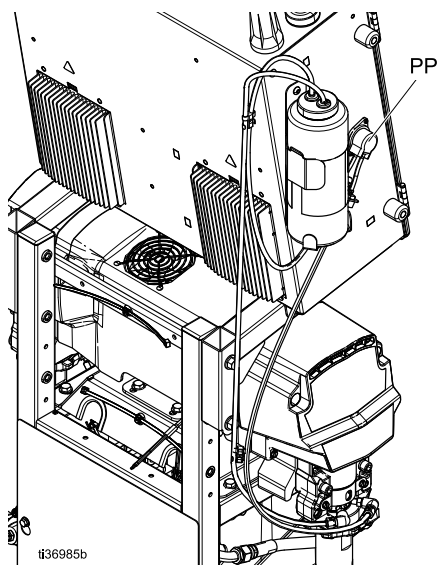

- Component B-pomp (hars): controleer dagelijks de vilt sluitringen in de pakkingmoer/het oliereservoir (S). Houd verzadigd met Graco-halsdichtingvloeistof (TSL) om te voorkomen dat het materiaal hard wordt op de verdringerstang.

Vervang de vilt sluitringen wanneer ze versleten zijn of gecontamineerd met gehard materiaal. Zie de handleiding voor uw verdringerpomp voor instructies. Zie **Bijbehorende handleidingen**, pagina 3.

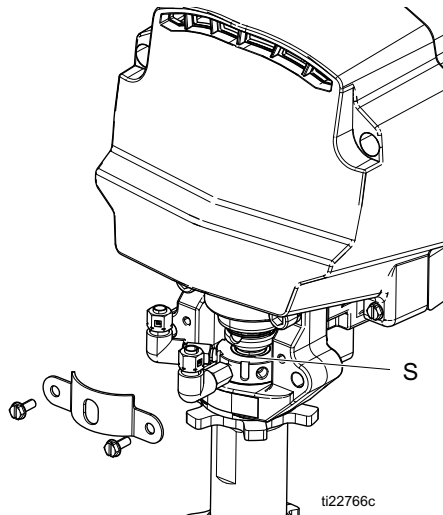

Verwarmde slang op doseerapparaat aansluiten

LET OP

Vermijd schade aan de slang door Reactor 3 verwarmde slangen alleen op uw Reactor-doseerapparaat aan te sluiten.

Sluit de voedingsconnectors aan de slangzijde (HB) aan op de voedingsconnectors aan de machinezijde (HA). Raadpleeg de handleiding van de verwarmde slang voor uitgebreide instructies. Zie **Bijbehorende handleidingen**, pagina 3.

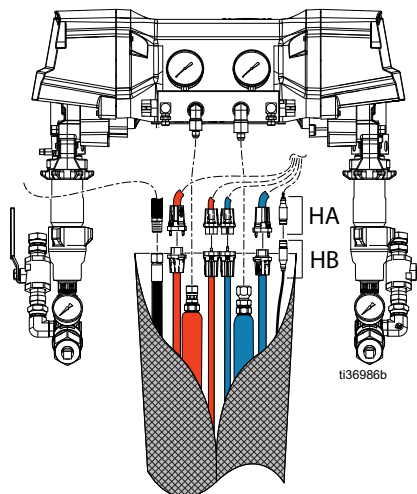

Opstarten



Vermijd ernstig letsel: laat de Reactor niet draaien zonder dat alle deksels en beschermkappen zijn aangebracht.

LET OP

Correcte procedures voor het instellen, opstarten en uitschakelen van het systeem zijn essentieel voor de betrouwbaarheid van de elektrische apparatuur. De volgende procedures zorgen voor een stabiele spanning. Het niet volgen van deze procedures veroorzaakt spanningsschommelingen waardoor de elektrische apparatuur beschadigd kan raken.

1. Volg de **Drukontlastingsprocedure**, pagina 30.
2. Controleer de vloeistofinlaatfilters. Controleer dagelijks vóór het opstarten of de vloeistofinlaatfilters schoon zijn. Zie **Rooster spoelinlaatfilter**, pagina 51.

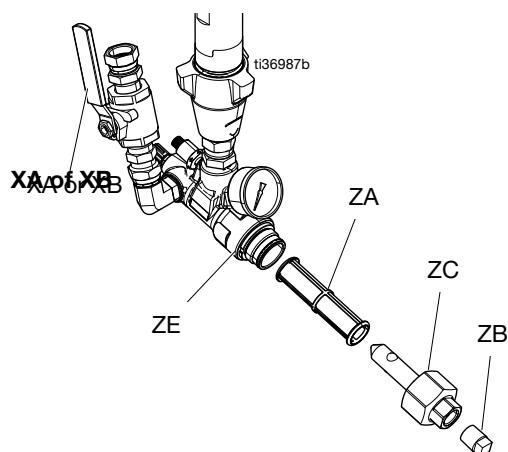

3. Controleer het ISO-smeermiddelreservoir (TS). Controleer dagelijks het peil en de toestand van het ISO-smeermiddel.

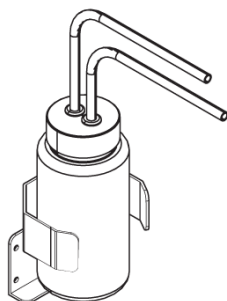

4. Gebruik peilstokken voor vat A en B (24M174) om het niveau van het materiaal in elk vat te meten. Waar nodig kan het niveau worden ingevoerd en met de ADM worden gevolgd.

5. Controleer het brandstofniveau van de generator.

LET OP

Bij gebrek aan brandstof zullen spanningsschommelingen plaatsvinden die de elektrische apparatuur kunnen beschadigen. Zorg dat u niet zonder brandstof komt te zitten.

6. Controleer of de hoofdschakelaar (MP) van het systeem uitgeschakeld is voordat u de generator start.

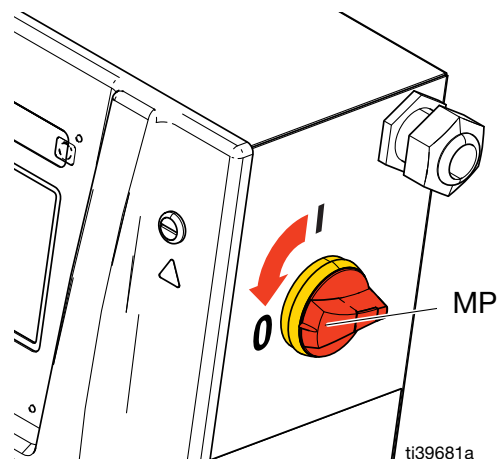

7. Vergewis u ervan dat de hoofdstroomonderbreker op de generator UIT staat.
8. Start de generator. Laat de generator zijn volle werktemperatuur bereiken.
9. Zet de hoofdstroomonderbreker van de generator AAN.
10. Schakel de hoofdschakelaar (MP) van het systeem AAN.

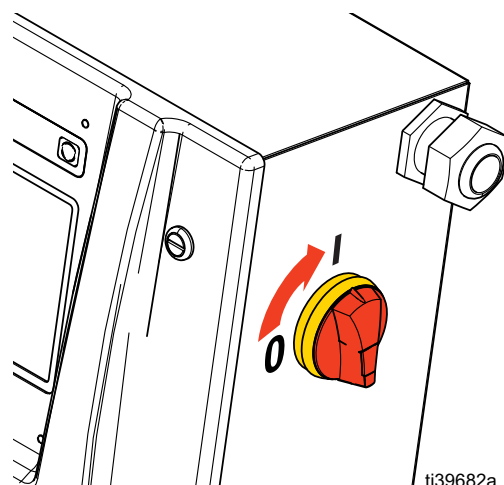

Opstarten

11. Schakel de luchtcompressor, de luchtdroger en de ademlucht in (waar van toepassing).

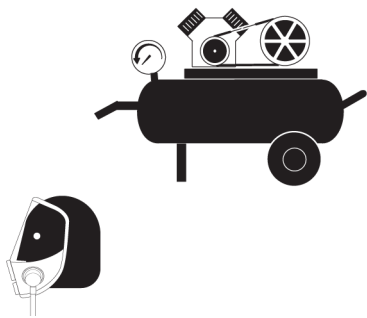

12. Als een nieuw systeem voor het eerst wordt gestart, gebruikt u de transferpompen om vloeistof naar het systeem te voeren.

- Controleer of alle stappen voor Instellen zijn uitgevoerd. Zie **Installatie**, pagina 23.
- Als er een roerwerk wordt gebruikt, schakelt u het roerwerk in. Zie de handleiding van het roerwerk. Zie **Bijbehorende handleidingen**, pagina 3.
- Als u vloeistof door het systeem moet laten circuleren om de inhoud van het vat voor te verwarmen, zie **Circulatie door het pistoolverdeelstuk** pagina 35.

Als u materiaal via de verwarmde slang naar het pistoolverdeelstuk moet laten circuleren, zie **Circulatie door het pistoolverdeelstuk** pagina 35.

- Zet beide drukontlastings-/spuitkleppen (SA, SB)

op spuiten 

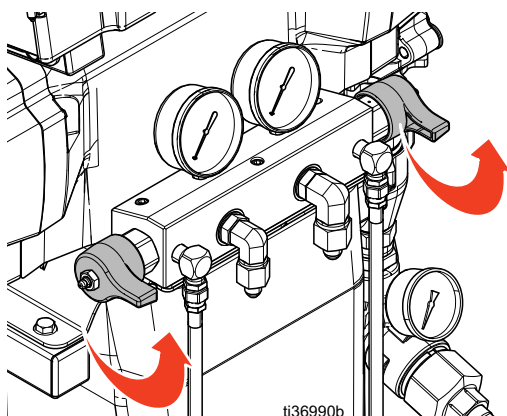

- Open de vloeistofinlaatkleppen (XA en XB). Controleer op lekken.

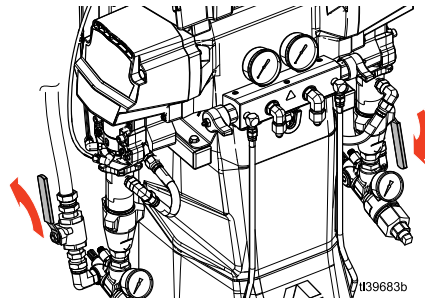

			
<p>Verontreiniging kan leiden tot uitgehard materiaal in vloeistofleidingen, met als gevolg ernstig letsel of schade aan apparatuur. Om verontreiniging te voorkomen:</p> <ul style="list-style-type: none"> • Verwissel nooit de bevochtigde onderdelen voor component A en B. • Gebruik nooit oplosmiddel aan de ene kant als het vanaf de andere kant is verontreinigd. • Houd altijd twee geaarde afvalbakken bij de hand om de vloeistoffen van component A en component B gescheiden te houden. 			

- Zet de transferpompen aan. Als een elektrische transferpomp gebruikt: tik op het ADM-scherm



op  om de transferpomp aan de A-zijde

in te schakelen en op  om de transferpomp aan de B-zijde in te schakelen.

Als u een pneumatische transferpomp gebruikt: zie de handleiding van uw pomp, **Bijbehorende handleidingen**, pagina 3.

- Houd het vloeistofverdeelstuk van het pistool boven twee geaarde afvalcontainers. Open vloeistofkleppen A en B totdat er schone vloeistof zonder luchtballen uit de kleppen komt.

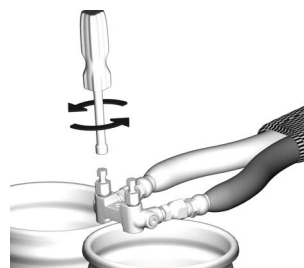

Het verdeelstuk van het Fusion AP-pistool wordt getoond.

- h. Schakel de transferpompen uit. Als een elektrische

transferpomp gebruikt: tik op  om de transferpomp aan de A-zijde uit te schakelen en op

 om de transferpomp aan de B-zijde uit te schakelen. Als u een pneumatische transferpomp gebruikt: zie de handleiding van uw pomp, **Bijbehorende handleidingen**, pagina 3.

13. Verwarm het systeem voor.

OPMERKING: De slangkalibratie moet voltooid zijn voordat u de slangwarmte voor de eerste keer inschakelt. Zie **De verwarmde slang kalibreren**, pagina 36

- a. Tik op  om de slangwarmte in te schakelen.



Deze apparatuur wordt gebruikt met verwarmde vloeistof, die kan zorgen dat de oppervlakken van de apparatuur heel warm worden. Om ernstige brandwonden te vermijden:

- Raak hete vloeistof en hete apparatuur niet aan.
- Zet de slangverwarming niet aan zonder vloeistof in de slangen.
- Laat de apparatuur volledig afkoelen voor u die aanraakt.
- Draag handschoenen als de vloeistoftemperatuur hoger wordt dan 43 °C (110 °F).



- b. Als u vloeistof door het systeem moet laten circuleren om de vatinhoud voor te verwarmen, zie **Circulatie door de Reactor**, pagina 34. Als u materiaal via de verwarmde slang naar het pistoolverdeelstuk moet laten circuleren, zie **Circulatie door het pistoolverdeelstuk** pagina 35.
- c. Wacht totdat de slang de temperatuurinstelling heeft bereikt.

OPMERKING: De verwarmingstijd van de slang kan toenemen bij een spanning met een waarde lager dan 230 V AC wanneer de maximale slanglengte wordt gebruikt.

- d. Tik op  om de ISO-verwarmingszone in te schakelen en op  om de RES-verwarmingszone in te schakelen.

Bediening

Drukontlastingsprocedure



Voer altijd de drukontlastingsprocedure uit als u dit symbool ziet.

Het systeem blijft onder druk staan totdat deze handmatig wordt ontlast. Voorkom ernstig letsel door vloeistof onder druk, zoals injectie door de huid, opspattende vloeistof en bewegende onderdelen, door de drukontlastingsprocedure uit te voeren wanneer u stopt met spuiten en voordat u de apparatuur reinigt, controleert of er onderhoud aan uitvoert.

1. Tik op om de motor uit te schakelen.

OPMERKING: Elektrische transferpompen schakelen automatisch uit met de motor.

2. Tik op , en om alle verwarmingszones uit te schakelen.
3. Ontlast de druk in het pistool en voer de procedure voor het uitschakelen van het pistool uit. Zie de handleiding van uw pistool, **Bijbehorende handleidingen**, pagina 3.
4. Zet de veiligheidsvergrendeling van het pistool aan.

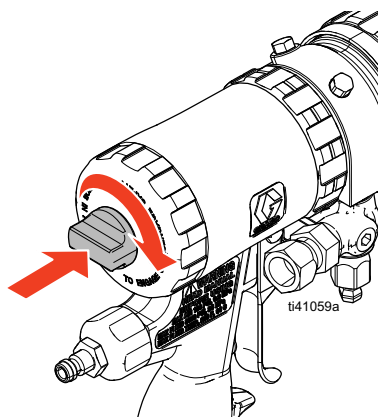

Afgebeeld model is het Fusion AP-pistool.

5. Sluit vloeistofinlaatkleppen A en B van het pistool.

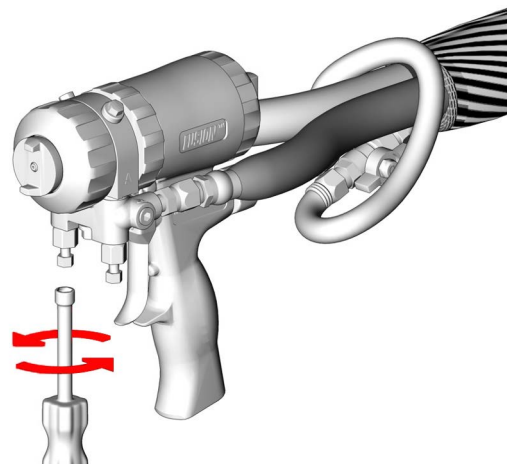

6. Zet de transferpompen en het roerwerk, wanneer gebruikt, uit.

Zie voor pneumatische transferpompen en roerwerken de handleidingen van uw componenten. Zie **Bijbehorende handleidingen**, pagina 3.

Voor elektrische transferpompen (waar nodig) tikt u erop om de voeding van de transferpomp aan de A-zijde uit te schakelen en om de voeding van de transferpomp aan de B-zijde uit te schakelen.

7. Zorg ervoor dat de ontlastings- of circulatieleidingen zijn aangesloten en naar afvalcontainers of voorraad tanks worden geleid. Zet de drukontlastings-/spuitkleppen

(SA, SB) op drukontlasting/circulatie . Zorg dat de meters op 0 staan.

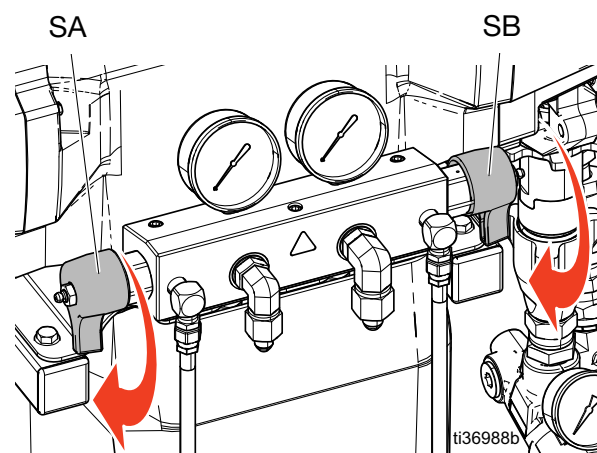

Jog mode

Jog-modus heeft twee doelen:

- Verwarming van de vloeistof tijdens de circulatie versnellen
- Spoelen en voorpompen van het systeem gemakkelijk

Niveau jog

Het jog-niveau bepaalt hoe snel het systeem chemicaliën door het systeem stuurt. Jog-niveaus liggen tussen J1 en J20. Bij lagere jog-niveaus wordt de vloeistof bij lagere snelheden en drukken verplaatst. Bij hogere jog-niveaus wordt de vloeistof met hogere snelheden en drukken verplaatst. De werkelijke snelheid en druk zijn variabel, afhankelijk van de gebruikte chemicaliën.

Jog het systeem

OPMERKING: Als er pneumatische transferpompen worden gebruikt, zet dan handmatig lucht op de pompen. Zie de handleiding van uw pomp, **Bijbehorende handleidingen**, pagina 3. Als er elektrische transferpompen worden gebruikt, worden de pompen automatisch ingeschakeld wanneer de motor wordt aangezet.



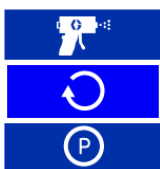



1. Tik op de knop Pompmodus .
2. Selecteer Jog mode in het keuzemenu.



3. Tik op  om het jog-niveau in te stellen
4. Tik op  om de motor te starten.
5. Tik op  om de motor te stoppen.

De transferpompen afzonderlijk joggen

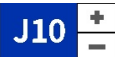
Pneumatische transferpompen: Zet de lucht naar de pompen één voor één handmatig aan of uit. Zie de handleiding van uw pomp, **Bijbehorende handleidingen**, pagina 3.

1. Zorg ervoor dat de motorvoeding  uit staat.
2. Tik op  om de transferpomp aan de A-zijde in te schakelen. Tik op  om het jog-niveau in te stellen.
3. Tik op  om de transferpomp aan de A-zijde uit te schakelen.
4. Tik op  om de transferpomp aan de B-zijde in te schakelen. Tik op  om het jog-niveau in te stellen.
5. Tik op  om de transferpomp aan de B-zijde uit te schakelen.

Functie Jog-limiet

Deze functie schakelt de Reactor-motor automatisch uit na een bepaald aantal jog-cycli.

Tik op het selectievakje naast het pictogram  om deze functie in of uit te schakelen. Wanneer deze functie is ingeschakeld, wordt de jog-cycluslimiet weergegeven en verlaagd terwijl de motor in de jog mode draait.

De jog-cycluslimiet kan worden ingesteld in het druk-/debietinstelscherm.

Luchtzuiveringsprocedure



OPMERKING: Voer deze procedure altijd uit als er lucht in het systeem is gekomen.

1. Volg de **Drukontlastingsprocedure**, pagina 30.
2. Monteer een recirculatieset of drukontlastingsleidingen tussen de fitting voor recirculatie van het verdeelstuk en een afvalcontainer.

LET OP

Voorkom schade aan de apparatuur en laat geen vloeistof met blaasmiddel circuleren zonder eerst met uw leverancier over vloeistoftemperatuur te overleggen.

3. Schakel de lucht naar de transferpompen in bij gebruik van pneumatische transferpompen. Zie de handleiding van uw pomp, **Bijbehorende handleidingen**, pagina 3.



4. Tik op de knop Pompmodus .
5. Selecteer Jog mode in het keuzemenu.

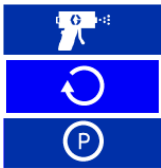

6. Tik op  om het jog-niveau in te stellen op de gewenste instelling. Zie **Jog mode**, pagina 31.

7. Tik op  om de motor aan te zetten.

OPMERKING: Elektrische transferpompen gaan automatisch aan met de motor.

8. Laat 3,8 l (1 gallon) materiaal door het systeem pompen.

9. Zet de drukontlastings-/spuitkleppen (SA, SB)

op spuiten

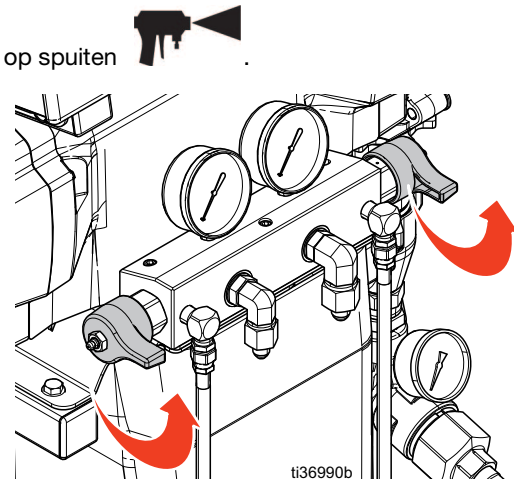

10. Tik op  om de motor uit te zetten.

OPMERKING: Elektrische transferpompen schakelen automatisch uit met de motor.

11. Zet de drukontlastings-/spuitkleppen (SA, SB) op

drukontlasting/circulatie .

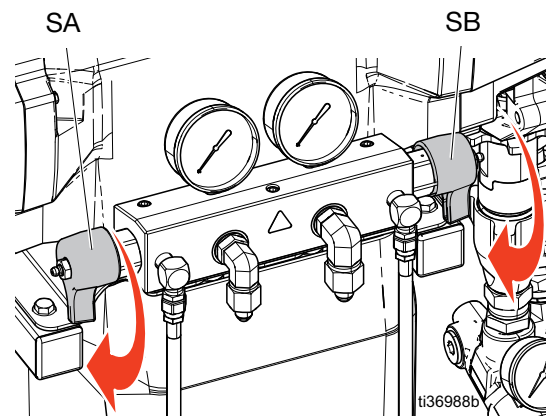

12. Luister of u een sputterend geluid uit de drukontlastingsleidingen (N) of recirculatieleidingen (R) hoort. Zie **Voorbeeldinstallatie**, pagina 14. Dit geluid betekent dat het Reactor-systeem nog steeds te veel lucht bevat. Als er nog lucht in het systeem zit, moet u de luchtzuiveringsprocedure herhalen.

De apparatuur spoelen

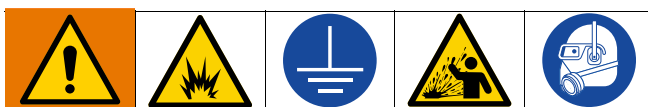

Voorkom brand en explosies onder meer als volgt:

- Spoel de apparatuur alleen in een goed geventileerde ruimte.
- Geen brandbare vloeistoffen spuiten.
- Zet de verwarmers niet aan terwijl u met brandbare oplosmiddelen spoelt.
- Apparatuur en afvalcontainers moeten altijd geaard zijn.
- Spoel de oude vloeistof uit met nieuwe vloeistof of met een compatibel oplosmiddel voordat u een nieuwe vloeistof inbrengt.
- Gebruik de laagst mogelijke druk bij het spoelen.
- Alle bevochtigde onderdelen zijn compatibel met gewone oplosmiddelen. Gebruik alleen vochtvrije oplosmiddelen.

Voor het doorspoelen van toevoerslangen, pompen, verwarmingen, slang en pistoolverdeelstuk:

1. Installeer drukontlastingsleidingen tussen de recirculatiefitting van het uitlaatspruitstuk en een geaarde metalen afvalcontainer.
2. Leid de circulatieleidingen terug naar hun respectieve toevoer van A of B of naar geaarde metalen afvalcontainers.
3. Zet de drukontlastings-/spuitkleppen (SA, SB)



op drukontlasting/circulatie

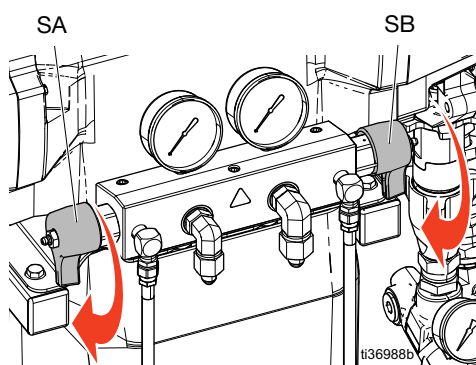

4. Gebruik de jog mode om de vloeistof te laten circuleren. Reactor-systemen maken het mogelijk het gehele systeem in de jog mode te zetten, of de transferpompen aan de A- en B-zijde afzonderlijk in de jog mode te zetten. Zie **Jog mode**, pagina 31. Laat de vloeistof circuleren tot er alleen oplosmiddel uit de drukontlastingsleidingen komt. De voedingslangen, pompen en verwarmers van de Reactor zijn nu gespoeld.
5. Zet de drukontlastings-/spuitkleppen op spuiten.

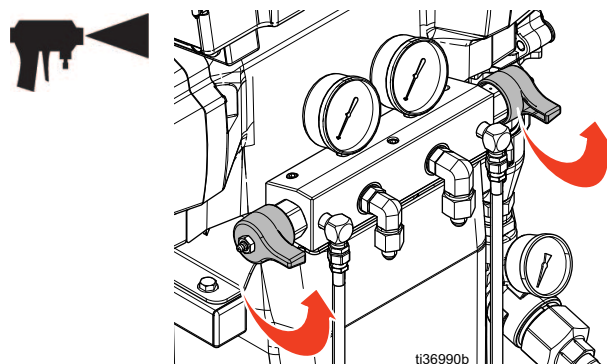

6. Houd het vloeistofverdeelstuk van het pistool boven twee geaarde afvalcontainers. Open vloeistofkleppen XA en XB (zie **Identificatie van de onderdelen** pagina 17) totdat er alleen oplosmiddel uit de kleppen komt. Sluit de kleppen. De Reactorslang en de pistoolverdelers zijn nu gespoeld.

OPMERKING: Voor het geschatte aantal machinecycli moeten verschillende modellen en slangconfiguraties worden gespoeld, zie de tabel op de volgende pagina.

7. Optioneel: Gebruik de circulatieset voor toebehoren om de vloeistof door het pistoolverdeelstuk te laten circuleren.

Circulatie	Pistool	Handleiding in het Engels
246362	Fusion AP, PC, MP	309818
256566	Fusion CS	313058

LET OP

Om te vermijden dat vocht reageert met isocyaanaat, moet het systeem altijd gevuld zijn met een vochtvrij plastificeermiddel of olie. Gebruik geen water. Laat het systeem nooit droogstaan. Zie **Belangrijke informatie over isocyaanaat (ISO)**, pagina 11.

Vloeistofcirculatie

Circulatie door de Reactor

LET OP

Voorkom schade aan de apparatuur en laat geen vloeistof met blaasmiddel circuleren zonder eerst met uw leverancier over vloeistoftemperatuurlimieten te overleggen.

OPMERKING: De optimale warmteoverdracht wordt bereikt bij lagere vloeistofdebieten met instelpunten voor temperatuur op de gewenste vatttemperatuur. Zie voor het circuleren door het pistoolverdeelstuk en het voorverwarmen van de slang **Circulatie door het pistoolverdeelstuk**, pagina 35.

- Leid de circulatieleidingen terug naar het respectievelijke toevoervat van component A of B. Zie **Typische installatie met circulatie van vloeistofverdeelstuk systeem naar vat**, pagina 15. Gebruik slangen die voor de maximale werkdruk van deze apparatuur zijn gespecificeerd. Zie **Technische specificaties**, pagina 58.
- Voer **Opstarten** uit, pagina 27.



Monteer geen afsluitventielen stroomafwaarts van de uitlaten van de drukontlastings- / spuitkleppen (BA, BB) om letsel door injectie en opspatten te vermijden. De kleppen werken als overdrukontlastingskleppen wanneer ze ingesteld zijn op SPUITEN. De leidingen moeten open zijn zodat de ventielen automatisch druk kunnen ontlasten wanneer de machine werkt.

- Zet de drukontlastings-/spuitkleppen (SA, SB)

op drukontlasting/circulatie

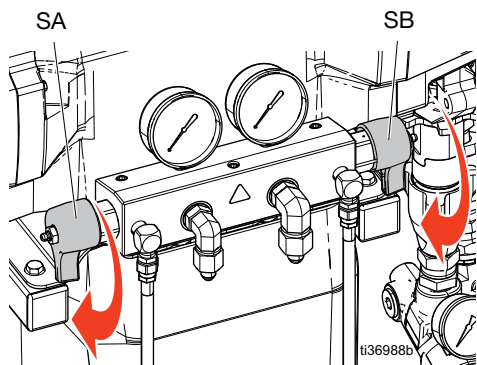

- Tik op +/- om de temperatuurdoelen in te stellen voor ISO en RES op het ADM-scherm.

- Gebruik de jog mode om vloeistof te laten circuleren tot de gewenste vatttemperatuur voor ISO- en RES-temperaturen hun respectieve doelen bereiken. Reactor-systemen maken het mogelijk het gehele systeem in de jog mode te zetten, of de transferpompen aan de A- en B-zijde afzonderlijk in de jog mode te zetten. Zie **Jog mode**, pagina 31.

- Tik op om de ISO-verwarmingszone in te schakelen, en op om de RES-verwarmingszone in te schakelen.

- Tik op om de slangwarmte in te schakelen.
- Stel de temperatuurdoelen in voor de gewenste spuittemperatuur van ISO en RES. Wacht totdat de vloeistoftemperatuurmetingen de ingestelde temperatuurdoelen bereiken.

- Tik op de knop **Pompmodus** .
- Selecteer de **Spuitmodus** in het keuzemenu.



- Zet de drukontlastings-/spuitkleppen (SA, SB) op spuiten.

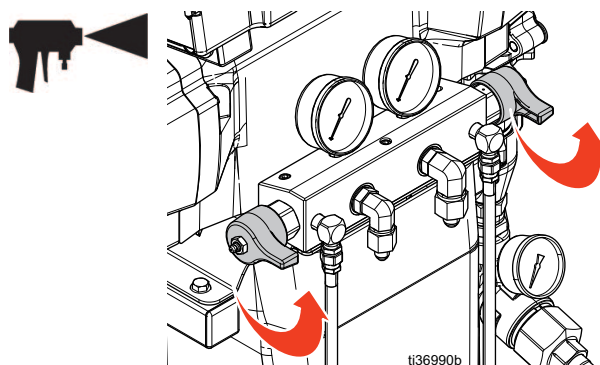

Circulatie door het pistoolverdeelstuk

LET OP

Voorkom schade aan de apparatuur en laat geen vloeistof met blaasmiddel circuleren zonder eerst met uw leverancier over vloeistoftemperatuurlimieten te overleggen.

OPMERKING: De optimale warmteoverdracht wordt bereikt bij lagere vloeistofdebieten met instelpunten voor temperatuur op de gewenste vatttemperatuur. Door vloeistof te laten circuleren door het pistoolverdeelstuk kan de slang snel voorverwarmd worden.

1. Installeer het pistoolverdeelstuk (E) op een circulatieblok (CK) als toebehoren.

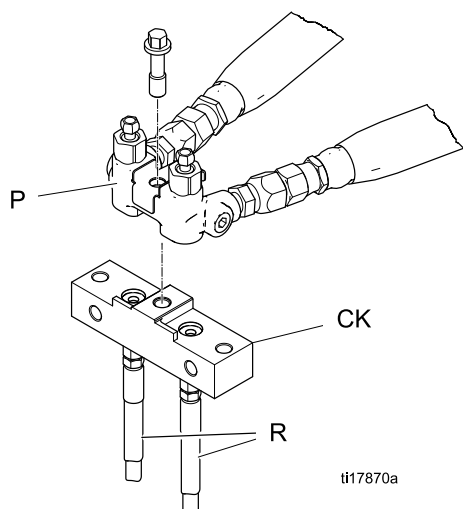

ti17870a

Het verdeelstuk van het Fusion AP-pistool wordt getoond.

Circulatie	Pistool	Handleiding in het Engels
246362	Fusion AP, PC, MP	309818
256566	Fusion CS	313058

2. Leid de circulatieleidingen terug naar het respectievelijke toevoervat van component A of B. Zie **Typische installatie met circulatie van pistoolvloeistofverdeelstuk naar vat**, pagina 16. Gebruik slangen die voor de maximale werkdruk van deze apparatuur zijn gespecificeerd. Zie **Technische specificaties**, pagina 58.
3. Voer **Opstarten** uit, pagina 27.

4. Stel temperatuurdoelen in voor ISO

120°F

en RES op het ADM-scherm.

5. Tik op om de primaire ISO-verwarmingszone in te schakelen en op om de primaire RES-verwarmingszone in te schakelen.

6. Gebruik de jog mode om vloeistof te laten circuleren tot de ISO- en RES-temperaturen hun respectieve doelen bereiken. Reactor-systemen maken het mogelijk het gehele systeem in de jog mode te zetten, of de transferpompen aan de A- en B-zijde afzonderlijk in de jog mode te zetten. Zie **Jog mode**, pagina 31.

7. Tik op om de slangwarmte in te schakelen.

8. Tik op de knop **Pompmodus** .

9. Selecteer de **Spuitmodus** in het keuzemenu



10. Zet de drukontlastings-/spuitkleppen (SA, SB) op spuiten.

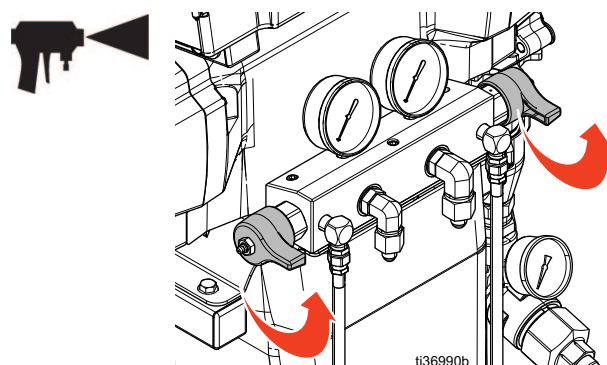

ti36990b

Kalibratie

De verwarmde slang kalibreren

LET OP

Voorkom schade aan de verwarmde slang door de slang te ijken als een van de volgende omstandigheden aanwezig is:

- De slang is nog nooit geijkt.
- Een deel van de slang is vervangen
- Er is een deel aan de slang toegevoegd.
- Een deel van de slang is verwijderd.

OPMERKING: De Reactor en verwarmde slang moeten op dezelfde omgevingstemperatuur zijn voor de nauwkeurigste ijking.

OPMERKING: Een slang van minimaal 15,2 m (50 ft) is vereist voor een goede werking in de weerstandsregelmodus.

1. Tik op . Ga naar **Instellen > Warmte**.
2. Tik op **Kalibreren** .
3. Tik op **Doorgaan**  om de herinnering voor de omgevingstemperatuur van de slang te bevestigen.
4. Wacht terwijl het systeem de slangweerstand meet.

OPMERKING: Als de slangverwarming voor de ijkingprocedure was ingeschakeld, wacht het systeem maximaal vijf minuten zodat de temperatuur van de draad zich kan stabiliseren.
5. Tik op **Accepteren**  om door te gaan met de kalibratie, of op **Annuleren**  om de kalibratie te stoppen.

OPMERKING: Er wordt een geschatte temperatuur weergegeven als het systeem de weerstand van de slangdraad heeft gemeten.



De transferpompen kalibreren

Nadat u een nieuwe elektrische transferpomp hebt geïnstalleerd, moet u de transferpompmotor kalibreren.

1. Tik op . Ga naar **Instellen > Toevoersysteem**.
2. Als het type transferpomp is ingesteld op **Elektrisch**, verander dan het type transferpomp in **Lucht**. Tik op het veld **Type transferpomp (A of B)**. Kies **Lucht**.
3. Verander het type transferpomp van **Lucht** in **Elektrisch**. Tik op het veld **Type transferpomp (A of B)**. Kies **Elektrisch**.

OPMERKING: Het wijzigen van het type transferpomp van Lucht naar Elektrisch activeert de kalibratiefunctie.

4. **Als beide transferpompen worden gekalibreerd**, herhaalt u stap 2-3 voor de andere transferpompmotor.
5. Controleer of er geen of een lage inlaatdruk is in de transferpomp door de recirculatieleidingen (R) te openen.
6. Zet de transferpompen aan. De transferpompen bewegen langzaam gedurende meerdere slagen en schakelen dan over op normale werking.
 - a. De transferpompen afzonderlijk inschakelen:

Tik op  om de transferpomp aan de A-zijde in te schakelen of op  om de transferpomp aan de B-zijde in te schakelen.
 - b. Beide transferpompen met het systeem inschakelen: Tik op  om de motor aan te zetten. Elektrische transferpompen gaan automatisch aan met de motor.

Spuit-



- Schakel de veiligheidsvergrendeling van het pistool in en sluit vervolgens inlaatkleppen A en B van het pistool.

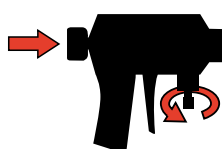

Fusion

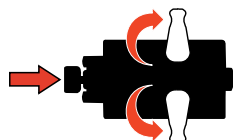

Probler

- Maak het vloeistofverdeelstuk van het pistool vast. Sluit de luchtleiding van het pistool aan. Open de klep van de luchtleiding.

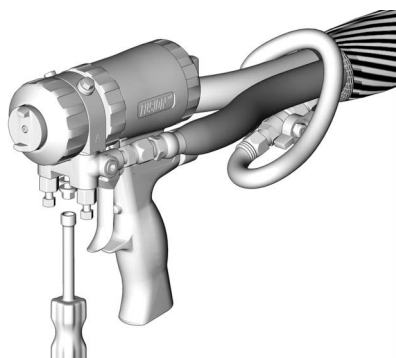

- Stel de pistoolluchtregelaar in op de gewenste pistoolluchtdruk. Zie de handleiding van uw pistool, **Bijbehorende handleidingen**, pagina 3.
- Zet de drukontlastings-/spuitkleppen (SA, SB) op spuiten.

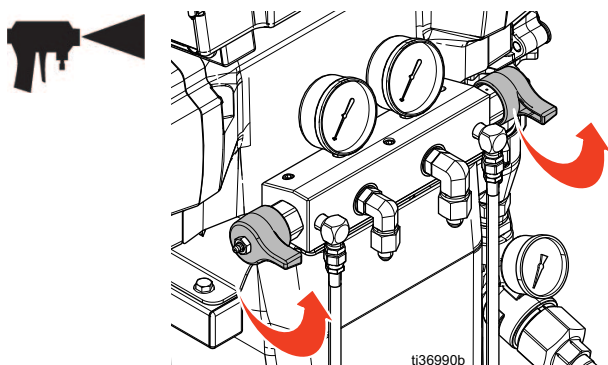

- Controleer of de verwarmingszones zijn ingeschakeld en de temperaturen op de doelwaarden staan.

- Open de vloeistofinlaatklep bij elke pompinlaat.

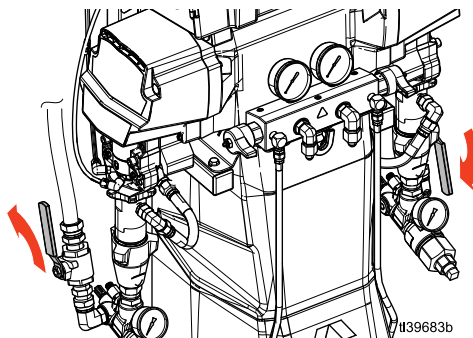

- Tik op de knop **Pompmodus**.
- Selecteer de **Spuitmodus** in het keuzemenu.

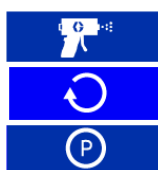

- Schakel de lucht naar de transferpompen in **bij gebruik van pneumatische transferpompen**. Zie de handleiding van uw pomp, **Bijbehorende handleidingen**, pagina 3.

- Tik op  om de motor aan te zetten.

OPMERKING: Elektrische transferpompen gaan automatisch aan met de motor.

- Controleer de vloeistofdrukmeters (GA, GB) om te zorgen dat de drukbalans juist is. Als er geen balans is, verlaag dan de druk van de hogere component door de drukontlastings-/spuitklep voor die component lichtjes

naar drukontlasting/circulatie te draaien,  totdat de manometers drukwaarden tonen die in evenwicht zijn.

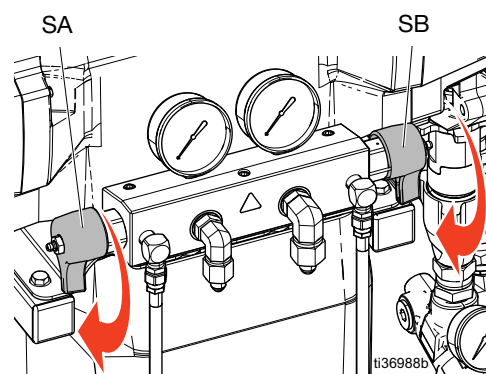

12. Open de vloeistofkleppen van het pistool aan de A- en B-zijde.

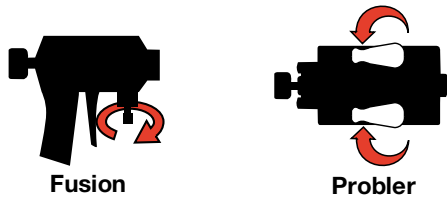

LET OP

Voorkom vloeistofoverloop bij stootpistolen door nooit vloeistofverdeelstukken te openen of de trekker van het pistool in te drukken als de drukwaarden niet in evenwicht zijn.

13. Zet de veiligheidsvergrendeling van de pistool uit.

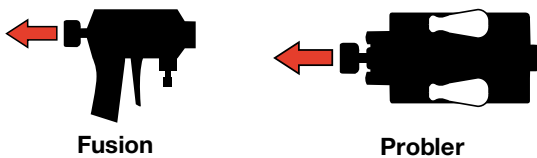

14. Trek aan de trekker van het pistool voor een spuittest op karton. Stel indien nodig de druk en de temperatuur in om het gewenste resultaat te krijgen.

Spuitaanpassingen

Debiet, verneveling en hoeveelheid overspray worden beïnvloed door vier variabelen.

- **Instelling vloeistofdruk.** Te weinig druk resulteert in een ongelijk patroon, grove druppelgrootte, lage stroom en slechte menging. Te veel druk resulteert in overmatige overspray, een hoog debiet, moeilijke regeling en overmatige slijtage.
- **Vloeistoftemperatuur.** Vergelijkbare effecten voor de instelling van de vloeistofdruk. De A- en B-temperaturen kunnen worden gecompenseerd om de vloeistofdruk in evenwicht te helpen brengen.
- **Grootte van de mengkamer.** De keuze van de mengkamer is gebaseerd op het gewenste debiet en de vloeistofviscositeit.
- **Aanpassing reinigingslucht.** Te weinig reinigingslucht resulteert in druppels op de voorkant van de sproeikop en geen patroon om overspray te regelen. Te veel reinigingslucht resulteert in een pneumatische verneveling en te veel overspray.

Uitschakelen

LET OP

Correcte procedures voor het instellen, opstarten en uitschakelen van het systeem zijn essentieel voor de betrouwbaarheid van de elektrische apparatuur. De volgende procedures zorgen voor een stabiele spanning. Wanneer deze procedures niet worden gevolgd, ontstaan er spanningsschommelingen die de elektrische apparatuur kunnen beschadigen en die ervoor kunnen zorgen dat de garantie komt te vervallen.

1. Schakel de lucht naar de transferpompen uit bij gebruik van pneumatische transferpompen. Zie de handleiding van uw pomp, **Bijbehorende handleidingen**, pagina 3.

2. Tik op  om de motor uit te zetten.

OPMERKING: Elektrische transferpompen schakelen automatisch uit met de motor.

3. Tik op ,  en  om alle verwarmingszones uit te schakelen.

4. Volg de **Drukontlastingsprocedure**, pagina 30.

5. Tik op de knop Pompmodus .

6. Selecteer het pictogram Parkeermodus in het uitklapmenu.

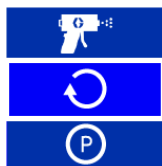

7. Het parkeericoon knippert rood terwijl de parkeeractie bezig is. De parkeermanoeuvre is voltooid wanneer de motor en transferpompen uit zijn, en er een groen vinkje verschijnt naast het pictogram voor parkeermodus



Controleer of de parkeermanoeuvre voltooid is voordat u naar de volgende stap gaat.

OPMERKING: De overdrukkleppen moeten op drukontlasting/circulatie worden gezet om het parkeren volledig te laten functioneren.

OPMERKING: Elektrische transferpompen zullen automatisch parkeren aan het einde van hun slag wanneer het systeem in de Parkeermodus staat.

8. Schakel de luchtcompressor, de luchtdroger en de ademlucht uit.

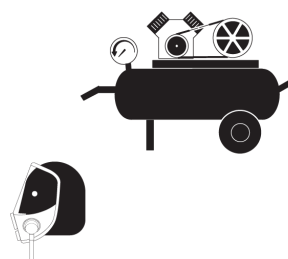

9. Zet de hoofdschakelaar (MP) UIT.

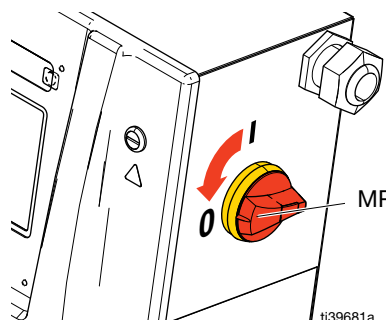

10. Sluit alle vloeistoftoevoerventielen.

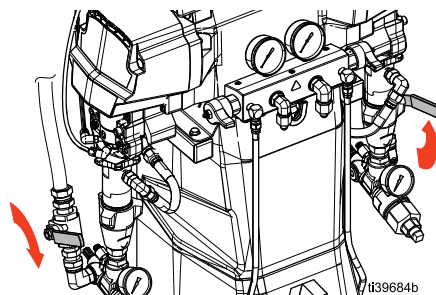

11. Stel de drukontlastings-/spuitkleppen (SA, SB) in op spuiten om vocht af te dichten van de afvoerlijn.

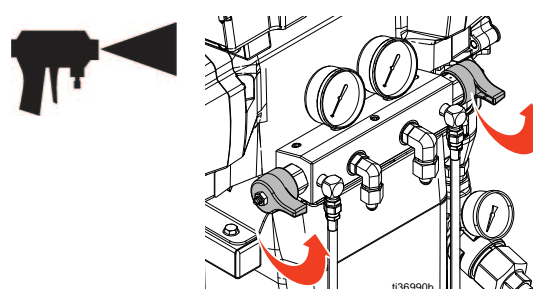

12. Schakel de veiligheidsvergrendeling van het pistool in en sluit vervolgens vloeistofverdeelkleppen A en B.

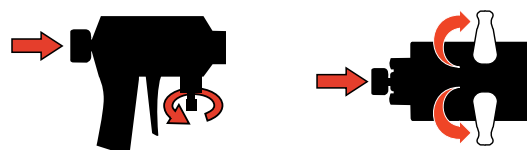

Fusion

Probler

Geavanceerde weergavemodule (ADM)

Menubalk

De menubalk staat boven in elk scherm van de ADM. De menubalk bevat het navigatiemenu (1), het huidige scherm (2), systeemmeldingen (3) en de tijd (4).



Pictogrammen voor systeemmeldingen

Pictogram	Naam	Omschrijving
	Verbonden met server	De celmodule is gedetecteerd en verbonden met netwerk en server.
	Verbonden met netwerk, maar niet met server	De celmodule is gedetecteerd en verbonden met het netwerk, maar niet in staat om verbinding te maken met de server.
	Niet verbonden met netwerk	De celmodule is gedetecteerd, maar niet in staat om verbinding te maken met het netwerk.
	GPS-locatiebepaling	GPS-locatiebepaling is in staat om de locatie van het systeem te bepalen.
	Software-update in uitvoering	Er zal een software-update plaatsvinden bij de volgende stroomcyclus.
	USB-download/-upload bezig	Het USB-station is gedetecteerd en het downloaden/uploaden is bezig.
	USB-download/-upload voltooid	Het USB-station is gedetecteerd en het downloaden/uploaden is met succes voltooid.
	USB-fout	Het USB-station is gedetecteerd, maar door een fout kan het niet worden gebruikt.

Bladeren tussen de schermen

Om tussen schermen te navigeren, tikt u op  en selecteert u de gewenste locatie in het keuzemenu.

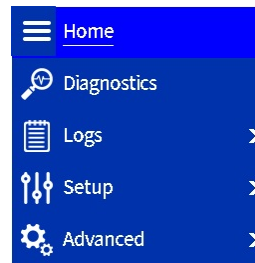

Om binnen elk scherm tussen pagina's te schakelen, tikt

u op  en .

Startscherm

Gebruik het Startscherm om de bedieningsfuncties van het Reactor-systeem te bedienen.

Temperatuurregelpaneel

Het temperatuurregelpaneel bevat regelaars voor de slangwarmte en de primaire verwarmingen aan de A- en B-zijde.

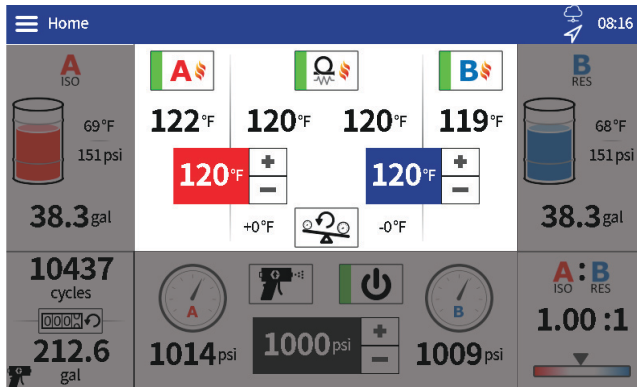

Pictogram	Naam	Beschrijving
	Primaire verwarmers A aan/uit	Tik hierop om de status van primaire verwarmers A in of uit te schakelen.
	Primaire verwarmers B aan/uit	Tik hierop om de status van primaire verwarmers B in of uit te schakelen.
	Slangwarmte aan/uit	Tik om de slangwarmtestand in of uit te schakelen.
	Temperatuurinstelling A (ISO)	Tik op +/- om de instelling met één graad aan te passen. Houd +/- ingedrukt om de instelling snel aan te passen. Tik op het cijfer om een pop-up te openen en typ de instelling direct in.
	Temperatuurinstelling B-zijde (RES)	Tik op +/- om de instelling met één graad aan te passen. Houd +/- ingedrukt om de instelling snel aan te passen. Tik op het cijfer om een pop-up te openen en typ de instelling direct in.
	Instelling slangstroom	Tik op +/- om de instelling met één ampère aan te passen. Houd +/- ingedrukt om de instelling snel aan te passen. Tik op het cijfer om een pop-up te openen en typ de instelling direct in. OPMERKING: De knop voor het instellen van de slangstroom wordt alleen weergegeven als de slangregelmodus in de Configuratie-instellingen is ingesteld op Handmatig.

Pictogram	Naam	Beschrijving
	Offsets temperatuur automatische drukbalans resetten	Tik hierop om de waarden van de offset temperatuur automatische drukbalans te resetten (links en rechts van deze knop).
	Temperatuurinstelling B-zijde (RES)	Tik op +/- om de instelling met één graad aan te passen. Houd +/- ingedrukt om de instelling snel aan te passen. Tik op het cijfer om een pop-up te openen en typ de instelling direct in.
	Instelling slangstroom	Tik op +/- om de instelling met één ampère aan te passen. Houd +/- ingedrukt om de instelling snel aan te passen. Tik op het cijfer om een pop-up te openen en typ de instelling direct in. OPMERKING: De knop voor het instellen van de slangstroom wordt alleen weergegeven als de slangregelmodus in de Configuratie-instellingen is ingesteld op Handmatig.
	Offsets temperatuur automatische drukbalans resetten	Tik hierop om de waarden van de offset temperatuur automatische drukbalans te resetten (links en rechts van deze knop).

Regelpanelen voor de toevoer aan A- en B-zijde

De regelpanelen voor de toevoer aan A- en B-zijde geven de resterende materiaaltoevoer voor materialen aan de A- en B-zijde aan en bevatten regelaars voor elektrische transferpompen (waar van toepassing).

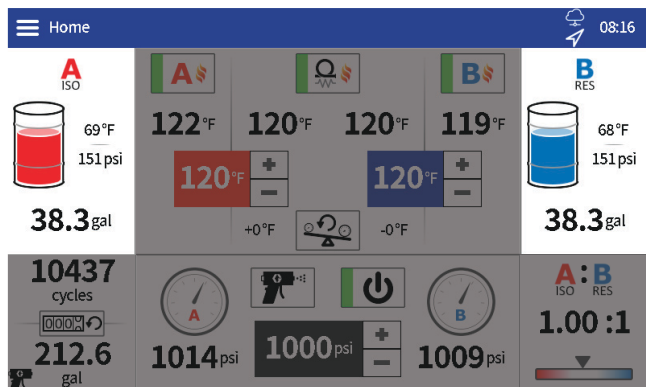

Paneel Cyclustelling

Het paneel Cyclustelling bevat informatie over de pompcycli en de overeenkomstige hoeveelheid materiaal.

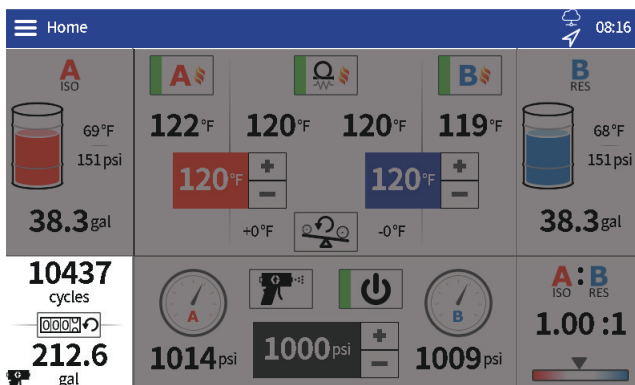

Pictogram	Naam	Beschrijving
	Cyclusteller resetten	Tik hierop om de cyclus- en volumetellers linksonder op het scherm te resetten. OPMERKING: Afzonderlijke tellers worden bijgehouden in spuitmodus en jog mode. Als u op de resetknop drukt, worden alleen de momenteel weergegeven tellers gereset

Pictogram	Naam	Beschrijving
	Elektrische transferpomp A aan/uit	Druk hierop om de stand van de elektrische transferpomp A in of uit te schakelen. OPMERKING: Deze toets wordt alleen weergegeven als er een elektrische transferpomp is geïnstalleerd en de doseerpompstatus uit is. De elektrische transferpompen worden automatisch ingeschakeld telkens als de doseerpomp wordt ingeschakeld.
	Elektrische transferpomp B aan/uit	Druk hierop om de stand van de elektrische transferpomp B in of uit te schakelen. OPMERKING: Deze toets wordt alleen weergegeven als er een elektrische transferpomp is geïnstalleerd en de doseerpompstatus uit is. De elektrische transferpompen worden automatisch ingeschakeld telkens als de doseerpomp wordt ingeschakeld.
	Niveau jog van transferpomp A (ISO)	Tik op +/- of op het weergegeven jog-niveaunummer (bijv. J10) om het jog-niveau van de transferpomp aan de A-zijde in te stellen. OPMERKING: Jog-niveaus liggen tussen 1 en 20. Zie Jog mode , pagina 31.
	Niveau jog van transferpomp B (RES)	Tik op +/- of op het weergegeven jog-niveaunummer (bijv. J10) om het jog-niveau van de transferpomp aan de B-zijde in te stellen. OPMERKING: Jog-niveaus liggen tussen 1 en 20. Zie Jog mode , pagina 31.

Bewakingspaneel mengverhouding

Het paneel voor bewaking van de mengverhouding toont informatie over de mengverhouding van materiaal A tot B.

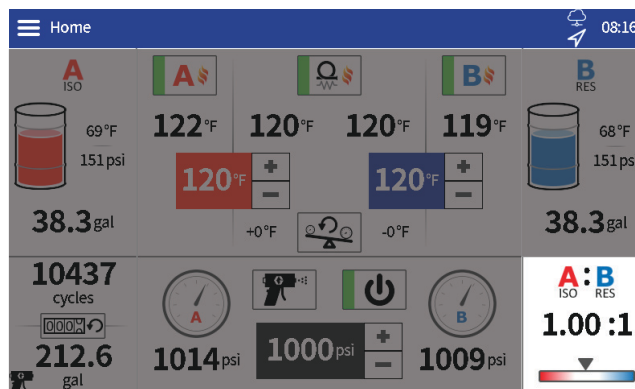

Paneel jog-cycluslimiet

Het paneel jog-cycluslimiet bevat een selectievakje voor het in- en uitschakelen van de functie en een aftelling van de cycluslimiet. Tik op het selectievakje om de functie in te schakelen. Als deze functie is ingeschakeld, wordt de Reactorpomp uitgeschakeld na het opgegeven aantal cycli.

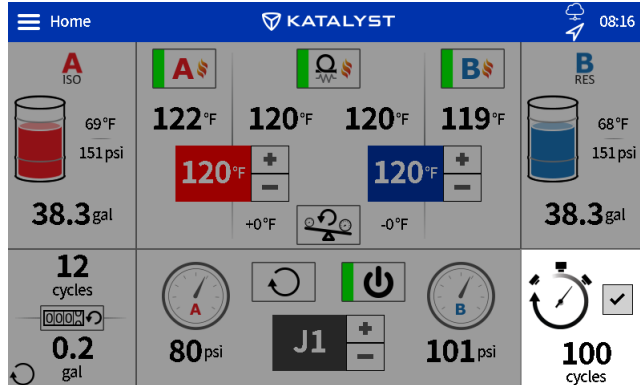

Regelpaneel doseerapparaat

Het regelpaneel voor het doseerapparaat bevat regelaars voor de werking van de doseerpomp.

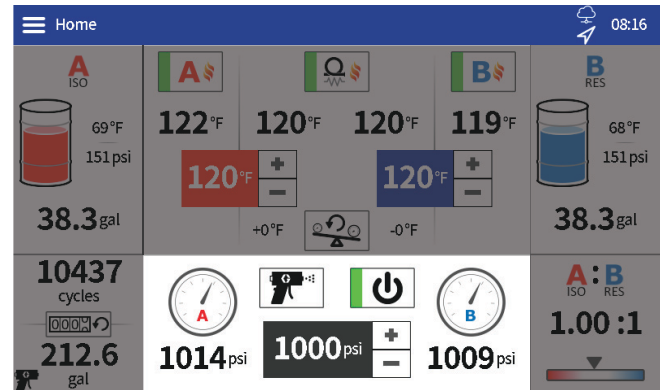

Pictogram	Naam	Beschrijving
	Pompdruk-instelling doseerapparaat	Tik op +/- om de instelling met tien psi aan te passen. Houd +/- ingedrukt om in grotere stappen aan te passen. Tik op het nummer om een pop-up te openen en typ de instelling direct in.
	Jog-niveau doseerpomp	Tik op +/- om het jog-niveau met één aan te passen. Houd +/- ingedrukt om in grotere stappen aan te passen. Tik op het nummer om een pop-up te openen en typ het jog-niveau direct in.
	Doseerpompmodi	Tik hierop om de modus voor de doseerpomp te selecteren. Spuiten: wordt gebruikt om materiaal onder druk te brengen en te spuiten. Pomp wordt in drukinstelling gezet. Jog: wordt gebruikt om materiaal te recirculeren/door te spoelen. Pomp wordt naar jog-niveau gedreven. Parkeren: wordt gebruikt om de elektrische transferpompen en de doseerpomp te parkeren. Parkeren wordt gedaan om de levensduur van de afdichting van de doseerpomp te verlengen en ProConnect voor de elektrische transferpompen (waar aanwezig) te vergemakkelijken. OPMERKING: De parkeeractie start wanneer u vanuit een andere modus in de Parkeermodus komt. Het parkeericoon knippert rood terwijl de parkeeractie bezig is. Geparkeerd: geeft aan dat een parkeeractie met succes is voltooid.
	Doseerpomp aan/uit	Tik hierop om de stand van de doseerpomp in of uit te schakelen.

Registratieschermen

Gebruik de Registratieschermen om informatie over de werking van de Reactor te bekijken.

Fouten

Het Foutenschermbekijkt de datum, tijd, foutcode en omschrijving van alle fouten die tijdens de werking in het systeem zijn opgetreden.

Pictogram	Naam	Beschrijving
	Help	Tik om een QR-code weer te geven met een link naar help.graco.com voor informatie over fouten en probleemoplossing.

Gebeurtenissen

Het scherm Gebeurtenissen toont datum, tijd, gebeurteniscode en beschrijving van alle gebeurtenissen die tijdens de werking in het Reactor-systeem zijn opgetreden.

Gebruik

Het scherm Gebruik toont het aantal pompcycli en het materiaalverbruik voor elke dag dat het Reactor-systeem wordt gebruikt.

USB-gegevens downloaden

1. Zet de hoofdschakelaar (MP) UIT.
2. Open het deksel van de elektrische behuizing.
3. Steek het USB-station in de poort aan de achterkant van de ADM.

OPMERKING: USB A-type schijven worden ondersteund.

OPMERKING: De ADM kan lezen/schrijven naar met FAT (File Allocation Table) opgemaakte opslagapparatuur. NTFS (New Technology File System)-geformatteerde apparaten worden niet ondersteund.

4. Open de deur van de elektrische behuizing.
5. Zet de hoofdschakelaar (MP) AAN. Het pictogram  voor een USB-download in uitvoering wordt in de menubalk op het ADM-schermbekijkt weergegeven.
6. Wacht totdat het pictogram voor USB-download voltooid  in de menubalk wordt weergegeven.
7. Zet de hoofdschakelaar (MP) UIT.
8. Open het deksel van de elektrische behuizing.
9. Verwijder de USB-schijf.
10. Open de deur van de elektrische behuizing.

Instelschermen

Gebruik de Instelschermen om de instellingen voor het Reactor-systeem te bewerken.

Druk/debiet

Gebruik het scherm Druk/debiet om de bewakingsinstellingen voor de druk voor het Reactor-systeem in te stellen.

Instelling	Beschrijving
Automatische drukbalans inschakelen	<p>Deze functie controleert het drukverschil terwijl het materiaal stroomt en voegt temperatuuroffsets toe aan de instellingen om het drukverschil te minimaliseren.</p> <p>Tik op het selectievakje om Automatische drukbalans in of uit te schakelen. Tik op de getalwaarde om de temperatuuroffsetlimiet die is toegestaan met Automatische drukbalans aan te passen.</p> <p>OPMERKING: Deze functie is alleen ingeschakeld op Pro- en Elite-modellen.</p>
Alarmen drukverschil inschakelen	<p>Tik op het selectievakje om de alarmen voor drukverschil in of uit te schakelen. Tik op de getalwaarde om de alarmprempeel aan te passen.</p> <p>OPMERKING: Alarmen voor drukverschil worden automatisch ingeschakeld als debietmeters zijn ingeschakeld.</p>
Afwijkingen van drukverschil inschakelen	<p>Tik op het selectievakje om Afwijkingen van drukverschil in of uit te schakelen. Tik op de getalwaarde om de afwijkingdrempel aan te passen.</p>
Reactor Smart Control inschakelen	<p>Tik op het selectievakje om Reactor Smart Control in of uit te schakelen. Deze functie doet het volgende:</p> <p>Vertraagt de doseerpomp als de inlaatdruk laag is. Dit wordt gedaan om de transferpompen in staat te stellen gelijke tred te houden en omstandigheden van onjuiste mengverhouding te vermijden.</p> <p>Regelt de uitvoerdruk op het gemiddelde van druksensoren A en B (in plaats van de max).</p>
Debietmeters inschakelen	<p>Tik op het selectievakje om debietmeters in of uit te schakelen.</p>
Alarmen debietmeter inschakelen	<p>Tik op het selectievakje om de alarmen van de debietmeter in of uit te schakelen. Tik op de getalwaarde om de alarmprempeel aan te passen.</p> <p>OPMERKING: Debietmeteralarmen zijn alleen beschikbaar wanneer debietmeters zijn geïnstalleerd.</p>
K-factor debietmeter A	<p>Tik op de getalwaarde om de K-factor voor de debietmeter aan de A-zijde in te voeren.</p> <p>OPMERKING: De K-factor staat vermeld op het etiket van de meter.</p>

Instelling	Beschrijving
K-factor debietmeter B	<p>Tik op de getalwaarde om de K-factor voor de debietmeter aan de B-zijde in te voeren.</p> <p>OPMERKING: De K-factor staat vermeld op het etiket van de meter.</p>
Maximale drukinstelling inschakelen	<p>Tik op het selectievakje om een door de gebruiker gedefinieerde maximale drukinstelling in of uit te schakelen. Tik op het cijfer om de maximale drukinstelling aan te passen dat op het startscherm kan worden ingevoerd.</p>
Minimale drukinstelling inschakelen	<p>Tik op het selectievakje om een door de gebruiker gedefinieerde minimale drukinstelling in of uit te schakelen. Tik op het cijfer om de minimale drukinstelling aan te passen die op het startscherm kan worden ingevoerd.</p>
Jog-limiet inschakelen	<p>Tik op het selectievakje om de functie jog-limiet in of uit te schakelen. Tik op het getal om de jog-limiet van aan te passen. Wanneer de Reactorpomp is ingeschakeld en in de jog-modus staat, wordt hij automatisch uitgeschakeld wanneer het gespecificeerde aantal cycli is voltooid.</p> <p>OPMERKING: Deze functie kan direct op het beginscherm worden ingeschakeld.</p>

Verwarmen

Gebruik het scherm Verwarmen om de slangwarmte te kalibreren en de slangregelmodus in te stellen. Zie voor het kalibreren van het systeem **Kalibratie**, pagina 36.

Instelling	Beschrijving
Regelmodus slang	<p>Tik om de slangregelmodus te kiezen.</p> <p>FTS: Regelaar voor doeltemperatuur met behulp van een FTS (vloeistoftemperatuursensor) aan elke kant van de slang. Kalibratie is vereist om de FTS-regelmodus te gebruiken. Zie Kalibratie, pagina 36.</p> <p>Weerstand: Regelaar voor doeltemperatuur met behulp van de weerstand van het verwarmingselement (verandert met de temperatuur). Kalibratie is vereist om de regelmodus Weerstand te gebruiken. Zie Kalibratie, pagina 36.</p> <p>Handmatig: Regeling van de juiste stroomsterkte (ampère) voor verwarming van de slang. De handmatige regelmodus heeft geen ingestelde regeling en is bedoeld om gedurende een beperkte tijd te worden gebruikt totdat er een juiste kalibratie kan worden uitgevoerd of FTS-problemen kunnen worden opgelost.</p> <p>OPMERKING: Wanneer de handmatige slangmodus is ingeschakeld, worden adviezen voor de handmatige slangmodus (EVCH) weergegeven.</p>
Kalibratiefactor slang A	Weerstandswaarde bepaald tijdens het kalibratieproces voor de slang aan de A-zijde.
Kalibratiefactor slang B	Weerstandswaarde bepaald tijdens het kalibratieproces voor de slang aan de B-zijde.
Laatste kalibratiedatum	Datum/tijd van laatste succesvolle kalibratie.

Instelling	Beschrijving
Voedingsbeheer inschakelen	<p>Tik op het selectievakje om voedingsbeheer in of uit te schakelen. Tik op het getal om de voedingslimiet van de primaire verwarming aan te passen.</p> <p>Voedingsbeheer stelt gebruikers in staat de voeding van de primaire verwarmers tot een gewenst niveau te beperken. Dit kan worden gedaan om hulpstroom vrij te maken voor andere apparaten op een generator en/of om het systeem op een kleinere generator te laten werken. Wanneer voedingsbeheer is ingeschakeld, kan de nieuwe totale systeembelasting worden bepaald met behulp van de onderstaande formule:</p> <p>Totale systeembelasting (met voedingsbeheer) = Totale systeembelasting (zonder voedingsbeheer) - (Primaire verwarmingsbelasting (zonder voedingsbeheer) - Primaire verwarmingsbelasting (met voedingsbeheer))</p> <p>Voorbeeld: Elite E-20 10 kW</p> <p>Voedingsbeheer ingeschakeld en primaire verwarmingslimiet ingesteld op 7 kW</p> <p>Totale systeembelasting (met voedingsbeheer) = 15 kW - (10 kW - 7 kW) = 12 kW</p> <p>OPMERKING: Op eenfasige systemen wordt de piekstromafname verminderd en lineair afgebouwd met de daling van de totale systeembelasting. Bij driefasige systemen is de piekstromafname niet lineair met de afname van de totale systeembelasting.</p>
Maximale temperatuurinstelling inschakelen	Tik op het selectievakje om een door de gebruiker gedefinieerde maximale temperatuurinstelling in of uit te schakelen. Tik op het cijfer om de maximale temperatuurinstelling aan te passen die op het startscherm kan worden ingevoerd.
Minimale temperatuurinstelling inschakelen	Tik op het selectievakje om een door de gebruiker gedefinieerde minimale temperatuurinstelling in of uit te schakelen. Tik op het cijfer om de minimale temperatuurinstelling aan te passen die op het startscherm kan worden ingevoerd.

Systeem

Gebruik het scherm Systeem om systeeminstellingen in te stellen.

Instelling	Beschrijving
Regelmodus slang	<p>Tik om de slangregelmodus te kiezen.</p> <p>FTS: Regelaar voor doeltemperatuur met behulp van een FTS (vloeistoftemperatuursensor) aan elke kant van de slang. Kalibratie is vereist om de FTS-regelmodus te gebruiken. Zie Kalibratie, pagina 36.</p> <p>Weerstand: Regelaar voor doeltemperatuur met behulp van de weerstand van het verwarmingselement (verandert met de temperatuur). Kalibratie is vereist om de regelmodus Weerstand te gebruiken. Zie Kalibratie, pagina 36.</p> <p>Handmatig: Regeling van de juiste stroomsterkte (ampère) voor verwarming van de slang. De handmatige regelmodus heeft geen ingestelde regeling en is bedoeld om gedurende een beperkte tijd te worden gebruikt totdat er een juiste kalibratie kan worden uitgevoerd of FTS-problemen kunnen worden opgelost.</p> <p>OPMERKING: Wanneer de handmatige slangmodus is ingeschakeld, worden adviezen voor de handmatige slangmodus (EVCH) weergegeven.</p>
Kalibratiefactor slang A	Weerstandswaarde bepaald tijdens het kalibratieproces voor de slang aan de A-zijde.
Kalibratiefactor slang B	Weerstandswaarde bepaald tijdens het kalibratieproces voor de slang aan de B-zijde.
Laatste kalibratiedatum	Datum/tijd van laatste succesvolle kalibratie.

Instelling	Beschrijving
Voedingsbeheer inschakelen	<p>Tik op het selectievakje om voedingsbeheer in of uit te schakelen. Tik op het getal om de voedingslimiet van de primaire verwarming aan te passen.</p> <p>Voedingsbeheer stelt gebruikers in staat de voeding van de primaire verwarmers tot een gewenst niveau te beperken. Dit kan worden gedaan om hulpstroom vrij te maken voor andere apparaten op een generator en/of om het systeem op een kleinere generator te laten werken. Wanneer voedingsbeheer is ingeschakeld, kan de nieuwe totale systeembelasting worden bepaald met behulp van de onderstaande formule:</p> <p>Totale systeembelasting (met voedingsbeheer) = Totale systeembelasting (zonder voedingsbeheer) - (Primaire verwarmingsbelasting (zonder voedingsbeheer) - Primaire verwarmingsbelasting (met voedingsbeheer))</p> <p>Voorbeeld: Elite E-20 10 kW</p> <p>Voedingsbeheer ingeschakeld en primaire verwarmingslimiet ingesteld op 7 kW</p> <p>Totale systeembelasting (met voedingsbeheer) = 15 kW - (10 kW - 7 kW) = 12 kW</p> <p>OPMERKING: Op eenfasige systemen wordt de piekstroombelasting verminderd en lineair afgebouwd met de daling van de totale systeembelasting. Bij driefasige systemen is de piekstroombelasting niet lineair met de afname van de totale systeembelasting.</p>
Maximale temperatuurinstelling inschakelen	<p>Tik op het selectievakje om een door de gebruiker gedefinieerde maximale temperatuurinstelling in of uit te schakelen. Tik op het cijfer om de maximale temperatuurinstelling aan te passen die op het startscherm kan worden ingevoerd.</p>
Minimale temperatuurinstelling inschakelen	<p>Tik op het selectievakje om een door de gebruiker gedefinieerde minimale temperatuurinstelling in of uit te schakelen. Tik op het cijfer om de minimale temperatuurinstelling aan te passen die op het startscherm kan worden ingevoerd.</p>

Toevoersysteem

Gebruik het scherm Toevoersysteem om de instellingen van het toevoersysteem in te stellen.

Instelling	Beschrijving
Type transferpomp A	Tik hierop om het type transferpomp te kiezen dat wordt gebruikt voor de toevoer van de A-zijde van het doseerapparaat. Opties voor type transferpomp: Lucht: Selecteren bij gebruik van een lucht-/pneumatische transferpomp (of andere niet-Graco elektrische transferpomp). Elektrisch: Selecteren bij gebruik met elektrische transferpompen van Graco.
Type transferpomp B	Tik hierop om het type transferpomp te kiezen dat wordt gebruikt voor de toevoer van de B-zijde van het doseerapparaat. Zie Type transferpomp A voor een lijst van opties.
Het alarm voor overtoeren inschakelen	Tik op het selectievakje om de alarmen voor overtoeren van transferpomp A of B in of uit te schakelen (DAFA of DAFB). De alarmen voor overtoeren voor de transferpompen kunnen worden uitgeschakeld als deze vaak worden geactiveerd en de werking verstoren. OPMERKING: Zie help.graco.com voor het oplossen van problemen met DAFA- of DAFB-alarmen.
Slimme toevoer inschakelen	Deze functie past automatisch de drukinstelling van de elektrische transferpomp aan om de juiste inlaatdruk te handhaven bij verschillende chemicaliën, omgevingscondities en toevoerconfiguraties. OPMERKING: Deze functie wordt automatisch ingeschakeld wanneer de inlaatdruksensoren zijn ingeschakeld en er ten minste één elektrische transferpomp is geïnstalleerd.
Maximaal volume chemicaliën	Tik om het chemische volume van de toevoercontainers in te voeren.
Alarmen laag chemicaliënniveau inschakelen	Tik op het selectievakje om de alarmen voor een laag chemicaliënniveau in of uit te schakelen. Tik op de getalwaarde om de alarmdrempel aan te passen.
Inlaatdruksensoren inschakelen	Tik op het selectievakje om inlaatdruksensoren in of uit te schakelen. OPMERKING: Inlaatdruksensoren worden automatisch ingeschakeld als debietmeters zijn ingeschakeld.
Inlaattemperatuursensoren inschakelen	Tik op het selectievakje om de inlaattemperatuursensoren in of uit te schakelen.
Alarmen lage inlaattemperatuur inschakelen	Tik op het selectievakje om de alarmen voor een lage inlaattemperatuur in of uit te schakelen. Tik op de getalwaarde om de alarmdrempel aan te passen.

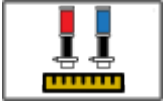
Instelling	Beschrijving
Alarmen hoge inlaattemperatuur inschakelen	Tik op het selectievakje om de alarmen voor een hoge inlaattemperatuur in of uit te schakelen. Tik op de getalwaarde om de alarmdrempel aan te passen.
Elektrische transferpompkalibratie aanvragen	Tik op de knop elektrische transferpompkalibratie om een elektrische transferpompkalibratie in de wachtrij te zetten de volgende keer dat de elektrische transferpomp wordt gebruikt. Verschijnt alleen wanneer elektrische transferpompen zijn geselecteerd.  OPMERKING: Na het indrukken van de toets verschijnt een bericht op het scherm dat de gebruiker meedeelt dat de kalibratie in de wachtrij staat.

Geavanceerde schermen

Gebruik de Geavanceerde schermen om de verbinding van het systeem, de display-instellingen en de software te beheren.

Mobiel

Gebruik het scherm Mobiel om de Reactor Connect-app met de Reactor te verbinden of om de Reactor-sleutel te resetten. Zie de bedieningshandleiding van uw Reactor. **Bijbehorende handleidingen**, pagina 3.

Pictogram	Naam	Beschrijving
	Sleutel resetten	Tik om de Reactor Connect-sleutel voor het systeem te resetten.

Instelling	Beschrijving
IMEI	IMEI van de Reactor Connect-appmodule. Deze waarde wordt gebruikt om het apparaat en het systeem binnen de Reactor Connect-app te identificeren.
Sleutel	Sleutel gebruikt door Reactor Connect-app.
Sleutel aangemaakt	Datum en tijd van de laatste sleutelcreatie.

Na het resetten van de Reactor-sleutel moeten alle operators die de Graco Reactor Connect-app gebruiken, opnieuw verbinding maken met de Reactor.

Om veiligheidsredenen is aan te raden de Reactor-sleutel regelmatig te veranderen, en ook als er vermoedens zijn van ongeoorloofde toegang.

Display

Gebruik het scherm Display om de taal, datumnotatie, huidige datum, tijd, instelschermen wachtwoord, schermbeveiligingsvertraging, temperatuureenheden, drukeenheden, volume-eenheden en cycluseenheden (pompcycli of volume) in te stellen.

Tik op het veld naast elke instelling om deze te bewerken.

Instelling	Beschrijving
Demomodus inschakelen	Tik om de demomodus in/uit te schakelen. OPMERKING: Instellingen die zijn gewijzigd en cycli die zijn opgebouwd in de demomodus worden niet ongedaan gemaakt na het verlaten van de demomodus.
Taal	Taal van Display.
Nummerformaat	Nummerformaat van Display en USB-download.
Datumformaat	Datum en tijd van Display.
Schermb beveiliging	Time-outperiode voor schermbeveiliging (nul schakelt de schermbeveiliging uit).
Wachtwoord	Wachtwoord van Display. Instellingen met een slotje naast de vermelding kunnen met een wachtwoord worden beveiligd. OPMERKING: Voer 0000 (standaardwaarde) in om het wachtwoord uit te schakelen.
Temperatuureenheden	Drukeenheden van Display en USB-download.
Drukeenheden	Drukeenheden van Display en USB-download.
Volume-eenheden	Volume-eenheden van Display en USB-download.

Software

Het scherm Software toont het artikelnummer van het systeem, het serienummer van het systeem, het artikelnummer voor de software en de softwareversie.

Instelling	Beschrijving
Artikelnummer van het systeem	Artikelnummer van het systeem (op het productlabel). OPMERKING: De waarde is leeg op vervangingsdisplays.
Serienummer van het systeem	Serienummer van het systeem (staat op productlabel). OPMERKING: De waarde is leeg op vervangingsdisplays.
Artikelnummer software	Artikelnummer van systeemsoftware.
Softwareversie	Softwareversie van systeem.
Mobiele software-updates inschakelen	Tik op het selectievakje om mobiele software-updates in of uit te schakelen.

Onderhoud



Voordat er onderhoudswerkzaamheden worden uitgevoerd, moet de **Drukontlastingsprocedure** worden uitgevoerd, pagina 30.

Schema voor preventief onderhoud

De bedrijfsomstandigheden van uw eigen systeem bepalen hoe vaak onderhoud is vereist. Zet een schema op voor preventief onderhoud door op te schrijven wanneer en welk soort onderhoud nodig is en bepaal vervolgens een vast schema voor de controle van uw systeem.

Benodigd gereedschap voor onderhoud

- Sleutel 9/16 inch
- Moersleutel of pijpsleutel van 1-1/8 inch
- Fusion-vetpistool

Onderhoud doseerapparaat

Oliereservoir

Controleer het oliereservoir dagelijks. Zorg ervoor dat het voor 3/4 gevuld blijft met halsdichtingvloeistof (TSL[®]) van Graco of een gelijkwaardig oplosmiddel. Draai de pakkingmoer/het vloeistofreservoir niet te strak aan.

Pakkingmoeren

Draai de pakkingmoer/het vloeistofreservoir niet te strak aan. De hals van het vloeistofreservoir kan niet worden bijgesteld.

Roosters vloeistofinlaatfilters

Controleer de roosters van de materiaal inlaatzeven dagelijks. Zie **Rooster spoelinlaatfilter**, pagina 51.

Peil ISO-smeermiddel

Controleer dagelijks het peil en de toestand van het ISO-smeermiddel. Vul zo nodig bij of vervang.

Vocht

Om kristallisatie te voorkomen, dient u component A niet bloot te stellen aan vocht in de lucht.

Mengkamerpoorten van het pistool

Maak de poorten van de mengkamer van het pistool regelmatig schoon. Zie de handleiding van uw pistool, **Bijbehorende handleidingen**, pagina 3.

Roosters van terugslagventielen van pistool

Reinig de roosters van de terugslagventielen van het pistool regelmatig. Zie de handleiding van uw pistool, **Bijbehorende handleidingen**, pagina 3.

Stofbescherming

Gebruik schone, droge perslucht zonder olie om te voorkomen dat stof zich ophoopt op de besturingsmodules, de ventilatoren en de motor (onder de afscherming).

Ventilatiegaten

Houd de ventilatiegaten aan de achterkant van de elektrische kast open.

Circulatieventielen voor smeermiddel

Reinig de circulatieventielen voor smeermiddel wekelijks.

Absorptiedroger

De patroon van de absorptiedroger heeft een indicatorvenster. Controleer dit venster dagelijks om er zeker van te zijn dat het drogerpatroon nog werkt.

Als het venster blauw wordt, is het drogerpatroon nog in werking. Als het venster roze is, is er vocht in het drogerpatroon gekomen en moet het worden vervangen.

Rooster spoelinlaatfilter



De inlaatfilters filteren deeltjes eruit die de pompinlaatkeerkleppen kunnen verstoppen. Controleer de rooster dagelijks tijdens de opstartprocedure en maak ze waar nodig schoon.

Isocyaan kan kristalliseren door vocht of bevrozing. Als de gebruikte chemische stoffen schoon zijn en als de juiste opslag-, transfer- en werkingsprocedures zijn gevolgd, zou er minimale contaminatie van het rooster aan zijde A moeten zijn.

Maak het rooster aan zijde A alleen schoon tijdens de dagelijkse opstartprocedure. Dit minimaliseert vochtcontaminatie omdat isocyaanresten onmiddellijk worden verwijderd aan het begin van de dosering.

1. Volg de **Drukontlastingsprocedure**, pagina 30.
2. Sluit de vloeistofinlaatklep (XA) bij de pompinlaat. Op die manier wordt geen materiaal gepompt tijdens het schoonmaken van het rooster.
3. Plaats een container onder de zeef om vloeistof op te vangen bij verwijdering van de afvoerplug van de zeef (ZB).

4. Nadat de vloeistof is afgetapt, verwijdert u de inlaatdop (ZC) en het inlaatfilter (ZA) van het zeefverdeelstuk. Spoel het rooster grondig met compatibel oplosmiddel en wrijf het droog. Controleer het rooster. Niet meer dan 25% van de mazen mag dichtzitten. Als meer dan 25% van de mazen is verstopt, moet het rooster worden vervangen. Controleer de pakking en vervang waar nodig.
5. Installeer de zeefplug (ZB) met de zeef (ZA).
6. Open de vloeistofinlaatklep (XA), controleer vervolgens op lekkage en wrijf de uitrusting schoon. Ga verder met de bediening.

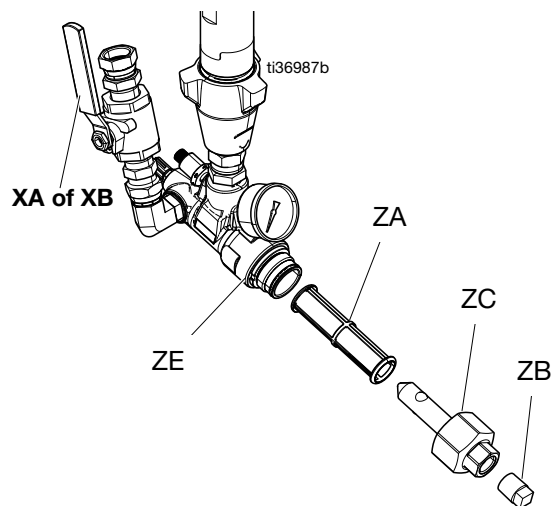

Vervang smeermiddel voor halsdichting (TSL) van de ISO-pomp

Controleer dagelijks het ISO-pompsmeermiddel. Vervang het smeermiddel als het een gel wordt, als de kleur donker wordt of als het verdund wordt met isocyaan.

Gelvorming is te wijten aan vochtabsorptie door het pompsmeermiddel. Het interval voor het verversen van het smeermiddel is afhankelijk van de omgeving waarin de apparatuur werkt. De pompsmering minimaliseert blootstelling aan vocht, maar contaminatie is nog steeds mogelijk.

Verkleuring van het smeermiddel is te wijten aan continue lekkage van kleine hoeveelheden isocyaan door de pomppakkingen tijdens de werking ervan. Als de pakkingen goed werken, hoeft het smeermiddel normaal gesproken alleen vanwege verkleuring elke 3 of 4 weken te worden ververs.

TSL-vloeistof verversen:

1. Volg de **Drukontlastingsprocedure**, pagina 30.
2. Til het TSL-vloeistofreservoir (R) uit de console en haal de houder uit de kap. Houd de dop boven een geschikte afvalcontainer en spoel de verontreinigde vloeistof uit de leidingen door de zeef in de nieuwe vloeistof te plaatsen en de verontreinigde vloeistof via de retourleiding in de afvalcontainer te lozen.
3. Laat de slangpomp (PP) in het diagnosescherm handmatig draaien tot al het verontreinigde smeermiddel uit het systeem is verwijderd.
4. Laat het reservoir leeglopen en spoel het door met schoon smeermiddel of vervang het door een nieuw reservoir.

5. Als het TSL-vloeistofsysteem schoongespoeld is, vult u het met verse TSL-vloeistof.
6. Plaats het reservoir op de kap en plaats het in de steun.

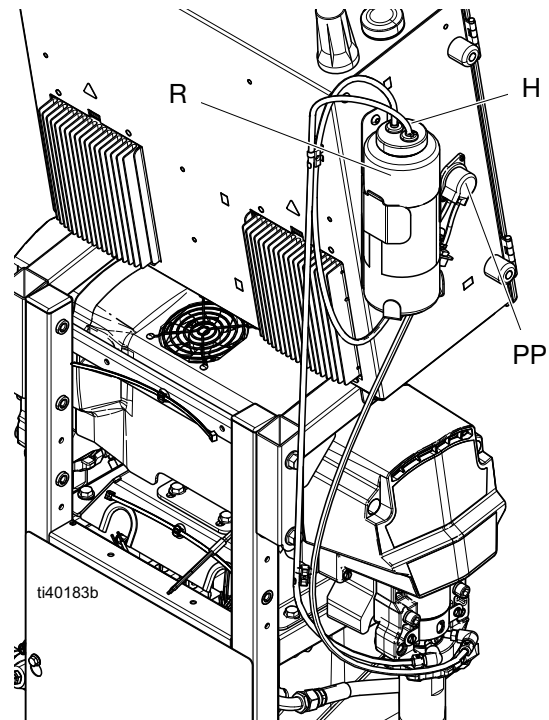

7. Controleer of de TSL-vloeistofpomp goed werkt. Als de pomp van het doseerapparaat goed werkt, moet de retourslang voelbaar pulseren.

Recyclen en afdanken

Einde van de levensduur

Aan het einde van de levensduur van het apparaat moet het op een verantwoorde wijze worden gerecycled.

Problemen opsporen en verhelpen

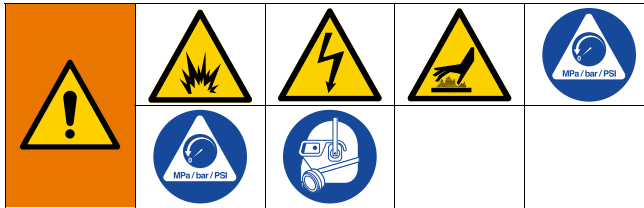

Om letsel door onverwachte inschakeling van de machine door een besturing op afstand te voorkomen, haalt u de mobiele module met de Reactor Connect-app uit het systeem, voordat u storingen gaat oplossen. Raadpleeg voor instructies de handleiding van de Reactor Connect-app.

Errors					08:39
Date	Time	Help	Code	Description	
02/17/21	13:29	?	T6DB	(E04) Temp. Sensor Err. B	↑
02/17/21	13:29	?	V4MA	High Voltage A	
02/17/21	13:29	?	T6DA	(E04) Temp. Sensor Err. A	
02/17/21	13:29	?	P6FB	Press. Sens. Err. Inlet B	
02/17/21	13:29	?	P6FA	Press. Sens. Err. Inlet A	
02/17/21	13:29	?	T4EB	(E01) High Temp. Switch B	
02/17/21	13:29	?	T4EA	(E01) High Temp. Switch A	
02/17/21	13:29	?	P6BX	(E22) Press. Sens. Err. B	
02/17/21	13:29	?	P6AX	(E21) Press. Sens. Err. A	
02/17/21	13:29	?	A4DH	(E02) High Current Hose	↓

Page: 3 / 28

Probleemoplossing van fouten

Wanneer er een fout ontstaat, toont het foutgegevensscherm de actieve foutcode en de beschrijving.

Zie Registratieschermen, pagina 46.

Een actieve fout oplossen:

1. Tik op  voor hulp bij de actieve fout.

2. Een QR-codescherm wordt getoond. Scan de QR-code smartphone om rechtstreeks naar de online probleemoplossing voor de actieve foutcode te worden geleid. U kunt ook naar help.graco.com gaan en de actieve fout daar opzoeken.

Errors					08:40
Date	Time	Help	Code	Description	
02/17/21	13:29	?	T6DB	(E04) Temp. Sensor Err. B	↑
02/17/21	13:29	?	V4MA	High Voltage A	
02/17/21	13:29	?	T6DA	(E04) Temp. Sensor Err. A	
02/17/21	13:29	?	P6FB	Press. Sens. Err. Inlet B	
02/17/21	13:29	?	P6FA	Press. Sens. Err. Inlet A	
02/17/21	13:29	?	T4EB	(E01) High Temp. Switch B	
02/17/21	13:29	?	T4EA	(E01) High Temp. Switch A	
02/17/21	13:29	?	P6BX	(E22) Press. Sens. Err. B	
02/17/21	13:29	?	P6AX	(E21) Press. Sens. Err. A	
02/17/21	13:29	?	A4DH	(E02) High Current Hose	↓

Page: 3 / 28

Beschrijvingen van de led-statuslampjes

In de volgende tabellen wordt de betekenis beschreven van de led-status van de TCM, MCM, ADM en het systeem.

Tabel 1 Beschrijvingen van de led-statuslampjes van de TCM-module

Zie **Temperatuurregelmodule (TCM)**, pagina 20.

Ledlampje	Conditie	Beschrijving
TCM-status (TK)	Doorlopend groen	Spanning op de module
	Geel knipperend	Actieve communicatie
	Rood, gestaag knipperend	Software-update wordt uitgevoerd
	Rood, onregelmatig knipperend of doorlopend aan	Modulefout aanwezig

Tabel 2 Beschrijvingen van de led-statuslampjes van de MCM-module

Zie **Motorregelmodule (MCM)**, pagina 20.

Ledlampje	Conditie	Beschrijving
MCM-status (MU)	Doorlopend groen	Spanning op de module
	Geel knipperend	Actieve communicatie
	Rood, gestaag knipperend	Software-update wordt uitgevoerd
	Rood, onregelmatig knipperend of doorlopend aan	Modulefout aanwezig

Tabel 3 Beschrijvingen van de led-statuslampjes van de ADM

Zie **Elektrische behuizing**, pagina 19, en **Doseerapparaat**, pagina 17.

Ledlampje	Conditie	Beschrijving
ADM-status (AAS)	Doorlopend groen	Spanning op de module
	Geel knipperend	Actieve communicatie
	Rood, gestaag knipperend	Software-update wordt uitgevoerd
	Rood, onregelmatig knipperend of doorlopend aan	Modulefout aanwezig
Systeemstatus (SS):	Groen knippert snel	Software-update wordt uitgevoerd
	Groen knippert langzaam	Systeem aan

Overzichtsgrafiek van de prestaties

Gebruik deze grafieken als hulp om te bepalen welk doseerapparaat het meest efficiënt met elke mengkamer werkt. De stroomsnelheden zijn gebaseerd op een materiaalviscositeit van 60 cps.

LET OP

Om schade aan het systeem te vermijden, dient de druk in het systeem niet hoger te zijn dan de lijn voor de gebruikte pistooltip.

Druk- en debietschema's

E-20 en E-30

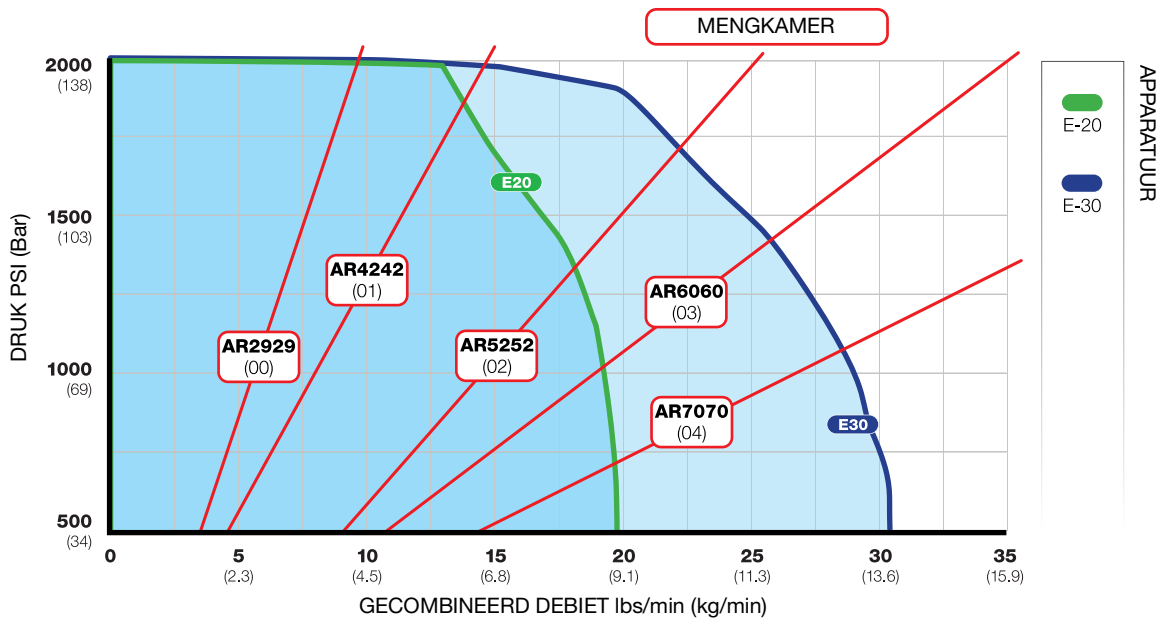

E-XP1 en E-XP2

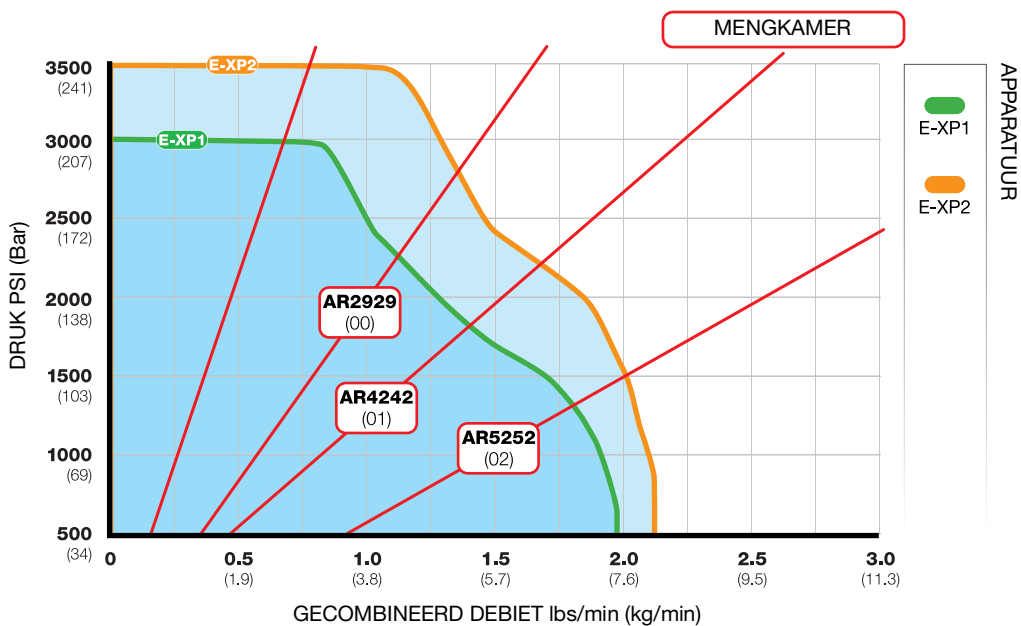

Prestatiegrafiek verwarming

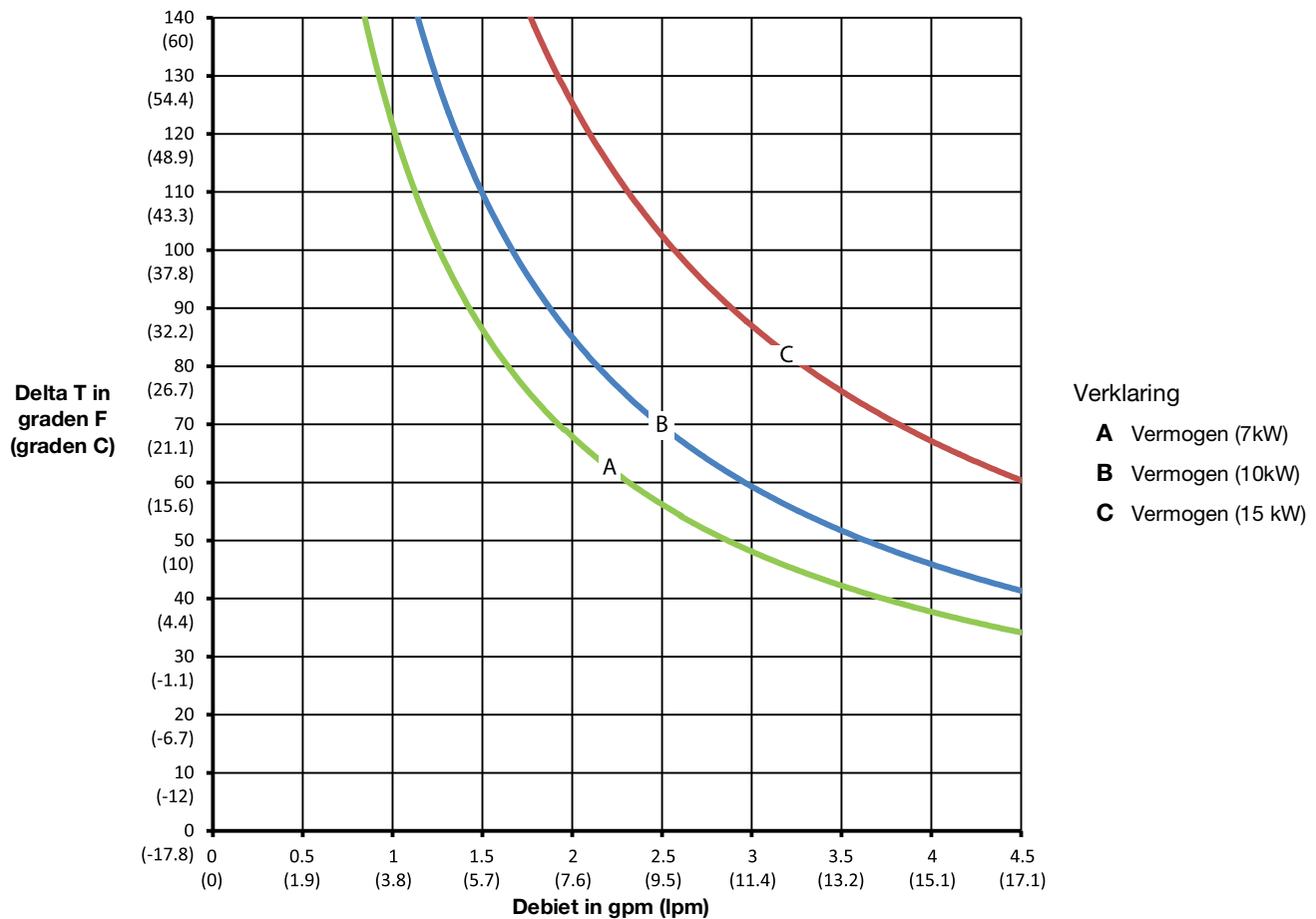

OPMERKING: De prestaties van de verwarmingsapparaten zijn gemeten met 20 gewicht hydraulische olie en bij 240 V tussen de verwarmingsdraden.

Aanpassing van drukinstelling van intern verwarmde slang

Intern verwarmde slangen ondervinden extra drukval in vergelijking met extern verwarmde slangen met dezelfde binnendiameter. Het kan nodig zijn om de instelling voor de systeemdruk te verhogen om voor de extra drukval te compenseren en de gewenste druk en het gewenste patroon bij het pistool te bereiken. De drukval kan variëren afhankelijk van de drukinstelling, de temperatuurinstellingen, de chemische viscositeit en de slangconfiguratie (lengte en aantal fittingen). Raadpleeg de onderstaande tabel als uitgangspunt voor het compenseren van de extra drukval.

Slanglengte	Veranderingen drukinstelpunten
< 30 m (100 ft)	3,4 - 10 bar (50 - 150 psi) verhogen
30 - 70 m (100 - 200 ft)	6,9 - 17,2 bar (100 - 250 psi) verhogen
> 70 m (200 ft)	10,3 - 24,1 bar (150 - 350 psi) verhogen

Aanpassing van temperatuurinstelling van intern verwarmde slang

Het is mogelijk dat de temperatuurinstellingen op intern verwarmde slangen moeten worden aangepast om extra drukverschil als gevolg van extra drukval tegen te gaan. Om de druk in evenwicht te brengen, verhoogt u de temperatuur van het materiaal met de hogere druk en verlaagt u de temperatuur van het materiaal met de lagere druk. Zodra het verschil is opgelost, stelt u de temperatuurinstellingen samen naar boven of beneden bij om het gewenste resultaat te bereiken.

Recyclen en afdanken

Einde van de levensduur

Aan het einde van de levensduur van het apparaat moet het op een verantwoorde wijze worden gerecycled.

California Proposition 65

INWONERS VAN CALIFORNIA

 **WAARSCHUWING:** Kanker en vruchtbaarheidsproblemen – www.P65warnings.ca.gov.

Technische specificaties

Reactor E-20

Reactor 3-doseersystemen, E-20				
	VS		Metrisch	
Maximale vloeistofwerkdruk	2000 psi		140 bar, 14 MPa	
Maximale vloeistoftemperatuur	160 °F		71,1 °C	
Maximaal debiet	20 lb/min		9,07 kg/min.	
Maximale lengte verwarmde slang	220 ft		67 m	
Geschatte uitvoer per cyclus (A+B)	0,0104 gal		39.4 cc	
Omgevingstemperatuurbereik in bedrijf	20 °F tot 120 °F		-7 °C tot 49 °C	
Vloeistofinlaten	3/4 npt(f)			
Vloeistofuitlaat - A	#8 (1/2 inch) JIC, met #5 (5/16 inch) JIC-verloopstuk			
Vloeistofuitlaat - B	#10 (5/8 inch) JIC met #6 (3/8 inch) JIC-verloopstuk			
Afmeting vloeistofcirculatiepoort	1/4 nps(m)			
Vloeistofcirculatie Maximale druk poort	250 psi		17 bar, 1,7 MPa	
Bevochtigde onderdelen	Aluminium, roestvrij staal, verzinkt koolstofstaal, vernikkeld koolstofstaal, messing, wolframcarbide, chroom, chemisch resistente O-ringen, PTFE, acetaal, polyethyleen met ultrahoog molecuulgewicht			
Maximale vloeistofinlaatdruk	Standaard-modellen	Pro- en Elite-modellen	Standaard-modellen	Pro- en Elite-modellen
	400 psi	600 psi	27,6 bar, 2,76 MPa	41,3 bar, 4,14 MPa
Lijnspanningvereisten				
200-240 VAC, 1-f, 50/60 Hz				
200-240 VAC, 3-f DELTA, 50/60 Hz				
350-415 VAC, 3-f WYE, 50/60 Hz				
Geluidsdruk: Gemeten volgens ISO-9614-2				
Gemeten op 1 m (3,1 ft), bij 21 MPa (207 bar, 3000 psi), 11,4 lpm (1 gpm)		90,1 dBA		
Geluidsvermogen:				
Gemeten op 1 m (3,1 ft), bij 21 MPa (207 bar, 3000 psi), 11,4 lpm (1 gpm)		97,15 dBA		
Afmetingen:				
Breedte	24,9 in.		63 cm	
Diepte	15,0 in.		38 cm	
Hoogte	56,5 in.		144 cm	
Gewicht:				
Elite 10 kW	270 lb		122 kg	
Opmerkingen:				
Alle handelsmerken of geregistreerde handelsmerken behoren toe aan hun houders.				

Reactor E-30

Reactor 3-doseersystemen, E-30				
	VS		Metrisch	
Maximale vloeistofwerkdruk	2000 psi		140 bar, 14 MPa	
Maximale vloeistoftemperatuur	160 °F		71,1 °C	
Maximaal debiet	30 lb/min		13,5 kg/min.	
Maximale lengte verwarmde slang	320 ft		97,5 m	
Geschatte uitvoer per cyclus (A+B)	0,0273 gal		103.4 cc	
Omgevingstemperatuurbereik in bedrijf	20 °F tot 120 °F		-7 °C tot 49 °C	
Vloeistofinlaten	3/4 npt(f)			
Vloeistofuitlaat - A	#8 (1/2 inch) JIC, met #5 (5/16 inch) JIC-verloopstuk			
Vloeistofuitlaat - B	#10 (5/8 inch) JIC met #6 (3/8 inch) JIC-verloopstuk			
Afmeting vloeistofcirculatiepoort	1/4 nps(m)			
Vloeistofcirculatie Maximale druk poort	250 psi		17 bar, 1,7 MPa	
Bevochtigde onderdelen	Aluminium, roestvrij staal, verzinkt koolstofstaal, vernikkeld koolstofstaal, messing, wolframcarbide, chroom, chemisch resistente O-ringen, PTFE, acetaal, polyethyleen met ultrahoog molecuulgewicht			
Maximale vloeistofinlaatdruk	Standaard-modellen	Pro- en Elite-modellen	Standaard-modellen	Pro- en Elite-modellen
	400 psi	600 psi	27,6 bar, 2,76 MPa	41,3 bar, 4,14 MPa
Lijnspanningvereisten				
200-240 VAC, 1-f, 50/60 Hz				
200-240 VAC, 3-f DELTA, 50/60 Hz				
350-415 VAC, 3-f WYE, 50/60 Hz				
Geluidsdruk: Gemeten volgens ISO-9614-2				
Gemeten op 1 m (3,1 ft), bij 21 MPa (207 bar, 3000 psi), 11,4 lpm (1 gpm)		87,3 dBA		
Geluidsvermogen:				
Gemeten op 1 m (3,1 ft), bij 21 MPa (207 bar, 3000 psi), 11,4 lpm (1 gpm)		93,7 dBA		
Afmetingen:				
Breedte	26,8 in.		68 cm	
Diepte	15,0 in.		38 cm	
Hoogte	56,5 in.		144 cm	
Gewicht:				
Elite 15 kW	335 lb		151,9 kg	
Opmerkingen:				
Alle handelsmerken of geregistreerde handelsmerken behoren toe aan hun houders.				

Reactor E-XP1

Reactor 3-doseersystemen, E-XP1				
	VS		Metrisch	
Maximale vloeistofwerkdruk	3000 psi		207 bar, 20,7 MPa	
Maximale vloeistoftemperatuur	180 °F		82,2 °C	
Maximaal debiet	2 gpm		7,6 l/min	
Maximale lengte verwarmde slang	220 ft		67 m	
Geschatte uitvoer per cyclus (A+B)	0,0104 gal		39.4 cc	
Omgevingstemperatuurbereik in bedrijf	20 °F tot 120 °F		-7 °C tot 49 °C	
Vloeistofinlaten	3/4 npt(f)			
Vloeistofuitlaat - A	#8 (1/2 inch) JIC, met #5 (5/16 inch) JIC-verloopstuk			
Vloeistofuitlaat - B	#10 (5/8 inch) JIC met #6 (3/8 inch) JIC-verloopstuk			
Afmeting vloeistofcirculatiepoort	1/4 nps(m)			
Vloeistofcirculatie Maximale druk poort	250 psi		17 bar, 1,7 MPa	
Bevochtigde onderdelen	Aluminium, roestvrij staal, verzinkt koolstofstaal, vernikkeld koolstofstaal, messing, wolframcarbide, chroom, chemisch resistente O-ringen, PTFE, acetaal, polyethyleen met ultrahoog molecuulgewicht			
Maximale vloeistofinlaatdruk	Standaard-modellen	Pro- en Elite-modellen	Standaard-modellen	Pro- en Elite-modellen
	400 psi	600 psi	27,6 bar, 2,76 MPa	41,3 bar, 4,14 MPa
Lijnspanningvereisten				
200-240 VAC, 1-f, 50/60 Hz				
200-240 VAC, 3-f DELTA, 50/60 Hz				
350-415 VAC, 3-f WYE, 50/60 Hz				
Geluidsdruk: Gemeten volgens ISO-9614-2				
Gemeten op 1 m (3,1 ft), bij 21 MPa (207 bar, 3000 psi), 11,4 lpm (1 gpm)	85,1 dBA			
Geluidsvermogen:				
Gemeten op 1 m (3,1 ft), bij 21 MPa (207 bar, 3000 psi), 11,4 lpm (1 gpm)	92,15 dBA			
Afmetingen:				
Breedte	24,9 in.		63 cm	
Diepte	15 in.		38 cm	
Hoogte	56,5 in.		144 cm	
Gewicht:				
Elite 10 kW	270 lb		122,5 kg	
Opmerkingen:				
Alle handelsmerken of geregistreerde handelsmerken behoren toe aan hun houders.				

Reactor E-XP2

Reactor 3-doseersystemen, E-XP2				
	VS		Metrisch	
Maximale vloeistofwerkdruk	3500 psi		241 bar, 24,1 MPa	
Maximale vloeistoftemperatuur	180 °F		82,2 °C	
Maximaal debiet	2,1 gal/min		7,9 l/min	
Maximale lengte verwarmde slang	320 ft		97,5 m	
Geschatte uitvoer per cyclus (A+B)	0,0203 gal		77.1 cc	
Omgevingstemperatuurbereik in bedrijf	20 °F tot 120 °F		-7 °C tot 49 °C	
Vloeistofinlaten	3/4 npt(f)			
Vloeistofuitlaat - A	#8 (1/2 inch) JIC, met #5 (5/16 inch) JIC-verloopstuk			
Vloeistofuitlaat - B	#10 (5/8 inch) JIC met #6 (3/8 inch) JIC-verloopstuk			
Afmeting vloeistofcirculatiepoort	1/4 nps(m)			
Vloeistofcirculatie Maximale druk poort	250 psi		17 bar, 1,7 MPa	
Bevochtigde onderdelen	Aluminium, roestvrij staal, verzinkt koolstofstaal, vernikkeld koolstofstaal, messing, wolframcarbide, chroom, chemisch resistente O-ringen, PTFE, acetaal, polyethyleen met ultrahoog molecuulgewicht			
Maximale vloeistofinlaatdruk	Standaard-modellen	Pro- en Elite-modellen	Standaard-modellen	Pro- en Elite-modellen
	400 psi	600 psi	27,6 bar, 2,76 MPa	41,3 bar, 4,13 MPa
Lijnspanningvereisten				
200-240 VAC, 1-f, 50/60 Hz				
200-240 VAC, 3-f DELTA, 50/60 Hz				
350-415 VAC, 3-f WYE, 50/60 Hz				
Geluidsdruk: Gemeten volgens ISO-9614-2				
Gemeten op 1 m (3,1 ft), bij 21 MPa (207 bar, 3000 psi), 11,4 lpm (1 gpm)		79,6 dBA		
Geluidsvermogen:				
Gemeten op 1 m (3,1 ft), bij 21 MPa (207 bar, 3000 psi), 11,4 lpm (1 gpm)		86,6 dBA		
Afmetingen:				
Breedte	26,8 in.		68 cm	
Diepte	15 in.		38 cm	
Hoogte	56,5 in.		144 cm	
Gewicht:				
Elite kW	330 lb		149,7 kg	
Opmerkingen:				
Alle handelsmerken of geregistreerde handelsmerken behoren toe aan hun houders.				

Uitgebreide garantie van Graco voor Reactor-componenten

Graco garandeert dat alle in dit document genoemde en door Graco vervaardigde apparatuur waarop de naam Graco vermeld staat, op de datum van verkoop voor gebruik door de oorspronkelijke koper vrij is van materiaal- en fabricagefouten. Met uitzondering van speciale, uitgebreide of beperkte garantie zoals gepubliceerd door Graco, zal Graco gedurende een periode van twaalf maanden na de verkoopdatum elk onderdeel van de apparatuur dat naar het oordeel van Graco gebreken vertoont, herstellen of vervangen. Deze garantie is alleen van toepassing op voorwaarde dat de apparatuur conform de schriftelijke aanbevelingen van Graco werd geïnstalleerd, bediend en onderhouden.

Graco-artikelnummer	Omschrijving	Garantieperiode
25R357	Elektrische motor, 1,75 pk	36 maanden of 3 miljoen cycli
25R359	Elektrische motor, 2,5 pk	36 maanden of 3 miljoen cycli
18B011	Regelmodule motor	36 maanden of 3 miljoen cycli
25P036	Temperatuurregelmodule	36 maanden of 3 miljoen cycli
18E139	Geavanceerde weergavemodule	36 maanden of 3 miljoen cycli
Alle andere Reactor 3-onderdelen		12 maanden

Normale slijtage en veroudering, of slecht functioneren, beschadiging of slijtage veroorzaakt door onjuiste installatie, verkeerde toepassing, slijtend materiaal, corrosie, onvoldoende of onjuist uitgevoerd onderhoud, nalatigheid, ongeval, eigenmachtige wijzigingen aan de apparatuur, of het vervangen van Graco-onderdelen door onderdelen van andere herkomst, vallen niet onder de garantie en Graco is daarvoor niet aansprakelijk. Graco is ook niet aansprakelijk voor slecht functioneren, beschadiging of slijtage veroorzaakt door de incompatibiliteit van Graco-apparatuur met constructies, toebehoren, apparatuur of materialen die niet door Graco geleverd zijn, en ook niet voor fouten in het ontwerp, bij de fabricage of het onderhoud van constructies, toebehoren, apparatuur of materialen die niet door Graco geleverd zijn.

Deze garantie wordt verleend op voorwaarde dat de apparatuur waarvan de koper stelt dat die een defect vertoont, gefrankeerd wordt verzonden naar een erkende Graco-distributeur, zodat de aanwezigheid van het beweerde defect kan worden geverifieerd. Wanneer het beweerde defect inderdaad wordt vastgesteld, zal Graco de defecte onderdelen kosteloos herstellen of vervangen. De apparatuur zal gefrankeerd worden teruggezonden naar de oorspronkelijke koper. Indien bij de inspectie geen materiaal- of fabricagefouten worden geconstateerd, dan zullen de herstellingen worden uitgevoerd tegen een redelijke vergoeding, in welke vergoeding de kosten van onderdelen, arbeid en vervoer inbegrepen kunnen zijn.

DEZE GARANTIE IS EXCLUSIEF, EN TREEDT IN DE PLAATS VAN ENIGE ANDERE GARANTIE, UITDRUKKELIJK OF IMPLICIET, DAARONDER MEDE BEGREPEN MAAR NIET BEPERKT TOT GARANTIES BETREFFENDE VERKOOPBAARHEID OF GESCHIKTHEID VOOR EEN BEPAALDE TOEPASSING.

De enige verplichting van Graco en het enige verhaal van de klant bij inbreuk op de garantie wordt vastgesteld zoals hierboven bepaald. De koper gaat ermee akkoord dat er geen andere verhaalmogelijkheid (waaronder, maar niet beperkt tot vergoeding van incidentele schade of van vervolgschade door winstderving, gemiste verkoopopbrengsten, letsel aan personen of materiële schade, of welke andere incidentele verliezen of vervolgv verliezen dan ook) bestaat. Elke klacht wegens inbreuk op de garantie moet binnen twee (2) jaar na aankoopdatum of één (1) jaar na afloop van de garantieperiode kenbaar worden gemaakt.

GRACO GEEFT GEEN GARANTIE EN WIJST ELKE IMPLICIETE GARANTIE AF BETREFFENDE VERKOOPBAARHEID OF GESCHIKTHEID VOOR EEN BEPAALDE TOEPASSING, MET BETREKKING TOT TOEBEHOREN, APPARATUUR, MATERIALEN OF COMPONENTEN DIE GRACO GELEVERD, MAAR NIET VERVAARDIGD HEEFT. Deze onderdelen die door Graco geleverd, maar niet vervaardigd zijn (zoals elektrische motoren, schakelaars, slangen, etc.), zijn onderworpen aan de garantie, indien verleend, van de fabrikant ervan. Graco zal de koper alle redelijke assistentie verlenen bij het indienen van claims met betrekking tot dergelijke garanties.

In geen geval stelt Graco zich aansprakelijk voor indirecte, incidentele of speciale schade of voor vervolgschade, die het gevolg zijn van de levering van apparatuur door Graco onder deze voorwaarden of van de uitrusting, de werking of het gebruik van verkochte producten of goederen, ongeacht het feit of daarbij sprake is van contractbreuk, inbreuk op de garantie, nalatigheid van Graco of anderszins.

Graco-informatie

Voor de meest recente informatie over Graco-producten verwijzen we u naar www.graco.com.

Kijk voor informatie over patenten op www.graco.com/patents.

OM EEN BESTELLING TE PLAATSEN, neem contact op met uw Graco-dealer of bel met de dichtstbijzijnde verdeler.

Telefoon: +1-612-623-6921 **of gratis in de VS:** 1-800-328-0211, **Fax:** 612-378-3505

Alle geschreven en afgebeelde gegevens in dit document geven de meest recente productinformatie weer zoals bekend op het tijdstip van publicatie. Graco behoudt zich het recht voor om te allen tijde wijzigingen aan te brengen zonder voorafgaande kennisgeving.

Vertaling van de originele instructies. This manual contains Dutch. MM 3A8500

Hoofdkantoor Graco: Minneapolis

Kantoren in het buitenland: België, China, Japan, Korea

GRACO INC. AND SUBSIDIARIES • P.O. BOX 1441 • MINNEAPOLIS MN 55440-1441 • USA

Copyright 2021, Graco Inc. Alle productielocaties van Graco zijn ISO 9001 gecertificeerd.

www.graco.com

Revisie F, april 2024