

Manual del usuario



TrueCoat 360

ELECTRIC AIRLESS SPRAYER

333396T

ES

Pulverizadores de pintura de la serie proyectos



Instrucciones importantes de seguridad

Lea todas las advertencias e instrucciones en este manual y en la unidad, incluido el cable de alimentación. Debe estar familiarizado con los controles y el uso adecuado del equipo. Guarde estas instrucciones.

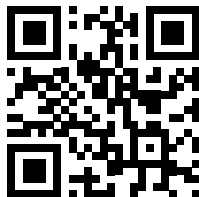

Escanee el código QR o haga clic en el enlace para acceder al video de funcionamiento.

<http://graco.com/tc360opvid>

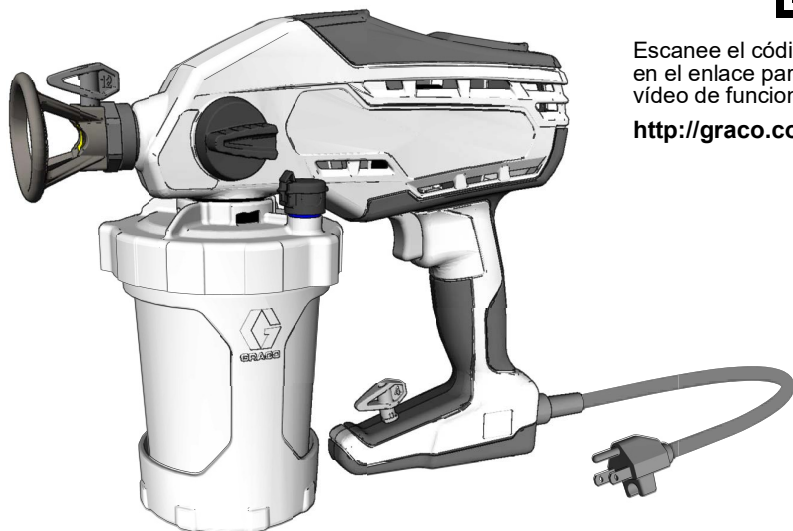

t123409a

⚠ ADVERTENCIA

Para evitar fuegos y explosiones, utilice únicamente materiales no inflamables o con base acuosa o bien disolventes de pintura no inflamables. No utilice materiales que tengan la palabra "INFLAMABLE" en el envase. Para obtener más información sobre su material, pida SDS al distribuidor o minorista.

Use materiales con base oleosa para exteriores o interiores correctamente ventilados.

Have a Question?

Call toll-free:

1-888-541-9788

Or visit us at:

www.magnum.graco.com/support

t124021a

Solo para aplicaciones de pulverización portátiles de pinturas y revestimientos arquitectónicos con base acuosa y base oleosa no inflamables.

Únicamente para uso en el hogar.

No aprobado para su uso en atmósferas explosivas o ubicaciones peligrosas.

PROVEN QUALITY. LEADING TECHNOLOGY.

Índice

Información importante para el usuario	3
Información de seguridad general de herramientas motorizadas	4
Información de seguridad importante	5
Identificación de los componentes	8
Puesta en marcha	9
Comienzo de un nuevo trabajo	9
Rellenar el FlexLiner	12
Cómo pulverizar	13
Control de velocidad dual	13
Control de velocidad variable	13
Técnicas de pulverización	13
Disparar el pulverizador	14
Apuntar el pulverizador	14
Calidad del patrón de pulverización	15
Limpieza	16
Procedimiento de descompresión	16
Limpieza del pulverizador	16
Limpieza de VacuValve	19
Almacenamiento	20
Procedimientos comunes	21
Instalación de boquillas de pulverización	21
Desatascar la boquilla de pulverización	22
Limpiar un nuevo pulverizador	23
Piezas de repuesto	26
Modelos 16Y385, 16Y386, 17A466	26
Lista de precios: modelos 16Y385, 16Y386, 17A466	27
Piezas de repuesto	28
Modelo 17D889	28
Lista de piezas: modelo 17D889	29
Resolución de problemas	30
Características técnicas	34
Garantía limitada de Graco	35

Modelo	Nombre	Tensión	Tamaño de la boquilla	Descripción	Presión máxima de funcionamiento
16Y385	TrueCoat 360	120 V	0,015	Velocidad fija	1500 psi (10,3 MPa, 103 bar)
17A466	TrueCoat 360 DS	120 V	0,015	Velocidad dual	900-1500 psi (6,2 MPa, 62 bar - 10,3 MPa, 103bar)
16Y386	TrueCoat 360 DSP	120 V	0,015	Velocidad dual Premium	900-1500 psi (6,2 MPa, 62 bar - 10,3 MPa, 103bar)
17D889	TrueCoat 360 VSP	120 V	0,015	Velocidad variable Premium	500-1500 psi (3,5 MPa, 34,5 bar - 10,3 MPa, 103bar)

Información importante para el usuario

¡Gracias por su compra!

Antes de usar el pulverizador, lea en este Manual del usuario, las instrucciones completas sobre el uso apropiado y las advertencias de seguridad.

¡Enhorabuena! Ha comprado un pulverizador de pintura de alta calidad fabricada por Graco Inc. Este pulverizador está diseñado para ofrecer un rendimiento de pulverización de calidad superior con todas las pinturas y revestimientos arquitectónicos de base acuosa y oleosa (tipo alcoholes minerales). Esta información para el usuario le ayudará a comprender los tipos de materiales que pueden usarse con el pulverizador.

Lea la información en la etiqueta del envase del producto para determinar si se puede utilizar con el pulverizador. Pida una Hoja de Datos de Seguridad (FDS) de su proveedor. Las etiquetas del envase y las SDS le explicarán el contenido del material y las precauciones específicas relacionadas.

Las pinturas, los revestimientos y los materiales de limpieza, normalmente se incluyen en una de las siguientes **3 categorías básicas**:



CON BASE ACUOSA: la etiqueta del envase debe indicar que el material puede limpiarse con agua y jabón. El pulverizador es compatible con este tipo de material. El pulverizador **NO** es compatible con limpiadores agresivos como la lejía blanqueadora.



CON BASE OLEOSA: la etiqueta del envase debe indicar que el material es COMBUSTIBLE y que se puede limpiar con disolventes de tipo alcohol mineral o disolvente de pintura. La SDS debe indicar que el punto de inflamación del material es superior a 100 ° F (37,8° C). El pulverizador es compatible con este tipo de material. Use los materiales con base oleosa en exteriores o en interiores bien ventilados. Consulte las advertencias de seguridad de este manual.



INFLAMABLE: este tipo de material contiene disolventes inflamables como el xileno, tolueno, nafta, MEK, disolvente de laca, acetona, alcohol desnaturalizado y aguarrás. La etiqueta del envase debe indicar que este material es INFLAMABLE. Este tipo de material **NO** es compatible con su pulverizadora y **NO SE PUEDE** usar en ella.

Información de seguridad general de herramientas motorizadas

ADVERTENCIA

Lea todas las instrucciones y todos los avisos de seguridad.

El no seguimiento de las instrucciones y advertencias puede provocar descargas eléctricas, incendios y/o lesiones personales graves.

Guarde todas las instrucciones y advertencias para consultarlas en el futuro.

El término "herramienta motorizada" en las advertencias hace referencia a su herramienta motorizada con electricidad.

Seguridad en la zona de trabajo

- **Mantenga la zona de trabajo limpia y bien iluminada.** Las zonas desordenadas u oscuras son propicias para accidentes.
- **No use las herramientas motorizadas en atmósferas explosivas, tales como en presencia de líquidos inflamables, gases o polvo.** Las herramientas motorizadas generan chispas que pueden inflamar el polvo o los vapores.
- **Mantenga a los niños y transeúntes alejados mientras use una herramienta motorizada.** Las distracciones pueden causar la pérdida de control.

Seguridad eléctrica

- **Los enchufes de la herramienta motorizada deben coincidir con la toma de alimentación. No modifique el enchufe en forma alguna. No use ningún adaptador con las herramientas motorizadas conectadas a tierra.** Los enchufes no modificados y sus correspondientes tomas de alimentación reducirán el riesgo de descargas eléctricas.
- **Evite el contacto con el cuerpo de superficies conectadas a masa o a tierra, tales como tuberías, radiadores, estufas y refrigeradores.** Existe un mayor riesgo de descargas eléctricas si su cuerpo queda conectado a masa o a tierra.
- **No exponga las herramientas motorizadas a la lluvia ni a condiciones de mucha humedad.** La entrada de agua en una herramienta motorizada aumentará el riesgo de descargas eléctricas.
- **No fuerce el cable. No use nunca el cable para transportar, arrastrar o desenchufar la herramienta motorizada. Mantenga el cable alejado del calor, aceite, bordes pronunciados y piezas móviles.** Los cables dañados o enredados incrementan el riesgo de descargas eléctricas.
- **Al trabajar con la herramienta motorizada en exteriores, use un cable de extensión adecuado para exteriores.** La utilización de un cable adecuado para el uso en exteriores reduce el riesgo de descarga eléctrica.
- **Si es imprescindible utilizar una herramienta motorizada en un lugar húmedo, utilice una fuente de alimentación protegida por un dispositivo de corriente residual (RCD).** El uso de un RCD reduce el riesgo de descarga eléctrica.

Seguridad personal

- **Manténgase alerta, observe lo que está haciendo y utilice el sentido común cuando use una herramienta motorizada. No utilice una herramienta motorizada cuando esté cansado o bajo la influencia de drogas, alcohol o medicamentos.** Cualquier distracción mientras utiliza una herramienta motorizada puede tener como consecuencia lesiones personales graves.
- **Utilice equipo de protección personal. Use siempre protección ocular.** El equipo de protección, como la máscara antipolvo, zapatos de seguridad antideslizantes, un casco duro o la protección para los oídos, utilizado en las condiciones adecuadas reducirá las lesiones personales.
- **Evite los arranques no intencionados. Asegúrese de que el interruptor esté en la posición de apagado antes de conectar la herramienta a la fuente de alimentación y/o batería, recogerla o transportarla.** El transporte de herramientas motorizadas con el dedo sobre el interruptor o la conexión de herramientas eléctricas con el interruptor en la posición de encendido puede provocar accidentes.
- **Retire cualquier llave de ajuste o llave inglesa antes de encender la herramienta motorizada.** Una llave inglesa u otra llave fijada a una pieza giratoria de la herramienta motorizada puede provocar lesiones corporales.
- **No estire el cuerpo. Mantenga un sostén y un equilibrio efectivo en todo momento.** De este modo, podrá controlar mejor la herramienta motorizada en situaciones inesperadas.
- **Utilice la ropa apropiada. No lleve ropa suelta ni joyas. Mantenga el cabello, la ropa y los guantes alejados de piezas móviles.** La ropa suelta, las joyas o el pelo largo pueden quedar atrapados en las piezas móviles.
- **Si se proveen dispositivos para la conexión de instalaciones destinadas a la recogida y la extracción de polvo, asegúrese de que estos estén conectados y se usen adecuadamente.** Una recogida de polvo puede reducir los peligros relacionados con el mismo.

Información de seguridad importante

Las advertencias siguientes corresponden a la puesta en marcha, uso, mantenimiento y reparación de este equipo. El símbolo de exclamación alerta sobre una advertencia general y los símbolos de peligro se refieren a riesgos específicos de procedimiento. Cuando aparezcan estos símbolos en el cuerpo de este manual o en las etiquetas de advertencia, consulte nuevamente estas Advertencias. Los símbolos y advertencias de peligro específicos de un producto no incluidos en esta sección pueden aparecer en todo el cuerpo de este manual donde corresponda.

ADVERTENCIA



INSTRUCCIONES DE CONEXIÓN A TIERRA

Este producto debe estar conectado a tierra. En caso de cortocircuito, la conexión a tierra reduce el riesgo de descargas eléctricas ya que proporciona una vía de escape para la corriente eléctrica. Este producto está equipado con un cable con conexión a tierra y un enchufe de conexión a tierra apropiado. El enchufe debe estar enchufado en una salida correctamente instalada y conectada a tierra de acuerdo con los códigos y legislación locales.

- La instalación incorrecta del enchufe de conexión a tierra puede generar riesgos de descargas eléctricas.
- Utilice un centro de servicio autorizado cuando repare o reemplace el cable o el enchufe. No conecte el cable de conexión a tierra a ninguno de los terminales de alimentación.
- El cable de conexión a tierra es el cable con aislamiento de color verde con o sin rayas amarillas.
- Verifique con un electricista o personal de servicio cualificado cuando no comprenda completamente las instrucciones de conexión a tierra o cuando tenga dudas sobre si la conexión a tierra del producto es correcta.
- No modifique el enchufe suministrado; si no encaja en el tomacorriente, pida a un electricista cualificado que instale un tomacorriente adecuado.
- Este producto está diseñado para utilizar en un circuito nominal de 120 V y tiene un enchufe de conexión a tierra similar al enchufe ilustrado en la siguiente figura.
- Conecte el producto únicamente a una salida que tenga la misma configuración que el enchufe.
- No use un adaptador con este producto.

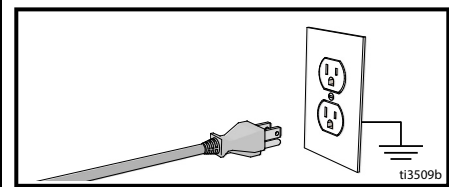

ADVERTENCIA



Cables de extensión:

- Use únicamente un cable de extensión trifásico que tenga un enchufe y un receptor con conexión a tierra que admita el enchufe del producto.
- Un cable de menor calibre puede provocar una caída en la tensión de línea, pérdida de potencia y recalentamiento. Si tiene dudas utilice el siguiente calibre. Cuanto más pequeño el número de calibre, más grueso es el cable.
- Al trabajar con el pulverizador en exteriores, use un cable de extensión adecuado para exteriores.
- Asegúrese de que el cable de extensión no esté dañado. Al usar un cable de extensión, asegúrese de que sea suficientemente potente para transportar la corriente que consume su pulverizador. Consulte la tabla para los calibres y longitudes apropiados:

Cable de extensión

Tamaño del conductor		Longitud
AWG (American Wire Gauge)	Métricas	Máximo
18	1,0 mm ²	50 pies (15 m)
16	1,5 mm ²	100 pies (30 m)
14	2,5 mm ²	200 pies (61 m)

Información de seguridad importante

⚠️ ADVERTENCIA



PELIGRO DE INCENDIO Y EXPLOSIÓN

Las emanaciones inflamables, como las de disolvente y pintura en la zona de trabajo pueden encenderse o explotar. Para ayudar a evitar incendios y explosiones:



- El pulverizador genera chispas. No pulverice o lave con líquidos inflamables.
- Utilice únicamente materiales no inflamables o con base acuosa o disolventes de pintura no inflamables.
- Mantenga la zona de pulverización bien ventilada. Mantenga aire fresco circulando por la zona.

- Use los materiales con base oleosa en exteriores o en interiores correctamente ventilados.
- No pulverice o lave con materiales combustibles cerca de llamas expuestas o fuentes de ignición.
- El paso de pintura o disolvente a través del equipo puede generar electricidad estática. La electricidad estática en presencia de emanaciones de pintura o disolvente genera riesgo de incendio o explosión.
- Mantenga el pulverizador separado, como mínimo, a 10 in (25 cm) de los objetos mientras pulveriza o lava.
- Para evitar las descargas estáticas, compruebe que todos los recipientes y sistemas de recuperación están conectados a tierra.
- Conecte a una salida conectada a tierra y use cables de extensión conectados a tierra. No use un adaptador de 3 a 2 clavijas.
- No utilice pinturas ni disolventes que contengan hidrocarburos halogenados.
- No fume en el área de pulverización.
- No accione interruptores de luz, motores o productos similares que puedan producir chispas en el área de pulverización.
- Mantenga la zona limpia y sin contenedores de pintura o disolvente, trapos y otros materiales inflamables.
- Debe conocer el contenido de las pinturas y los disolventes que está pulverizando. Lea todas las Hojas de Datos de Seguridad (FDS) y etiquetas de los envases suministrados con las pinturas y disolventes. Siga las instrucciones de seguridad del fabricante de pintura y disolvente.
- Asegúrese de que el equipo de extinción de incendios esté en buen estado de funcionamiento.

⚠️ ADVERTENCIA



PELIGRO DE INYECCIÓN A TRAVÉS DE LA PIEL

La pulverización a alta presión puede inyectar toxinas en el cuerpo y causar lesiones graves. En caso de que se produzca la inyección, **busque inmediatamente tratamiento quirúrgico.**



- No apunte el pulverizador a ninguna otra persona o animal, ni los pulverice.
- Mantenga las manos y otras partes del cuerpo alejadas de la descarga. Por ejemplo, no intente detener fugas con ninguna parte del cuerpo.
- Desconecte la alimentación cuando no esté pulverizando.
- Use siempre el protector de boquilla. No pulverice sin el protector de la boquilla en su lugar.
- Sea precavido al limpiar y cambiar las boquillas pulverizadoras. En caso de que la boquilla de pulverización se atasque mientras pulveriza, siga el **Procedimiento de descompresión**, página 16 para descomprimir antes de retirar la boquilla de pulverización para limpiarla.
- No deje la unidad encendida ni presurizada mientras esté desatendida. Cuando no esté utilizando la unidad, apáguela y siga el **Procedimiento de descompresión**, página 16.
- Verifique las piezas en busca de signos de daño. Sustituya todas las piezas dañadas.
- Este sistema tiene capacidad para producir una presión de 138 bar, 13.8 Mpa (2000 psi). Use piezas de repuesto o accesorios con capacidad para 138 bar, 13.8 Mpa (2000 psi) de presión nominal como mínimo.
- No transporte la unidad con el dedo en el gatillo.
- Antes de utilizar la unidad, verifique que todas las conexiones estén ajustadas.
- Debe saber cómo detener la unidad y purgar rápidamente la presión. Debe conocer a fondo los controles.



PELIGRO DE DESCARGA ELÉCTRICA

Este equipo debe estar conectado a tierra. La conexión a tierra, configuración o utilización incorrectas del sistema puede causar descargas eléctricas.



- Apague y desconecte la alimentación eléctrica antes de realizar tareas de mantenimiento en el equipo.
- Conéctelo únicamente a salidas conectadas a tierra.
- Utilice únicamente cables de extensión trifásicos.
- Asegúrese de que los cables de alimentación y extensión de las clavijas de tierra estén intactos.
- No lo exponga a la lluvia ni a condiciones de mucha humedad. Almacenar en interiores.

Información de seguridad importante

ADVERTENCIA



PELIGROS DEBIDOS AL USO INCORRECTO DEL EQUIPO

El uso incorrecto puede provocar la muerte o lesiones graves.

- Al pintar, utilice siempre guantes, protección ocular y mascarilla adecuados.
- No lo utilice ni pulverice cerca de niños. Mantenga a los niños alejados del equipo en todo momento.
- No se incline ni se ponga de pie sobre un soporte inestable. Mantenga un sostén y equilibrio efectivos en todo momento.
- Manténgase alerta y observe lo que hace.
- No utilice el equipo si está cansado o bajo los efectos de drogas o del alcohol.
- Úsela sólo en lugares secos. No lo exponga al agua o a la lluvia.
- Úsela en zonas bien iluminadas.
- No pulverice al aire libre en días con viento.



PELIGRO DE FLUIDOS O EMANACIONES TÓXICOS

Los fluidos o emanaciones tóxicos pueden provocar lesiones graves o la muerte si salpican los ojos o la piel, se inhalan o se ingieren.

- Lea las Hojas de datos de seguridad del material (SDS) para conocer los peligros específicos de los fluidos que está usando.
- Guarde los fluidos peligrosos en recipientes aprobados y deséchelos de acuerdo con las directrices pertinentes.

ADVERTENCIA



PELIGRO DE PIEZAS DE ALUMINIO PRESURIZADAS

La utilización de fluidos que son incompatibles con aluminio en un equipo presurizado puede provocar una reacción química grave y la destrucción del equipo. Cualquier incumplimiento de esta advertencia puede causar la muerte, lesiones graves o daños a la propiedad.

- No use 1,1,1-tricloroetano, cloruro de metileno u otros disolventes de hidrocarburos halogenados o productos que contengan dichos disolventes.
- No use lejías cloradas.
- Muchos otros fluidos pueden contener sustancias químicas que pueden reaccionar con el aluminio. Póngase en contacto con su proveedor de materiales para comprobar la compatibilidad.



EQUIPO DE PROTECCIÓN PERSONAL

Use un equipo de protección adecuado en la zona de trabajo para evitar lesiones graves, incluidas lesiones oculares, pérdida auditiva, inhalación de emanaciones tóxicas y quemaduras. Este equipo de protección incluye, entre otras:

- Gafas protectoras y protección auditiva.
- Mascarillas, ropa de protección y guantes que cumplan con las recomendaciones del fabricante del fluido y el disolvente.

PROPUESTA DE CALIFORNIA N.º 65

Este producto contiene una sustancia química que el Estado de California ha catalogado como causante de cáncer, defectos de nacimiento u otros daños reproductivos. Lávese las manos después de su manipulación.

Identificación de los componentes

Identificación de los componentes

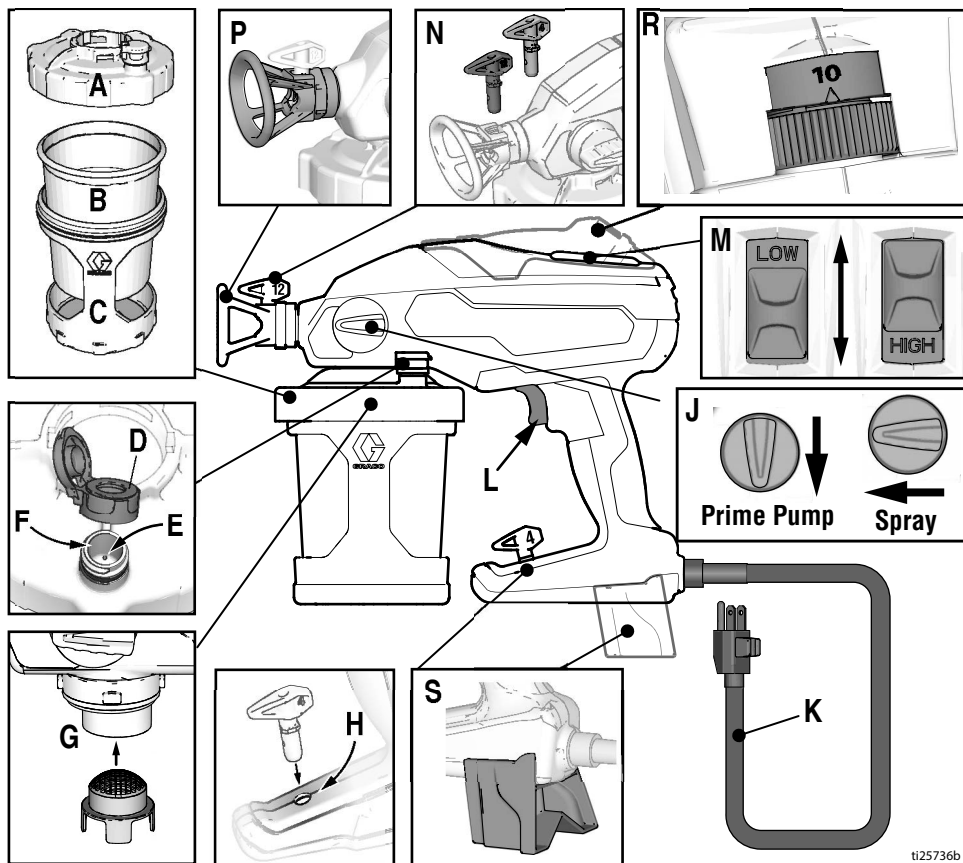

t125736b

A	Cubierta de copa
B	FlexLiner
C	Soporte de copa
D	Tapa VacuValve
E	Orificio de aire VacuValve
F	Depósito VacuValve
G	Colador
H	Portaboquilla de pulverización
J	Perilla de cebado de la bomba/pulverizador
K	Cable de alimentación

L	Gatillo del pulverizador
M	Control de velocidad dual, interruptor HIGH/LOW (rápido o lento). Solo para los modelos DS y DSP
N	Boquilla de pulverización, negra (patrón de 12 pulgadas [30,47 cm]) Boquilla de pulverización, gris (patrón de 4 pulgadas [10,16 cm])
P	Protector de boquilla de pulverización
R	Control de velocidad variable. Sólo para los modelos VSP
S	Soporte

Puesta en marcha



Use únicamente materiales con base acuosa o base oleosa (disolvente de tipo alcohol mineral) con un punto de ignición superior a 100° F (38° C). No utilice materiales que tengan la palabra "INFLAMABLE" en el envase. Para obtener más información sobre su material, pida SDS al distribuidor o minorista.

Use los materiales con base oleosa en exteriores o en interiores correctamente ventilados.

Mantenga la zona de pulverización bien ventilada. Mantenga un buen suministro de aire fresco circulando por la zona.

AVISO

El pulverizador **NO** es compatible con limpiadores agresivos como la lejía blanqueadora. El uso de estos limpiadores puede dañar el pulverizador.

Comienzo de un nuevo trabajo

Si se usa el pulverizador por primera vez, véase **Limpieza de un nuevo pulverizador**, página 23.

Filtrar la pintura



La pintura abierta previamente puede contener restos de pintura seca u otros desechos. Para evitar problemas durante el cebado y para evitar la obstrucción de boquillas, se recomienda filtrar la pintura antes de su uso. Los filtros de malla de pintura están disponibles en los establecimientos de venta de pintura. Estire un filtro de malla de pintura sobre un balde limpio y vierta la pintura a través del filtro de malla para capturar cualquier resto de pintura seca y otros desechos antes de pulverizar.

1. Instale FlexLiner en el soporte de la copa.

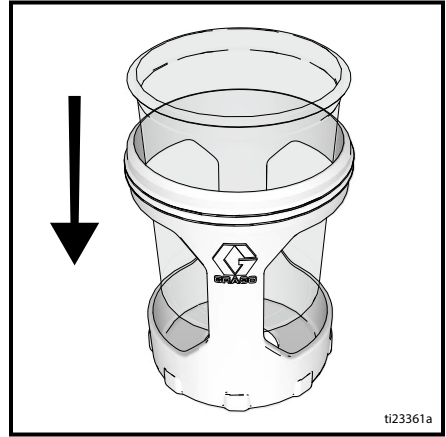

2. Llene FlexLiner con material. Apriete firmemente la cubierta de copa en el soporte de copa. Apriete de forma que la flecha de la cubierta de la copa se encuentre dentro del rango del indicador del soporte de la copa.

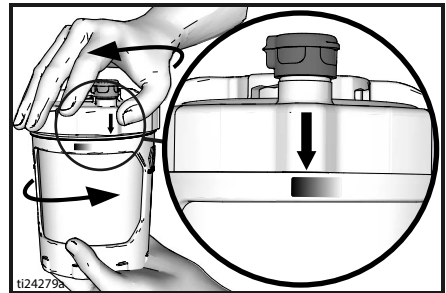

Puesta en marcha

3. Alinee VacuValve de la cubierta de la copa con la perilla de cebado de la bomba/pulverización. Empuje el conjunto de copa en el pulverizador y gírelo para bloquearlo.

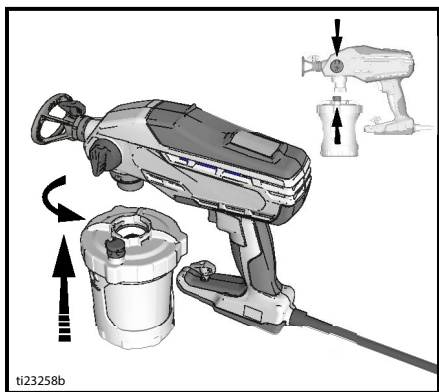

4. El VacuValve es una parte importante de su nuevo pulverizador. Se utiliza para evacuar el aire del FlexLiner. Abra la tapa del VacuValve.

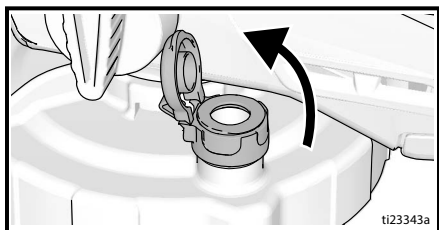

5. Incline el pulverizador de forma que el VacuValve se encuentre en el punto más alto, lo que provoca que el aire existente en el FlexLiner suba hasta el VacuValve. Oprima suavemente el FlexLiner para evacuar todo el aire a través del orificio de aire del VacuValve. Una vez vea que el material entra en el depósito del VacuValve, debe haberse evacuado todo el aire del FlexLiner.

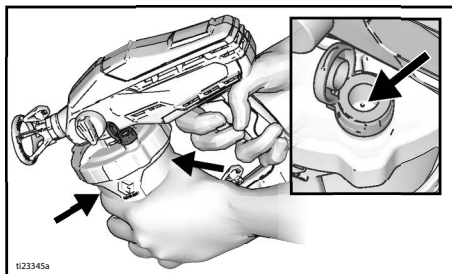

6. Deje de oprimir el FlexLiner y cierre la tapa del VacuValve. Escuchará el clic cuando se cierra la tapa correctamente.

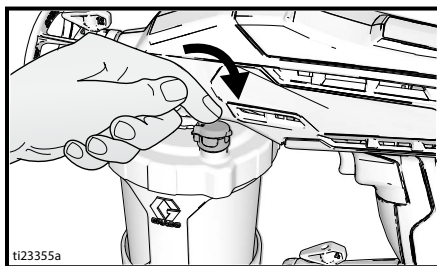

7. Conecte el pulverizador en la fuente de alimentación.
8. Gire la perilla de cebado de bomba/pulverización hasta la posición de cebado de bomba. Para llenar el pulverizador con fluido, apunte el pulverizador hacia un área de desecho y mantenga pulsado el gatillo durante cinco o diez segundos.

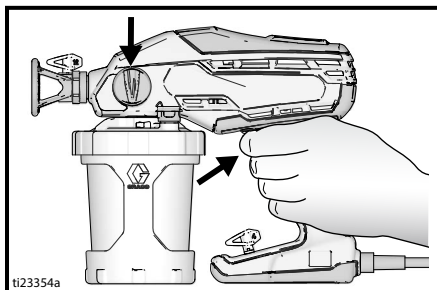
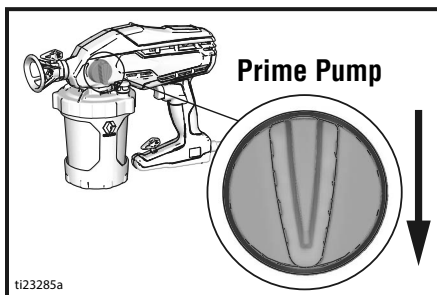

- El aire de la bomba puede haber entrado en el FlexLiner durante el cebado . Repita los pasos 4-6 para asegurarse de que todo el aire se evacua .
- Gire la perilla de cebado de bomba/pulverización hacia la posición de pulverización.

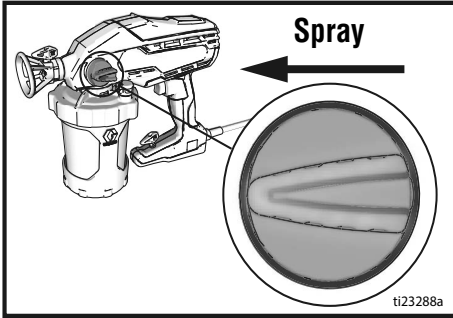

- Asegúrese de que la boquilla del pulverizador se encuentra en la posición de pulverización.

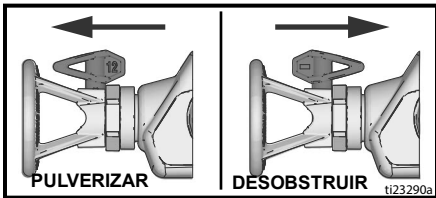

- Ahora está listo para pulverizar.

NOTA: Para obtener mejores resultados, para evacuar todo el material del FlexLiner cuando el material casi se haya acabado, apriete suavemente la parte de abajo del FlexLiner para empujar los restos del material a la tapa de la copa.

Si el pulverizador no pulveriza, intente uno de los siguientes pasos:

- Asegúrese de que hay un solo FlexLiner en el soporte de la copa. Es posible que dos forros estén muy juntos y parezca que solo hay uno.

- Asegúrese de que la cubierta de la copa está firmemente roscada al soporte de la copa. Si las roscas son visibles por debajo de la cubierta de la copa cuando está bien apretada, significa que se ha cruzado la rosca de la cubierta. Retire completamente y vuelva a colocar la cubierta de la copa en el soporte de la copa de forma que no sean visibles las roscas cuando estén apretadas.

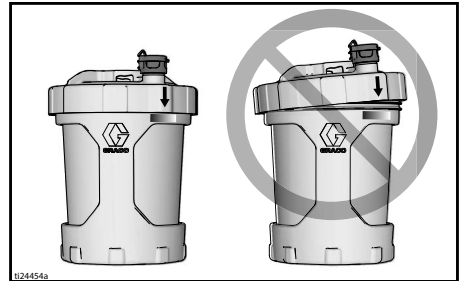

- Repita los pasos 2 a 6 de las páginas 9 a 10 para asegurarse de que se evacúa todo el aire del FlexLiner.
- Asegúrese de que la perilla de cebado de la bomba/pulverización esté en la posición de pulverización.

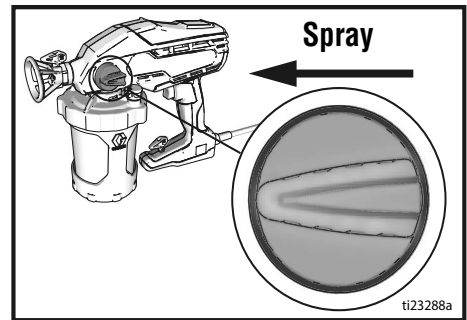

- Si el pulverizador sigue sin pulverizar, realice los pasos 11 y 11 de la página 25. Si se pulveriza material mientras está hacia abajo, hay aire en la copa. Repita los pasos anteriores.
- Sustituya la tapa VacuValve. El pulverizador se le entrega con tapas VacuValve extra.

Rellenar el FlexLiner

Si se agota la pintura del pulverizador, simplemente separe el soporte de copa de la cubierta de copa/pulverizador y vuelva a llenar el FlexLiner.

1. Desenchufe el pulverizador de la fuente de alimentación.
2. Separe el soporte de copa de la cubierta de copa/pulverizador. Coloque el pulverizador hacia abajo sobre una superficie plana. Esto mantendrá la pintura húmeda en la cubierta de la copa.

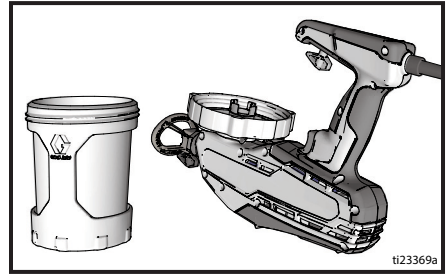

3. Siga los pasos 2 a 12 del procedimiento **Comienzo de un nuevo trabajo**, página 9.

Cómo pulverizar

Antes de pulverizar, dedique unos momentos a revisar estos sencillos consejos para garantizar el éxito de su proyecto de pulverización.

Control de velocidad dual

(no disponible en todas las unidades)

La función de control de velocidad dual le permite frenar o acelerar la pulverización.

- Gire el control de velocidad dual a LOW (baja) para ralentizar la velocidad de la aplicación para el aprendizaje inicial de la pulverización o cuando pulverice elementos pequeños que requieran más control.
- La posición de baja velocidad ofrece más control y disminuye la sobrepulverización cuando se utilizan materiales más ligeros como óxidos.
- Gire el control de velocidad dual a HIGH (alta) cuando quiera trabajar más rápidamente y cuando pulverice superficies grandes.
- Para reducir la pulverización excesiva, siempre pulverice con la menor velocidad posible que produzca un patrón de pulverización aceptable.

Control de velocidad variable

(no disponible en todas las unidades)

La función de control de velocidad variable le proporciona infinitas posibilidades para controlar la velocidad para frenar o acelerar la pulverización en función de lo que mejor se adapte a su material y a su proyecto.

- Gire el control de velocidad variable a la posición más baja para ralentizar la velocidad de la aplicación para el aprendizaje inicial de la pulverización o cuando pulverice elementos pequeños que requieran más control.
- La posición más baja de velocidad ofrece más control y disminuye la sobrepulverización cuando se utilizan materiales más ligeros como óxidos.
- Gire el control de velocidad variable a la posición más alta cuando quiera trabajar más rápidamente y cuando pulverice superficies grandes.
- Para evitar la pulverización excesiva, empiece siempre con la velocidad más baja y vaya incrementando la velocidad poco a poco hasta que obtenga un patrón de pulverización aceptable.

Técnicas de pulverización

Utilice un trozo de cartón para practicar estas técnicas básicas de pulverización antes de comenzar a pulverizar en la superficie.

- Sujete el pulverizador a una distancia de 10 in (25 cm) de la superficie y apunte hacia esta de forma recta. Si inclina el pulverizador para modificar el ángulo de pulverización, se producirá un acabado no uniforme.
- Flexione la muñeca para que el pulverizador apunte siempre en forma recta. Mover el pulverizador como un abanico para modificar el ángulo de pulverización, producirá acabados no uniformes.

NOTA: La velocidad con la que mueva el pulverizador afectará la aplicación de la pulverización. Si el material presenta pulsos, usted se está moviendo demasiado deprisa. Si el material gotea, se está moviendo demasiado lento. Consulte **Resolución de problemas**, página 30.



Cómo pulverizar

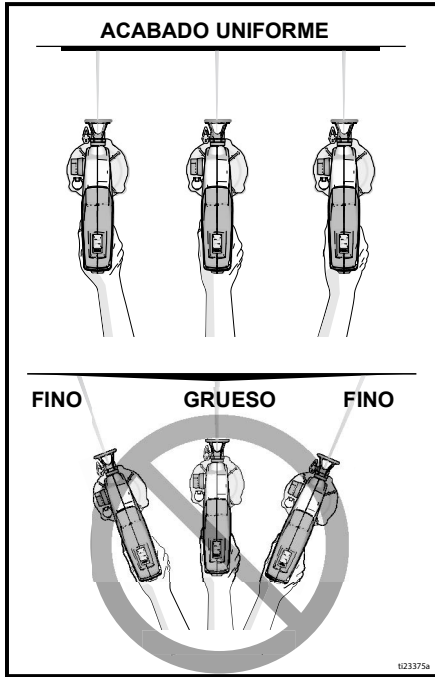

Disparar el pulverizador

Apriete el gatillo después de iniciar la pasada. Suelte el gatillo antes de finalizar la pasada. La pistola debe estar en movimiento al apretar y soltar el gatillo.

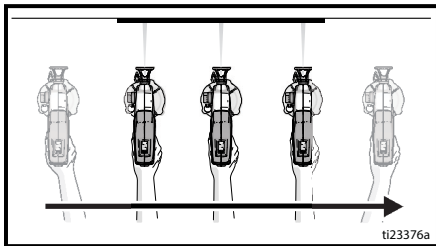

Apuntar el pulverizador

Apunte el pulverizador hacia el borde inferior de la pasada anterior para superponerlas por mitades.

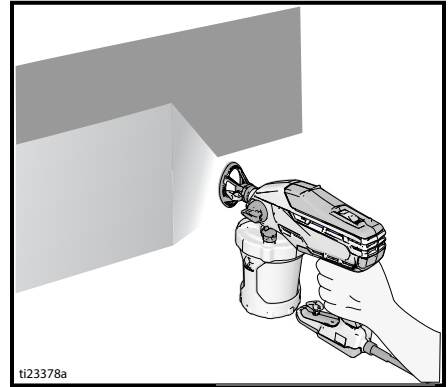

Al girar el protector de la boquilla de pulverización se cambia la orientación del patrón a horizontal o vertical.

Cuando pulverice esquinas verticales gire el protector de la boquilla hasta la orientación horizontal y mueva el pulverizador arriba y abajo.

Calidad del patrón de pulverización

Un patrón de pulverización correcto se distribuye uniformemente a medida que llega a la superficie. Si se mantienen las colas, puede que deba diluir el material.

Si es necesario diluir el material, siga las recomendaciones del fabricante.

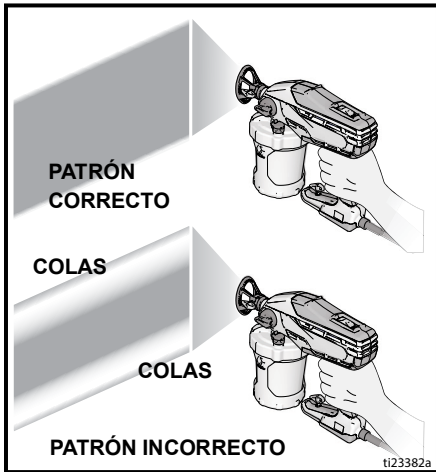

Si se ven pulsaciones en el patrón, intente lo siguiente:

- En los modelos con velocidad dual, gire el control de velocidad dual a HIGH.
- En los modelos con velocidad variable, gire el control de velocidad variable a la velocidad más alta
- Frene la velocidad del movimiento
- Mantenga el pulverizador más alejado de la superficie
- Utilice la boquilla de pulverización negra (12")



Limpeza



Use únicamente materiales con base acuosa o base oleosa (tipo disolvente) con punto de ignición superior a 100° F (38° C). No utilice materiales que tengan la palabra "INFLAMABLE" en el envase. Para obtener más información sobre su material, pida SDS al distribuidor o minorista.

Realice la limpieza en una zona bien ventilada. Mantenga un buen suministro de aire fresco circulando por la zona.

Para evitar lesiones graves o daños en el equipo, no exponga los componentes electrónicos del pulverizador a los fluidos de lavado. Mantenga la pulverizadora a 10 in (25 cm), como mínimo, por encima del borde del recipiente cuando la esté lavando.

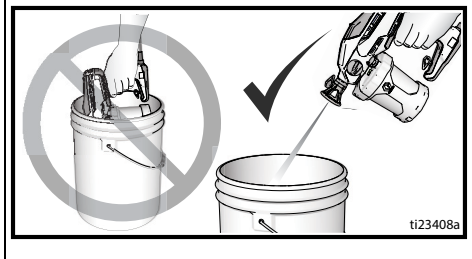

Procedimiento de descompresión



Siga el Procedimiento de descompresión siempre que vea este símbolo.



Este pulverizador genera una presión interna de 2000 psi (14 Mpa, 138 bar) durante el uso. Siga este **Procedimiento de descompresión** siempre que deje de pulverizar y antes de limpiar, verificar, mantener o transportar el equipo, para evitar lesiones graves.

1. Desconecte la alimentación eléctrica (desconecte el cable de alimentación).
2. Gire la perilla de cebado de bomba/pulverización hasta la posición de cebado de bomba para descomprimir.

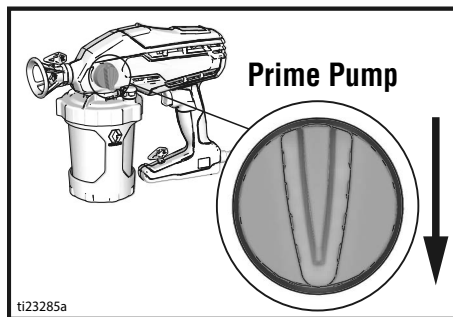

Limpeza del pulverizador

Una limpieza correcta del pulverizador después de cada trabajo de pulverización es de máxima importancia. Un cuidado y mantenimiento correcto hará que el pulverizador de pintura dure más y funcione sin problemas.

1. Gire la perilla de cebado de la bomba/pulverización hasta la posición de cebado de bomba para descomprimir.
2. Separe el soporte de copa con el FlexLiner de la cubierta de copa/pulverizador.

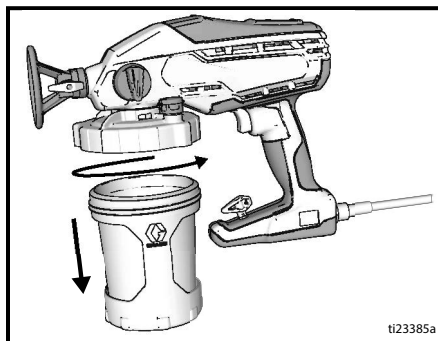

3. Coloque el pulverizador hacia abajo sobre una superficie plana. Esto mantendrá la pintura húmeda en la cubierta de la copa. Devuelva el exceso de material al contenedor original. Mantenga el FlexLiner en su posición cuando vierta el material.

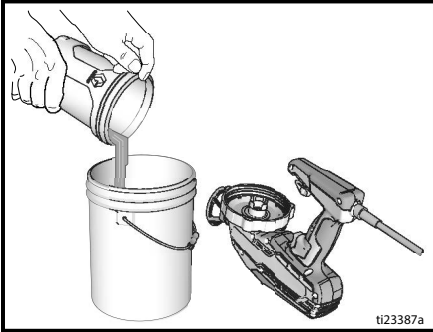

4. Puede desechar el FlexLiner usado e instalar uno nuevo o limpiar el FlexLiner usado.
5. Para limpiar el pulverizador, llene el FlexLiner con líquido de limpieza apropiado (agua o alcoholes minerales) aproximadamente hasta la mitad.
6. Apriete firmemente la cubierta de copa en el soporte de copa.

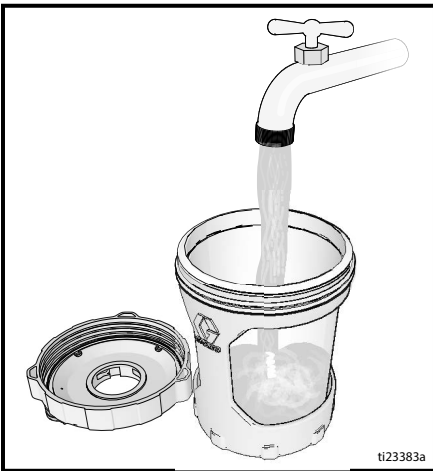

7. Para limpiar la cubierta de la copa y el filtro de malla, fije el conjunto de copa en el pulverizador y agite todo el pulverizador durante diez segundos.

8. Asegúrese de que la perilla de cebado de bomba/pulverización se encuentra en la posición de cebado de bomba (apuntando hacia abajo). En modelos con un interruptor de control de velocidad dual, ponga el control de velocidad en HIGH. En modelos con velocidad variable, póngalo a la velocidad 10.

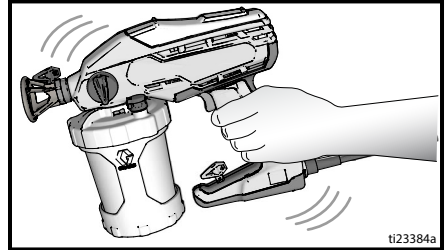

9. Gire el pulverizador hacia abajo y apunte hacia el bidón de desecho. Apriete el gatillo durante diez segundos.

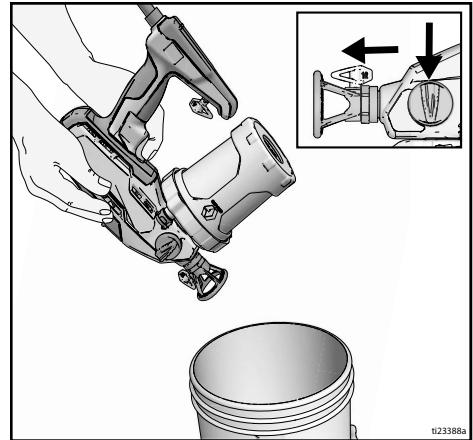

10. Gire la perilla de cebado de bomba/pulverización hacia delante hasta la posición de pulverización. Invierta la boquilla de pulverización hasta la posición de DESOBSTRUIR.
11. Mientras mantiene invertido el pulverizador, apúntelo hacia un bidón de desechos. Apriete el gatillo durante cinco segundos. Suelte el gatillo.
12. Si se ha utilizado la segunda boquilla de pulverización, saque la boquilla de pulverización limpia del portaboquillas e instálela. Consulte **Instalación de boquillas de pulverización**, página 21. Repita los pasos 10 y 11 para limpiar la segunda boquilla de pulverización.

Limpieza

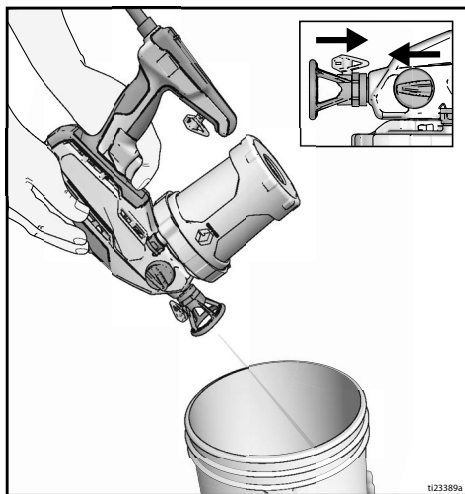

13. Quite el conjunto de copa y descarte el fluido usado. Deseche de forma adecuada el fluido de limpieza usado.
14. Sustituya el fluido de limpieza y repita los pasos 1 a 13 hasta que la salida de pulverización esté limpia.

¡IMPORTANTE! Para obtener los mejores resultados, no pulverice más de una taza de agua a través de la boquilla mientras limpia. Si es necesario limpiar más, retire la boquilla del pulverizador para evitar un desgaste excesivo.

AVISO

El protector de la boquilla de pulverización está fijado permanentemente al pulverizador. No es necesario desmontarlo para limpiarlo ya que puede provocar daños en el pulverizador.

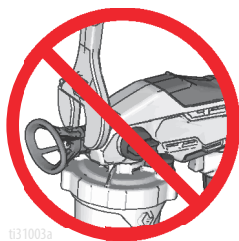

15. Retire la boquilla de pulverización y el colador, consulte **Retire la boquilla de pulverización**, página 21. Límpiolo con líquido de limpieza apropiado (agua o alcoholes minerales). Si es necesario, puede usar un cepillo suave para aflojar y quitar el material seco.

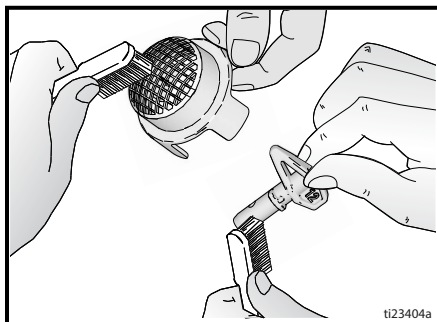

16. Utilice un paño suave para limpiar el soporte de la copa y la cubierta de la copa.

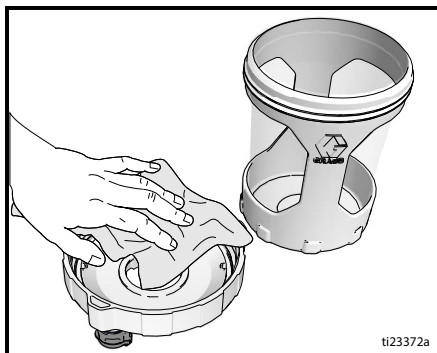

Limpieza de VacuValve

El VacuValve es una parte importante de su pulverizador y debe limpiarse después de cada uso.

1. Quite la tapa de VacuValve de la cubierta de la copa y límpiela.
2. Limpie el depósito de VacuValve en la tapa.
3. Limpie el orificio de aire de VacuValve. Si el agujero de aire de VacuValve se obstruye, utilice un trozo de papel para limpiar el orificio.

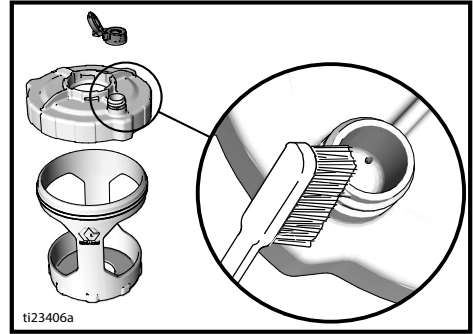

Almacenamiento



AVISO

No almacenar el pulverizador con el producto Pump Armor puede producir problemas de funcionamiento la próxima vez que pulverice. Siempre haga circular Pump Armor a través del pulverizador después de limpiarlo. **Dejar agua u otros disolventes que no sean alcoholes minerales en el pulverizador, puede corroer y dañar la bomba.**

El fluido de Pump Armor protege el pulverizador mientras está almacenado. Ayuda a proteger contra la congelación y la corrosión del pulverizador, cuando no esté en uso.

1. Limpie el pulverizador y el conjunto de copa. Consulte **Limpieza**, página 16.
2. Gire la perilla de cebado de bomba/pulverización hacia abajo hasta la posición de cebado de bomba. Quite el soporte de copa y el FlexLiner. Asegúrese de que la tapa de VacuValve está cerrada.

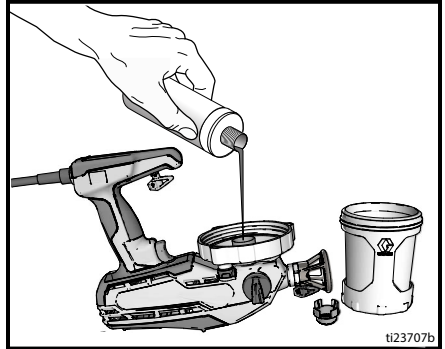

7. Con el pulverizador al revés, coloque el soporte de copa con el FlexLiner en el pulverizador.
8. Manteniendo el pulverizador al revés sobre un contenedor de desecho, apriete el gatillo del pulverizador durante tres segundos.

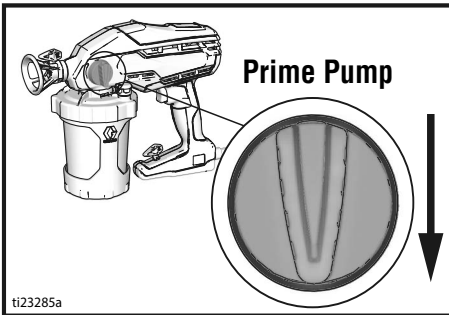

3. Separe el soporte de copa con el FlexLiner de la cubierta de copa/pulverizador. Coloque el pulverizador hacia abajo sobre una superficie plana.
4. Quite el filtro de la apertura de la bomba.
5. Con el pulverizado al revés, vierta aproximadamente 2 oz. (60 ml) de Pump Armor en la apertura de la bomba.
6. Instale el filtro de malla en la apertura de la bomba.

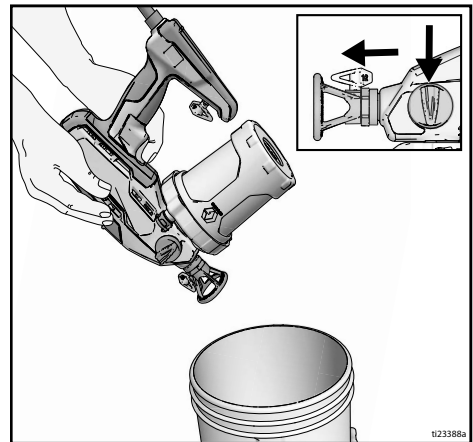

9. Gire la perilla de cebado de bomba/pulverización hacia la posición de pulverización. Retire el conjunto de copa y vierta de nuevo el Pump Armor restante en su botella. Sustituya la tapa a prueba de niños y aprétela firmemente para almacenarlo.
10. Almacene el pulverizador en interiores, en un sitio fresco y seco. Almacénela **solo en posición vertical**. Nunca almacene el pulverizador con material en la copa.

Procedimientos comunes

Instalación de boquillas de pulverización



No coloque la mano delante de la boquilla de pulverización.

Este pulverizador dispone de dos boquillas de pulverización para su uso. La boquilla negra produce un patrón de pulverización de 12 pulgadas (30,47 cm) de ancho. La boquilla gris produce un patrón de pulverización de 4 pulgadas (10,16 cm) de ancho.

Se puede utilizar cualquiera de las boquillas de pulverización para pulverizar materiales recomendados para pulverizar con una boquilla de 0,015. Consulte el contenido del material para obtener recomendaciones para el tamaño de boquilla de pulverización.

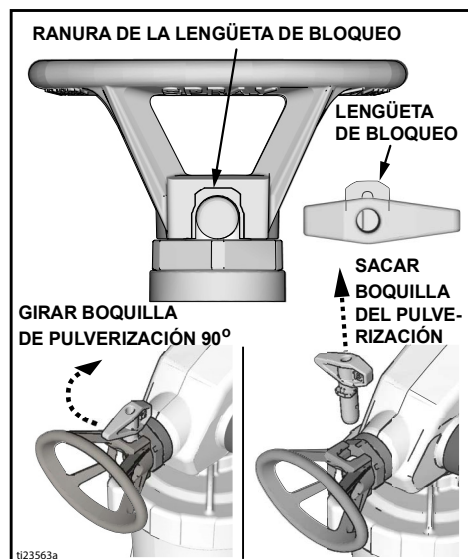

Retire la boquilla de pulverización

1. Efectúe el **Procedimiento de descompresión**, página 16.
2. Gire la boquilla de pulverización 90 grados desde la posición de pulverización o desobstrucción.
3. Empuje la boquilla de pulverización hacia fuera del protector de boquilla de pulverización.

Instalación de la boquilla de pulverización

1. Mientras sostiene la boquilla de pulverización a 90 grados de la posición de pulverización o desobstrucción, alinee la lengüeta de bloqueo de la boquilla de pulverización con la ranura de la lengüeta de bloqueo del protector de la boquilla de pulverización.
2. Empuje la boquilla de pulverización completamente en el protector de boquilla de pulverización.
3. Gire la boquilla de pulverización hacia la posición de pulverización.

NOTA: Asegúrese que la pestaña de bloqueo se empuja completamente en la ranura del protector de boquilla de pulverización. No debería poder sacar la boquilla de pulverización del protector de boquilla de pulverización cuando se encuentre en las posiciones de pulverización o desobstrucción.

NOTA: Si la ranura de la lengüeta de bloqueo del protector de la boquilla de pulverización está bloqueada, impidiendo la instalación de dicha boquilla, gire el protector de la boquilla de pulverización hasta que quede visualmente alineado con el orificio interno; a continuación, instale la boquilla de pulverización.

AVISO

El protector de la boquilla de pulverización está fijado permanentemente al pulverizador. No es necesario desmontarlo para limpiarlo ya que puede provocar daños en el pulverizador.

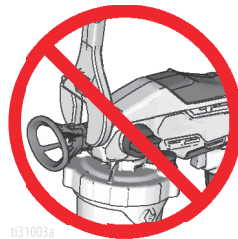

- Las boquillas se desgastan con el uso y la pintura abrasiva y deben sustituirse periódicamente.
- Si el patrón de pulverización es deficiente, puede que la boquilla esté gastada. Sustituya la boquilla de pulverización. Consulte **Diagnóstico del patrón de pulverización**, página 32.

Procedimientos comunes

AVISO

Las boquillas de pulverización deben limpiarse o almacenarse en líquido de limpieza apropiado (agua o alcohol mineral) inmediatamente después de su uso para asegurarse que no se dejan secar materiales en la boquilla de pulverización. Si no hace, puede provocar daños en la boquilla del pulverizador. Consulte **Limpieza**, página 16.

Desatascar la boquilla de pulverización



En caso de que partículas o residuos obstruyan la boquilla de pulverización, este pulverizador está diseñado con una boquilla de pulverización reversible que se puede usar para liberar rápida y fácilmente las partículas sin desmontar el pulverizador. Para obtener información adicional, consulte la sección Filtrar la pintura, en la página 9.

1. Efectúe el **Procedimiento de descompresión**, página 16.
2. Para desobstruir la boquilla del pulverizador, gire la perilla de cebado de bomba/pulverización hacia abajo hasta la posición de cebado de bomba.

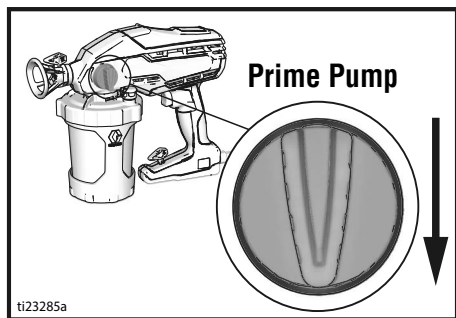

3. Invierta la boquilla de pulverización hasta la posición de DESOBSTRUIR.

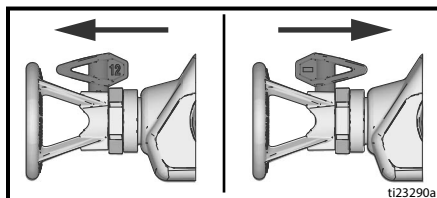

PULVERIZAR

DESOBSTRUIR

4. Modelos con velocidad dual:
Gire el interruptor de control de velocidad a la velocidad alta.

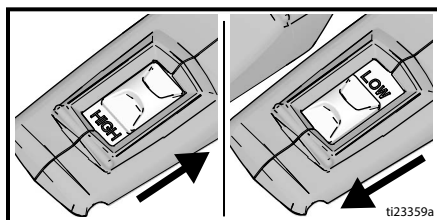

5. Modelos con velocidad variable:
Ponga el control de velocidad a 10.

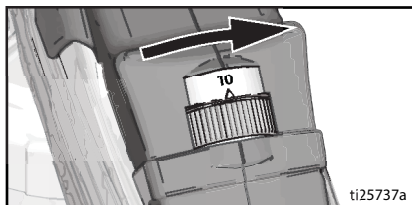

6. Apunte el pulverizador al área de desecho, gire la perilla de cebado de bomba/pulverización hacia delante a la posición de pulverización. Apriete el gatillo para eliminar la obstrucción.

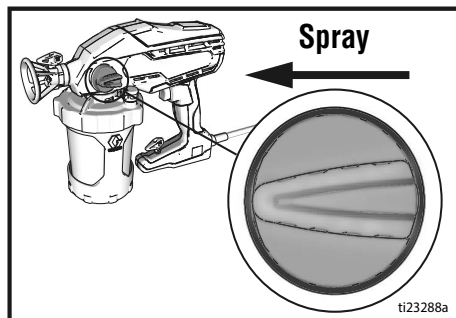

7. Gire la perilla de cebado de bomba/pulverización hacia abajo hasta la posición de cebado. Gire la boquilla de pulverización de vuelta a la posición PULVERIZAR. Gire la perilla de cebado de bomba/pulverización hacia delante hasta la posición de pulverización y reanude la pulverización.
8. Si la boquilla de pulverización sigue estando obstruida, quizás deba repetir los pasos 2 a 7, sustituirla por un nuevo conjunto de boquilla de pulverización. Consulte **Instalación de boquillas de pulverización**, página 21.

Limpiar un nuevo pulverizador

Este pulverizador viene de fábrica con una pequeña cantidad de material de prueba en el sistema. **Es importante que elimine este material mediante el lavado del pulverizador antes de usarlo por primera vez.**

1. Retire el conjunto de copa del pulverizador girando y tirando hacia abajo.

2. Desatornille la cubierta de copa del soporte de copa.

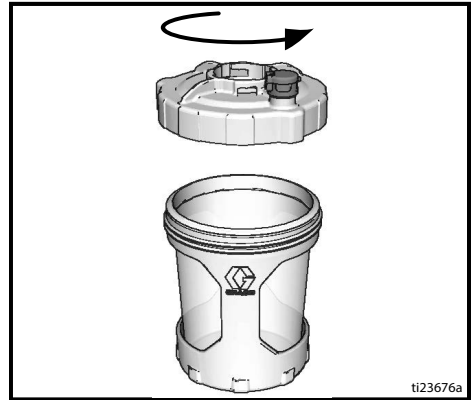

3. Asegúrese de que el FlexLiner se encuentra en el soporte de copa.

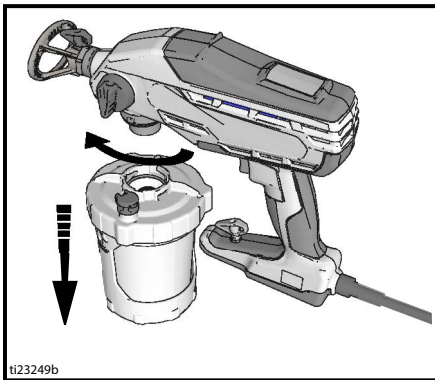
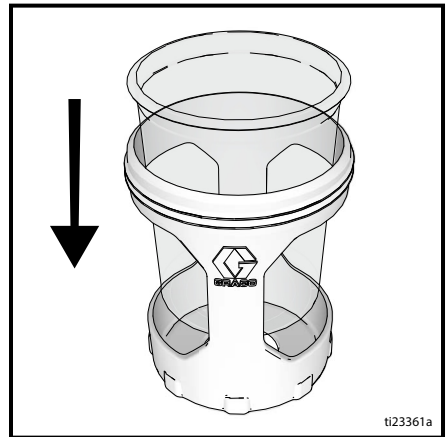

Procedimientos comunes

4. Llene el FlexLiner con agua.

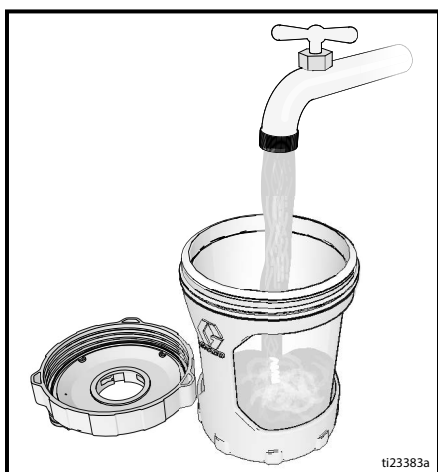

5. Apriete firmemente la cubierta de copa en el soporte de copa. Apriete de forma que la flecha de la cubierta de la copa se encuentre dentro del rango del indicador del soporte de la copa.

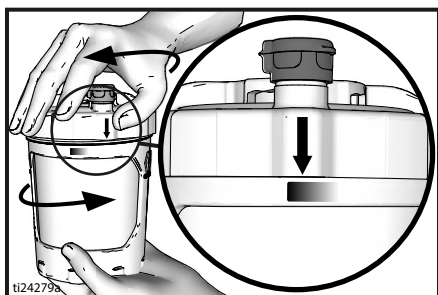

6. Alinee el VacuValve de la cubierta de la copa con la perilla de cebado de la bomba/pulverización. Empuje el conjunto de copa en el pulverizador y gírelo para bloquearlo.

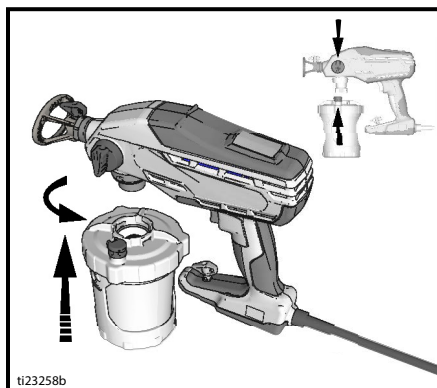

7. Conecte el pulverizador en la fuente de alimentación.
8. Asegúrese de que la perilla de cebado de bomba/pulverización se encuentra en la posición de cebado de bomba (apuntando hacia abajo). En modelos con un interruptor de control de velocidad dual, ponga el control de velocidad en HIGH. En modelos con velocidad variable, póngalo a la velocidad 10.
9. Gire el pulverizador hacia abajo y apunte hacia el bidón de desecho. Dispare el gatillo durante tres segundos.
10. Gire la perilla de cebado de bomba/pulverización hacia delante hasta la posición de pulverización. Gire la boquilla de pulverización 180 grados hasta la posición de desobstrucción.

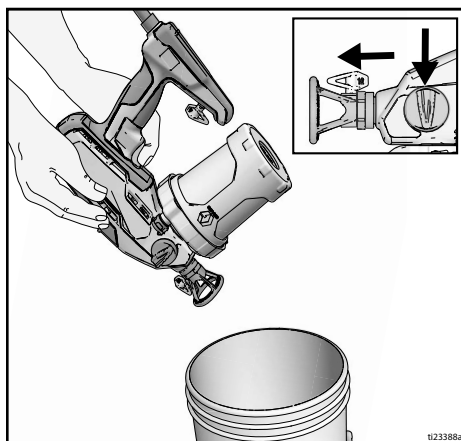

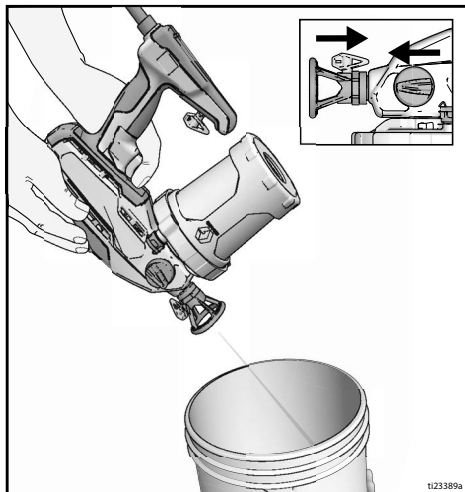

11. Mientras mantiene invertido el pulverizador, apúntelo hacia un bidón de desechos. Dispare el gatillo durante tres segundos.

¡IMPORTANTE! Para obtener los mejores resultados, no pulverice más de una taza de agua a través de la boquilla mientras limpie. Si es necesario limpiar más, retire la boquilla del pulverizador para evitar un desgaste excesivo.

12. El pulverizador ya está limpio y preparado para su uso. Consulte **Puesta en marcha**, página 9.

¡IMPORTANTE! El motor tiene una función integrada para protegerse a sí mismo de un uso excesivo. Si el motor se detiene, significa que el interruptor térmico se ha disparado.

No devuelva el pulverizador al almacén. El motor funcionará normalmente después de enfriarse durante 20-30 minutos.

Piezas de repuesto

Piezas de repuesto

Modelos 16Y385, 16Y386, 17A466

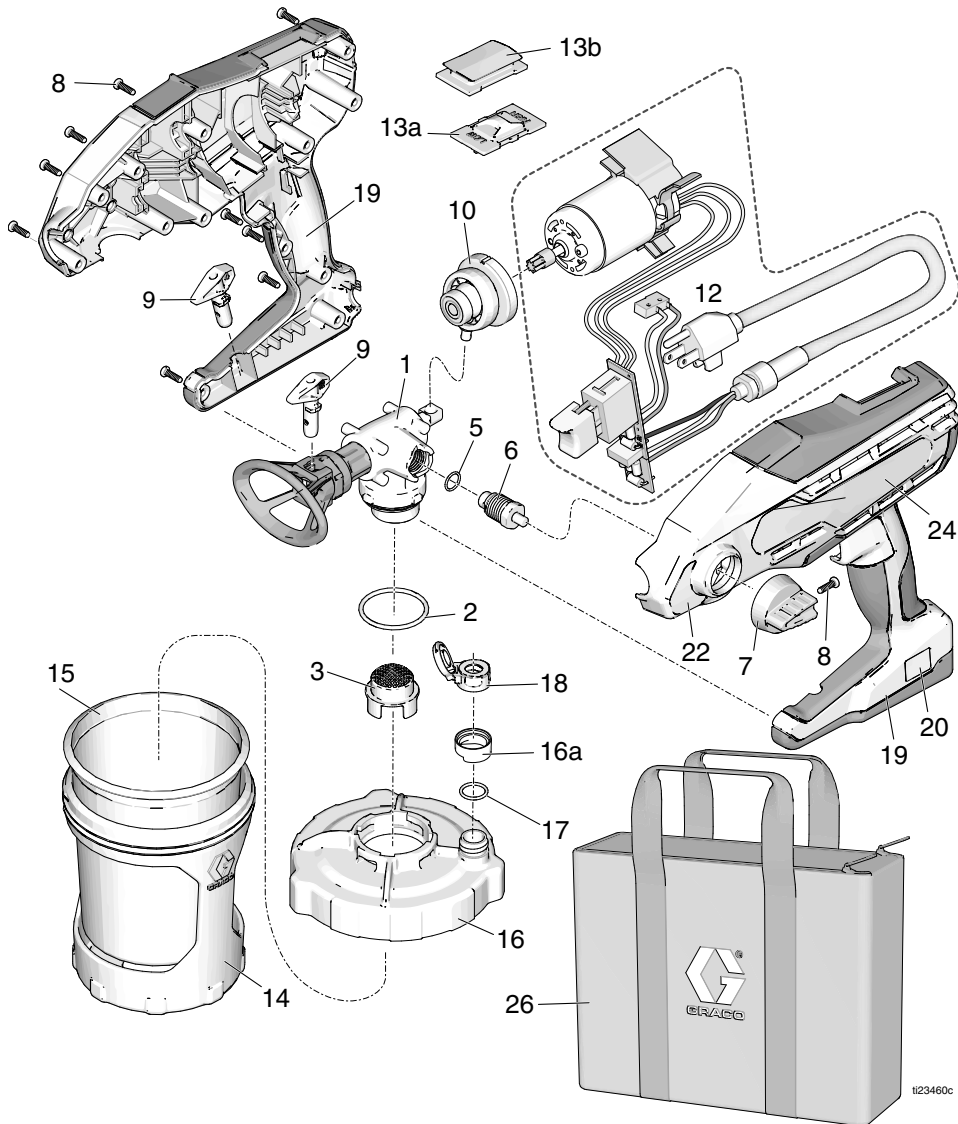

Lista de precios: modelos 16Y385, 16Y386, 17A466

Referencia	Si tiene este modelo de pulverizador	Pida el número de pieza	Descripción
1	Todos los modelos	17B415	Kit de conjunto de bomba completo, incluye 2, 3, 6, 7, 8
2	Todos los modelos	16Y425	Junta tórica
3	Todos los modelos	16W849	Filtro, entrada de la bomba
5	Todos los modelos	117059	Junta tórica
6	Todos los modelos	17A402	Válvula de cebado/pulverización incluye cant. 1 de referencia 5
7	Todos los modelos	17A221	Kit, perilla de cebado de bomba/pulverización incluye cant. 1 de referencia 8
8	Todos los modelos	119236	Tornillo, T-15 (par 8-10 in-lb / 0,9-1,1 N*m)
9	Todos los modelos	17A223	Boquillas de pulverización, (negra/patrón de 12 in, gris/patrón de 4 in)
10	Todos los modelos	16X880	Conjunto reciprocador
12			Control, electrónico incluye el motor, el conducto de aire, el cable de alimentación y el interruptor
	16Y385	17A224	Velocidad fija, 120 V (no mostrado)
	16Y386, 17A466	17B653	Velocidad dual, 120 V
13a	16Y386, 17A466	16X868	Interruptor, control de velocidad dual
13b	16Y385	16X869	Enchufe
14	Todos los modelos	16W846	Soporte, copa de 32 oz.
15	Todos los modelos	17A226	Kit, 32 oz., FlexLiner (pack de 3)
16*	Todos los modelos	17B636	Cubierta, copa incluye 16a, 17, 18
16a	Todos los modelos	17M395	Espaciador
17	Todos los modelos	17M821	Junta tórica
18	Todos los modelos	16X806	Tapa VacuValve , (2 incluidas)
19	16Y385, 17A466	17A227	Kit, alojamiento azul incluye cant. 13 de referencia 8,
	16Y386	17A649	Kit, alojamiento gris incluye cant. 13 de referencia 8,
20	Todos los modelos	16Y680	Etiqueta, Estados Unidos
22	Todos los modelos	16Y678	Etiqueta, control
23 ▲	Todos los modelos	16Y636	Etiqueta, advertencia y número de modelo, lateral (no se muestra)
24			Etiqueta, marca
	16Y385	17J971	TrueCoat 360
	16Y386	17J973	TrueCoat 360 DSP
	17A466	17J972	TrueCoat 360 DS
25 ▲	Todos los modelos	17A198	Etiqueta, advertencia, cable (no mostrado)
26	16Y386	17N194	Funda, almacenamiento
---	Todos los modelos	17F518	Kit, copa de 42 oz. (no mostrado)
---	---	243104	Pump Armor, no entregado con el pulverizador de 32 onzas (no mostrado)
---	Todos los modelos	17K630	Tag, ala, punta (no se muestra)
---	Todos los modelos	17K515	Etiqueta, un servicio + (no se muestra)
▲ Pueden solicitarse etiquetas, identificadores y tarjetas de peligro y advertencia de repuesto sin cargo.			
* Al sustituir 17B636, recomendar la sustitución de 2, 3, 17, 18.			

Piezas de repuesto

Piezas de repuesto

Modelo 17D889

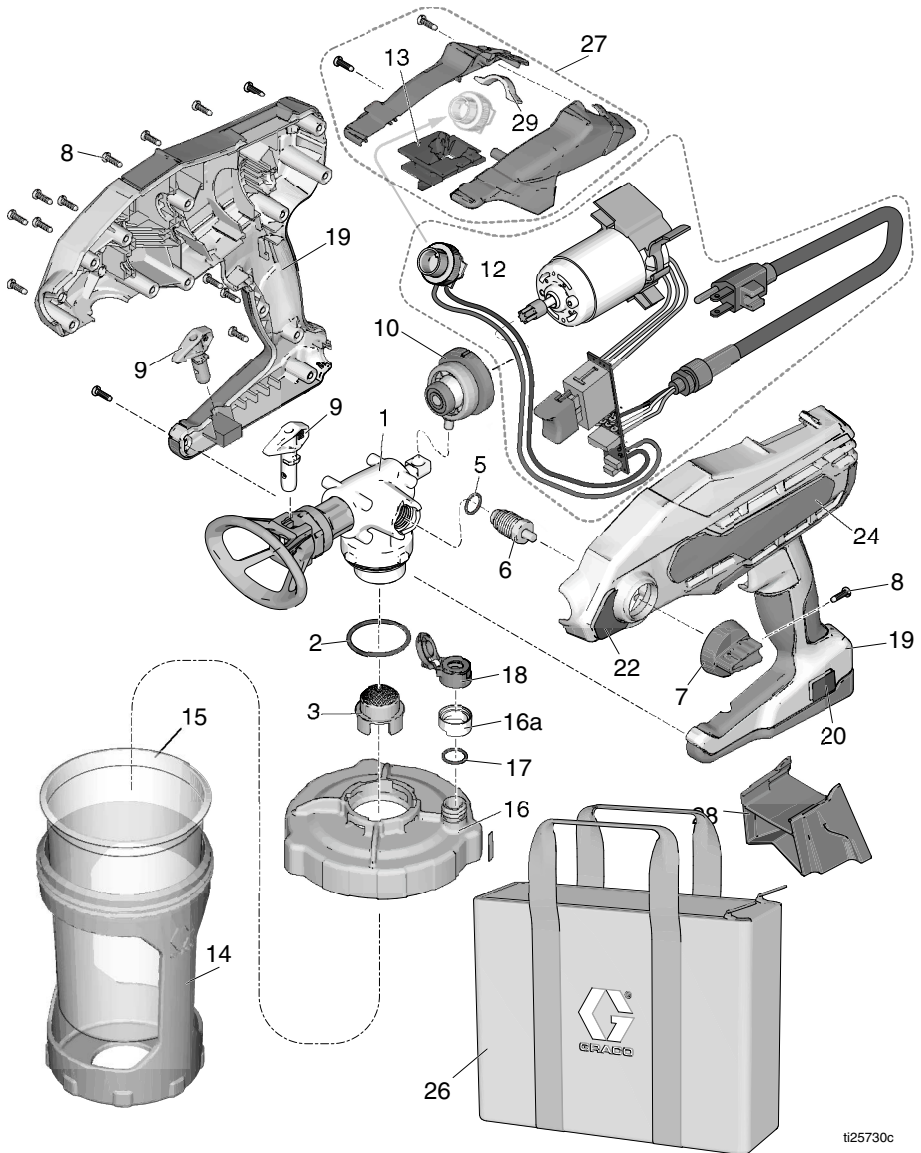

ti25730c

Lista de piezas: modelo 17D889

Referencia	Si tiene este modelo de pulverizador	Pida el número de pieza	Descripción
1	Todos los modelos	17B415	Kit de conjunto de bomba completo, incluye 2, 3, 6, 7, 8
2	Todos los modelos	16Y425	Junta tórica
3	Todos los modelos	16W849	Filtro, entrada de la bomba
5	Todos los modelos	117059	Junta tórica
6	Todos los modelos	17A402	Válvula de cebado/pulverización <i>incluye cant. 1 de referencia 5</i>
7	Todos los modelos	17A221	Kit, perilla de cebado de bomba/pulverización <i>incluye cant. 1 de referencia 8</i>
8	Todos los modelos	119236	Tornillo, T-15 (par 8-10 in-lb / 0,9-1,1 N*m)
9	Todos los modelos	17A223	Boquillas de pulverización, (negra/patrón de 12 in, gris/patrón de 4 in)
10	Todos los modelos	16X880	Conjunto recíproco
12	17D889	17F068	Control, electrónico <i>incluye el motor, el conducto de aire, el cable de alimentación y el interruptor de velocidad variable, 120 V</i>
13	17D889	17D844	Adaptador, control de velocidad variable
14	17D889	17D850	Soporte, copa de 42 oz.
15	17D889	17F005	Kit, 42 oz., <i>FlexLiner (pack de 3)</i>
16*	Todos los modelos	17B636	Cubierta, copa <i>incluye 16a, 17, 18</i>
16a	Todos los modelos	17M395	Espaciador
17	Todos los modelos	17M821	Junta tórica
18	Todos los modelos	16X806	Tapa VacuValve, (2 incluidas)
19	17D889	17A649	Kit, alojamiento gris <i>incluye cant. 13 de referencia 8</i>
20	Todos los modelos	16Y680	Etiqueta, Estados Unidos
22	Todos los modelos	16Y678	Etiqueta, control
23 ▲	Todos los modelos	16Y636	Etiqueta, advertencia y número de modelo, lateral (no se muestra)
24	17D889	17J976	Etiqueta, marca, TrueCoat 360 VSP
25 ▲	Todos los modelos	17A198	Etiqueta, advertencia, cable (no mostrado)
26	17D889	17N194	Funda, almacenamiento
27	17D889	17F069	Kit, alojamiento, velocidad variable <i>incluye mirilla, incluye 13, 29 cant. 2 de referencia 8</i>
28	17D889	17F364	Soporte
29	17D889	17D843	Mirilla
---	Todos los modelos	17F518	Kit, copa de 42 oz. <i>incluye 14, 15, 28</i>
---	---	243104	Pump Armor, no entregado con el pulverizador de 32 onzas (no mostrado)
---	Todos los modelos	17K630	Tag, ala, punta (no se muestra)
---	Todos los modelos	17K515	Etiqueta, un servicio + (no se muestra)
▲ Pueden solicitarse etiquetas, identificadores y tarjetas de peligro y advertencia de repuesto sin cargo.			
* Al sustituir 17B636, recomendar la sustitución de 2, 3, 17, 18.			

Resolución de problemas



Verifique todos los elementos de esta Tabla de resolución de problemas antes de llevar el pulverizador a un centro de servicio autorizado.

Diagnóstico del pulverizador

Have a Question?

Call toll-free:

1-888-541-9788

Or visit us at:

www.magnum.graco.com/support

ti24021a



Problema	Causa	Solución
El pulverizador no hace ningún ruido al apretar el gatillo	Fuente de alimentación.	Verifique la alimentación que llega al pulverizador.
	El motor se ha sobrecalentado.	Espere 20-30 minutos para que el motor se enfríe.
	Fallo en el control electrónico.	Sustituya el control electrónico.
El pulverizador hace ruido, pero no pulveriza material cuando se aprieta el gatillo	El pulverizador no está cebado.	Cebe la bomba Consulte Comienzo de un nuevo trabajo , página 9.
		Asegúrese de que hay un solo FlexLiner en el soporte de copa.
		Asegúrese de que la cubierta de la copa está firmemente roscada al soporte de la copa. Si las roscas son visibles por debajo de la cubierta de la copa cuando está bien apretada, retírela completamente del soporte de copa y vuelva a instalarla de modo que no se vean las roscas cuando esté apretada.
		Asegúrese de que la cubierta de la copa está apretada en el soporte de la copa de modo que la flecha de la cubierta se encuentre dentro del rango del indicador del soporte de copa.
		Asegúrese de que el conjunto de copa está fijado correctamente al pulverizador.
		Asegúrese de que todo el aire se encuentra fuera del FlexLiner y que el VacuValve está correctamente cerrado.
		Limpie el depósito de VacuValve y el orificio de aire. Consulte Limpieza de VacuValve , página 19.
		Limpie el pulverizador. Consulte Limpieza , página 16.
	La perilla de cebado de bomba/pulverización se encuentra en la posición de cebado de bomba.	Gire la perilla de cebado de bomba/pulverización hacia delante hasta la posición de pulverización.
	La boquilla de pulverización no está en posición de pulverización.	Gire la boquilla de pulverización hasta la posición de pulverización.
	La boquilla de pulverización está obstruida.	Consulte Desatascar la boquilla de pulverización , página 22.
	Escombros en la pintura.	Ver Filtre la pintura, en la página 9.

Resolución de problemas



Problema	Causa	Solución
El pulverizador hace ruido, pero no pulveriza material cuando se aprieta el gatillo	El control de velocidad está en una velocidad muy lenta.	En los modelos con un interruptor de control de velocidad dual, colóquelo en la posición de alta velocidad. En los modelos con velocidad variable, aumente la velocidad hasta que el equipo comience a pulverizar.
	No hay material o el nivel de material es bajo en la copa de material.	Rellene el FlexLiner con material y cebe la bomba. Consulte Rellenar el FlexLiner , página 12.
El pulverizador pulveriza con resultados deficientes	La boquilla de pulverización está parcialmente obstruida.	Consulte Desatascar la boquilla de pulverización , página 22.
	La boquilla de pulverización no está en la posición correcta.	Gire la boquilla de pulverización hacia la posición de pulverización.
	Boquilla de pulverización incorrecta para la aplicación de material.	Instale un tamaño diferente de boquilla de pulverización. Consulte Instalación de boquillas de pulverización , página 21.
	La boquilla de pulverización está desgastada o dañada.	Sustituya la boquilla de pulverización. Consulte Instalación de boquillas de pulverización , página 21.
	El material que se está pulverizando tiene aire porque se agitó.	NO agite el material. Remueva el material o verifique la recomendación del fabricante para el material que se pulveriza.
	El material que se pulveriza está demasiado frío para pulverizar.	Caliente el material.
La pintura gotea desde la zona del gatillo del pulverizador.	La bomba ha alcanzado el final de vida útil.	Sustituya la bomba.
La pintura gotea en las roscas de la copa.	La copa no se ha asentado correctamente.	Asegurarse de que sólo hay un FlexLiner en el soporte de copa.
		Asegúrese de que la cubierta de la copa está firmemente roscada al soporte de la copa. Si las roscas son visibles por debajo del soporte de copa, retire completamente la cubierta de copa y vuelva a instalarla en el soporte de copa de modo que no se vean las roscas cuando esté apretada.
		Asegúrese de que la cubierta de copa está apretada en el soporte de copa de modo que la flecha de la cubierta de copa se encuentre en el rango del indicador del soporte de copa.
		Evite doblar o presionar el soporte de la copa cuando evacúe el aire del FlexLiner.
		Evite tirar del FlexLiner cuando evacúe el aire del FlexLiner.
		Asegúrese de que la tapa del FlexLiner o la junta de la cubierta de copa no está dañada.
		Asegúrese de que la tapa del FlexLiner y la junta de la cubierta de copa no tienen restos de pintura seca.
		Reemplace el FlexLiner.

Resolución de problemas

Diagnóstico del patrón de pulverización

Problema	Causa	Solución
<p>El patrón de pulverización tiene pulsos:</p> 	<p>El operador se está moviendo demasiado rápido al pulverizar.</p>	<p>Velocidad de movimiento lenta.</p>
	<p>La boquilla de pulverización está obstruida.</p>	<p>Desobstruya la boquilla de pulverización o limpie la boquilla de pulverización, consulte Desatascar la boquilla de pulverización, página 22.</p>
	<p>Material difícil de atomizarse.</p>	<p>En modelos con un interruptor de control de velocidad dual, ponga el control de velocidad en HIGH. En modelos con velocidad variable, aumente la velocidad hasta alcanzar el patrón deseado.</p>
		<p>Mantenga el pulverizador más alejado de la superficie.</p> <p>Utilice la boquilla de pulverización negra (12"). Consulte Instalación de boquillas de pulverización, página 21.</p>
<p>El patrón de pulverización tiene colas:</p>  <p>ti15526a</p>	<p>El control de velocidad está en una velocidad muy lenta.</p>	<p>En modelos con un interruptor de control de velocidad dual, ponga el control de velocidad en HIGH. En modelos con velocidad variable, aumente la velocidad hasta alcanzar el patrón deseado.</p>
	<p>Puede que sea necesario diluir el material.</p>	<p>El material diluido sigue las recomendaciones del fabricante de pintura.</p>
	<p>Boquilla de pulverización incorrecta para la aplicación de material.</p>	<p>Instale un tamaño diferente de boquilla de pulverización. Consulte Instalación de boquillas de pulverización, página 21.</p>
	<p>El material no es compatible con el pulverizador.</p>	<p>Cambie el material.</p>
	<p>La boquilla de pulverización está desgastada o dañada.</p>	<p>Sustituya la boquilla de pulverización. Consulte Instalación de boquillas de pulverización, página 21.</p>
<p>El patrón de pulverizado presenta gotas/flaccidez:</p> 	<p>El operador se está moviendo demasiado rápido al pulverizar.</p>	<p>Mueva el pulverizador más rápidamente mientras pulveriza.</p>
	<p>El pulverizador está demasiado cerca de la superficie de destino.</p>	<p>Aleje el pulverizador de la superficie a 10 in (25 cm)</p>
	<p>Mantenga apretado el gatillo mientras cambia la dirección de pulverización.</p>	<p>Suelte el gatillo cuando cambie de dirección.</p>
	<p>El interruptor de control de velocidad está a demasiada velocidad.</p>	<p>En modelos con un interruptor de control de velocidad dual, ponga el control de velocidad en LOW. En modelos de velocidad variable, disminuya la velocidad hasta alcanzar el patrón deseado.</p>
	<p>La boquilla de pulverización está desgastada o dañada.</p>	<p>Sustituya la boquilla de pulverización. Consulte Instalación de boquillas de pulverización, página 21.</p>

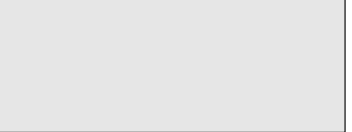
Resolución de problemas

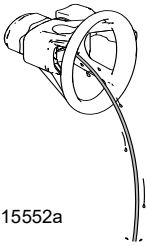
Problema	Causa	Solución
<p>El patrón de pulverización es demasiado estrecho:</p>  <p>ti15523a</p>	<p>El pulverizador está demasiado cerca de la superficie de destino.</p>	<p>Aleje el pulverizador de la superficie a 10 in (25 cm)</p>
	<p>Boquilla de pulverización incorrecta para la aplicación de material.</p>	<p>Instale un tamaño diferente de boquilla de pulverización. Consulte Instalación de boquillas de pulverización, página 21.</p>
	<p>La boquilla de pulverización está desgastada o dañada.</p>	<p>Sustituya la boquilla de pulverización. Consulte Instalación de boquillas de pulverización, página 21.</p>
<p>El patrón de pulverización es demasiado ancho:</p>  <p>ti15527a</p>	<p>El pulverizador está demasiado lejos de la superficie de destino.</p>	<p>Acerque el pulverizador a la superficie.</p>
	<p>Boquilla de pulverización incorrecta para la aplicación de material.</p>	<p>Instale un tamaño diferente de boquilla de pulverización. Consulte Instalación de boquillas de pulverización, página 21.</p>
<p>El patrón de pulverización "escupe" al iniciar o finalizar:</p>  <p>ti15525a</p>	<p>Se ha acumulado un exceso de material en el conjunto del protector de la boquilla de pulverización o la boquilla de pulverización está parcialmente obstruida.</p>	<p>Limpie el protector de la boquilla de pulverización. Consulte Desatascar la boquilla de pulverización, página 22.</p>
	<p>No se ha insertado la boquilla de pulverización completamente en el protector de la boquilla de pulverización.</p>	<p>Consulte Instalación de boquillas de pulverización, página 21.</p>
	<p>Boquilla de pulverización gastada.</p>	<p>Sustituya la boquilla de pulverización. Consulte Instalación de boquillas de pulverización, página 21.</p>
<p>La boquilla de pulverización continúa goteando o se filtra material después de soltar el gatillo:</p>  <p>ti15552a</p>	<p>Boquilla de pulverización gastada.</p>	<p>Sustituya la boquilla de pulverización. Consulte Instalación de boquillas de pulverización, página 21.</p>
	<p>No se ha insertado la boquilla de pulverización completamente en el protector de la boquilla de pulverización.</p>	<p>Consulte Instalación de boquillas de pulverización, página 21.</p>
	<p>Si las soluciones anteriores no resuelven el problema, sustituya el conjunto de bomba.</p>	

Características técnicas

Pulverizador de mano		
	EE.UU.	Métricas
Presión máxima de trabajo	1500 psi	10,3 MPa, 103 bar
Amperaje máximo	2,5 A	2,5 A
Peso		
TrueCoat 360, 360 DS/DSP	3,5 lb (cable 18 in)	1,6 kg (cable 45 cm)
TrueCoat 360 VSP	3,75 lb (cable 18 in)	1,7 kg (cable 45 cm)
Dimensiones:		
Longitud (Todos los modelos)	12,50 in	31,75 cm
Anchura (Todos los modelos)	5,25 in	13,34 cm
Altura 360, 360 DS/DSP	9,75 in	24,77 cm
Altura 360 VSP	11,81 in	29,97 cm
Intervalo de temperatura de almacenamiento ♦❖	32° a 113° F	0° a 45° C
Intervalo de temperatura de funcionamiento ✓	40° a 90° F	4° a 32° C
Intervalo de humedad de almacenamiento	0 a 95 % de humedad relativa, sin condensación	0 a 95 % de humedad relativa, sin condensación
Cable de alimentación	18 AWG, trifásico, 18 in	1,0 mm ² , trifásico, 45 cm
Requisitos de alimentación eléctrica	120 V~, 60 Hz, 15 A, monofásico	
Ciclo de servicio	2/2 min	2/2 min
Orificio máximo de boquilla	0,015 in	0,38 mm

♦ Se producirán daños en la bomba si el fluido se congela en su interior.

❖ Pueden producirse daños en las piezas de plástico si se producen impactos en condiciones a baja temperatura.

✓ Los cambios en la viscosidad de la pintura con temperaturas muy altas o muy bajas pueden afectar el rendimiento del pulverizador.

Garantía limitada de Graco

Graco garantiza al comprador original que este producto estará libre de defectos de materiales y de fabricación por un (1) año a partir de la fecha de compra cuando se opere y mantenga de acuerdo con las instrucciones y recomendaciones escritas de Graco. Este producto está diseñado para fines personales, domésticos y sin generación de ingresos. Esta garantía queda anulada si el producto se utiliza para algún otro propósito, incluido pero no limitado a uso comercial, institucional, industrial, agrícola, alquileres o que generen rentas. Esta garantía no cubre el desgaste natural general ni cualquier mal funcionamiento, daño o desgaste causado por la mala aplicación, abrasión, corrosión, mantenimiento inadecuado o incorrecto, uso indebido, negligencia, uso indebido, accidentes, alteración, sustitución de componentes que no sean de Graco o alteraciones, el mantenimiento o las reparaciones por parte un tercero distinto a un centro de servicio autorizado por Graco o cualquier otro uso, mantenimiento o reparación, no descritos específicamente en las instrucciones y recomendaciones escritas de Graco. Además, esta garantía excluye específicamente cualquier desgaste y deterioro general de la bomba, válvulas, el conjunto de la aguja y la boquilla de pulverización.

Esta garantía está condicionada al retorno prepagado del producto que se reclama defectuoso a un comprobante de compra a un centro de servicio autorizado de Graco para verificación del defecto reclamado. Para encontrar un centro de servicio autorizado de Graco, llame al 1-888-541-9788 o visítenos en línea en www.graco.com. Si el defecto reclamado es verificado, Graco reparará o sustituirá el producto sin cargo. El equipo se devolverá al comprador original con transporte prepagado. Si la inspección del equipo no revela ningún defecto en el material o en la mano de obra, se harán reparaciones a un precio razonable; dichos cargos pueden incluir el coste de piezas, mano de obra y transporte. La reparación o sustitución del producto bajo esta garantía no interrumpen ni prolongan el periodo de garantía o crean un nuevo período de garantía.

CUALQUIER GARANTÍA IMPLÍCITA DE COMERCIABILIDAD O IDONEIDAD PARA UN DETERMINADO PROPÓSITO ESTÁ LIMITADA A UN (1) AÑO A PARTIR DE LA FECHA DE COMPRA. ALGUNOS ESTADOS Y PROVINCIAS NO PERMITEN LIMITACIONES EN LA DURACIÓN DE UNA GARANTÍA IMPLÍCITA, POR LO QUE LA LIMITACIÓN ANTERIOR PUEDE QUE NO SE LE APLIQUE A USTED.

La única obligación de Graco y el único recurso del comprador para el incumplimiento de la garantía serán según los términos estipulados anteriormente. **EN NINGÚN CASO GRACO SERÁ RESPONSABLE DE CUALQUIER DAÑO INDIRECTO, INCIDENTAL, ESPECIAL O CONSECUENTE RESULTANTE DE LA VENTA O EL USO DE ESTE PRODUCTO. EN ALGUNAS JURISDICCIONES NO SE PERMITE LA EXCLUSIÓN DE RESPONSABILIDADES POR DAÑOS INCIDENTALES O CONSECUENTES, POR LO QUE LA LIMITACIÓN ANTERIOR PODRÍA NO APLICARSE A USTED.**

ESTA GARANTÍA LE OTORGA DERECHOS LEGALES ESPECÍFICOS Y USTED PUEDE TENER TAMBIÉN OTROS DERECHOS QUE VARÍAN DE UN ESTADO A OTRO Y DE UNA PROVINCIA A OTRA.

Garantía limitada de Graco

La siguiente información y términos que se aplican únicamente a los productos comprados en Home Depot en México complementan los términos de garantía de la página anterior.

Importador: **SEREVICIOS HOME DEPOT S. DE R.L. DE C.V.**
Ricardo Margain 605, Santa Engracia San Pedro Garza García,
Nuevo León C.P. 66267 Tel. 01 800 004 6633

SEREVICIOS HOME DEPOT S. DE R.L. DE C.V. POLIZA DE GARANTIA

Producto / Product: Pulverizadores sin aire

Marca / Brand name: Graco

Modelo(s) / Model (s): 17D889

BAJO IMPORTS & EXPORTS S DE RL DE CV, garantiza este producto por el término de 12 meses en todas sus partes y mano de obra contra cualquier defecto de fabricación y funcionamiento a partir de la fecha de la compra o instalación bajo las siguientes condiciones:

CONDICIONES

1. Para hacer efectiva esta garantía, deberá presentarse esta póliza sellada por el establecimiento que lo vendió, junto con el producto, en el establecimiento en el que fue adquirido
2. BAJO IMPORTS & EXPORTS S DE RL DE CV, se compromete a cambiar el producto sin ningún costo para el consumidor y a cubrir los gastos que se deriven del cumplimiento de la presente garantía.

Esta garantía no es válida en los siguientes casos:

1. Cuando el producto haya sido utilizado en condiciones distintas a las normales.
2. Cuando el producto no ha sido operado de acuerdo con el instructivo de uso proporcionado.
3. Cuando el producto ha sido alterado o reparado por personas no autorizadas por BAJO IMPORTS & EXPORTS S DE RL DE CV

En caso de que la presente garantía se extraviara, el consumidor puede recurrir al establecimiento donde se efectuó la compra para que le expida otra póliza, previa presentación de la nota de compra o factura respectiva

Nombre del consumidor: _____
Calle y número: _____
Colonia o poblado: _____
Delegación o municipio: _____
Ciudad, código postal y estado: _____

Sello del establecimiento y fecha de compra o instalación

El consumidor podrá solicitar que se haga efectiva esta garantía y podrá obtener las partes, componentes, consumibles y accesorios en el domicilio que aparece en este documento.

Esta garantía es válida para hacer cambio de producto por producto, por lo que no se otorga ninguna clase de refacciones.

Información sobre Graco

Para consultar la información más reciente acerca de productos Graco, visite www.graco.com.

Para obtener información sobre patentes, consulte www.graco.com/patents.

PARA HACER UN PEDIDO, póngase en contacto con el distribuidor de Graco o llame al 1-800-541-9788 para localizar al distribuidor más cercano.

*Todos los datos presentados por escrito y visualmente en este documento reflejan la información más reciente sobre el producto disponible en el momento de la publicación
Graco se reserva el derecho a efectuar cambios en cualquier momento sin previo aviso.*

Traducción de las instrucciones originales. This manual contains Spanish. MM 333394

Oficinas centrales de Graco: Mineápolis

Oficinas internacionales: Bélgica, China, Corea, Japón

GRACO INC. AND SUBSIDIARIES • P.O. BOX 1441 • MINNEAPOLIS MN 55440-1441 • USA

Copyright 2014, Graco Inc. Todas las instalaciones de fabricación de Graco están registradas conforme a la norma ISO 9001.

www.graco.com

Revisión T, julio 2022