

G15/G40

Manuella airassist-sprutpistoler som har utvecklats för att vara lätta att använda och ge överlägsen ytfinish



Utmärkta lackeringsresultat



Maximal effektivitet och kvalitet, samtidigt som den är bekväm att använda!

G15/G40 airassist-sprutpistoler har komponenter av högsta kvalitet för pålitliga prestanda och lång livslängd.

Viktigast av allt: G15/G40-pistolerna levererar överlägsen sprutförmåga, effektivare överföring och minskar materialåtgången.

G15/G40-pistolerna ger ökad HÅLLBARHET och EFFEKTIVITET!

- AAF-munstycksserien är formgiven för mjuk sprutning och effektivare överföring
- Långlivad nålpackning – även med slitande material
- Luftmunstycket har en mer robust hållarring
- Alla munstycken har en ring för att hålla kvar munstycket i luftmunstycket
- Lättare borttagning av det integrerade färgfiltret – inga trådar eller verktyg behövs
- G15 luftmunstyckesindexering ger ökad hållbarhet

Olika tillämpningar kräver olika pistoler



G15 – 105 bar-modellen (1500 psi) är perfekt för träindustrin och andra tillämpningar för låga och medelhöga tryck



G40 – 280 bar-modellen (4000 psi) är idealisk för tillämpningar med högre tryck inom industrin



G40 RAC – 280 bar-modellen (4000 psi) försedd med ett Reverse-A-Clean-munstycke för tillämpning med högtryck

G15/G40 Airassist-pistoler

Lackeringskvalitet

Ger överlägsen ytfinish

- Förbättrad munstycksdesign ger homogen sönderdelning och överlägsen ytkvalitet
- Unikt luftmunstycke ger mjuk sprutning
- Lägre färg- och lufttryck ger effektivare överföring
- Ställbar sprutbild ger mindre sprutdimma, sparar material och ger mindre utsläpp av flyktiga kolväten och högre produktivitet

Ergonomi

Maximera produktiviteten

- Lägre totalvikt och bättre balans än andra sprutpistoler i samma kategori
- Extremt lågt avtryckarmoment tröttar mindre och belastar musklerna mindre
- Handtaget passar alla händer och är bekvämt att hålla i

Totalkostnad

Spara tid och pengar

- Lätt att sätta ihop och ta isär med kortare reparationstider
- Konstruerad för minsta möjliga slitage
- Färre delar ger lägre totala reparationskostnader

Merkur™ Airassist-paket

Högkvalitativ finish!

Kvalitetspumpar förbättrar alla lackeringssystem. Tillsammans med G15/G40 airassist-sprutpistoler, är Merkur topplackeringsutrustningar utformade för att förbättra produktivitet, minska kostnader och utsläpp samt ge en jämn lackering vid alla krävande situationer.

Hög ytfinish

Små tryckvariationer i flödet och mjuka pumpvändningar ger en jämn och fin sprutbild.

Lätt att använda

Konstruktion för enkel renspolning möjliggör snabba kulörbyten och reducerar användningen av lösningsmedel.

Kraftig konstruktion

Pumpkonstruktionen av rostfritt stål i 300-serien ger en lång livslängd.



Konstruerad utifrån användarens perspektiv

Snabbare och noggrannare positionering!

G 15:s indexerande luftmunstycke ger snabb och exakt positionering horisontellt och vertikalt.



Mindre sprutdimma och högre produktivitet!

Med 3/4 varvs sprutbilds justering kan operatören ändra sprutbredden efter objektens storlek.

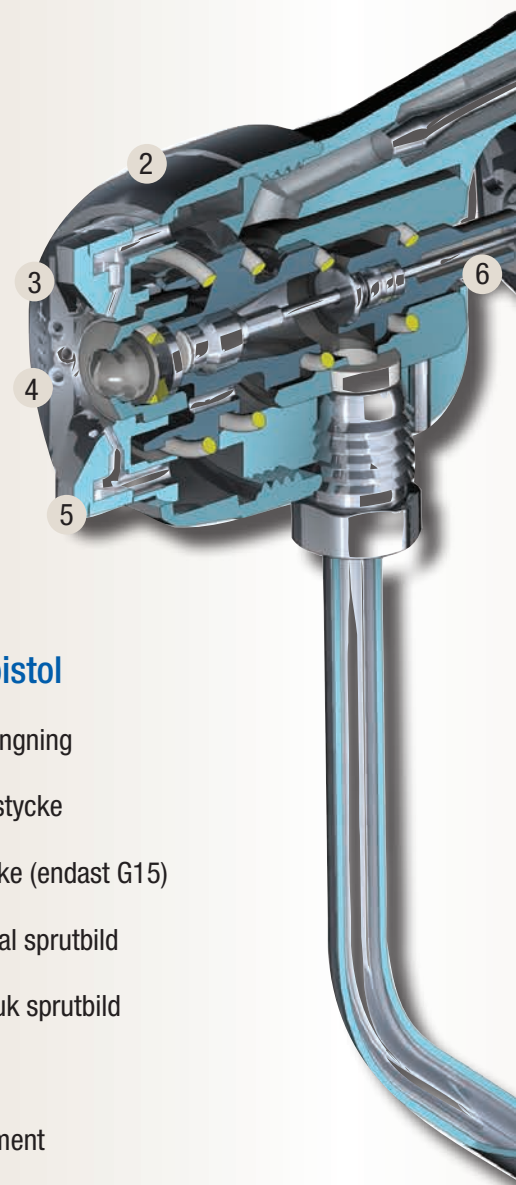
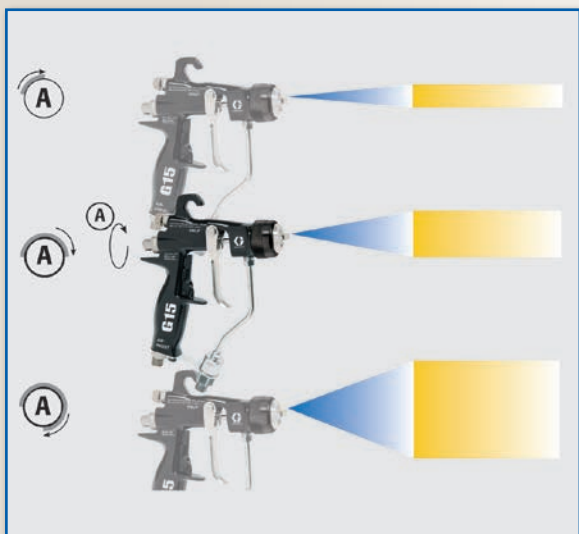

G15/G40 Airassist pistol

1. Kraftig krok för upphängning
2. Hållarring för luftmunstycke
3. Indexerat luftmunstycke (endast G15)
4. Munstycken för optimal sprutbild
5. Luftmunstycke för mjuk sprutbild
6. Nål/säte för snabbyte
7. Ultralätt avtryckarmoment
8. Inbyggt filter
9. 3/4 varvs sprutbildsjustering
10. Låg vikt(450 g)
11. Ergonomiskt handtag
12. Optimala slangvinklar
13. Svivel med små mått som tillbehör



Höjd produktivitet!

Förbättrad munstycksdesign ger homogen sönderdelning och högre ytkvalitet.



Tre airassist munstyckesserier för att passa olika behov och situationer

AAF Munstycken – Munstycken för lackering med föröppning för mjuk sprutning och förbättrad överföring

AAM Munstycken – Munstycken för lackering av ytor med hög kvalitet vid låga och måttliga tryck

GG4 Munstycken – Slitstarka munstycken för industrilackering med högt tryck



Alla munstycken har en ring för att hålla kvar munstycket i luftmunstycket

Beställningsinformation

Airassist-pistolmodeller produktinformation

AIRASSIST-PISTOLMODELLER

- **G15 hårdmetallmodell** I rekommenderas för material med låg och medelhög viskositet
- **G15 med acetalsäte** rekommenderas för syrahärdande material
- **G40 modeller** rekommenderas för material med hög viskositet och färgtryck över 105 bar (1500 psi)

24C853 G15 Airassist-sprutpistol hårdmetall

Pistol för medelhögt tryck inkluderar hårdmetallsäte/kula, indexerande luftmunstycke och valfritt AAM- eller AAF-sprutmunstycke från tabellen vilket specificeras vid order.

24C854 G15 Airassist-pistol

Pistol för medelhögt tryck inkluderar platsäte, indexerande luftmunstycke och valfritt AAM- eller AAF-sprutmunstycke från tabellen, vilket anges vid order.

24C855 G40 Airassist-pistol

Högtryckspistol inkluderar hårdmetallsäte, munstycksskydd och valfritt AAM-, AAF- eller GG4-sprutmunstycke från tabellen, vilket anges vid order.

24C856 G40 Airassist pistol för högt flöde

Högtryckspistol utan trånga kanaler för att undvika tryckfall vid sprutning av högviskösa färger. Inkluderar säte i hårdmetall, munstycksskydd och ett valfritt AAM-, AAF- eller GG4-sprutmunstycke.

24C857 G40 Airassist Reverse-A-Clean (RAC) sprutpistol

Högtryckspistolen med RAC vändbart munstycke för att minska stillestånd orsakade av återkommande igensättningar i munstycket. Inkluderar ett hårdmetallsäte, munstycksskydd och valfritt LTX-munstycke.



TILLBEHÖR

224453 Sats med 100-mesh färgfilter

100-mest (.005 mellanrum) extra färgfilter. 5-pack.

238563 Sats med 60-mesh färgfilter

60 mesh (.009 mellanrum) extra färgfilter för silning av grövre partiklar som alternativ till standard 100-meshfilter. 3-pack.

241804 Munstycksfiltersats

Filter för munstycken med hålstorlekar 0,007", 0,009", och 0,011". 10-pack.

189018 Materialkoppling med svivel

Maximalt arbetstryck 516 bar (51.6 MPa, 7500 psi). Koppling som ger ökad rörlighet åt pistol och färgslang.

238694 Kulventil för högtrycksvätska

Maximalt arbetstryck 350 bar (35 MPa, 5000 psi) 3/8 npt(mbe). Rostfritt stål i delar som är i kontakt med vätskan, PEEK-säten, PTFE-tätningar. Kan användas med syrahärdande färger. Kan användas som dräneringskran för färg.

241812 Färgslang

Maximalt arbetstryck 242 bar (24 MPa, 3500 psi). 1/4-18 npsm(fbe), 3/16 in (5 mm) ID, 7.62 m (25 ft) lång, nylon slang med polyuretanhölje.

249473 Sats med tryckluftkoppling och rör

Alternativ kopplingstyp för luftanslutning med slang. 3/8 in till 1/4 trycklåskoppling, 7.62 m (25 ft) lång, nylon slang. Snabbkoppling finns som tillbehör.

241811 Luftslang

Maximalt arbetstryck 7 bar (0.7 MPa, 100 psi). 1/4-18 npsm(fbe), 6 mm (1/4 in) ID, 7.62 m (25 ft) lång polyuretanslang.

15G093 Spolbox-insats till G15 pistol

Insats till Pistol-spolbox 244105 och G15 sprutpistoler.

15G346 Spolbox-insats till G40-pistol

Insats till Pistol-spolbox 244105 och G40 sprutpistoler.

249140 HVLP-kontrollsats

Används för kontroll av trycket vid luftmunstycket vid olika matningslufttryck. Används inte för sprutning.

249598 Nålsats för rengöring

Satsen innehåller nålar för rensning av munstycket.

101892 Pistolborste

Används för rengöring av pistolen.

15C161 Ultimate pistolrengöringssats

Satsen innehåller borstar och verktyg för skötsel av pistolen.

24C356 JIC Färgkoppling

Ersätter standard npsm färgkoppling.

289499 Finjusteringsknopp för sprutbild

Extra fläktventil för exakt finjustering.

289080 Luftmunstycke för lack

Luftmunstycke optimerat för sprutning av lack.

TEKNISKA DATA

Maximalt arbetstryck Modell G15: 105 bar (10 MPa, 1500 psi)

Modell G40 : 280 bar (28 MPa, 4000 psi)

Maximalt arbetstryck 7 bar (0,7 MPa, 100 psi)

Max. färgtemperatur 43° C (110° F)

Färginlopp 1/4-18 npsm*

Luftintag 1/4-18 npsm (R1/4-19) universal utv.gång**

Pistolens vikt 450 gram

Ljudtryck vid 1,4 bar (140 kPa, 20 psi) 66,9 dB(A)

Pistol kropp Smidd aluminium

Färgfilter 100-mesh

Avtryckarmoment 3.9 lb

Material i delar i kontakt med vätskan. Rostfritt stål, hårdmetall, ultrahög molekylvikt, polyetylen (UHMWPE), acetal, PTFE, nylon

Bruksanvisning 3A0149

*Svivelkoppling finns som tillbehör

**Snabbfrånkoppling finns som tillbehör

Översiktstabell för munstycken

Översiktstabell för AAM och GG4 Airassist sprutmunstycken

AAM Tips: Topplackeringsmunstycke rekommenderas för sprutning av ytor med *hög kvalitet vid låga och måttliga tryck*.

GG4 Tips: Slitstarka industriella munstycken rekommenderas för sprutning med *högt tryck*.

Använd inte munstycken inom det grå området i tabellen på G15-pistoler (24C853 eller 24C854).

Alla munstycken i tabellen kan användas på G40-pistoler. Munstyckena inom det grå området ska användas enbart på G40-pistoler.

Beställ önskat munstycke (art.nr AAMxxx or GG4xxx) från matrisen nedan. xxx = 3-siffrigt nummer under Maximal Sprutbredd. (Exempel: AAM409)

Hålstorlek mm (")	*Flöde (l/min)		Maximal Sprutbredd vid 300 mm								
	vid 41 bar (4,1 MPa, 600 psi)	vid 70 bar (7,0 MPa, 1000 psi)	100 (2 till 4)	150 (4 till 6)	200 (6 till 8)	250 (8 till 10)	300 (10 till 12)	350 (12 till 14)	400 (14 till 16)	450 (16 till 18)	500 (18 till 20)
† 0,178 (0,007)	0,1 (4,0)	0,15 (5,2)	◆107	207	307						
† 0,229 (0,009)	0,2 (7,0)	0,27 (9,1)	109	209	309	409	509				
† 0,279 (0,011)	0,3 (10,0)	0,4 (13,0)	111	211	311	411	511	611	◇711		
0,330 (0,013)	0,4 (13,0)	0,5 (16,9)		213	313	413	513	613	713		
0,381 (0,015)	0,5 (17,0)	0,7 (22,0)		215	315	415	515	615	715	815	
0,432 (0,017)	0,7 (22,0)	0,85 (28,5)		217	317	417	517	617	717	817	917
0,483 (0,019)	0,8 (28,0)	1,09 (36,3)		219	319	419	519	619	719	819	919
0,533 (0,021)	1,0 (35,0)	1,36 (45,4)			321	421	521	621	721	821	921
‡ 0,584 (0,023)	1,2 (40,0)	1,56 (51,9)				423	523	623	723		923
‡ 0,635 (0,025)	1,5 (50,0)	1,94 (64,8)				425		625	725	825	◆925
‡ 0,686 (0,027)	1,7 (58,5)	2,27 (75,8)					527	627		827	
‡ 0,737 (0,029)	1,9 (68,0)	2,65 (88,2)						629			
‡ 0,787 (0,031)	2,2 (78,0)	3,03 (101,1)				431		631			
‡ 0,838 (0,033)	2,5 (88,0)	3,42 (114,1)						633		◆833	
‡ 0,889 (0,035)	2,8 (98,0)	3,81 (127,1)				435					
‡ 0,940 (0,037)	3,1 (108,0)	4,20 (140,0)							737		
‡ 0,991 (0,039)	3,4 (118,0)	4,59 (153,0)					539	639		839	

† Dessa munstycksstorlekar inkluderar ett 150-meshfilter
◆ Endast AAM-munstycken
◇ Endast GG4-munstycken
‡ Använd inte dessa munstycken på G15-pistoler (24C853 och 24C854)

Produktöversikt för AAF Airassist topplackeringsmunstycken med förmunstycke

Munstycken för topplackering rekommenderas för sprutning av ytor med *hög kvalitet vid låga och måttliga tryck*.

AAF-munstyckena är försedda med ett förmunstycke som främjar finfördelningen av tixotropa material, inklusive vattenburna material och lack.

Beställ önskat munstycke (art.nr AAFxxx) från matrisen nedan.

Tamaño del orificio mm (in)	*Flöde (l/min)		Största sprutbredd vid 30 cm avstånd					
	vid 41 bar (4,1 MPa - 600 psi)	vid 70 bar (7,0 MPa - 1000 psi)	150 (4 till 6)	200 (6 till 8)	250 (8 till 10)	300 (10 till 12)	350 (12 till 14)	400 (14 till 16)
0,228 (0,009)	0,20 (7,0)	0,25 (8,5)	208	308	408			
0,279 (0,011)	0,28 (9,5)	0,37 (12,5)	210	310	410	510	610	710
0,330 (0,013)	0,35 (12,0)	0,47 (16,0)	212	312	412	512	612	712
0,381 (0,015)	0,47 (16,0)	0,62 (21,0)			414	514	614	714
0,432 (0,017)	0,59 (20,0)	0,78 (26,5)			416	516	616	716

*Munstyckena provas med vatten



OM GRACO

Graco grundades 1926 och är världsledande på området system och komponenter för vätskehantering. Gracos produkter transporterar, mäter, styr, fördelar och applicerar ett brett sortiment vätskor och viskösa material som används för smörjning av fordon, i kommersiell och industriell miljö.

Företagets framgång grundas på teknisk överlägsenhet, tillverkning i världsklass och en kundservice utan motstycke. I nära samarbete med kvalificerade distributörer erbjuder Graco system, produkter och teknik som sätter kvalitetsnormer inom ett brett tillämpningsområde för vätskehantering. Graco tillhandahåller utrustning för lackering, rostskyddsmålning, färgcirkulation, smörjning, och tättningsmedels- och limapplicering tillsammans med sprututrustning för yrkesmåleribranschen. Gracos fortsatta investeringar inom vätskehantering och vätskestyrning kommer även i framtiden att frambringa nyskapande lösningar för en mångfaldig världsmarknad.

GRACO-KONTOR

POSTADDRESS

P.O. Box 1441
Minneapolis, MN 55440-1441
Tfn: 612-623-6000
Fax: 612-623-6777

AMERIKA

MINNESOTA

Globalt huvudkontor
Graco Inc.
88-11th Avenue N.E.
Minneapolis, MN 55413

EUROPA

BELGIEN

Europeiskt huvudkontor
Graco BVBA
Industrieterrein-Oude Bunders
Slakweidestraat 31
3630 Maasmechelen,
Belgien
Tfn: 32 89 770 700
Fax: 32 89 770 777

ASIEN/ STILLHAVSOMRÅDET

AUSTRALIEN

Graco Australia Pty Ltd.
Suite 17, 2 Enterprise Drive
Bundoora, Victoria 3083
Australien
Tfn: 61 3 9468 8500
Fax: 61 3 9468 8599

KINA

Graco Hong Kong Ltd.
Shanghai Representative Office
Building 7
1029 Zhongshan Road South
Huangpu District
Shanghai 200011
Kina
Tfn: 86 21 649 50088
Fax: 86 21 649 50077

INDIEN

Graco Hong Kong Ltd.
India Liaison Office
Room 432, Augusta Point
Regus Business Centre 53
Golf Course Road
Gurgaon, Haryana
Indien 122001
Tfn: 91 124 435 4208
Fax: 91 124 435 4001

JAPAN

Graco K.K.
1-27-12 Hayabuchi
Tsuzuki-ku
Yokohama City, Japan 2240025
Tfn: 81 45 593 7300
Fax: 81 45 593 7301

KOREA

Graco Korea Inc.
Shinhan Bank Building
4th Floor #1599
Gwanyang-Dong, Dongan-Ku,
Anyang-si, Korea 431-060
Tfn: 82 31 476 9400
Fax: 82 31 476 9801

Alla texter och bilder i detta dokument är baserade på den senaste tillgängliga produktinformationen vid publiceringen. Graco förbehåller sig rätten att när som helst införa ändringar utan förvarning.

Graco är ISO 9001-certifierat.



Europa
+32 89 770 700
FAX +32 89 770 777
WWW.GRACO.COM