

Airless struktursprøjtepistol

308491D

Rev.M

Maksimalt arbejdstryk: 27,6 MPa (276 bar)

Delnr. 241705, serie B

Omfatter RAC®-dyseholder og GHD631 SwitchTip®



Vigtige sikkerhedsforskrifter

Læs alle advarsler og vejledninger i denne brugerhåndbog. Gem disse forskrifter. Se indholdsfortegnelse på side 2.

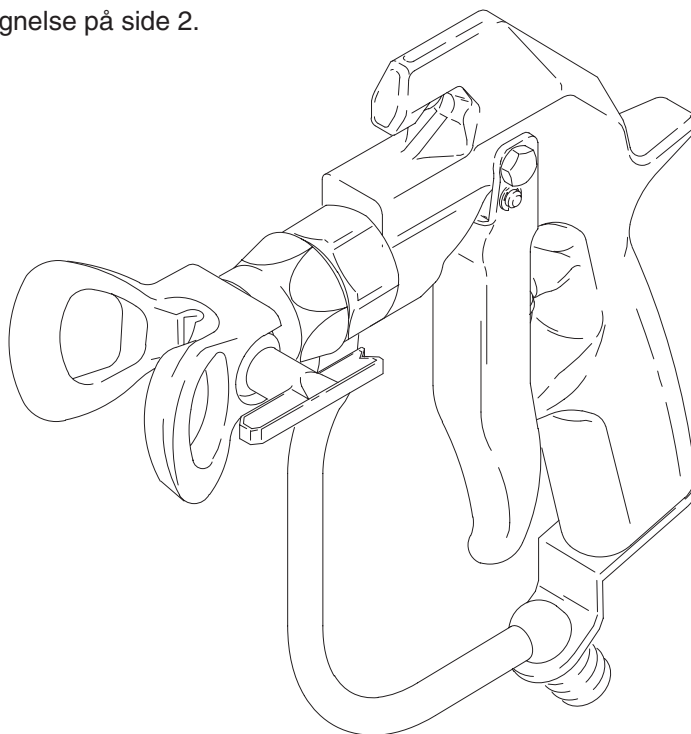

03965

GRACO N.V.; Industrieterrein — Oude Bunders;
Slakweidestraat 31, 3630 Maasmechelen, Belgium
©COPYRIGHT 2002, GRACO INC.

GENNEMPRØVET KVALITET, FØRENDE TEKNOLOGI



Indholdsfortegnelse

Symboler	2
Advarsler	3
Installation/Betjening	5
Systemkrav	5
Jordforbindelse af systemet	5
Sådan anvendes pistolens aftrækkersikring	5
Trykaflastningsprocedure	5
Sådan anvendes pistolen	6
Sådan justeres sprøjtemønstreet	6
Vedligeholdelse af sprøjtedyse og dyseholder	7
Sådan gennemskyldes pistolen	8
Sådan kontrolleres pistolens forstøver	9
Eftersyn	10
Dele	14
Tekniske data	15
Dimensioner	15
Gracos garanti og ansvarsbegrænsning	16

Symboler

Advarselssymbol



Dette symbol gør brugeren opmærksom på risikoen for alvorlig personskade eller død, hvis vejledningen ikke følges.

Forsigtighedssymbol



Dette symbol gør brugeren opmærksom på risikoen for beskadigelse eller ødelæggelse af udstyr, hvis den angivne vejledning ikke følges.

ADVARSEL



FARE FOR INJICERING

Væske kan blive injiceret ind i kroppen i tilfælde af sprøjt fra pistolen, utætheder eller sprængte komponenter og forårsage yderst alvorlig personskade med risiko for amputation af lemmer til følge. Væsker, der sprøjtes i øjnene eller på huden, kan også forårsage alvorlig personskade.

- Væske, der sprøjtes ind i huden, kan se ud som et almindeligt snitsår, men skal betragtes som en alvorlig personskade. **Søg lægehjælp øjeblikkeligt (kirurgisk behandling).**
- Ret aldrig sprøjtepistolen mod andre personer eller mod nogen del af kroppen.
- Sæt aldrig din hånd eller fingre over sprøjtedysen.
- Forsøg ikke at standse eller afbøje lækager med hænderne, kroppen, handsker eller klude.
- Forsøg ikke at "blæse væske tilbage"; dette er ikke et luftbaseret sprøjtesystem.
- Sørg for at dyseholderen og aftrækkerbeskytteren altid er monteret på sprøjtepistolen, når der sprøjtes.
- Kontrollér pistolforstøverens funktioner hver uge. Yderligere oplysninger findes i pistolhåndbogen.
- Forvis dig om, at pistolens aftrækkersikring virker, før du sprøjter med pistolen.
- Lås pistolens aftrækkersikring, når du er færdig med sprøjtearbejdet.
- Følg den anviste **Trykafastningsprocedure** på side 5, hvis væskedysen stopper til, og før udstyret renses, efterses eller repareres.
- Tilspænd alle væsketilslutninger, hver gang udstyret tages i brug.
- Kontrollér slanger, rør og koblinger dagligt. Udskift slidte eller ødelagte dele øjeblikkeligt. Fast sammenkoblede slanger kan ikke repareres.
- Slanger og kabler skal håndteres og føres omhyggeligt. Hold slanger og kabler væk fra bevægelige dele og varme overflader. Slangerne må ikke knækkes eller bøjes for meget og slangerne må ikke anvendes til at trække udstyret. Udsæt aldrig Graco-slanger for temperaturer over 82°C eller under -40°C.



BRAND- OG EKSPLOSIONSFARE

Forkert jordforbindelse, dårlig udluftning, åben ild eller gnister kan medføre, at der opstår en farlig situation, og kan føre til brand eller eksplosion og alvorlig personskade.

- Sørg for, at alt udstyr i arbejdsområdet er jordforbundet. Se **vejledningen under Jordforbindelse** på side 5.
- Hvis du oplever statisk gnistdannelse eller mærker selv det mindste stød under arbejdet med dette udstyr, **skal sprøjtearbejdet standses øjeblikkeligt**. Fastslå årsagen til gnistdannelsen, og afhjælp problemet.
- Sørg for, at der er god udluftning for at forhindre opbygning af brændbare dampe fra det opløsningsmiddel eller den væske, der sprøjtes med.
- Ryg aldrig i sprøjteområdet.
- Sluk al åben ild eller vågeblus i sprøjteområdet.
- Tænd eller sluk ikke for nogen lyskontakt i det område, hvor der udføres sprøjtearbejde.
- Sluk for alt elektrisk udstyr i sprøjteområdet.
- Sørg for at det område, hvor sprøjtearbejdet foregår, er fri for snavs, herunder opløsningsmidler, klude og benzin.
- Anvend aldrig benzinmotorer i sprøjteområdet.
- Sørg for, at der er et brandslukningsapparat på arbejdsområdet.

ADVARSEL



VEJLEDNING

FARE VED FORKERT ANVENDELSE AF UDSTYR

Forkert anvendelse af udstyret kan få dette til at sprænges, forårsage funktionssvigt eller få udstyret til at starte utilsigtet og medføre alvorlig personskade.

- Dette udstyr er alene beregnet til erhvervsmæssig anvendelse.
- Læs alle instruktionshåndbøger, skilte og mærkater, før dette udstyr tages i anvendelse.
- Anvend kun udstyret til dets påtænkte formål. Hvis du er i tvivl om brugen, bør du kontakte din Graco-forhandler.
- Foretag aldrig ændringer eller modifikationer på dette udstyr.
- Kontrollér udstyret dagligt. Reparer eller udskift slidte eller ødelagte dele øjeblikkeligt.
- Overskrid aldrig det maksimale arbejdstryk for den svageste komponent i systemet. Se afsnittet **Tekniske Data** på side 15 vedr. det maksimale arbejdstryk for dette udstyr.
- Flyt og løft aldrig tryksat udstyr.
- Anvend kun væsker og opløsningsmidler, der er kemisk forenelige med dette udstyrs våddele. Nærmere oplysninger om dette findes i afsnittet **Tekniske data** på side 15 i alle udstyrshåndbøgerne. Læs de advarsler, der er oplyst af producenterne af væske- og opløsningsmidler.
- Anvend ikke 1,1,1-trichloroethan, methylenchlorid, andre halogensubstituerede kulbrinteopløsninger eller væsker, der indeholder sådanne opløsningsmidler, i tryksat udstyr, der er fremstillet af aluminium. Dette kan medføre en kemisk reaktion, der kan indebære risiko for eksplosion.
- Væskeslanger skal være forsynet med fjederskærme i begge ender for at beskytte dem mod brud som følge af knæk eller buk ved eller omkring koblingerne.
- Overhold alle gældende lokale og nationale brand- og elektricitetsforskrifter samt øvrige relevante sikkerhedsbestemmelser.



FARE VED ARBEJDE MED GIFTIGE VÆSKER

Forkert håndtering af farlige væsker eller indånding af giftige dampe kan forårsage yderst alvorlig personskade, endog døden, som følge af sprøjt i øjnene, indtagelse eller forurening af kroppens organer.

- Gør dig bekendt med de konkrete farer ved den væske, du arbejder med.
- Opbevar farlige væsker i godkendte beholdere. Farlige væsker skal bortskaffes i henhold til alle gældende lokale og nationale retningslinier.
- Bær altid passende arbejdstøj, handsker, øjenbeskyttelse og åndedrætsværn.



FARE FOR TILBAGESLAG

På grund af det meget høje afgangstryk forekommer der et meget voldsomt tilbageslag, når du trykker på pistolens aftrækker. Hvis du ikke er forberedt på dette, kan din hånd blive tvunget tilbage mod din krop, eller du kan miste balancen og falde og derved lide alvorlig personskade.

Installation/Betjening

Systemkrav

⚠ ADVARSEL

Sørg for at brugeren altid bærer det advarselskort i lommeformat, der følger med denne pistol. Kortet indeholder vigtige oplysninger om behandling i tilfælde af, at der sker injiceringsulykker. Yderligere kort fås uden beregning fra Graco Inc.

1. Væskeafpningsventilen medvirker til at lette væske-trykket i stempelpumpen, slangen og pistolen. Det er ikke sikkert, at aktivering af pistolen er tilstrækkeligt til at reducere trykket.
2. Den væske, du sprøjter med, skal filtreres, hvis den indeholder partikler, der vil kunne forårsage tilstopning af sprøjtedyser.

Jordforbindelse af systemet

⚠ ADVARSEL

For at nedsætte risikoen for statisk gnistdannelse skal pumpen og alt andet udstyr, der anvendes eller er placeret i arbejdsområdet, forbindes til jord. Detaljerede oplysninger om jordforbindelse i dit område for den anvendte type udstyr kan findes i de lokale elektricitetsforskrifter. Ligeledes skal du følge den jordforbindelsesvejledning, der findes i din pumpe- eller sprøjtehandbog. Jordforbindelse sikres gennem tilslutning til en korrekt jordet væskeslange og sprøjte. Læs også afsnittet **BRAND- OG EKSPLOSIONSFARE** på side 3.

Sådan anvendes pistolens aftrækkersikring

1. Sprøjtepistolens aftrækkersikring aktiveres ved at dreje låsen om i en retvinklet stilling i forhold til pistolhuset. Se Fig. 1.
2. Sprøjtepistolens aftrækkersikring aktiveres ved at skubbe sikringen ud og dreje den, så den står i en retvinklet stilling i forhold til pistolhuset. Se Fig. 1.

Trykaflastningsprocedure

⚠ ADVARSEL

For at nedsætte risikoen for alvorlig legemsbeskadigelse, herunder væskeinjicering, sprøjt fra væsker eller opløsningsmidler i øjnene eller på huden, skal denne procedure følges, hver gang vejledningen fortæller dig, at du skal reducere trykket, når du standser sprøjtearbejdet, lukker for pumpen, foretager kontrol eller eftersyn på nogen del af systemudstyret, eller monterer, renser eller udskifter sprøjtedyser.

1. Aktivér pistolens aftrækkersikring.
2. Afbryd strømmen til pumpen.
3. Deaktivér pistolens aftrækkersikring.
4. Hold en metaldele på pistolen godt fast mod en jordforbundet metalspand. Aktivér pistolen for at fjerne trykket.
5. Aktivér pistolens aftrækkersikring.
6. Åbn aftapningsventilen, og hav en beholder klar til at opsamle den udløbende væske. Hold øje med trykmåleren. Måleren viser 0 bar/MPa, når pistolen er tømt for væske. Lad aftapningsventilen stå åben, indtil du er klar til at genoptage sprøjtearbejdet.

Hvis du har mistanke om, at sprøjtedyser eller slangen er fuldstændigt tilstoppet, eller at trykket ikke er fuldt fjernet, skal du meget langsomt åbne for dyseholdrens holdemøtrik eller slangeendekoblingen og gradvist reducere trykket. Fjern det, der tilstopper dysen eller slangen.

1 ⚠ Pistolens aftrækkersikring aktiveret

2 ⚠ Pistolens aftrækkersikring deaktiveret

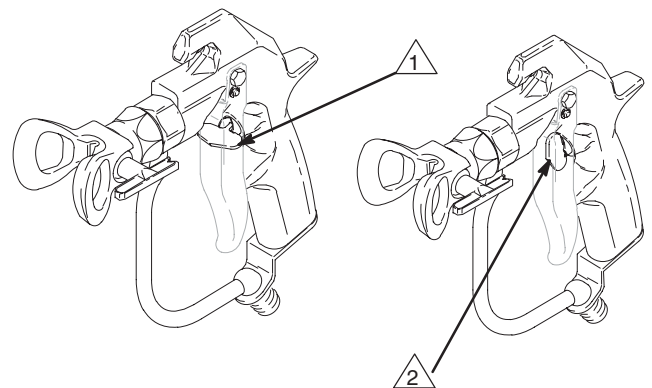

Fig. 1

03966

Installation/Betjening

Sådan anvendes pistolen

⚠ ADVARSEL

For at nedsætte risikoen for komponentsprængning og alvorlig personskade, herunder væskeinjicering, må det maksimale arbejdstryk på **276 bar (27,6 MPa)** for pistolen eller det maksimale arbejdstryk for den svageste komponent i systemet ikke overskrides.

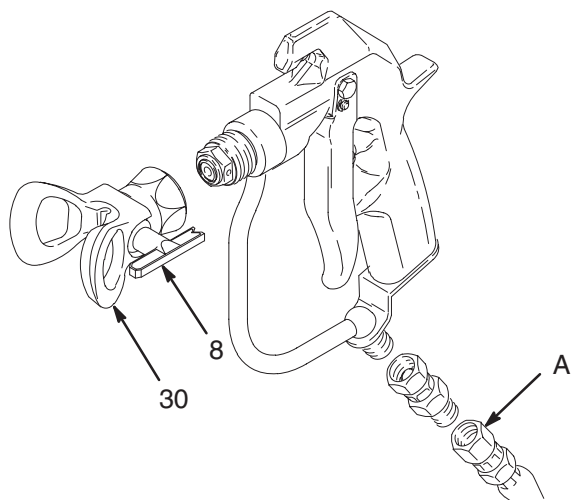

Fig. 2

04731

1. Slut en elektrisk ledende slange (A) til pistolens væskeindtag. Se Fig. 2.
2. Start pumpen uden dysen monteret. Skyl pumpen i henhold til den medfølgende vejledning. Anvend det lavest mulige væsketryk. Spæd systemet med materialet.
3. Reducer trykket.
4. En ny SwitchTip (8) og dyseholder monteres (30). Følg instruktionerne i den brugervejledning, der følger med pistolen. Se Fig. 2.
5. Start pumpen. Aktivér pistolen mod et stykke testpapir. Justér væsketrykket, indtil det udsprøjtede materiale er fuldstændigt forstøvet. Anvend det lavest mulig tryk, der er nødvendigt for at opnå de ønskede resultater. Højere tryk vil ikke nødvendigvis forbedre sprøjtemønstret. Det vil derimod medføre, at dysen og pumpen nedslides før tiden.

6. Hvis justering af trykket ikke giver et godt sprøjtemønster, tages trykket af og der prøves derefter med en anden dysestørrelse.
7. Aftrækkeren skal trykkes helt ind og slippes helt ved henholdsvis start og afslutning af sprøjtearbejdet. Pistolen skal holdes ca. 350 mm fra og retvinklet i forhold til arbejdsfladen. Pistolen bør ikke svinges i en bue. Forsøg at finde frem til den bedste længde og hastighed for strøgene.

Sådan justeres sprøjtemønstret

1. For at justere sprøjtemønstrets retning, tages trykket af. Dyseholderens holdemøtrik (B) løsnes. Vendehuset drejes vandret (C) for at opnå et vandret mønster og lodret (A) for at opnå lodret mønster. Møtrikken tilspændes igen. Se Fig. 3.
2. Sprøjtedydens åbning og sprøjtevinklen afgør dækningsgraden og størrelsen af mønstret. Når der ønskes bedre dækning, anvendes en større sprøjtedyse frem for en forøgelse af væsketrykket.

⚠ FORSIGTIG

Åbninger i dyseholderen reducerer aflejringen af maling på vendehus under sprøjtearbejdet. Beskadigelse af de skarpe kanter på åbningerne kan få maling til at samle sig på dette sted. Pistolen må aldrig hænges op i vendehusen.

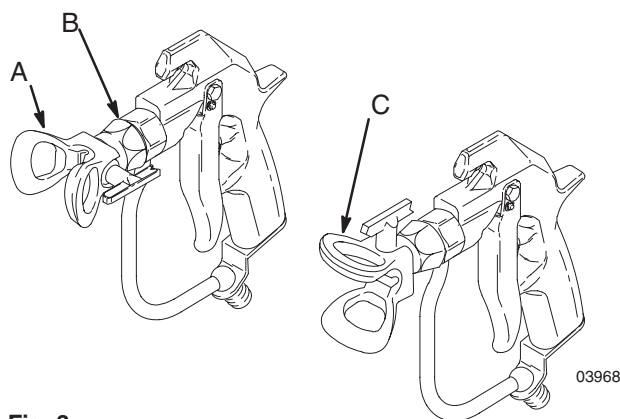

Fig. 3

Installation/Betjening

Vedligeholdelse af sprøjtedyse og dyseholder

⚠ ADVARSEL

For at nedsætte risikoen for væskeinjicering eller sprøjt i øjnene eller på huden, må du aldrig holde en hånd, kroppen eller en klud foran sprøjtedysen, mens du renser eller kontrollerer en tilstoppet dyse. Peg pistolen mod jorden eller ned i en affaldsbeholder, når du undersøger, om vendedysen er ren.

Forsøg aldrig at "blæse maling tilbage"; dette er ikke en luftsprøjtet pistol.

Tør aldrig aflejringer på pistolen eller sprøjtedysen af, før trykket er taget af.

Rensning i dagens løb

⚠ ADVARSEL

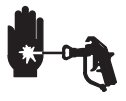

FARE FOR INJICERING

For at nedsætte risikoen for alvorlig personskade når du får instruks om at reducere trykket, skal den anviste **Trykaflastningsprocedure** på side 5 altid følges.

1. Reducer trykket.
2. Rens forsiden af dysen ofte i løbet af dagen for at mindske aflejring. Ligeledes renses dysen og dyseholderen hver dag ved arbejdets ophør. Anvend en børste med opløsningsmiddel til at rense sprøjtedysen.

Hvis sprøjtedysen stopper til, mens du sprøjter

1. Stop sprøjtearbejdet øjeblikkeligt.
2. Aktivér pistolens aftrækkersikring. RAC IV spidshåndtaget drejes 180° tilbage. Se Fig. 4.
3. Deaktivér pistolens aftrækkersikring. Aktivér pistolen ned i en spand eller mod jorden for at fjerne det, der tilstopper dysen.
4. Aktivér pistolens aftrækkersikring. Drej dysehåndtaget om i sprøjtestilling. Se Fig. 4.
5. Hvis dysen stadig er tilstoppet, aktiveres pistolen-saftrækker, og der lukkes af for sprøjteren og strømmen kobles fra. Derefter åbnes der for trykaflastningsventilen for at reducere trykket. Dyseholderen renses som vist i håndbog 308644, der leveres med RAC IV.

⚠ FORSIGTIG

Den samlede pistol må aldrig nedsænkes i opløsningsmiddel. Hvis pistolen udsættes for opløsningsmiddel i længere tid, kan pakningerne blive ødelagt.

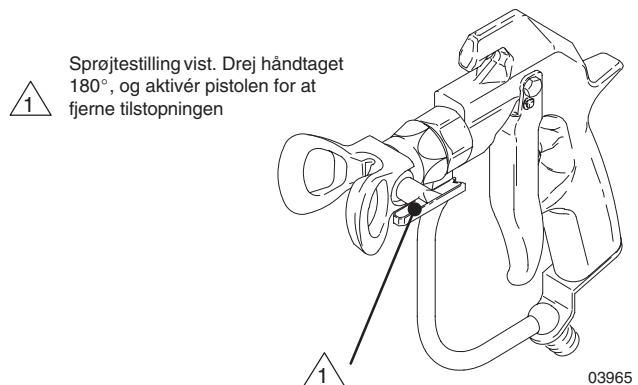

Fig. 4

Installation/Betjening

Sådan gennemskylles pistolen

ADVARSEL

For at nedsætte risikoen for alvorlig personskade, herunder væskesprøjt i øjnene eller på huden, eller statiske elektricitetsudladninger under gennemskylning skal du:

- Sørge for at hele systemet, herunder skyllespande, er korrekt forbundet til jord.
- Fjern dyseholderen og sprøjtedyse.
- Opretholde metal-mod-metal kontakt mellem pistolen og skyllespanden.
- Anvende det lavest mulige tryk.

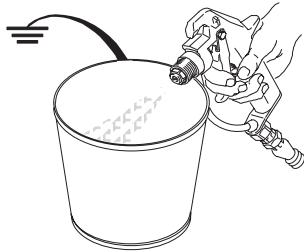

04735

Skyl altid pumpen og pistolen, før den anvendte sprøjtewæske kan tørre i den.

BEMÆRK: Denne fremgangsmåde kræver, at der anvendes en jordet metalspand med et egnet opløsningsmiddel.

1. Reducer trykket.
2. Fjern dyseholderen og sprøjtedyse. Gennemvæd og rens delene.
3. Fjern pumpens væskeindtag fra den oprindelige skyllespand.
4. Anbring pumpeindtaget i en jordet spand med egnet opløsningsmiddel.
5. Start pumpen ved det lavest mulige tryk.
6. Aktivér pistolen ned i den originale spand. Når opløsningsmidlet kommer ud, slippes aftrækkeren.
7. Derefter aktiveres pistolen ned i spanden med opløsningsmiddel. Lad væske løbe igennem, indtil systemet er grundigt gennemskyllet.
8. Reducer trykket.

Installation/Betjening

Sådan kontrolleres pistolens forstøver

Standard nåle- og sædesættet, 237398, har nummeret **090** præget ind i nål og sæde. Sædet er forsynet med en forstøver.

Det ikke-forstøvende nåle- og sædesæt, 237260, der fås som ekstratilbehør, har nummeret **125** præget ind i nål og sæde. Sædet er **ikke** forsynet med en forstøver.

⚠ ADVARSEL

Forstøveren, der er anbragt i ventil sædet, giver et uregelmæssigt sprøjtemønster, når pistolen anvendes uden dyseholder, som f.eks. under rensning. Dette nedsætter risikoen for skader som følge af injicering.

Hvis du anvender ekstratilbehørssættet 237260, skal du være ekstra forsigtig med at holde hænder og krop væk fra pistolens dyse.

Sørg for at dyseholderen altid er monteret under regelmæssigt sprøjtearbejde.

Kontrollér at forstøveren fungerer korrekt mindst en gang om ugen. Pistolens forstøver/sæde (2a) bryder sprøjtestrålen og nedsætter risikoen for væskeinjicering, når dysen ikke er monteret. Udfør nedenstående test. Hvis den mislykkes, udskiftes hele nåle- og sædesættet. Forstøver/sæder og nåle sælges ikke særskilt; anvendelse af gamle dele sammen med nye dele medfører utætheder.

⚠ ADVARSEL



FARE FOR INJICERING

For at nedsætte risikoen for alvorlig personskade når du får instruks om at reducere trykket, skal den anviste **Trykaflastningsprocedure** på side 5 altid følges.

1. Reducer trykket.
2. Fjern dyseholderen og sprøjtedysen.
3. Start sprøjten og justér den til det lavest mulige tryk.
4. Ret pistolen ned i en jordforbundet metalspand, mens den holdes sikkert fast mod spanden. Aktivér pistolen. Hvis den udstømmende væske **ikke** forstøves til en uregelmæssig stråle, udskiftes hele nålesættet øjeblikkeligt. Se Fig. 5.

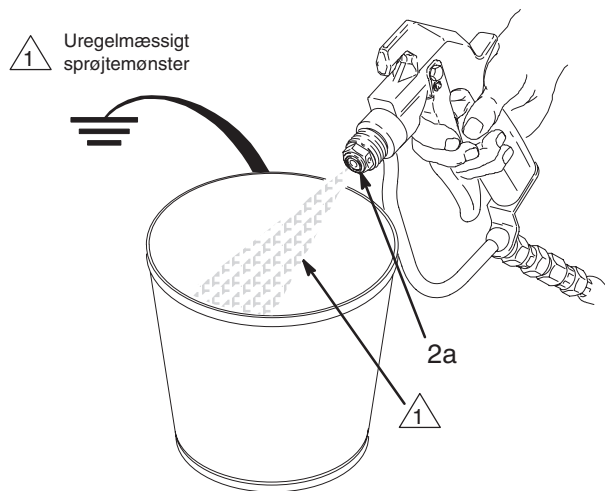

Fig. 5

04735

Eftersyn

⚠ ADVARSEL

For at nedsætte risikoen for alvorlig personskade skal den anviste **Trykafastningsprocedure** på side 5 følges, før pistolen efterses.

Bemærkninger vedr. reparation

Nålen og sædet fås kun som et samlet sæt, som omfatter delene 2a til 2e.

Standard nåle- og sædesæt, 237398, har nummeret **090** præget ind i nål og sæde.

Det ikke-forstøvende nåle- og sædesæt, 237260, har nummeret **125** præget ind i nål og sæde. Det anbefales kun til brug sammen med mastik, forseglingsmasse og andre højviskose materialer, der indeholder fyldstoffer, der ikke kan passere gennem standardsædets forstøver.

Anvend et universalsmøremiddel af høj kvalitet, hvor det anføres, at systemet skal smøres.

Afmontering

BEMÆRK: Hvis kun nålen og sædet udskiftes, er Trin 4 og 5 ikke påkrævet. Afmontering heraf gør det dog muligt at foretage en mere grundig rensning af pistolen.

1. Reducer trykket.

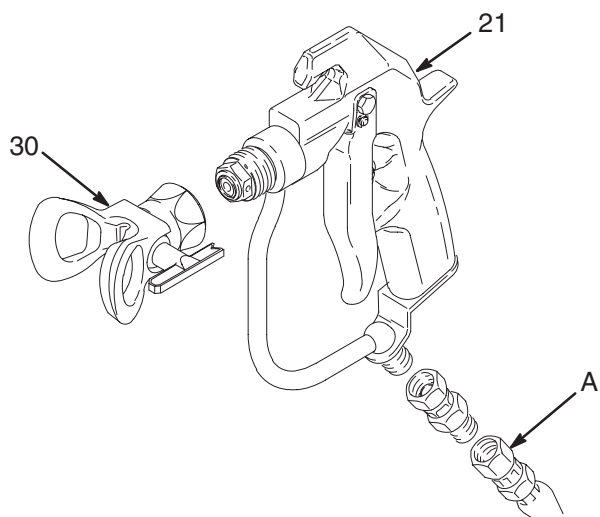
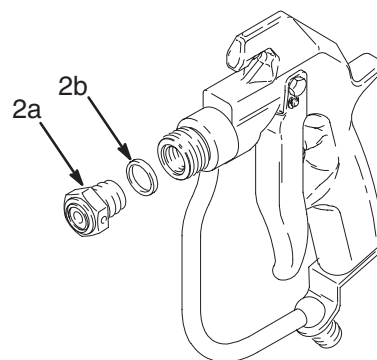

Fig. 6 04731

2. Væskeslangen (A) frakobles. Afmonter dyseholderen (30). Fjederskruen (21) skrues ca. 7 mm ud for at udløse fjeder-tilspændingen. Se Fig. 6.



03969

Fig. 7

3. Ventilens sædet (2a) skrues af og pakningen (2b) fjernes. Se Fig. 7.

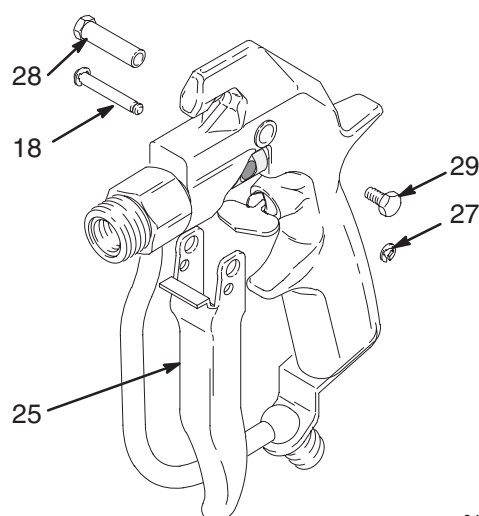

04732

Fig. 8

4. Den ene e-clips (27) fjernes, og stiften (18) trykkes ud. Skruen (29), drejestiften (28), og aftrækkeren (25) fjernes. Se Fig. 8.

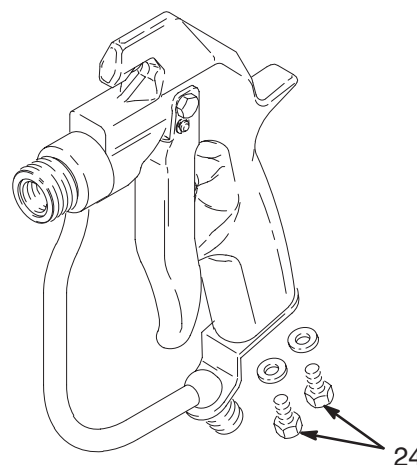

04733

Fig. 9

5. Fjern skruerne (24). Se Fig. 9.

Eftersyn

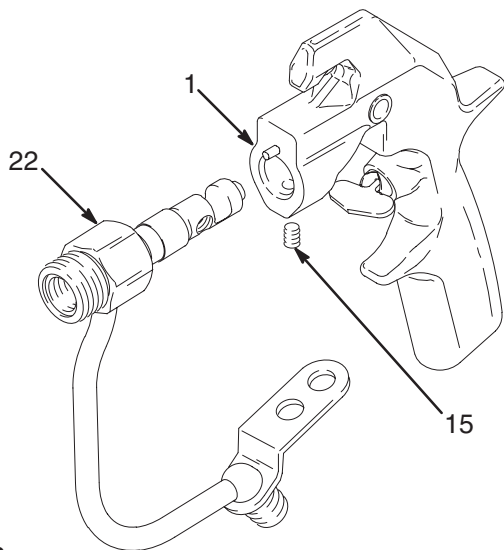

Fig. 10 04736

6. Løsn låsemøtrikken (15). Træk huset (22) væk fra pistolhuset (1). Se Fig. 10.

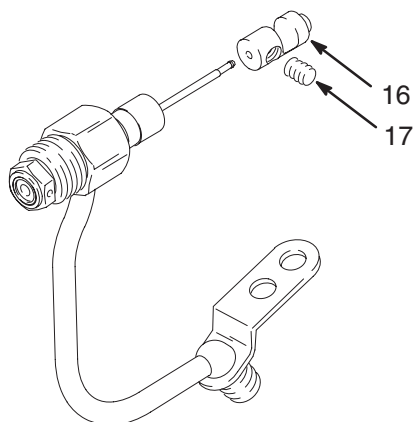

Fig. 11 04734

7. Samtidig med at fjederstyret (16) støttes for at forhindre bøjning af nålen, løsnes stilleskruerne (17). Derefter fjernes fjederstyret (16). Se Fig. 11.

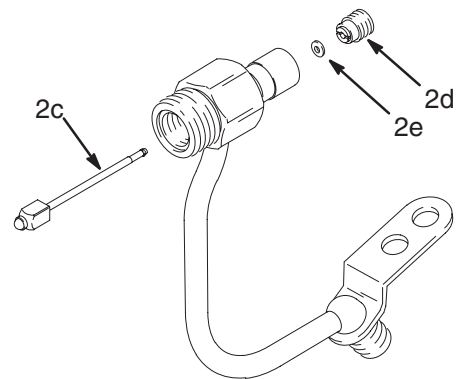

Fig. 12 03974

8. Nålen (2c) fjernes. Pakningsholderen (2d) fjernes og derefter pakningen (2e). Se Fig. 12.

Rensning

Alle dele og hulrum skal renses grundigt med et egnet opløsningsmiddel og derefter tørres med en klud eller trykluft. Eventuelt slidte eller beskadigede dele udskiftes.

Samling

1. Tilspænd med et moment på 3,4–4,5 Nm
2. Læberne på pakningen skal vende ind i huset
3. Smør det indvendige hulrum i huset

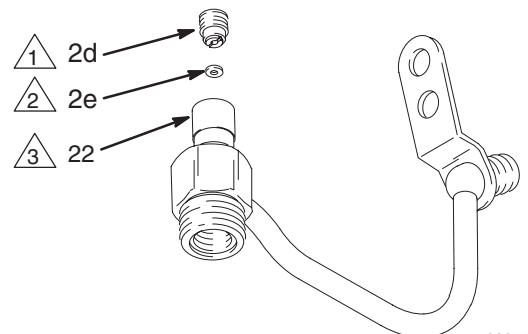

Fig. 13 03975

1. Et tyndt lag smøremiddel påføres væskekammerets indvendige hulrum (22). Den lille pakning (2e) monteres, så læberne vender ind i væskekammerets hulrum. Derefter monteres pakningsholderen (2d) og tilspændes med et moment på 3,4–4,5 N.m. Se Fig. 13.

Eftersyn

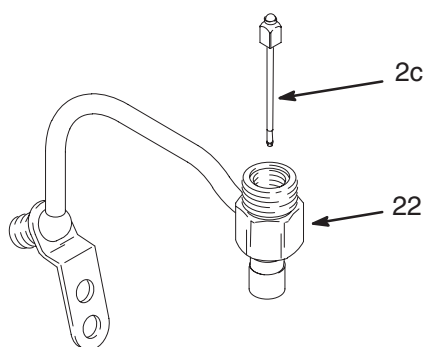

Fig. 14 03676

2. Et tyndt lag smøremiddel påføres den lille ende af nålen (2c), der derefter styres ind i den store ende af væskekammeret (22).

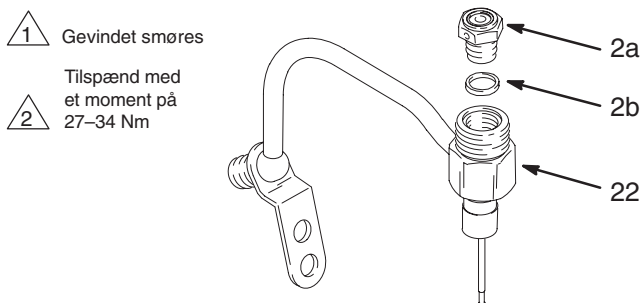

Fig. 15 03977

3. Pakningen (2b) placeres på ventilsædet (2a). Gevindet på ventilsædet (2a) smøres, hvorefter ventilsædet skrues ind i væskekammeret (22) og tilspændes med et moment på 27–34 N.m. Se Fig. 15.

- 1 Lejres mod nålespindel
- 2 Påfør gevindene blå Loctite®, og tilspænd med et moment på 2,8–3,4 Nm

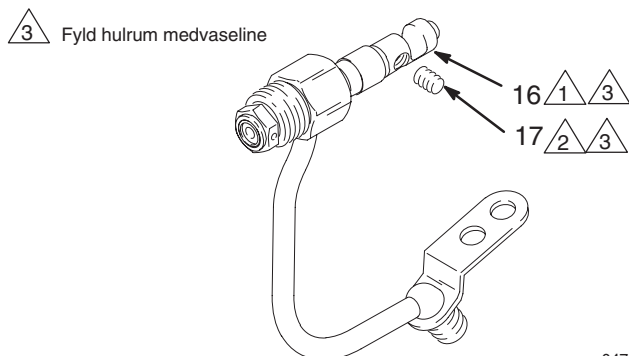

Fig. 16 04729

4. Fjederstyret (16) monteres og lejres mod nålen. Begge stilleskruer (17) drejes løst ind i fjederstyret og tilspændes derefter skiftevis og jævnt med et moment på 1,1–1,6 N.m. Stilleskruehulrummene fyldes med vaseline.

12 308491

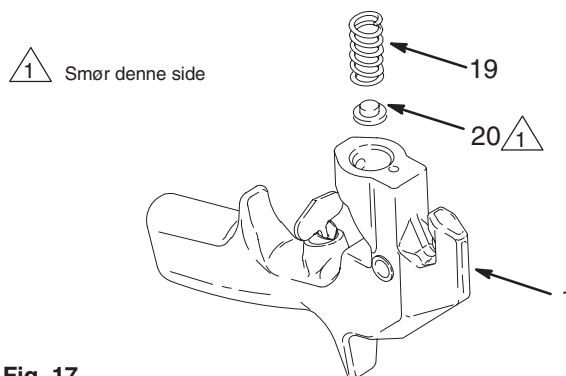

Fig. 17 03979

5. Hvis fjederen (19) har været afmonteret, smøres fjederjusteringen (20) og fjederen sættes i. Denne enhed sænkes ned i pistolhuset (1). Se Fig. 17.

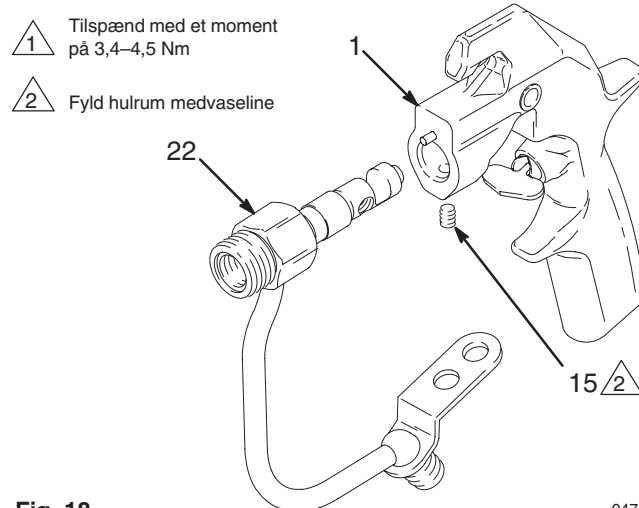

Fig. 18 04736

6. Push the fluid housing (22) onto the gun body (1) until fully seated. Tighten the setscrew (15) to 3,4–4,5 N.m. Fill the setscrew cavity with petroleum jelly. Se Fig. 18.

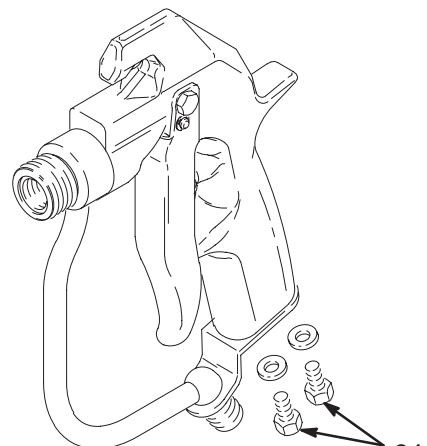

Fig. 19 04733

7. Install the screws (24). Se Fig. 19.

Eftersyn

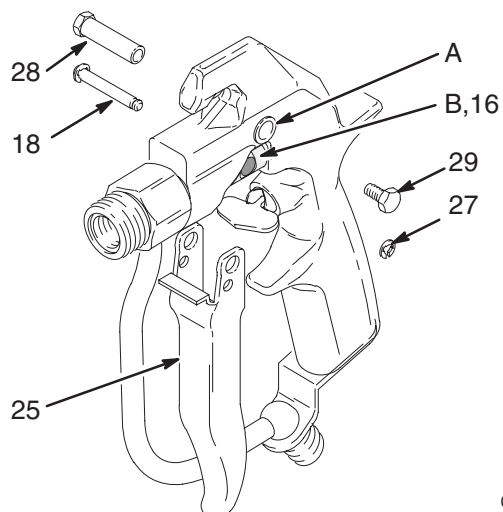

Fig. 20

04732

8. Aftrækkeren (25) sættes på pistolhuset. Drejestiften (28) sættes ind i det øverste hul (A) og sikres med skruen (29) på den anden side. En e-clip (27) anbringes i den ene ende af aftrækkerstiften (18). Stiften skubbes gennem det nederste af aftrækkerhullerne og gennem hullet (B) i fjederstyret (16) (drej om nødvendigt fjederstyret for at indpasse hullerne). Derefter indsættes den anden e-clip (27). Se Fig. 20.

1 Drej ind, indtil skruen stopper

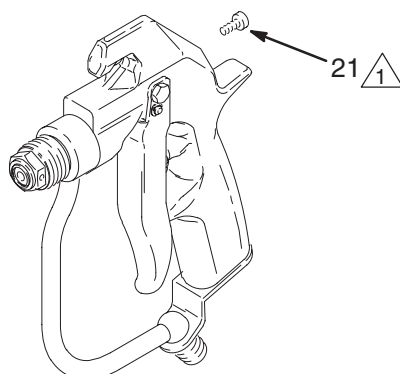

Fig. 21

03980

9. Hvis fjedertilspændingsskruen (21) har været afmonteret, indsættes den i pistolens bagstykke. Derefter drejes skruen ind, indtil den stopper. Se Fig. 21.

Afprøv pistolen før regelmæssig anvendelse

1. Lås pistolens aftrækkersikring. Slut en slange til pistolen. Start og spæd pumpen.
2. Udløs pistolens aftrækkersikring. Aktivér pistolen ned i en affaldsbeholder. Udløs aftrækkeren for at sikre, at pistolen øjeblikkeligt holder op med at sprøjte og der ikke forekommer utætheder.
3. Hvis pistolen er udstyret med en forstøver, kontrolleres forstøveren i henhold til proceduren på side 9.

4. **Dyseholderen (30) monteres før regelmæssig anvendelse.** Se Fig. 22.

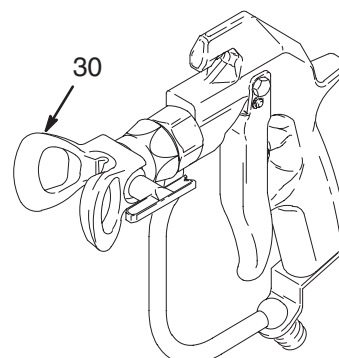
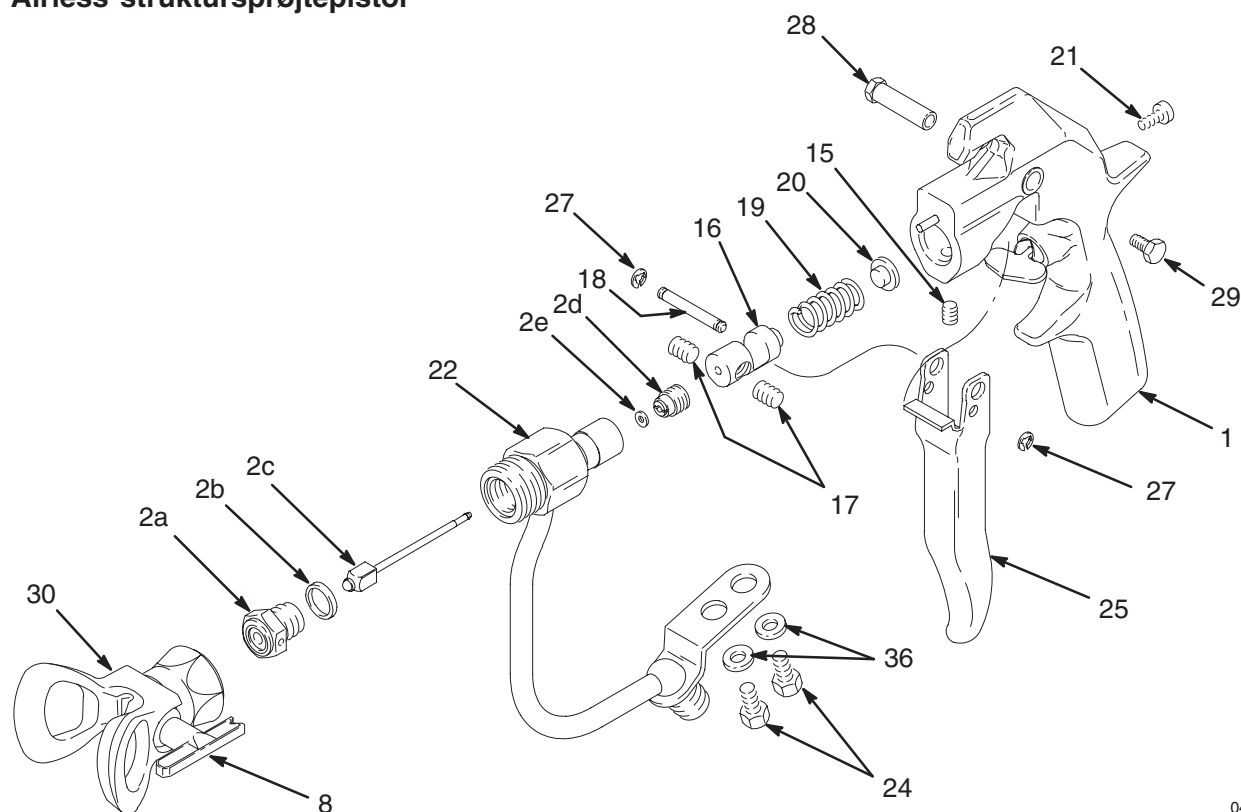

Fig. 22

03965

Dele

Delnr. 241705, serie B
Airless struktursprøjt pistol



04730

Ref. nr.	Delnr.	Beskrivelse	Antal	Ref. nr.	Delnr.	Beskrivelse	Antal
1	237680	STRUKTURPISTOLHUS	1	21	110637	JUSTERINGSSKRUE	1
2	237260	NÅLE- OG SÆDESÆT (delene sælges ikke særskilt)	1	22	237694	VÆSKEHUS	1
2a		. VENTILSÆDE	1	24	112774	SKRUE; 1/4-20	2
2b		. PAKNING	1	25	189974	PISTOLAFTRÆKKER	1
2c		. NÅL	1	27	112410	E-CLIPS	2
2d		. PAKNINGSHOLDER	1	28	187965	DREJESTIFT	1
2e		. PAKNING	1	29	203953	SKRUE, sekskantet skivehoved, 10-24	1
8	GHD631	Switch Tip-vendedyse, størrelse 631	1	30	222674	SÆT, DYSEHOLDER-	1
15	102207	STILLESKRUE; 1/4-20	1	34▲	187346	ADVARSELARK <i>ikke vist</i>	1
16	189960	FJEDERSTYR	1	35▲	222385	ADVARSELSKORT <i>(ikke vist)</i>	1
17	112729	STILLESKRUE, indstiksnøglehoved	2	36	110755	SKIVE, flad	2
18	189958	AFTRÆKKERSTIFT	1				
19	102924	FJEDER	1				
20	189990	FJEDERJUSTERING	1				

▲ Ekstra fare- og advarselmærkater, -skilte og -kort fås uden beregning.

Tekniske data

Væskeafgangsstørrelse 3,2 mm
Indtag 1/4 npt-gevind (han)
Væskerør, indvendig diameter 6,2 mm (0,245")

Lyddata:

Lydtryksniveau 84 dB(A)*
Lydtryksniveau 93 dB(A)*
Målt ved sprøjtning med vandbaseret maling – vægtfylde
0,031 ved 207 bar i henhold ISO 3744.

Våddele hårdmetal,
17–4ph passiveret rustfrit stål,
polypropylen, polyethylen

Loctite® er et registreret varemærke tilhørende Loctite Corporation.

Dimensioner

Maksimalt arbejdstryk 27,6 MPa (276 bar)
Vægten *inkluderer dyse og dyseholder* 720 g
Længde 210 mm
Højde 203 mm

Gracos garanti og ansvarsbegrænsning

Graco garanterer, at alt udstyr, hvortil der henvises i dette dokument, og som er fremstillet af Graco, og som bærer Gracos navn, er fri for materiale- eller fabrikationsfejl på den dato, hvor det sælges til den oprindelige køber med anvendelse for øje. Med undtagelse af eventuelle særlige, udvidede eller begrænsede garantier, der måtte blive udstedt af Graco, påtager Graco sig i en periode på tolv måneder fra købsdatoen at reparere eller udskifte enhver del af udstyret, som Graco finder at være fejlbehæftet. Denne garanti gælder kun, når udstyret installeres, betjenes og vedligeholdes i henhold til de af Graco anbefalede skriftlige anvisninger.

Denne garanti dækker ikke – og Graco påtager sig intet ansvar for – almindelig slitage eller eventuelle funktionsfejl, beskadigelser eller slitage, der skyldes ukorrekt installation, anvendelse til forkerte formål, slid, korrosion, utilstrækkelig eller forkert vedligeholdelse, forsømmelighed, uheld, ikke-autoriserede tekniske indgreb eller udskiftning med komponentdele, der ikke er fremstillet af Graco. Graco påtager sig endvidere intet ansvar for funktionsfejl, beskadigelse eller slitage, der måtte skyldes, at det af Graco leverede udstyr ikke er foreneligt med konstruktioner, tilbehør, udstyr eller materialer, der ikke er leveret af Graco, eller som måtte skyldes ukorrekt konstruktion, fremstilling, installation, betjening eller vedligeholdelse af systemer, tilbehør, udstyr og materialer, der ikke er leveret af Graco.

Denne garanti er betinget af, at det udstyr, der hævdes at være fejlbehæftet, indsendes franko til en autoriseret Graco-forhandler til undersøgelse af den påståede fejl. Hvis den påståede fejl kan accepteres, foretager Graco reparation eller udskiftning af alle defekte dele uden beregning. Udstyret vil derefter blive sendt franko til den oprindelige køber. Såfremt en undersøgelse af udstyret ikke måtte afsløre nogen materiale- eller fabrikationsfejl, vil reparationen blive udført mod et rimeligt gebyr, der kan omfatte udgifter til dele, arbejds løn og forsendelse.

DENNE GARANTI ER DEN ENESTE, OG DEN TRÆDER I STEDET FOR ENHVER ANDEN GARANTI, DET VÆRE SIG UDTRYKKELIG ELLER STILTIENDE, HERUNDER MEN IKKE BEGRÆNSET TIL GARANTI OM SALGBARHED ELLER GARANTI OM EGNETHED TIL ET BESTEMT FORMÅL.

Gracos eneste forpligtelse og købers eneste afhjælpningsret i tilfælde af garantibrud er som ovenfor beskrevet. Køberen accepterer, at denne ikke har nogen anden afhjælpningsret (herunder, men ikke begrænset til, dermed forbunden eller deraf følgende erstatning for driftstab, tabt arbejdsfortjeneste, personskade eller tingskade eller noget andet deraf afledt eller følgende tab). Ethvert søgsmål for garantibrud skal anlægges inden to (2) år fra købsdatoen.

GRACO PÅTAGER SIG INTET ANSVAR OG FRASIGER SIG ENHVER GARANTIFORPLIGTELSE FOR SALGBARHED OG EGNETHED TIL ET BESTEMT FORMÅL I FORBINDELSE MED TILBEHØR, UDSTYR, MATERIALER ELLER KOMPONENTER, DER SÆLGES AF, MEN IKKE ER FREMSTILLET AF GRACO. Sådanne dele, der sælges men ikke er fremstillet af Graco (som f.eks. elektromotorer, kontakter, slanger mv.), er omfattet af sådanne eventuelle garantier, som ydes af producenterne af disse dele. Graco vil i rimeligt omfang bistå køberen i forbindelse med krav, der rejses som følge af brud på sådanne garantiforpligtelser.

Graco påtager sig under ingen omstændigheder erstatningsansvar for indirekte, afledte, særlige eller sekundære skader som følge af Gracos levering af udstyr i forbindelse hermed eller som følge af leverance, ydelse eller anvendelse af produkter eller andre varer, der sælges i forbindelse hermed, uanset om sådanne skader skyldes kontraktbrud, garantibrud, forsømmelighed fra Gracos side eller andre forhold.

FOR GRACO-KUNDER I CANADA

Parterne anerkender, at de har krævet, at nærværende dokument samt alle dokumenter, varsler og søgsmål, der er tiltrådt, givet eller indledes som følge heraf eller direkte eller indirekte i forbindelse hermed, udfærdiges på engelsk. Les parties reconnaissent avoir convenu que la rédaction du présente document sera en Anglais, ainsi que tous documents, avis et procédures judiciaires exécutés, donnés ou intentés à la suite de ou en rapport, directement ou indirectement, avec les procédures concernées.

UDVIDET GARANTIDÆKNING

Graco yder udvidet garanti og garanti mod slid på de produkter, der er beskrevet i "Gracos garantiprogram for entreprenørudstyr".

Dette dokument - såvel tekst som illustrationer - afspejler de senest tilgængelige produktoplysninger på tidspunktet for offentliggørelsen heraf. Graco forbeholder sig ret til at foretage ændringer uden forudgående varsel.

MM 308491

Gracos hovedkontor: Minneapolis
Internationale kontorer: Belgien, Kina, Japan, Korea

**GRACO N.V.; Industrieterrein — Oude Bunders;
Slakweidestraat 31, 3630 Maasmechelen, Belgium
Tel.: 32 89 770 700 – Fax: 32 89 770 777**

TRYKT I BELGIEN 308491M 1/1995, Revideret 4/2005