

ACERO INOXIDABLE REFORZADO

Agitador de para bidón

308609S

rev. G

Presión máxima de entrada de aire 0,7 MPa (7 bar)



Instrucciones importantes de seguridad

Lea todas las advertencias e instrucciones de este manual. Guarde las instrucciones.

*Modelo 238157, serie B

Agitador accionado por aire, con reductor



II 1/2 G T6
ITS03ATEX11226

*Modelo 231414, serie A

Conjunto de agitador de sifón

*Modelo 231413, serie A

Conjunto de agitador sin sifón



0359

Modelo 238250, serie A

Kit del tubo de aspiración

Modelo 240209, serie B

Agitador de sifón accionado por aire,
con reductor de engranajes

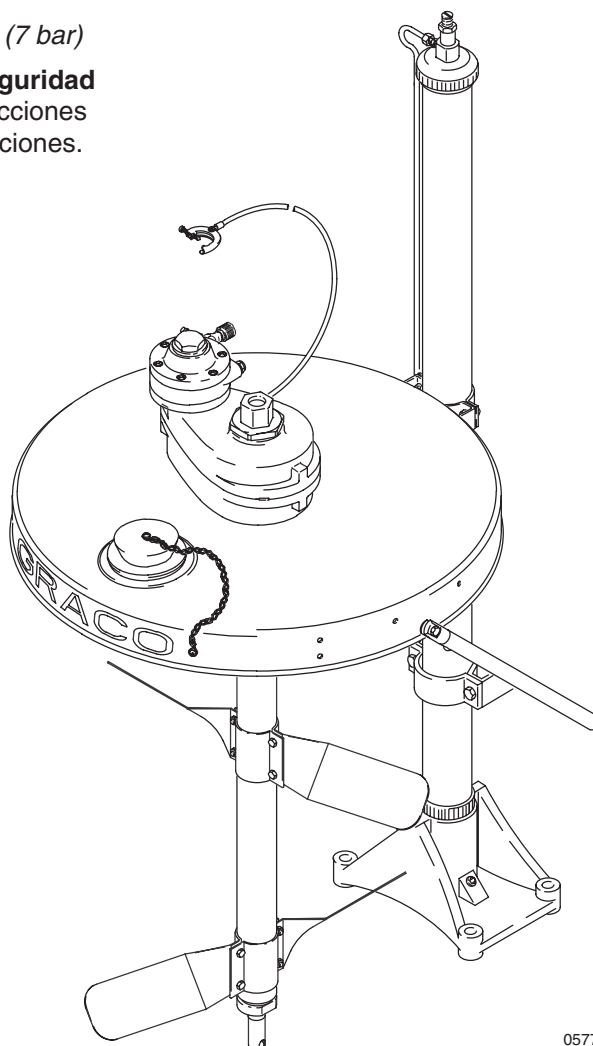

05771B

Modelo 231414 representado

Índice

Advertencias	2
Instalación	4
Funcionamiento	9
Servicio	10
Piezas	14
Características técnicas	17
Diagramas dimensionales	18
Disposición de los orificios de montaje	19
Garantía de Graco	20

Símbolos

Símbolo de advertencia



Este símbolo le previene de la posibilidad de provocar serios daños, e incluso la muerte, si no se siguen las instrucciones dadas.

Símbolo de precaución



Este símbolo le previene de la posibilidad de dañar o destruir el equipo si no se siguen las instrucciones dadas.

ADVERTENCIA



INSTRUCCIONES

PELIGRO POR MAL USO DEL EQUIPO

Un uso incorrecto del equipo puede provocar una rotura o un funcionamiento defectuoso del mismo, y provocar serios daños.

- Este equipo está destinado únicamente a un uso profesional.
- Consulte todos los manuales de instrucciones, adhesivos y etiquetas antes de trabajar con el equipo.
- Utilice el equipo únicamente para el fin para el que ha sido destinado. Si tiene alguna duda sobre su uso, póngase en contacto con su distribuidor.
- No altere ni modifique este equipo.
- Revise el equipo a diario. Repare o cambie inmediatamente las piezas desgastadas o dañadas.
- No exceda la presión máxima de trabajo del componente con menor presión de su sistema. Este equipo resiste **una presión máxima de funcionamiento de 0,7 MPa (7 bar)**.
- Utilice fluidos y disolventes compatibles con las "piezas húmedas" del equipo. Consulte la sección **Características técnicas** en los manuales que acompañan al equipo. Lea las recomendaciones de los fabricantes de los fluidos.
- Utilice siempre gafas, guantes y ropa de protección, así como respiradores, como recomiendan los fabricantes de líquidos y disolventes.
- Cumpla todas las normas locales, estatales y nacionales aplicables relativas a fuego, electricidad y la seguridad.

ADVERTENCIA



PELIGRO DE INCENDIOS Y EXPLOSIONES

La conexión a tierra incorrecta, una ventilación deficiente, y las llamas desnudas o las chispas pueden provocar una situación de peligro y causar incendios o explosiones, con los daños consiguientes.



- Conecte a tierra todo el equipo. Consulte la sección **Puesta a tierra** en la página 4.
- Si se aprecia la formación de electricidad estática durante el uso de este equipo, **apague inmediatamente el agitador**. No utilice el sistema hasta haber identificado y corregido el problema.
- No utilice nunca 1,1,1-tricloroetano, cloruro de metileno, otros disolventes de hidrocarburo halogenado o fluidos que contengan tales disolventes en una bomba de aluminio. El uso de estas sustancias puede provocar una seria reacción química con riesgos de explosión.
- No utilice queroseno ni otros disolventes inflamables o gases combustibles para lavar la unidad.
- Asegure una buena ventilación de aire para evitar la acumulación de vapores inflamables de los disolventes o del líquido que está siendo dispensado.
- Mantenga limpia la zona de dispensado, sin disolventes, trapos o gasolina.
- No fume en la zona de dispensado.
- Guarde un extintor de incendios en la zona de trabajo.



PELIGRO POR PIEZAS EN MOVIMIENTO

Las piezas en movimiento, tales como las hélices giratorias del agitador pueden atrapar o amputar los dedos u otras partes del cuerpo y causar salpicaduras en los ojos o en la piel.

- Manténgase alejado de las piezas móviles cuando ponga en marcha o utilice el agitador.
- Apague siempre el agitador y desconecte la tubería de aire antes de desmontar el agitador del bidón o comprobar y reparar cualquier pieza del mismo.



VAPORES PELIGROSOS

Los fluidos peligrosos o los vapores tóxicos pueden causar lesiones graves, incluso la muerte, si salpican los ojos o la piel, se ingieren o se inhalan. Al lavar el motor neumático, mantenga la cara alejada del orificio de evacuación.

Instalación

⚠ ADVERTENCIA



PELIGRO DE INCENDIOS Y EXPLOSIONES

Para evitar las chispas causadas por el contacto, mantenga siempre una holgura mínima de 25,4 mm entre las piezas giratorias del agitador y el recipiente.

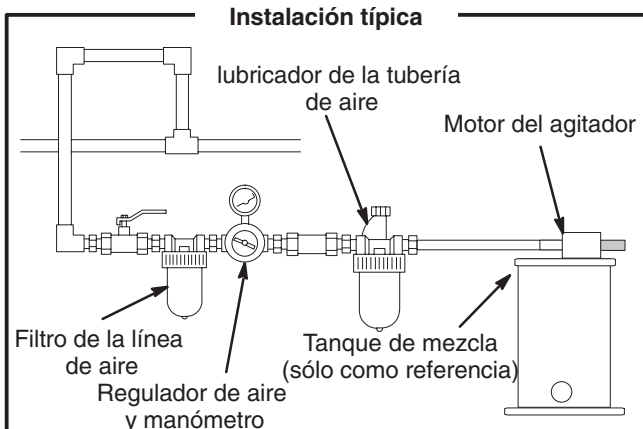

NOTA: Los números de referencia y las letras entre paréntesis hacen referencia a los números que aparecen en las figuras y en las **Listas de piezas**.

Conexión a tierra

Una conexión a tierra correcta es esencial para mantener la seguridad del sistema.

Para reducir el riesgo de generación de electricidad estática, **se deben** conectar a tierra correctamente la tapa de montaje y todos los objetos o dispositivos conductores eléctricamente de la zona de pulverización. Compruebe su código eléctrico local para información detallada sobre la conexión a tierra para su zona y el tipo de equipo utilizado.

Para conectar a tierra el agitador, conecte el extremo del cable de conexión a tierra (A) al conector de tierra (B) del agitador. Vea la Fig.1. Conecte el otro extremo del cable de conexión a tierra a una tierra verdadera.

Si desea un cable de conexión a tierra y una abrazadera adicional, pida la ref. pieza 237569.

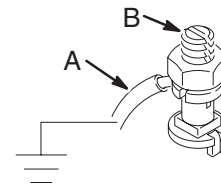

Fig. 1

Montaje y colocación del agitador

Con un elevador

Monte la tapa del bidón tal como se indica en el manual 306287. Cuando realice cualquier tipo de trabajo en el elevador, el agitador o el conjunto de la tapa del bidón, el elevador debe estar en posición baja. **No** se coloque debajo del elevador cuando éste esté en posición alzada. Vaya al paso 1 en el apartado **Con o sin un elevador**.

Sin un elevador

Si su sistema no tiene un elevador, debería instalar el kit de asas para facilitar la manipulación de la tapa del bidón y el agitador. Para levantar y mover de forma segura la tapa del bidón y el agitador se requieren dos personas. *Para pedir el kit de asas, solicite la ref. pieza 237524.*

Coloque dos bidones estándar de 55 galones (45 galones imperiales), separados 14 pulg. (aproximadamente 36 cm), y centre la tapa del bidón sobre los bidones, con el logotipo de Graco centrado y dirigido hacia Ud., tal como se indica en la Fig. 2. Vaya al paso 1 en el apartado **Con o sin un elevador**.

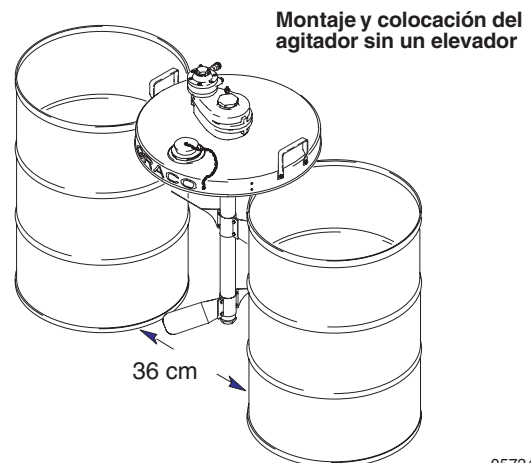

Fig. 2

05734

Instalación

Con o sin un elevador

1. Deslice el eje del agitador a través del orificio grande situado en el centro de la tapa del bidón (29).
2. Gire el agitador de forma que el motor neumático esté a la izquierda del eje, tal como se indica en la Fig. 2, con lo que se alinearán los tres orificios biselados de la parte inferior del agitador con los tres orificios de la tapa del bidón.
3. Enrosque los tres tornillos de cabeza hexagonal (25) hacia arriba, a través de la tapa del bidón y en el agitador, y aplique un par de 8,4 N.m.
4. Coloque un par de palas de agitador (28) de forma que los cuatro orificios de las mitades de las palas queden alineados (vea la orientación de la pala en el apartado **Diagrama de las piezas**).
5. Empuje cuatro tornillos con cabeza (31) a través de los cuatro orificios de las palas, y comience a enroscar las contratuercas (32) en los tornillos.
6. Deslice el conjunto de las palas por el eje, y colóquelo a aproximadamente 33 cm de la parte inferior del eje.
7. Apriete uniformemente las cuatro contratuercas (32) para que las palas se acerquen hasta que queden apretadas en el eje. Apriete las contratuercas a un par de 5,6 a 6,2 N.m. Entre las dos mitades de las palas siempre quedará un pequeño hueco.
8. Repita los pasos 4 y 5 con el segundo par de palas del agitador.
9. Coloque el segundo conjunto de palas cerca del extremo inferior del eje, pero no en el tapón inferior (20).
10. Gire el conjunto de palas inferior de forma que quede formando un ángulo de 90 grados con el conjunto de palas superior, y apriete las contratuercas (32) a un par de 5,6 a 6,2 N.m. Entre las dos mitades de las palas siempre quedará un pequeño hueco.

Instalación

Instalación del kit del sifón

Consulte el kit de Sifón, modelo 238250, **Lista de piezas** en la página 15.

1. Retire el tapón superior (5) y el tapón inferior (20).
2. Vuelva a colocar el tapón inferior (20) con el cojinete liso (53), y apriete el cojinete con una llave.
3. Coloque la junta tórica de PTFE (54) en el retén del tubo del sifón (51), y presiónela en la ranura de la junta tórica.
4. Vuelva a colocar el tapón superior (5) con el retén del tubo del sifón (51). Deje la tuerca de retención (52) en el retén del tubo del sifón, pero asegúrese de que no esté apretada. Apriete con una llave el retén del tubo del sifón en la parte superior del alojamiento del agitador.
5. Deslice el tubo del sifón (50) hacia abajo, a través de la tuerca de retención (52), el retén del tubo del sifón (51), y el eje del agitador (6) hasta que el tubo del sifón toque el fondo del bidón. Suba el tubo del sifón aproximadamente 1/4 pulg. (6 mm) de forma que no toque el fondo del bidón. Sujete con una mano el tubo del sifón a esta altura, y apriete la tuerca de retención con la otra mano (el apriete a mano es suficiente para mantener en su lugar el tubo del sifón).

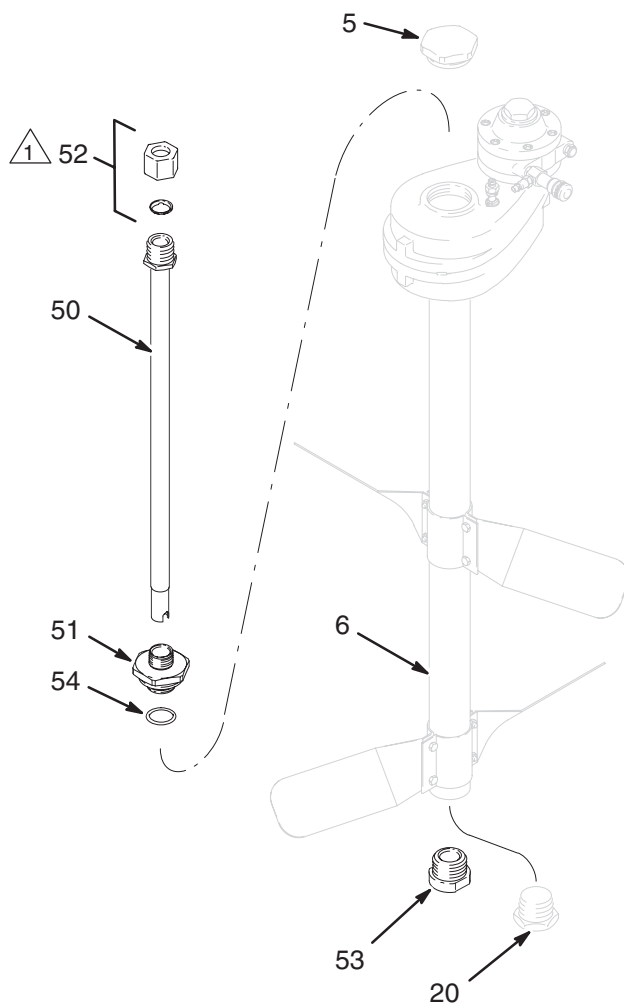

05736B

PRECAUCIÓN

Variación en las alturas del bidón

Afloje la tuerca de retención del retén del tubo del sifón antes de alzar la tapa del bidón. Si no afloja la tuerca de retención, el tubo del sifón podría tocar el fondo del barril cuando se desciende la tapa del bidón sobre el nuevo barril, lo que podría dañar el tubo del sifón o el barril.

Asegúrese de que las lengüetas centrales de la férula de la tuerca de retención estén dirigidas hacia abajo.



Fig. 3

Instalación

Kit de tubo de retorno 238884 (Accesorio)

El kit del Tubo de retorno 238884 está disponible como accesorio. El kit debe pedirse por separado. Consulte las instrucciones de instalación en la hoja que se incluye en el embalaje del kit.

Requisitos neumáticos

Para el uso continuo, el motor neumático del agitador de 3/4 HP (550 W) requiere normalmente un suministro de aire de 3 a 4 cfm (0,09 a 0,12 m³/min).

Accesorios de la línea de aire

Sujete una pieza de desconexión rápida y un racor, o coloque una válvula esférica para cerrar el suministro principal de aire a la tubería de aire. *Para pedir un racor de tubería de aire de 1/8" npt(m), pida la ref. pieza 169969. Para pedir un acoplamiento, pida la ref. pieza 208536.*

Instale un filtro de tubería de aire para eliminar la suciedad y la humedad del suministro de aire. Para pedir un filtro de tubería de aire, pida un elemento ref. pieza 106148 (3,8" npt, 20-micras [malla 400], cubeta de 142 g, sin manómetro).

PRECAUCIÓN

Si no lubrica el motor neumático éste dejará de funcionar.

Corriente abajo del filtro, instale un lubricador de tubería de aire para la lubricación automática del motor neumático. Fije la alimentación del lubricador en 1 gota de aceite por minuto, o una velocidad mayor para el uso continuo. No utilice demasiado aceite ya que podría contaminar el aire de escape. Para lubricar manualmente el motor neumático, consulte **Lubricación del motor neumático**, en la página 10. *Para pedir un lubricador de tubería de aire de 3/8" npt, pida la ref. pieza 214847.*

Funcionamiento

ADVERTENCIA



PELIGRO DE PIEZAS EN MOVIMIENTO

Para eliminar el riesgo de provocar daños serios, como cortes o amputación de los dedos con las cuchillas del agitador, o salpicaduras del líquido en los ojos o la piel, apague siempre el agitador (desconecte la tubería de aire del agitador) antes de elevar, revisar o reparar el agitador.

Puesta en marcha

1. Asegúrese de que la válvula de aguja (23) está cerrada.
2. Encienda el suministro de aire y conecte el acoplador de la tubería de aire.
3. Utilizando la válvula de aguja (23) para ajustar la velocidad del agitador, aumente gradualmente la velocidad del agitador hasta que pueda observar, por el orificio de inspección de la tapa del bidón, el movimiento en la superficie del líquido, pero no la aumente demasiado para evitar crear un remolino en la superficie del mismo. Si la superficie comienza a agitarse, disminuya la velocidad del agitador para evitar que se produzcan burbujas.

NOTA: Mantenga siempre el agitador a una velocidad moderada, aproximadamente unas 50 rpm de las palas del agitador. Una velocidad excesiva puede provocar vibraciones, formar espuma en el fluido y causar un mayor desgaste de las piezas. Agite bien el fluido antes de introducirlo en el equipo dispensador. Continúe agitándolo mientras se llena el equipo dispensador.

Parada

Para detener el agitador, cierre el suministro de aire con la válvula de aguja (23), o desconecte el acoplador de la tubería de aire.

PRECAUCIÓN

Mantenga el agitador en posición vertical. No lo coloque de costado ni en posición invertida, pues el líquido podría derramarse sobre el eje y entrar en la zona del reductor de engranajes.

Servicio

Lavado del motor neumático

ADVERTENCIA



PELIGRO DE INCENDIOS Y EXPLOSIONES

No utilice queroseno ni otros disolventes inflamables para lavar el motor neumático. El uso de disolventes inflamables puede provocar incendios o explosiones y causar heridas graves o daños materiales.



ADVERTENCIA



VAPORES PELIGROSOS

Los fluidos peligrosos o los vapores tóxicos pueden causar lesiones graves, incluso la muerte, si salpican los ojos o la piel, se ingieren o se inhalan. Al limpiar el motor neumático, mantenga la cara alejada del orificio de evacuación, y utilice ropas que ofrezcan la protección adecuada, guantes, gafas de seguridad y una mascarilla.

Si el motor neumático (1) es lento o no funciona eficazmente, lávelo con un disolvente no inflamable, en una zona bien ventilada.

1. Desconecte la tubería de aire y el silenciador (22).
Vea el **Diagrama de piezas** de la página 14.
2. Añada varias cucharadas de disolvente no inflamable, o pulverice el disolvente directamente sobre el acoplamiento macho de desconexión rápida (24).

NOTA: El disolvente recomendado para los motores neumáticos y las bombas lubricadas es el Disolvente de Lavado Gast® (pieza no. AH255 ó AH255A) o el disolvente de seguridad Penetone Inhibisol®.

3. Vuelva a conectar la tubería de aire y aplique lentamente presión hasta que el aire de evacuación salga completamente exento de disolvente.
4. Vuelva a conectar el silenciador (22).
5. Vuelva a lubricar el motor aplicando un chorro de aceite ligero en el acoplamiento macho de desconexión rápida (24).

Lubricación del motor neumático

PRECAUCIÓN

Si no lubrica el motor neumático éste dejará de funcionar.

Si no se ha instalado un lubricador en la tubería de aire, el motor neumático debe lubricarse manualmente cada 8 horas. Lubrique el motor neumático del agitador colocando de 10 a 20 gotas de aceite ligero SAE #10 en la entrada de aire del motor. Haga funcionar el agitador durante unos 30 segundos.

Servicio adicional del motor neumático

Si es necesario cambiar las paletas del motor neumático o si se detectan materiales extraños en la cámara del motor, un mecánico experimentado puede retirar el plato del motor del extremo opuesto al extremo de accionamiento del eje del motor neumático. *No intente introducir la punta de un destornillador*, causará daños en la superficie del plato y del cuerpo, produciendo fugas. Utilice una herramienta de extracción, que retirará la placa del extremo mientras mantiene el eje en su sitio.

Las nuevas paletas deben tener bordes con esquinas recortadas dirigidas hacia la parte inferior de la ranura de la paleta.

Para pedir un kit de reparación del motor neumático, pida la ref. pieza 207335.

Servicio

Limpeza del eje y la junta del agitador

PRECAUCIÓN

Mantenga el agitador en posición vertical. No lo coloque de costado ni en posición invertida, pues el líquido podría derramarse sobre el eje y entrar en la zona del reductor de engranajes.

Si hubiera algún material en el eje (6) a menos de 13 mm del alojamiento (13), es necesario eliminarlo para evitar daños en la junta (14*). Si los bordes flexibles de la junta del cojinete están rotos o desgastados de forma tal que no puedan hacer contacto en toda la circunferencia del eje, es necesario reemplazar la junta. Una junta dañada podría permitir el paso de material extraño hasta el cojinete y provocar un fallo prematuro. Vea **Servicio del reductor de engranajes** en la página 11 para obtener instrucciones sobre cómo conseguir acceso a la junta y la ref. pieza del kit de repuesto del cojinete.

Limpeza de un agitador con un kit de sifón

El procedimiento para lavar y limpiar el tubo del sifón (50) y el eje del agitador (6) es el siguiente:

1. Levante el agitador para sacarlo del bidón.
2. Retire el cojinete liso (53) del eje del agitador (6), y límpielo.
3. Desconecte cualquier pieza del tubo del sifón y lávelo.
4. Afloje la tuerca de retención (52), y levante lentamente el tubo del sifón (50) para sacarlo del agitador.
5. Limpie el interior y el exterior del tubo del sifón (50), lave el interior del eje del agitador (6), y limpie las palas (28) y la parte exterior del eje.
6. Vuelva a armar el tubo del sifón siguiendo el procedimiento inverso al descrito en los pasos del 2 al 4.

Servicio del reductor de engranajes

Antes de realizar este procedimiento, le recomendamos tener a mano el kit de repuesto del cojinete. *Si necesita pedirlo, solicite la ref. pieza 238251.*

Desmontaje

El siguiente procedimiento no requiere el desmontaje del agitador del bidón de producto:

1. Si su agitador tiene un tubo del sifón, realice los pasos del 2 al 4 en el apartado **Limpeza de un agitador con un kit de sifón**, en la página 11. Si su agitador no tiene un kit de sifón, vaya al paso 2 que se muestra más abajo.
2. Suba/sujete la tapa del bidón por encima de éste, lo suficientemente arriba para que pueda acceder a su cara inferior.
3. Retire los tres tornillos de cabeza hexagonal (25) que sujetan el agitador a la tapa del bidón.
4. Suba el alojamiento del agitador 100 a 150 mm por encima de la tapa del bidón, y sujétela a esa altura con tacos de madera.
5. Sujete firmemente el eje del agitador con una abrazadera para evitar que caiga en el bidón.
6. Retire los dos pernos cortos (11) y los dos pernos largos (19) que sujetan el alojamiento superior (8) al alojamiento inferior (13). Levante cuidadosamente el alojamiento superior, manteniéndolo siempre en posición vertical, para separarlo del alojamiento inferior.
7. Gire el engranaje grande (10) e sentido antihorario para desmontarlo del eje del agitador, y levante el conjunto del piñón/engranaje (3, 16) para sacarlo del alojamiento inferior.

NOTA: Antes de realizar el paso 8, compruebe que el eje del agitador está bien sujeto. Vea el paso 5.

8. Gire la tuerca de 50 mm (26) en sentido antihorario para retirarla del eje del agitador.
9. Levante cuidadosamente el alojamiento inferior (13) para sacarlo del eje del agitador.

Servicio

Servicio del reductor de engranajes, continuación

Limpieza y servicio

1. Limpie el material extraño del exterior de los alojamientos superior e inferior (8 y 13).

NOTA: No pierda las dos bolas de empuje pequeñas (4). Una está en el alojamiento superior (8), y la otra en el alojamiento inferior (13).

2. Inspeccione las piezas en busca de signos de desgaste. Si alguna pieza estuviera desgastada o dañada, reemplácela. El kit de repuesto del cojinete contiene cojinetes y juntas de repuesto (ítems 2, 7, 9, 12, 14, y 15).

Montaje

NOTA: Vea en el **Diagrama de piezas** de la página 14, la correcta colocación y orientación del cojinete y la junta.

1. Vuelva a colocar el alojamiento inferior (13) en el eje del agitador.

PRECAUCIÓN

Para evitar dañar los cojinetes y las juntas, evite rozarlos contra la rosca del eje del agitador mientras sube y baja el alojamiento inferior para colocarlo en su sitio.

2. Enrosque la tuerca de 50-mm (26) en el eje del agitador girándola en sentido horario, y apriétela a mano.

3. Vuelva a colocar el conjunto del piñón/engranaje (3, 16) en el alojamiento inferior, enrosque el engranaje grande (10) en el eje del agitador, y apriételo a mano.
4. Compruebe que las bolas de empuje pequeñas (4) están en su sitio.
5. Baje cuidadosamente el alojamiento superior (8), manteniéndolo siempre en posición vertical, para colocarlo en el alojamiento inferior (13).
6. Vuelva a colocar los dos pernos cortos (11) y los dos pernos largos (19) que sujetan el alojamiento superior (8) al alojamiento inferior (13), y enrosque los pernos a un par de 8,5 N.m.
7. Retire los tacos de madera que sujetaban el alojamiento del agitador, y vuelva a colocar éste en la tapa del bidón.
8. Enrosque los tres tornillos de cabeza hexagonal (25) hacia arriba, a través de la tapa del bidón y en el agitador, y aplique un par de 8,4 N.m.
9. Si el agitador tiene un tubo del sifón, vuelva a colocarlo siguiendo el procedimiento inverso al descrito en los pasos 2 al 4 en el apartado **Limpieza de un agitador con un kit de sifón**, en la página 11.

Servicio adicional del agitador

Si la unidad requiere más tareas de mantenimiento que la instalación de un kit de repuesto del cojinete o el repuesto del cojinete, le recomendamos enviarla a un distribuidor Graco.

Piezas

Agitador de acero inoxidable reforzado, modelo 238157 (incluye los ítems 1–34)

Agitador de acero inoxidable reforzado con kit de sifón, modelo 240209
(incluye los ítems 1–4, 6–19, 21–24, 26, 27, 30, 34, 50–54)

Kit de sifón, modelo 238250 (incluye los ítems 50–54)

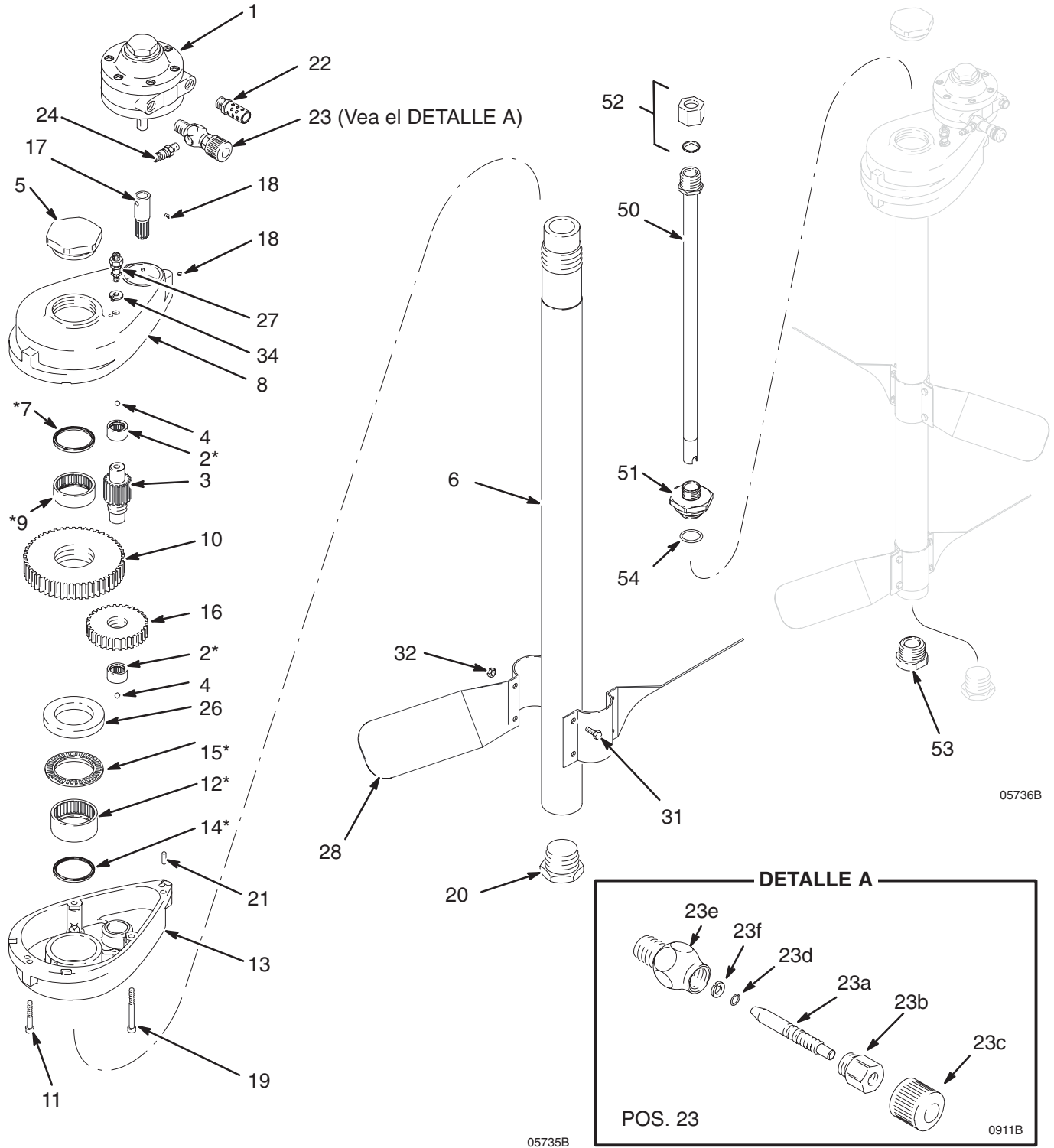

Piezas

Agitador de acero inoxidable reforzado, modelo 238157 (incluye los ítems 1–34)

Agitador de acero inoxidable reforzado con kit de sifón, modelo 240209

(incluye los ítems 1–4, 6–19, 21–24, 26, 27, 30, 34, 50–54)

Ref. Pos.	Pieza	Descripción	Cant.	Ref. Pos.	Pieza	Descripción	Cant.
1†	101140	MOTOR NEUMÁTICO	1	23	206264	VÁLVULA, aguja <i>Incluye los ítems 23a al 23f</i>	1
2*	191004	COJINETE, aguja; 19 mm	2	23a	166529	.VÁLVULA, aguja	1
3	190988	ENGRANAJE, piñón #2	1	23b	166532	.TUERCA, prensaestopas	1
4	100069	BOLA, empuje	2	23c	164698	.BOTÓN, ajuste	1
5	191003	TAPÓN, superior	1	23d	157628	.JUNTA TÓRICA, prensaestopas	1
6	190977	EJE, agitador	1	23e	165722	.CUERPO, válvula	1
7*	113363	JUNTA, cojinete	1	23f	166531	.ARANDELA	1
8	194389	ALOJAMIENTO, superior	1	24	169969	RACOR, tubería de aire, macho	1
9*	190980	COJINETE, aguja; 45mm	1	25	113358	TORNILLO, cabeza hex.; para el montaje en la tapa del bidón <i>(no representado)</i>	3
10	190989	ENGRANAJE #2	1	26	190976	TUERCA; 50 mm	1
11	113357	TORNILLO, cabeza, cabeza hueca	2	27	104029	OREJETA, conexión a tierra	1
12*	190978	COJINETE, aguja; 50 mm	1	28	190985	PALA, agitador	4
13	194390	ALOJAMIENTO, inferior	1	30▲	290152	ETIQUETA, advertencia	1
14*	113359	JUNTA, cojinete	1	31	113413	TORNILLO, de cabeza	8
15*	190979	COJINETE, aguja, empuje; 50 mm	1	32	113414	TUERCA, seguridad	8
16	190987	ENGRANAJE #1	1	34	104582	ARANDELA, sujeción	1
17	190986	ENGRANAJE, piñón #1	1				
18	108161	TORNILLO DE AJUSTE, copa pt; acero inox.	3				
19	113356	TORNILLO, cabeza, cabeza hueca	2				
20	191002	TAPÓN, inferior	1				
21	105489	CLAVIJA	2				
22	113779	SILENCIADOR	1				

† *Está disponible un kit de reparación del motor neumático, ref. pieza 207335.*

* *Incluido en el kit de repuesto del cojinete 238251.*

▲ *Se dispone de etiquetas de advertencias sin coste adicional.*

Kit del sifón, modelo 238250

(incluye los ítems 50–54)

Ref. Pos.	Pieza	Descripción	Cant.
50	238161	TUBO, sifón	1
51	190998	RETÉN, tubo del sifón	1
52	190999	TUERCA, retención	1
53	191000	COJINETE; liso	1
54	164557	JUNTA TÓRICA; PTFE	1

Piezas

Conjunto de agitador sin sifón, modelo 231413

Conjunto de agitador con sifón, modelo 231414 (representado)

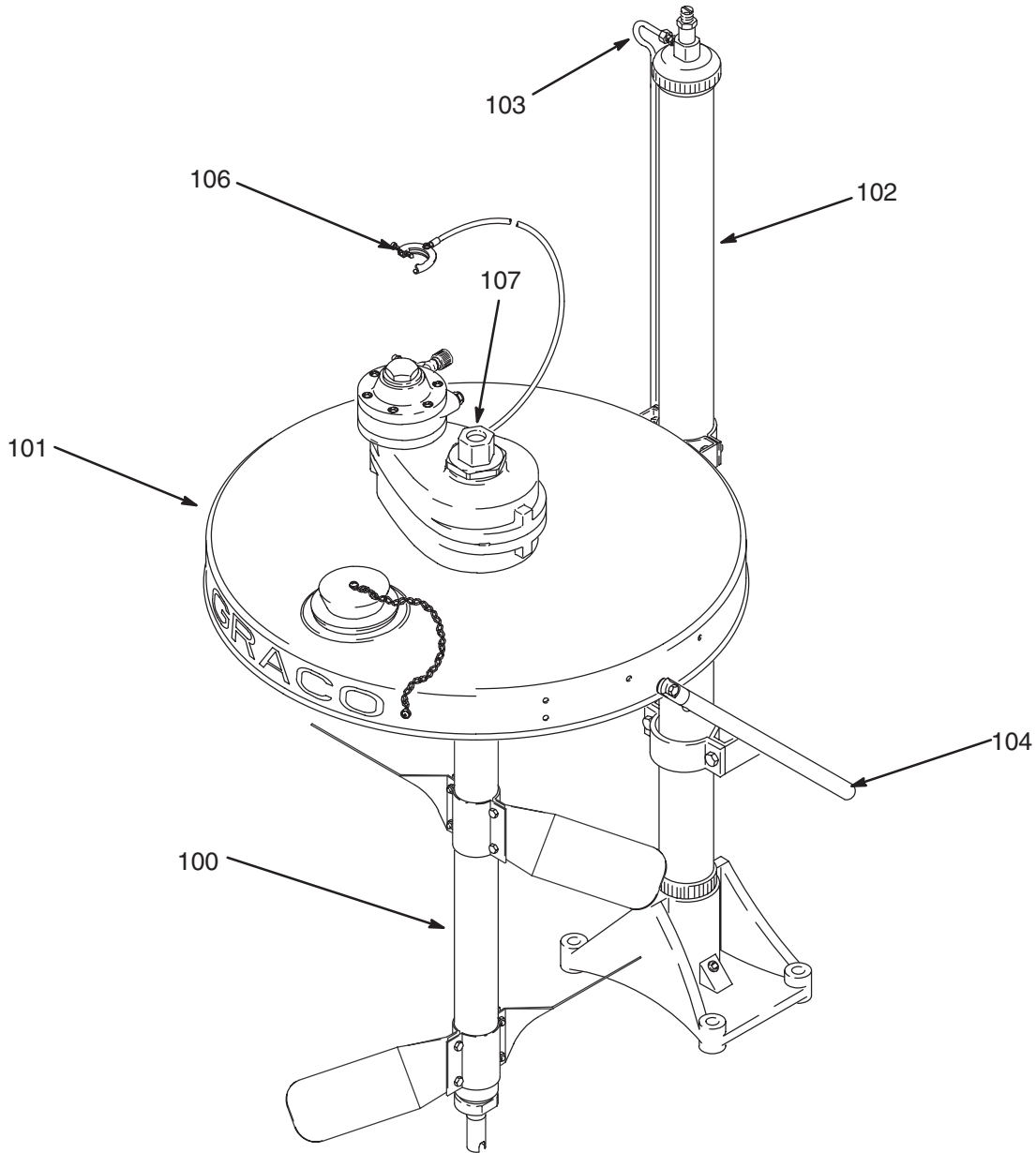

05771B

Ref. Pos.	Pieza	Descripción	Cant.	Ref. Pos.	Pieza	Descripción	Cant.
100	238157	AGITADOR; vea las piezas en la página 14	1	105	238425	KIT DE PLACA DE IDENTIFICACIÓN; Modelo 231413 (no representada)	1
101	238283	TAPA, acero inox.; vea el manual 308466	1		238426	KIT DE PLACA DE IDENTIFICACIÓN; Modelo 231414 (no representada)	1
102	204385	ELEVADOR; vea el manual 306287	1	106	237569	ABRAZADERA Y CABLE DE CONEXIÓN A TIERRA	1
103	237579	KIT DE CONTROL DE AIRE; vea el manual 306287	1	107	238250	KIT DE SIFÓN; modelo 231414 únicamente; vea las piezas en la página 14	1
104	237578	KIT DE SOPORTE DE LA TAPA; vea el manual 306287	1				

Características técnicas

Presión máxima de entrada de aire 7 bar
 Consumo eléctrico del motor a 1200 rpm (eje a 50 rpm),
 usando 0,34 m³/min 186 W
 Máximas rpm recomendadas para el eje 100
 Relación del reductor de engranajes 24:1
 Peso 11,7 kg
 Altura
 Desde la parte superior del motor neumático al
 extremo del agitador eje (sin tuerca) 965 mm
 Desde la parte superior del motor neumático al extremo
 del sifón tubo (sin racores) 1092 mm
 Intervalo de las palas del agitador 508 mm
 Anchura de las palas del agitador 76 mm
 Entrada de aire Se acopla a la pieza
 de desconexión rápida de 1/4-in. npt(f),
 Ref. pieza 208536
 Piezas húmedas acero inox. 304, acero inox. 304/304L,
 Delrin® A/F, nylon, PTFE
 D.I. del tubo del sifón 19 mm (3/4 in.)

Flujo máximo a 100 cps 45,5 lpm
 Flujo máximo a 1000 cps 4,5 lpm
 Consumo de aire 0,08 a 0,85 m³/min

* Datos de sonido

† Condiciones de funcionamiento normal típicas
 Potencia de sonido 77,3 dB(A)
 Presión de sonido 63,8 dB(A)

‡ condiciones de funcionamiento extremas
 Potencia de sonido 86,4 dB(A)
 Presión de sonido 72,9 dB(A)

* Los datos de sonido fueron medidos según la ISO 3744-1981.

† 50 rpm (eje) agitando material acuoso de 300 cps

‡ 100 rpm (eje) agitando un recipiente vacío

Gast® es una marca registrada de Gast Manufacturing.

Inhibisol® es una marca registrada de Penetone Corp.

Delrin® es una marca registrada de Du Pont Company.

Diagramas dimensionales

**Agitador de acero reforzado,
modelo 238157 (representado)**

Kit de sifón, modelo 238250

1 La altura del modelo 240209 es la misma que la del kit del sifón (vea la columna de la derecha).

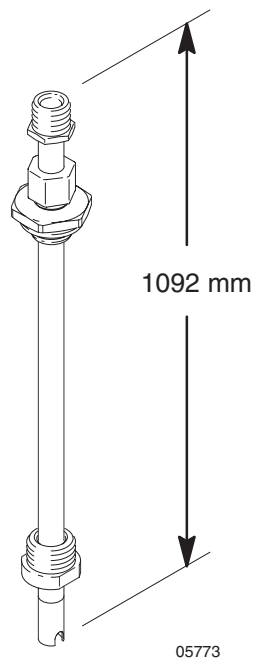
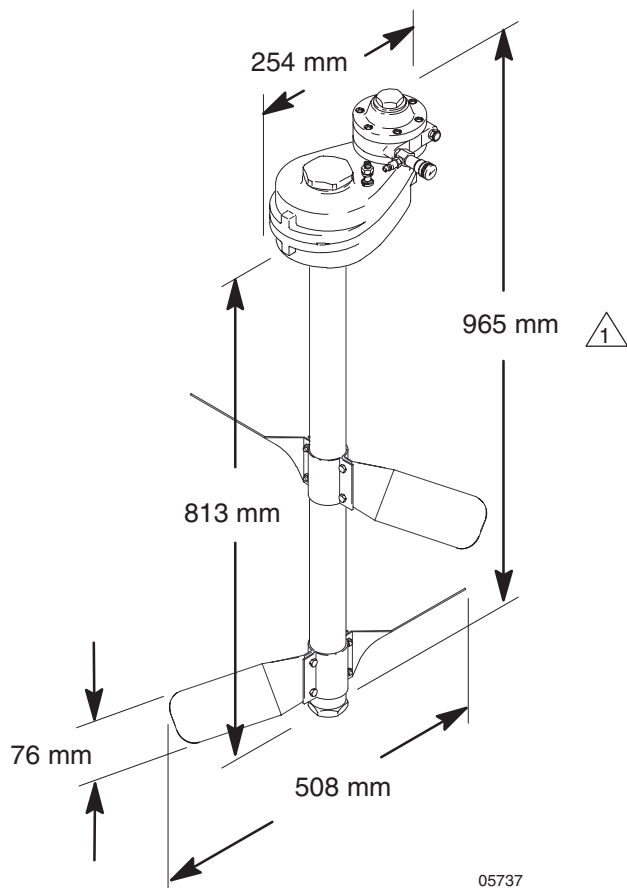

Disposición de los orificios de montaje

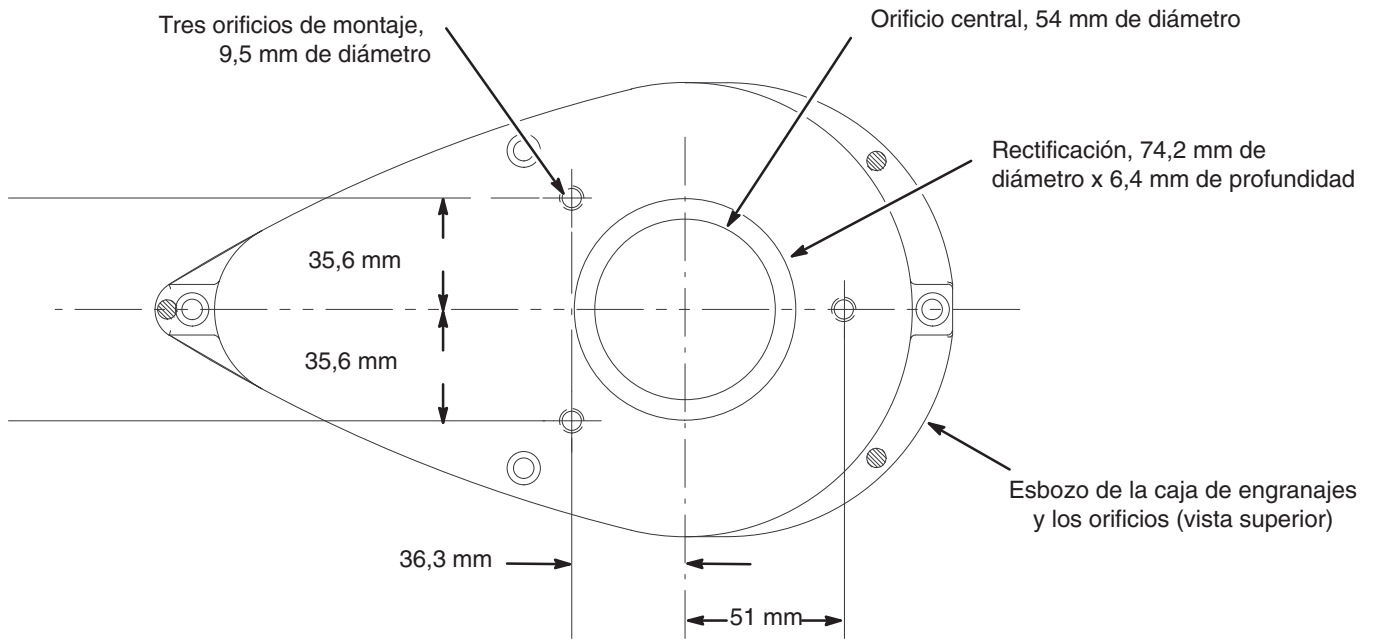

T10739

La garantía estándar de Graco

Graco garantiza que todo equipo fabricado por Graco y que lleva su nombre, está exento de defectos de material y de mano de obra en la fecha de venta por parte de un distribuidor autorizado Graco al cliente original. Por un período de doce meses desde la fecha de venta, Graco reparará o reemplazará cualquier pieza o equipo que Graco determine que está defectuoso. Esta garantía es válida solamente cuando el equipo ha sido instalado, operado y mantenido de acuerdo con las instrucciones por escrito de Graco.

Esta garantía no cubre, y Graco no será responsable, del desgaste o rotura general, o cualquier fallo de funcionamiento, daño o desgaste causado por una instalación defectuosa, una aplicación incorrecta, abrasión, corrosión, mantenimiento incorrecto o inadecuado, negligencia, accidente, manipulación o sustitución con piezas que no sean de Graco. Graco tampoco será responsable del fallo de funcionamiento, daño o desgaste causado por la incompatibilidad del equipo Graco con estructuras, accesorios, equipo o materiales no suministrados por Graco, o por el diseño, fabricación, instalación, operación o mantenimiento incorrectos o por las estructuras, accesorios, equipo o materiales no suministrados por Graco.

Esta garantía está condicionada a la devolución, a portes pagados, del equipo que se reclama está defectuoso a un distribuidor autorizado Graco, para la verificación del defecto que se reclama. Si se verifica dicho defecto, Graco reparará o reemplazará, libre de cargo, cualquier pieza defectuosa. El equipo será devuelto al comprador original, con los costes de transporte pagados. Si la inspección del equipo no revela ningún defecto de material o de mano de obra, se efectuarán las reparaciones a un precio razonable, que incluirá el coste de las piezas, la mano de obra y el transporte.

ESTA GARANTÍA ES EXCLUSIVA, Y SUSTITUIRÁ A CUALQUIER OTRA, EXPRESA O IMPLÍCITA, INCLUYENDO, PERO SIN LIMITARSE A ELLO, LA GARANTÍA DE COMERCIALIZACIÓN O LA GARANTÍA DE APTITUD PARA UN FIN DETERMINADO.

La única obligación de Graco y el único recurso del comprador para el incumplimiento de la garantía será según los términos mencionados anteriormente. El comprador acepta que no hará uso de ningún otro recurso (incluyendo, pero no limitado a, daños incidentales o consiguientes de pérdidas de beneficios, pérdidas de ventas, lesión personal o daños materiales, o cualquier otra pérdida incidental o consiguiente). Cualquier acción por el incumplimiento de la garantía debe realizarse antes de transcurridos dos (2) años de la fecha de venta.

Graco no garantiza, y rechaza cualquier petición de garantía relacionada con accesorios, equipo, materiales o componentes vendidos, pero no fabricados, por Graco. Estos productos vendidos, pero no fabricados, por Graco (tales como motores eléctricos, motores a gasolina, interruptores, mangueras, etc.) estarán cubiertos por la garantía, si la hubiera, del fabricante. Graco proporcionará al comprador asistencia razonable en la demanda de estas garantías.

Bajo ninguna circunstancia, Graco será responsable de los daños indirectos, fortuitos, especiales o indirectos resultantes del suministro por parte de Graco del equipo mencionado más adelante, o del equipamiento, rendimiento o uso de ningún producto u otros bienes vendidos al mismo tiempo, tanto en lo que se refiere a un incumplimiento de contrato como a un incumplimiento de garantía, negligencia de Graco o de cualquier otra forma.

FOR GRACO CANADA CUSTOMERS

The parties acknowledge that they have required that the present document, as well as all documents, notices and legal proceedings entered into, given or instituted pursuant hereto or relating directly or indirectly hereto, be drawn up in English. Les parties reconnaissent avoir convenu que la rédaction du présent document sera en Anglais, ainsi que tous documents, avis et procédures judiciaires exécutés, donnés ou intentés à la suite de ou en rapport, directement ou indirectement, avec les procédures concernées.

Todos los datos, escritos y visuales, contenidos en este documento reflejan la información más reciente sobre el producto disponible en el momento de su publicación, Graco se reserva el derecho de realizar cambios en cualquier momento, sin previo aviso.

MM 308609

Graco Headquarters: Minneapolis
Oficinas internacionales: Bélgica, China, Japón, Corea

**GRACO N.V.; Industrieterrein — Oude Bunders;
Slakweidestraat 31, 3630 Maasmechelen, Belgium
Tel.: 32 89 770 700 – Fax: 32 89 770 777**

IMPRESO EN BÉLGICA 308609 12/1995, Revisado 05/2005