

Instrukcja — lista części



ALUMINIUM I STAL NIERDZEWNA, PROPORCJA 1:1

Zestawy natryskowe

Triton[®] 308

334139P

PL

Maksymalne ciśnienie wlotowe płynu 0,7 MPa (7 barów, 100 psi)

Maksymalne ciśnienie robocze płynu 0,7 MPa (7 barów, 100 psi)

Zestawy do montażu na kubie

Zestawy do montażu na stojaku

Zestawy do montażu na wózku

Zestawy do montażu ściennego



Istotne instrukcje dotyczące bezpieczeństwa

Należy zapoznać się ze wszystkimi ostrzeżeniami i instrukcjami zawartymi w niniejszej instrukcji obsługi. Niniejsze instrukcje należy zachować.

Na stronie 2 znajduje się Spis treści, a na stronie 3 znajduje się lista modeli.

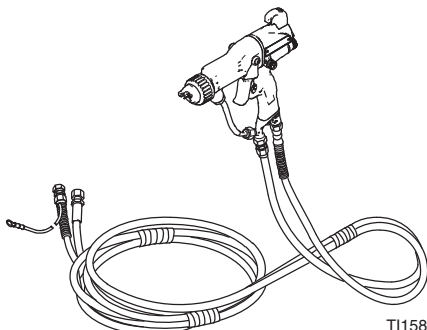
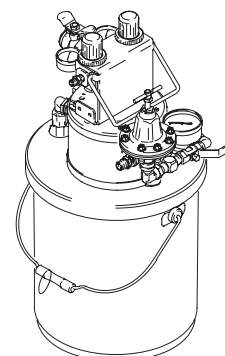
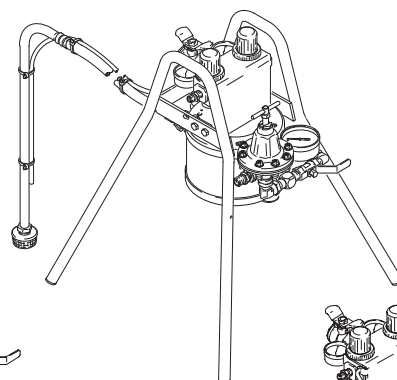
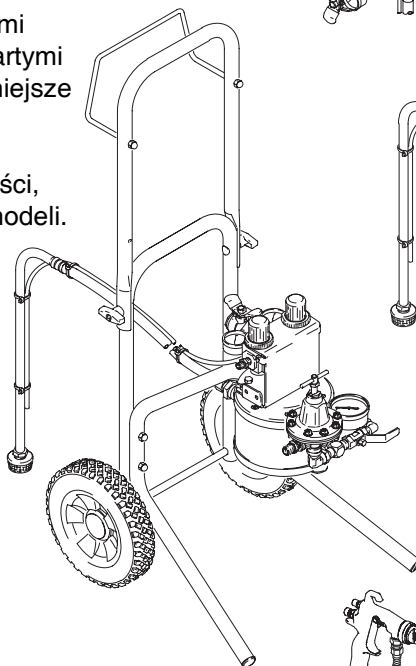
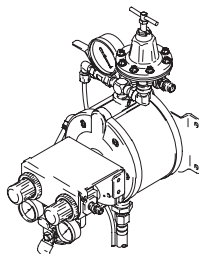

T11587b

Zestawy do natrysku elektrostatycznego

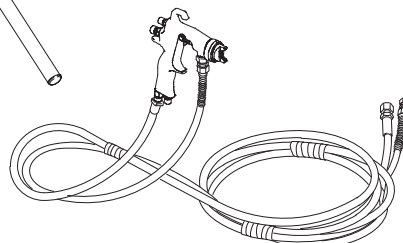

T11004b

Zestawy do natrysku powietrznego i HVLP



Spis treści

Modele	3
Ostrzeżenia	4
Identyfikacja elementów	6
Montaż	7
Konserwacja	11
Rozwiązywanie problemów	11
Lista części i rysunek przedstawiający części	
Montaż na kubie	12
Montaż na stojaku	14
Montaż na wózku	16
Montaż ścienny	18
Dane techniczne	20
Szablon do montażu ściennego	21
Standardowa gwarancja firmy Graco	22
Informacja o firmie Graco	22

Modele

Opis zestawu natryskowego	Montaż na kuble, seria	Montaż na stojaku, seria	Montaż na wózku, seria	Montaż ścienny, seria
Pompa aluminiowa, bez pistoletu	233466, A	233473, A	233480, A	233487, A
Pompa ze stali nierdzewnej, bez pistoletu	233467, A	233474, A	233481, A	233488, A
Pompa aluminiowa, pistolet konwencjonalny AirPro	233468, C	233475, C	233482, C	233489, C
Pompa ze stali nierdzewnej, pistolet konwencjonalny AirPro	233469, C	233476, C	233483, C	233490, C
Pompa aluminiowa, pistolet natryskowy AirPro HVLP	233470, C	233477, C	233484, C	233491, C
Pompa ze stali nierdzewnej, pistolet natryskowy AirPro HVLP	233471, C	233478, C	233485, C	233492, C
Pompa aluminiowa, pistolet natryskowy AirPro zgodny z normami	234911, B	234913, B	234915, B	234917, B
Pompa ze stali nierdzewnej, pistolet natryskowy AirPro zgodny z normami	234912, B	234914, B	234916, B	234918, B
Pompa aluminiowa, elektrostatyczny pistolet do natrysku pneumatycznego Pro Xp 40	233741, C	233743, B	233746, C	233748, B
Pompa aluminiowa, elektrostatyczny pistolet do natrysku pneumatycznego Pro Xp 60	233742, C	233744, B	233747, C	233749, B
Pompa ze stali nierdzewnej, pistolet AirPro HVLP do materiałów na bazie wody	Nie dotyczy	Nie dotyczy	289632, A	289622, A
Pompa ze stali nierdzewnej, pistolet AirPro zgodny z normami do materiałów na bazie wody	Nie dotyczy	Nie dotyczy	289633, A	289623, A
Pompa ze stali nierdzewnej, pistolet konwencjonalny AirPro do materiałów na bazie wody	Nie dotyczy	Nie dotyczy	289634, A	289624, A
Pompa ze stali nierdzewnej, pistolet natryskowy AirPro HVLP do bejc	289642, A	Nie dotyczy	289635, A	289625, A
Pompa ze stali nierdzewnej, pistolet natryskowy AirPro do bejc zgodny z normami	289643, A	Nie dotyczy	289636, A	289626, A
Pompa ze stali nierdzewnej, konwencjonalny pistolet natryskowy AirPro do bejc	289644, A	Nie dotyczy	289637, A	289627, A
Pompa aluminiowa, pistolet natryskowy AirPro HVLP do bejc	289645, A	Nie dotyczy	289638, A	289628, A
Pompa aluminiowa, pistolet natryskowy AirPro do bejc zgodny z normami	289646, A	Nie dotyczy	289639, A	289629, A
Pompa aluminiowa, konwencjonalny pistolet natryskowy AirPro do bejc	289647, A	Nie dotyczy	289640, A	289630, A
Pompa aluminiowa, elektrostatyczny pistolet do natrysku pneumatycznego Pro Xp 85	289648, C	289649, B	289641, C	289631, B

Symbole

Symbol ostrzeżenia

OSTRZEŻENIE

Ten symbol ostrzega, że niestosowanie się do instrukcji grozi poważnym uszkodzeniem ciała lub śmiercią.

Symbol przestrogi

PRZESTROGA

Ten symbol ostrzega, że niestosowanie się do odpowiednich instrukcji grozi uszkodzeniem lub zniszczeniem sprzętu.

OSTRZEŻENIE



NIEBEZPIECZEŃSTWO ZWIĄZANE Z PŁYNEM POD CIŚNIENIEM

Natrysk z pistoletu, nieszczelności węża lub elementów pękniętych mogą powodować rozpryskiwanie się cieczy do oczu lub na skórę i spowodować poważne obrażenia.

- Nie zatrzymywać lub nie zmieniać kierunku wycieku płynu za pomocą ręki, rękawicy ani szmaty.
- Przed czyszczeniem, kontrolą lub serwisowaniem sprzętu należy postępować zgodnie z **procedura usuwania nadmiaru ciśnienia** na stronie 10.
- Wszystkie połączenia hydrauliczne należy dokręcić przed każdym użyciem.
- Codziennie sprawdzać węże, rury i złączki. Natychmiast wymienić zużyte, uszkodzone lub obłuzowane części. Węży połączonych na stałe nie można naprawiać.



NIEBEZPIECZEŃSTWO POŻARU I WYBUCHU

Nieprawidłowe uziemienie, słaba wentylacja, otwarty ogień lub iskry są niebezpieczne i mogą spowodować pożar i wybuch, a w konsekwencji poważne obrażenia.

- Uziemić sprzęt, natryskiwany obiekt i wszystkie inne przedmioty przewodzące elektryczność znajdujące się w obszarze natryskiwania. Patrz część **Uziemienie** na stronie 10.
- Pistolety elektrostatyczne wymagają zastosowania specjalnych procedur uziemiania. Jeżeli posiadany zestaw zawiera elektrostatyczny pistolet natryskowy, należy przeczytać i stosować się do wszystkich wskazówek dotyczących uziemienia zawartych w instrukcji obsługi pistoletu nr 3A2494.
- Jeżeli podczas używania sprzętu dojdzie do iskrzenia statycznego, należy **natychmiast przerwać natryskiwanie**. Należy zidentyfikować i wyeliminować problem.
- W celu zapobiegnięcia gromadzeniu się palnych oparów rozpuszczalnika lub natryskiwanego płynu należy zapewnić nawiew świeżego powietrza.
- W obszarze natryskiwania nie wolno palić papierosów.
- Wygasić wszystkie otwarte płomienie lub płomienie pilota w miejscu natryskiwania.
- W obszarze natryskiwania nie wolno włączać ani wyłączać przełączników światła.
- Odłączyć elektrycznie całe wyposażenie w obszarze natryskiwania.
- W obszarze natryskiwania nie powinny znajdować się niepotrzebne przedmioty, wliczając w to rozpuszczalniki, szmaty i benzynę.
- Nie uruchamiać silnika benzynowego w obszarze natryskiwania.

! OSTRZEŻENIE



INSTRUKCJE

NIEBEZPIECZEŃSTWO WYNIKAJĄCE Z NIEPRAWIDŁOWEGO UŻYTKOWANIA URZĄDZENIA

Nieprawidłowe użycie urządzenia może spowodować jego rozerwanie, awarię lub nieoczekiwane uruchomienie się, a w konsekwencji poważne obrażenia.

- Urządzenie jest przeznaczone wyłącznie do użytku zawodowego.
- Zapoznać się ze wszystkimi instrukcjami obsługi, etykietami i naklejkami przed przystąpieniem do obsługi sprzętu.
- Sprzętu należy używać wyłącznie zgodnie z jego przeznaczeniem. Jeśli istnieje niepewność co do zastosowania sprzętu, należy skontaktować się z dystrybutorem firmy Graco.
- Nie zmieniać ani nie modyfikować sprzętu. Używać wyłącznie oryginalnych części zamiennych i akcesoriów firmy Graco.
- Sprawdzać sprzęt codziennie. Natychmiast naprawić lub wymienić zużyte lub uszkodzone części.
- Nie wolno przekraczać maksymalnego ciśnienia roboczego określonego dla podzespołu o najniższej wartości znamionowej. Maksymalne ciśnienie robocze powietrza dla tego zestawu wynosi **0,7 MPa (7 barów, 100 psi)**.
- Używać płynów zgodnych ze zwilżonymi częściami urządzenia. Patrz rozdział **Dane techniczne**, znajdujący się we wszystkich instrukcjach obsługi sprzętu. Zapoznać się z ostrzeżeniami producenta płynu.
- *Tylko w przypadku pomp aluminiowych:* Nigdy nie używać 1,1,1-trójchloroetanu, chlorku metylenu, innych fluorowcowanych rozpuszczalników węglowodorowych lub płynów zawierających takie rozpuszczalniki w sprzęcie aluminiowym pracującym pod ciśnieniem. Użycie takich rozpuszczalników lub płynów mogłoby wywołać reakcję chemiczną z możliwością wybuchu.
- Wężę należy prowadzić z dala od ruchu pieszego, ostrych krawędzi, ruchomych części oraz gorących powierzchni. Nie narażać wężę firmy Graco na temperatury powyżej 82°C (180°F) lub poniżej -40°C (-40°F).
- Nie ciągnąć urządzenia za węże.
- Podczas obsługi urządzenia należy używać ochronników słuchu.
- Należy postępować zgodnie z lokalnymi i krajowymi przepisami przeciwpożarowymi, dotyczącymi instalacji elektrycznych i BHP.



NIEBEZPIECZEŃSTWO DZIAŁANIA PŁYNÓW TOKSYCZNYCH

Niebezpieczne płyny oraz toksyczne opary mogą spowodować poważne obrażenia lub śmierć, jeśli dostaną się do oczu, na skórę, do układu pokarmowego lub oddechowego.

- Zapoznać się z zagrożeniami wynikającymi ze stosowania danego płynu. Zapoznać się z ostrzeżeniami producenta płynu.
- Przechowywać niebezpieczne płyny w odpowiednim pojemniku. Utylizować niebezpieczne płyny zgodnie z lokalnymi i krajowymi wskazówkami.
- Należy nosić odpowiednią odzież ochronną, rękawice, okulary i maskę.
- W przypadku uszkodzenia membrany pompy, wraz z powietrzem wyrzucany jest niebezpieczny płyn.

Identyfikacja elementów

Pokazany zestaw natryskowy HVLP do montażu na stojaku

LEGENDA

- A Pompa TRITON 1:1
- B Główny zawór upustowy powietrza
- C Przewód doprowadzający powietrze (nie dostarczany)
- D Filtr linii powietrza (nie dostarczany)
- E Zawór odcinający linii powietrza (nie dostarczany)
- F Regulator ciśnienia pompy
- G Regulator powietrza pistoletu
- H Regulator ciśnienia płynu (wyłącznie zestawy HVLP i elektrostatyczne)
- J Zawór spustowy/cyrkulacyjny
- K Rura spustowa
- L Ssak
- M Przyłącze węża doprowadzającego płyn do pistoletu
- N Przyłącze węża doprowadzającego powietrze do pistoletu
- P Wąż doprowadzający płyn do pistoletu
- R Wąż doprowadzający powietrze do pistoletu
- S Pistolet natryskowy
- T Wskaźnik ciśnienia płynu (wyłącznie zestawy HVLP i elektrostatyczne)
- U Manometr ciśnienia powietrza pompy
- V Manometr ciśnienia powietrza pistoletu
- W Mieszadło (nie dostarczane)
- Y Przewód uziemienia pompy

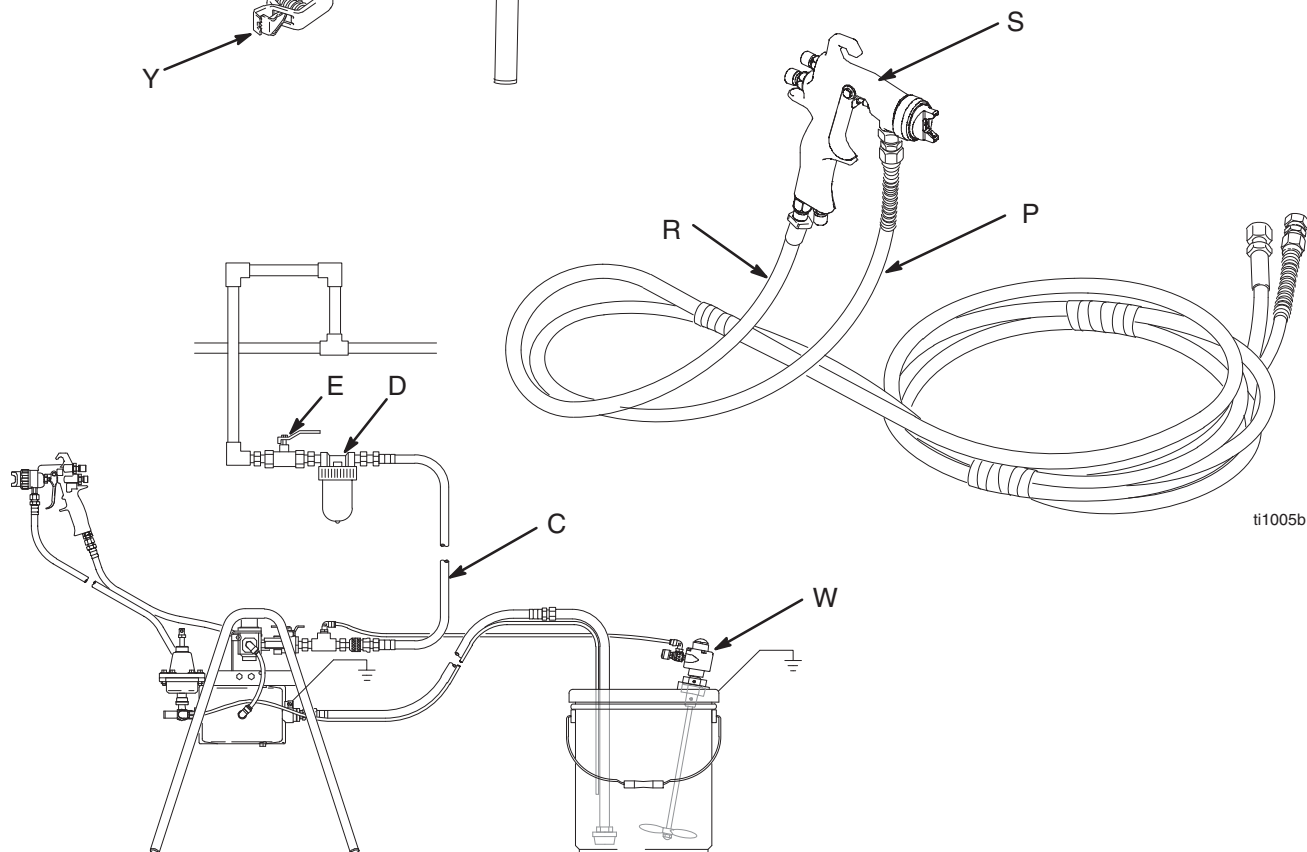
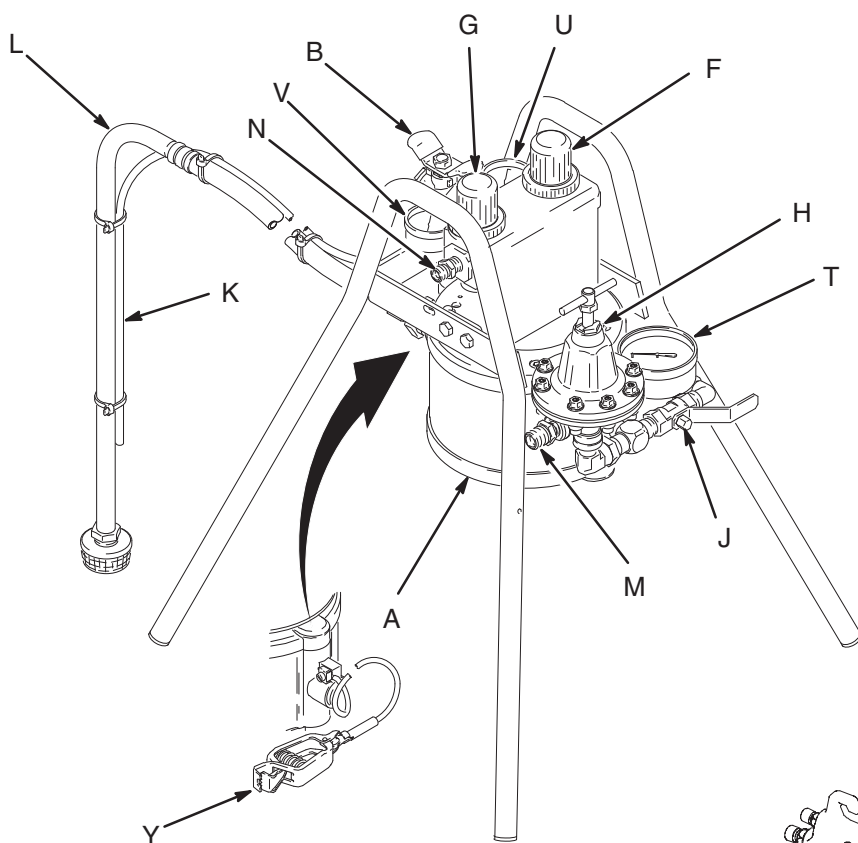

ti1005b

ti1006a

Rys 1.

Montaż

PRZESTROGA

Do natryskiwania materiałów na bazie wody, z kwasowym katalizatorem lub 2-składnikowych należy używać zestawów ze stali nierdzewnej. Nie zaleca się używania zestawów aluminiowych do tych materiałów. Patrz informacje na temat zwilżanych części w sekcji **Dane techniczne** w instrukcji obsługi każdego elementu i informacje od producenta posiadanego płynu i rozpuszczalnika na temat ich zgodności.

OSTRZEŻENIE



NIEBEZPIECZEŃSTWO DZIAŁANIA PŁYNÓW TOKSYCZNYCH

Płyny niebezpieczne oraz opary toksyczne mogą, w razie kontaktu z oczami lub skórą, połknięcia lub wprowadzenia drogą wziewną, spowodować poważne obrażenia lub śmierć.

- Przeczytać część **NIEBEZPIECZEŃSTWO TOKSYCZNEGO DZIAŁANIA PŁYNÓW** na stronie 5.
- Używać płynów i rozpuszczalników zgodnych ze zwilżonymi częściami urządzenia. Patrz rozdział **Dane techniczne**, znajdujący się we wszystkich instrukcjach obsługi sprzętu. Zapoznać się z ostrzeżeniami producenta płynu i rozpuszczalników.

Informacje ogólne

- Zawsze stosować oryginalne części i wyposażenie dodatkowe Graco, dostępne u dystrybutora firmy Graco. W przypadku korzystania z własnego wyposażenia dodatkowego należy upewnić się, że wyposażenie to ma właściwe wymiary i odpowiednią wytrzymałość ciśnieniową, właściwą dla danej instalacji.
- Numery i litery referencyjne w nawiasach w tekście odnoszą się do oznaczeń na rysunkach oraz listach części na stronie 12.

Przygotowanie miejsca

- Zapewnić sobie ilość sprężonego powietrza wystarczającą do obsługi pompy i pistoletu. Dane odnośnie poboru powietrza można znaleźć w oddzielnych instrukcjach obsługi pompy i pistoletu.
- Usunąć przeszkody i zabrudzenia mogące stworzyć niebezpieczne środowisko pracy.
- Podczas przepłukiwania zestawu natryskowego stosować uziemiony metalowy kubek.
- Przenieść przewód doprowadzający powietrze (C) z głównego źródła doprowadzenia powietrza do miejsca, w którym znajduje się pompa. Zamontować dodatkowy filtr powietrza (D) na przewodzie sprężonego powietrza, aby odfiltrować bród i wilgoć z doprowadzenia powietrza. Zamontować zawór odcinający (E), aby odizolować filtr w celu wyczyszczenia.
- Kiedy główny zawór upustowy powietrza (B) jest zamknięty a regulator powietrza pompy (F) i regulator powietrza pistoletu (G) są otwarte, powoduje to uwolnienie całego ciśnienia powietrza do elementów systemu.
- Przewietrzyć komorę natryskową.

OSTRZEŻENIE

W celu zapobieżenia niebezpiecznego stężenia oparów toksycznych i/lub łatwopalnych, natryskiwać wyłącznie we odpowiednio wentylowanej komorze natryskowej. Nigdy nie włączać pistoletu natryskowego, jeśli nie działają wentylatory powietrza.

Sprawdzić i stosować wszystkie krajowe, stanowe i lokalne przepisy w zakresie wymogów odnośnie prędkości powietrza wylotowego.

Montaż

Akcesoria filtra płynu na wylocie pompy

Aby zamontować filtr płynu na wylocie pompy należy zamówić filtr (AA), połączenie obrotowe (BB) i złączkę wkrętną (CC). Numery części, które należy zamówić dla zestawu z aluminium lub stali nierdzewnej można znaleźć w tabeli 1.

Patrz rys 2. Zamontować filtr płynu między wylotem płynu pompy a przyłączem węża płynu do pistoletu. Jeżeli regulator płynu (H) jest obecny, należy nim obracać tak, aby manometr (T) odszedł od filtra.

Tabela 1: Montaż filtra płynu

Filtr płynu (AA)	Połączenie obrotowe (BB)	Złączka wkrętna (CC)
114361; nylon; 150 psi; o oczkach 80; do zestawów aluminiowych lub ze stali nierdzewnej	235207; 3/8 npt(m) x 3/8 npsm(f); stal nierdzewna	166863; 1/4 npt x 3/8 npt; stal nierdzewna
235677; aluminium; 3000 psi; o oczkach 60; do zestawów aluminiowych	157705; 1/4 npt(m) x 3/8 npsm(f); stal węglowa	165198; 1/4 npt x 3/8 npt; stal węglowa
223160; stal nierdzewna; 5000 psi; o oczkach 60; do zestawów ze stali nierdzewnej	235207; 3/8 npt(m) x 3/8 npsm(f); stal nierdzewna	166863; 1/4 npt x 3/8 npt; stal nierdzewna

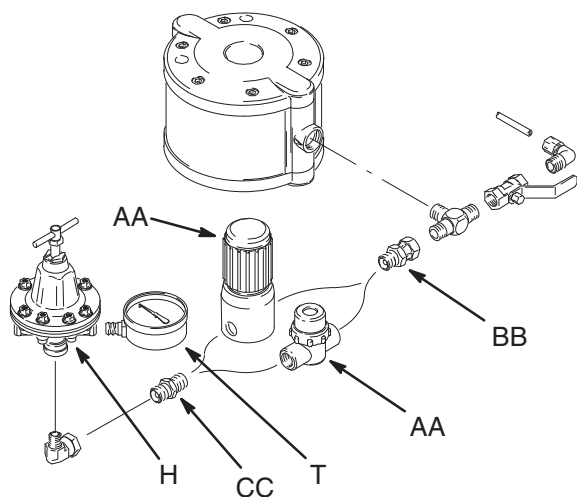

Rys. 2 ti1471a

Filtr wlotu pistoletu

Aby zamontować filtr między węzłem a wlotem pistoletu, należy zamówić filtr 915921, o oczkach 100, 500 psi, ze stali nierdzewnej, 3/8 npsm (m x f).

Zestaw mieszadła 245081

Część nr 245081 — zestaw mieszadła jest dostępny dla zestawów rozpylacza TRITON jako akcesorium. Zestaw należy zamawiać oddzielnie. Dołączono instrukcję.

Przewód ssący płynu

- Wlot płynu pompy ma gwint 3/4 npt(f). Dobrze przykręcić przewód ssący (L) do wlotu pompy. Aby powietrze nie przedostało się do przewodu płynu, należy zastosować odpowiedni płynny klej do gwintów na połączeniach.
- W przypadku niniejszej pompy nie wolno stosować zasilania pod ciśnieniem.
- Maksymalna wysokość ssania podana jest w części **Dane techniczne** w instrukcji obsługi pompy o numerze 309303.

Przygotowywanie operatora

Wszystkie osoby obsługujące ten system należy przeszkolić z zakresu bezpiecznej, wydajnej eksploatacji wszystkich elementów systemu. Wszyscy operatorzy powinni przynajmniej przeczytać dokładnie instrukcję obsługi systemu TRITON, 309305.

Powiązane instrukcje

309305	Eksploatacja zestawu natryskowego TRITON™ 308
309303	Pompa TRITON™ 308
312414	Konwencjonalny, HVLP i zgodny z normami pistolet AirPro
3A2494	Elektrostatyczne pistolety do natrysku pneumatycznego Pro Xp
308325	Acetalowy regulator płynu
307212	Regulator płynu ze stali nierdzewnej
309306	Zestaw mieszadła

Montaż

Zestawy do montażu ściennego

UWAGA: Patrz rys. 3 i szablon do montażu ściennego na stronie 21.

1. Upewnić się, że ściana jest dostatecznie mocna, by utrzymać ciężar pompy wraz z akcesoriami, płynem, węzami oraz naprężeniami powodowanymi przez pracę pompy.
2. Za pomocą szablonu do montażu ściennego na stronie 21 ustawić pozycję wspornika ściennego. Górna krawędź wspornika powinna znajdować się na wysokości od 1,2 do 1,5 m (4 do 5 stóp) nad podłogą. Przed wywierceniem otworów sprawdzić, czy wymiary są dokładne i miejsca otworów są ułożone równo w linii poziomej.

UWAGA: Montaż wspornika ściennego (31) jest łatwiejszy po wyjęciu wspornika sterowania (4) i pompy (1). Odłączyć rurkę powietrza (12) od kolanka (11), a następnie poluzować dwie śruby (3) i zdjąć wspornik sterowania (4) ze śrub. Aby zdjąć pompę (1), należy całkiem wyjąć śruby (3).

3. Używając szablonu wywiercić w ścianie cztery otwory o średnicy 9,6 mm (0,38 cala). Przymocować wspornik za pomocą kotew i śrub wystarczająco długich do powstrzymania drgań wspornika podczas pracy. Sprawdzić, czy wspornik jest wypoziomowany.

Akcesoria do zestawu ssącego

Zestawy ssące są dostępne dla zestawów do montażu ściennego jako akcesorium. Zestawy należy zamawiać oddzielnie. W tabeli 2 przedstawiono znajdującą się stosowne informacje.

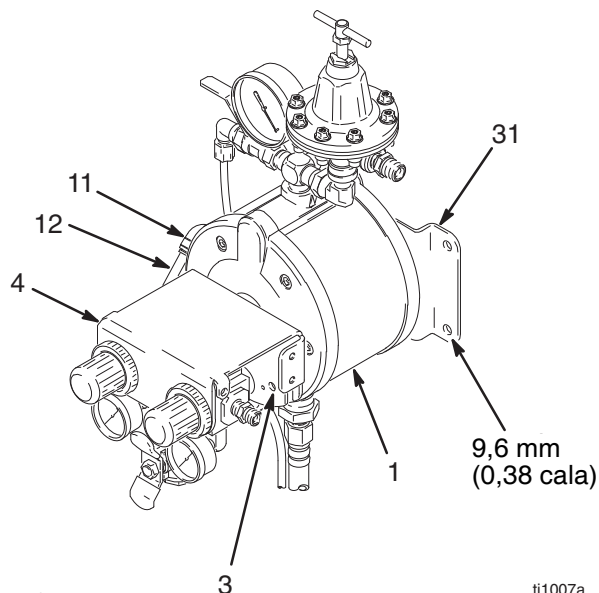

Rys. 3

ti1007a

Tabela 2: Zestawy ssące do montażu ściennego

Nr części	Opis zestawu ssącego	Długość węża	Długość rurki
245082	Aluminium, dla kubłów o objętości 18,9 l (5 galonów), z filtrem siatkowym	1,2 m (4 stopy)	0,43 m (17 cali)
245083	Stal nierdzewna, dla kubłów o objętości 18,9 l (5 galonów), z filtrem siatkowym	1,2 m (4 stopy)	0,43 m (17 cali)
245084	Aluminium, dla beczek o objętości 208,2 l (55 galonów), z adapterem czopowym	1,8 m (6 stóp)	0,96 m (38 cali)
245085	Stal nierdzewna, dla beczek o objętości 208,2 l (55 galonów), z adapterem czopowym	1,8 m (6 stóp)	0,96 m (38 cali)

Montaż

Uziemienie

OSTRZEŻENIE

Cały system wymaga uziemienia w celu zmniejszenia ryzyka iskrzenia statycznego. Szczegółowe zalecenia dotyczące wykonania uziemienia można znaleźć w lokalnych przepisach dotyczących instalacji elektrycznych. Uziemić należy wszystkie urządzenia. Należy też przeczytać część **NIEBEZPIECZEŃSTWO POŻARU I WYBUCHU** na stronie 4.

- *Zestaw natryskowy:* Jeden koniec przewodu uziemienia podłączony jest już do pompy. Podłączyć koniec przewodu uziemiającego z zaciskiem do prawdziwego uziemienia.
- *Zestawy z pistoletami elektrostatycznymi Pro Xp:* Koniecznie przeczytać wszystkie wskazówki i ostrzeżenia, które znajdują się w instrukcji obsługi posiadanego pistoletu o numerze 3A2494.
- *Sprężarka powietrza:* Stosować się do wskazówek producenta.
- *Natryskiwany obiekt:* Stosować się do lokalnie obowiązujących przepisów.
- *Zbiornik zasilania cieczą:* Stosować się do lokalnie obowiązujących przepisów.
- *Wszystkie kubły do rozpuszczalników stosowane podczas przepłukiwania:* Stosować się do lokalnie obowiązujących przepisów. Należy stosować wyłącznie wiadra metalowe (z materiału przewodzącego). Nie stawiać wiader na powierzchni nieprzewodzącej, jak papier czy karton, przerywającej ciągłość obwodu uziemienia.

Płukanie pompy przed pierwszym użyciem

Pompę testowano w lekkim oleju. Jeśli roztwór testowy mógł zanieczyścić pompowany płyn, należy przepłukać dokładnie pompę odpowiednim rozpuszczalnikiem. Wskazówki dotyczące przepłukiwania można znaleźć w instrukcji obsługi 309305.

Procedura usuwania nadmiaru ciśnienia

OSTRZEŻENIE

System pozostaje pod ciśnieniem dopóki nie usunie się ciśnienia ręcznie. Aby uniknąć ryzyka poważnych obrażeń ciała przez płyn pod ciśnieniem, przypadkowego rozpylenia z pistoletu lub bryzganina płynu, należy przestrzegać niniejszej procedury za każdym razem, gdy

- natryskiwanie zostało przerwane,
- wydane zostanie polecenie usunięcia nadmiaru ciśnienia,
- dokonuje się sprawdzenia i serwisu wszelkiego sprzętu systemowego,
- przeprowadzany jest montaż, czyszczenie lub zmiana dysz natryskiwania.

1. Zamknąć zawór powietrza głównego typu upustowego (B), aby usunąć nadmiar ciśnienia.
2. **Wyłącznie w przypadku pistoletów elektrostatycznych**, przekreślić dźwignię WŁ./WYŁ. do pozycji WYŁ.
3. Przycisnąć pistolet (B) mocno do boku uziemionego kubła i nacisnąć spust pistoletu, aby usunąć nadmiar ciśnienia płynu.
4. Umieścić rurkę spustową (K) w kubku na odpadki. Otworzyć zawór spustowy/ cyrkulacyjny (J), aby uwolnić ciśnienie płynu uwięzione w systemie.

Konserwacja

Patrz oddzielne instrukcje obsługi elementów systemu w celu zapoznania się z procedurami konserwacji poszczególnych elementów.

Codzienna konserwacja

Codziennie sprawdzać węże, rury i złączki. Wszystkie połączenia hydrauliczne należy dokręcić przed każdym użyciem.

Płukanie systemu

Przepłukać system w następujących sytuacjach:

- Przed pierwszym użyciem
- Przy zmianie kolorów
- Zanim płyn zdąży wyschnąć lub osiąść w systemie w stanie czuwania
- przed odstawieniem systemu w miejsce przechowywania.

Rozwiązywanie problemów

PROBLEM	PRZYCZYNA	ROZWIĄZANIE
Pompa nie pracuje.	Zamknięty zawór przewodu powietrza.	Otworzyć zawór.
	Niewystarczające doprowadzenie powietrza lub zapchany/niedrożny przewód powietrza.	Zwiększyć doprowadzenie powietrza. Nie przekraczać maksymalnego ciśnienia wlotu powietrza.
		Otworzyć lub oczyścić przewód powietrza.
		Wyczyścić filtr powietrza.
	Zapchany przewód płynu lub pistolet natryskowy.	Wyczyścić, przeprowadzić serwis. Nie wolno dopuścić, aby płyn osiadł w pompie i przewodach.
	Zablokowany lub uszkodzony zawór powietrza pompy.	Przeprowadzić serwis pompy. Zastosować filtrowane powietrze.
Rozerwana membrana.	Przeprowadzić serwis pompy.	
Pompa pracuje wolno.	Zużyte lub uszkodzone uszczelki okrągłe suwaka.	Przeprowadzić serwis pompy.
Pompa pracuje nierówno.	Zapchany przewód ssący lub filtr siatkowy wlotu.	Wyczyścić.
	Klejące się lub nieszczelne zawory zwrotne.	Przeprowadzić serwis pompy.
Pompa pracuje zbyt szybko.	Wyczerpana ilość płynu.	Uzupełnić zapas płynu i zalać rozpylacz.
Pompa pracuje, gdy jest wyłączona lub nie utrzymuje żądanego ciśnienia po wyłączeniu.	Zużyte zawory kontrolne lub uszczelki okrągłe.	Przeprowadzić serwis pompy.
Słyszalne uchodzenie powietrza.	Zużyta miska lub płytka zaworu powietrza.	Przeprowadzić serwis pompy.
Pompowany płyn zawiera pęcherzyki powietrza.	Obluzowany przewód ssący.	Dokręcić. Na połączeniach należy zastosować odpowiedni płynny klej do gwintów.
Słabej jakości wykończenie lub nieregularny wzór natrysku.	Niewłaściwe ciśnienie płynu lub powietrza w pistolecie.	Patrz instrukcja obsługi pistoletu; przeczytać zalecenia producenta płynu.
		Użyć regulatora płynów.
	Płyn jest zbyt rzadki albo zbyt gęsty.	Dostosować lepkość płynu; przeczytać zalecenia producenta płynu.
	Zabrudzony, zużyty albo zniszczony pistolet natryskowy.	Przeprowadzić serwis pistoletu.
Płyn się osadza.	Użyć miesadła. Zamówić część nr 245081 — zestaw miesadła.	

Części

Zestawy do montażu na kubie (patrz opisy modeli na stronie 3)

Modele 233466, 233467, 233468, 233469, 233470, 233471, 234911, 234912, 233741, 233742, 289642, 289643, 289644, 289645, 289646, 289647 i 289648.

△ Elementy z pozycji 56–59 używane są wyłącznie w modelach 233470, 233471, 233741, 233742, 234911, 234912, 289642, 289643, 289645, 289646 i 289648.

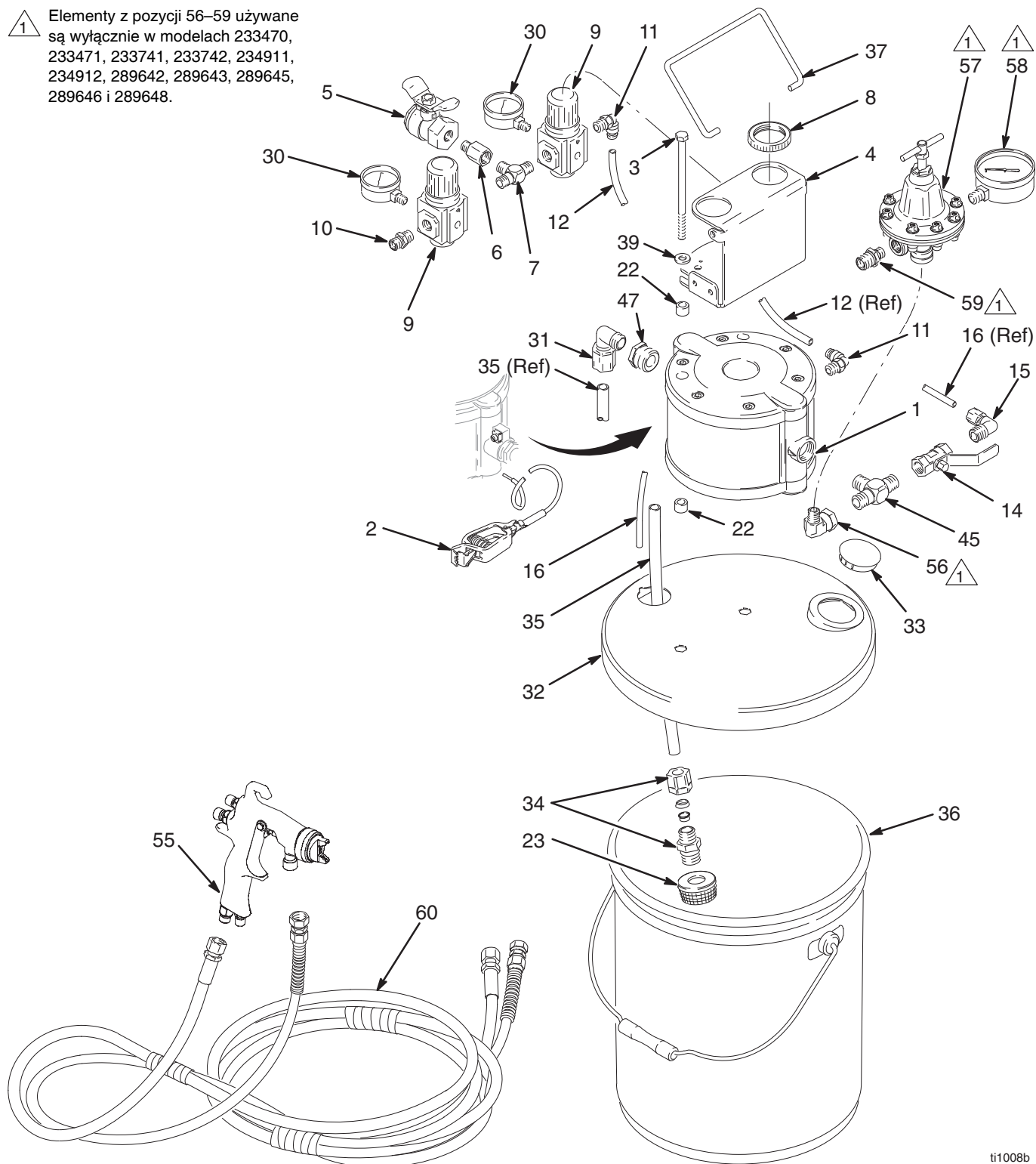

ti1008b

Części

Zestawy do montażu na kuble (patrz opisy modeli na stronie 12)

Nr ref.	Nr części	Opis	Ilość	Nr ref.	Nr części	Opis	Ilość	
1	233500	POMPA, membranowa; aluminiowa; <i>do modeli 233466, 233468, 233470, 233741, 233742</i>	1	55	288931	PISTOLET, konwencjonalny AirPro; <i>do modeli 233468, 233469; patrz instrukcja obsługi 312414</i>	1	
	233501	POMPA, membranowa; ze stali nierdzewnej; <i>do modeli 233467, 233469, 233471</i>	1		288938	PISTOLET, AirPro do natrysku HVLP; <i>do modeli 233470, 233471; patrz instrukcja obsługi 312414</i>	1	
2	238909	ZESPÓŁ PRZEWODU UZIEMIENIA I ZACISKU	1		288945	PISTOLET, AirPro do natrysku zgodnego z normami; <i>do modeli 234911, 234912; patrz instrukcja obsługi 312414</i>	1	
3	116311	ŚRUBA, z łbem zmniejszonym, sześciokątnym; rozmiar gwintu 5/16 x 140 mm (5,5 cala)	2		L40T10	PISTOLET, elektrostatyczny Pro Xp 40; <i>do modelu 233741; patrz instrukcja obsługi 3A2494</i>	1	
4	197126	WSPORNIK, sterowania	1		L60T10	PISTOLET, elektrostatyczny Pro Xp 60; <i>do modelu 233742; patrz instrukcja obsługi 3A2494</i>	1	
5	116473	ZAWÓR, powietrza, upustowy; 1/4 npt(fbe)	1		289110	PISTOLET, AirPro do bejc z HVLP; <i>do modeli 289642, 289645; patrz instrukcja obsługi 312414</i>	1	
6	116393	ADAPTER; 1/4 npt (m x f)	1		289111	PISTOLET, AirPro do bejc zgodny z normami; <i>do modeli 289643, 289646; patrz instrukcja obsługi 312414</i>	1	
7	115219	TRÓJNIK; 1/4 npt(m)	1		289109	PISTOLET, AirPro konwencjonalny do bejc; <i>do modeli 289644, 289647; patrz instrukcja obsługi 312414</i>	1	
8	116514	NAKRĘTKA, regulatora	2		L85T10	PISTOLET, elektrostatyczny Pro Xp 85; <i>do modelu 289648; patrz instrukcja obsługi 3A2494</i>	1	
9	116513	REGULATOR, powietrza	2		56	KOLANKO; ze stali węglowej; połączenie obrotowe 1/4 npt(m) x 3/8 npt(f); <i>do modeli 233470, 233741, 233742</i>	1	
10	162453	ZŁĄCZKA WKREŃTNA; 1/4 npsm x 1/4 npt	1		207123	KOLANKO; ze stali nierdzewnej; połączenie obrotowe 3/8 npt(m) x 3/8 npsm(f); <i>do modelu 233471</i>	1	
11	115948	KOLANKO; rurka z gwintem 1/4 npt(m) i o śr. zewnętrznej 8 mm (0,312 cala)	2		57	241976	REGULATOR, płynu, acetalowy; zakres 0-0,2 MPa (0-2 barów, 0-30 psi); zawiera manometr; <i>do modeli 233470, 233741, 233742; patrz instrukcja obsługi 308325</i>	1
12	zakupić lokalnie	RURKA; polietylenowa; średnica zewnętrzna 8 mm (0,312 cala)	0,5 stopy		58	187874	MANOMETR, ciśnienia, płynu; ze stali nierdzewnej; <i>do modelu 233471</i>	1
14	114363	ZAWÓR, kulowy, płynu; stal nierdzewna; 3/8 npt(fbe)	1		59	165198	ZŁĄCZKA WKREŃTNA; ze stali węglowej; 1/4 npt x 3/8 npt; <i>do modeli 233470, 233741, 233742</i>	1
15	116314	KOLANKO; rurka z gwintem 3/8 npt(m) i o śr. zewnętrznej 6 mm (0,25 cala)	1		171195	ZŁĄCZKA WKREŃTNA; ze stali nierdzewnej; 3/8 npsm x 3/8 npt; <i>do modelu 233471</i>	1	
16	zakupić lokalnie	RURKA; polietylenowa; średnica zewnętrzna 6 mm (0,25 cala)	2,2 stopy		60	233499	ZESPÓŁ WĘŻY; łączniki ze stali nierdzewnej; nylonowy wąż płynu 3/8 npsm(f); wąż powietrza 1/4 npsm(f); 7,6 m (25 stóp); <i>do modeli 233469, 233471, 233468, 23347</i>	1
22	197449	PRZEKŁADKA	4		240425	ZESPÓŁ WĘŻY, elektrostatycznych; nylonowy wąż płynu 3/8 npsm(f); wąż powietrza z przewodem uziemienia i z lewym gwintem 1/4 npsm(f); 7,6 m (25 stóp); <i>do modeli 233741, 233742 i 289648</i>	1	
23	218798	FILTR SIATKOWY	1					
30	110436	MANOMETR ciśnienia powietrza	2					
31	116315	KOLANKO; rurka z gwintem 3/8 npt(m) i o śr. zewnętrznej 13 mm (0,5 cala)	1					
32	197298	POKRYWA, kubła, ze stali węglowej; <i>do modeli 233466, 233468, 233470, 233741, 233742</i>	1	57	241976	REGULATOR, płynu, acetalowy; zakres 0-0,2 MPa (0-2 barów, 0-30 psi); zawiera manometr; <i>do modeli 233470, 233741, 233742; patrz instrukcja obsługi 308325</i>	1	
	197216	POKRYWA, kubła; ze stali nierdzewnej; <i>do modeli 233467, 233469, 233471</i>	1					
33	111813	KOREK	1		214895	REGULATOR, płynu; ze stali nierdzewnej; zakres 0-0,6 MPa (0-7 barów, 0-100 psi); <i>do modelu 233471; patrz instrukcja obsługi 307212</i>	1	
34	116316	ŁĄCZNIK, prosty; rurka z gwintem 1/2 npt(m) i o śr. zewnętrznej 13 mm (0,5 cala)	1					
35	197971	RURKA, ssąca; polietylenowa; o śr. zewnętrznej 13 mm (0,5 cala) x 368 mm (14,5 cala)	1		58	187874	MANOMETR, ciśnienia, płynu; ze stali nierdzewnej; <i>do modelu 233471</i>	1
36	101108	KUBEL, 19 l (5 gal.); stalowy	1	59	165198	ZŁĄCZKA WKREŃTNA; ze stali węglowej; 1/4 npt x 3/8 npt; <i>do modeli 233470, 233741, 233742</i>	1	
37	197127	UCHWYT, do montażu na kuble	1					
39	104034	PODKŁADKA; rozmiar 5/16	2					
45	113786	TRÓJNIK; ze stali węglowej; 3/8 npt(m); <i>do modeli 233466, 233468, 233470, 233741, 233742</i>	1		171195	ZŁĄCZKA WKREŃTNA; ze stali nierdzewnej; 3/8 npsm x 3/8 npt; <i>do modelu 233471</i>	1	
	116400	TRÓJNIK; ze stali nierdzewnej; 3/8 npt(m); <i>do modeli 233467, 233469, 233471</i>	1	60	233499	ZESPÓŁ WĘŻY; łączniki ze stali nierdzewnej; nylonowy wąż płynu 3/8 npsm(f); wąż powietrza 1/4 npsm(f); 7,6 m (25 stóp); <i>do modeli 233469, 233471, 233468, 23347</i>	1	
47	116350	TULEJA, stal nierdzewna; 3/4 npt(m) x 3/8 npt(f)	1		240425	ZESPÓŁ WĘŻY, elektrostatycznych; nylonowy wąż płynu 3/8 npsm(f); wąż powietrza z przewodem uziemienia i z lewym gwintem 1/4 npsm(f); 7,6 m (25 stóp); <i>do modeli 233741, 233742 i 289648</i>	1	

Części

Zestawy do montażu na stojaku (patrz opisy modeli na stronie 3)

Modele 233473, 233474, 233475, 233476, 233477, 233478, 234913, 234914, 233743, 233744 i 289649

△ 1 Elementy z pozycji 56–59 używane są wyłącznie w modelach 233477, 233478, 233743, 233744, 234913, 234914 i 289649.

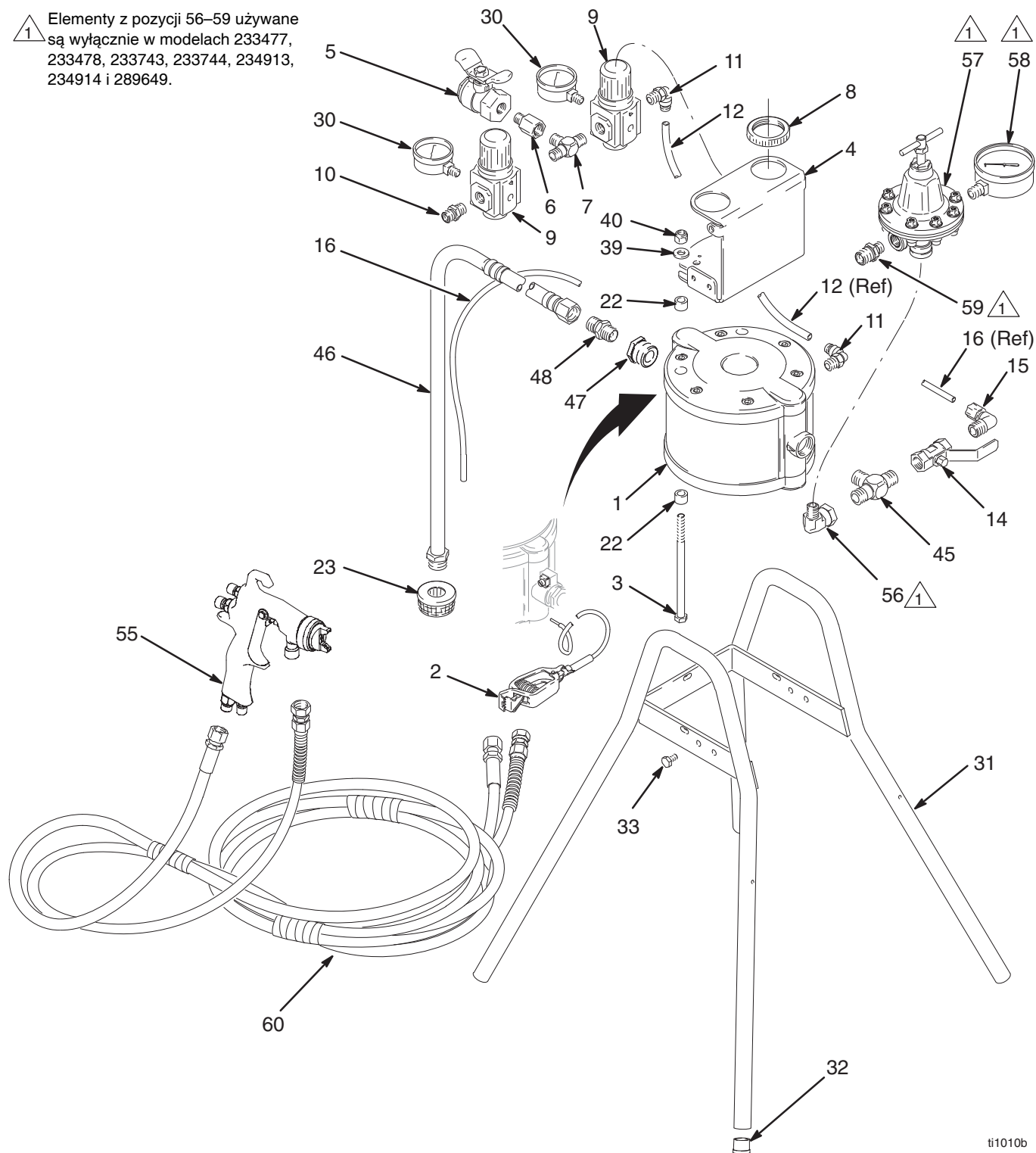

ti1010b

Części

Zestawy do montażu na stojaku (patrz opisy modeli na stronie 14)

Nr ref.	Nr części	Opis	Ilość	Nr ref.	Nr części	Opis	Ilość
1	233500	POMPA, membranowa; aluminiowa; <i>do modeli 233473, 233475, 233477, 233743, 233744</i>	1	55	288931	PISTOLET, konwencjonalny AirPro; <i>do modeli 233475, 233476; patrz instrukcja obsługi 312414</i>	1
	233501	POMPA, membranowa; ze stali nierdzewnej; <i>do modeli 233474, 233476, 233478</i>	1		288938	PISTOLET, AirPro do natrysku HVLP; <i>do modeli 233477, 233478; patrz instrukcja obsługi 312414</i>	1
2	238909	ZESPÓŁ PRZEWODU UZIEMIENIA I ZACISKU	1		288945	PISTOLET, AirPro do natrysku zgodnego z normami; <i>do modeli 234913, 234914; patrz instrukcja obsługi 312414</i>	1
3	116311	ŚRUBA, z łbem zmniejszonym, sześciokątnym; rozmiar gwintu 5/16 x 140 mm (5,5 cala)	2		L40T10	PISTOLET, elektrostatyczny Pro Xp 40; <i>do modelu 233743; patrz instrukcja obsługi 3A2494</i>	1
4	197126	WSPORNIK, sterowania	1		L60T10	PISTOLET, elektrostatyczny Pro Xp 60; <i>do modelu 233744; patrz instrukcja obsługi 3A2494</i>	1
5	116473	ZAWÓR, powietrza, upustowy; 1/4 npt(fbe)	1				
6	116393	ADAPTER; 1/4 npt (m x f)	1		L85T10	PISTOLET, elektrostatyczny Pro Xp 85; <i>do modelu 289649; patrz instrukcja obsługi 3A2494</i>	1
7	115219	TRÓJNIK; 1/4 npt(m)	1				
8	116514	NAKRĘTKA, regulatora	2				
9	116513	REGULATOR, powietrza	2				
10	162453	ZŁĄCZKA WKREŃTNA; 1/4 npsm x 1/4 npt	1	56	116395	KOLANKO; ze stali węglowej; połączenie obrotowe 1/4 npt(m) x 3/8 npt(f); <i>do modeli 233477, 233743, 233744</i>	1
11	115948	KOLANKO; rurka z gwintem 1/4 npt(m) i o śr. zewnętrznej 8 mm (0,312 cala)	2				
12	zakupić lokalnie	RURKA; polietylenowa; średnica zewnętrzna 8 mm (0,312 cala)	0,5 stopy		207123	KOLANKO; ze stali nierdzewnej; połączenie obrotowe 3/8 npt(m) x 3/8 npsm(f); <i>do modelu 233478</i>	1
14	114363	ZAWÓR, kulowy, płynu; stal nierdzewna; 3/8 npt(fbe)	1	57	241976	REGULATOR, płynu; acetalowy; zakres 0-0,2 MPa (0-2 barów, 0-30 psi); zawiera manometr; <i>do modeli 233477, 233743, 233744; patrz instrukcja obsługi 308325</i>	1
15	116314	KOLANKO; rurka z gwintem 3/8 npt(m) i o śr. zewnętrznej 6 mm (0,25 cala)	1				
16	zakupić lokalnie	RURKA; polietylenowa; o śr. zewnętrznej 6 mm (0,25 cala)	5,3 stopy				
22	197449	PRZEKŁADKA	4		214895	REGULATOR, płynu; ze stali nierdzewnej; zakres 0-0,6 MPa (0-7 barów, 0-100 psi); <i>do modelu 233478; patrz instrukcja obsługi 307212</i>	1
23	218798	FILTR SIATKOWY	1				
30	110436	MANOMETR ciśnienia powietrza	2				
31	218743	RAMA, stojaka, pompy	1	58	187874	MANOMETR, ciśnienia, płynu; stal nierdzewna; <i>do modelu 233478</i>	1
32	108175	ZASŁEPKA, stojaka	4				
33	100333	ŚRUBA, z łbem zmniejszonym, sześciokątnym; 1/4-20 x 13 mm (0,5 cala)	4	59	165198	ZŁĄCZKA WKREŃTNA; ze stali węglowej; 1/4 npt x 3/8 npt; <i>do modeli 233477, 233743, 233744</i>	1
39	104034	PODKŁADKA; rozmiar 5/16	2				
40	111040	NAKRĘTKA, zabezpieczająca; nylonowa wkładka; 5/16-18	2		171195	ZŁĄCZKA WKREŃTNA; ze stali nierdzewnej; 3/8 npsm x 3/8 npt; <i>do modelu 233478</i>	1
45	113786	TRÓJNIK; ze stali węglowej; 3/8 npt(m); <i>do modeli 233473, 233475, 233477, 233743, 233744</i>	1	60	233499	ZESPÓŁ WĘŻY; łączniki ze stali nierdzewnej; nylonowy wąż płynu 3/8 npsm(f); wąż powietrza 1/4 npsm(f); 7,6 m (25 stóp); <i>do modeli 233476, 233478, 233475, 233477</i>	1
	116400	TRÓJNIK; ze stali nierdzewnej; 3/8 npt(m); <i>do modeli 233474, 233476, 233478</i>	1				
46	244432	WAŻ, ssący; aluminium i LDPE; <i>do modeli 233473, 233475, 233477</i>	1		240425	ZESPÓŁ WĘŻY, elektrostatycznych; nylonowy wąż płynu 3/8 npsm(f); wąż powietrza z przewodem uziemienia i z lewym gwintem 1/4 npsm(f); 7,6 m (25 stóp); <i>do modeli 233743, 233744 i 289649</i>	1
	244433	WAŻ, ssący; stal nierdzewna; <i>do modeli 233474, 233476, 233478, 233479</i>	1				
47	116350	TULEJA; stal nierdzewna; 3/4 npt(m) x 3/8 npt(f)	1				
48	162485	ZŁĄCZKA WKREŃTNA; ze stali węglowej; 3/8 npsm x 3/8 npt; <i>do modeli 233473, 233475, 233477, 233743, 233744</i>	1				
	112100	ZŁĄCZKA WKREŃTNA; ze stali nierdzewnej; 9/16-18 x 3/8 npt; <i>do modeli 233474, 233476, 233478</i>	1				

Części

Zestawy do montażu na wózku (patrz opisy modeli na stronie 3)

Modele 233480, 233481, 233482, 233483, 233484, 233485, 234915, 234916, 233746, 233747, 289632, 289633, 289634, 289635, 289636, 289637, 289638, 289639, 289640 i 289641

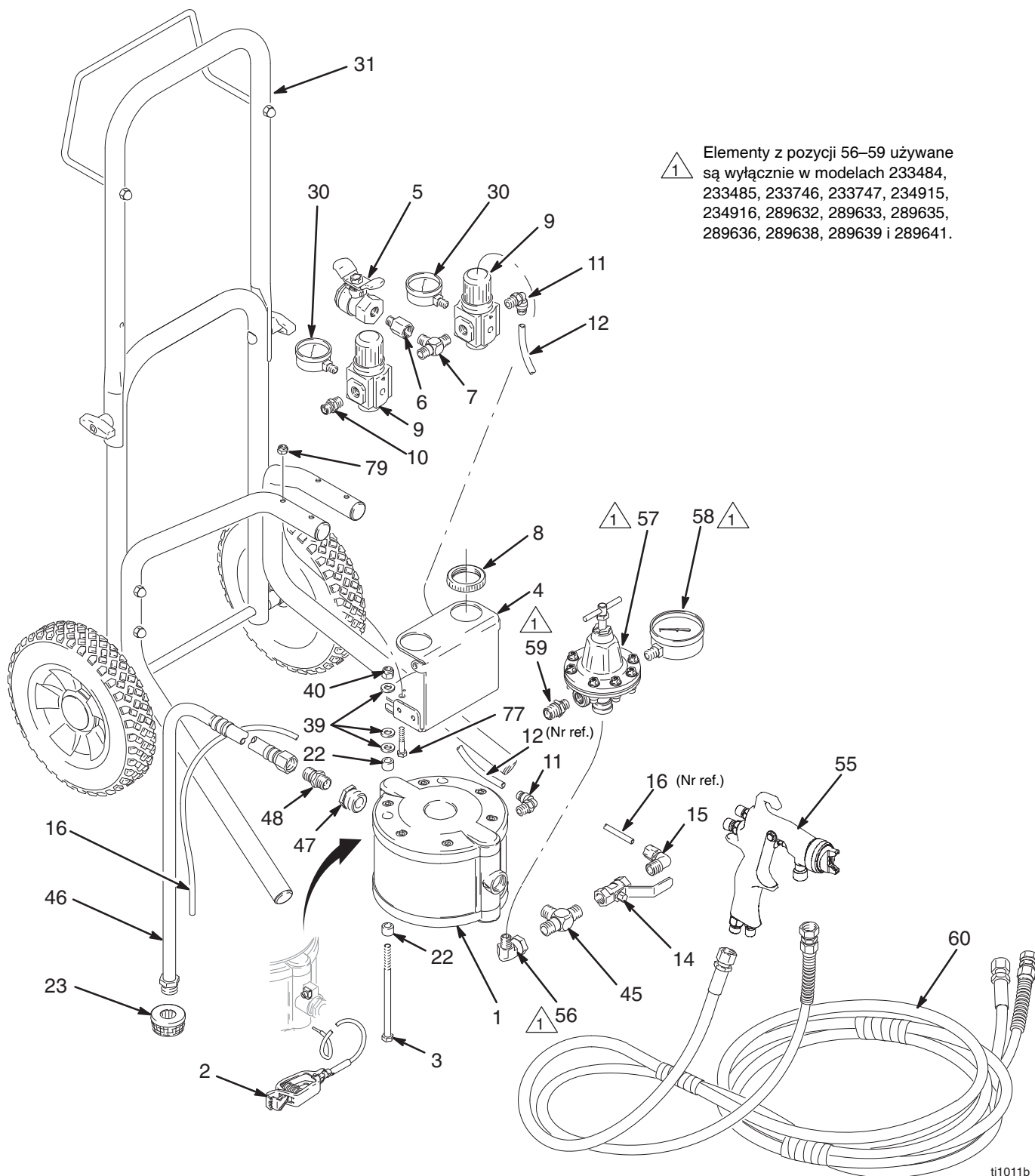

Części

Zestawy do montażu na wózku (patrz opisy modeli na stronie 16)

Nr ref.	Nr części	Opis	Ilość	Nr ref.	Nr części	Opis	Ilość
1	233500	POMPA, membranowa; aluminiowa; do modeli 233480, 233482, 233484, 233746, 233747	1			<i>W przypadku pistoletów 288938, 288945, 244399, 288969, 288972, 288966, 289110, 289111 i 289109 patrz instrukcja obsługi 312414</i>	
	233501	POMPA, membranowa; ze stali nierdzewnej; do modeli 233481, 233483, 233485	1	288938		PISTOLET, AirPro do natrysku HVLP; do modeli 233484, 233485	1
2	238909	ZESPÓŁ PRZEWODU UZIEMIENIA I ZACISKU	1	288945		PISTOLET, AirPro do natrysku zgodnego z normami; do modeli 234915, 234916	1
3	116311	ŚRUBA, z łbem zmniejszonym, sześciokątnym; rozmiar gwintu 5/16 x 140 mm (5,5 cala)	2	288969		PISTOLET, AirPro HVLP do materiałów na bazie wody; do modelu 289632	1
4	197126	WSPORNIK, sterowania	1	288972		PISTOLET, AirPro zgodny z normami do materiałów na bazie wody; do modelu 289633	1
5	116473	ZAWÓR, powietrza, upustowy; 1/4 npt(fbe)	1	288966		PISTOLET, konwencjonalny AirPro do materiałów na bazie wody do modelu 289634	1
6	116393	ADAPTER; 1/4 npt (m x f)	1	289110		PISTOLET, AirPro do bejc z HVLP; do modeli 289635, 289638	1
7	115219	TRÓJNIK; 1/4 npt(m)	1	289111		PISTOLET, AirPro do bejc zgodny z normami; do modeli 289636, 289639	1
8	116514	NAKRĘTKA, regulatora	2	289109		PISTOLET, AirPro konwencjonalny do bejc; do modeli 289637, 289640	1
9	116513	REGULATOR, powietrza	2		116395	KOLANKO; ze stali węglowej; połączenie obrotowe 1/4 npt(m) x 3/8 npt(f); do modeli 233484, 233746, 233747	1
10	162453	ZŁĄCZKA WKREŹNA; 1/4 npsm x 1/4 npt	1		207123	KOLANKO; ze stali nierdzewnej; połączenie obrotowe 3/8 npt(m) x 3/8 npsm(f); do modelu 233485	1
11	115948	KOLANKO; rurka z gwintem 1/4 npt(m) i o śr. zewnętrznej 8 mm (0,312 cala)	2		241976	REGULATOR, płynu; acetalowy; zakres 0-0,2 MPa (0-2 barów, 0-30 psi); zawiera manometr; do modeli 233484, 233746, 233747; patrz instrukcja obsługi 308325	1
12	zakupić lokalnie	RURKA; polietylenowa; średnica zewnętrzna 8 mm (0,312 cala)	0,5 stopy	56		REGULATOR, płynu; ze stali nierdzewnej zakres 0-0,6 MPa (0-7 barów, 0-100 psi); do modelu 233485; patrz instrukcja obsługi 307212	1
14	114363	ZAWÓR, kulowy, płynu; stal nierdzewna; 3/8 npt(fbe)	1		187874	MANOMETR, ciśnienia, płynu; stal nierdzewna; do modelu 233485	1
15	116314	KOLANKO; rurka z gwintem 3/8 npt(m) i o śr. zewnętrznej 6 mm (0,25 cala)	1	58		ZŁĄCZKA WKREŹNA; ze stali węglowej; 1/4 npt x 3/8 npt; do modeli 233484, 233746, 233747	1
16	zakupić lokalnie	RURKA; polietylenowa; średnica zewnętrzna 6 mm (0,25 cala)	5,3 stopy	59		ZŁĄCZKA WKREŹNA; ze stali nierdzewnej; 3/8 npsm x 3/8 npt; do modelu 233485	1
22	197449	PRZEKŁADKA	4	60		ZESPÓŁ WĘŻY; łączniki ze stali nierdzewnej; nylonowy wąż płynu 3/8 npsm(f); wąż powietrza 1/4 npsm(f); 7,6 m (25 stóp); do modeli 233483, 233485, 233482, 233484	1
23	218798	FILTR SIATKOWY	1		233499	ZESPÓŁ WĘŻY, elektrostatycznych; nylonowy wąż płynu 3/8 npsm(f); wąż powietrza z przewodem uziemienia i z lewym gwintem 1/4 npsm(f); 7,6 m (25 stóp); do modeli 233746, 233747 i 289641	1
30	110436	MANOMETR ciśnienia powietrza	2		100058	ŚRUBA, z łbem zmniejszonym, sześciokątnym; 1/4-20 x 38 mm (1,5 cala)	4
31	233581	ZESPÓŁ WÓZKA	1		102040	NAKRĘTKA, zabezpieczająca; nylonowa wkładka; 1/4-20	4
39	104034	PODKŁADKA; rozmiar 5/16	6				
40	111040	NAKRĘTKA, zabezpieczająca; nylonowa wkładka; 5/16-18	2				
45	113786	TRÓJNIK; ze stali węglowej; 3/8 npt(m); do modeli 233480, 233482, 233484, 233746, 233747	1				
	116400	TRÓJNIK; ze stali nierdzewnej; 3/8 npt(m); do modeli 233481, 233483, 233485	1				
46	244432	WAŻ, ssący; aluminium i LDPE; do modeli 233480, 233482, 233484, 233746, 233747	1				
	244433	WAŻ, ssący; stal nierdzewna; do modeli 233481, 233483, 233485	1				
47	116350	TULEJA, stal nierdzewna; 3/4 npt(m) x 3/8 npt(f)	1				
48	162485	ZŁĄCZKA WKREŹNA; ze stali węglowej; 3/8 npsm x 3/8 npt; do modeli 233480, 233482, 233484, 233746, 233747	1				
	112100	ZŁĄCZKA WKREŹNA; ze stali węglowej; 3/8 npsm x 3/8 npt; do modeli 233481, 233483, 233485	1				
55	<i>W przypadku pistoletów L40T10, L60T10 i L85T10 patrz instrukcja obsługi 3A2494</i>						
	L40T10	PISTOLET, elektrostatyczny Pro Xp 40; do modelu 233746	1	77			
	L60T10	PISTOLET, elektrostatyczny Pro Xp 60; do modelu 233747	1	79			
	L85T10	PISTOLET, elektrostatyczny Pro Xp 85; do modelu 289641	1				

Części

Zestawy do montażu ściennego (patrz opisy modeli na stronie 3)

Modele 233487, 233488, 233489, 233490, 233491, 233492, 233497, 234918, 233748, 233749, 289622, 289623, 289624, 289625, 289626, 289627, 289628, 289629, 289630 i 289631

1 Elementy z pozycji 56–59 używane są wyłącznie w modelach 233491, 233492, 233748, 233749, 234917, 234918, 289622, 289623, 289625, 289626, 289628, 289629 i 289631.

2 Zestawy ssące należy zamawiać oddzielnie. Patrz strona 9.

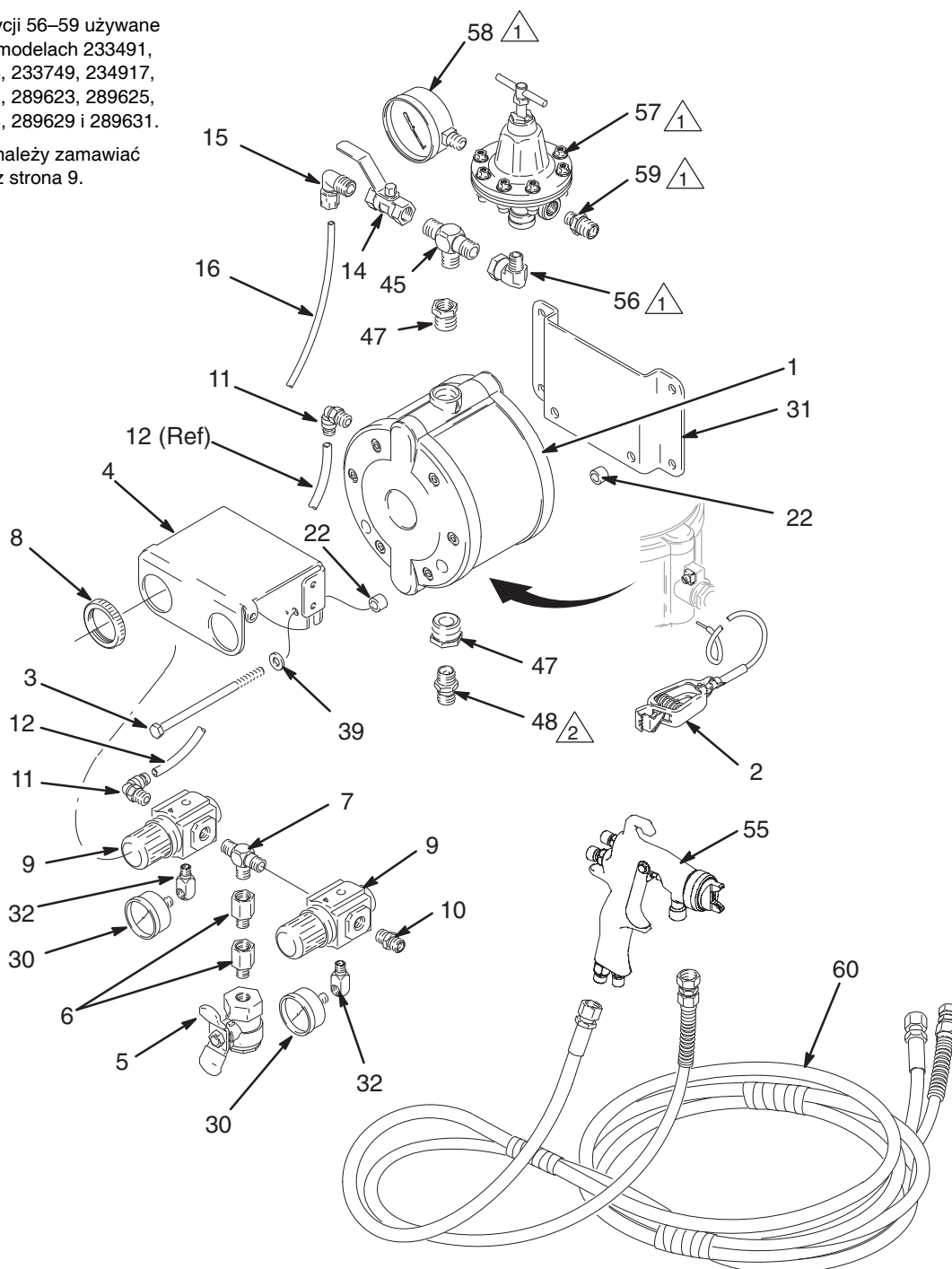

ti1012b

Części

Zestawy do montażu ściennego (patrz opisy modeli na stronie 18)

Nr ref.	Nr części	Opis	Ilość	Nr ref.	Nr części	Opis	Ilość
1	233500	POMPA, membranowa; aluminiowa; do modeli 233487, 233489, 233491, 233748, 233749	1			<i>W przypadku pistoletów 288931, 288945, 288945, 288969, 288972, 288966, 289110, 289111 i 289109 patrz instrukcja obsługi 312414</i>	
	233501	POMPA, membranowa; ze stali nierdzewnej; do modeli 233488, 233490, 233492	1	288969		PISTOLET, AirPro HVLP do materiałów na bazie wody; do modelu 289622	1
2	238909	ZESPÓŁ PRZEWODU UZIEMIENIA I ZACISKU	1	288972		PISTOLET, AirPro zgodny z normami do materiałów na bazie wody; do modelu 289623	1
3	116311	ŚRUBA, z łbem zmniejszonym, sześciokątnym; rozmiar gwintu 5/16 x 140 mm (5,5 cala)	2	288966		PISTOLET, konwencjonalny AirPro do materiałów na bazie wody do modelu 289624	1
4	197126	WSPORNIK, sterowania	1	289110		PISTOLET, AirPro do bejc z HVLP; do modeli 289625, 289628; patrz instrukcja obsługi 312414	1
5	116473	ZAWÓR, powietrza, upustowy; 1/4 npt(fbe)	1				
6	116393	ADAPTER; 1/4 npt (m x f)	2				
7	115219	TRÓJNIK; 1/4 npt(m)	1	289111		PISTOLET, AirPro do bejc zgodny z normami; do modeli 289626, 289629	1
8	116514	NAKRĘTKA, regulatora	2	289109		PISTOLET, AirPro konwencjonalny do bejc; do modeli 289627, 289630	1
9	116513	REGULATOR, powietrza	2				
10	162453	ZŁĄCZKA WKREŹNA; 1/4 npsm x 1/4 npt	1	56	116395	KOLANKO; ze stali węglowej; połączenie obrotowe 1/4 npt(m) x 3/8 npt(f); do modeli 233491, 233748, 233749	1
11	115948	KOLANKO; rurka z gwintem 1/4 npt(m) i o śr. zewnętrznej 8 mm (0,312 cala)	2				
12	zakupić lokalnie	RURKA; polietylenowa; średnica zewnętrzna 8 mm (0,312 cala)	0,5 stopy	207123		KOLANKO; ze stali nierdzewnej; połączenie obrotowe 3/8 npt(m) x 3/8 npsm(f); do modelu 233492	1
14	114363	ZAWÓR, kulowy, płynu; stal nierdzewna; 3/8 npt(fbe)	1				
15	116314	KOLANKO; rurka z gwintem 3/8 npt(m) i o śr. zewnętrznej 6 mm (0,25 cala)	1	57	241976	REGULATOR, płynu; acetalowy; zakres 0-0,2 MPa (0-2 barów, 0-30 psi); zawiera manometr; do modeli 233491, 233748, 233749; patrz instrukcja obsługi 308325	1
16	zakupić lokalnie	RURKA; polietylenowa; średnica zewnętrzna 6 mm (0,25 cala)	6,3 stopy				
22	197449	PRZEKŁADKA	4	214895		REGULATOR, płynu; ze stali nierdzewnej zakres 0-0,6 MPa (0-7 barów, 0-100 psi), do modelu 233492; patrz instrukcja obsługi 307212	1
30	108190	MANOMETR ciśnienia powietrza	2				
31	197426	WSPORNIK, do montażu ściennego	1				
32	191892	ŁĄCZNIK, kolankowy, jednowkrętny; 90°	2				
39	104034	PODKŁADKA; rozmiar 5/16	2	58	187874	MANOMETR, ciśnienia, płynu; stal nierdzewna; do modelu 233492	1
45	113786	TRÓJNIK; ze stali węglowej; 3/8 npt(m); do modeli 233487, 233489, 233491, 233748, 233749	1	59	165198	ZŁĄCZKA WKREŹNA; ze stali węglowej; 1/4 npt x 3/8 npt; do modeli 233491, 233748, 233749	1
	116400	TRÓJNIK; ze stali nierdzewnej; 3/8 npt(m); do modeli 233488, 233490, 233492	1				
47	116350	TULEJA, stal nierdzewna; 3/4 npt(m) x 3/8 npt(f)	1	171195		ZŁĄCZKA WKREŹNA; ze stali nierdzewnej; 3/8 npsm x 3/8 npt; do modelu 233492	1
48	162485	ZŁĄCZKA WKREŹNA; ze stali węglowej; 3/8 npsm x 3/8 npt; do modeli 233487, 233489, 233491, 233748, 233479	1	60	233499	ZESPÓŁ WĘŻY; łączniki ze stali nierdzewnej; nylonowy wąż płynu 3/8 npsm(f); wąż powietrza 1/4 npsm(f); 7,6 m (25 stóp); do modeli 233490, 233492, 233489, 233491	1
	112100	ZŁĄCZKA WKREŹNA; ze stali nierdzewnej; 9/16-18 x 3/8 npt; do modeli 233488, 233490, 233492	1	240425		ZESPÓŁ WĘŻY, elektrostatycznych; nylonowy wąż płynu 3/8 npsm(f); wąż powietrza z przewodem uziemienia i z lewym gwintem 1/4 npsm(f); 7,6 m (25 stóp); do modeli 233748, 233749 i 289631	1
55	<i>W przypadku pistoletów L40T10, L60T10 i L85T10 patrz instrukcja obsługi 3A2494</i>						
	L40T10	PISTOLET, elektrostatyczny Pro Xp 40; do modelu 233748	1				
	L60T10	PISTOLET, elektrostatyczny Pro Xp 60; do modelu 233749	1				
	L85T10	PISTOLET, elektrostatyczny Pro Xp 85; do modelu 289631	1				

Dane techniczne

Kategoria	Dane
Maksymalne ciśnienie robocze cieczy	0,7 MPa (7 barów, 100 psi)
Maksymalne ciśnienie powietrza dolotowego	0,7 MPa (7 barów, 100 psi)
Maksymalna temperatura robocza	49°C (120°F)
Części zwilżane:	
Pompa	Patrz instrukcja obsługi pompy 309303.
Pistolet	Patrz instrukcje obsługi pistoletu o numerach 312414 lub 3A2494.
Regulator ciśnienia płynu	Patrz instrukcje obsługi regulatora o numerach 307212 lub 308325.
Węże płynu, zestawy aluminiowe	Nylon, stal węglowa niklowana elektrolitycznie, mieszanka LDPE i kauczuku (wąz ssący), aluminium
Węże płynu, zestawy ze stali nierdzewnej	Nylon, stal nierdzewna, mieszanka LDPE i kauczuku (wąz ssący)
Węże płynu, zestawy do natrysku elektrostatycznego	Nylon, stal węglowa niklowo-chromowana, mieszanka LDPE i kauczuku (wąz ssący)
Łączniki płynu, zestawy aluminiowe	Stal węglowa cynkowana elektrolitycznie, stal nierdzewna, polipropylen, polietylen
Łączniki płynu, zestawy ze stali nierdzewnej	Stal nierdzewna, polipropylen, polietylen
Pokrywa kubła, zestawy aluminiowe	Stal węglowa cynkowana elektrolitycznie
Pokrywa kubła, zestawy ze stali nierdzewnej	Stal nierdzewna
Ciężar (bez węży czy pistoletu):	
Zestawy do montażu na kubie	Aluminium: 10 kg (22 funty) Stal nierdzewna: 12,7 kg (28 funtów)
Zestawy do montażu na stojaku	Aluminium: 9,1 kg (20 funtów) Stal nierdzewna: 12,3 kg (27 funtów)
Zestawy do montażu na wózku	Aluminium: 13,6 kg (30 funtów) Stal nierdzewna: 16,4 kg (36 funtów)
Zestawy do montażu ściennego	Aluminium: 8,6 kg (19 funtów) Stal nierdzewna: 10,9 kg (24 funty)

Poziomy ciśnienia akustycznego w dB(A)* (mierzone w odległości 1 m od urządzenia)

Ciśnienia powietrza zasilającego	Ciśnienie akustyczne
Pompa: 0,14 MPa (1,4 bara, 20 psi), Regulator płynu: 0,035 MPa (0,35 bara, 5 psi)	64,7
Pompa: 0,28 MPa (2,8 bara, 40 psi), Regulator płynu: 0,105 MPa (1,05 bara, 15 psi)	68,5
Pompa: 0,28 MPa (2,8 bara, 40 psi), Brak regulatora płynu	69,1
Pompa: 0,28 MPa (2,8 bara, 40 psi), Tryb cyrkulacji	69,2
Pompa: 0,42 MPa (4,2 bara, 60 psi), Brak regulatora płynu	72,1

Poziomy mocy akustycznej w dB(A)* (testowano zgodnie ze standardem ISO 3744)

Ciśnienia powietrza zasilającego	Moc akustyczna
Pompa: 0,14 MPa (1,4 bara, 20 psi), Regulator płynu: 0,035 MPa (0,35 bara, 5 psi)	76,3
Pompa: 0,28 MPa (2,8 bara, 40 psi), Regulator płynu: 0,105 MPa (1,05 bara, 15 psi)	80,1
Pompa: 0,28 MPa (2,8 bara, 40 psi), Brak regulatora płynu	80,8
Pompa: 0,28 MPa (2,8 bara, 40 psi), Tryb cyrkulacji	80,8
Pompa: 0,42 MPa (4,2 bara, 60 psi), Brak regulatora płynu	83,7

* Odczyty dźwięku odnoszą się wyłącznie do niez izolowanych zestawów. Dane odnośnie dźwięków emitowanych przez pistolet można znaleźć w oddzielnej instrukcji obsługi pistoletu.

Szablon do montażu ściennego

Używając tego rysunku za wzorec należy wywiercić otwory montażowe w ścianie.
Przed wywierceniem otworów sprawdzić, czy wymiary są dokładne i miejsca
otworów są ułożone równo w linii poziomej.

Wywiercić cztery otwory montażowe o średnicy
9,6 mm (0,38 cala)

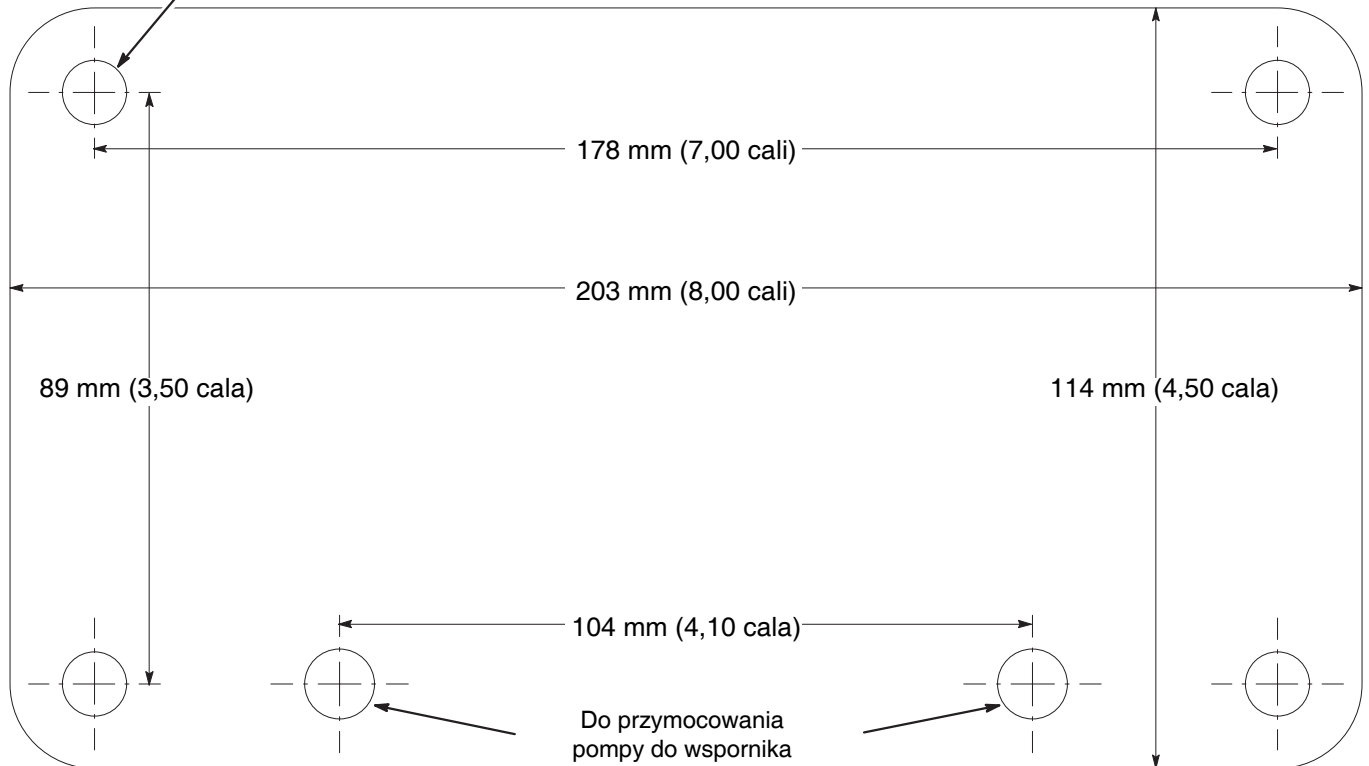

Standardowa gwarancja firmy Graco

Firma Graco gwarantuje, że wszystkie urządzenia wyprodukowane przez firmę Graco i noszące jej nazwę są wolne od wad materiału i wykonania w chwili sprzedaży ich pierwotnemu nabywcy — użytkownikowi. O ile firma Graco nie udzieliła specjalnej, przedłużonej lub skróconej gwarancji, produkt jest objęty trzydziestosześcioletnią gwarancją na naprawę lub wymianę wszystkich uszkodzonych części urządzenia, które firma Graco uzna za wadliwe, liczoną od daty sprzedaży. Gwarancja zachowuje ważność wyłącznie dla urządzeń montowanych, obsługiwanych i konserwowanych zgodnie z zaleceniami pisemnymi firmy Graco.

Gwarancja nie obejmuje przypadków ogólnego zużycia urządzenia oraz wszelkich uszkodzeń, zniszczeń lub zużycia urządzenia, powstałych w wyniku niewłaściwego montażu czy wykorzystania niezgodnie z przeznaczeniem, korozji, wytarcia elementów, niewłaściwej lub niefachowej konserwacji, zaniedbań, wypadku przy pracy, niedozwolonych manipulacji lub wymiany części na inne, nie oryginalne. Za takie przypadki firma Graco nie ponosi odpowiedzialności, podobnie jak za niewłaściwe działanie urządzenia, jego zniszczenie lub zużycie spowodowane niekompatybilnością z konstrukcjami, akcesoriami, sprzętem lub materiałami innych producentów, tudzież niewłaściwą konstrukcją, montażem, działaniem lub konserwacją tychże.

Warunkiem gwarancji jest zwrot na własny koszt reklamowanego wyposażenia do autoryzowanego dystrybutora firmy Graco w celu weryfikacji reklamowanej wady. Jeśli reklamowana wada zostanie zweryfikowana, firma Graco naprawi lub wymieni bezpłatnie wszystkie uszkodzone części. Wyposażenie zostanie zwrócone do pierwotnego nabywcy z opłaconym transportem. Jeśli kontrola wyposażenia nie wykryje wady materiałowej lub wykonawstwa, naprawa będzie wykonana według uzasadnionych kosztów, które mogą obejmować koszty części, robocizny i transportu.

NINIEJSZA GWARANCJA JEST GWARANCJĄ WYŁĄCZNĄ, A JEJ WARUNKI ZNOSZĄ POSTANOWIENIA WSZELKICH INNYCH GWARANCJI, ZWYKŁYCH LUB DORÓZUMIANYCH, Z UWZGLĘDNIENIEM, MIĘDZY INNYMI, GWARANCJI USTAWOWEJ ORAZ GWARANCJI DZIAŁANIA URZĄDZENIA W DANYM ZASTOSOWANIU.

Wszystkie zobowiązania firmy Graco i prawa gwarancyjne nabywcy podano powyżej. Nabywca potwierdza, że nie ma prawa do żadnych innych form zadośćuczynienia (między innymi odszkodowania za utracone przypadkowo lub umyślnie zyski, zarobki, uszkodzenia osób lub mienia, lub inne zawinione lub niezawinione straty). Wszelkie czynności związane z dochodzeniem praw w związku z tymi zastrzeżeniami należy zgłaszać w ciągu czterech (4) lat od daty sprzedaży.

Firma Graco nie daje żadnej gwarancji rzeczywistej lub domniemanej oraz nie gwarantuje, że urządzenie będzie działać zgodnie z przeznaczeniem, stosowane z akcesoriami, sprzętem, materiałami i elementami innych producentów sprzedawanymi przez firmę Graco. Części innych producentów, sprzedawane przez firmę Graco (takie jak silniki elektryczne, spalinowe, przełączniki, wąż, itd.), objęte są gwarancją ich producentów, jeśli jest udzielana. Firma Graco zapewni nabywcy pomoc w dochodzeniu roszczeń w ramach tych gwarancji.

Firma Graco w żadnym wypadku nie ponosi odpowiedzialności za szkody pośrednie, przypadkowe, specjalne lub wynikowe wynikające z dostawy wyposażenia firmy Graco bądź dostarczenia, wykonania lub użycia jakichkolwiek produktów lub innych sprzedanych towarów na skutek naruszenia umowy,

gwarancji, zaniedbania ze strony firmy Graco lub innego powodu.

Informacja o firmie Graco

Najnowsze informacje na temat produktów firmy Graco można znaleźć na stronie www.graco.com.

Informacje dotyczące patentów są dostępne na stronie www.graco.com/patents.

W CELU ZŁOŻENIA ZAMÓWIENIA należy skontaktować się z lokalnym dystrybutorem firmy Graco lub zatelefonować w celu uzyskania informacji o siedzibie najbliższego dystrybutora:

Telefon: 612-623-6921 lub **bezpłatnie:** 1-800-328-0211 **Faks:** 612-378-3505

Wszystkie informacje przedstawione w formie pisemnej i rysunkowej, jakie zawiera niniejszy dokument, odpowiadają ostatnim danym produkcyjnym dostępnym w czasie publikowania.

Firma Graco zastrzega sobie prawo do wprowadzania zmian w dowolnej chwili bez powiadamiania.

Tłumaczenie instrukcji oryginalnych. This manual contains Polish. MM 309304

Siedziba główna firmy Graco: Minneapolis

Biura międzynarodowe: Belgia, Chiny, Japonia, Korea

GRACO INC. AND SUBSIDIARIES • P.O. BOX 1441 • MINNEAPOLIS MN 55440-1441 • USA

Copyright 2001, Graco Inc. Wszystkie zakłady produkcyjne firmy Graco posiadają certyfikat ISO 9001.

www.graco.com

Wersja poprawiona z października 2012 r.