

G40 공기 보조식 스프레이 건

333194C
K0

구조적 도장 및 코팅 분야 . 전문적인 용도로만 사용하십시오 .

모델 : 262929, 262932

작동 시 최대 압력 : 4000 psi (280 bar, 28 MPa)
최대 공기 압력 : 100 psi (7 bar, 0.7 MPa)







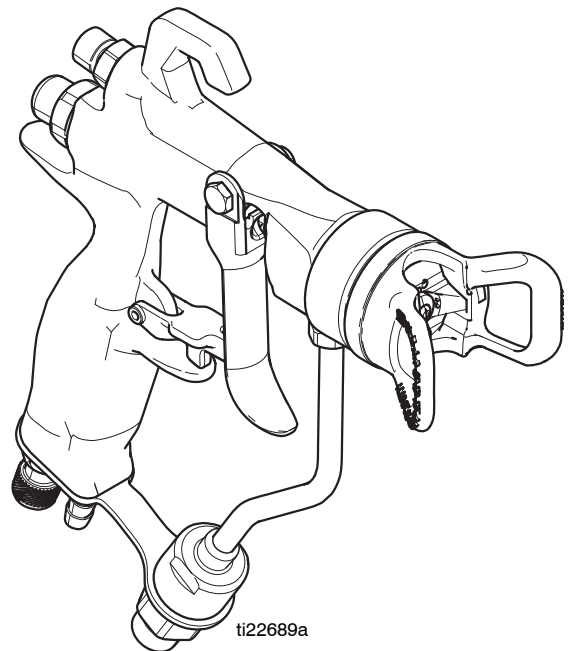
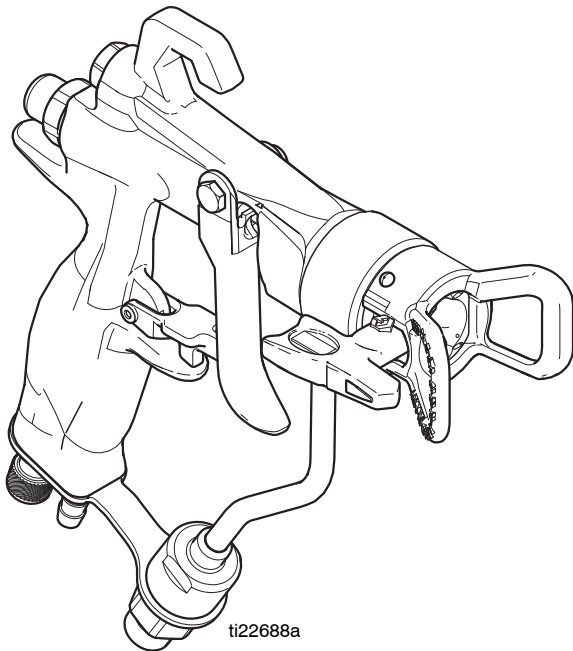



중요 안전 정보 .





압력 해제 , 프라이밍 및 스프레이 지침은 도장기
사용 설명서를 참조하십시오 . 이 설명서는 잘 보관해
두시기 바랍니다 .



경고

다음 경고는 이 장비의 설정, 사용, 접지, 유지보수, 수리에 대한 것입니다. 느낌표 기호는 일반적인 경고를 나타내며 위험 기호는 각 절차에 대한 위험을 의미합니다. 설명서 본문이나 경고 레이블에 이러한 기호가 나타나면 해당 경고를 다시 참조하십시오. 이 부분에서 다루지 않은 제품별 위험 기호 및 경고는 해당하는 경우 본 설명서 본문에 나타날 수 있습니다.

 경고	
  	<p>피부 주입 위험</p> <p>건, 호스 누출 또는 파열된 구성품의 고압 유체가 피부를 관통할 수 있습니다. 이는 단순한 외상으로 보일 수도 있지만 절단을 초래할 수 있는 심각한 부상입니다. 즉시 병원에서 치료를 받아야 합니다.</p> <ul style="list-style-type: none"> • 팁 가드와 방아쇠 가드가 설치되지 않은 상태에서는 분무하지 마십시오. • 분무하지 않을 때는 항상 방아쇠 안전장치를 잠그십시오. • 건이 다른 사람 또는 신체의 일부를 향하지 않도록 하십시오. • 스프레이 팁 위에 손을 놓지 마십시오. • 손, 신체, 장갑 또는 형겁으로 누출되는 유체를 막거나 빗나가게 하지 마십시오. • 분무를 멈추거나 장비를 청소, 점검 또는 정비하기 전에 감압 절차를 수행하십시오. • 장비를 작동하기 전에 모든 유체 연결부를 단단히 조이십시오. • 호스와 커플링은 매일 점검하십시오. 마모되었거나 손상된 부품은 즉시 교체하십시오.
   	<p>화재 및 폭발 위험</p> <p>솔벤트 및 페인트 연기와 같이 작업 구역에서 발생하는 가연성 연기는 발화되거나 폭발할 수 있습니다. 화재 및 폭발을 방지하려면 :</p> <ul style="list-style-type: none"> • 장비를 환기가 잘 되는 곳에서 사용하십시오. • 파일럿 등, 담배, 휴대용 전기 램프, 플라스틱 깔개(정전기 방전 위험) 등 발화원을 모두 치우십시오. • 작업 구역에 솔벤트, 형겁 및 가솔린을 포함한 찌꺼기가 없도록 유지하십시오. • 가연성 연기가 있는 곳에서는 전원 코드를 끼우거나 빼지 말고 조명을 켜거나 끄지 마십시오. • 작업 구역의 모든 장비를 접지하십시오. 접지 지침을 참조하십시오. • 접지된 호스만 사용하십시오. • 통 안으로 격발할 때는 접지된 통의 측면에 건을 단단히 고정시키십시오. 정전기 방지 또는 전도성이 아닐 경우 통 라이너를 사용하지 마십시오. • 정전기 스파크가 일어나거나 감전을 느낄 경우 즉시 작동을 중지하십시오. 문제를 찾아 해결할 때까지 장비를 사용하지 마십시오. • 작업 구역에 소화기를 비치하십시오.

 경고	
	<p>장비 오용 위험</p> <p>장비를 잘못 사용하면 중상을 입거나 사망에 이를 수 있습니다 .</p> <ul style="list-style-type: none"> • 피곤한 상태 또는 약물이나 술을 마신 상태로 장치를 작동하지 마십시오 . • 최저 등급 시스템 구성품의 최대 작동 압력 또는 온도 정격을 초과하지 마십시오 . 모든 장비 설명서의 기술 데이터를 참조하십시오 . • 장비의 습식 부품에 적합한 유체와 솔벤트를 사용하십시오 . 모든 장비 설명서의 기술 데이터를 참조하십시오 . 유체 및 솔벤트 제조업체의 경고를 숙지하십시오 . 재료에 대한 자세한 정보가 필요하면 대리점 또는 소매점에게 물질안전보건자료 (MSDS) 를 요청하십시오 . • 장비에 전원이 공급되거나 가압 상태인 경우에는 작업 구역을 이탈하지 마십시오 . • 장비를 사용하지 않을 때는 모든 장비를 끄고 감압 절차를 수행하십시오 . • 장비를 매일 점검하십시오 . 마모되거나 손상된 부품이 있으면 즉시 수리하거나 순정품 부품으로만 교체하십시오 . • 장비를 변형하거나 개조하지 마십시오 . 변형이나 개조하면 대리점의 승인이 무효화되고 안전에 위험할 수 있습니다 . • 모든 장비는 사용하는 환경에 맞는 등급을 갖고 승인되었는지 확인하십시오 . • 장비는 지정된 용도로만 사용하십시오 . 자세한 내용은 대리점에 문의하십시오 . • 호스와 케이블은 통로나 날카로운 모서리 , 이동 부품 및 뜨거운 표면을 지나가지 않도록 배선하십시오 . • 호스를 끄거나 과도하게 구부리지 마십시오 . 또한 호스를 잡고 장비를 당겨서도 안 됩니다 . • 작업 구역 근처에 어린이나 동물이 오지 않게 하십시오 . • 관련 안전 규정을 모두 준수하십시오 .
	<p>가압 알루미늄 부품 위험</p> <p>가압 장비의 알루미늄과 호환되지 않는 유체를 사용하면 심각한 화학 반응이 발생하여 장비가 파손될 수 있습니다 . 이 경고를 준수하지 않으면 사망 , 심각한 부상 또는 재산 손실을 초래할 수 있습니다 .</p> <ul style="list-style-type: none"> • 1,1,1-트리클로로에탄과 염화 메틸렌 , 기타 할로겐화 하이드로카본 솔벤트 혹은 솔벤트 등을 함유하는 유체는 사용하지 마십시오 . • 다른 많은 유체에는 알루미늄과 반응할 수 있는 화학물질이 함유되어 있을 수 있습니다 . 자세한 내용은 재료 공급업체에 문의하여 호환성을 확인하십시오 .
	<p>개인 보호 장비</p> <p>작업 구역에서는 눈 부상 , 청각 손실 , 독성 연기의 흡입 및 화상을 포함한 심각한 부상을 방지할 수 있도록 적절한 보호 장비를 착용하십시오 . 이러한 보호 장비는 다음과 같지만 여기에 제한되지는 않습니다 .</p> <ul style="list-style-type: none"> • 보안경 및 청각 보호구 . • 유체 및 솔벤트 제조업체에서 권장하는 마스크 , 보호복 및 장갑 .

구성품 식별

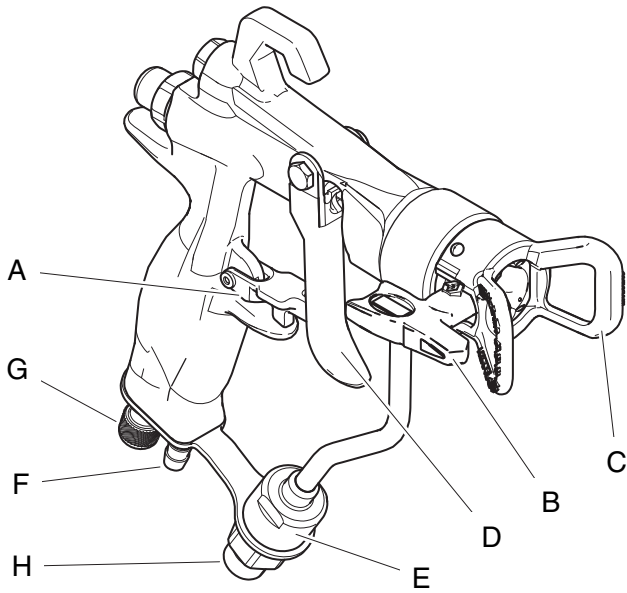

참조	설명
A	방아쇠 안전장치
B	스프레이 팁
C	안전 RAC 가드
D	방아쇠
E	필터 / 필터 하우징
F	공기 호스 연결
G	공기 조절 밸브
H	유체 호스 연결

압력 해제 절차



이 기호가 나타날 때마다 감압 절차를 수행하십시오

--	--	--	--	--	--

수동으로 감압할 때까지 이 장비는 계속 가압 상태를 유지합니다. 피부 주입, 튀기는 유체 및 이동 부품과 같이 가압된 유체로 인한 심각한 부상을 방지하기 위해, 분무를 중지할 때 및 장비를 청소, 점검 또는 정비하기 전에 감압 절차를 따르십시오.

- 방아쇠 잠금. 전원을 끄고 압력 컨트롤을 가장 낮은 압력 설정에 맞춥니다.
- 방아쇠 잠금 해제. 세척통 측면에 대고 건을 잡습니다. 세척통으로 방아쇠를 당겨 유체 감압합니다.

스프레이 팁이나 호스가 막혔거나 위의 단계를 따른 후에도 압력이 충분히 떨어지지 않으면 팁 가드 고정 너트 또는 호스 끝 커플링을 아주 천천히 풀어서 점차적으로 압력을 완화한 다음 완전히 풀어 주십시오. 호스나 팁 장애물을 청소하십시오.

건 방아쇠 안전장치

--	--	--	--	--	--

건을 사용하지 않을 때의 부상 방지를 위해 장치를 끄거나 사용하지 않은 상태로 둘 경우 항상 방아쇠를 잠그십시오.

방아쇠 잠금
(분무 없음)



ti6581a

방아쇠 풀림
(분무)



ti6582a

설치

--	--	--	--	--	--

도장기가 꺼져 있고 전원 플러그가 뽑혀 있는지 확인합니다. 프라이밍 및 분무 지침은 도장기 사용 설명서를 참조하십시오.

도장기에 건 연결

- 유체 호스를 건의 흡입구 피팅 (25) 에 연결합니다.

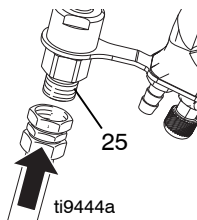

- 참고: 처음으로 분무 작업을 위해 건을 설정할 경우 반투명 빨간색 공기 호스를 원하는 길이로 잘라내야 합니다. 공기 보조식 분무의 경우, 공기 공급 호스 (a) 를 건 공기 흡입구 피팅 (17) 에 연결하십시오.

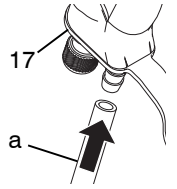

- 공기 및 유체 공급 호스의 다른 끝단을 도장기에 연결하십시오. 두 개의 렌치를 사용하여 모든 연결부를 확실하게 조이십시오 (도장기 작동 설명서의 도장기 설정 지침 참조).

건에 팁 (33) 과 가드 (6) 설치

--	--	--	--	--	--

- 최근 장비를 작동한 경우에는 감압합니다.

- 하우징 (6b) 을 가드 (6) 에 끼웁니다.
- 팁 (33) 을 삽입합니다.
- 시트 (35a) 에 실 (33b) 을 끼우고 시트 하우징 (25) 에 삽입합니다. 수성 재료에는 검정색 실을, 솔벤트 및 유성 재료에는 주황색 실을 사용하십시오.
- 가드 (6) 를 건 끝에 설치하고 손으로 조입니다.

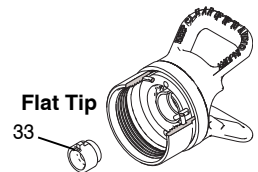
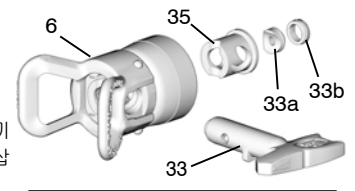

건 앞쪽에서 유체가 누출되면 시트 (33a) 를 교체하거나 가드 너트를 조입니다.

작동

참고: 다음 지침은 Graco의 FinishPro 도장기와 함께 사용되는 건에 대한 정보입니다. 도장기 지침 설명서를 참조하십시오. 다른 도장기를 사용하고 있다면 해당 사용 설명서를 참조하시기 바랍니다.

FinishPro II 295 모델 도장기를 사용할 경우, 건에서 공기 조절만 가능합니다. FinishPro II 395 및 595 모델 도장기는 도장기에서 추가 공기 조절이 가능합니다.

--	--	--	--	--	--

- 방아쇠 (1a) 잠금을 풉니다.
- 화살표 모양의 팁 (33) 이 앞쪽 (분무) 을 향하는지 확인합니다.
- 표면에서 약 12 인치 (304mm) 떨어뜨려 수직으로 건을 잡습니다. 먼저 건을 이동한 다음 건 방아쇠 (3) 를 당겨서 테스트 패턴을 분무합니다.
- 항상 표면과 수직이 되게 건을 잡고, 건에서 불꽃이 튀게 하지 마십시오. 불꽃이 튀면 유체 코팅이 고르지 않게 됩니다. 고른 마무리를 위해서는 물체에 50% 정도 겹치게 부드럽고 고르게 뿌려주십시오.

막힌 팁 청소

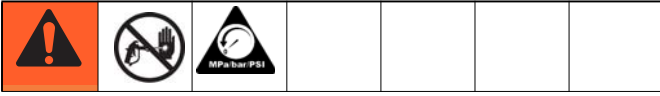

1. 압력을 해제하고 방아쇠 (1a) 를 잠급니다 .
2. 플랫폼 팁 전용 : 가드와 팁을 제거한 후 청소하십시오 .
3. 팁 (33) 을 180° 회전시키고 방아쇠 (1a) 잠금을 풉니다 . 막힘 현상을 없애기 위해 통 안으로 또는 바닥으로 건을 작동합니다 .
4. 방아쇠 (1a) 를 잠급니다 . 스프레이 위치로 팁 (33) 을 180° 회전시킵니다 .

스프레이 작업

도장기 사용 설명서를 참조하십시오 . 다음 지침은 Graco 의 FinishPro 도장기와 함께 사용되는 건에 대한 정보입니다 .



공기 보조식 스프레이

1. 기능 선택 스위치를 AIRLESS 스프레이에 맞춥니다 .
2. 건 압력 공기 조절기를 엽니다 .
3. 도장기 작동 설명서에 제공된 프라임링 지침에 따라 펌프를 프 라이밍하십시오 .
4. 도장기 유체 압력 컨트롤을 최대 설정에 맞춥니다 .
5. 방아쇠 (1a) 잠금을 풉니다 . 건을 트리거하는 동안 스프레이 패턴에 꼬리가 형성될 때까지 스프레이 유체 압력을 낮추십시오 .
6. 건 트리거를 중지합니다 .
7. 도장기 전환 스위치를 AA(Air Assisted) 스프레이에 맞춥니다 .
8. 건을 트리거합니다 . 스프레이하는 동안 꼬리가 사라질 때까지 건 공기 압력 조절기를 높입니다 .
9. 건 공기 조절기를 사용하여 스프레이 패턴을 미세하게 조정합니다 .

에어리스 분무

1. 기능 선택 스위치를 AIRLESS 스프레이에 맞춥니다 .
2. 도장기 작동 설명서에 제공된 프라임링 지침에 따라 펌프를 프 라이밍하십시오 .
3. 도장기 압력을 최저 설정에 맞춘 상태로 시작합니다 .
4. 테스트 패턴을 스프레이합니다 . 두꺼운 가장자리 없이 일정한 스프레이 패턴을 얻을 때까지 서서히 스프레이 압력을 높입니다 . 압력 조정만으로 두꺼운 가장자리가 사라지지 않으면 더 작은 팁을 사용하십시오 .

참고 : 스프레이 패턴이 불규칙하면 솔벤트 와 부드러운 솔 또는 이쑤시개로 공기 구멍 을 청소하십시오 . 금속 도구로 공기 캡 구멍 을 청소하면 굽힐 수 있으므로 주의하십시오 . 구멍이 굽히면 스프레이 패턴이 나빠질 수 있습니다 .

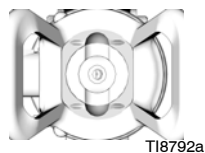

유지보수

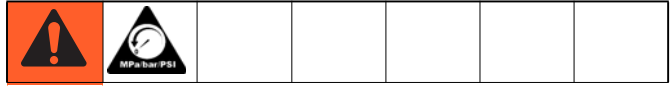

건을 유지보수하기 전에 이 설명서 앞 커버에 나온 경고문을 모두 읽고 압력을 해제하십시오 (5 페이지) .

일일 유지보수

작업이 끝나면 건을 세척하고 건조한 장소에 보관하십시오 .

건이나 부품을 물 또는 청소액에 담그지 마십시오 .

- 청소 중에는 건을 위로 향하게 하지 마십시오 .
- 천을 솔벤트에 너무 적신 상태로 건을 닦지 마십시오 .
- 건 에어 통로에 솔벤트가 남아 있으면 페인트 피니시가 불량해질 수 있습니다 . 따라서 청소할 때 솔벤트가 건 에어 통로에 들어가지 않도록 주의하십시오 .

세척 및 청소



- 색을 바꾸기 전 , 보관하기 전 및 장비를 수리하기 전에 건을 항상 세척합니다 .
- 가능한 최저 압력에서 세척합니다 . 커넥터에 누출이 있는지 점검하고 필요하면 조이십시오 .
- 분배할 유체 및 장비에서 유체가 접촉되는 부품과 호환되는 유체로 세척합니다 .

1. 압력을 완화하고 (5 페이지 참조) 콘센트에서 도장기를 분리합니다 .
2. 팁 (33) 과 가드 (6) 를 제거합니다 .
3. 건에서 검정색 공기 공급 호스를 분리합니다 .
4. 페인트에서 도장기 흡입관 세트를 제거해서 세척 유체에 넣습니다 . 도장기 사용 설명서 311905 의 청소 지침을 참조하십시오 .
5. 도장기를 콘센트에 꽂고 도장기 기능 선택 스위치를 AIRLESS 에 맞춥니다 .
6. 압력을 서서히 높입니다 . 건을 점지된 금속 통을 향하게 해서 , 건 통로의 유체 자국이 모두 제거될 때까지 건 방아쇠를 당겨 솔벤트로 건을 세척합니다 .
7. 도장기 기능 선택 스위치를 OFF 로 돌립니다 .
8. 압력을 해제합니다 (5 페이지) .
9. 건에서 유체 공급 호스를 분리합니다 .
10. 청소하기 위해 디퓨저 (5) 를 제거해야 하는 경우에는 건 도구 (30) 로 디퓨저를 제거하면서 건을 트리거합니다 .
11. 부드러운 솔 끝을 호환되는 솔벤트에 담급니다 . 솔에 솔벤트를 지속적으로 너무 많이 묻히면 안되며 뽀뽀한 브러시는 사용하지 않도록 하십시오 .
12. 건을 아래로 향하게 한 상태에서 보풀이 일지 않는 솔과 솔벤트로 건 앞쪽을 청소합니다 .
13. 팁 (33) 과 가드 (6) 를 부드러운 브러시로 문지릅니다 . 공기 캡 구멍을 청소하려면 표면 손상을 방지하기 위해 이쑤시개와 같은 부드러운 도구를 사용하십시오 . 스프레이 팁을 통과해서 공기를 불어넣어 구멍을 청소합니다 .

14. 디퓨저가 제거된 경우에는 건 도구 (30) 로 디퓨저 (5) 를 다시 설치하는 동안 건을 트리거합니다. 디퓨저를 확실하게 조여서 제대로 밀봉되게 하십시오. 155-165 in-lb(18-19 N.m) 까지 조이십시오. 올바르게 조이면 플랜지가 건 바닥에 닿게 됩니다.
15. 팁 (33) 과 가드 (6) 를 건에 설치합니다 (5 페이지).
16. 부드러운 천을 솔벤트에 묻혀서 건 바깥쪽을 닦습니다.
17. 건을 청소한 후 윤활제 111265 를 사용해서 다음 부품을 매주 윤활합니다.
 - 피봇 핀 (A) 트리거
 - 방아쇠가 건 (B) 에 접촉하는 위치의 건 양쪽 면
 - 유체 니들 샤프트, 트리거(C) 뒤쪽

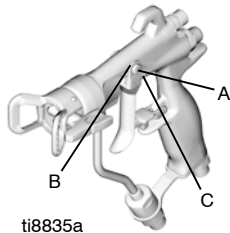

ti8835a

필터 (24) 청소 / 교환

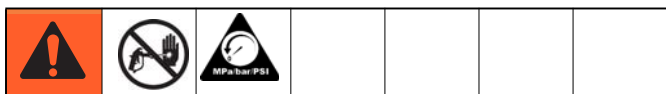

1. 압력을 해제하고 (5 페이지) 방아쇠 (1a) 를 잠급니다.
2. 유체 흡입 피팅 (25) 의 나사를 풀니다.
3. 인라인 유체 필터 (24) 를 제거합니다.
4. 부드러운 브러시와 호환되는 솔벤트로 필터를 청소합니다. 필터를 검사한 후 손상되었으면 교체하십시오.
5. 인라인 유체 필터 (24) 를 유체 튜브 베이스 (16) 에 설치합니다.
6. 유체 흡입 피팅 (25) 을 유체 튜브 베이스에 끼우고 175-185 in-lb(20-21 N.m) 까지 조입니다.

수리

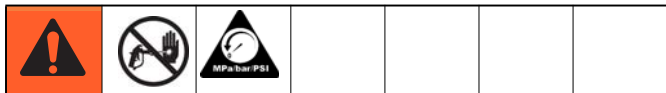

시트 수리

카바이드 수리 키트 249456 을 사용합니다. 최상의 결과를 얻으려면 키트에 있는 새 부품을 사용하십시오.

1. 압력을 해제 (5 페이지) 하고 건에서 유체 및 공기 호스를 제거합니다.
2. 가드 (6) 와 스프레이 팁 (33) 을 제거합니다.
3. 건 도구 (30) 를 사용하여 건 본체 (1) 에서 디퓨저 (5) 를 풀면서 건을 트리거하여 시트에서 니들 하우징을 당깁니다.
4. o-링 (5e, 5f, 6a) 을 검사하고 디퓨저 하우징 (5a) 에서 조심스럽게 o-링을 제거한 후 필요하면 교체합니다.
5. 5/32 인치 육각 렌치를 사용하여 시트 너트 (5d), 시트 (5c) 및 시트 가스켓 (5b) 을 제거합니다.
6. 시트 (5c) 와 시트 가스켓 (5b) 을 검사하고 필요하면 교체합니다.
7. 시트 가스켓 (5b), 시트 (5c) 및 시트 너트 (5d) 를 다시 설치하고 45-50 in-lb(5.0-5.6 N.m) 까지 조입니다. 너트를 너무 세게 조이지 마십시오.

- 카바이드 시트 (5c) 를 다시 설치할 때는 시트의 가는쪽 끝이 건 팁을 향해야 합니다.

니들 수리 (2)

1. 압력을 해제 (5 페이지) 하고 디퓨저 (5) 를 제거합니다. 7 페이지의 시트 수리 섹션을 참조하십시오.

2. 건 도구 (30) 와 너트 드라이버 (29) 를 사용하여 트리거 피봇 핀 너트 (14), 피봇 핀 (13) 및 방아쇠 (3) 를 제거합니다.

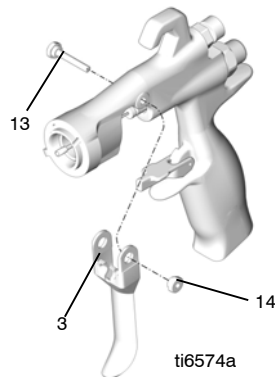

ti6574a

3. 너트 드라이버 도구 (29) 를 사용하여 건 앞에서 유체 니들 어셈블리 (2) 를 제거합니다. 니들이 굽혀지거나 손상된 경우 또는 패킹이 마모되거나 누출된 경우에는 전체 니들 어셈블리를 교체하십시오. 교체가 필요하면 건 본체 내부에 붙어 있는 o-링 (2a) 을 제거해야 합니다.

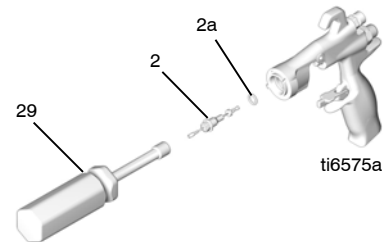

ti6575a

공기 밸브 수리 (8)

1. 건 도구 (30) 를 사용하여 건 본체 (1) 뒤쪽에서 스프링 캡 (11) 을 제거한 후 2개의 스프링 (15 및 19) 과 샤프트 (9) 및 시트 (10) 를 제거합니다.
2. 건 뒤쪽에서 공기 밸브 어셈블리 (8) 를 밀어서 빼냅니다.
3. 건 본체 (1) 의 u-컵 (7) 을 검사합니다. u-컵이 마모되었거나 누출되는 경우에는 픽을 사용하여 건 본체에서 u-컵을 조심스럽게 제거하십시오.

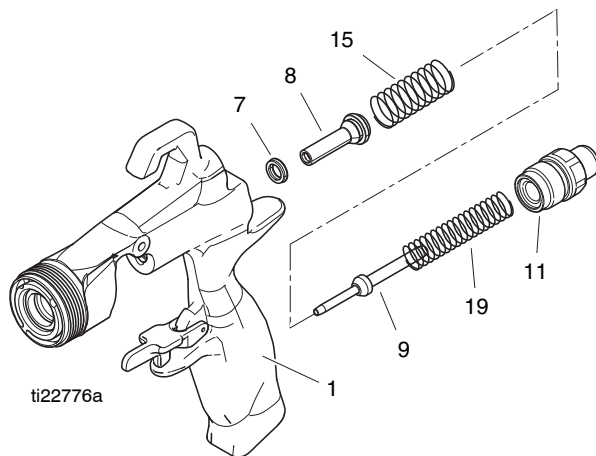

ti22776a

유체 튜브 교체 (16)

1. 건 도구 (30) 를 사용하여 공기 흡입구 피팅 (17) 을 제거하고 3/16인치 육각 렌치를 사용하여 나사 (20) 를 제거합니다 .
2. 유체 흡입 피팅 (25) 의 나사를 풀니다 . 인라인 유체 필터 (24) 를 제거한 후 교체 또는 청소하십시오 .
3. 유체 흡입구에서 유체 튜브 커넥터 (16a) 를 빼어내고 조심스럽게 가스켓 (22) 을 제거합니다 .

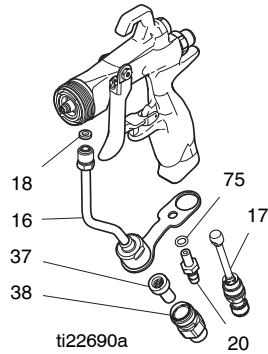

플랫 팁 변환 키트 (옵션)

플랫 팁 변환 키트를 사용하면 AAM 플랫 팁을 이 건에 사용할 수 있습니다 . (주문 번호 288514) .

재조립

1. 건에 튜브 가스켓 (22) 을 설치합니다 . 유체 튜브 커넥터 (16a) 를 건의 유체 흡입구에 끼워서 손으로 조이고 공기 흡입구 피팅 (17) 과 나사 (20) 를 손으로 조이십시오 . 유체 튜브 커넥터를 150-160 in-lb(17-18 N•m) 까지 조이고 공기 흡입구 피팅은 175-185 in-lb(20-21 N•m) 까지 , 유체 튜브 브라켓 나사는 50-60 in-lb(6-7 N•m) 까지 조이십시오 .
2. 인라인 유체 필터 (24) 를 유체 튜브 베이스 16 에 설치하고 유체 흡입구 피팅 (25) 을 튜브 베이스에 끼웁니다 . 175-185 in-lb(20-21 N•m) 까지 조입니다 .
3. u-컵 립이 도구를 향하게 해서 씰 설치 도구 (28) 에 새 u-컵 (7) 을 놓습니다 . 끝에 도달했다고 느껴질 때까지 u-컵을 건 뒤쪽으로 미십시오 .

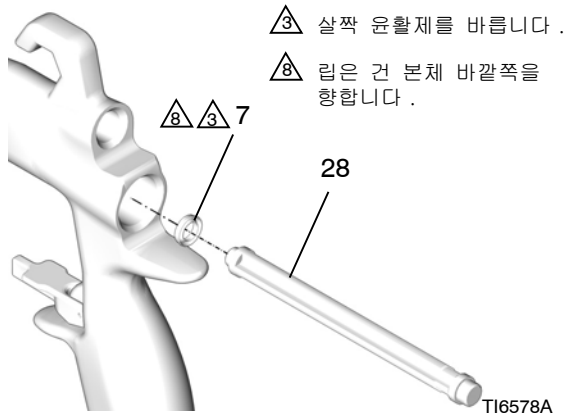

4. 공기 밸브 어셈블리 (8) 의 앞쪽을 윤활한 후 최대한 u-컵 (7) 을 통과하도록 공기 밸브 어셈블리를 건 뒤쪽으로 살짝 밀니다 . u-컵이 손상되지 않도록 주의하십시오 .
5. 시트 (10) 를 샤프트 (9) 쪽으로 밀니다 . 시트의 가는 쪽이 샤프트의 두꺼운 쪽을 향하게 하십시오 . 공기 밸브 (8) 에 샤프트 (9) 와 시트 (10) 를 조심스럽게 끼웁니다 .

6. 2 개의 스프링 (15 및 19) 을 끼우고 스프링 캡 (11) 을 건 본체 뒤쪽에 나사로 고정시킵니다 . 175-185 in-lb(20-21 N•m) 까지 조이십시오 .
7. 패킹이 미끌어지는 니들 어셈블리 o-링과 샤프트에 윤활제를 조금 바릅니다 . o-링 (2a) 은 반드시 건 본체 (1) 의 올바른 위치에 있어야 합니다 .
8. 유체 니들 어셈블리 (2) 를 건 앞쪽에 끼웁니다 . 너트 드라이버 (29) 를 사용하여 유체 니들 어셈블리를 건 본체 (1) 에 끼우고 50-60 in-lb(6-7 N•m) 까지 조이십시오 .

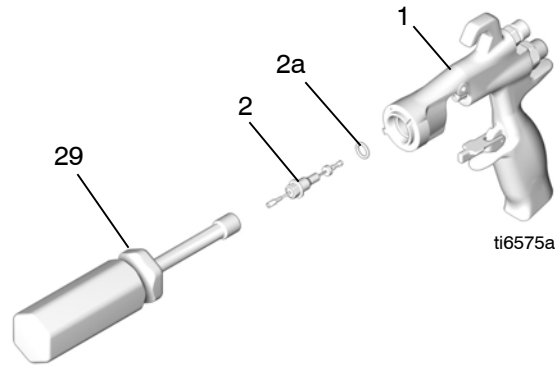

9. 방아쇠 (3), 피봇 핀 (13) 및 너트 (14) 를 설치합니다 . 저항도 스프레드 로커를 사용하고, 유체 니들 어셈블리 (2) 의 황동 조각이 트리거 뒤쪽에 오도록 합니다 . 방아쇠가 접촉하는 피봇 핀의 양쪽 면에 윤활제를 바르고 방아쇠가 건 본체와 접촉하는 건 양쪽의 보스에 윤활제를 바릅니다 . 20-30 in-lb(2-3 N•m) 까지 너트를 조이십시오 .
10. 건 도구 (30) 를 사용하여 디퓨저 어셈블리 (5) 를 건 본체 (1) 에 끼우면서 건을 트리거하여 니들을 다시 당깁니다 . 155-165 in-lb(18-19 N•m) 까지 조이십시오 . 올바르게 조이면 플렌지가 건 바닥에 닿게 됩니다 .
11. 가드 (6) 와 스프레이 팁 (33) 을 부착합니다 (5 페이지) .

번역된 설명서

Spanish - 333183	Estonian - 333195
French - 333184	Latvian - 333196
Dutch - 333185	Lithuanian - 333197
German - 333186	Polish - 333198
Italian - 333187	Hungarian - 333199
Turkish - 333188	Czech - 333200
Greek - 333189	Slovakian - 333201
Croatian - 333190	Portuguese - 333202
Danish - 333191	Finnish - 333203
Chinese - 333192	Swedish - 333204
Japanese - 333193	Norwegian - 333206
Korean - 333194	Russian - 333207

번역된 설명서는 유통업체로부터 또는 www.graco.com 을 방문하여 얻을 수 있습니다 .

부품 (262929)

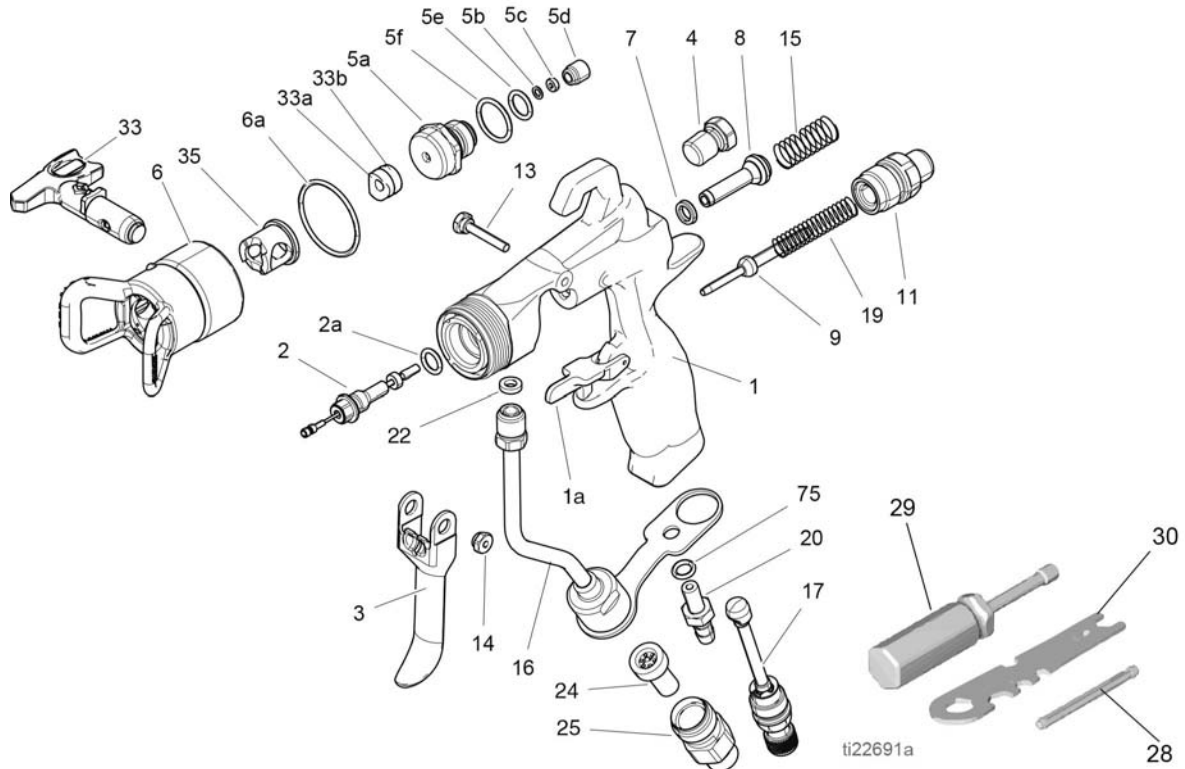

참조	부품	설명	수량	참조	부품	설명	수량
	1	BODY, gun, assy	1	25	15F186	FITTING, fluid inlet	1
	1a	249423 SAFETY, trigger	1	28*		TOOL, installation; seal	1
	2◆	NEEDLE, assy; 3/32 carbide ball; includes item 2a	1	29	117642	TOOL, nut driver	1
	2a*	110004 PACKING, o-ring; PTFE	1	30	15F446	TOOL, gun	1
	3	249585 KIT, trigger, repair, includes 13 and 14	1	31▲	222385	CARD, warning (not shown)	1
	4	15G713 NUT, air plug	1	32▲	172479	TAG, warning (not shown)	1
	5	249877 DIFFUSER, assy, RAC	1	33	FFT210	SPRAY TIP	1
	5a	DIFFUSER, housing	1	33a**		SEAT, gasket	1
	5b◆	GASKET, seat; nylon	1	33b**		SEAL	1
	5c◆	SEAT; carbide	1	35†	15J770	HOUSING, cylinder	1
	5d◆	NUT, seat	1	75	156454	O-RING	1
	5e*	111457 PACKING, o-ring, seat; PTFE	1	▲교체 위험 및 경고 라벨과 태그 및 카드를 무료로 제공해 드리고 있습니다 .			
	5f*	109450 PACKING, o-ring; PTFE	1	◆ 니들 / 시트 수리 키트 255160 에 포함됨 (별매)			
	6	288839 GUARD, RAC	1	† RAC 가드 키트 288839 에 포함됨			
	6a*	109213 PACKING, o-ring, PTFE	1	* 싯 수리 키트 249422 에 포함됨 (별매)			
	7*	188493 PACKING, u-cup, gun; UHMWPE	1	‡ 필터를 제거하려면 162863 을 주문하여 해당 위치에서 싯 로 사용합니다 .			
	8*	VALVE, air, assy	1	**246453 RAC X 1 싯 키트에 포함됨 (표준)			
	9	16A529 SHAFT, fluid spring	1	**248936 RAC X 1 싯 키트에 포함됨 (솔벤트)			
	11	15F195 CAP, spring	1				
	13	15F739 PIN, pivot	1				
	14	15F740 PIN, pivot, nut	1				
	15	114069 SPRING, compression	1				
	16	249136 TUBE, assy	1				
	17	24U606 VALVE, assy, inlet air	1				
	19	115141 SPRING, compression	1				
	20	16X404 FITTING, barbed	1				
	22*	115133 GASKET, tube, acetal	1				
	24	224453 FILTER	1				
	24a‡	162863 GASKET, non-metallic (sold separately)	1				

부품 (262932)

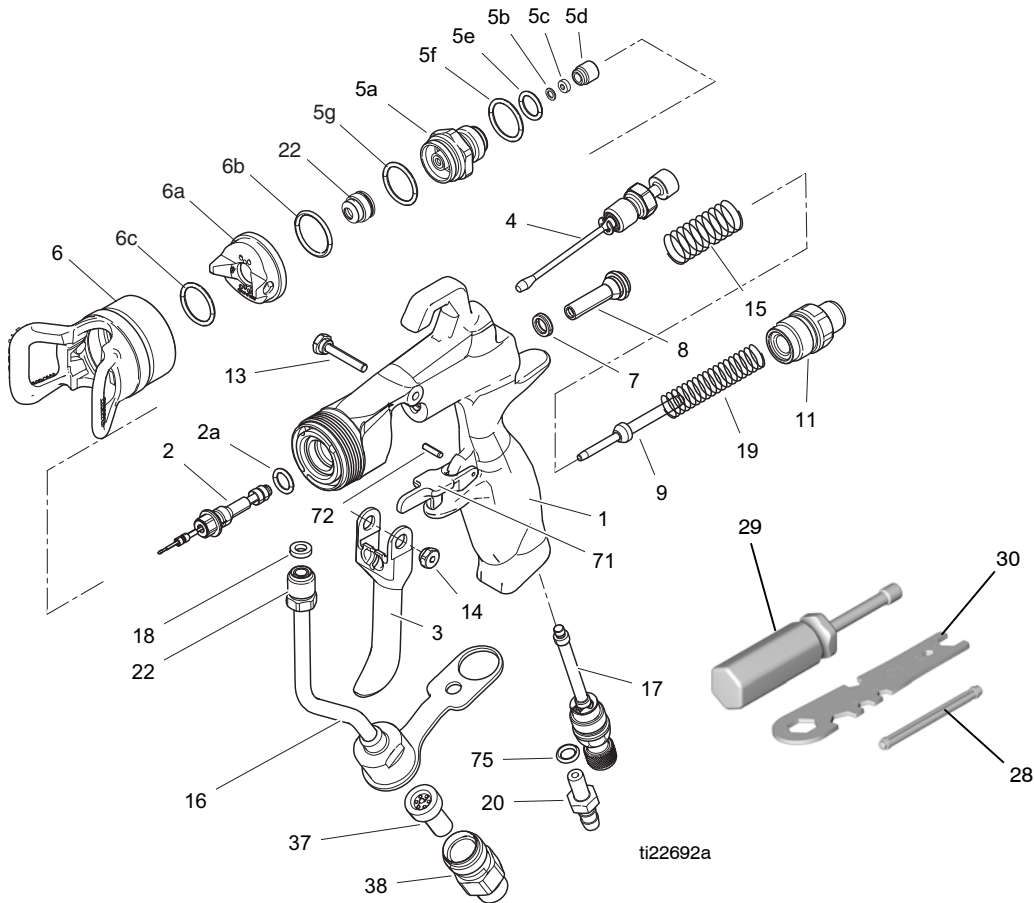

참조	부품	설명	수량	참조	부품	설명	수량
1		BODY, gun	1	20	16X404	FITTING, barbed	1
2◆		NEEDLE, assy, 3/32 carbide ball	1	22	AAM309	TIP, G15, G40	1
2a	110004	O-RING	1	28	192282	TOOL, installation, seal	1
3	249585	TRIGGER (includes 13, 14)	1	29	117642	TOOL, nut driver	1
4	249135	VALVE, fan control assy	1	30	15F446	TOOL, gun	1
5	288192	DIFFUSER, assy, high pressure	1	31▲	222385	TAG, warning (not shown)	1
5a		DIFFUSER, housing	1	32▲	172479	TAG, warning (not shown)	1
5b◆		NYLON, gasket	1	37	224453	FILTER, tip	1
5c◆		CARBIDE, seat	1	38	15F186	FITTING, hose	1
5d◆		NUT, seat	1	50	017480	ADHESIVE, thread locker	1
5e*	111457	O-RING, PTFE	1	70	15F185	INSERT, fluid	1
5f*	109450	O-RING, PTFE	1	71	249423	STOP, trigger, molded	1
5g*	111116	O-RING	1	72		PIN, dowel	2
6	249256	GUARD, assembly tip	1	73	117517	O-RING	1
6a	249180	AIRCAP, assembly	1	74	15U104	TAG, important-tighten tip (not shown)	1
6b	109213	PACKING, o-ring	1	75	156454	PACKING, o-ring	1
6c	15G320	WASHER, PTFE, 1.2 OD	1				
7	188493	PACKING, u-cup, gun	1				
8*		VALVE, air, assembly	1				
9	16A529	SHAFT, fluid spring	1				
11	15F195	CAP, spring	1				
13	15F739	PIN, pivot	1				
14	15F740	PIN, pivot, nut	1				
15	114069	SPRING, compression	1				
16	249136	TUBE, assy	1				
17	24U606	VALVE, assy, inlet air	1				
18	115133	GASKET, tube	1				
19	115141	SPRING, compression	1				

▲교체 위험 및 경고 라벨과 태그 및 카드를 무료로 제공해 드리고 있습니다 .

◆ 니들 / 시트 수리 키트 255160 에 포함됨 (별매)

* 싯 수리 키트 249422 에 포함됨 (별매)

기술 데이터

G40 공기 보조식 스프레이 건		
	US	Metric
최대 작동 유체 압력	4 000 psi	28 MPa, 280 bars
최대 작동 공기 압력	100 psi	0,7 MPa, 7 bars
최대 작동 유체 온도	110° F	43° C
유체 흡입구	1/4□18 npsm	
공기 흡입구	1/4-18 npsm	
건 무게	16 온스	450 그램
음압 *: 20 psi (140 kPa, 1.4 bar)	66.9 dB(A)	
음압 *: 100 psi (0.7 kPa, 7 bar)	80.0 dB(A)	
음력 *: 20 psi (140 kPa, 1.4 bar)	76.8 dB(A)	
음력 *: 100 psi (0.7 kPa, 7 bar)	89.9 dB(A)	
유체에 닿는 부품	스테인레스 강철, 카바이드, 초고분자 폴리에틸렌, 아세틸, PTFE, 나일론, 플루로엘라스터모	

* 모든 관독값은 팬 밸브가 완전히 닫힌 상태 (전체 팬 크기), 20 psi (140 kPa, 1.4 bar) 및 100 psi (0.7 kPa, 7 bar), 지정된 조작자 위치를 기준으로 한 값입니다. 음력은 ISO 9614-2에 따라 테스트되었습니다.

Graco Standard Warranty

Graco warrants all equipment referenced in this document which is manufactured by Graco and bearing its name to be free from defects in material and workmanship on the date of sale to the original purchaser for use. With the exception of any special, extended, or limited warranty published by Graco, Graco will, for a period of twelve months from the date of sale, repair or replace any part of the equipment determined by Graco to be defective. This warranty applies only when the equipment is installed, operated and maintained in accordance with Graco's written recommendations.

This warranty does not cover, and Graco shall not be liable for general wear and tear, or any malfunction, damage or wear caused by faulty installation, misapplication, abrasion, corrosion, inadequate or improper maintenance, negligence, accident, tampering, or substitution of non-Graco component parts. Nor shall Graco be liable for malfunction, damage or wear caused by the incompatibility of Graco equipment with structures, accessories, equipment or materials not supplied by Graco, or the improper design, manufacture, installation, operation or maintenance of structures, accessories, equipment or materials not supplied by Graco.

This warranty is conditioned upon the prepaid return of the equipment claimed to be defective to an authorized Graco distributor for verification of the claimed defect. If the claimed defect is verified, Graco will repair or replace free of charge any defective parts. The equipment will be returned to the original purchaser transportation prepaid. If inspection of the equipment does not disclose any defect in material or workmanship, repairs will be made at a reasonable charge, which charges may include the costs of parts, labor, and transportation.

THIS WARRANTY IS EXCLUSIVE, AND IS IN LIEU OF ANY OTHER WARRANTIES, EXPRESS OR IMPLIED, INCLUDING BUT NOT LIMITED TO WARRANTY OF MERCHANTABILITY OR WARRANTY OF FITNESS FOR A PARTICULAR PURPOSE.

Graco's sole obligation and buyer's sole remedy for any breach of warranty shall be as set forth above. The buyer agrees that no other remedy (including, but not limited to, incidental or consequential damages for lost profits, lost sales, injury to person or property, or any other incidental or consequential loss) shall be available. Any action for breach of warranty must be brought within two (2) years of the date of sale.

GRACO MAKES NO WARRANTY, AND DISCLAIMS ALL IMPLIED WARRANTIES OF MERCHANTABILITY AND FITNESS FOR A PARTICULAR PURPOSE, IN CONNECTION WITH ACCESSORIES, EQUIPMENT, MATERIALS OR COMPONENTS SOLD BUT NOT MANUFACTURED BY GRACO. These items sold, but not manufactured by Graco (such as electric motors, switches, hose, etc.), are subject to the warranty, if any, of their manufacturer. Graco will provide purchaser with reasonable assistance in making any claim for breach of these warranties.

In no event will Graco be liable for indirect, incidental, special or consequential damages resulting from Graco supplying equipment hereunder, or the furnishing, performance, or use of any products or other goods sold hereto, whether due to a breach of contract, breach of warranty, the negligence of Graco, or otherwise.

Graco Information

For the latest information about Graco products, visit www.graco.com.

For patent information, see www.graco.com/patents.

TO PLACE AN ORDER, contact your Graco distributor or call 1-800-690-2894 to identify the nearest distributor.

For complete warranty information contact your local Graco distributor, call Graco customer service: 1-800-690-2894 or visit our website: www.graco.com.

All written and visual data contained in this document reflects the latest product information available at the time of publication. Graco reserves the right to make changes at any time without notice.

For patent information, see www.graco.com/patents.

원래 지침의 번역. This manual contains Korean. MM 333182

Graco Headquarters: Minneapolis
International Offices: Belgium, China, Japan, Korea

GRACO INC. AND SUBSIDIARIES • P.O. BOX 1441 • MINNEAPOLIS MN 55440-1441 • USA

Copyright 2014, Graco Inc. All Graco manufacturing locations are registered to ISO 9001.

www.graco.com

Revision C, May 2018