

DutyMax EH/GH™230/300 Hydrauliska högtryckssprutor

334704D

SV

Endast för yrkesmässigt bruk.

Ej godkänd för användning i explosiva atmosfärer eller på farliga platser.

För bärbara luftlösa sprutapplikationer av arkitektoniska färger och beläggningar.

22,8 MPa (228 bar, 3 300 psi) maximalt arbetstryck

Se sida 3 beträffande modellinformation, inklusive maximalt arbetstryck och godkännanden.



Viktiga säkerhetsanvisningar

Läs alla varningar och anvisningar i denna handbok och i relaterade handböcker. Var förtrogen med reglagen och hur man använder utrustningen på korrekt sätt. Spara dessa anvisningar.

Närliggande handböcker:

308491	DutyMax GH230 Pistol	334654	Pump
309495	DutyMax GH300 Pistol	310812	Elmotor

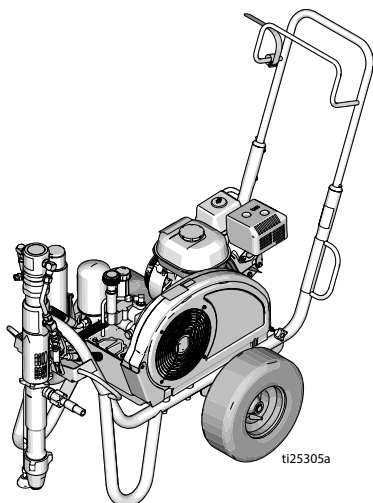

Standardserie

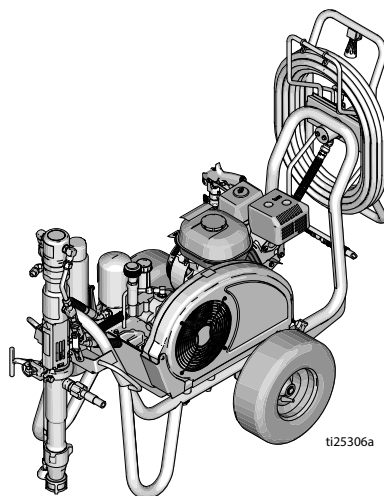

ProContractor-serie

Använd endast originalreservdelar från Graco.

Vid användning av reservdelar som inte kommer från Graco kan garantin ogiltigförklaras.



Innehållsförteckning

Modeller	3
Alternativ för elmotorsats	3
OEM-satser	3
Varningar	4
Varningar för elmotor	4
Varningar för bensinmotor	7
Varningar för elmotor/bensinmotor	8
Komponenters funktion och placering	11
Standardmodeller (EH/GH™230, 300)	11
Komponenters funktion och placering	12
ProContractor-modeller (EH/GH™230, 300)	12
Jordning	13
Jordningsförfarande för bensinmotor	13
Jordningsförfarande för elmotor	13
Effektbehov	14
Förlängningssladdar	14
Jordning av kärl	14
Kretsskydd	14
Tryckavlastande procedur	15
Förberedelser	16
Byte av bensinmotor eller elmotor	16
Slutliga förberedelser	17
Start (bensinmodeller)	19
Start (elmodeller)	22
Montering av Switch Tip™ och munstycksskydd	24
Spruta	24
Rensning av igensatt munstycke	25
Slangvinda	25
Rengöring	26
Underhåll	28
Felsökning	29
Pump i standardserien	32
Demontering	32
Installation	32
Pump i ProContractor-serien	33
Demontering	33
Installation	34
Delar	35
DutyMax EH/GH™230/300 Standardserie	35
DutyMax EH/GH™300DI Högtrycksspruta – sprutpistol och slang	46
Delar	47
DutyMax EH/GH™230/300 ProContractor-serie	47
DutyMax EH/GH™300DI Högtrycksspruta – sprutpistol och slang	58
Endast ProContractor-serien	59
Tekniska data	60
DutyMax EH230DI Standardserie	60
DutyMax EH300DI Standardserie	61
DutyMax GH230 Standardserie	62
DutyMax GH300 Standardserie	63
DutyMax EH230DI ProContractor-serie	64
DutyMax EH300DI ProContractor-serie	65
DutyMax GH230 ProContractor-serie	66
OEM-sats	66
DutyMax GH300 ProContractor-serie	67
OEM-sats	67
Gracos standardgaranti	69

Modeller

DutyMax EH230 Direktnedsänkning				
Modell:	Standard	ProContractor		
24W941	✓			
24W942		✓		
DutyMax GH230 Direktnedsänkning				
Modell:	Standard	ProContractor	120 V Motorsats	120 V ETL/CSA/UL Motorsats
24W943	✓			
24W944	✓		✓	
24W945	✓			✓
24W962		✓		
24W963		✓	✓	
24W964		✓		✓
DutyMax EH300 Direktnedsänkning				
Modell:	Standard	ProContractor		
24W965	✓			
24W966		✓		
DutyMax GH300 Direktnedsänkning				
Modell:	Standard	ProContractor		
24W967	✓			
24W968		✓		

Alternativ för elmotorsats

Satsnummer	Sprutmodell	Beskrivning
248950	GH230/GH300*	120 V AC, 60 Hz, 20 A, ETL/CSA/UL-godkänd
248949	GH230/GH300*	120 V AC, 60 Hz, 15 A
24M668	GH230/GH300*	240 V AC, 50 Hz, 13,4 A
24M669	GH300	400 V AC, 50 Hz, 11,0 A

*Begränsad prestanda vid bruk av elmotor

OEM-satser

Satsnummer	OEM-modell	Beskrivning
24W299	GH230/300 OEM	22,8 MPa (228 bar, 3 300 psi) maximalt arbetstryck (psi)

Varningar

Följande varningar gäller för förberedelser, drift, jordning, skötsel och reparation av den här utrustningen. Utropstecknet anger allmänna varningar och farosymbolerna anger specifika risker i samband med åtgärden. När dessa symboler visas i handbokens text eller på varningsetiketter se dessa varningar. Produktspecifika farosymboler och varningar som inte omfattas av det här avsnittet kan finnas i texten i den här handboken där de är tillämpliga.

Varningar för elmotor



RISK FÖR HÖGSPÄNNINGSSTÖTAR

Denna utrustning drivs med högspänning. Felaktig kontakt med högspänningsutrustning kan leda till döden eller allvarlig skada.

- Stäng av och koppla ur elsladden innan service utförs på utrustningen.
- Denna utrustning måste jordas. Anslut endast till jordat eluttag.
- Använd endast 3-trådiga förlängningsladdar för 240 V AC- och enfasm modeller.
- Använd endast 5-trådiga förlängningsladdar för 400 V AC- och trefasm modeller.
- Kontrollera att jordstiften är intakta på el- och förlängningsladdar.
- Skydda mot regn. Förvara inomhus.



! VARNING**JORDNING**

Denna utrustning måste vara jordad. I händelse av en elektrisk kortslutning minskar jordning risken för elektrisk stöt genom att tillhandahålla en flyktledare för den elektriska strömmen. Denna produkt är utrustad med en sladd som har en jordkabel med lämplig jordkontakt. Kontakten måste sättas i ett uttag som är korrekt installerat och jordat enligt gällande föreskrifter.

- Felaktig installation av jordkontakten kan leda till risk för elektriska stötar.
- Koppla inte jordledningen till någon av flatstiftskontakterna om stickkontakten eller sladden behöver bytas ut eller repareras.
- Kabeln med isolering som har en utsida som är grön med eller utan gula ränder är jordkabeln.
- Vänd dig till en kvalificerad elektriker om du inte förstår jordningsanvisningarna eller om du är osäker på om produkten är korrekt jordad.
- Modifiera inte stickkontakten om den inte passar i uttaget. Låt en elektriker installera ett korrekt uttag.
- Produkten är avsedd för vanlig 120 V eller 230 V hushållsström och den jordade stickkontakten liknar den på bilden nedan.

120 V US



230 V

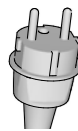

- Anslut produkten endast i ett uttag som den passar i.
- Använd inte adapter med denna produkt.

Förlängningssladdar:

- Använd endast en 3-trådig förlängningssladd som har en jordningskontakt och -uttag som passar produktens stickkontakt.
- Säkerställ att förlängningssladden inte är skadad. Använd minst 2,5 mm² (12 AWG) för att leverera den ström som produkten drar om en förlängningssladd krävs.
- En underdimensionerad sladd ger spenningsfall med effektförlust och överhettning som följd.

Varningar för elmotor

VARNING



BRAND- OCH EXPLOSIONSRISK

Brandfarliga ångor, som t.ex. lösningsmedels- och färgångor, i **arbetsområdet** kan antändas eller explodera. För hjälpa till att förebygga brand och explosion:



- Spruta inte brandfarliga eller brännbara material i närheten av öppen eld och gnistkällor, till exempel cigaretter, motorer och elektrisk utrustning.



- Färg eller lösningsmedel som flödar genom utrustningen kan orsaka statisk elektricitet. Statisk elektricitet utgör brand- och explosionsrisk i närheten av ångor från färg eller lösningsmedel. Sprutsystemets samtliga delar inklusive pumpen, slangenheten, sprutpistolen och föremål i och omkring sprututrymmet ska vara ordentligt jordade för att skydda mot statisk elektricitet och gnistor. Använd Gracos ledande eller jordade högtrycksslangar för högtryckssprutmålning.



- Kontrollera att alla kärl och uppsamlingssystem är jordade för att förhindra statisk elektricitet. Använd inte kärllinsatser som inte är antistatiska eller ledande.
- Anslut till ett jordat uttag och använd jordade förlängningsladdar. Använd inte en 3-till-2 adapter.
- Använd inte färg eller lösningsmedel som innehåller halogenerade kolväten.
- Spruta inte brand- eller explosionsfarliga vätskor i begränsade utrymmen.
- Ventilera väl i utrymmet där sprutning äger rum. Se till att området är ordentligt ventilerat.
- Sprutan alstrar gnistor. Förvara pumpenheten i ett välventilerat område, minst 6,1 m (20 fot) från sprutområdet vid sprutning, spolning, rengöring eller underhåll. Spruta inte pumpenheten.
- Rök inte i sprutområdet och spruta inte i närheten av gnistor eller eldslågor.
- Slå inte om strömbrytare eller kör motorer och andra gnistbildande apparater i sprututrymmet.
- Håll området rent och fritt från färg- och lösningsmedelsbehållare, trasor och andra lättantändliga material.
- Känn till innehållet i färgerna och lösningsmedlen som sprutas. Läs alla materialsäkerhetsdatablad (MSDS) och etiketter som tillhandahålls med färger och lösningsmedel. Följ färg- och lösningstillverkarens säkerhetsinstruktioner.
- Fungerande brandsläckare ska finnas tillgänglig.

Varningar för bensinmotor

 **VARNING****BRAND- OCH EXPLOSIONSRISK**

Brandfarliga ångor, som t.ex. lösningsmedels- och färgångor, i **arbetsområdet** kan antändas eller explodera. För hjälpa till att förebygga brand och explosion:



- Använd utrustningen endast i välventilerade områden.



- Fyll inte på bränsletanken medan motorn går eller är varm. Stäng av motorn och låt den svalna. Bränsle är brandfarligt och kan antändas eller explodera om det spills på varma ytor.



- Avlägsna alla gnistkällor; t.ex. sparlågor, cigaretter, sladdlampor och plastdraperier (risk för gnistbildning av statisk elektricitet).

- Håll arbetsområdet fritt från skräp, inbegripet lösningsmedel, trasor och bensin.

- Sätt inte i eller dra ur sladdar och tänd eller släck inte ljus när det finns eldfarliga ångor på platsen.

- Jorda all utrustning i arbetsområdet. Se anvisningar om **Jordning**.

- Använd endast jordade slangar.

- Håll pistolen stadigt mot kanten av ett jordat kärl när pistolen trycks av i kärlet. Använd inte kärllinsatser som inte är antistatiska eller ledande.

- **Avbryt drift omedelbart** vid statisk gnistbildning eller om du känner en stöt. Använd inte utrustningen förrän du lokaliserat och rättat till felet.

- Ha en fungerande brandsläckare tillgänglig i arbetsområdet.

**RISKER MED KOLMONOXID**

Avgaserna innehåller giftig kolmonoxid, som är färg- och luktlös. Inandning av kolmonoxid kan leda till döden.

- Kör inte i slutna utrymmen.

**RISK FÖR BRÄNSKADOR**

Utrustningsytor och vätskor som är uppvärmda kan bli väldigt heta under drift. För att undvika allvarliga brännskador:

- Vidrör inte varm vätska eller utrustning.

Varningar för elmotor/bensinmotor

VARNING



VÄTSKEINTRÄNGNINGSRISK

Högtryckssprutning kan injicera gifter i kroppen och orsaka svåra kroppsskador. I händelse att vätskeinträngning inträffar: **sök omedelbart läkarvård.**



- Rikta inte pistolen mot och spruta inte på människor eller djur.
- Håll händer och andra kroppsdelar borta från mynningen. Försök exempelvis inte stoppa läckor med någon del av kroppen.



- Använd alltid munstycksskyddet. Spruta aldrig om munstycksskyddet inte är monterat.



- Använd Graco-munstycken.
- Iaktta försiktighet vid rengöring och byte av munstycken. Utför **tryckavlastningsproceduren** för att stänga av enheten och avlasta trycket innan munstycket tas bort för rengöring, om munstycket har satts igen innan sprutning.



- Utrustningen bibehåller tryck även efter att strömmen stängts av. Lämna inte utrustningen utan uppsikt medan den är ström- eller trycksatt. Utför **tryckavlastningsproceduren** när utrustningen står utan uppsikt eller inte används samt innan service, rengöring eller borttagning av delar.
- Kontrollera slangar och delar för tecken på skador. Byt ut alla skadade slangar och delar.
- Detta system kan producera 22,8 MPa (228 bar, 3 300 psi). Använd Graco-reservdelar eller tillbehör som är klassade för minst 22,8 MPa (228 bar, 3 300 psi).
- Lås alltid avtryckarspärren när du inte sprutar. Kontrollera att avtryckarspärren fungerar korrekt.
- Kontrollera alla anslutningar innan du startar enheten.
- Känn till hur du snabbt stoppar enheten och tryckavlastar. Var väl förtrogen med reglagen.

⚠️ VARNING



RISKER VID FELAKTIG ANVÄNDNING AV UTRUSTNINGEN

Felaktig användning kan leda till dödsfall eller allvarliga skador.

- Bär alltid lämpliga handskar, skyddsglasögon och respirator eller andningsmask vid målning.
- Använd inte linjemålningssmaskinen när barn är närvarande. Låt aldrig barn vistas i närheten av utrustningen.
- Du ska inte sträcka dig för långt eller stå på ett ostadigt underlag. Stå alltid stadigt med god balans.
- Var uppmärksam och titta på vad du gör.
- Använd inte enheten om du är trött eller påverkad av mediciner eller alkohol.
- Låt inte slangen sno sig och böj den inte för mycket.
- Utsätt inte slangen för högre temperaturer eller tryck än vad som anges av Graco.
- Använd inte slangen för att flytta eller lyfta utrustningen.
- Spruta inte med en slang som är kortare än 7,5 m (25 fot).
- Ändra eller modifiera inte utrustningen. Ändringar eller modifieringar kan göra myndighetsgodkännanden ogiltiga och skapa säkerhetsrisker.
- Kontrollera att all utrustning är klassad och godkänd för den miljö i vilken den används.



RISKER MED TRYCKSATTA ALUMINIUMDELAR

Användning av vätskor som inte är kemiskt förenliga med aluminium i trycksatt utrustning kan orsaka allvarliga kemiska reaktioner och att utrustningen brister. Följs inte denna varning kan det leda till dödsfall, allvarlig kroppsskada eller egendomsskada.

- Använd inte 1,1,1-triklorethan, metylenklorid, andra lösningsmedel med klorerade kolväten eller vätskor som innehåller sådana lösningsmedel.
- Använd inte klorbaserade blekningsmedel.
- Många andra vätskor kan innehålla kemikalier som kan reagera med aluminium. Kontakta din materialleverantör för att kontrollera detta.



RISKER MED RÖRLIGA DELAR

Rörliga delar kan klämma, skära och slita av fingrar och andra kroppsdelar.

- Håll kroppsdelar borta från rörliga delar.
- Använd inte utrustningen om skydd eller kåpor är borttagna.
- Trycksatt utrustning kan starta utan förvarning. Utför **tryckavlastningsproceduren** och koppla från strömförsörjningen innan utrustningen kontrolleras, flyttas eller repareras.

VARNING



RISK FÖR INTRASSLING

Roterande delar kan orsaka allvarliga skador.

- Håll kroppsdelar borta från rörliga delar.
- Använd inte utrustningen om skydd eller kåpor är borttagna.
- Ha inte lösa klädesplagg, smycken eller långt hår medan utrustningen körs.
- Utrustningen kan starta utan förvarning. Utför **tryckavlastningsproceduren** och koppla från strömförsörjningen innan utrustningen kontrolleras, flyttas eller repareras.



RISKER MED GIFTIGA VÄTSKOR OCH ÅNGOR

Giftiga vätskor och ångor kan orsaka svåra, t.o.m. dödliga, skador om de stänker på hud eller i ögon, inandas eller sväljs.

- Läs materialsäkerhetsdatabladet för information om specifika risker med de vätskor som används.
- Förvara farliga vätskor i godkända behållare och bortskaffa dem i enlighet med gällande föreskrifter.



REKYLRIK

Pistolen kan rekylera efter avtryckning. Om du inte står säkert kan du falla och skadas allvarligt.



PERSONLIG SKYDDSUTRUSTNING

Använd lämplig skyddsutrustning i arbetsområdet för att undvika allvarliga skador, inklusive ögonskador, hörselskador, inandning av giftiga ångor samt brännskador. I skyddsutrustningen ska åtminstone följande ingå:

- Skyddsglasögon och hörselskydd.
- Andningsskydd, skyddskläder och handskar enligt rekommendationerna från vätske- och lösningsmedelstillverkaren.

PROPOSITION 65, KALIFORNIEN

Motorutsläppen från denna produkt innehåller en kemikalie som, delstaten Kalifornien har vetskap om, kan orsaka cancer, födelsedefekter eller andra reproduktiva skador.

Denna produkt innehåller en kemikalie som delstaten Kalifornien har vetskap om kan orsaka cancer, födelsedefekter eller andra reproduktiva skador. Tvätta händerna efter användning.

Komponenters funktion och placering

Komponenters funktion och placering

Standardmodeller (EH/GH™230, 300)

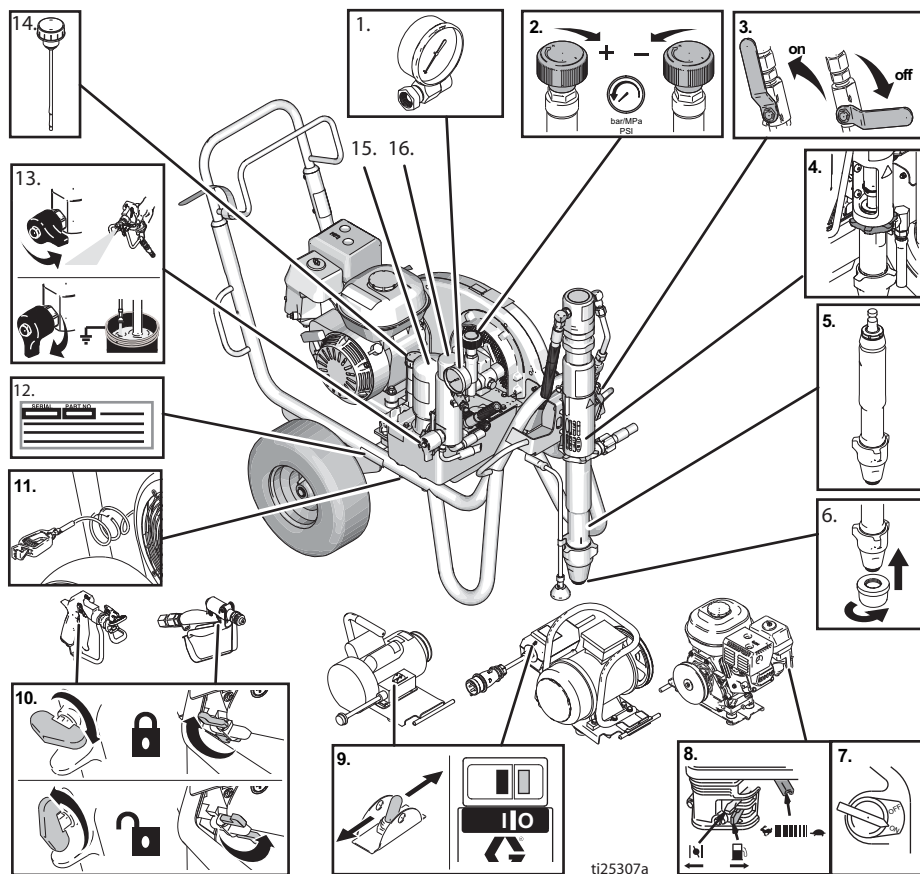

ti25307a

1	Tryckmätare
2	Tryckregulator
3	Hydraulisk pumpventil
4	Gängad pumpanslutning
5	Kolvpump
6	Inloppssil
7	Motorns strömbrytare
8	Motorreglage

9	Elmotorns strömbrytare
10	Avtryckarspär
11	Jordningsklämma
12	Etikett med serienummer
13	Luftnings-/dräneringsventil
14	Lock för hydraulolja/mätsticka
15	Hydrauloljafilter
16	Färgfilter

Komponenters funktion och placering

Komponenters funktion och placering

ProContractor-modeller (EH/GH™230, 300)

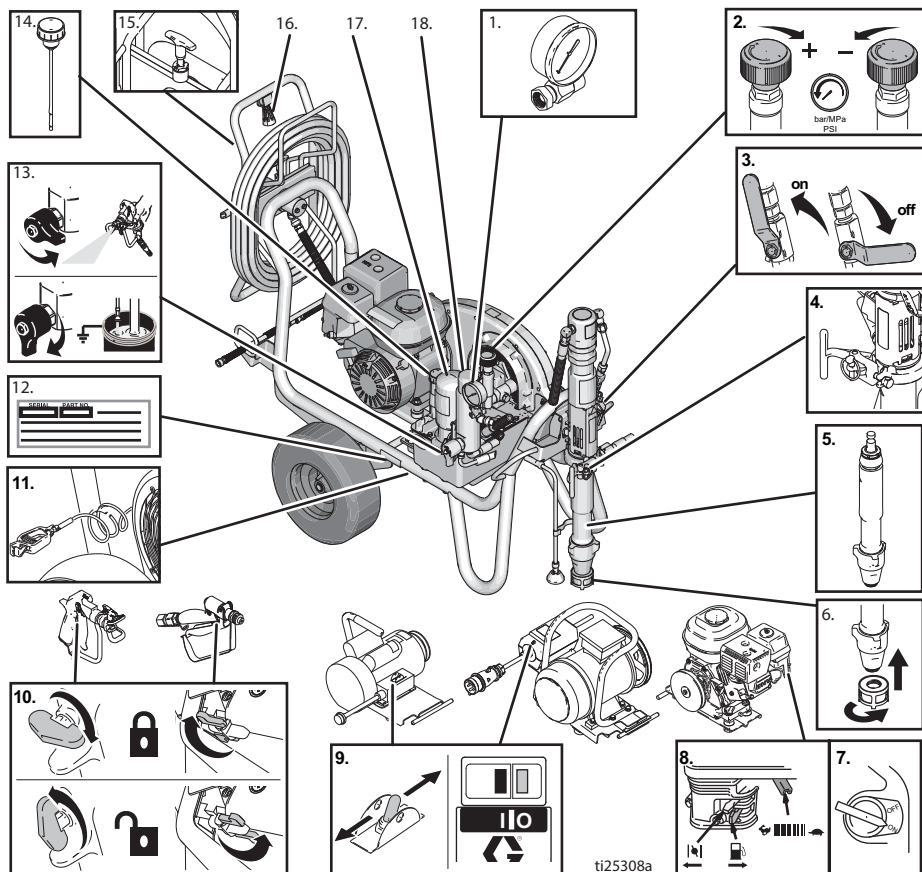

1	Tryckmätare
2	Tryckregulator
3	Hydraulisk pumpventil
4	ProConnect
5	Kolvpump
6	Inloppssil
7	Motorns strömbrytare
8	Motorreglage
9	Elmotorns strömbrytare

10	Avtryckarspär
11	Jordningsklämma
12	Etikett med serienummer
13	Luftnings-/dräneringsventil
14	Lock för hydraulolja/mätsticka
15	Lås för slangvinda
16	Handtag på slangvinda
17	Hydrauloljefilter
18	Färgfilter

Jordningsförfarande för bensinmotor



Utrustningen måste vara jordad för att minska risken för statiska gnistor. Statiska gnistor kan orsaka ångor att antändas eller explodera. Jordning tillhandahåller en flyktledning för den elektriska strömmen.

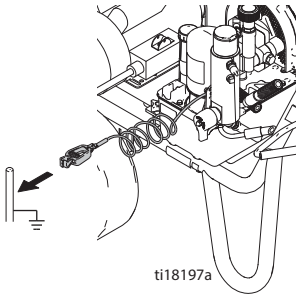

För att jorda sprutan: Fäst sprutans jordklämma till en jordpunkt.

Luft- och vätskeslangar: Använd endast elektriskt ledande slangar med max 150 m (500 fot) kombinerad slanglängd för att säkerställa jordning. Kontrollera slangarnas elektriska motstånd. Byt ut slangen omedelbart om det totala motståndet till jord överstiger 29 Mohm.

Sprutpistol: Jorda genom att ansluta till en korrekt jordad vätskeslang och pump.

Jordningsförfarande för elmotor



RISK FÖR HÖGSPÄNNINGSSTÖTAR

Denna utrustning drivs med högspänning. Felaktig kontakt med högspänningsutrustning kan leda till döden eller allvarlig skada.

- Stäng av och koppla ur elsladden innan service utförs på utrustningen.
- Denna utrustning måste jordas. Anslut endast till jordat eluttag.
- Använd endast 3-trådiga förlängningsladdar för 240 V- och enfasm modeller.
- Använd endast 5-trådiga förlängningsladdar för 400 V AC- och trefasm modeller.
- Kontrollera att jordstiften är intakta på el- och förlängningsladdar.
- Skydda mot regn. Förvara inomhus.
- All elektrisk ledningsdragning måste utföras av behörig personal och enligt svenska föreskrifter.



Utrustningen måste vara jordad för att minska risken för statiska gnistor och elektriska stötar. Elektriska eller statiska gnistor kan få ångor att antändas eller explodera. Felaktig jordning kan orsaka elektriska stötar. Jordning tillhandahåller en flyktledning för den elektriska strömmen.

Nätsladden har en jordledning med en lämplig jordningskontakt.

Om en elmotor används måste kontakten anslutas till ett uttag som är korrekt installerat och jordat enligt lokala föreskrifter och riktlinjer.

Modifiera inte stickkontakten om den inte passar i uttaget. Låt en elektriker installera ett korrekt uttag.

Effektbehov

- 110–120 V-modeller kräver 100–120 V AC, 50/60 Hz, 15 A, 1-fas.
- 230 V-modeller kräver 230 V AC, 50/60 Hz, 16 A, 1-fas.
- 380–400 V-modeller kräver 400 V AC, 50 Hz, 16 A, 3-fas, 3P+N+E, 6 H elanslutning.
- För att driva högtryckssprutan EH300DI (24W965) måste generatoren vara dimensionerad för 15 kW uteffekt (minimum).

Förlängningsladdar

Använd förlängningsladd med oskadat jordstift. Om en förlängningsladd krävs ska den vara 3-trådig och minst 2,5 mm² (12 AWG).

OBSERVERA: Mindre ledningsarea och långa förlängningsladdar kan försämra sprutprestandan.

Jordning av kärl

Kärl för lösningsmedel som används vid renspolning: Följ lokala föreskrifter. Använd endast ledande metallkärl som är placerade på en jordad yta. Ställ inte kärlet på en icke-ledande yta, t.ex. papper eller kartong, som bryter jordkretsen.



Jorda alltid metallkärl: anslut en jordkabel till kärlet. Kläm den ena änden till kärlet och den andra till verklig jord, t.ex. ett vattenrör.

För att upprätthålla jordledning när högtryckssprutan spolras eller trycket avlastas: håll sprutpistolens metalldel stadigt mot sidan av ett jordat metallkärl och tryck sedan av pistolen.

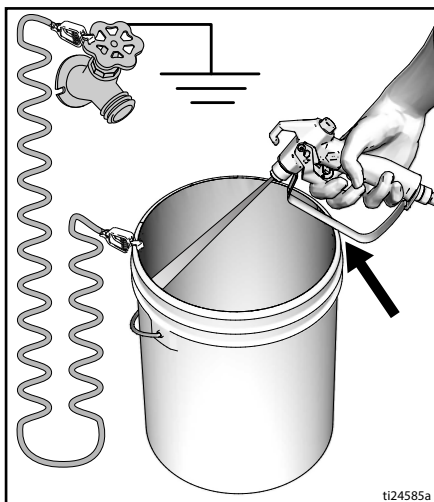

Kretsskydd

Anslut endast sprutor till kretsar som har en korrekt dimensionerat relä och/eller säkringar (för strömenhetskrav, se **Tekniska data** på sida 60–63).

Tryckavlastande procedur



Utför tryckavlastningsproceduren när du ser den här symbolen.



Utrustningen är trycksatt tills trycket avlastas manuellt. Utför tryckavlastningsproceduren när du slutar spruta samt innan rengöring, kontroll eller service av utrustningen för att hjälpa till att minska risken för allvarlig kroppsskada från trycksatt vätska, såsom hudinjicering, stänkande vätska och rörliga delar.

1. Lås avtryckarspärren.
2. Vrid bensinmotorns eller elmotorns strömbrytare till AV. Koppla från elmotorns nätsladd.
3. Ställ pumpventilen i AV-läget och vrid tryckreglageratten helt moturs till den lägsta inställningen.
4. Frigör avtryckarspärren. Håll en metalldel på pistolen stadigt mot kanten på ett jordat metallkärl och tryck av pistolen för att avlasta trycket.
5. Lås pistolens avtryckarspärren.
6. Vrid flödesventilen ner till dräneringsläge (DRAIN). Lämna flödesventilen i läget nere tills du är redo att spruta igen.
7. Misstänker du att munstycket eller slangen är blockerad eller att trycket inte är helt avlastat:
 - a. Lossa munstycksskyddets hållarmutter eller slangkoppling VÄLDIGT LÅNGSAMT för att gradvis avlasta trycket.
 - b. Lossa muttern eller kopplingen helt och hållet.
 - c. Rensa blockering av slang eller munstycke.

Förberedelser

Byte av bensinmotor eller elmotor



1. Stäng AV motorn och koppla från eller stäng AV motorströmbrytaren. Lossa remskyddsratten och motorfästet. Utför tryckavlastningsproceduren, sida 15.

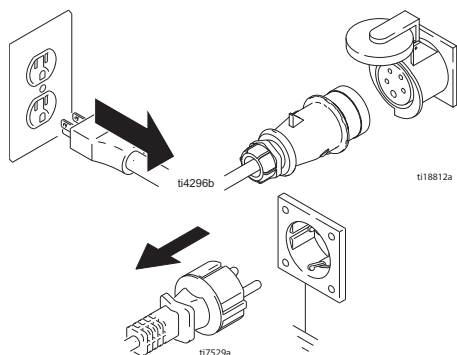

2. Lyft upp remskyddet. Ta bort remmen. Tippa motorn och lyft bort den.

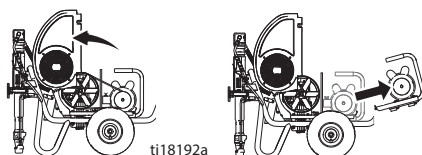

3. Tippa motorn. Montera motorn. Montera remmen. Sänk ner remskyddet.

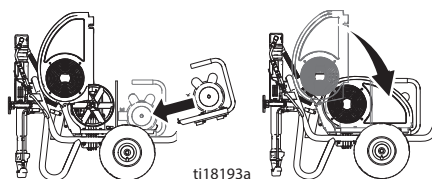

4. Vrid motorfästet och dra åt. Dra åt motorfästet och remskyddsratten.

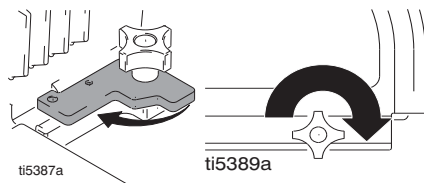
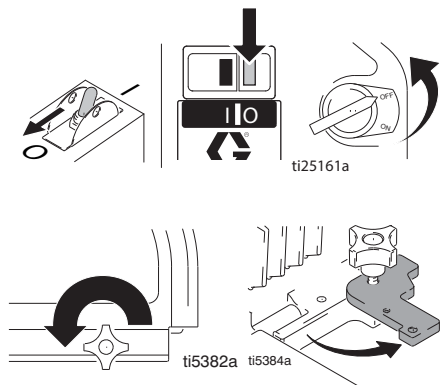

Slutliga förberedelser

1. **Alla sprutor förutom ProContractor:**
Anslut lämplig Graco högtrycksslang till sprutan.



ti5390a

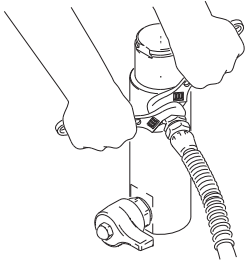

2. Montera slangen till sprutpistolen och dra åt ordentligt.

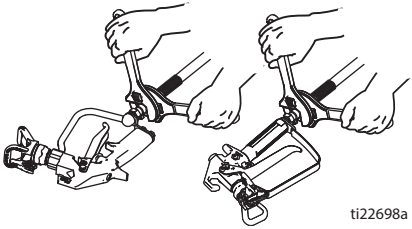

ti22698a

3. Lås pistolens avtryckarspär.



ti22700a

4. Ta bort munstycksskyddet.

5. **Standardserie:** Skruva inloppssilen på sugslangens nederdel och dra åt ordentligt med handkraft.

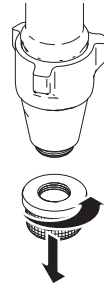

ti18418b

6. Avlägsna inloppssilen och filterkoppskärmen vid textursprutning.

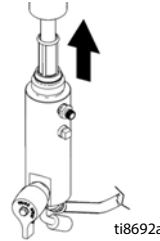

ti8692a

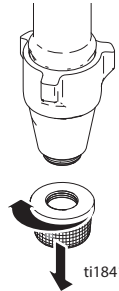

ti18418a

Förberedelser

7. Fyll halstättningsmuttern med halstättningsvätska (TSL) så att tätningen inte slits ut i förtid. Gör detta vid varje sprutning.

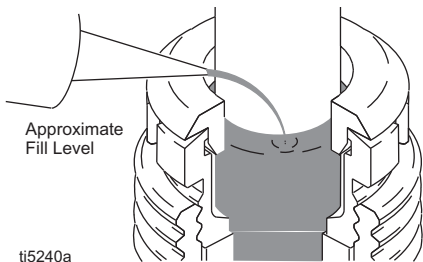

8. Kontrollera oljenivån i motorn.

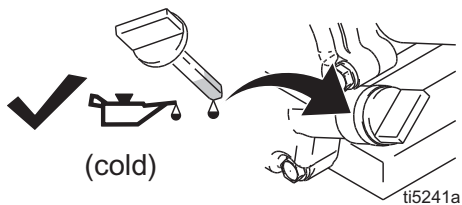

9. Fyll på bränsletanken.

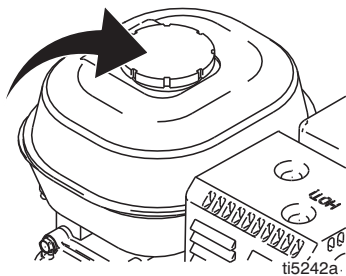

10. Kontrollera hydrauloljenivån. Tillsätt endast Graco hydraulolja, ISO grad 46, 169236 (18,9 liter/5 gallon) eller 207428 (3,8 liter/1 gallon). Hydraultankens volym är 4,75 liter (1,25 gallon).



11. Fäst sprutans jordklämma till en jordpunkt.

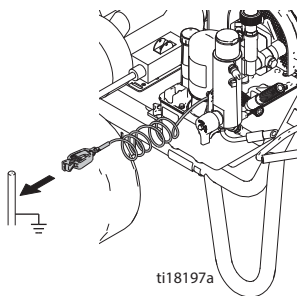

Start (bensinmodeller)

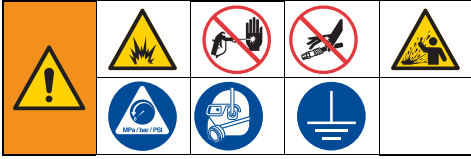

1. Placera kolvpumpen i ett jordat metallkärl delvis fyllt med rensolvätska. Anslut jordkabeln till kärlet och till jord.

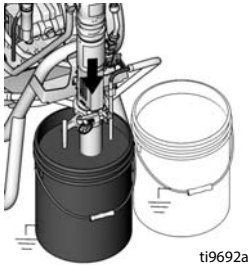

ti9692a

2. Vrid flödesventilen ner till dräneringsläge (DRAIN). Vrid tryckregulatorn moturs till lägsta tryck.

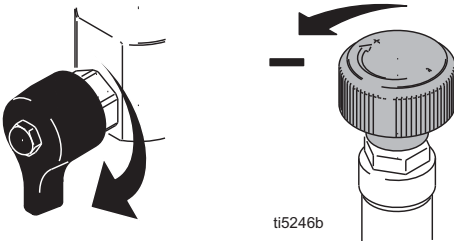

ti5246b

3. Stäng AV hydraulpumpventilen.

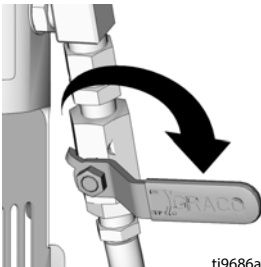

ti9686a

4. Starta motorn.
 - a. Öppna bränslekranen.

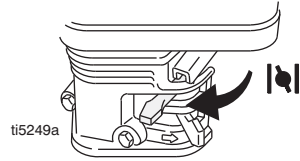

ti5249a

- b. Stäng choken.

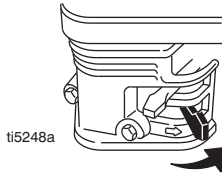

ti5248a

- c. Ställ in fullgas.

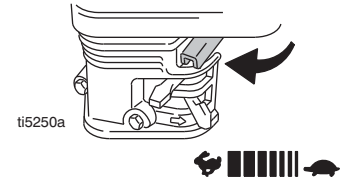

ti5250a

- d. Ställ motorbrytaren på PÅ (ON).

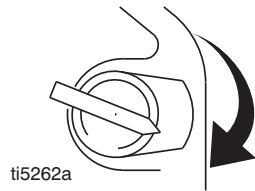

ti5262a

Start (bensinmodeller)

- e. Dra i startsnöret.

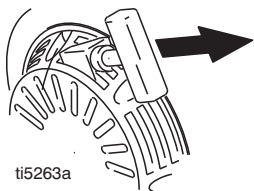

- f. Öppna choken när motorn har startat.

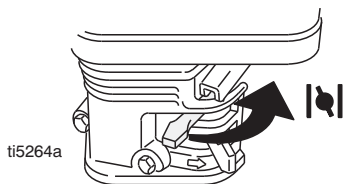

- g. Ställ in önskat varvtal.



- h. Vrid hydraulpumpventilen till PÅ (hydraulmotorn är nu aktiv).

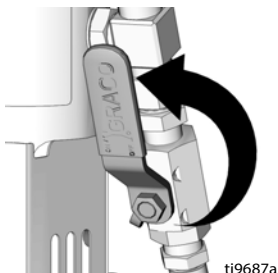

5. Öka trycket tillräckligt så att hydraulmotorn börjar slå och låt vätskan cirkulera i 15 sekunder, vrid ner trycket och ställ luftningsventilen horisontellt.

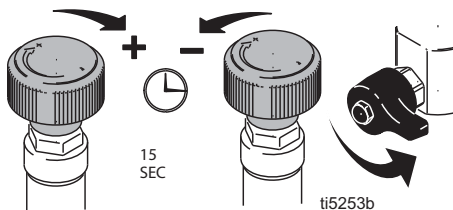

6. Frigör sprutpistolens avtryckarspär.

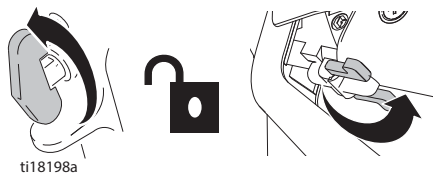

7. Håll pistolen mot ett jordat rensningskärl av metall. Tryck in avtryckaren och öka långsamt trycket tills pumpen går jämnt. Släpp avtryckaren och låt sprutan bygga upp tryck. Lås avtryckarspärren.

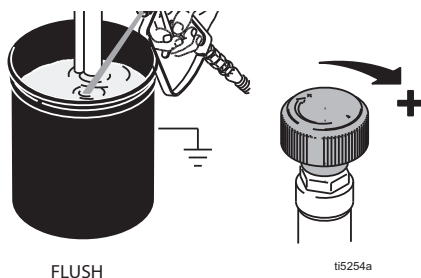

Start (bensinmodeller)



Högtryckssprutning kan injicera gifter i kroppen och orsaka svåra kroppsskador. Försök inte stoppa läckaget med handen eller en trasa.

8. Kontrollera om det finns läckage. Stäng omedelbart AV sprutan vid läckage. Utför **tryckavlastningsproceduren**, sida 15. Dra åt läckande kopplingar. Upprepa **startproceduren** steg 2–8. Fortsätt att trycka av pistolen tills systemet är helt genomspolat, om det inte finns något läckage.

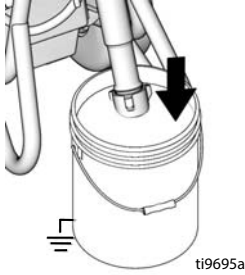

9. Sätt ned sugröret i färgkärlet.

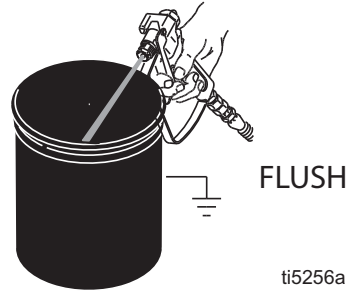

10. Tryck av pistolen igen ner i renspolningskärlet tills det kommer färg.
11. Montera munstycke och munstycksskydd, sida 24.

Start (elmodeller)

Start (elmodeller)



1. Placera kolvumpen i ett jordat metallkärl delvis fyllt med renspolningsvätska. Anslut jordkabeln till kärlet och till jord.

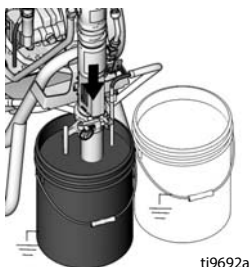

2. Vrid flödningskranen nedåt. Vrid tryckregulatorn moturs till lägsta tryck.



3. Stäng AV hydraulpumpventilen.

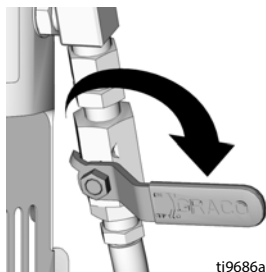

4. Sätt i sladden i uttaget.

För elmotorer, trefas: Om röd fasskvenslampa är på: ta bort pluggen från utloppet och vrid fasskvensskruven 180°.

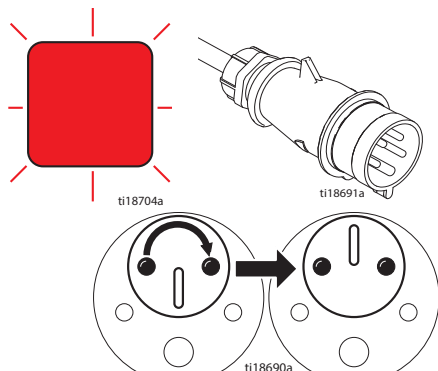

5. Slå på motorn.

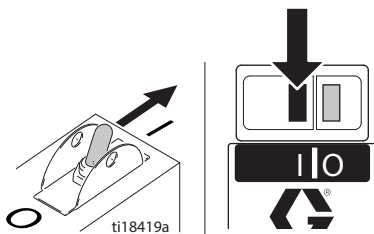

6. Vrid hydraulpumpventilen till PÅ (hydraulmotorn är nu aktiv).

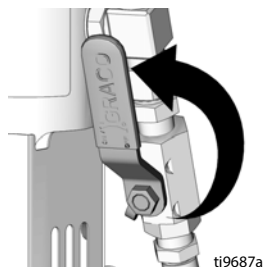

7. Öka trycket tillräckligt så att hydraulmotorn börjar slå och låt vätskan cirkulera i 15 sekunder, vrid ner trycket och ställ luftningsventilen horisontellt.

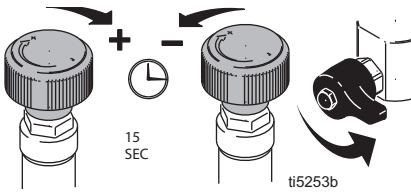

8. Ställ sprutpistolens avtryckarspärri på AV (OFF).

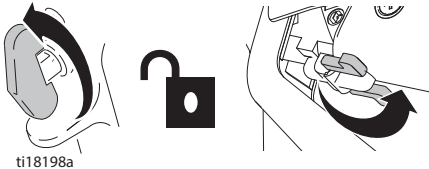

9. Håll pistolen mot ett jordat renspolningskärl av metall. Tryck på pistolens avtryckare och öka långsamt vätsketrycket tills pumpen går jämnt.

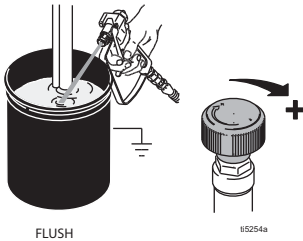

<p>Högtryckssprutning kan injicera gifter i kroppen och orsaka svåra kroppsskador. Försök inte stoppa läckaget med handen eller en trasa.</p>				

10. Kontrollera om det finns läckor vid kopplingarna. Stäng omedelbart AV sprutan vid läckage. Utför **tryckavlastningsproceduren**, sida 15. Dra åt läckande kopplingar. Upprepa **startproceduren** steg 2–8. Fortsätt att trycka av pistolen tills systemet är helt genomspolat, om det inte finns något läckage.

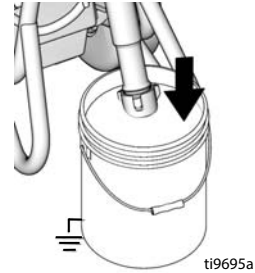

11. Placera kolpumpen i färgkärl.

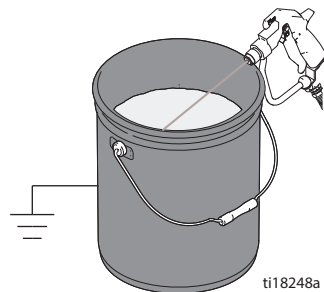

12. Tryck av pistolen igen ner i renspolningskärl till det kommer färg.
13. Montera munstycke och munstycksskydd, sida 24.

Start (elmodeller)

Montering av Switch Tip™ och munstycksskydd



1. Utför **tryckavlastningsproceduren**, sida 15.
2. Lås pistolens avtryckarspär. För in Switch Tip. För in säte och OneSeal™.

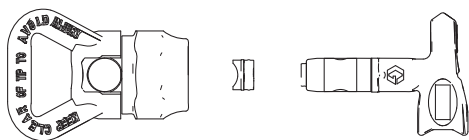

ti13023a

3. För in Switch Tip och rikta den framåt.

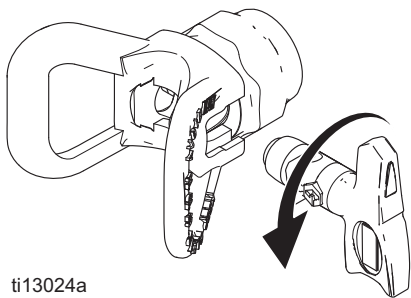

ti13024a

4. Skruva på enheten på pistolen. Dra åt.

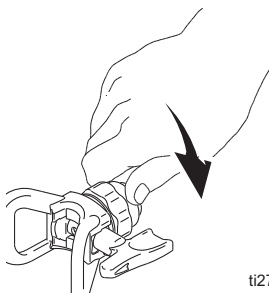

ti2710a

Spruta

1. Spruta ett testmönster. Öka trycket för att eliminera tjocka kanter. Använd ett mindre munstycke om tryckjusteringen inte räcker till för att eliminera de tjocka kanterna.

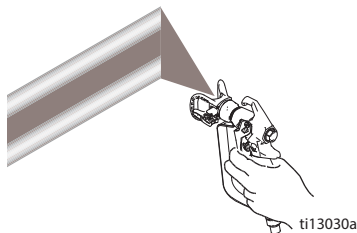

2. Håll pistolen vinkelrätt 25-30 cm (10-12 tum) från ytan. Spruta fram och tillbaka. Överlappa med 50 %. Tryck av pistolen efter att rörelsen påbörjats och släpp avtryckaren innan rörelsen slutförts.

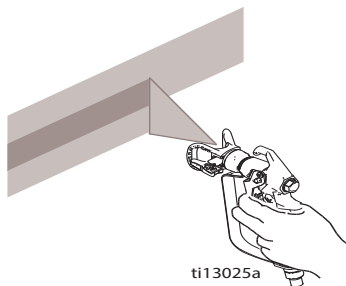

Rensning av igensatt munstycke



1. Släpp avtryckaren och lås avtryckarspärren. Vrid Switch Tip. Frigör avtryckarspärren. Tryck av pistolen för att rensa.

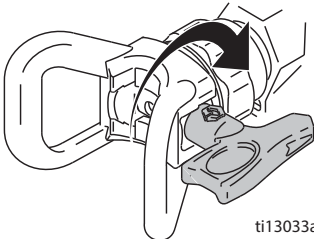

ti13033a

2. Lås avtryckarspärren. Vrid tillbaka Switch Tip till utgångsläget. Frigör avtryckarspärren och fortsatt spruta.

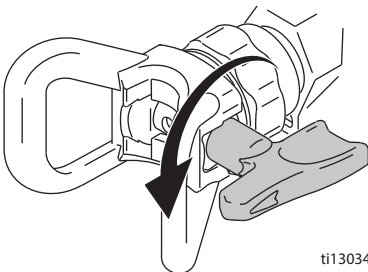

ti13034a

Slangvinda

(endast ProContractor-serien)



För att undvika skador ska du hålla huvudet undan från slangvindan under slangupplindning.

1. Se till att slangen leds genom slangledaren.

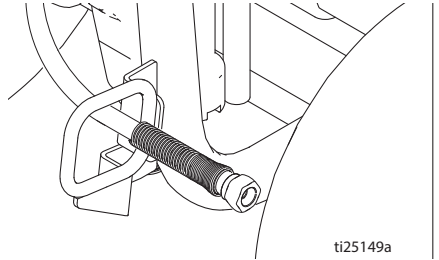

ti25149a

2. Lyft upp och vrid axellåset 90° för att låsa upp slangvindan. Dra i slangen för att dra ut den från slangvindan.

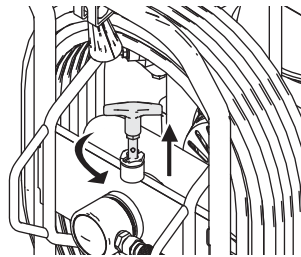

ti22744a

3. För vindans handtag nedåt och vrid medurs för att rulla in slangen.

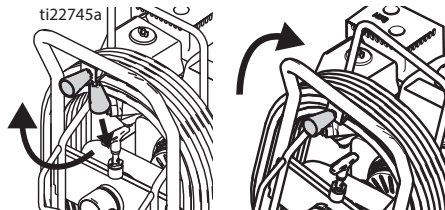

ti22745a

4. **OBSERVERA:** Slangvindan kan låsas i två olika lägen: Användning och förvaring.

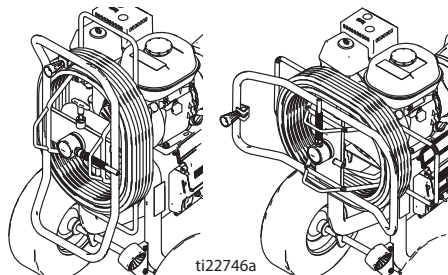

ti22746a

Rengöring



1. Utför **tryckavlastningsproceduren**, sida 15.
2. Ta bort munstycksskydd och SwitchTip.

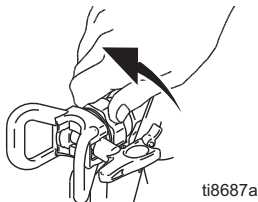

3. Ta bort kolpumpsenheten från färgen och placera i spolvätska. Använd vatten för vattenbaserad färg och lackolja för oljebaserad färg.

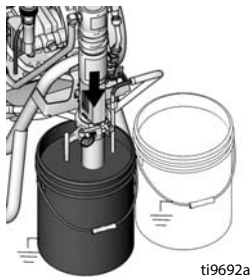

4. Vrid motorbrytaren till PÅ eller sätt PÅ motorn och starta den. Vrid hydraulpumpventilen till PÅ-läge. Vrid flödesventilen framåt till sprutläge (SPRAY).

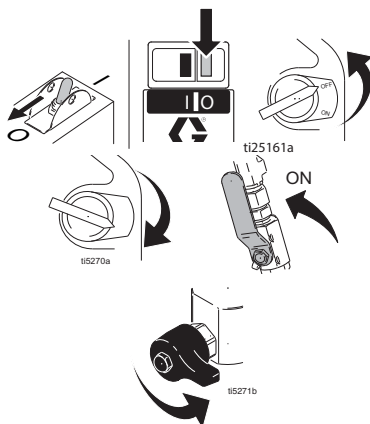

5. Håll pistolen mot ett kärl. Frigör avtryckarspärr. Vrid upp tryckreglaget tills motorn börjar driva pumpen. Tryck av pistolen tills spoläret börjar flöda.

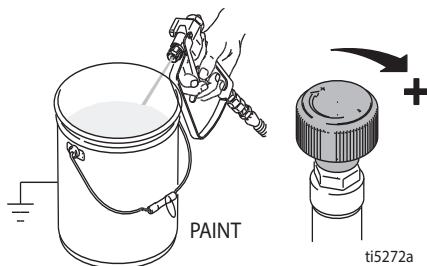

6. Flytta pistolen till färgkärlet, håll pistolen mot kärlet, håll inne avtryckaren för att noggrant rensola systemet. Släpp avtryckaren och lås avtryckarspärren.

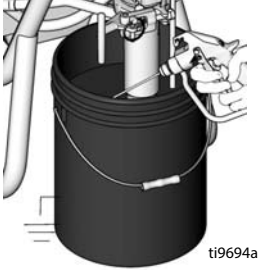

7. Vrid ner luftningskranen medan du håller inne avtryckaren. Släpp sedan pistolens avtryckare. Låt renspolningsvätska cirkulera tills vätskan som kommer ut ur dräneringsröret är klar.

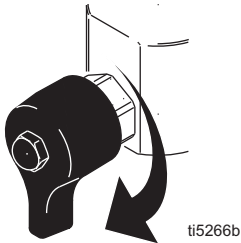

8. Lyft upp kolvpumpen ovanför renspolningsvätskan och kör sprutan i 15 till 30 sekunder för att tömma vätskan. Stäng AV hydraulventilen. Stäng AV motorn eller stäng AV elmotorn och koppla bort.

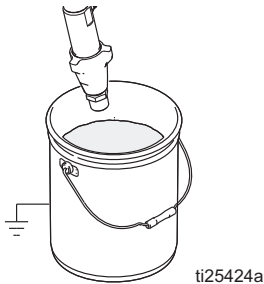

9. Lås avtryckarspärren. Ta bort filtren från pistolen och sprutan om sådana är installerade. Rengör och kontrollera. Sätt tillbaka filtren.

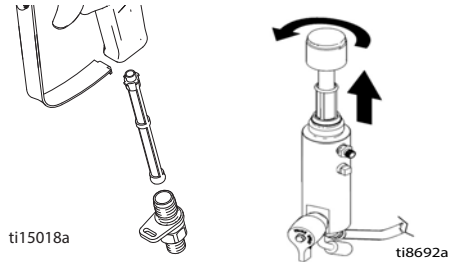

10. Skruva loss och ta bort inloppssilen. Rengör och byt ut silen om nödvändigt.

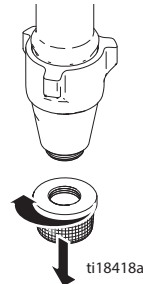

11. Vid spolning med vatten, spola igen med lacknafta eller Pump Armor för att lämna en skyddande hinna mot fryssning och korrosion.
12. Torka av sprutan, slangen och pistolen med en trasa indränkt i vatten eller lacknafta.

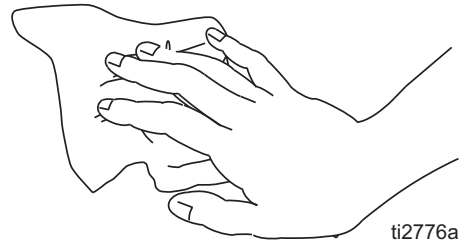

Underhåll

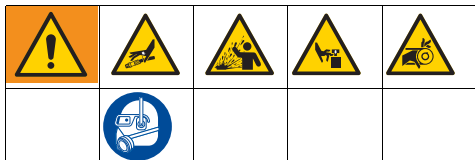

OBSERVERA: För detaljerade anvisningar om skötsel och specifikationer, se den medföljande Honda-motorhandboken.

DAGLIGEN: Kontrollera motorns oljenivån och fyll vid behov på.

DAGLIGEN: Kontrollera hydraulvätskenivån och fyll på efter behov.

DAGLIGEN: Kontrollera om slangen är sliten eller skadad.

DAGLIGEN: Kontrollera att pistolens avtryckarspärre fungerar korrekt.

DAGLIGEN: Kontrollera att luftnings-/dräneringsventilen fungerar korrekt.

DAGLIGEN: Kontrollera och fyll bränsletanken.

DAGLIGEN: Kontrollera att kolvpumpen är tät.

DAGLIGEN: Kontrollera nivån på halstätningvätskan (TSL, Throat Seal Liquid) i tätningsmuttern på kolvpumpen. Fyll på muttern vid behov. Se till att det finns halstätningvätska (TSL) i muttern så att färgavlagringar inte bildas på kolvstången, vilket sliter ut tätningarna i förtid och gör att pumpen korroderar.

EFTER DE FÖRSTA 20 DRIFTTIMMARNÄ:

Tappa ur motoroljan och fyll på med ny olja. Rätt oljekvalitet anges i Hondas motoranvändarhandbok.

VARJE VECKA: Ta bort motorns luftfilterkåpa och rengör elementet. Byt ut insatsen vid behov. Vid drift i ovanligt dammiga miljöer: Kontrollera filtret dagligen och byt ut vid behov.

Reservelement kan köpas hos närmaste HONDA-återförsäljare.

VARJE VECKA/DAGLIGEN: Rensa bort skräp och material från hydraulstången.

VAR 100:e DRIFTTIMME: Byt ut motoroljan. Rätt oljeviskositet anges i Hondas motorhandbok.

VARJE HALVÅR: Kontrollera remslitage. Byt ut om nödvändigt.

VAR 500:e DRIFTTIMMA ELLER EFTER 3 MÅNADERS BRUK: Byt ut den hydrauliska oljan och filtret med Gracos hydrauliska olja 169236 (20 liter/5 gallon) eller 207428 (3,8 liter/1 gallon) och filter 246173. Intervallet för oljebyte varierar beroende på omgivningsförhållanden.

ÅRLIGEN ELLER VAR 2000:e DRIFTTIMMA: Byt ut remmen.

TÄNDSTIFT: Använd endast tändstift av typen BPR6ES (NGK) eller W20EPR-U (NIPPONDENSO). Tändstiftsgap på 0,7 till 0,8 mm (0,028 till 0,031 tum). Använd tändstiftsnyckel vid montering och borttagning av tändstiftet.

Felsökning

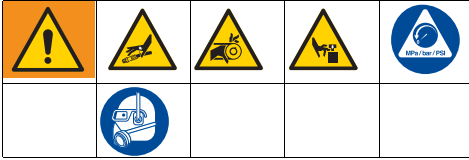

Problem	Orsak	Lösning
Bensinmotorn går tungt (startar inte)	Hydraultrycket är för högt	Vrid hydraultryckinställningsratten moturs till lägsta inställning.
Bensinmotorn startar inte	Brytaren fränslagen (OFF), för lite olja, ingen bensin	Läs motorhandboken.
	Bränslekranen är stängd	Öppna bränslekranen.
Bensinmotorn fungerar inte korrekt	Fel på motorn	Läs motorhandboken.
	Stegring	Se Reparationssats för motor, 4,0 hk – 288678/5,5 hk – 248943/6,5 hk – 248944/9,0 hk – 248945.
Elmotorn startar inte eller startar långsamt	Ingen ström	Kontrollera strömkällan; kontrollera reläer och/eller säkringar. Återställ/byt ut vid behov.
	Sladd ej ansluten till strömkällan	Anslut plugg till kontaktdon (jordat med korrekt dimensionerade reläer och/eller säkringar).
	Strömbrytaren står på AV	Enfasmotorer: Vrid strömbrytaren till PÅ. Trefasmotorer: Tryck på PÅ-knappen.
	Felaktig strömkälla	Låt en behörig elektriker eller reparationsverkstad som är auktoriserad av Graco utvärdera och reparera. Se avsnittet Tekniska data på sida 60–63. OBSERVERA: Om högtryckssprutan EH300DI används måste generatoren vara dimensionerad för en minimal uteffekt på 15 kW.
	Felaktig ströminställning på motorstartare (endast trefasmotor)	Låt en behörig elektriker eller reparationsverkstad som är auktoriserad av Graco utvärdera och reparera. Se avsnittet Tekniska data på sida 60–63.
	Överströmbrytare har löst ut	Låt en behörig elektriker eller reparationsverkstad som är auktoriserad av Graco utvärdera och reparera. Se avsnittet Tekniska data på sida 60–63.
	Hydraultrycket är för högt	Vrid hydraultrycksratten moturs till lägsta inställning.

Problem	Orsak	Lösning
Elmotorn fungerar inte ordentligt	Felaktig strömkälla	Låt en behörig elektriker eller reparationsverkstad som är auktoriserad av Graco utvärdera och reparera. Se avsnittet Tekniska data på sida 60–63.
	Låg spänning till motorn	Låt en behörig elektriker eller reparationsverkstad som är auktoriserad av Graco utvärdera och reparera. Se avsnittet Tekniska data på sida 60–63.
	Trefasmotorer: En fas i trefasströmmen har öppen krets	Låt en behörig elektriker eller reparationsverkstad som är auktoriserad av Graco utvärdera och reparera. Se avsnittet Tekniska data på sida 60–63.
	Motorn trasig	Låt en behörig elektriker eller reparationsverkstad som är auktoriserad av Graco utvärdera och reparera. Se avsnittet Tekniska data på sida 60–63.
Bensinmotor/elmotor fungerar men kolvpump fungerar inte	Hydraulpumpkranen är stängd (OFF)	Vrid hydraulpumpventilen till PÅ.
	Trycket för lågt inställt.	Öka trycket, sida 20.
	Kolvpumpens utloppsfilter (om sådant finns) är smutsigt eller igensatt	Rengör filtret.
	Munstycket eller munstycksfiltret (om sådant används) är igensatt	Ta bort munstycket och/eller filtret och gör rent.
	Hydrauloljennivån för låg	Stäng av sprutan. Fyll på vätska*.
	Remmen är inte på skivan, är sliten eller trasig	Byt ut. Se reparationshandbok.
	Hydraulpumpen sliten eller skadad	Skicka in sprutan till Graco-distributören för reparation.
	Kolvpumpstången har fastnat på grund av torkad färg	Utför service på pumpen. Se handbok 334654.
	Hydraulmotorn slår inte	Ställ pumpventilen i läge FRÅN (OFF). Vrid ner trycket. Stäng av motorn FRÅN (OFF). Dra stången uppåt eller nedåt tills hydraulmotorn slår. Se reparationshandbok.
Endast för trefaselmotorer: Röd fasssekvenslampa är PÅ, vilket indikerar att motorn roterar i fel riktning	Ta bort plugg från kontaktdon och rotera pluggens fasskruv. Se användarhandboken.	

PROBLEM	ORSAK	LÖSNING
Kolvumpen går, men utflödet är lågt på uppåtslaget	Kolvkulventilen tätar inte ordentligt.	Gör service på kolvkulventilen. Se handbok 334654.
	Kolvpackningarna slitna eller skadade.	Byt tätningar. Se handbok 334654.
Kolvumpen fungerar men utflödet är lågt på nedåtslaget och/eller båda slagriktningarna	Kolvpackningarna slitna eller skadade.	Dra åt tätmuttern eller byt ut packningarna. Se handbok 334654.
	Inloppskulventilen tätar inte ordentligt.	Utför service av inloppskulventilen. Se handbok 334654.
	Kolvumpen läcker luft.	
Färg läcker och rinner över kanten på våtkoppen	Lossa våtkoppen.	Dra åt våtkoppen så mycket att det blir tätt.
	Halspackningarna slitna eller skadade.	Byt tätningar. Se handbok 334654
Ovanligt mycket läckage runt hydraulmotorkolvens stångskrapring	Kolvstångspackningen sliten eller skadad.	Byt ut dessa delar. Se reparationshandbok.
Lågt flöde	Trycket för lågt inställt.	Öka trycket, se användarhandboken.
	Kolvumpens utloppsfilter (om sådant finns) är smutsigt eller igensatt.	Gör rent filtret.
	Hydraulmotorn är sliten eller skadad.	Skicka in sprutan till Graco-distributören för reparation.
	Stort tryckfall i färgslangen.	Använd en slang med större diameter eller kortare slang.
Sprutan överhettas	Färgavlagringar på hydraulkomponenterna.	Rengör hydraulkomponenter.
	Låg oljenivå.	Fyll med olja. Se användarhandboken.
	Intag till hydraulpumpsskiva/kylfläkt är blockerat.	Ta bort blockeringen.
	Intag till kylfläkt på trefaselmotor är blockerat.	Ta bort blockeringen.
Pistolen spottar.	Luft i pump eller slang.	Kontrollera om kopplingarna på häverten lossnat, dra åt och flöda sedan pumpen igen.
	Färgen slut eller låg nivå.	Fyll på matningsbehållaren.
Hydraulpumpen bullrar.	Hydraulvätskenivån är för låg.	Stäng av sprutan (OFF). Fyll på vätska*.
	Luft i hydraulledningarna.	Lufta ledningar. Se reparationshandbok.

*Kontrollera hydrauloljenivån ofta. Låt den inte bli för låg. Använd endast av Graco-godkänd hydraulvätska, sida 18.

Pump i standardserien

Demontering



Se pumphandbok 334654 för reparation av pump.

1. Spola pumpen.
2. Utför **tryckavlastningsproceduren**, sida 15.
3. Avlägsna sil och färgslang.

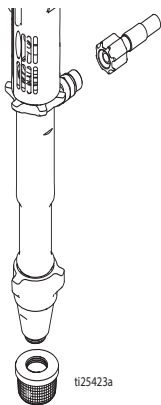

4. Skjut låsringen uppåt och tryck ut stiftet.

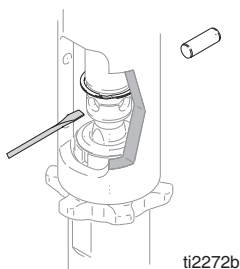

5. Lossa låsmuttern. Skruva loss pumpen.

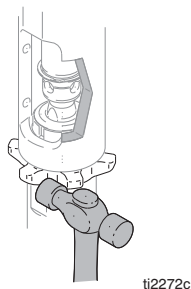

Installation

OBSERVERA

Om pumplåsmuttern lossnar under drift skadas gängorna på lagerhuset och växelhuset. Dra åt låsmuttern enligt anvisningarna.

1. Skruva ner låsmuttern helt på pumpgängorna. Skruva i pumpen helt i grenröret. Skruva ut pumpen ur grenröret tills pumputloppet riktas mot slangen. Dra åt låsmuttern med handkraft och knacka sedan 1/8 till 1/4 varv med hammare.

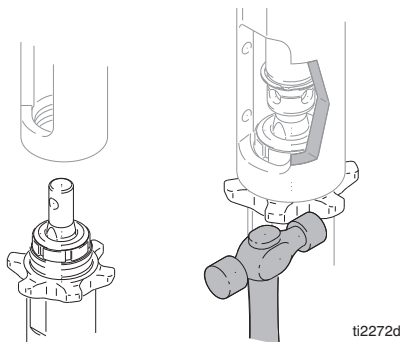



Om stiftet lossnar kan delar brytas sönder och skjutas ut i luften och leda till allvarliga personskador eller skador på egendom. Kontrollera att stiftet är korrekt monterat.

2. Dra sakta i startsnöret tills hålet i pumpstängan passas in mot hålet i hydraulstängan. Tryck in stiftet i hålet. Tryck in låsfjädern i spåret.

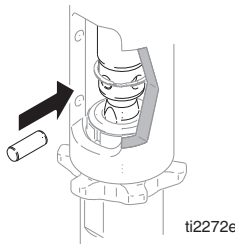

3. Fyll tätmuttern med Gracos halstättningsvätska (TSL).

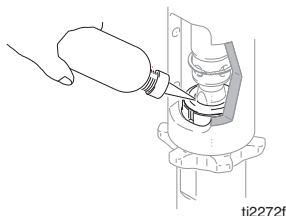

Pump i ProContractor-serien

Demontering



Se pumphandbok 334654 för reparation av pump.

1. Spola pumpen.
2. Utför **tryckavlastningsproceduren**, sida 15.

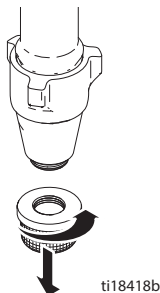

3. Avlägsna färgslangens koppling och färgslangen från pumpkopplingen.

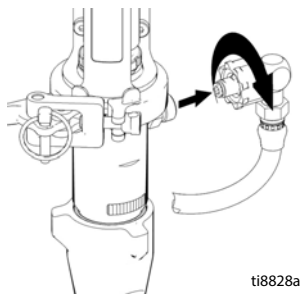

Pump i ProContractor-serien

4. Dra upp kopplingskåpan för att exponera stångkopplingen helt och hållet.

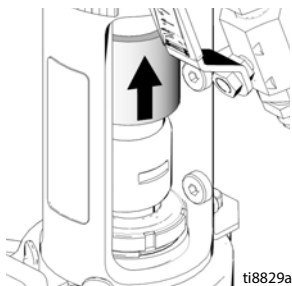

5. Avlägsna stångkopplingar.

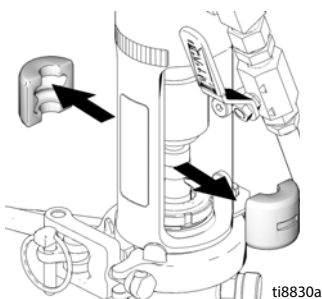

6. Avlägsna stiftet.

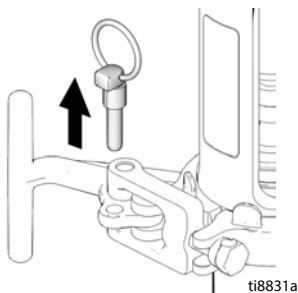

OBSERVERA: Stötta pumpen med handen innan du öppnar T-handtaget.

7. Öppna klämman.

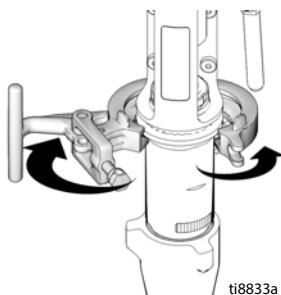

8. Avlägsna pumpen från enheten.

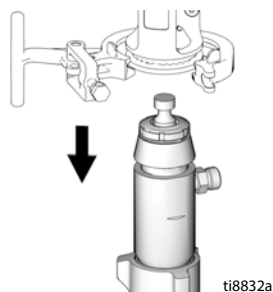

Installation

1. Sätt vid behov upp pumpen i justeringsfästet och dra i pumpen så att stången förlängs.

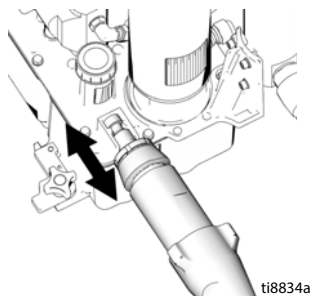

2. Upprepa stegen i omvänd ordning för att montera pumpen igen.

Delar

DutyMax EH/GH™230/300 Standardserie

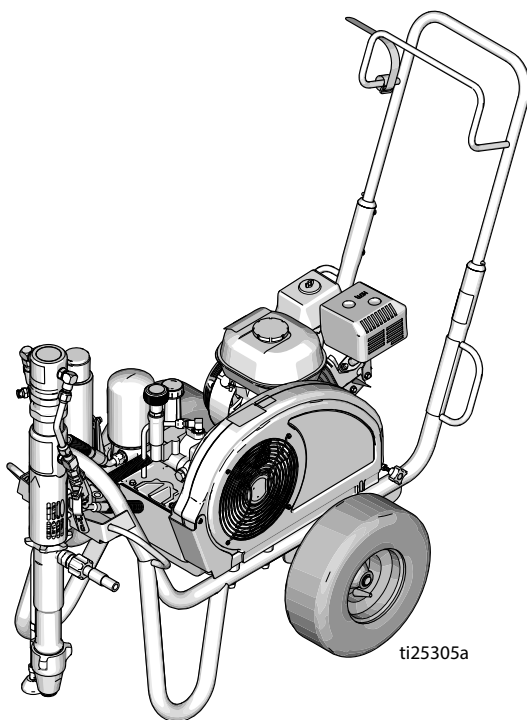

ti25305a

Delar – ram och remskydd

DutyMax GH™ 230/300 Standardserie

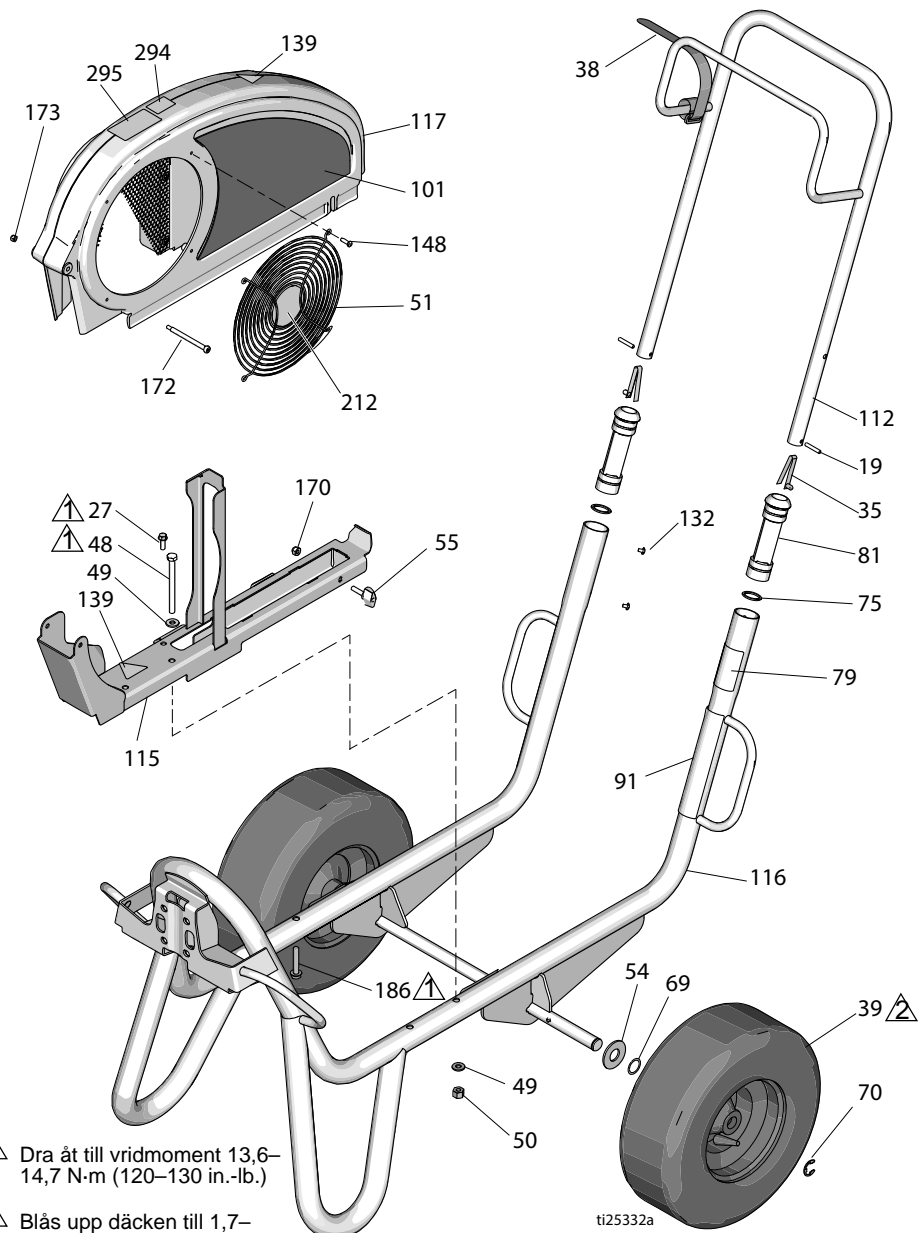

Lista över delar

Ref.	Del	Beskrivning	Ant.	Ref.	Del	Beskrivning	Ant.
19	101354	BULT, fjäder, rak	2		17D046	ETIKETT, varumärke, sida (EH300DI)	1
27	260212	SKRUV, sexkantbricka, gängad	1		17D048	ETIKETT, varumärke, sida (GH300DI)	1
35	112827	FÄSTKNAPP	2				
38	114271	FÄSTREM	1	112	24M397	HANDTAG, vagn	1
39	119509	HJUL, pneumatiskt	2	115	24M086	SKENA, remskydd, enhet	1
48	867539	SKRUV, lås, sexkanthuvud	2	116	24M085	RAM, vagn, svetsgods	1
49	100527	LÅSBRICKA, vanlig	4	117	248973	SKYDD, remenhet, målad (innefattar 51, 148, 172, 173)	1
50	110838	MUTTER, lås	2				
51	117284	GALLER, fläktskydd	1	132	109032	SKRUV, maskin, plant huvud	4
54	156306	BRICKA, platt	2				
55	17D813	MUTTER, hand	2	139▲	16M768	ETIKETT, varning	2
69	116038	LÅSBRICKA, vågfjäder	2	141▲	15Y963	ETIKETT, läs anvisningar	1
70	120211	RING, lås, e-ring	2	148	115477	SKRUV, maskin, torx, plant hd	4
75	15J645	LÅSBRICKA	2				
79▲	189246	ETIKETT, varning	1	170	102040	MUTTER, lås, sexkant	1
	17D947	ETIKETT, varning, flerspråkig	1	172	119434	SKRUV, ansats, hylshuvud	1
81	192027	HYLSA, vagn	2	173	116969	MUTTER, lås	1
91▲	194317	ETIKETT, varning	1	212	16N398	ETIKETT, riktning (EH/GH300DI)	1
	16N948	ETIKETT, varning, ISO	1				
	17D947	ETIKETT, varning, flerspråkig	1	294	16D576	ETIKETT, tillverkad i USA	1
101	17D042	ETIKETT, varumärke, sida (EH230DI)	1	295	16X983	ETIKETT, standardserie	1
	17D044	ETIKETT, varumärke, sida (GH230DI)	1				

▲Etiketter med varningssymboler och säkerhetsföreskrifter kan beställas kostnadsfritt.

Delar – elmotor

DutyMax EH™ 230DI-modeller

① Dra åt till vridmoment 2,9–3,4 N·m (26–30 in.-lb.)

② Dra åt till vridmoment 24,3–26,6 N·m (215–235 in.-lb.)

③ Loctite 242

④ Dra åt till vridmoment 6,6–7,0 N·m (58–62 in.-lb.)

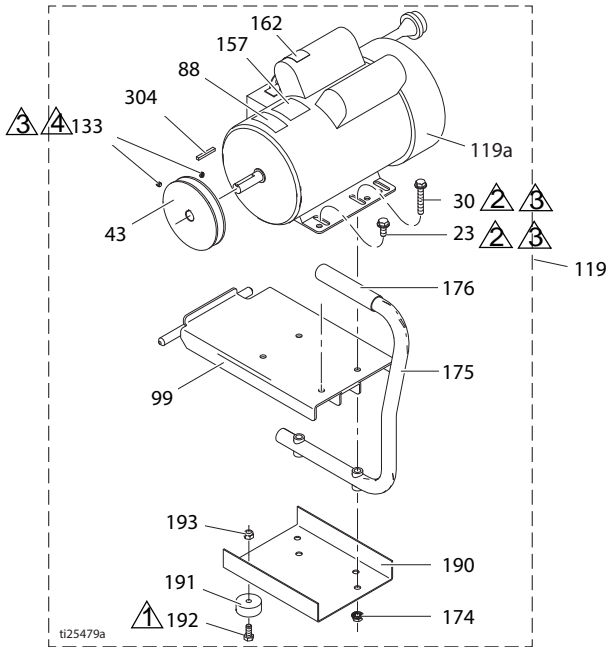

Lista över delar – elmotor (DutyMax EH™ 230DI-modeller)

Ref.	Del	Beskrivning	Ant.	Ref.	Del	Beskrivning	Ant.
23	110963	BULT, flänshuvud	2	190	15F217	PLATTA, isolator, botten	1
30	114653	BULT, flänshuvud	2	191	113817	SKYDD	4
43	16N612	REMSKIVA	1	192	100057	SKRUV, lås, sexkanthuvud	4
44	116914	REM, V-Gripnotch (ej i bild)	1	193	111040	LÅSMUTTER, insats, nylock, 5/16	4
88▲	15K616	ETIKETT, försiktighet	1	304	117632	NYCKEL, fyrkantig 3/16 x 1,25	1
99	15E585	FÄSTE, montering, elmotor	1				
119	24M668	SATS, 3,0 hk (innehåller alla delar som anges på denna sida)	1				
119a	15E669	MOTOR, el 3 hk, 230 V AC	1				
133	100002	SKRUV, lås	2				
157	15B804	ETIKETT, Graco	2				
162▲	189930	ETIKETT, varning	1				
174	110996	MUTTER, sexkant, flänshuvud	4				
175	246214	HANDTAG, konvertering	1				
176	111700	GRIP, handtag	1				

▲ Etiketter med varningssymboler och säkerhetsföreskrifter kan beställas kostnadsfritt.

Delar – bensenmotor

DutyMax GH™230DI-modeller

▲ Dra åt till vridmoment
13,6–14,7 N·m (120–
130 in.-lb.)

▲ Dra åt till vridmoment
6,6–7,0 N·m (58–
62 in.-lb.)

▲ Loctite 242

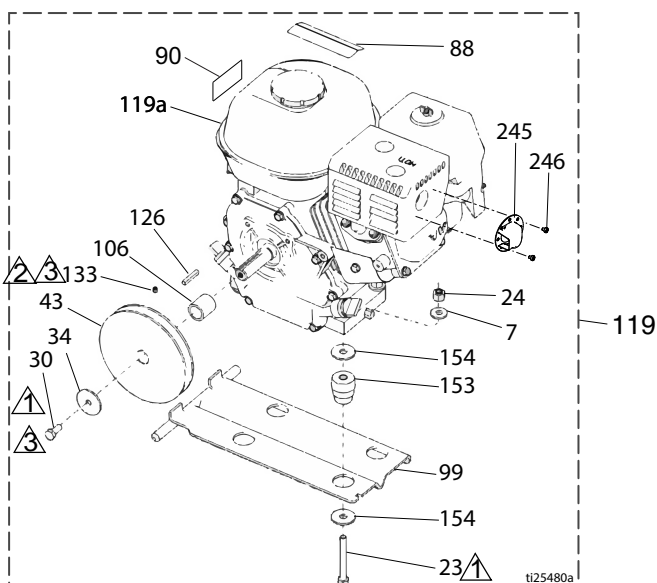

Lista över delar – bensenmotor (DutyMax GH™230DI-modeller)

Ref.	Del	Beskrivning	Ant.	Ref.	Del	Beskrivning	Ant.
7	100023	BRICKA, platt	4	119	248944	SATS, bensenmotor 6,5 hk (innehåller alla delar som anges på denna sida)	2
23	113664	SKRUV, lås, sexkanthuvud	4	119a	116298	MOTOR, 6,5 bensin	1
30	108842	SKRUV, lås, sexkanthuvud	2	126	117632	NYCKEL, fyrkantig, 3/16 x 1,25	1
34	112717	LÅSBRICKA	1	133	100002	SKRUV, lås	1
43	116908	REMSKIVA, 14 cm (5,50 tum)	1	153	15E888	DÄMPARE, motorfäste	4
44	119433	REM, V-Gripnotch (ej i bild)	1	154	108851	LÅSBRICKA, vanlig	8
50	110838	MUTTER, lås	4	245	128099	DEFLEKTOR, utströmning	1
88▲	194126	ETIKETT, varning	1	246	128101	SKRUV, gängad	2
90▲	16Y720	ETIKETT, varning, ISO-motor	1				
99	15F157	FÄSTE, montering, motor	1				
106	15B314	HYLSA, motoraxel	1				

▲ Etiketter med varningssymboler och säkerhetsföreskrifter kan beställas kostnadsfritt.

Delar – elmotor

DutyMax EH™300DI-modeller

▲ Dra åt till vridmoment
2,9–3,4 N·m (26–30 in.-lb.)

▲ Dra åt till vridmoment
24,3–26,6 N·m (215–
235 in.-lb.)

▲ Loctite 242

▲ Dra åt till vridmoment
6,6–7,0 N·m (58–62 in.-lb.)

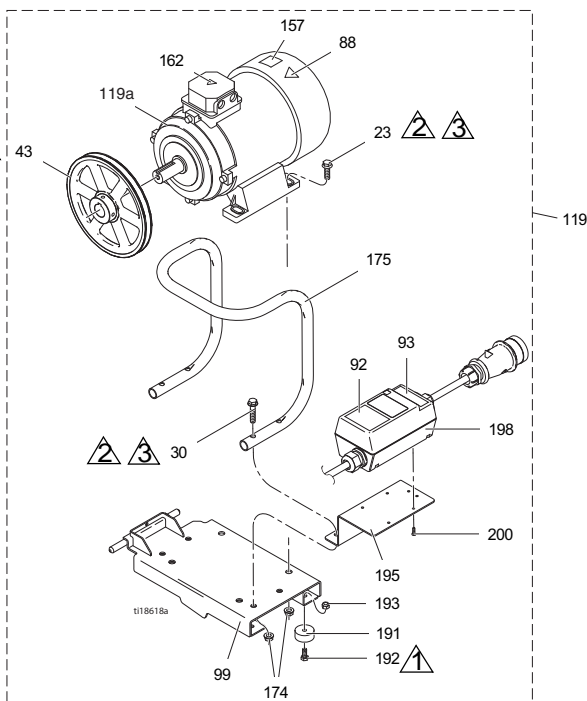

Lista över delar – elmotor (DutyMax EH™300DI-modeller)

Ref.	Del	Beskrivning	Ant.	Ref.	Del	Beskrivning	Ant.
23	111193	BULT, flänshuvud	4	162▲	189930	ETIKETT, försiktighet	1
30	116780	SKRUV, sexkanthuvud, fläns	4	174	112958	MUTTER, sexkant, med flänsar	8
43	125811	REMSKIVA, gjutjärn, 22,2 cm (8,75 tum)	1	175	16M473	SLANG, handtag, konvertering	1
88▲	15K616	ETIKETT, försiktighet	1	191	113817	SKYDD	4
92	16N399	ETIKETT, kopplingsdosa motor på/av	1	192	100057	SKRUV, läs, sexkanthuvud	4
93	16N400	ETIKETT, röd indikatorlampa	1	193	111040	LÅSMUTTER, insats, nylock, 5/16	4
99	16M467	FÄSTE, montering, motor, EH300	1	195	16M474	FÄSTE, startmotor	1
119	24M669	SATS, motor (innehåller alla delar som anges på denna sida)	1	198	24N064	STARTMOTOR, enhet	1
119a	24N019	MOTOR, el, 400 V AC, 50 Hz, 7,3 hk	1	200	119236	SKRUV, plastit	4

▲ Etiketter med varningssymboler och säkerhetsföreskrifter kan beställas kostnadsfritt.

Delar – bensinmotor

DutyMax GH™300DI-modeller

 Dra åt till vridmoment 13,6–14,7 N·m (120–130 in.-lb.).

 Loctite 242

 Dra åt till vridmoment 6,6–7,0 N·m (58–62 in.-lb.)

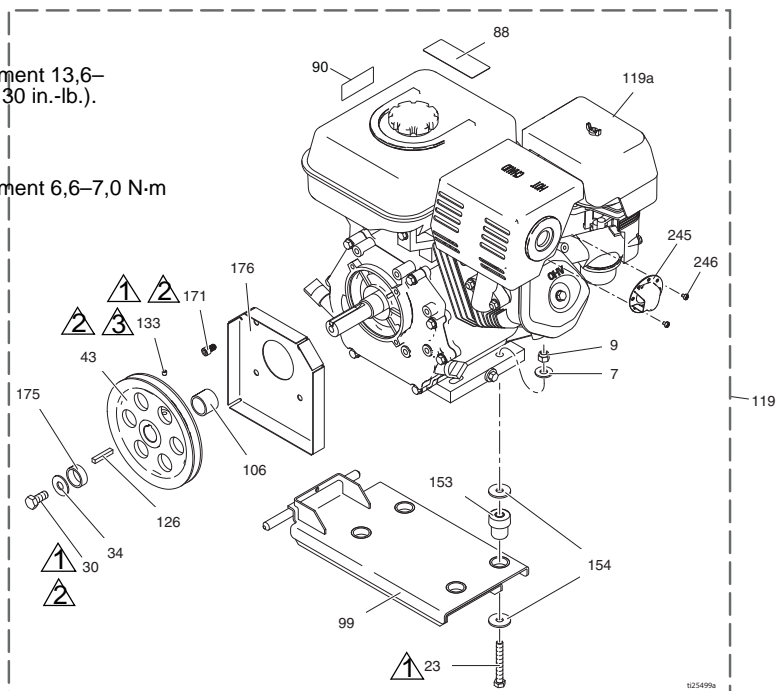

Lista över delar – bensinmotor (DutyMax GH™300DI-modeller)

Ref.	Del	Beskrivning	Ant.	Ref.	Del	Beskrivning	Ant.
7	100132	BRICKA, platt	4	119a	803900	MOTOR, bensin, 9,0 hk (Honda)	1
9	101566	MUTTER, lås	4	126	119484	NYCKEL, parallell, fyrkantig	1
23	106212	SKRUV, lås, sexkanthuvud	4	133	100002	SKRUV, lås	1
30	116645	BULT, sexkants	1	153	195515	DÄMPARE, motorfäste	4
34	100696	LÅSBRICKA, bearbetat	1	154	108851	LÅSBRICKA, vanlig	8
43	119401	REMSKIVA	1	171	C20010	INSEXBULT	4
44	119432	REM, V-Gripnotch (ej i bild)	1	175	15E764	DISTANS, axel, motor	1
88▲	194126	ETIKETT, varning	1	176	15E973	SKÄRM, motoraxel	1
90▲	16Y720	ETIKETT, varning, ISO-motor	1	245	124145	DEFLEKTOR, utströmning	1
99	15E583	FÄSTE, montering, motor	1	246	128101	SKRUV, gängad	3
106	15E586	HYLSA, axel, motor	1				
119	248945	SATS, bensinmotor 9,0 hk (innehåller alla delar som anges på denna sida)	2				

▲ Etiketter med varningssymboler och säkerhetsföreskrifter kan beställas kostnadsfritt.

Delar – tank och filter

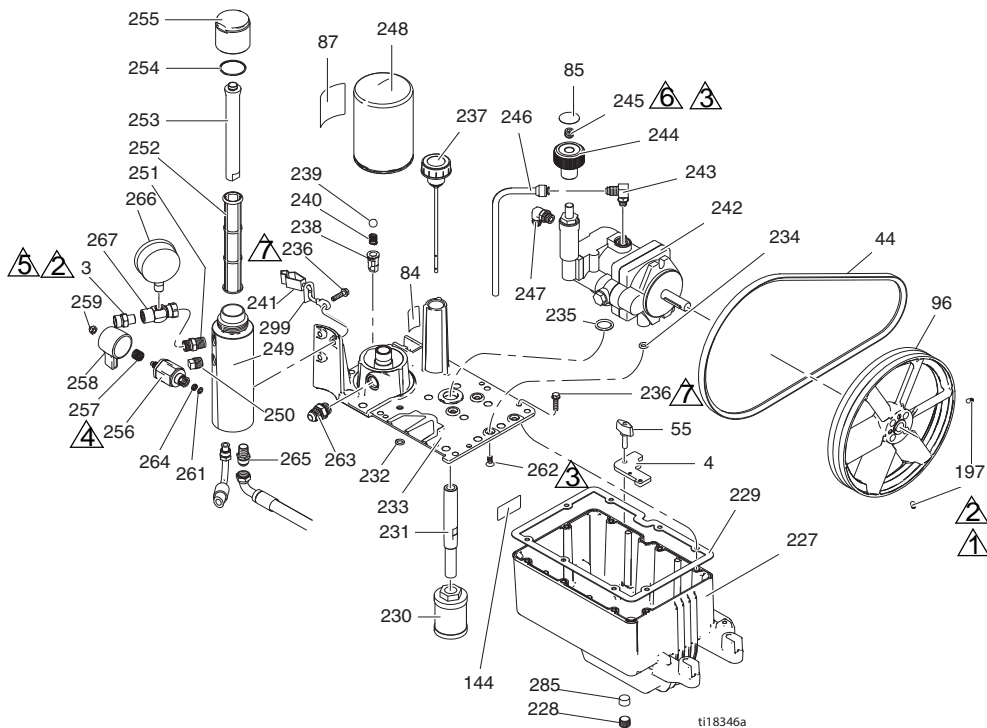

① Dra åt till vridmoment 6,6–7,0 N·m (58–62 in.-lb.)

② Loctite 242

③ Dra åt till vridmoment 10,2–12,4 N·m (90–110 in.-lb.)

④ Dra åt till vridmoment 37,9–44,6 N·m (335–395 in.-lb.)

⑤ Dra åt till vridmoment 1,7–2,8 N·m (15–25 in.-lb.)

⑥ Loctite 277

⑦ Dra åt till vridmoment 12,4–13,6 N·m (110–120 in.-lb.)

Lista över delar – tank och filter

Ref.	Del	Beskrivning	Ant.	Ref.	Del	Beskrivning	Ant.
3	196178	KOPPLING, utlopp (EH/GH230DI)	1	242	249003	PUMP, hydraulisk (EH/GH230DI)	1
	183285	KOPPLING, utlopp (EH/GH300DI)	1	243	110792	KOPPLING, vinkel, hane, 90°	1
4	15E476	FÄSTE, hållare, motor	1	244	15B438	RATT, tryck	1
44	116914	REM, V, AX42 (EH230DI)	1	245	117560	LÅSSKRUV, sexkants	1
	119433	REM, V, AX41 (GH230DI)	1	246	246167	RÖR, hydrauliskt, behållardränering	1
	125834	REM, V, AX48 (EH300DI)	1	247	120634	KOPPLING, vinkel, hydraulisk med o-ringar	1
	119432	REM, V, AX44 (GH300DI)	1	248	246173	FILTER, olja, påskruvat	1
55	15D862	MUTTER, hand	2	249	15E599	HUS, filter	1
84	198585	ETIKETT, hydraulvätska, GH	1	250	15G331	RÖRPLUGG	1
85	15A464	ETIKETT, styrning	1	251	196178	ADAPTER, nippel	1
87	189892	ETIKETT, Graco	1	252	244067	FILTER, vätska	1
96	15E410	REMSKIVA, fläkt	1	253	15C766	RÖR, spridning	1
144	15K440	ETIKETT, varumärke, GH/EH-kylning	1	254	117285	TÄTNING, o-ring	1
197	120087	LÅSSKRUV, 1/4 x 1/2	2	255	15C765	LOCK, filter	1
227	15J513	TANK, blå	1	256*	287879	VENTIL, dränering, enh	1
228	101754	RÖRPLUGG	1	257*	114708	FJÄDER, komp	1
229	120604	PACKNING, tank	1	258*	15G563	HANTAG, ventil	1
230	116919	FILTER	1	259*	116424	LOCKMUTTER	1
231	15E587	RÖR, sug	1	261*	193710	TÄTNING, säte, ventil	1
232	154594	TÄTNING, o-ring	1	262	117471	MASKINSKRUV, sexkant platt huvud	4
233	15M056	KÅPA, tank	1	263	120184	HYDRAULKOPPLING	1
234	107188	TÄTNING, o-ring	4	264*	193709	SÄTE, ventil	1
235	156401	TÄTNING, o-ring	1	265	121311	KOPPLING, vinkel, 45° standard	1
236	119426	SKRUV, maskin, sexkanthuvud	11	266	102814	MÄTARE	1
237	120726	LOCK, luftning, filter	1	267	243683	SKARVKOPPLING, svivel	1
238	198841	HÅLLARE, kula, tryck-bypass	1	285	116618	MAGNET	1
239	100084	KULA, metall	1	299	290079	ETIKETT, jordningsvarning, engelska	1
240	116967	FJÄDER, spiral	1		16Y633	ETIKETT, jordningsvarning, kinesiska	1
241	237686	LEDNING, jordning med klämma	1				

* Ingår i dräneringskransats 245103

Delar – hydraulmotor och kolvpump

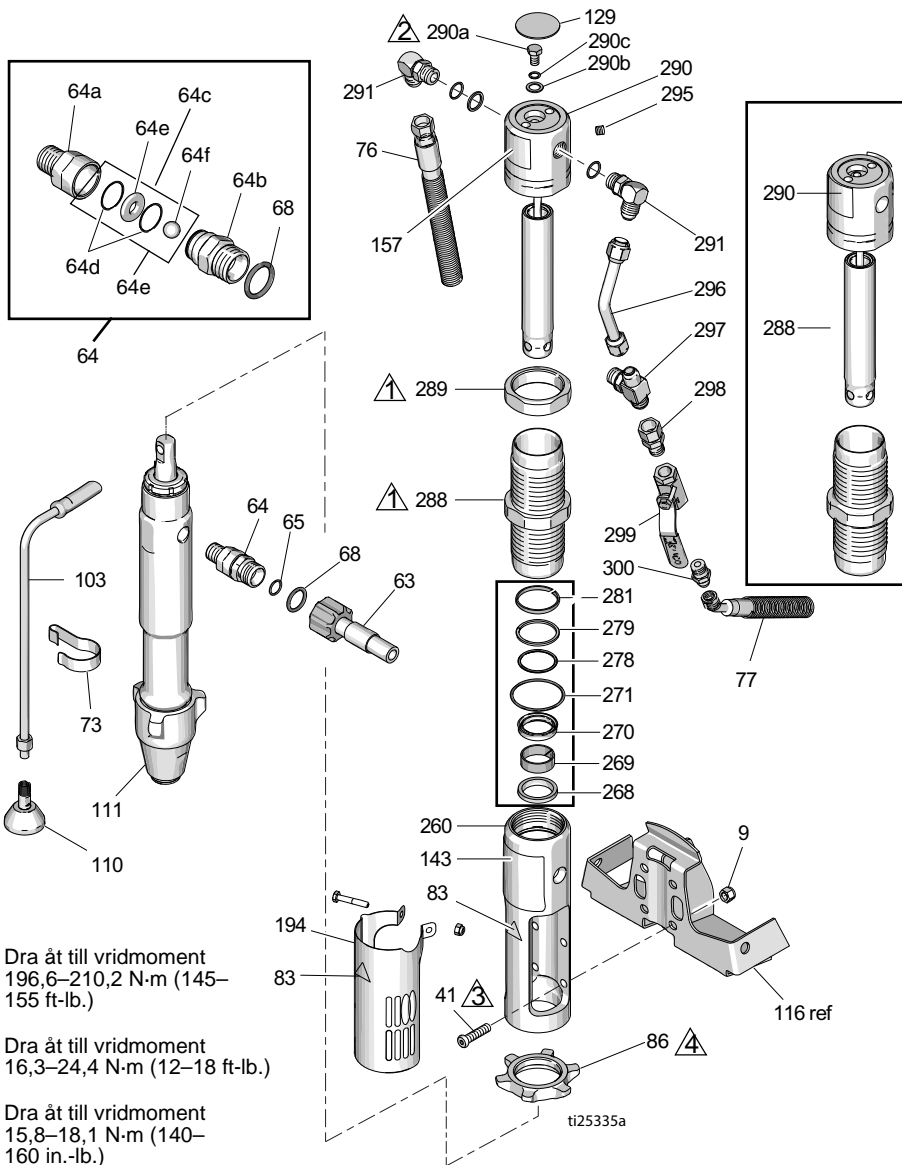

Lista över delar – hydraulmotor och kolvpump

Ref.	Del	Beskrivning	Ant.	Ref.	Del	Beskrivning	Ant.
8	15F584	ETIKETT, ProConnect	1	178	156698	TÄTNING, o-ring	1
9	101566	MUTTER, lås	4	179	277377	KOPPLING, pump	2
33	189920	SIL, (1-11 1/2 npsm)	1	180	15H957	KÅPA, koppling	1
41◆	107210	SKRUV	4	194	24X474	KÅPA, skärm	1
57	288344	KLÄMMA, pump	1	260◆	15E243	FÖRDELARE, adapter	1
58	105510	BRICKA, lås, fjäder (hög krage)	2	268◆+	117739	SKRAPA, stång	1
59	101550	MASKINSKRUV, sch	2	269◆+	112342	LAGER, stång	1
63	257908	SLANG, kopplad	1	270◆+	112342	TÄTNING, block	1
64	24M611	SATS, backventil (innehåller 64a–64f)	1	271◆+	117283	TÄTNING, o-ring	1
64a	16N461	HUS, säte, backventil	1	278◆+	108014	TÄTNING, o-ring	1
64b	16N462	HUS, kula, backventil	1	279◆+	178226	TÄTNING, kolv	1
64c	24M725	SATS, reparation, backventil (innehåller 64d, 64e, 64f, 68)	1	281◆+	178207	LAGER, kolv	1
64d*		O-RING	2	288◆	248991	HYLSA, hydraulisk	1
64e*		SÄTE, ventil	1	289◆	15A726	MUTTER, lås	1
64f*		KULA, keramisk	1	290◆	288737	SATS, reparation, stativ (innehåller 129, 278, 279, 281, 282, 295)	1
65	109450	TÄTNING, o-ring	1	290a◆	106276	BULT, sexkants	1
68*	C20195	TÄTNING, o-ring	1	290b◆	155685	TÄTNING, o-ring	1
73	198542	KLÄMMA, fjäder	1	290c◆	178179	BRICKA, tätning	1
76	15K642	HUS, hydrauliskt, retur	1	291◆	117607	KOPPLING, standardvinkel thd	2
77	15K641	HUS, hydrauliskt, matning	1	295◆	100139	RÖRPLUGG	1
83▲◆	192840	ETIKETT, varning	1	296◆	15E596	RÖR, hydrauliskt, matning	1
86	193394	FÄSTMUTTER, GH230/300	1	297◆	117609	KOPPLING, gren, rakt gängad	1
103	243993	SLANG, dränering, Ultra hi-boy	1	298	117328	KOPPLING, nippel, rak	1
110	241920	DEFLEKTOR, gängad	1	299	117441	KULVENTIL	1
111	24W999	PUMP, displacement	1	300	116813	KOPPLING, nippel, hydraulisk	1
129◆	15B063	ETIKETT, varning	1				
143	17D061	ETIKETT, varumärke, framsida (EH230DI)	1				
	17D063	ETIKETT, varumärke, framsida (GH230DI)	1				
	17D065	ETIKETT, varumärke, framsida (EH300DI)	1				
	17D067	ETIKETT, varumärke, framsida (GH300DI)	1				
157◆	15B804	ETIKETT, Graco	2				

▲ Etiketter med varningssymboler och säkerhetsföreskrifter kan beställas kostnadsfritt.

◆ Ingår i Reparationssats för hydraulmotor 288760 (EH/GH300).

+ Ingår i tätningssats 246174

* Ingår i reparationssats 24M725 för backventil

Delar

DutyMax EH/GH™230DI Högtrycksspruta – sprutpistol och slang

Ref.	Artikelnr	Beskrivning	Ant.
202a	240797	SLANG, jordad, nylon; 9,5 mm (3/8 tum) innerdiameter; koppl 3/8-18 npsm; 15 m (50 fot); spiralskydd i båda ändar	1
202b	241735	SLANG, jordad, nylon; 6,4 mm (1/4 tum) innerdiameter; koppl 1/4 npt(hane) x 1/4 npsm(hona); 0,9 m (3 fot); spiralskydd i båda ändar, 22,7 MPa (227 bar, 3 300 psi)	1
202c	241705	PISTOL, spruta, textur. Innehåller RAC® munstycksskydd och LTX531 sprutmunstyckscylinder, se 308491 för delar	1
202d	159841	ADAPTER, 3/8 x 1/4 tum npt	1
202e	239663	SVIVEL, rak	1
202f	196178	ADAPTER, nippel	1

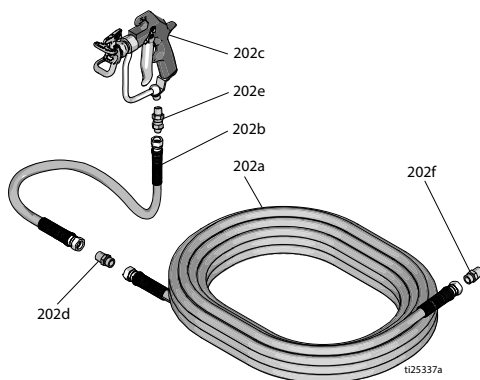

DutyMax EH/GH™300DI Högtrycksspruta – sprutpistol och slang

Ref.	Artikelnr	Beskrivning	Ant.
225a	159239	KOPPLING, nippel, rör, reduc	2
225b	191239	SLANG, koppl, 3/8 tum x 11 fot, 10 tum	1
225d	245820	SATS, tillbehör, pistol	1
225f	278499	SLANG, koppl, 1/2 tum x 50 fot, 3 300 wp	1

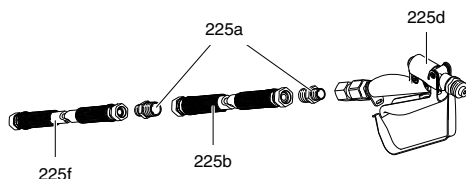

Delar

DutyMax EH/GH™230/300 ProContractor-serie

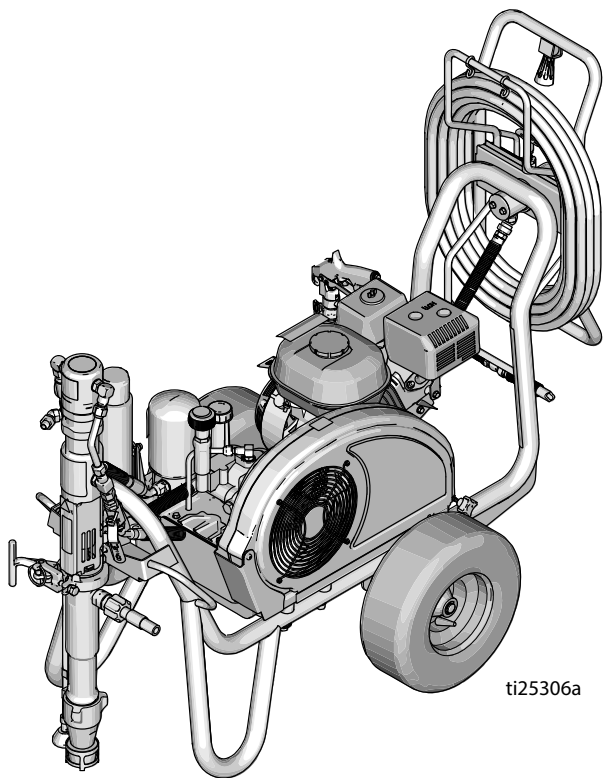

ti25306a

Delar – ram och remskydd

DutyMax GH™ 230/300 ProContractor-serie

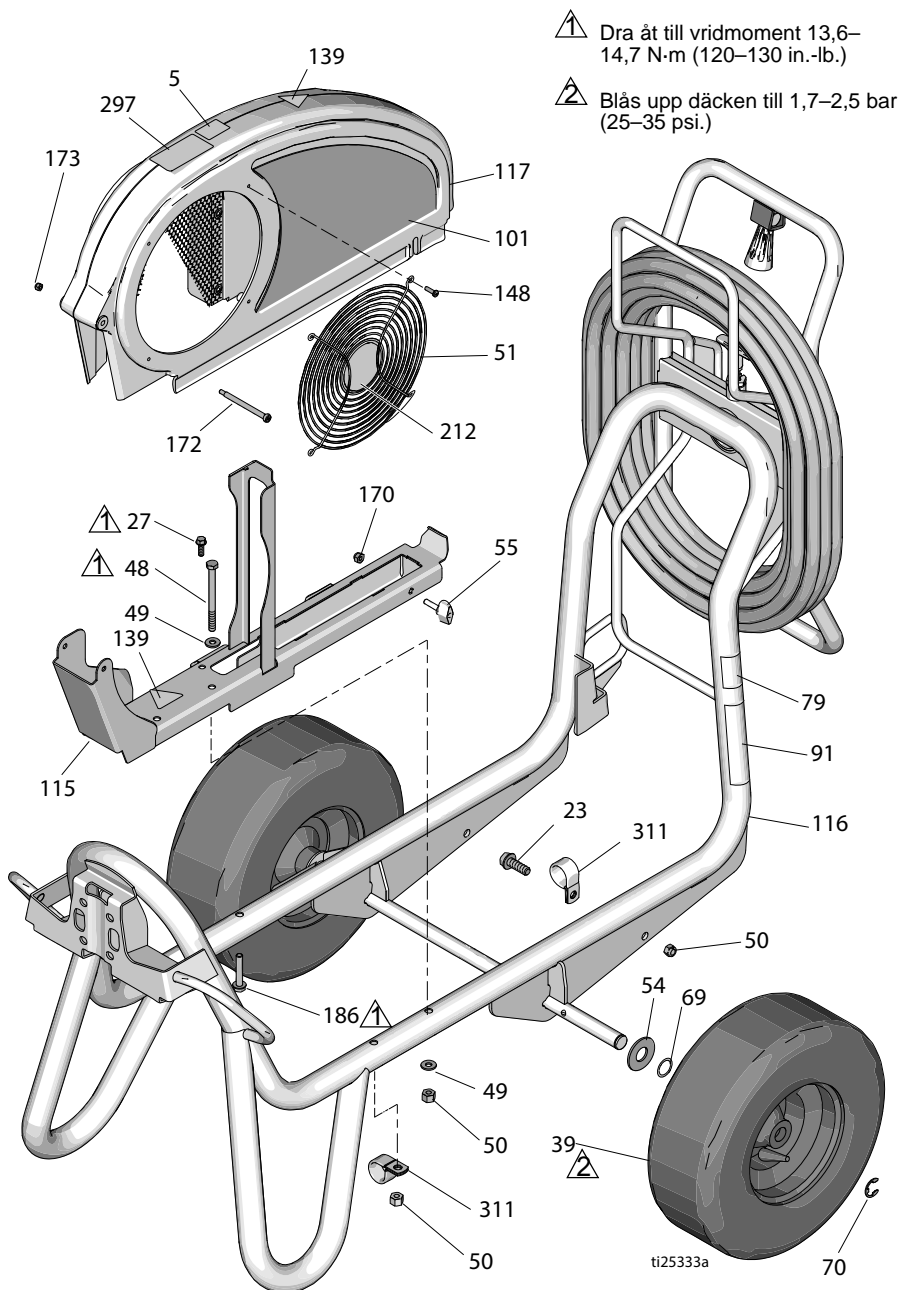





Lista över delar

Ref.	Del	Beskrivning	Ant.	Ref.	Del	Beskrivning	Ant.
5	16D576	ETIKETT, tillverkad i USA med globala komponenter	1	17D044	ETIKETT, varumärke, sida (GH230DI)	1	
19	101354	BULT, fjäder, rak	2	17D046	ETIKETT, varumärke, sida (EH300DI)	1	
23	110963	BULT, flänshuvud	1	17D048	ETIKETT, varumärke, sida (GH300DI)	1	
27	260212	SKRUV, sexkantbricka, gängad	1	115	24M086	SKENA, remskydd, enhet	1
35	112827	FÄSTKNAPP	2	116	17D108	RAM, vagn, svetsgods	1
38	114271	FÄSTREM	1	117	248973	SKYDD, remenhet, målrad	1
39	119509	HJUL, pneumatiskt	2	132	109032	SKRUV, maskin, plant huvud	4
48	867539	SKRUV, lås, sexkanthuvud	2	139▲	16M768	ETIKETT, varning	2
49	100527	LÅSBRICKA, vanlig	4	141▲	15Y963	ETIKETT, läs anvisningar	1
50	110838	MUTTER, lås	2	148	115477	SKRUV, maskin, torx, plant hd	4
51	117284	GALLER, fläktskydd	1	170	102040	MUTTER, lås, sexkant	1
54	156306	BRICKA, platt	2	172	119434	SKRUV, ansats, hylshuvud	1
55	17D813	MUTTER, hand	2	173	116969	MUTTER, lås	1
69	116038	LÅSBRICKA, vågfjäder	2	212	16N398	ETIKETT, riktning (EH/GH300DI)	1
70	120211	RING, lås, e-ring	2	297	17D033	ETIKETT, ProContractor	1
75	15J645	LÅSBRICKA	2	311	128051	KLAMP	2
79▲	189246	ETIKETT, varning	1	▲Etiketter med varningssymboler och säkerhetsföreskrifter kan beställas kostnadsfritt			
81	192027	HYLSA, vagn	2				
91▲	194317	ETIKETT, varning	1				
	16N948	ETIKETT, varning, ISO	1				
	17D947	ETIKETT, varning, flerspråkig	1				
101	17D042	ETIKETT, varumärke, sida (EH230DI)	1				

Delar – elmotor

DutyMax EH™ 230DI-modeller

-  Dra åt till vridmoment 2,9–3,4 N·m (26–30 in.-lb.)
-  Dra åt till vridmoment 24,3–26,6 N·m (215–235 in.-lb.)
-  Loctite 242
-  Dra åt till vridmoment 6,6–7,0 N·m (58–62 in.-lb.)

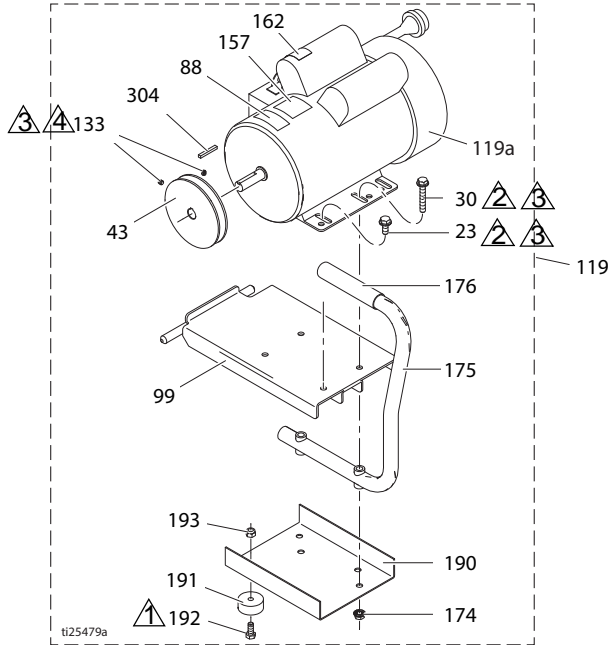

Lista över delar – elmotor (DutyMax EH™ 230DI-modeller)

Ref.	Del	Beskrivning	Ant.	Ref.	Del	Beskrivning	Ant.
23	110963	BULT, flänshuvud	2	162▲	189930	ETIKETT, varning	1
30	114653	BULT, flänshuvud	2	174	110996	MUTTER, sexkant, flänshuvud	4
43	15E588	REMSKIVA	1	175	246214	HANDTAG, konvertering	1
44	116914	REM, V-Gripnotch (ej i bild)	1	176	111700	GRIP, handtag	1
88▲	15K616	ETIKETT, försiktighet	1	190	15F217	PLATTA, isolator, botten	1
99	15E585	FÄSTE, montering, elmotor	1	191	113817	SKYDD	4
119	248946	SATS, elmotor 3,0 Hk (innehåller alla delar om anges på denna sida)	1	192	100057	SKRUV, lås, sexkanthuvud	4
119a	15E669	MOTOR, el 3 hk, 230 V AC	1	193	111040	LÅSMUTTER, insats, nylock, 5/16	4
133	100002	SKRUV, lås	2	304	117632	NYCKEL, fyrkantig 3/16 x 1,25	1
157	15B804	ETIKETT, Graco	2				

▲Etiketter med varningssymboler och säkerhetsföreskrifter kan beställas kostnadsfritt.

Delar – bensenmotor

DutyMax GH™230DI-modeller

- ▲ Dra åt till vridmoment
13,6–14,7 N·m (120–
130 in.-lb.)
- ▲ Dra åt till vridmoment
6,6–7,0 N·m (58–
62 in.-lb.)
- ▲ Loctite 242

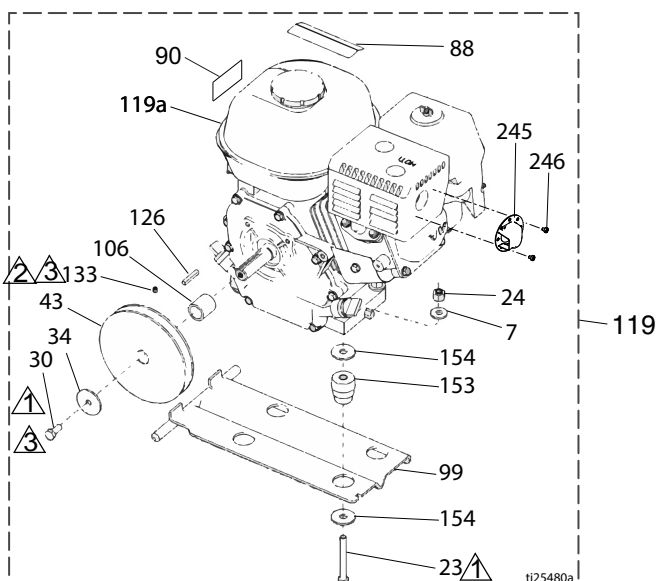

Lista över delar – bensenmotor (DutyMax GH™230DI-modeller)

Ref.	Del	Beskrivning	Ant.	Ref.	Del	Beskrivning	Ant.
7	100023	BRICKA, platt	4	119	248944	SATS, bensenmotor 6,5 hk (innehåller alla delar som anges på denna sida)	2
23	113664	SKRUV, lås, sexkanthuvud	4	119a	116298	MOTOR, 6,5 hk bensen	1
30	108842	SKRUV, lås, sexkanthuvud	2	126	117632	NYCKEL, fyrkantig, 3/16 x 1,25	1
34	112717	LÅSBRICKA	1	133	100002	SKRUV, lås	1
43	116908	REMSKIVA, 14 cm (5,50 tum)	1	153	15E888	DÄMPARE, motorfäste	4
44	119433	REM, V-Gripnotch (ej i bild)	1	154	108851	LÅSBRICKA, vanlig	8
50	110838	MUTTER, lås	4	245	128099	DEFLEKTOR, utströmning	1
88▲	194126	ETIKETT, varning	1	246	128101	SKRUV, gängad	2
90▲	16Y720	ETIKETT, varning, ISO-motor	1	▲Etiketter med varningssymboler och säkerhetsföreskrifter kan beställas kostnadsfritt.			
99	15F157	FÄSTE, montering, motor	1				
106	15B314	HYLSA, motoraxel	1				

Delar – elmotor

DutyMax EH™300DI-modeller

▲ Dra åt till vridmoment
2,9–3,4 N·m (26–
30 in.-lb.)

▲ Dra åt till vridmoment
24,3–26,6 N·m (215–
235 in.-lb.)

▲ Loctite 242

▲ Dra åt till vridmoment
6,6–7,0 N·m (58–
62 in.-lb.)

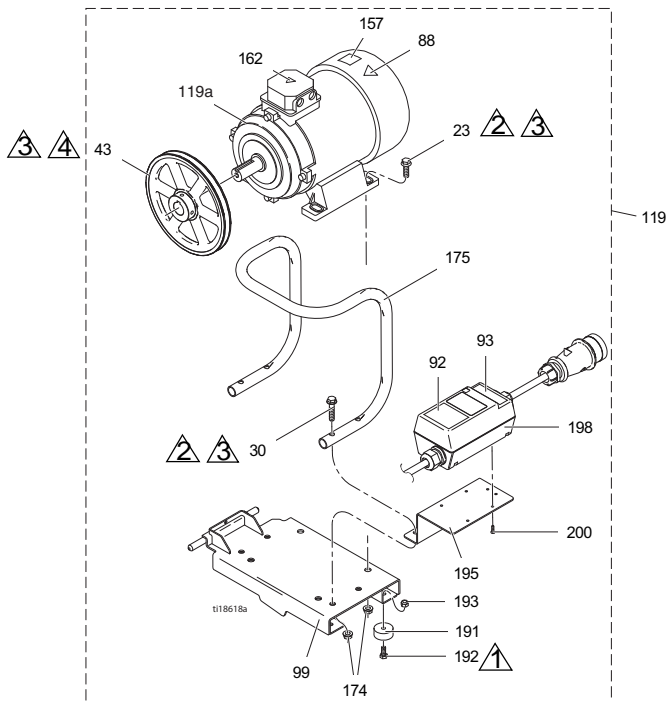

Lista över delar – elmotor (DutyMax EH™300DI-modeller)

Ref.	Del	Beskrivning	Ant.	Ref.	Del	Beskrivning	Ant.
23	111193	BULT, flänshuvud	4	162▲	189930	ETIKETT, försiktighet	1
30	116780	SKRUV, sexkanthuvud, fläns	4	174	112958	MUTTER, sexkant, med flänsar	8
43	125811	REMSKIVA, gjutjärn, 22,2 cm (8,75 tum)	1	175	16M473	SLANG, handtag, konvertering	1
88▲	15K616	ETIKETT, försiktighet	1	191	113817	SKYDD	4
92	16N399	ETIKETT, kopplingsdosa motor på/av	1	192	100057	SKRUV, läs, sexkanthuvud	4
93	16N400	ETIKETT, röd indikatorlampa	1	193	111040	LÅSMUTTER, insats, nylock, 5/16	4
99	16M467	FÄSTE, montering, motor, EH300	1	195	16M474	FÄSTE, startmotor	1
119	24M669	SATS, motor (innehåller alla delar som anges på denna sida)	1	198	24N064	STARTMOTOR, enhet	1
119a	24N019	MOTOR, el, 400 V AC, 50 Hz, 7,3 hk	1	200	119236	SKRUV, plastit	4

▲ Etiketter med varningssymboler och säkerhetsföreskrifter kan beställas kostnadsfritt.

Delar – bensinmotor

DutyMax GH™300DI-modeller

▲ Dra åt till vridmoment
13,6–14,7 N·m (120–
130 in.-lb.).

▲ Loctite 242

▲ Dra åt till vridmoment
6,6–7,0 N·m (58–
62 in.-lb.).

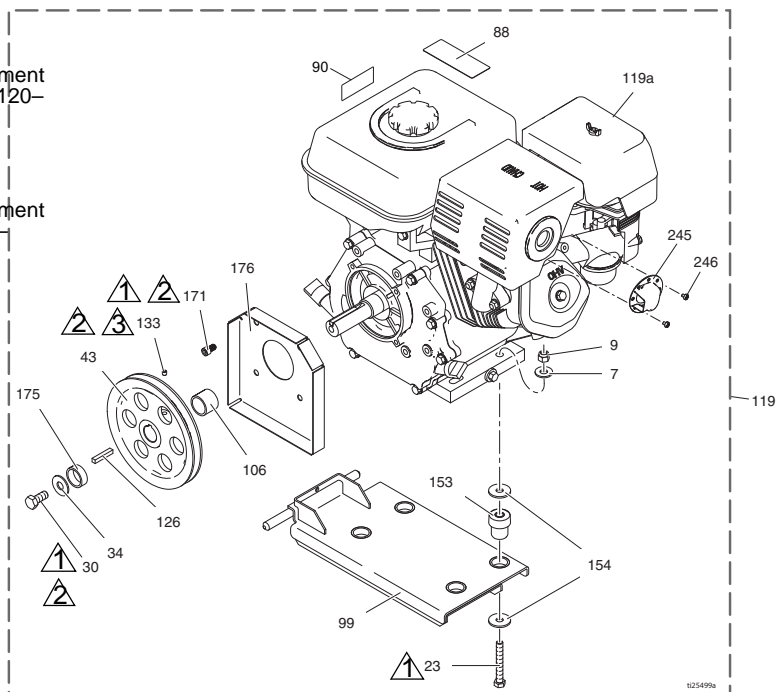

Lista över delar – bensinmotor (DutyMax GH™300DI-modeller)

Ref.	Del	Beskrivning	Ant.	Ref.	Del	Beskrivning	Ant.
7	100132	BRICKA, platt	4	119	248945	SATS, bensinmotor 9,0 hk (innehåller alla delar som anges på denna sida)	2
9	101566	MUTTER, lås	4	119a	803900	MOTOR, bensin, 9,0 hk (Honda)	1
23	106212	SKRUV, lås, sexkanthuvud	4	126	119484	NYCKEL, parallell, fyrkantig	1
30	116645	BULT, sexkants	1	133	100002	SKRUV, lås	1
34	100696	LÅSBRICKA, bearbetat	1	153	195515	DÅMPARE, motorfäste	4
43	119401	REMSKIVA	1	154	108851	LÅSBRICKA, vanlig	8
44	119432	REM, V-Gripnotch (ej i bild)	1	171	C20010	INSEXBULT	4
88▲	194126	ETIKETT, varning	1	175	15E764	DISTANS, axel, motor	1
90▲	16Y720	ETIKETT, varning, ISO-motor	1	176	15E973	SKÅRM, motoraxel	1
99	15E583	FÄSTE, montering, motor	1				
106	15E586	HYLSA, axel, motor	1				

▲ Etiketter med varningssymboler och
säkerhetsföreskrifter kan beställas kostnadsfritt.

Delar – tank och filter

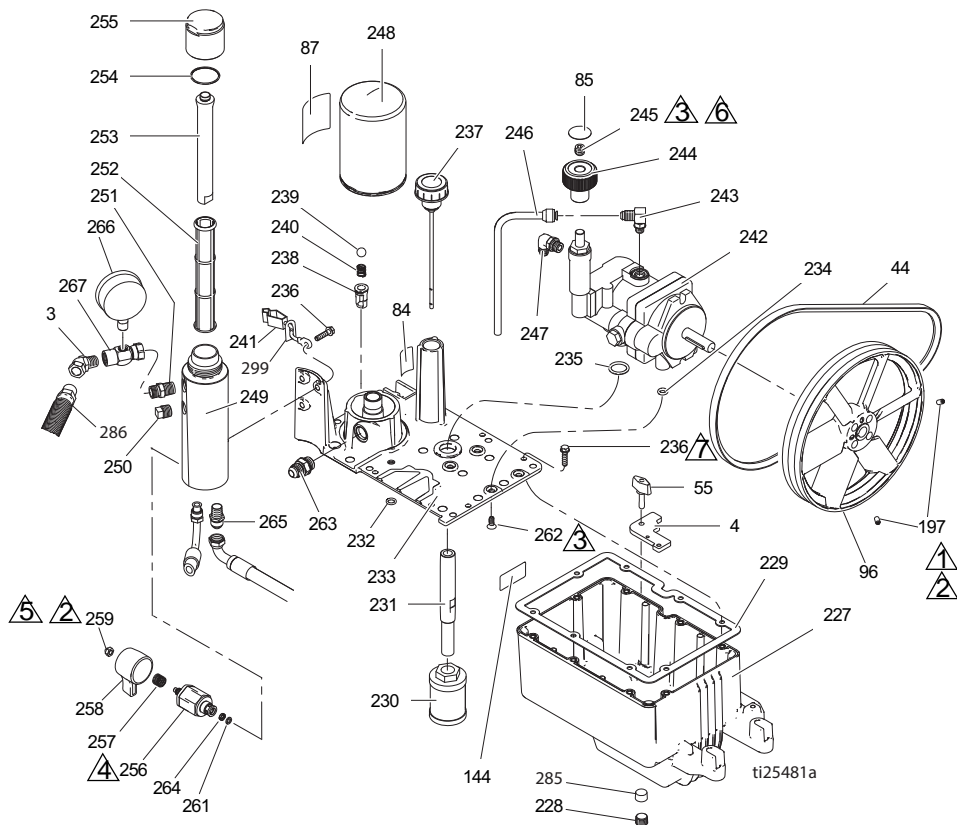

① Dra åt till vridmoment 6,6–7,0 N·m (58–62 in.-lb.)

② Loctite 242

③ Dra åt till vridmoment 10,2–12,4 N·m (90–110 in.-lb.)

④ Dra åt till vridmoment 37,9–44,6 N·m (335–395 in.-lb.)

⑤ Dra åt till vridmoment 1,7–2,8 N·m (15–25 in.-lb.)

⑥ Loctite 277

⑦ Dra åt till vridmoment 12,4–13,6 N·m (110–120 in.-lb.)

Lista över delar – tank och filter

Ref.	Del	Beskrivning	Ant.	Ref.	Del	Beskrivning	Ant.
3	161889	KOPPLING, utlopp	1	245	117560	LÅSSKRUV, sexkants	1
4	15E476	FÄSTE, hållare, motor	1	246	246167	RÖR, hydrauliskt,	1
44	116914	REM, V, AX42	1			behållardränering	
	119433	(EH230DI)		247	120634	KOPPLING, vinkel,	1
	125834	REM, V, AX41				hydraulisk med o-ringar	
	119432	(GH230DI)		248	246173	FILTER, olja, påskruvat	1
		REM, V, AX48	1	249	15E599	HUS, filter	1
		(EH300DI)		250	15G331	RÖRPLUGG	1
		REM, V, AX44	1	251	196178	ADAPTER, nippel	1
		(GH300DI)		252	244067	FILTER, vätska	1
55	17D813	MUTTER, hand	2	253	15C766	RÖR, spridning	1
84	198585	ETIKETT,	1	254	117285	TÄTNING, o-ring	1
		hydraulvätska, GH		255	15C765	LOCK, filter	1
85	15A464	ETIKETT, styrning	1	256*	287879	VENTIL, dränering, enh	1
87	189892	ETIKETT, Graco	1	257*	114708	FJÄDER, komp	1
96	15E410	REMSKIVA, fläkt	1	258*	15G563	HANTAG, ventil	1
144	15K440	ETIKETT, varumärke,	1	259*	116424	LOCKMUTTER	1
		GH/EH-kylning		261*	193710	TÄTNING, säte, ventil	1
197	120087	LÅSSKRUV, 1/4 x 1/2	2	262	117471	MASKINSKRUV,	4
227	15J513	TANK, blå	1			sexkant platt huvud	
228	101754	RÖRPLUGG	1	263	120184	HYDRAULKOPPLING	1
229	120604	PACKNING, tank	1	264*	193709	SÄTE, ventil	1
230	116919	FILTER	1	265	121311	KOPPLING, vinkel, 45°	1
231	15E587	RÖR, sug	1			standard	
232	154594	TÄTNING, o-ring	1	266	102814	MÄTARE	1
233	15M056	KÅPA, tank	1	267	243683	SKARVKOPPLING,	1
234	107188	TÄTNING, o-ring	4			svivel	
235	156401	TÄTNING, o-ring	1	285	116618	MAGNET	1
236	119426	SKRUV, maskin,	11	286	17D266	SLANG, med	1
		sexkanthuvud				kopplingar, 3/8 x 73,5	
237	120726	LOCK, luftning, filter	1	299	290079	ETIKETT,	1
238	198841	HÅLLARE, kula,	1			jordningsvarning,	
		tryck-bypass				engelska	
239	100084	KULA, metall	1		16Y633	ETIKETT,	1
240	116967	FJÄDER, spiral	1			jordningsvarning,	
241	237686	LEDNING, jordning med	1			kinesiska	
		klämna					
242	249003	PUMP, hydraulisk	1				
243	110792	KOPPLING, vinkel,	1				
		hane, 90°					
244	15B438	RATT, tryck	1				

* Ingår i dräneringskransats 245103

Delar – hydraulmotor och kolvpump

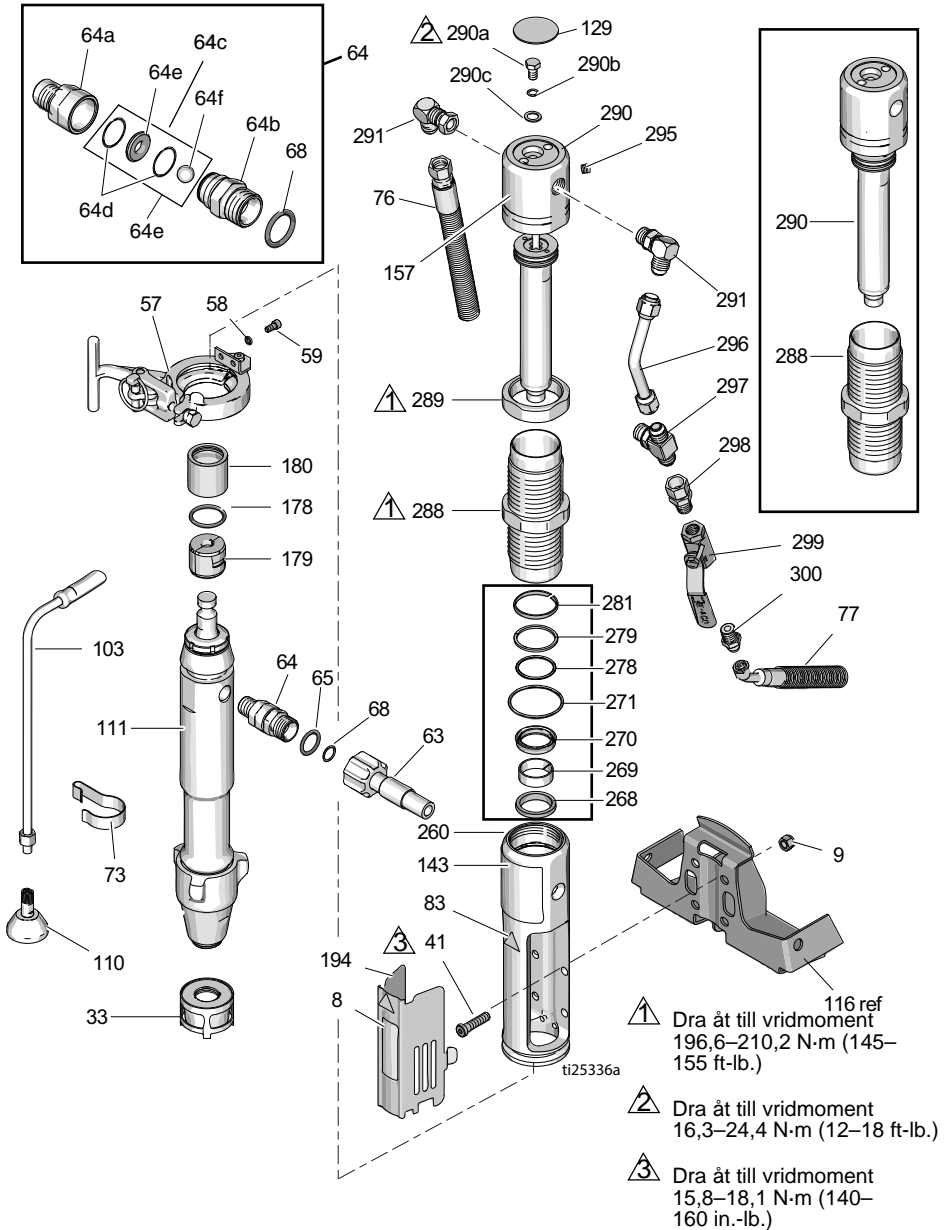

Lista över delar – hydraulmotor och kolvpump

Ref.	Del	Beskrivning	Ant.	Ref.	Del	Beskrivning	Ant.
8	15F584	ETIKETT, ProConnect	1	178	156698	TÄTNING, o-ring	1
9	101566	MUTTER, lås	4	179	277377	KOPPLING, pump	2
33	15V573	SIL		180	15H957	KÅPA, koppling	1
41◆	107210	SKRUV	4	194	16M749	KÅPA, skärm	1
57	288344	KLÄMMA, pump	1	260◆	15J278	FÖRDELARE, adapter	1
58	105510	BRICKA, lås, fjäder (hög krage)	2	268◆+	117739	SKRAPA, stång	1
59	101550	SKRUV, bult	2	269◆+	112342	LAGER, stång	1
63	257908	SLANG, kopplad	1	270◆+	112342	TÄTNING, block	1
64	24M611	SATS, backventil (innehåller 64a–64f)	1	271◆+	117283	TÄTNING, o-ring	1
64a	16N461	HUS, säte, backventil	1	278◆+	108014	TÄTNING, o-ring	1
64b	16N462	HUS, kula, backventil	1	279◆+	178226	TÄTNING, kolv	1
64c	24M725	SATS, reparation, backventil (innehåller 64d, 64e, 64f, 68)	1	281◆+	178207	LAGER, kolv	1
64d*		O-RING	2	288◆	248991	HYLSA, hydraulisk, cylinder	1
64e*		SÄTE, ventil	1	289◆	15A726	MUTTER, lås	1
64f*		KULA, keramisk	1	290◆	288737	SATS, reparation, stativ (innehåller 129, 278, 279, 281, 282, 295)	1
65	109450	TÄTNING, o-ring	1	290a◆	106276	BULT, sexkants	1
68*	C20195	TÄTNING, o-ring	1	290b◆	155685	TÄTNING, o-ring	1
73	198542	KLÄMMA, fjäder	1	290c◆	178179	BRICKA, tätning	1
76	15K642	HUS, hydrauliskt, retur	1	291◆	117607	KOPPLING, standardvinkel thd	2
77	15K641	HUS, hydrauliskt, matning	1	295◆	100139	RÖRPLUGG	1
83▲◆	192840	ETIKETT, varning	1	296◆	15E596	RÖR, hydrauliskt, matning	1
103	243993	SLANG, dränering, Ultra hi-boy	1	297◆	117609	KOPPLING, gren, rakt gängad	1
110	241920	DEFLEKTOR, gängad	1	298	117328	KOPPLING, nippel, rak	1
111	24X001	PUMP, displacement	1	299	117441	KULVENTIL	1
129◆▲	15B063	ETIKETT, varning, het yta	1	300	116813	KOPPLING, nippel, hydraulisk	1
143	17D061	ETIKETT, varumärke, framsida (EH230DI)	1				
	17D063	ETIKETT, varumärke, framsida (GH230DI)	1				
	17D065	ETIKETT, varumärke, framsida (EH300DI)	1				
	17D067	ETIKETT, varumärke, framsida (GH300DI)	1				
157◆	15B804	ETIKETT, Graco	2				

▲ Etiketter med varningssymboler och säkerhetsföreskrifter kan beställas kostnadsfritt.

◆ Ingår i reparationssats 288760 till hydraulmotor

+ Ingår i tätningssats 246174

* Ingår i reparationssats 24M725 för backventil

Delar

DutyMax EH/GH™230DI Högtrycksspruta – sprutpistol och slang

Ref.	Artikelnr	Beskrivning	Ant.
202a	240797	SLANG, jordad, nylon; 9,5 mm (3/8 tum) innerdiameter; koppl 3/8-18 npsm; 15 m (50 fot); spiralskydd i båda ändar	2
202b	241735	SLANG, jordad, nylon; 6,4 mm (1/4 tum) innerdiameter; koppl 1/4 npt(hane) x 1/4 npsm(hona); 0,9 m (3 fot); spiralskydd i båda ändar, 22,7 MPa (227 bar, 3 300 psi)	1
202c	241705	PISTOL, spruta, textur. Innehåller RAC® munstycksskydd och LTX531 sprutmunstyckscylinder, se 308491 för delar	1
202d	159841	ADAPTER, 3/8 x 1/4 tum npt	1
202e	239663	SVIVEL, rak	1
202f	162485	ADAPTER, nippel	2

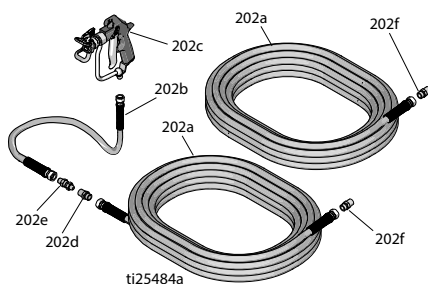

DutyMax EH/GH™300DI Högtrycksspruta – sprutpistol och slang

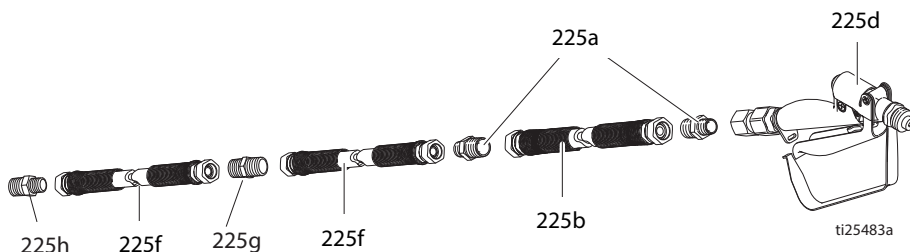

Ref.	Artikelnr	Beskrivning	Ant.
225a	159239	KOPPLING, nippel, rör, reduc	3
225b	191239	SLANG, koppl, 3/8 tum x 11 fot, 10 tum	1
225d	245820	SATS, tillbehör, pistol	1
225f	278499	SLANG, koppl, 1/2 tum x 50 fot, 3 300 wp	2
225g	158491	KOPPLING, nippel	1
225h	159239	KOPPLING, nippel	1

Delar – slangvinda

Endast ProContractor-serien

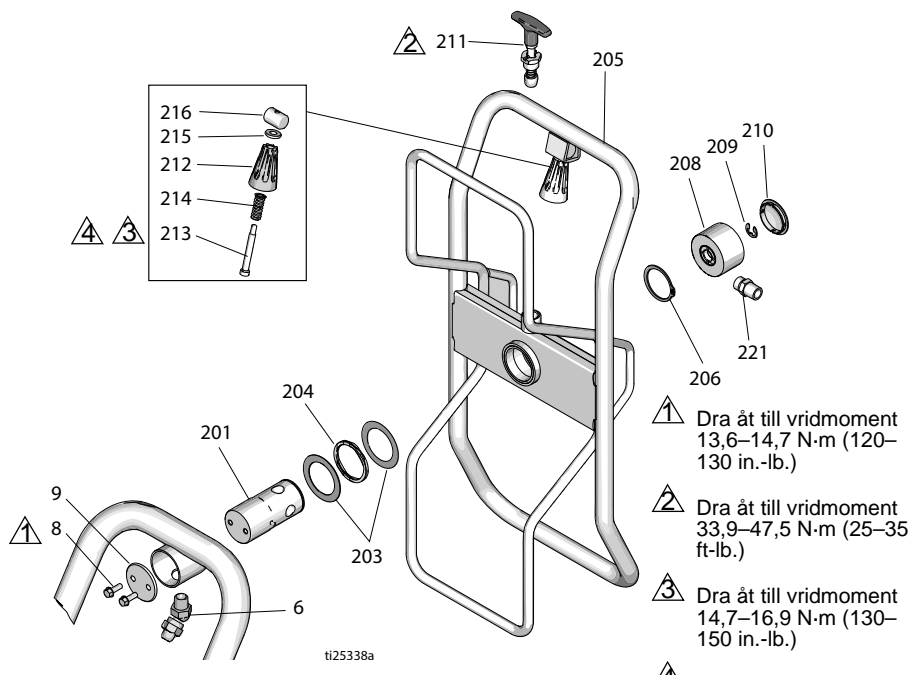

Lista över delar – slangvinda (ProContractor högtryckssprutor)

Ref.	Del	Beskrivning	Ant.	Ref.	Del	Beskrivning	Ant.
6	161889	KOPPLING, skarv, svivel, 45°	1	211	24E400	STIFT, snabbblåsning	1
8	260212	SKRUV, sexkanthuvud	2	212	278085	HANDTAG, svivel	1
9	16C975	PLATTA, svängfäste	1	213	122518	ANSATSSKRUV, sch	1
201	24E016	SLANG, slangvinda, sväng	1	214	122542	FJÄDER	1
203	122607	BRICKA, platt	2	215	122669	BRICKA, platt	1
204	122534	FJÄDER, våg	1	216	15X618	MUTTER, svivel, handtag	1
205	24B691	VINDA, slang	1	221	162485	ADAPTER (modeller 24W942, 24W962)	1
206	122524	RING, lås, utvändig	1	116756	ADAPTER (modeller 24W966, 24W968)	1	
208	24B248	LOCK, svivel, komplett	1	159239	ADAPTER (modeller 24W966, 24W968)	1	
209	122347	RING, lås, utvändig	1				
210	122787	LOCK	1				

Tekniska data

DutyMax EH230DI Standardserie		
	US	Metrisk
Maximalt vätskearbetstryck	3 300 psi	22,8 MPa, 228 bar
Volym, hydraultank	1,25 gallon	4,75 liter
Motor	3,0 hk	2,2 kW
Spänning, strömstyrkans frekvensfas	220 V AC, 15,0 A, 50 Hz 1-fas	220 V AC, 15,0 A 50 Hz 1-fas
Maximal munstycksstorlek	0,039	
Maximalt fritt flöde	1,56 gpm	5,9 l/min.
Slanganslutning	3/8 npsm (hona)	
Cykler per gallon	80	21,1
Ljudnivåer (Uppmätta vid maximala normalbelastningsförhållanden)		
Motorns hk	3,0	
Ljudtryck	80 dBa	
Ljudeffektnivå	95	
Inlopps- och utloppsstorlekar		
Vätskeinloppsstorlek, tum	1 npt (hane)	
Vätskeutloppsstorlek, tum	3/8 npt (hane)	
Vikt		
.	197 lb.	89 kg
Bredd		
.	26,5 tum	67 cm
Längd (handtag indraget)		
.	47,7 tum	121 cm
Höjd (handtag indraget)		
.	35,5 tum	90 cm

DutyMax EH300DI Standardserie		
	US	Metrisk
Maximalt vätskearbetstryck	3 300 psi	22,8 MPa, 228 bar
Volym, hydraultank	1,25 gallon	4,75 liter
Motor	7,5 hk	5,5 kW
Spänning, strömstyrkans frekvensfas	400 V AC, 11,0 A, 50 Hz, 3-fas	400 V AC, 11,0 A 50 Hz, 3-fas
Maximal munstycksstorlek	0.057	
Maximalt fritt flöde.	3,0 gpm	11,3 l/min.
Slanganslutning	1/2 npsm (hona)	
Cykler per gallon	52	13,7
Ljudnivåer (Uppmätta vid maximala normalbelastningsförhållanden)		
Motorns hk	7,4	
Ljudtryck	80 dBa	
Ljudeffektnivå	95	
Inlopps- och utloppsstorlekar		
Vätskeinloppsstorlek, tum.	1 npt (hane)	
Vätskeutloppsstorlek, tum.	1/2 npt (hane)	
Vikt		
.	236 lb.	107 kg
Bredd		
.	26,5 tum	67 cm
Längd (handtag indraget)		
.	47,7 tum	121 cm
Höjd (handtag indraget)		
.	35,5 tum	90 cm

Maximal klassning på bakre säkring för EH300DI:

Säkringstyp aM: 63A

Säkringstyp gL: 80 A

OBSERVERA: Under spänning kommer frigöringsspiralen i motorstartaren för EH300DI inte strömsättas om spänningen är mindre än 85 % av angiven spänning i tabellen i avsnittet Tekniska data.

Under spänning kommer frigöringsspiralen i motorstartaren för EH300DI att tappa kraft och sprutan kommer att stanna om spänningen faller till 85 % av angiven nominell spänning. Spänningen kommer att behöva ökas och sprutan kommer att behöva startas om.

OBSERVERA: För att driva högtryckssprutan EH300DI (24M056) med en generator måste generatorm vara dimensionerad för en uteffekt på 5 kW (minimum).

Material i delar i kontakt med vätskan, grundsystemet:

Förzinkat och förnicklat kolstål, rostfritt stål, PTFE, acetal, förkromning, läder, V-Max UHMWPE, aluminium, volframkarbid, keramik, nylon

Tekniska data

DutyMax GH230 Standardserie

	US	Metrisk
Maximalt vätskearbetstryck	3 300 psi	22,8 MPa, 228 bar
Volym, hydraultank	1,25 gallon	4,75 liter
Maximalt hydraultryck	1 855 psi	12,8 MPa, 128 bar
Motor	200 cc (6,5 HK)	
Maximal munstycksstorlek	0.053	
Maximalt fritt flöde	2,35 gpm	10,7 l/min.
Slanganslutning	3/8 npsm (hane)	
Ljud (dBa)		
Maximalt ljudtryck	96 dBa	
Maximal ljudeffekt	110 dBa	
Inlopps- och utloppsstorlekar		
Storlek på vätskeinlopp	1 5/16-12 UN-ZA	
Storlek på vätskeutlopp	3/8 npt (f)	
Vikt		
.	199 lb.	90 kg
Bredd		
.	26,5 tum	67 cm
Längd		
.	47,7 tum	121 cm
Höjd (handtag indraget)		
.	35,5 tum	90 cm

DutyMax GH300 Standardserie		
	US	Metrisk
Maximalt vätskearbetstryck	3 300 psi	22,8 MPa, 228 bar
Volym, hydraultank	1,25 gallon	4,75 liter
Maximalt hydraultryck	1 855 psi	12,8 MPa, 128 bar
Motor	270 cc (9,0 HK)	
Maximal munstycksstorlek	0.057	
Maximalt fritt flöde.	3,0 gpm	11,4 l/min.
Slanganslutning	3/8 npsm (hane)	
Ljud (dBa)		
Maximalt ljudtryck	96 dBa	
Maximal ljudeffekt	110 dBa	
Inlopps- och utloppsstorlekar		
Storlek på vätskeinlopp.	1 5/16-12 UN-ZA	
Storlek på vätskeutlopp	3/8 npt (f)	
Vikt		
.	218 lb.	99 kg
Bredd		
.	26,5 tum	67 cm
Längd		
.	47,7 tum	121 cm
Höjd (handtag indraget)		
.	35,5 tum	90 cm

Material i delar i kontakt med vätskan, grundsystemet:

Förzinkat och förnicklat kolstål, rostfritt stål, PTFE, acetal, förkromning, läder, V-Maxt UHMWPE, rostfritt stål, volframkarbid, keramik, nylon, aluminium

Tekniska data

DutyMax EH230DI ProContractor-serie

	US	Metrisk
Maximalt vätskearbetstryck	3 300 psi	22,8 MPa, 228 bar
Volym, hydraultank	1,25 gallon	4,75 liter
Motor	3,0 hk	2,2 kW
Spänning, strömstyrkans frekvensfas	220 V AC, 15,0 A, 50 Hz 1-fas	220 V AC, 15,0 A 50 Hz 1-fas
Maximal munstycksstorlek	0.039	
Maximalt fritt flöde	1,56 gpm	5,9 l/min.
Slanganslutning	3/8 npsm (hona)	
Cykler per gallon	80	21,1
Ljudnivåer (Uppmätta vid maximala normalbelastningsförhållanden)		
Motorns hk.	3,0	
Ljudtryck	80 dBa	
Ljudeffektnivå	95	
Inlopps- och utloppsstorlekar		
Vätskeinloppsstorlek, tum	1 npt (hane)	
Vätskeutloppsstorlek, tum	3/8 npt (hane)	
Vikt		
.	227 lb.	103 kg
Bredd		
.	26,5 tum	67 cm
Längd		
.	52 tum	132 cm
Höjd		
.	39 tum	99 cm

DutyMax EH300DI ProContractor-serie		
	US	Metrisk
Maximalt vätskearbetstryck	3 300 psi	22,8 MPa, 228 bar
Volym, hydraultank	1,25 gallon	4,75 liter
Motor	7,5 hk	5,5 kW
Spänning, strömstyrkans frekvensfas	400 V AC, 11,0 A, 50 Hz, 3-fas	400 V AC, 11,0 A 50 Hz, 3-fas
Maximal munstycksstorlek	0.057	
Maximalt fritt flöde.	3,0 gpm	11,3 l/min.
Slanganslutning	1/2 npsm (hona)	
Cykler per gallon	52	13,7
Ljudnivåer (Uppmätta vid maximala normalbelastningsförhållanden)		
Motorns hk	7,4	
Ljudtryck	80 dBa	
Ljudeffektnivå	95	
Inlopps- och utloppsstorlekar		
Vätskeinloppsstorlek, tum.	1 npt (hane)	
Vätskeutloppsstorlek, tum.	1/2 npt (hane)	
Vikt		
.	266 lb.	120,6 kg
Bredd		
.	26,5 tum	67 cm
Längd		
.	52 tum	132 cm
Höjd		
.	39 tum	99 cm

Tekniska data

DutyMax GH230 ProContractor-serie		
	US	Metrisk
Maximalt vätskearbetstryck	3 300 psi	22,8 MPa, 228 bar
Volym, hydraultank	1,25 gallon	4,75 liter
Maximalt hydraultryck	1 855 psi	12,8 MPa, 128 bar
Motor	200 cc (6,5 HK)	
Maximal munstycksstorlek	0.053	
Maximalt fritt flöde	2,35 gpm	10,7 l/min.
Slanganslutning	3/8 npsm (hane)	
Ljud (dBa)		
Maximalt ljudtryck	96 dBa	
Maximal ljudeffekt	110 dBa	
Inlopps- och utloppsstorlekar		
Storlek på vätskeinlopp	1 5/16-12 UN-ZA	
Storlek på vätskeutlopp	3/8 npt (f)	
Vikt		
.	229 lb.	104 kg
Bredd		
.	26,5 tum	67 cm
Längd		
.	52 tum	132 cm
Höjd (slangvinda uppfäld)		
.	39 tum	99 cm
OEM-sats		
Förhållande färg-/hydraultryck	1.78:1	
Max. cykelfrekvens	145 cpm	
Inmatning tillhandahållen av användaren		
Max. hydraultryck	1 855 psi	12,8 MPa, 128 bar
Hydraulföde som krävs i fritt flöde	6,60 gpm	25,0 l/min.
Enhetsutgång		
Max. vätsketryck	3 300 psi	22,8 MPa, 228 bar
Max. flöde	3,0 gpm	11,4 l/min.
Vikt		
.	35 lb.	15,9 kg
Bredd		
.	8,94 tum	227 mm
Djup		
.	5,38 tum	137 mm
Höjd		
.	28,80 tum	732 mm

DutyMax GH300 ProContractor-serie		
	US	Metrisk
Maximalt vätskearbetstryck	3 300 psi	22,8 MPa, 228 bar
Volym, hydraultank	1,25 gallon	4,75 liter
Maximalt hydraultryck	1 855 psi	12,8 MPa, 128 bar
Motor	270 cc (9,0 HK)	
Maximal munstycksstorlek	0.057	
Maximalt fritt flöde.	3,0 gpm	11,4 l/min.
Slanganslutning	3/8 npsm (hane)	
Ljud (dBa)		
Maximalt ljudtryck	96 dBa	
Maximal ljudeffekt	110 dBa	
Inlopps- och utloppsstorlekar		
Storlek på vätskeinlopp.	1 5/16-12 UN-ZA	
Storlek på vätskeutlopp	3/8 npt (f)	
Vikt		
.	248 lb.	112 kg
Bredd		
.	26,5 tum	67 cm
Längd		
.	52 tum	132 cm
Höjd (slangvinda uppfälld)		
.	39 tum	99 cm
OEM-sats		
Förhållande färg-/hydraultryck	1.78:1	
Max. cykelfrekvens	145 cpm	
Inmatning tillhandahållen av användaren		
Max. hydraultryck	1 855 psi	12,8 MPa, 128 bar
Hydraulflöde som krävs i fritt flöde	6,60 gpm	25,0 l/min.
Enhetsutgång		
Max. vätsketryck	3 300 psi	22,8 MPa, 228 bar
Max. flöde	3,0 gpm	11,4 l/min.
Vikt		
.	35 lb.	15,9 kg
Bredd		
.	8,94 tum	227 mm
Djup		
.	5,38 tum	137 mm
Höjd		
.	28,80 tum	732 mm

GH130 OEM

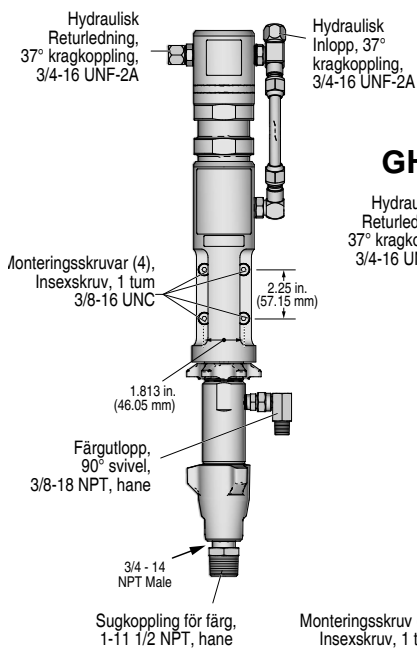

GH200 OEM

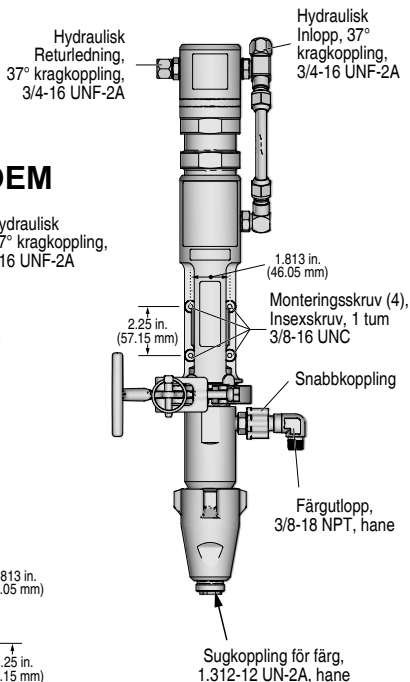

GH230/300 OEM

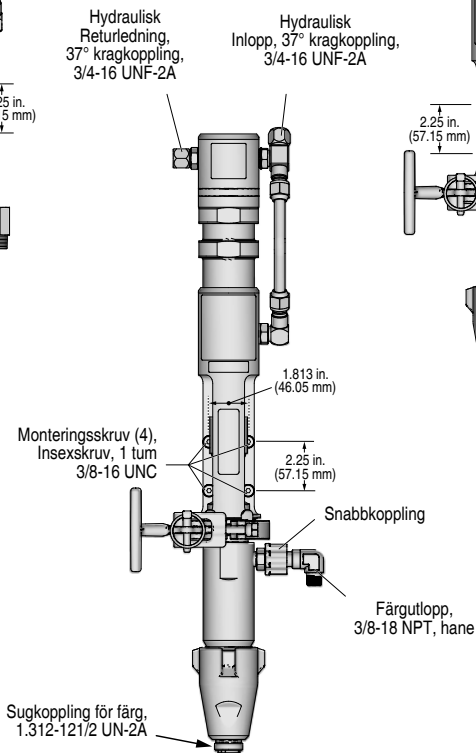

0243130

Gracos standardgaranti

Graco garanterar att all utrustning som beskrivs i detta dokument, tillverkad av Graco och som bär dess namn, är fritt från material- och tillverkningsfel vid tidpunkten för försäljning till förste användaren. Med undantag för speciella, utökade eller begränsade garantiåtaganden meddelade av Graco, åtar sig Graco att under en tolv månaders period från inköpet reparera eller byta ut del som av Graco befunnits felaktig. Den här garantin gäller enbart under förutsättning att utrustningen installerats, körts och underhållits i enlighet med Gracos skriftliga rekommendationer.

Garantin omfattar ej, och Graco ansvarar inte för allmän förlitning och skador, felfunktion, skador och slitage orsakad av felaktig installation, felaktig användning, slitning, korrosion, otillräckligt eller felaktigt underhåll, misskötsel, olyckor, ombyggnad eller utbyte mot delar som inte är Gracos originaldelar. Inte heller ansvarar Graco för felfunktion, skada eller slitage orsakat av att Graco-utrustningen inte är lämplig för inbyggnader, tillbehör, utrustning eller material som inte levereras av Graco, eller felaktig konstruktion, tillverkning, installation, drift eller skötsel av inbyggnader, utrustning eller material som inte levererats av Graco.

Garantin gäller under förutsättning att utrustningen som anses felaktig sänds med frakten betald till en auktoriserad Graco-återförsäljare för kontroll av det påstådda felet. Om felet kan verifieras reparerar eller byter Graco ut felaktiga delar kostnadsfritt. Utrustningen returneras till kunden med frakten betald. Påvisar kontrollen inga material- eller tillverkningsfel utförs reparationer till rimlig kostnad, vilken kan innefatta kostnader för delar, arbete och frakt.

DENNA GARANTI ÄR EXKLUSIV OCH ISTÄLLET FÖR ALLA ANDRA GARANTIER, UTTRYCKLIGA ELLER UNDERFÖRSTÅDDA, INKLUSIVE MEN INTE BEGRÄNSAT TILL GARANTIER OM SÄLJBARHET ELLER GARANTIER OM LÄMPLIGHET FÖR ETT VISST ÄNDAMÅL.

Gracos enda åtagande och köparens enda ersättning när garantin utlöses är enligt vad som anges ovan. Köparen medger att ingen annan ersättning (inklusive, men inte begränsat till, följdskadestånd för förlorade vinst, förlorad försäljning, personskador, materiella skador eller andra följdskador) finns. Åtgärder för brott mot garantin måste läggas fram inom två (2) år efter inköpsdatumet.

GRACO MEDGER INGA GARANTIER OCH FRÅNSÄGER SIG ALLA UNDERFÖRSTÅDDA GARANTIER FÖR SÄLJBARHET ELLER LÄMPLIGHET FÖR ETT VISST ÄNDAMÅL RELATERADE TILL TILLBEHÖR, UTRUSTNING, MATERIAL ELLER KOMPONENTER SOM SÄLJS MEN INTE TILLVERKAS AV GRACO. Dessa artiklar som säljs men ej tillverkas av Graco (t.ex. elmotorer, strömbrytare, slang m.m.) omfattas i förekommande fall av respektive tillverkarens garantiåtagande. Graco ger köparen rimlig assistans när dessa garantiåtaganden utlöses.

Graco kan inte i något fall hållas ansvarig för indirekta, tillfälliga, speciella eller följdskador, som uppkommer till följd av leverans av utrustning genom Graco enligt dessa bestämmelser, eller leverans, prestanda eller användning av andra produkter eller varor som säljs enligt dessa bestämmelser, antingen på grund av ett avtalsbrott, garantibrott, försumlighet från Graco, eller på annat sätt.

Graco Information

Besök www.graco.com för den senaste informationen om Gracos produkter.

Se www.graco.com/patents för patentinformation.

FÖR ATT GÖRA EN BESTÄLLNING, kontakta din Graco-återförsäljare eller ring 1-800-690-2894 så hänvisar vi till närmaste återförsäljare.

Alla uppgifter i text och bild i detta dokument speglar den senaste informationen som fanns tillgänglig vid publiceringstidpunkten.

Graco förbehåller sig rätten att när som helst införa ändringar utan förvarning.

Översättning av originalanvisningar. This manual contains Swedish. MM 334606

Gracos huvudkontor: Minneapolis

Internationella kontor: Belgien, Kina, Japan och Korea

GRACO INC. AND SUBSIDIARIES • P.O. BOX 1441 • MINNEAPOLIS MN 55440-1441 • USA

Upphovsrätt 2014, Graco Inc. Alla Gracos tillverkningsställen är registrerade enligt ISO 9001.

www.graco.com
Revision D, May 2016