

# Module de distribution électrique

3A2545E

FR

À utiliser avec les doseurs à composants multiples de HFR, VRM et VPM. Uniquement à usage professionnel.

Non approuvé pour une utilisation en atmosphères explosives en Europe.



## Instructions de sécurité importantes

Veillez lire tous les avertissements et instructions de ce manuel. Conservez ces instructions.

Consultez la page 2 pour connaître les informations relatives aux modèles.

Demandes de brevets déposées aux États-Unis

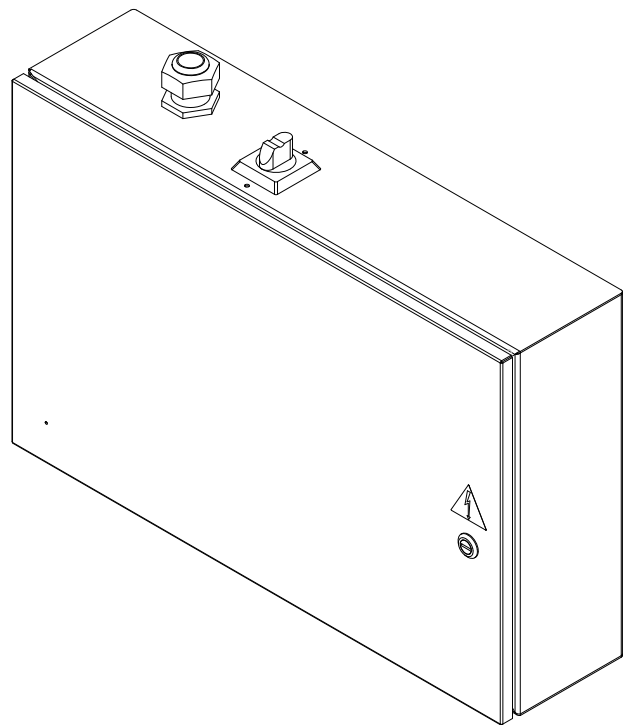

r\_24C860\_3A0239\_1a



## Table des matières

<b>Modèles</b> .....	<b>2</b>	<b>Pièces</b> .....	<b>19</b>
<b>Avertissements</b> .....	<b>3</b>	Modules de distribution électrique HFR .....	19
<b>Dépannage</b> .....	<b>4</b>	Modules de distribution électrique VRM .....	22
<b>Réparation</b> .....	<b>5</b>	Modules de distribution électrique VPM .....	25
Remplacement de l'alimentation électrique . . . .	5	<b>Garantie standard de Graco</b> .....	<b>28</b>
Remplacement du disjoncteur .....	5	<b>Informations concernant Graco</b> .....	<b>28</b>
<b>Schémas électriques</b> .....	<b>6</b>		

## Modèles

Description	Ampères maximum	CE
<b>Modules de distribution électrique HFR</b>		
230 V, monophasé, basique	55 A	
230 V, monophasé, totalement chargé	116 A	
230 V, triphasé, basique	29 A	
230 V, triphasé, totalement chargé	73 A	
400 V, triphasé, basique	55 A	✓
400 V, triphasé, totalement chargé	63 A	✓
<b>Modules de distribution électrique VRM</b>		
230 V, triphasé, basique	60 A	
230 V, triphasé, totalement chargé	105 A	
400 V, triphasé, basique	55 A	✓
400 V, triphasé, totalement chargé	75 A	✓
<b>Modules de distribution électrique VPM</b>		
230 V, triphasé	75 A	
400 V, triphasé	55 A	
400 V, triphasé	55 A	✓



\* Le dispositif de courant résiduel (RCD) doit présenter une valeur nominale de 300 mA s'il est installé.

Les modules de base fournissent une alimentation électrique uniquement au système de commandes de distribution.

Les modules complètement chargés fournissent l'alimentation électrique au système de commandes de distribution, aux quatre zones chauffées ainsi qu'aux deux réservoirs d'alimentation.

# Avertissements

Les avertissements suivants concernent la configuration, l'utilisation, la mise à la terre, l'entretien et la réparation de cet équipement. Le point d'exclamation signale un avertissement général et le symbole de danger fait référence à des risques inhérents aux procédures. Consultez régulièrement ces avertissements. Si nécessaire, des avertissements supplémentaires spécifiques aux produits figurent dans d'autres sections de ce manuel.

 <b>AVERTISSEMENT</b>	
	<p><b>RISQUE DE DÉCHARGE ÉLECTRIQUE</b></p> <p>Cet équipement doit être mis à la terre. Une mauvaise mise à la terre, un mauvais réglage ou une mauvaise utilisation du système peuvent provoquer une décharge électrique.</p> <ul style="list-style-type: none"> <li>• Coupez le courant au niveau de l'interrupteur principal avant de débrancher un câble et d'entreprendre un entretien quelconque.</li> <li>• À brancher uniquement sur une source d'alimentation mise à la terre.</li> <li>• Tout le câblage électrique doit être effectué par un électricien qualifié et être conforme avec l'ensemble des codes et des réglementations en vigueur localement.</li> </ul>
	<p><b>DANGER RELATIF À UNE MAUVAISE UTILISATION DE L'ÉQUIPEMENT</b></p> <p>Toute mauvaise utilisation peut provoquer des blessures graves, voire mortelles.</p> <ul style="list-style-type: none"> <li>• N'utilisez pas l'appareil si vous êtes fatigué ou sous l'influence de médicaments, de drogue ou d'alcool.</li> <li>• Ne dépassez pas la pression de service ou la température maximum spécifiées pour le composant le plus sensible du système. Consultez les <b>Caractéristiques techniques</b> figurant dans les manuels de tous les équipements.</li> <li>• Ne quittez pas le site tant que l'équipement est sous tension ou sous pression. Éteignez tous les équipements et exécutez la <b>Procédure de décompression</b> de ce manuel lorsque ces équipements ne sont pas utilisés.</li> <li>• Vérifiez quotidiennement l'équipement. Réparez ou remplacez immédiatement toutes les pièces usées ou endommagées exclusivement par des pièces de rechange d'origine du fabricant.</li> <li>• Ne modifiez pas cet équipement.</li> <li>• Utilisez l'équipement uniquement aux fins auxquelles il est destiné. Pour plus d'informations, contactez votre distributeur.</li> <li>• Faites passer les flexibles et câbles loin des zones de circulation, des bords coupants, des pièces en mouvement et des surfaces chaudes.</li> <li>• Ne pincez pas les flexibles, ne les pliez pas de manière excessive. N'utilisez pas non plus les flexibles pour tirer l'équipement.</li> <li>• Tenez les enfants et animaux à l'écart du site.</li> <li>• Conformez-vous à l'ensemble des réglementations de sécurité en vigueur.</li> </ul>

# Dépannage

<b>Problème</b>	<b>Cause</b>	<b>Solution</b>
Aucune alimentation en provenance de l'alimentation électrique CC.	Alimentation électrique défectueuse.	Vérifiez le disjoncteur. Vérifiez l'alimentation électrique. Remplacez l'alimentation électrique.
Pas d'alimentation au niveau du MCM, des zones, chauffées ou des réservoirs.	Le disjoncteur s'est déclenché.	Recherchez un disjoncteur déclenché et d'éventuels défauts. Faites un diagnostic de cause du déclenchement du disjoncteur avant de l'enclencher de nouveau. Remplacez les pièces défectueuses le cas échéant.

# Réparation

## Remplacement de l'alimentation électrique

1. Coupez l'alimentation électrique du système.
2. Ouvrez la porte de la protection électrique.
3. Débranchez les câbles d'alimentation électrique (1a) du filtre (1c) et du connecteur de protection électrique.
4. Retirez les écrous et les rondelles qui maintiennent l'alimentation électrique sur la protection électrique.
5. Installez une nouvelle alimentation sur la protection électrique. Fixez à l'aide des écrous et des rondelles.
6. Raccordez les câbles d'alimentation électrique sur le filtre et du connecteur de protection électrique.
7. Fermez la porte de la protection électrique puis activez l'alimentation du système.

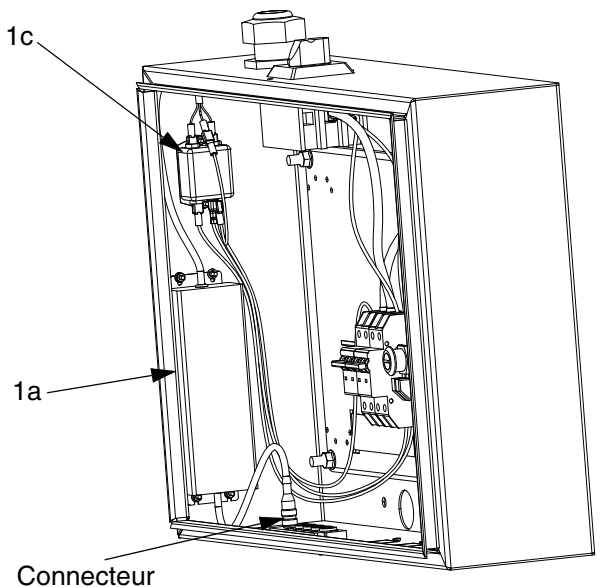

r\_24C680\_3A0239\_10a

## Remplacement du disjoncteur

1. Coupez l'alimentation électrique du système.
2. Ouvrez la porte de la protection électrique.
3. Débranchez le faisceau de câbles du disjoncteur.
4. Retirez le disjoncteur.
5. Installez un disjoncteur neuf et branchez le faisceau de câbles.
6. Fermez la porte de la protection électrique puis activez l'alimentation du système.

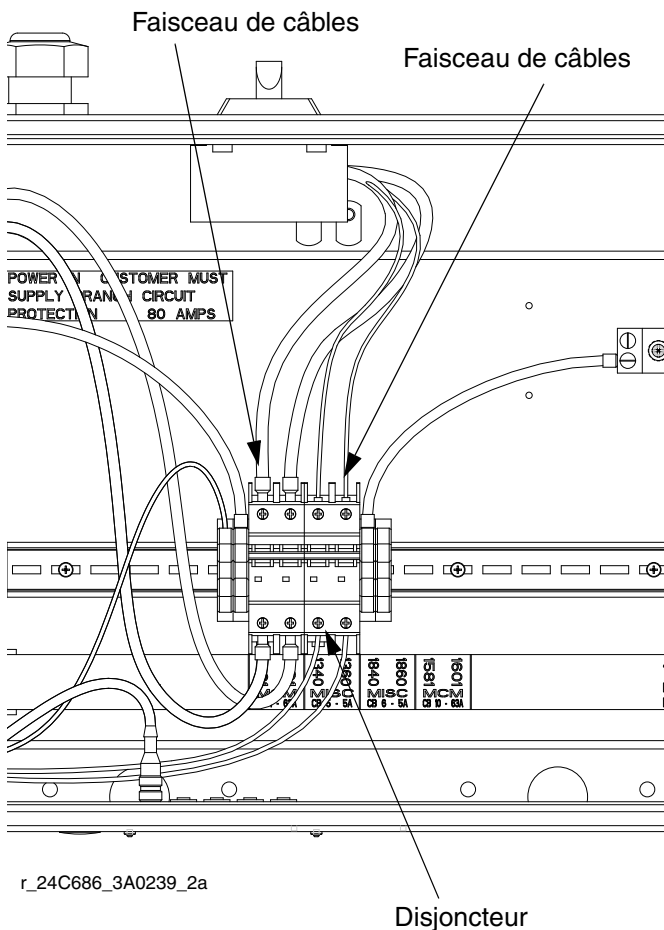

r\_24C686\_3A0239\_2a

# Schémas électriques

## Schéma du module HFR de base, 230 V, monophasé

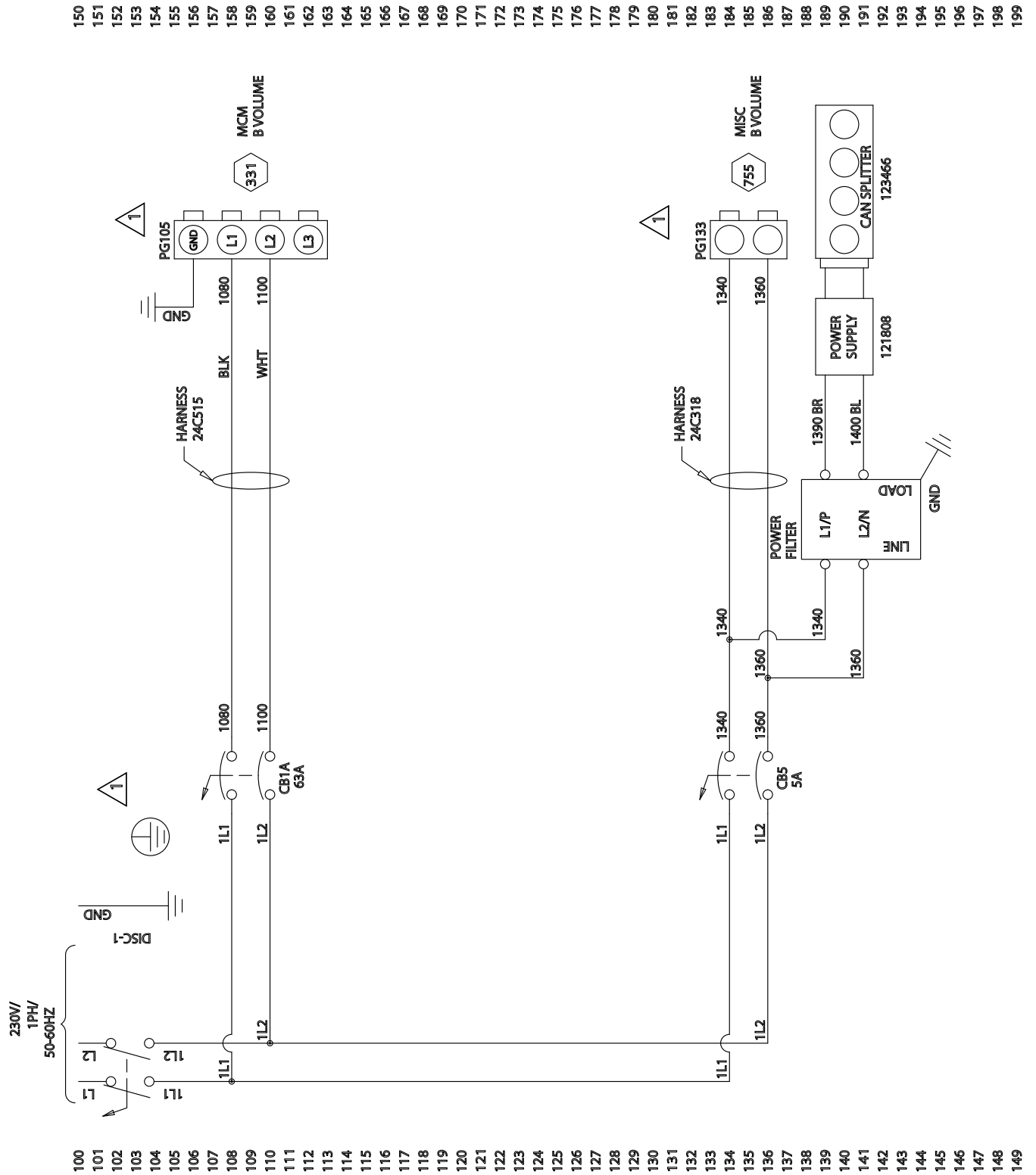

150  
151  
152  
153  
154  
155  
156  
157  
158  
159  
160  
161  
162  
163  
164  
165  
166  
167  
168  
169  
170  
171  
172  
173  
174  
175  
176  
177  
178  
179  
180  
181  
182  
183  
184  
185  
186  
187  
188  
189  
190  
191  
192  
193  
194  
195  
196  
197  
198  
199

100  
101  
102  
103  
104  
105  
106  
107  
108  
109  
110  
111  
112  
113  
114  
115  
116  
117  
118  
119  
120  
121  
122  
123  
124  
125  
126  
127  
128  
129  
130  
131  
132  
133  
134  
135  
136  
137  
138  
139  
140  
141  
142  
143  
144  
145  
146  
147  
148  
149

Schéma du module HFR chargé, 230 V, monophasé



Schéma du module HFR de base, 230 V, triphasé





Schéma du module VRM de base, 230 V, triphasé

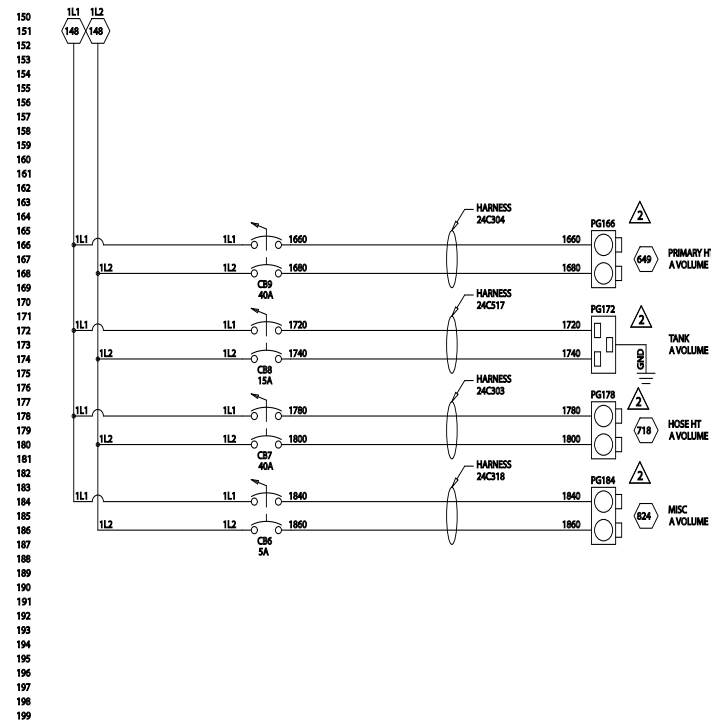
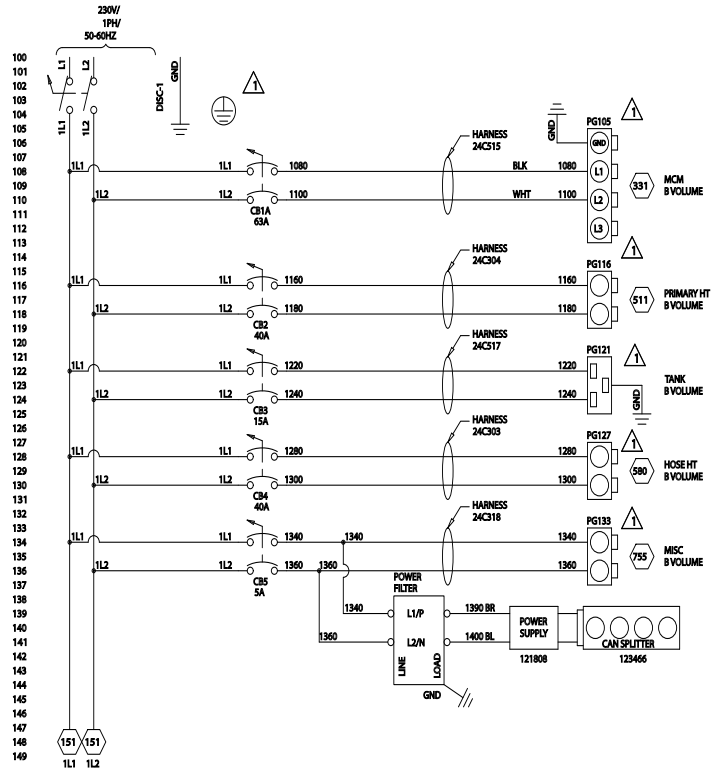

### Schéma du module HFR chargé, 230 V, triphasé

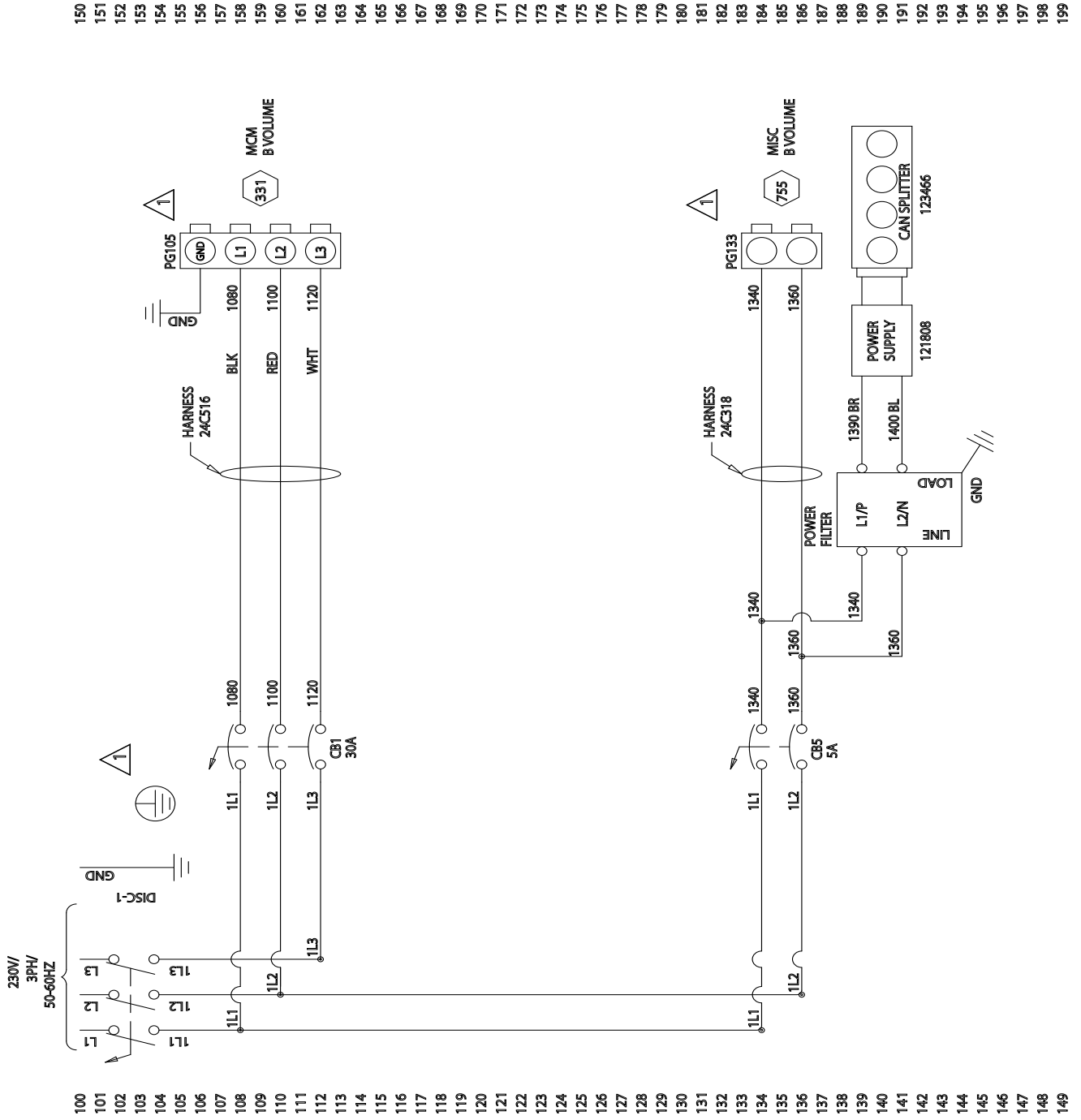
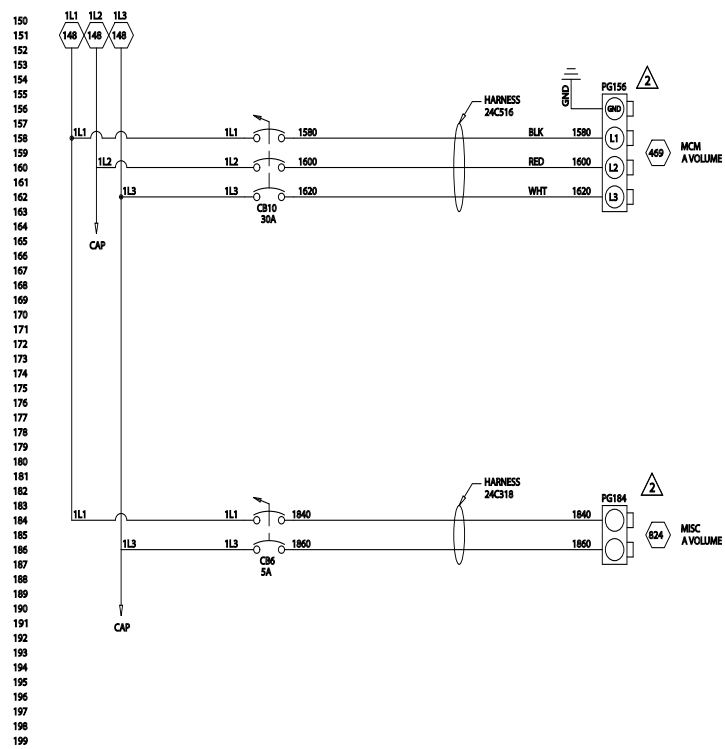
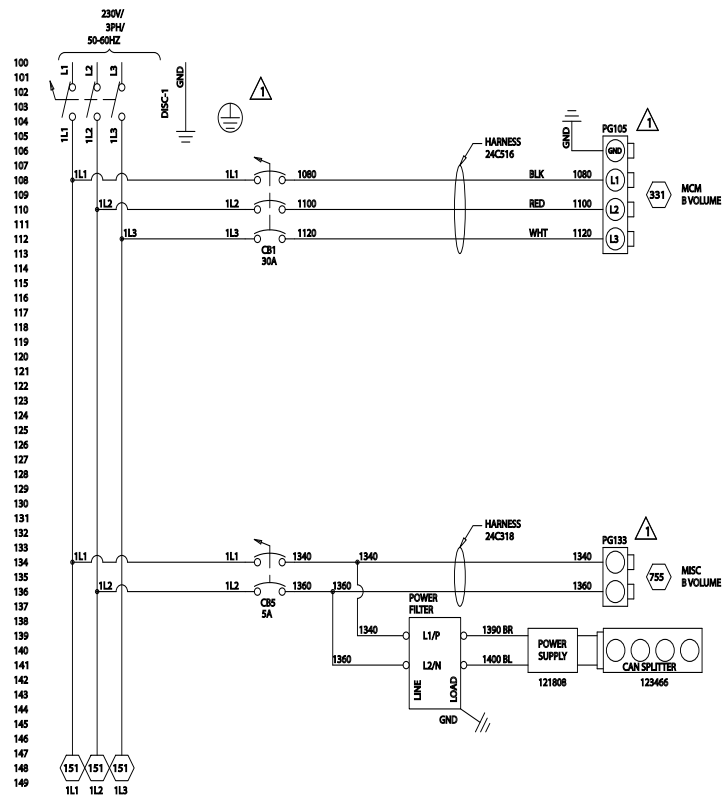
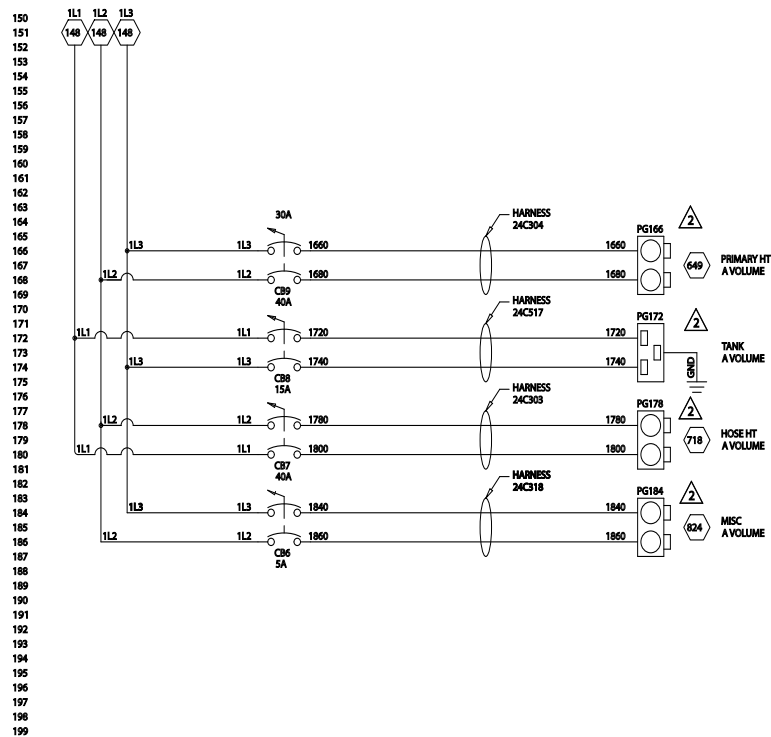
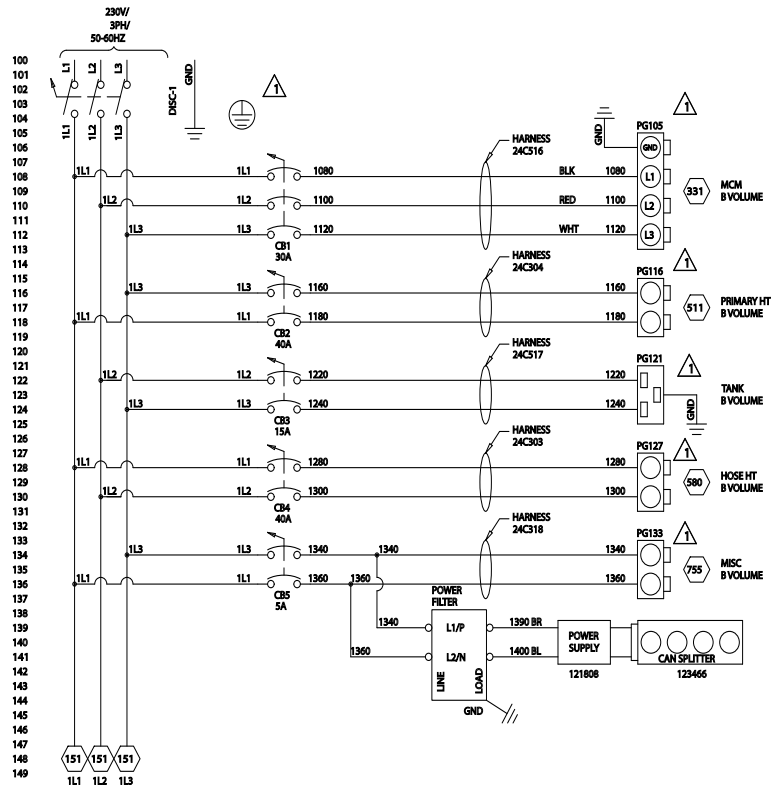

### Schéma du module VRM chargé, 230 V, triphasé



Schéma du module HFR de base, 400 V, triphasé



150

151

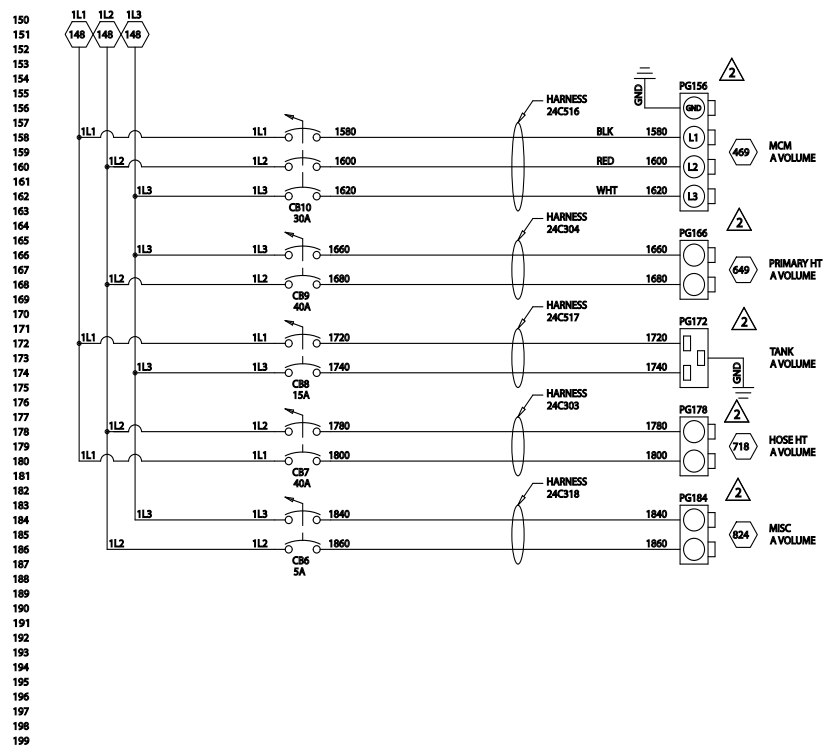
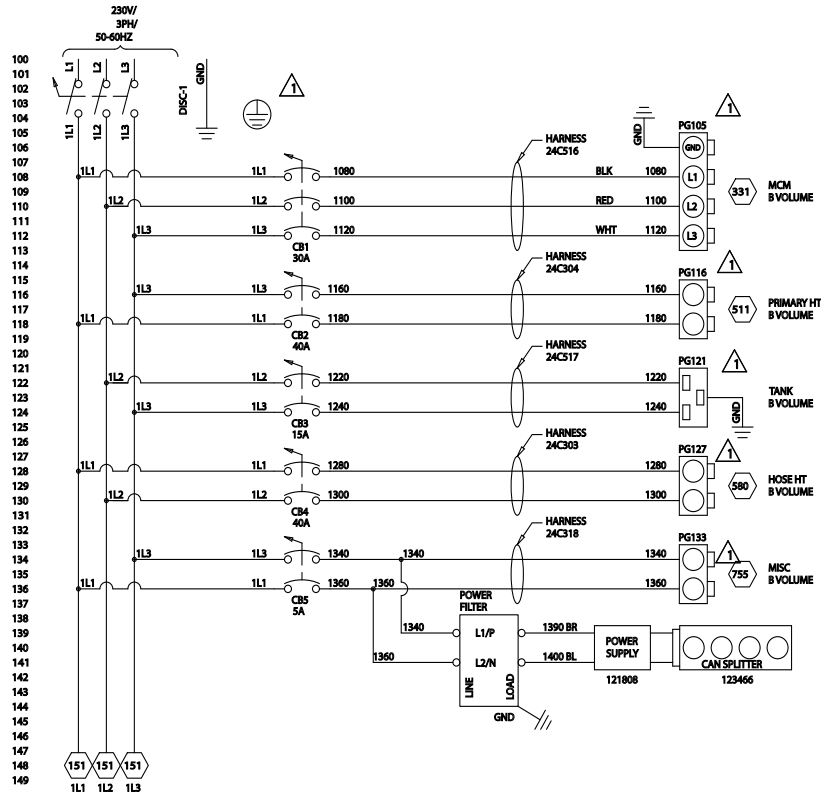
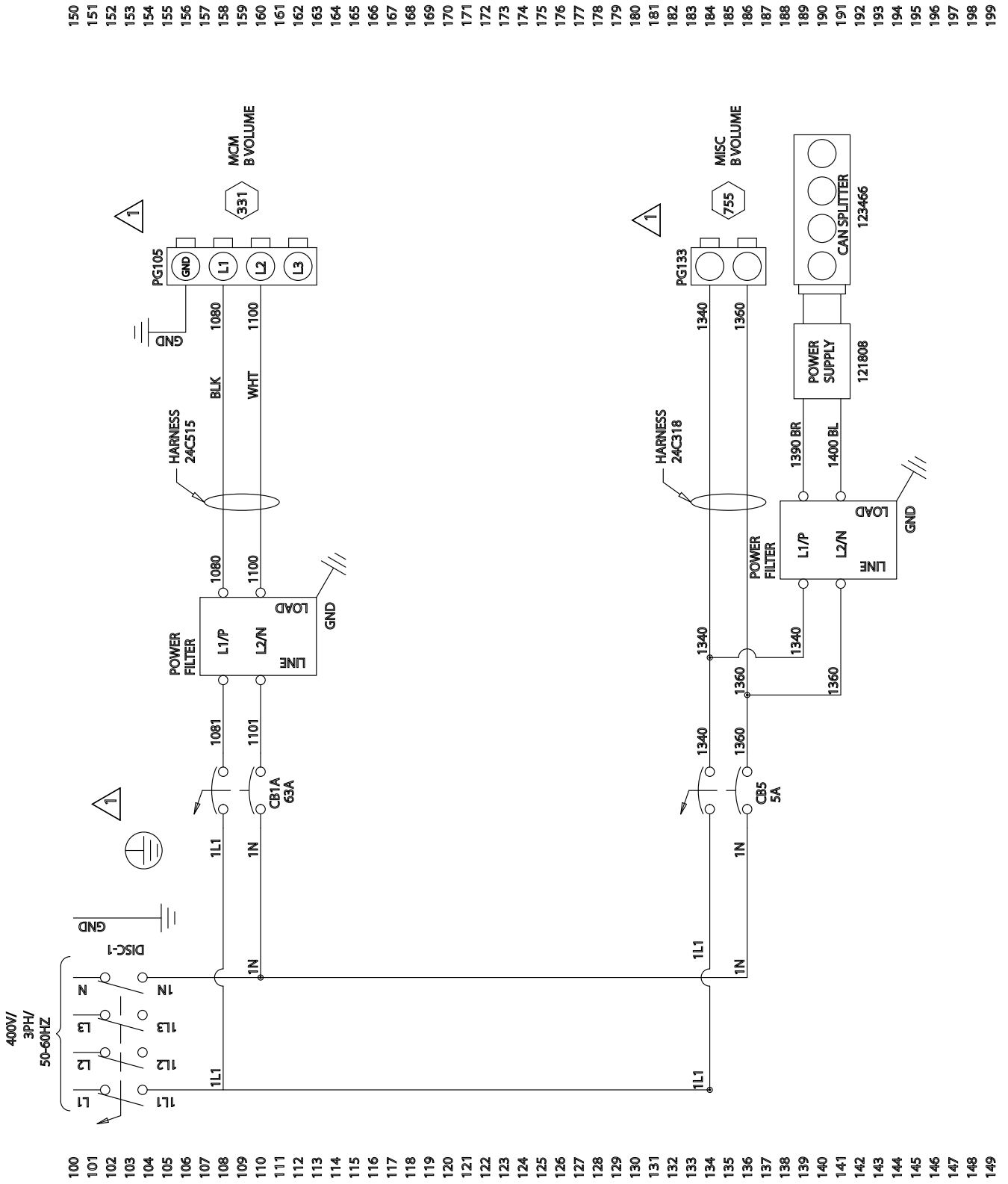
152

153

154

155

156

157

158

159

160

161

162

163

164

165

166

167

168

169

170

171

172

173

174

175

176

177

178

179

180

181

182

183

184

185

186

187

188

189

190

191

192

193

194

195

196

197

198

199

100

101

102

103

104

105

106

107

108

109

110

111

112

113

114

115

116

117

118

119

120

121

122

123

124

125

126

127

128

129

130

131

132

133

134

135

136

137

138

139

140

141

142

143

144

145

146

147

148

149

Schéma du module VRM de base, 400 V, triphasé



Schéma du module HFR chargé, 400 V, triphasé



Schéma du module VRM chargé, 400 V, triphasé

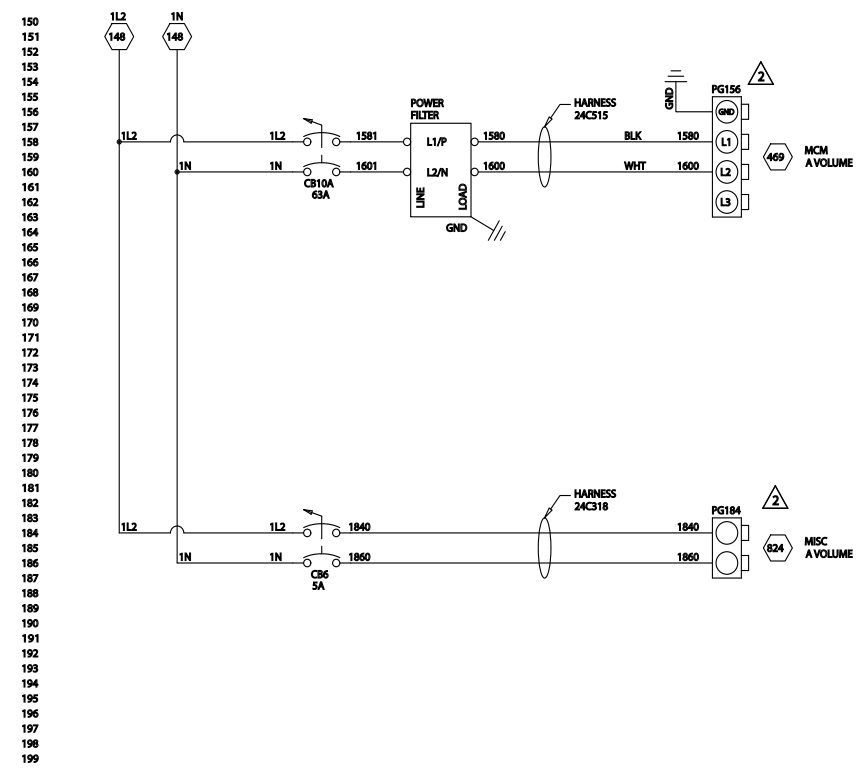
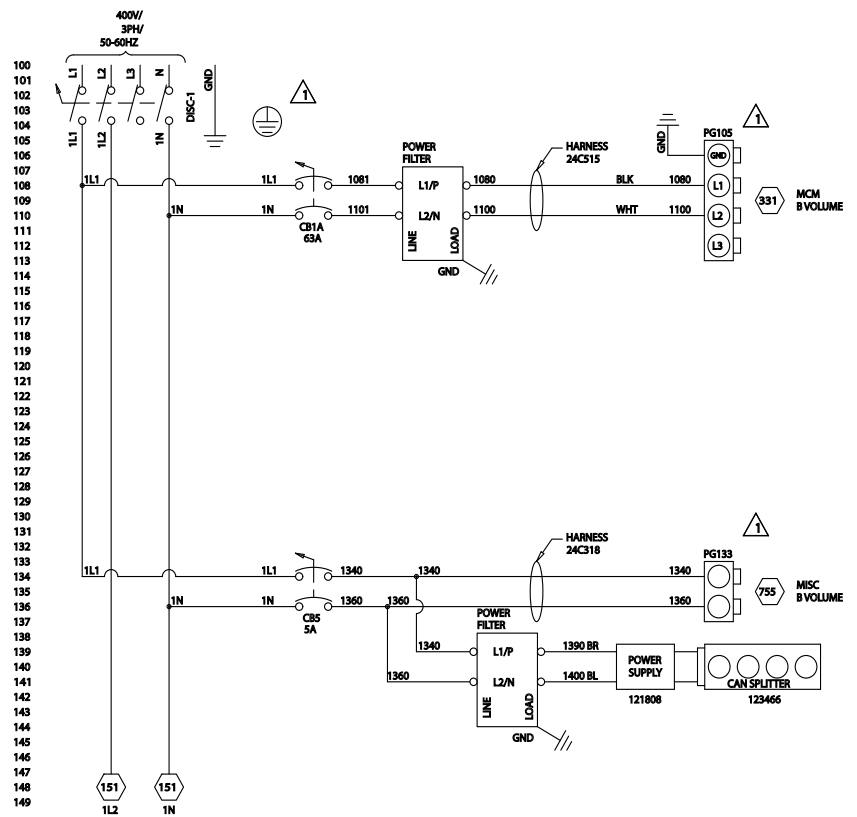

Schéma du module VPM chargé, 230 V, triphasé



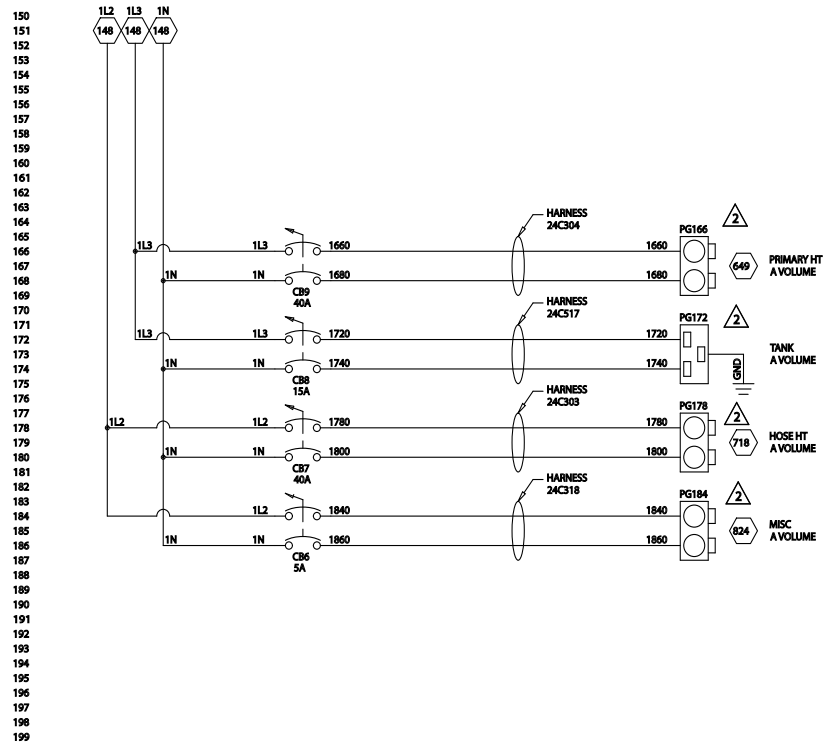
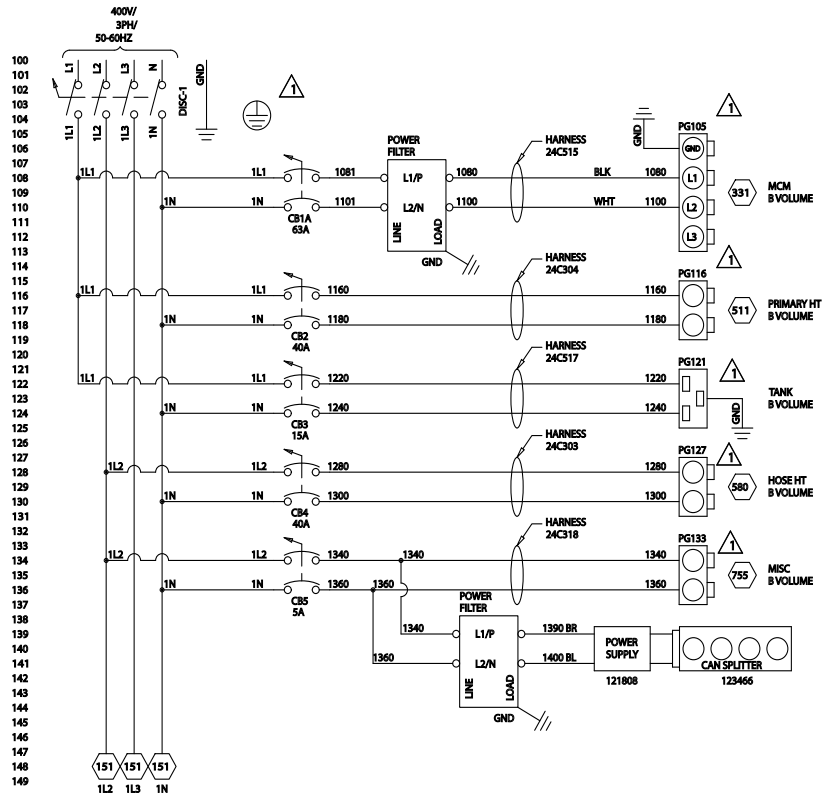

Schéma du module VPM, non homologué CE, chargé, 400 V, triphasé

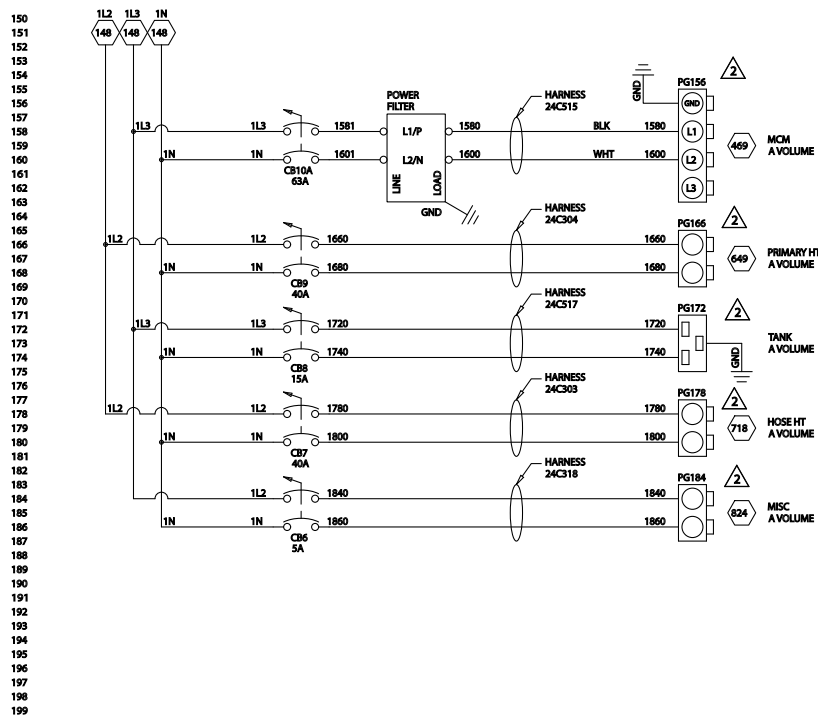
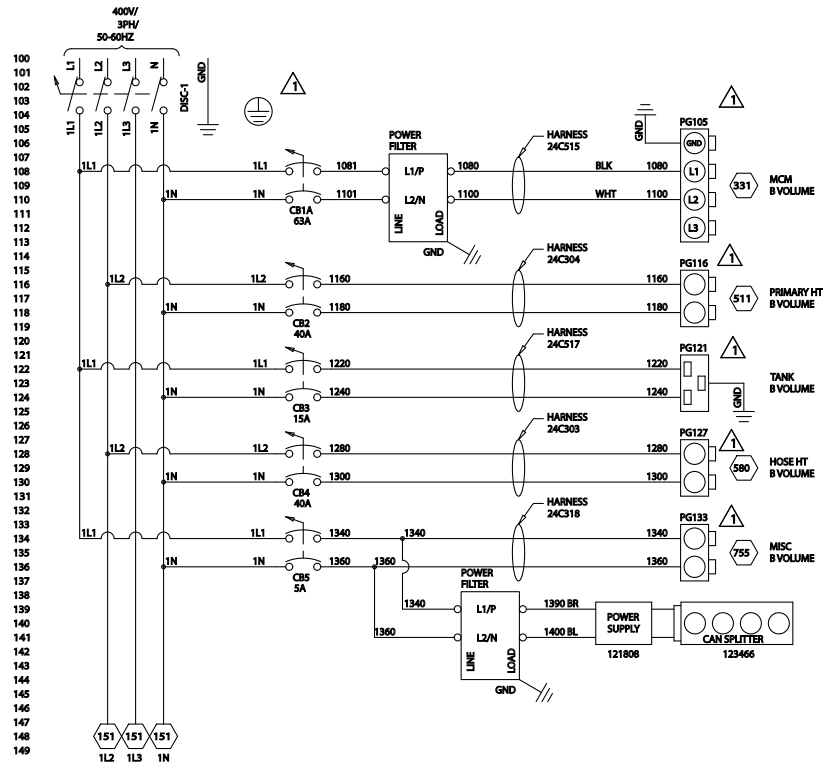

Schéma du module VPM, homologué CE, chargé, 400 V, triphasé

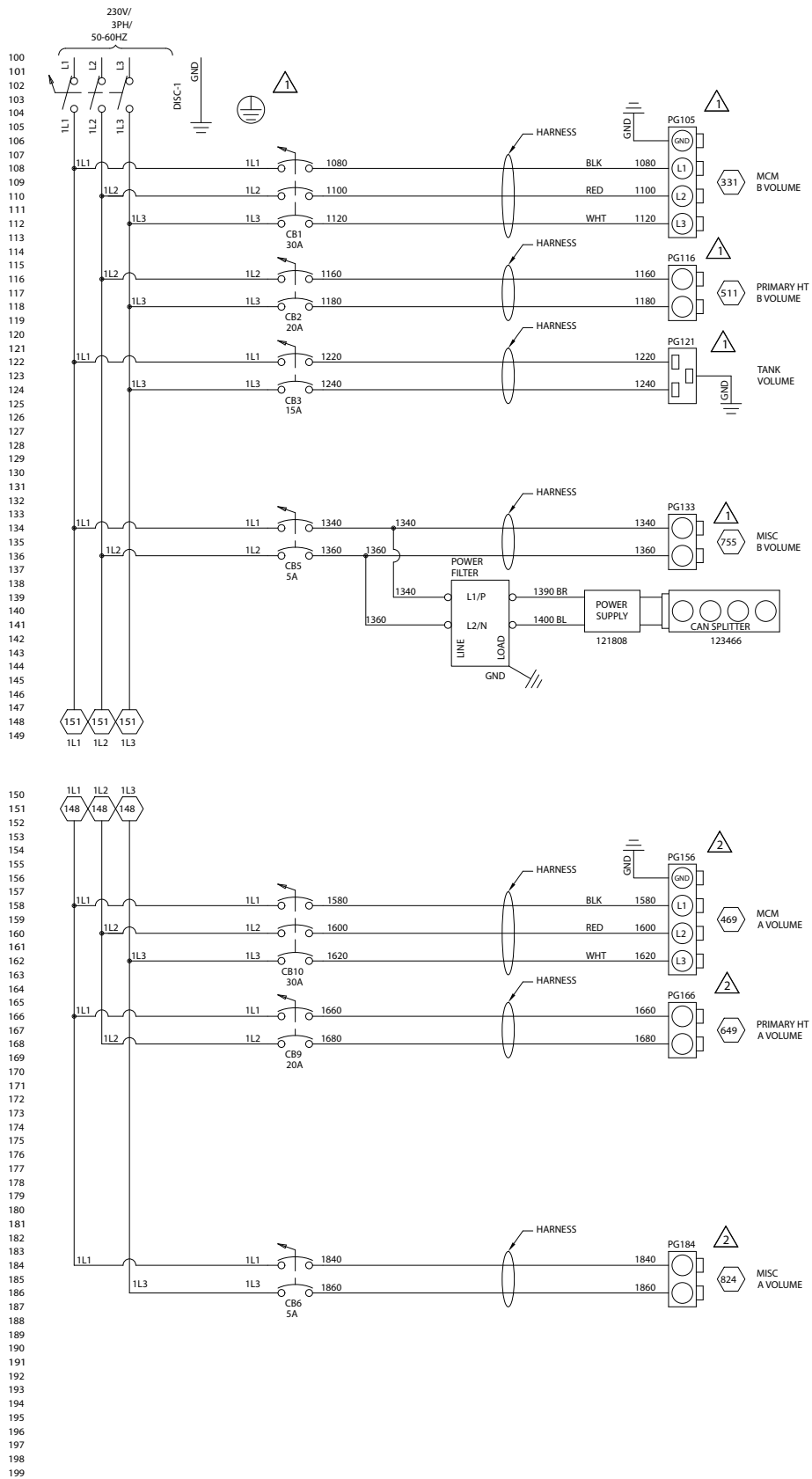



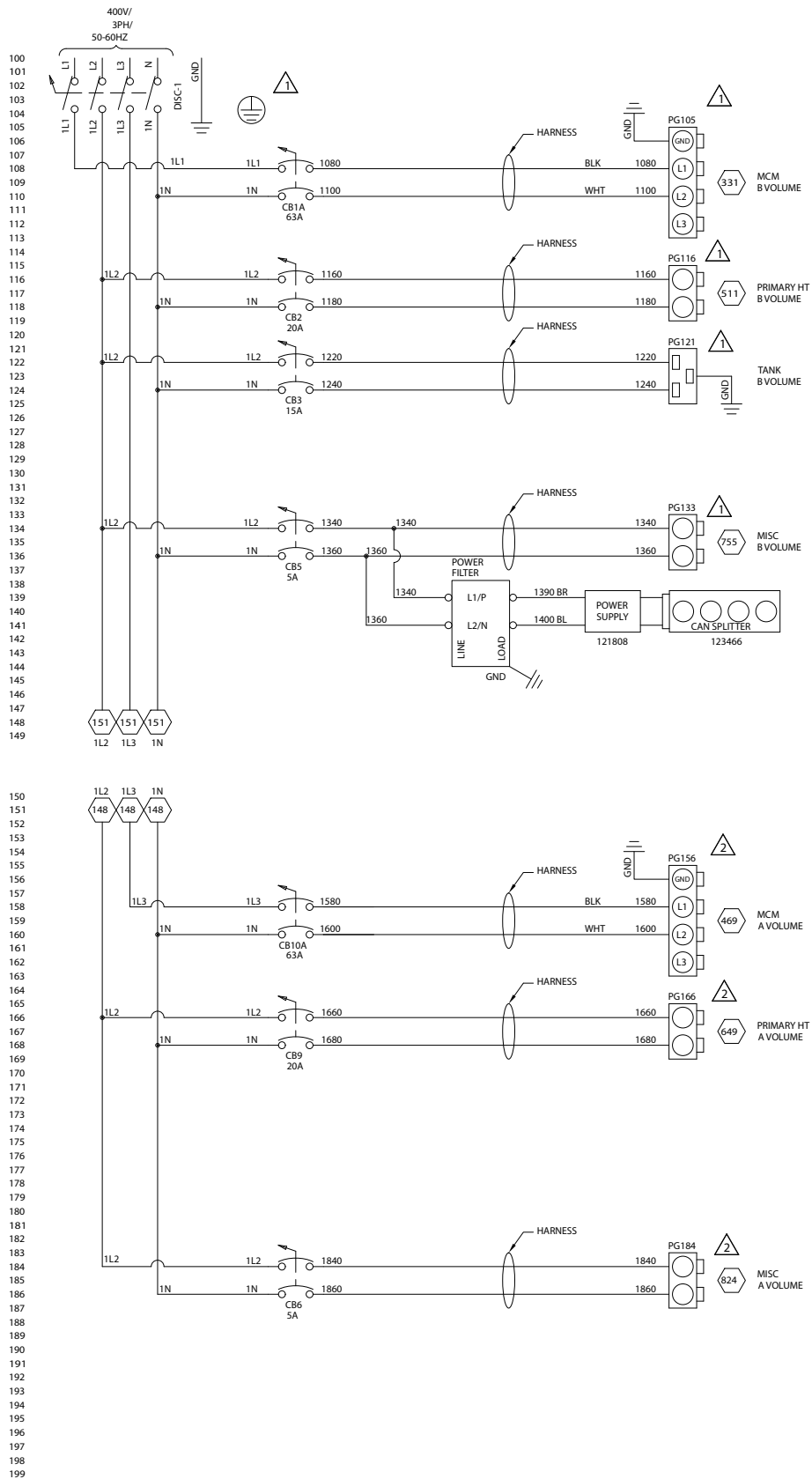
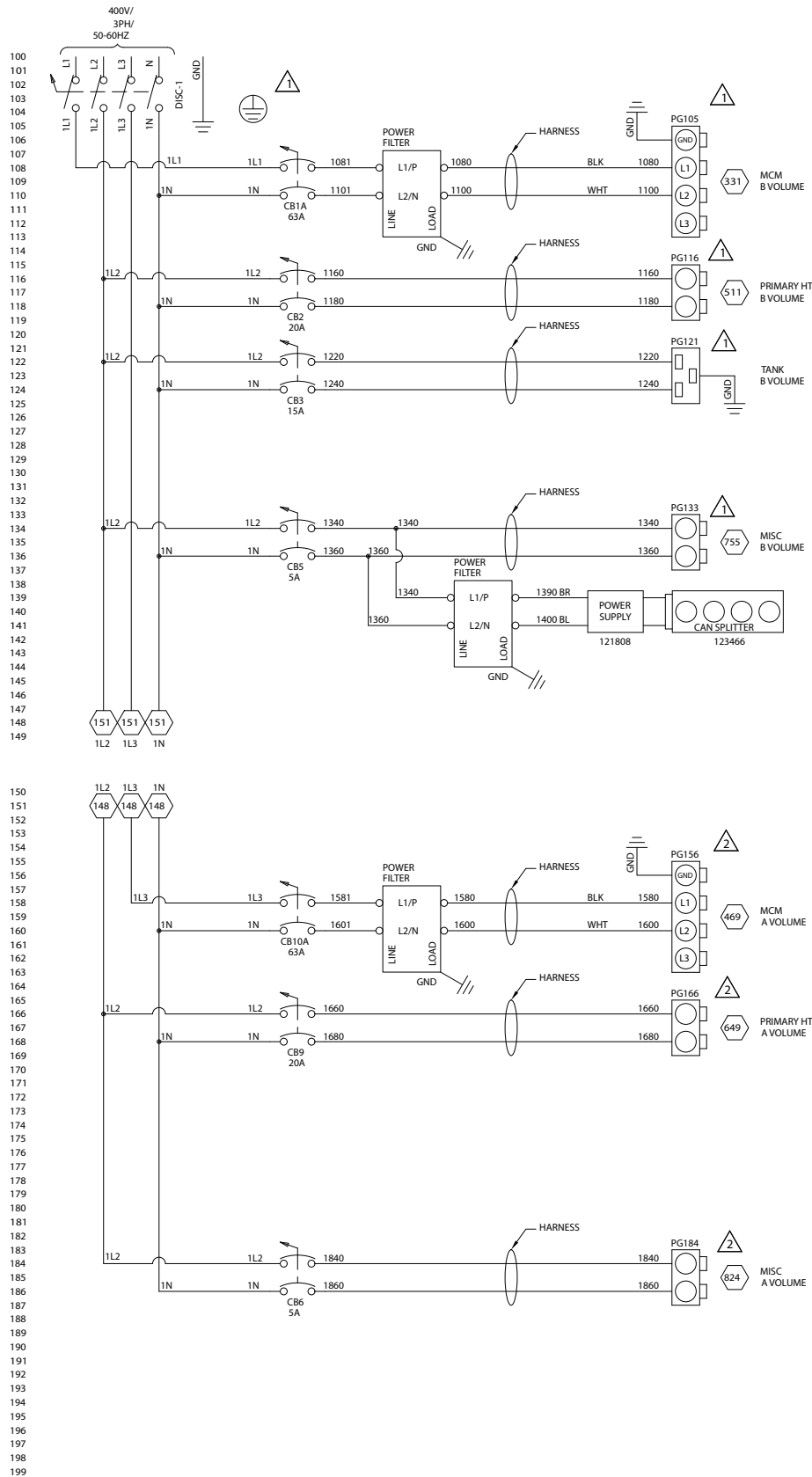
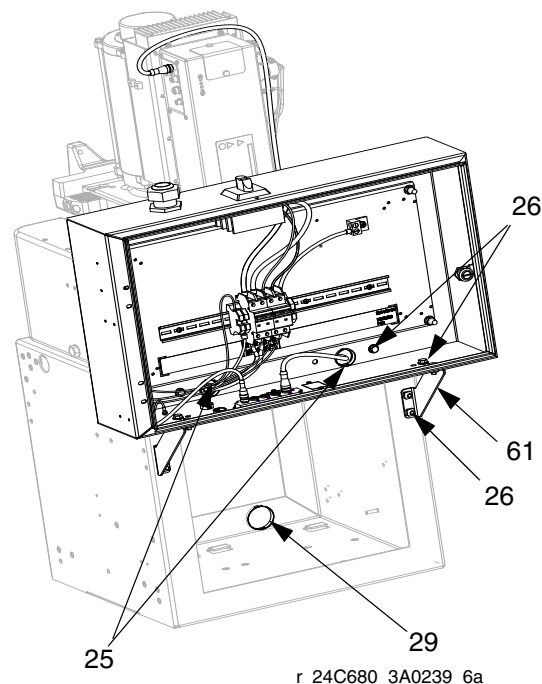
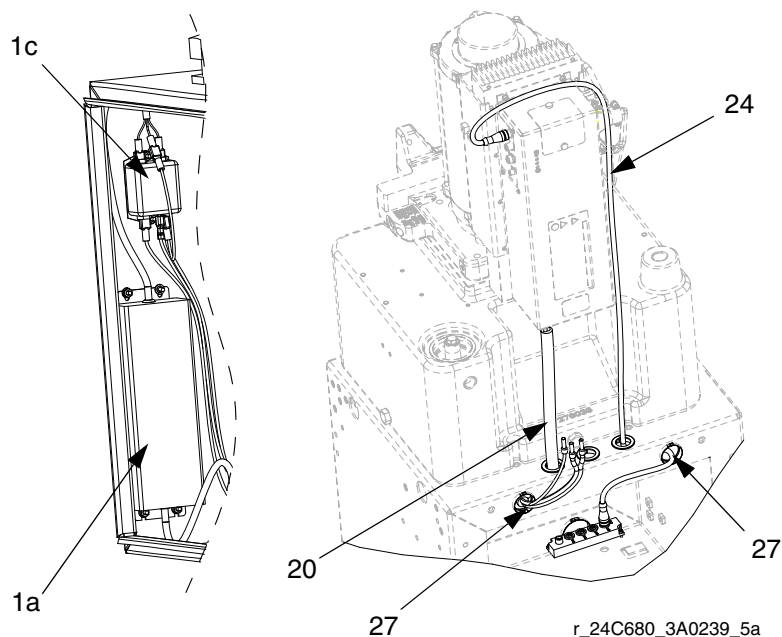

**Pièces utilisées avec tous les modèles HFR**

Réf.	Pièce	Description	Qté.	Réf.	Pièce	Description	Qté.
1	---	PROTECTION	1	24	122487	CÂBLE, CAN, mâle-femelle, 1,5 m	1
1a	24D207	ALIMENTATION, électrique ; 24 V CC, 4 A, 100 W, 230 V CA	1	25	123589	DOUILLE, protection de câble, fixation	2
★▲1b	196548	ÉTIQUETTE, attention (sur la porte de protection)	1	26	111800	VIS, tête hexagonale	10
1c	123718	FILTRE	1	27	123679	DOUILLE, protection de câble ; diamètre extérieur de 1 3/8	3
2	---	PANNEAU, électrique	1	29	123590	BOUCHON, orifice ; diamètre de 51 mm (2 po.)	2
3	123396	ÉCROU, bride, dentelé ; 3/8-16	4	61	---	SUPPORT, électrique	2
4	117666	BORNE, mise à la terre	1	69	---	ÉTIQUETTE, identification	1
5	113783	VIS, usinée, tête cyl.	1				
6	100985	RONDELLE d'arrêt externe	1				
7	16A647	RAIL, din, 449,58 mm (17,7 po.)	1				
9	16A649	FAISCEAU, fil de terre ; 8 awg	1				
10	123363	BLOC, borne, terre, 10 mm	4				
11	---	ÉTIQUETTE, identification	1				
12	24D217	FAISCEAU, câbles, 16 awg, virole	2				
13	24D218	FAISCEAU, câbles, 16 awg, virole, borne de terre	1				
14	24D220	FAISCEAU, câbles, 18 awg, anneau, borne, terre	1				

★ Non illustré.

--- Ne peut être vendu.

▲ Les étiquettes, plaques et cartes de danger et d'avertissement de remplacement sont disponibles gratuitement.

## Pièces qui diffèrent d'un module de HFR à l'autre

Utilisez le tableau suivant pour situer les pièces qui varient entre les modules. Consultez la section **Pièces utilisées avec tous les modèles HFR**, page 20, pour connaître les pièces utilisées dans tous les modules HFR.

Réf.	Description	230 V, monophasé, de base	230 V, monophasé, chargé	230 V, triphasé, de base	230 V, triphasé, chargé	400 V, triphasé, de base	4000 V, triphasé, chargé	Qté.
8	VIS, mécanique	103833(4)	103833(4)	103833(4)	103833(4)	103833(8)	103833(8)	-
18	COMMUTATEUR, déconnexion	123969	123360	123969	123969	123969	123969	1
19	BOUTON, déconnexion par opérateur	123967	123362	123967	123967	123967	123967	1
20	FAISCEAU, câble, MCM ; 6/3	24C515	24C515			24C515	24C515	1
	FAISCEAU, câble, MCM ; 10/4			24C516	24C516			1
21	FILTRE, 55 A, 3P					123785	123785	1
23	FAISCEAU, câble, 8 awg, terre					24D216	24D216	1
35	CIRCUIT, disjoncteur, 2P, 5 A	123296 (1)	123296 (2)	123296 (1)	123296 (2)	123296 (1)	123296 (2)	-
36	CIRCUIT, disjoncteur, 2P, 15 A		123350		123350		123350	2
38	CIRCUIT, disjoncteur, 2P, 40 A		123455		123455		123455	4
39	CIRCUIT, disjoncteur, 2P, 63 A	123668	123668			123668	123668	1
40★	CIRCUIT, disjoncteur, 3P, 30 A			123302	123302			1
41★	BAR BUSS, 3P, 6 broches, 115 A							1
43★	BAR BUSS, 3P, 18 broches, 115 A							1
44	BAR BUSS, 2P, 6 broches, 115 A		123310 (1)				123310 (3)	-
45★	BAR BUSS, 2P, 12 broches, 115 A		123474					1
46	CONNECTEUR, cosse, alimentation, 115 A		123306 (2)	123306 (3)	123306 (3)		123306 (8)	-
47★	CHAPEAU, cosse, alimentation			---				1
48	COMMUTATEUR, débranchement, couplage expansible, 100 A					123968	123968	1
56	FAISCEAU, câble, 6 awg, 14 awg	16A650				16A650		2
57★	FAISCEAU, câble, 6 awg			16A694 (3)				-
58★	FAISCEAU, câble, 4 awg, virole		24D221 (4)		24D221 (3)		24D221 (6)	-
59★	FAISCEAU, câble, bouchon, réservoirs		24C517		24C517		24C517	2
62	FAISCEAU, câble, 6 awg, virole					16D536	16D536	2
72★	LOQUET, bouchon, 30 A		24E823		24E823		24E823	2

★ Non illustré.

--- Ne peut être vendu.

# Modules de distribution électrique VRM

400 V, triphasé, module basique illustré

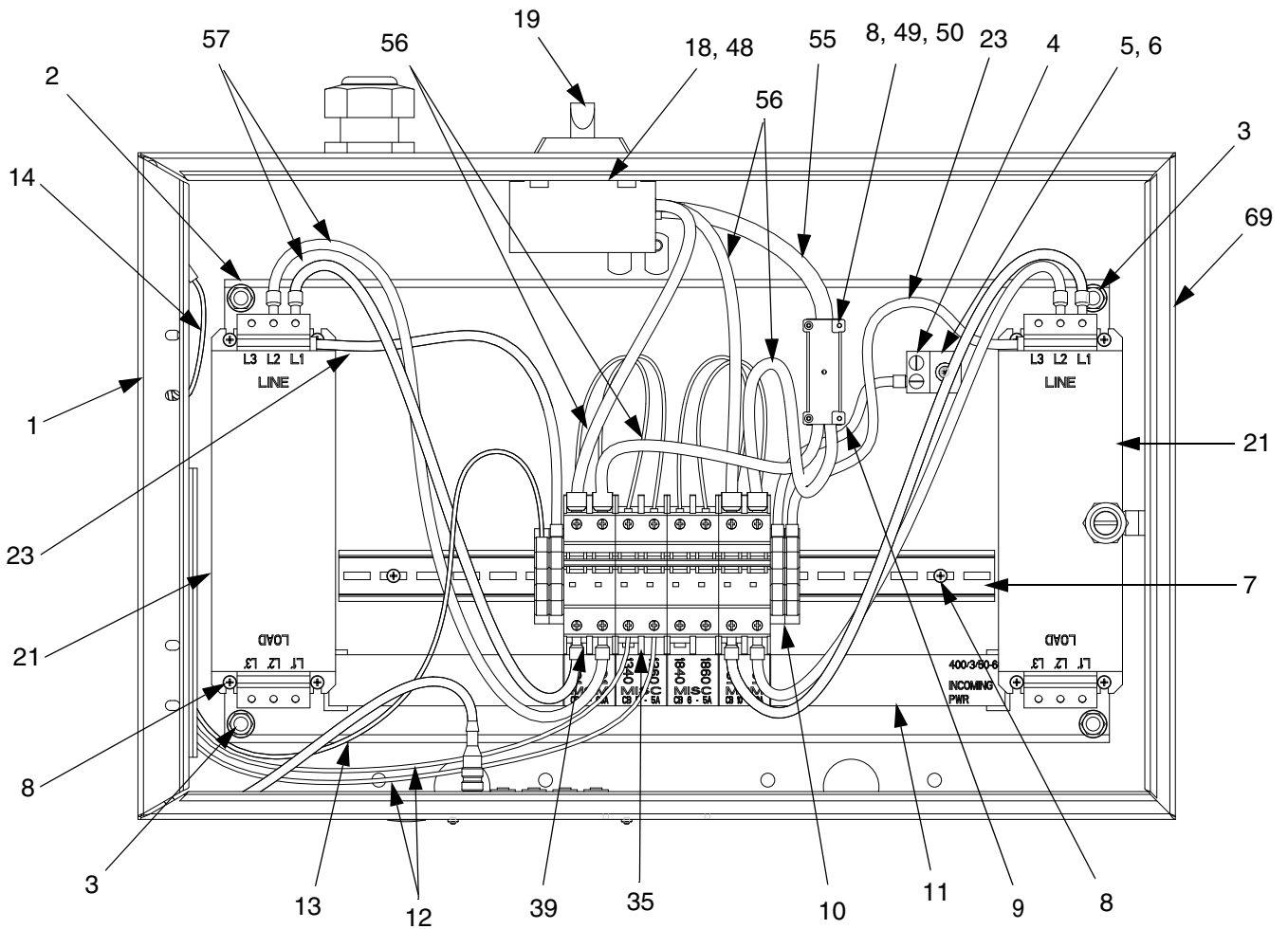

r\_24C687\_3A0239\_3a

## Détails du disjoncteur du module chargé, 400 V, triphasé

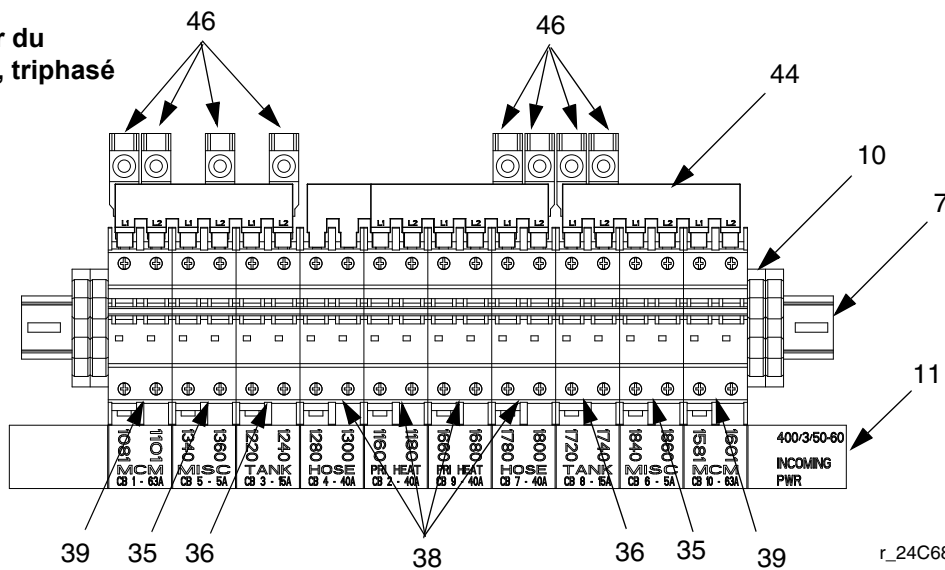

r\_24C689\_3A0239\_7a

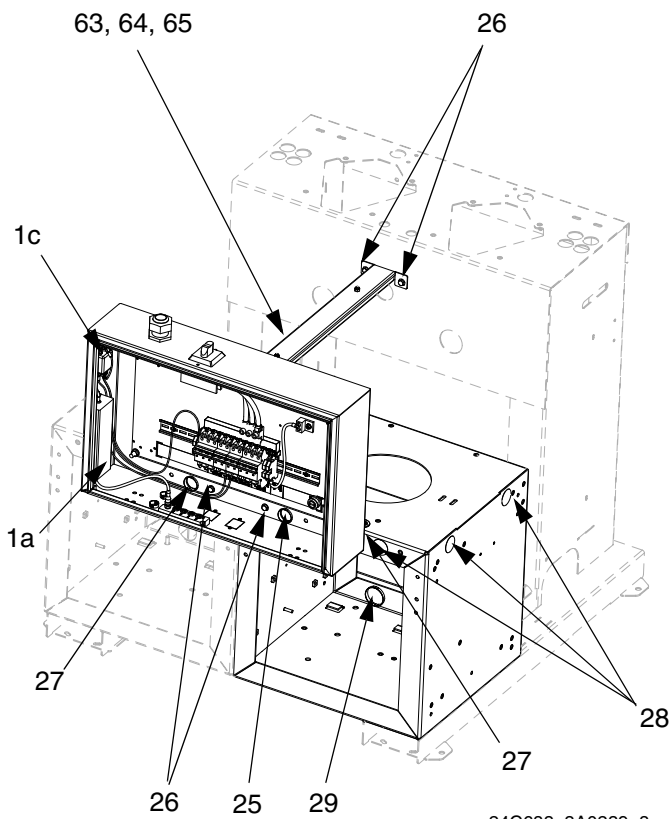

r\_24C683\_3A0239\_8a

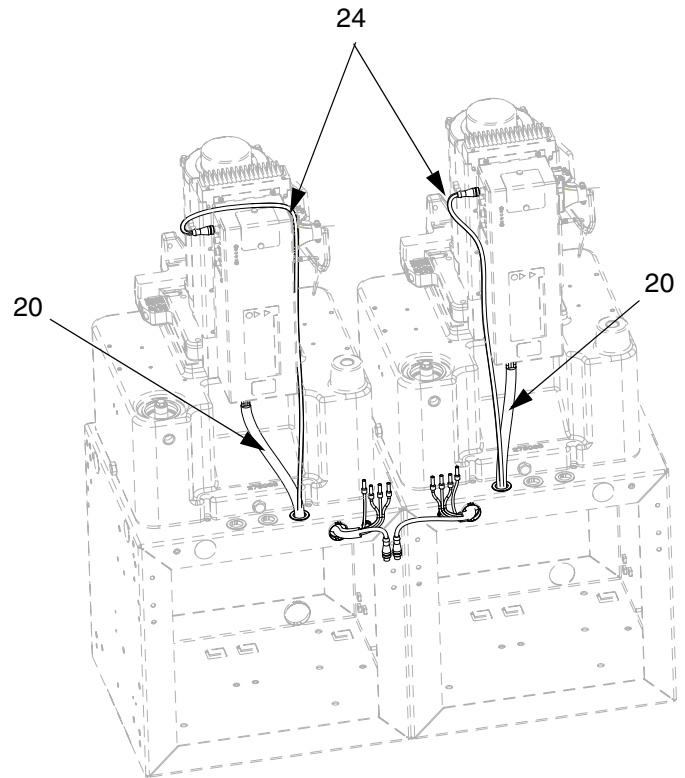

r\_24C683\_3A0239\_9a

### Pièces utilisées avec tous les modèles VRM

Réf.	Pièce	Description	Qté.	Réf.	Pièce	Description	Qté.
1	---	PROTECTION	1	29	123590	BOUCHON, orifice ; diamètre de 51 mm (2 po.)	2
1a	24D207	ALIMENTATION, électrique ; 24 V CC, 4 A, 100 W, 230 V CA	1	35	123296	CIRCUIT, disjoncteur, 2P, 5 A	2
★▲1b	196548	ÉTIQUETTE, attention (sur la porte de protection)	1	63	24C477	BRIDE, passage de câbles, divisé	1
1c	123718	FILTRE	1	64	24C478	CAPOT, chemin de câbles	1
2	---	PANNEAU, électrique	1	65	102040	ÉCROU, verrouillage, hex	2
3	123396	ÉCROU, bride, dentelé ; 3/8-16	4	66★	124128	DOUILLE, protection de câble	1
4	117666	BORNE, mise à la terre	1	69	---	ÉTIQUETTE, identification	1
5	113783	VIS, usinée, tête cyl.	1				
6	100985	RONDELLE d'arrêt externe	1				
7	16A647	RAIL, din, 449,58 mm (17,7 po.)	1				
9	16A649	FAISCEAU, fil de terre ; 8 awg	1				
10	123363	BLOC, borne, terre, 10 mm	4				
11	---	ÉTIQUETTE, identification	1				
12	24D217	FAISCEAU, câbles, 16 awg, virole	2				
13	24D218	FAISCEAU, câbles, 16 awg, virole, borne de terre	1				
14	24D220	FAISCEAU, câbles, 18 awg, anneau, borne, terre	1				
24	122487	CÂBLE, CAN, mâle-femelle ; 1,5 m	2				
25	123589	DOUILLE, protection de câble, fixation	2				
26	111800	VIS, tête hexagonale	10				
27	123679	DOUILLE, protection de câble ; diamètre extérieur de 1 3/8	3				
28	123398	BOUCHON, orifice, diamètre de 38,1 mm (1,5 po.)	2				

★ Non illustré.

--- Ne peut être vendu.

▲ Les étiquettes, plaques et cartes de danger et d'avertissement de remplacement sont disponibles gratuitement.

## Pièces qui diffèrent d'un module de VRM à l'autre

Utilisez le tableau suivant pour situer les pièces qui varient entre les modules. Consultez la section **Pièces utilisées avec tous les modèles VRM**, page 23, pour connaître les pièces utilisées dans tous les modules VRM.

Réf	Description	230 V, triphasé, basic	230 V, triphasé, chargé	400 V, triphasé, basique	400 V, triphasé, chargé	Qté
8	VIS, mécanique	103833 (4)	103833 (4)	103833 (14)	103833 (12)	-
18	COMMUTATEUR, déconnexion	123969	123360	123969	123969	1
19	BOUTON, débranchement par l'opérateur	123967	123362	123967	123967	1
20	FAISCEAU, câble, MCM ; 6/3			24C515	24C515	2
	FAISCEAU, câble, MCM ; 10/4	24C516	24C516			2
21	FILTRE, 55 A, 3P			123785	123785	2
23	FAISCEAU, câble, 8 awg, terre			24D216	24D216	2
36	CIRCUIT, disjoncteur, 2P, 15 A		123350		123350	2
38	CIRCUIT, disjoncteur, 2P, 40 A		123455		123455	4
39	CIRCUIT, disjoncteur, 2P, 63 A			123668	123668	2
40★	CIRCUIT, disjoncteur, 3P, 30 A	123302	123302			2
42★	BAR BUSS, 2P, 6 broches, 115 A	123308	123308			1
43★	BAR BUSS, 3P, 12 broches, 115 A		123309			1
44	BAR BUSS, 2P, 6 broches, 115 A				123310	4
46	CONNECTEUR, cosse, alimentation, 115 A	123306 (3)	123306 (3)		123306 (8)	-
47★	CHAPEAU, cosse, alimentation	123311				1
48	COMMUTATEUR, débranchement, couplage expansible, 100 A			123968	123968	1
49	BOÎTIER, distribution électrique, 1 pôle, 4 câbles			123489		1
50	CAPOT, boîtier de distribution électrique			123490		1
55	FAISCEAU, câble, 2 awg		16A646 (3)	16A646 (1)		-
56	FAISCEAU, câble, 6 awg, 14 awg			16A650		4
57	FAISCEAU, câble, 6 awg	16A694 (3)				-
58★	FAISCEAU, câble, 4 awg				24D221	6
59★	FAISCEAU, câble, bouchon, réservoirs		24C517		24C517	2
62★	FAISCEAU, câble, 4 awg ; 584,2 mm (23 po.)			16D536	16D536	4
72★	LOQUET, bouchon, 30 A		24E823		24E823	2

★ Non illustré.



# Modules de distribution électrique VPM

400 V, triphasé, module basique illustré

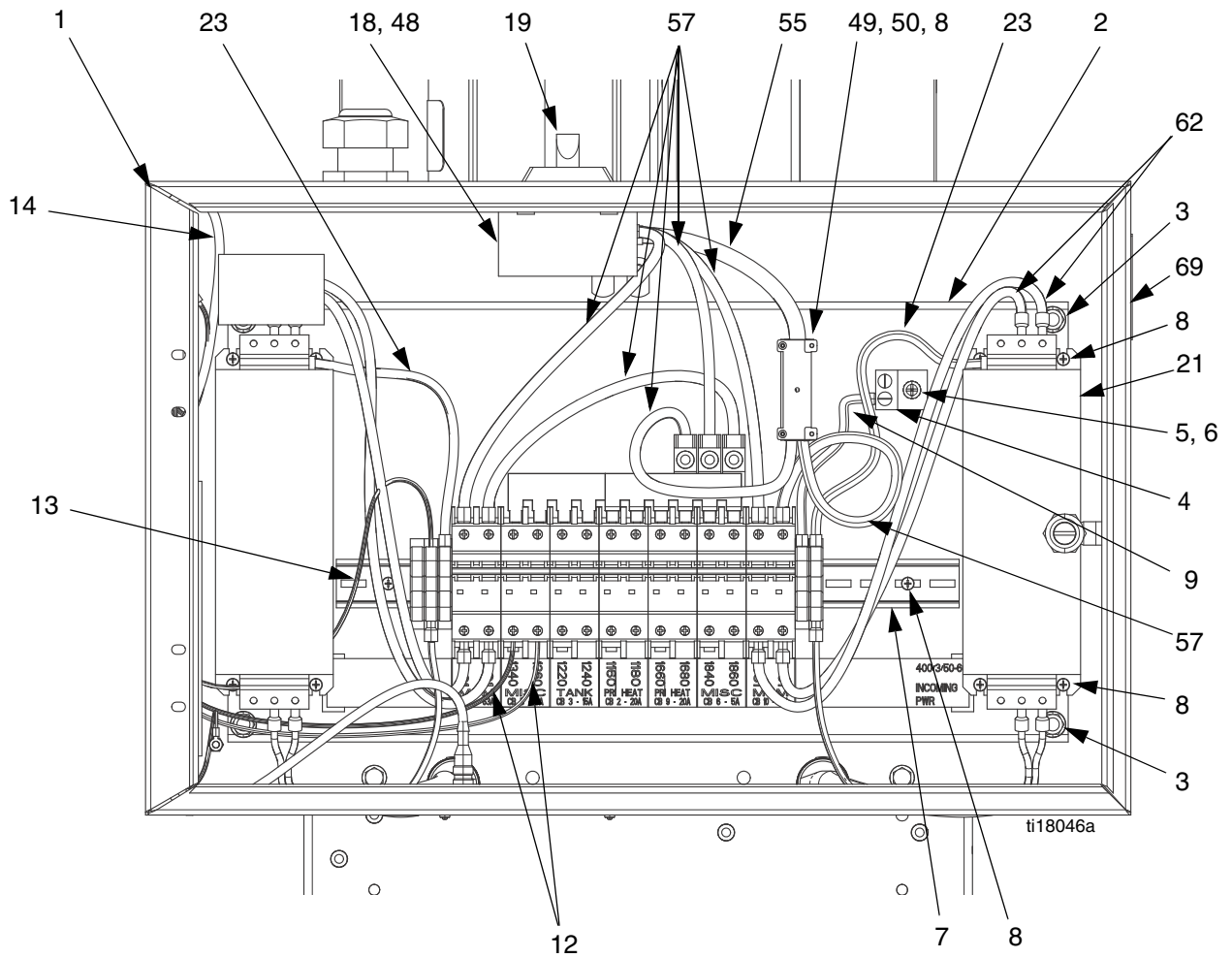

## Détails du disjoncteur du module chargé, 400 V, triphasé

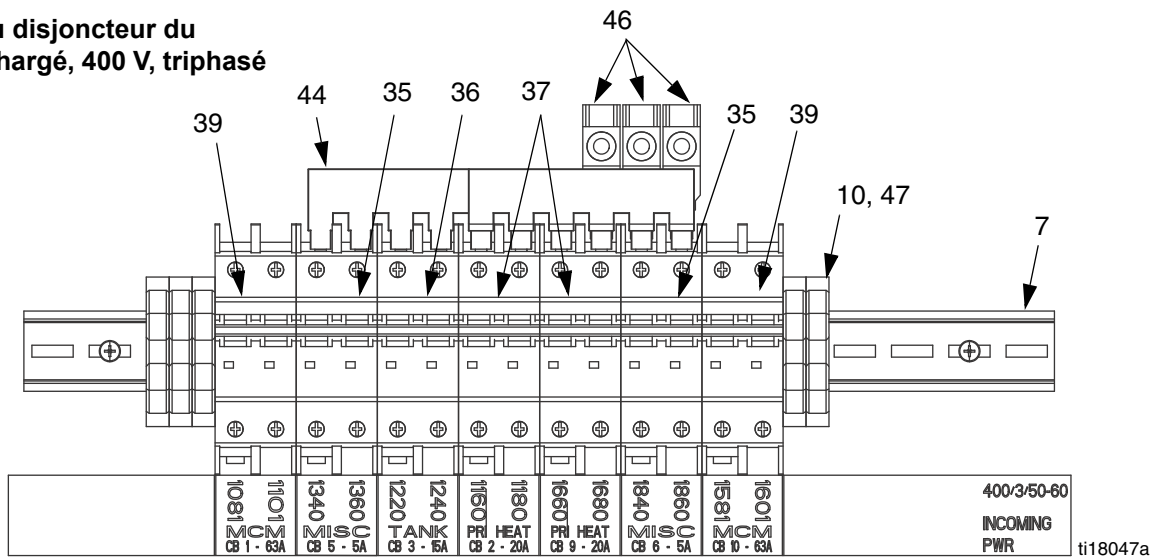

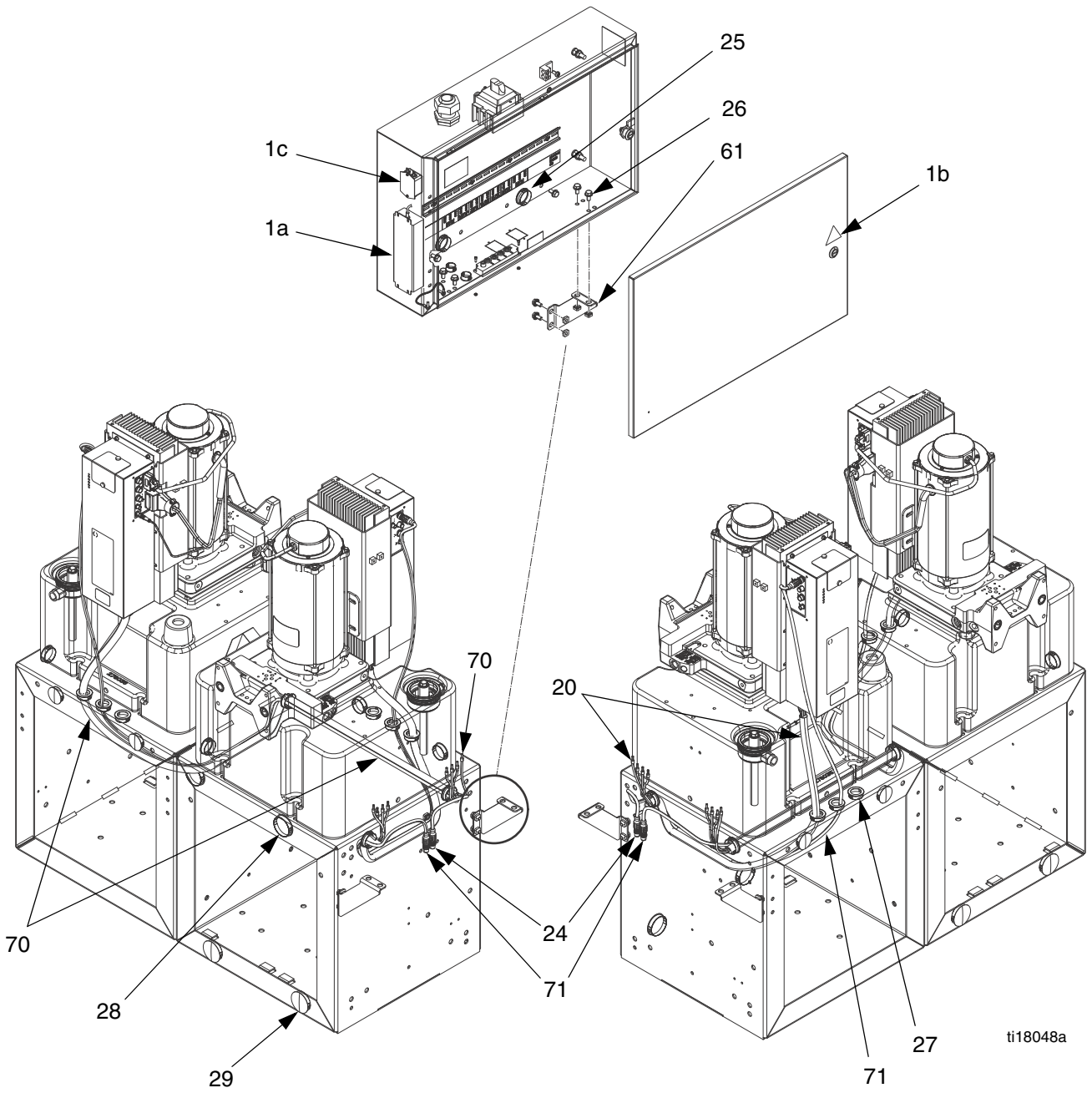

**Pièces utilisées avec tous les modèles VPM**

Réf.	Pièce	Description	Qté	Réf.	Pièce	Description	Qté
				18	123969	COMMUTATEUR, déconnexion	1
1	---	PROTECTION	1	19	123967	BOUTON, déconnexion par opérateur	1
1a	24D207	ALIMENTATION, électrique ; 24 V CC, 4 A, 100 W, 230 V CA	1	24	122487	CÂBLE, CAN, mâle-femelle, 1,5 m	1
★▲1b	196548	ÉTIQUETTE, attention (sur la porte de protection)	1	25	123589	DOUILLE, protection de câble, fixation	4
1c	123718	FILTRE	1	26	111800	VIS, à tête hex.	10
2	16A360	PANNEAU, électrique	1	27	123679	DOUILLE, protection de câble, fixation	6
3	123396	ÉCROU, bride, dentelé ; 3/8-16	4	28	123398	BOUCHON, orifice, diamètre de 38,1 mm (1,5 po.)	6
4	117666	BORNE, mise à la terre	1	29	123590	BOUCHON, orifice, diamètre de 51 mm (2 po.)	4
5	113783	VIS, usinée, tête cyl.	1	35	123296	CIRCUIT, disjoncteur, 2P, 5 A	2
6	100985	RONDELLE d'arrêt externe	1	36	123350	CIRCUIT, disjoncteur, 2P, 15 A	1
7	16A647	RAIL, din, 449,58 mm (17,7 po.)	1	37	123298	CIRCUIT, disjoncteur, 2P, 20 A	2
8	103833	VIS, usinée, crbh	6	46	123306	CONNECTEUR, cosse, alimentation, 115 A	3
9	16A649	FAISCEAU, fil de terre ; 8 awg	1	61	---	SUPPORT, électrique	2
10	123363	BLOC, borne, terre, 10 mm	5	69	---	ÉTIQUETTE, identification	1
12	24D217	FAISCEAU, câble, 16 awg, virole	2	71	123652	CÂBLE, CAN, mâle / femelle 3,5 m	1
13	24D218	FAISCEAU, câble, 16 awg, virole, borne de terre	1				
14	24D220	FAISCEAU, câble, 18 awg, anneau, borne de terre	1				

★ Non illustré.

--- Ne peut être vendu.

▲ Les étiquettes, plaques et cartes de danger et d'avertissement de remplacement sont disponibles gratuitement.

**Pièces qui diffèrent d'un module de VPM à l'autre**

Utilisez le tableau suivant pour situer les pièces qui varient entre les modules. Consultez la section **Pièces utilisées avec tous les modèles VPM**, page 27, pour connaître les pièces utilisées dans tous les modules VPM.

Réf.	Description	400 V, triphasé, non homologué CE	230 V, triphasé	400 V, triphasé, homologué CE	Qté.
20	HARNAIS, câble, MCM	24E624	24E625	24E624	1
21	FILTRE, 55 A, 3P			123785	2
23	FAISCEAU, câble, 8 awg, terre			24D216	2
39	CIRCUIT, disjoncteur, 2P, 63 A	123688		123668	2
	CIRCUIT, disjoncteur, 3P, 30 A		123302		2
42	BAR BUSS, 3P, 12 broches, 115 A		123308		1
44	BAR BUSS, 3P, 18 broches, 115 A		123309		1
	BAR BUSS, 2P, 6 broches, 115 A	123310		123310	2
47	CHAPEAU, cosse, alimentation (non illustré)		123311		1
48	COMMUTATEUR, débranchement, couplage expansible, 100 A	123968		123968	1
49	BOÎTIER, distribution électrique, 1 pôle, 4 câbles	123489		123489	1
50	CAPOT, boîtier de distribution électrique	123490		123490	1
55	FAISCEAU, câble, 2 awg	16A646		16A646	1
57	FAISCEAU, câble, 6 awg	16A694		16A694	6
	FAISCEAU, câble, 4 awg, avec virole		24D221		3
62	FAISCEAU, câble, 6 awg, avec virole			16D536	4
70	HARNAIS, câble, MCM	24E620	24E621	24E620	1

# Garantie standard de Graco

Graco garantit que tout l'équipement mentionné dans le présent document, fabriqué par Graco et portant son nom est exempt de défaut de matériel et de fabrication à la date de la vente à l'acheteur et utilisateur initial. Sauf garantie spéciale, élargie ou limitée, publiée par Graco, Graco réparera ou remplacera, pendant une période de douze mois à compter de la date de la vente, toute pièce de l'équipement jugée défectueuse par Graco. Cette garantie s'applique uniquement si l'équipement est installé, utilisé et entretenu conformément aux recommandations écrites de Graco.

Cette garantie ne couvre pas, et Graco ne sera pas tenue responsable d'une détérioration générale, ou tout autre dysfonctionnement, dommage ou usure suite à une installation défectueuse, mauvaise application, abrasion, corrosion, maintenance inadéquate ou incorrecte, négligence, accident, manipulation ou substitution de pièces de composants ne portant pas la marque Graco. Graco ne saurait être tenue responsable en cas de dysfonctionnement, dommage ou usure dus à l'incompatibilité de l'équipement de Graco avec des structures, accessoires, équipements ou matériaux non fournis par Graco ou encore dus à un défaut de conception, de fabrication, d'installation, de fonctionnement ou d'entretien de structures, d'accessoires, d'équipements ou de matériaux non fournis par Graco.

Cette garantie s'applique à condition que l'équipement objet de la réclamation soit retourné en port payé à un distributeur de Graco agréé pour la vérification du défaut signalé. Si le défaut est reconnu, Graco réparera ou remplacera gratuitement toutes les pièces défectueuses. L'équipement sera retourné à l'acheteur d'origine en port payé. Si l'inspection de l'équipement ne révèle aucun défaut matériel ou de fabrication, les réparations seront effectuées à un coût raisonnable pouvant inclure le coût des pièces, de la main-d'œuvre et du transport.

**CETTE GARANTIE EST UNE GARANTIE EXCLUSIVE ET REMPLACE TOUTE AUTRE GARANTIE, EXPRESSE OU IMPLICITE, COMPRENANT, MAIS SANS S'Y LIMITER, UNE GARANTIE MARCHANDE OU UNE GARANTIE DE FINALITÉ PARTICULIÈRE.**

La seule obligation de Graco et la seule voie de recours de l'acheteur pour tout défaut relevant de la garantie sont telles que déjà définies ci-dessus. L'acheteur convient qu'aucun autre recours (pour, la liste n'ayant aucun caractère exhaustif, dommages indirects ou consécutifs de manque à gagner, perte de marché, dommages corporels ou matériels ou tout autre dommage indirect ou consécutif) ne sera possible. Toute action pour violation de la garantie doit être intentée dans les deux (2) ans à compter de la date de vente.

**GRACO NE GARANTIT PAS ET REFUSE TOUTE GARANTIE IMPLICITE DE QUALITÉ MARCHANDE ET DE FINALITÉ PARTICULIÈRE POUR LES ACCESSOIRES, ÉQUIPEMENTS, MATÉRIAUX OU COMPOSANTS VENDUS MAIS NON FABRIQUÉS PAR GRACO.** Ces articles vendus, mais non fabriqués par Graco (tels que les moteurs électriques, commutateurs, flexibles, etc.) sont couverts par la garantie, s'il en existe une, de leur fabricant. Graco fournira à l'acheteur une assistance raisonnable pour toute réclamation faisant appel à ces garanties.

En aucun cas, Graco ne sera tenue responsable de dommages indirects, particuliers ou consécutifs résultant de la fourniture par Graco de l'équipement ci-dessous ou de garniture, de la performance, ou utilisation de produits ou d'autres biens vendus par les présentes, que ce soit en raison d'une violation de contrat, violation de la garantie, négligence de Graco, ou autrement.

## Informations concernant Graco

Pour en savoir plus sur les derniers produits de Graco, visitez le site [www.graco.com](http://www.graco.com).

**POUR COMMANDER**, contactez votre distributeur Graco ou appelez pour trouver votre distributeur le plus proche.

**Téléphone** : +1 612-623-6921 **ou n° vert** : 1-800-328-0211 **Fax** : 612-378-3505

*Tous les textes et illustrations contenus dans ce document reflètent les dernières informations disponibles concernant le produit au moment de la publication.*

*Graco se réserve le droit de procéder à tout moment, sans préavis, à des modifications.*

Traduction des instructions originales. This manual contains French. MM 3A0239

**Siège social de Graco** : Minneapolis

**Bureaux à l'étranger** : Belgique, Chine, Japon, Corée

**GRACO INC. AND SUBSIDIARIES • P.O. BOX 1441 • MINNEAPOLIS MN 55440-1441 • USA**

Copyright 2010, Graco Inc. Tous les sites de fabrication de Graco sont certifiés ISO 9001.

[www.graco.com](http://www.graco.com)

Révisé 5/2012