

# Bas de pompe à 4 billes

3A1540M

Modèles 750 cc, 1 000 cc, 1 500 cc et 2 000 cc

FR

**Conçus pour la circulation à basse pression et fort volume des produits de finition. Ne pas utiliser pour le rinçage ou la vidange des conduites avec des fluides caustiques, acides, décapants abrasifs ou tout autre fluide similaire. Uniquement à usage professionnel.**



## Importantes instructions de sécurité

Veillez lire tous les avertissements et instructions contenus dans ce manuel ainsi que dans le manuel de votre pompe. Conservez ces instructions.

Consultez la page 2 pour connaître les informations relatives aux modèles, y compris la pression maximum de service.

Pour avoir toutes les informations concernant les brevets, consultez la page [www.graco.com/patents](http://www.graco.com/patents).

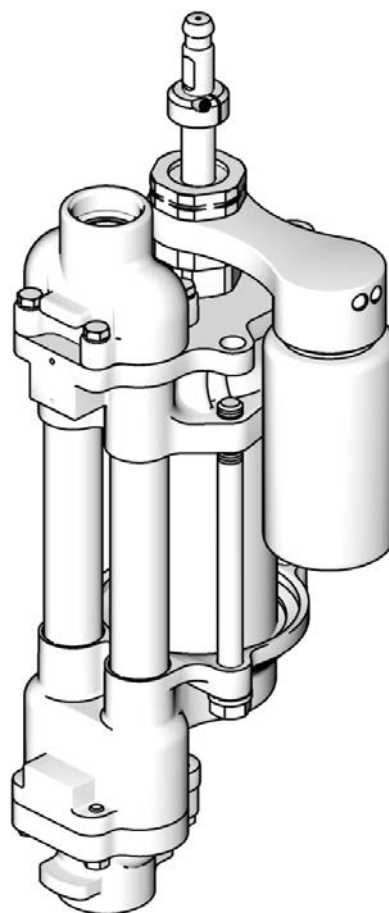

T115594a

# Table des matières

|  |    |   |    |
|--|----|---|----|
| Modèles .....  | 2  | Pièces .....  | 17 |
| Tableau des références croisées<br>des bas de pompe à 4 billes .....                 | 5  | Kits de réparation, manuels<br>afférents et accessoires ..... | 28 |
| Avertissement .....  | 6  | Caractéristiques techniques .....                             | 31 |
| Changement de TSL .....  | 8  | Garantie standard de Graco .....                              | 32 |
| Réparation .....   | 9  | Informations concernant Graco .....                           | 32 |
| Remplacement des joints de presse-étoupe sans<br>débranchement du bas de pompe ..... | 9  |   |    |
| Réparation de la pompe TSL<br>(si elle est présente) .....                           | 10 |   |    |
| Démontage/Remontage de la protection .....   | 10 |   |    |
| Démontage du bas de pompe .....  | 11 |   |    |
| Remontage du bas de pompe .....  | 15 |   |    |

## Modèles

### Bas de pompe 750 cc

| N° de modèle  | Série | Produit        | Pression maximum de service de pompe en psi (MPa, bar) | Matériau de la tige/du cylindre | Joints      | Type et taille des raccords entrée/sortie                        | Page des pièces |
|---|-------|----------------|--|---------------------------------|-------------|--|-----------------|
| 24F413  | A     | INOX           | 460 (3,2, 32)  | Chromex™/Chrome                 | UHMWPE/Cuir | Entrée : 38,1 mm (1-1/2 po.) npt<br>Sortie : 25,4 mm (1 po.) npt | 18              |
| 24F414  | A     | INOX           | 460 (3,2, 32)  | Chromex/<br>Ultra-Life™         | UHMWPE/Cuir | Entrée : 38,1 mm (1-1/2 po.) npt<br>Sortie : 25,4 mm (1 po.) npt | 18              |
| 24F420  | A     | ACIER<br>CARB. | 460 (3,2, 32)  | Chromex/Chrome                  | UHMWPE/Cuir | Entrée : 38,1 mm (1-1/2 po.) npt<br>Sortie : 25,4 mm (1 po.) npt | 18              |
| 24F415  | A     | INOX           | 460 (3,2, 32)  | Chromex/Chrome                  | UHMWPE/Cuir | Raccord à trois départs<br>38,1 mm (1-1/2 po.)                   | 18              |
| 24F416  | A     | INOX           | 460 (3,2, 32)  | Chromex/Ultra-Life              | UHMWPE/Cuir | Raccord à trois départs<br>38,1 mm (1-1/2 po.)                   | 18              |
| 24F417★   | A     | INOX           | 460 (3,2, 32)  | Chromex/Chrome                  | UHMWPE/Cuir | Raccord à trois départs<br>38,1 mm (1-1/2 po.)                   | 18              |
| 24F418★   | A     | INOX           | 460 (3,2, 32)  | Chromex/Ultra-Life              | UHMWPE/Cuir | Raccord à trois départs<br>38,1 mm (1-1/2 po.)                   | 18              |
| 24F446★   | A     | INOX           | 460 (3,2, 32)  | Chromex/Chrome                  | UHMWPE/Cuir | Raccord à trois départs<br>38,1 mm (1-1/2 po.)                   | 21              |
| <b>Bas de pompe de taille tambour avec coupelle</b> |       |                |  |                                 |             |  |                 |
| 24F421  | A     | INOX           | 460 (3,2, 32)  | Chromex/Chrome                  | UHMWPE/Cuir | Entrée : 38,1 mm (1-1/2 po.) npt<br>Sortie : 25,4 mm (1 po.) npt | 18              |
| 24F422  | A     | INOX           | 460 (3,2, 32)  | Chromex/Ultra-Life              | UHMWPE/Cuir | Entrée : 38,1 mm (1-1/2 po.) npt<br>Sortie : 25,4 mm (1 po.) npt | 18              |
| 24F423  | A     | ACIER<br>CARB. | 460 (3,2, 32)  | Chromex/Chrome                  | UHMWPE/Cuir | Entrée : 38,1 mm (1-1/2 po.) npt<br>Sortie : 25,4 mm (1 po.) npt | 18              |

★ Ces modèles ne doivent être utilisés qu'avec les pompes Graco E-Flo.

## Bas de pompe 1 000 cc

| N° de modèle | Série | Produit        | Pression maximum de service de pompe en psi (MPa, bar) | Matériau de la tige/du cylindre | Joints      | Type et taille des raccords entrée/sortie                        | Page des pièces |
|--------------|-------|----------------|--|---------------------------------|-------------|--|-----------------|
| 24F424       | A     | INOX           | 460 (3,2, 32)  | Chromex/Chrome                  | UHMWPE/Cuir | Entrée : 38,1 mm (1-1/2 po.) npt<br>Sortie : 25,4 mm (1 po.) npt | 22              |
| 24F425       | A     | INOX           | 460 (3,2, 32)  | Chromex/Ultra-Lif<br>e          | UHMWPE/Cuir | Entrée : 38,1 mm (1-1/2 po.) npt<br>Sortie : 25,4 mm (1 po.) npt | 22              |
| 24F431       | A     | ACIER<br>CARB. | 460 (3,2, 32)  | Chromex/Chrome                  | UHMWPE/Cuir | Entrée : 38,1 mm (1-1/2 po.) npt<br>Sortie : 25,4 mm (1 po.) npt | 22              |
| 24F426       | A     | INOX           | 460 (3,2, 32)  | Chromex/Chrome                  | UHMWPE/Cuir | Raccord à trois départs<br>38,1 mm (1-1/2 po.)                   | 22              |
| 24F427       | A     | INOX           | 460 (3,2, 32)  | Chromex/Ultra-Lif<br>e          | UHMWPE/Cuir | Raccord à trois départs<br>38,1 mm (1-1/2 po.)                   | 22              |
| 24F428★      | A     | INOX           | 460 (3,2, 32)  | Chromex/Chrome                  | UHMWPE/Cuir | Raccord à trois départs<br>38,1 mm (1-1/2 po.)                   | 22              |
| 24F429★      | A     | INOX           | 460 (3,2, 32)  | Chromex/Ultra-Lif<br>e          | UHMWPE/Cuir | Raccord à trois départs<br>38,1 mm (1-1/2 po.)                   | 22              |

## Bas de pompe 1 500 cc

| N° de modèle | Série | Produit        | Pression maximum de service de pompe en psi (MPa, bar) | Matériau de la tige/du cylindre | Joints      | Type et taille des raccords entrée/sortie                        | Page des pièces |
|--------------|-------|----------------|--|---------------------------------|-------------|--|-----------------|
| 24F432       | A     | INOX           | 460 (3,2, 32)  | Chromex/Chrome                  | UHMWPE/Cuir | Entrée : 38,1 mm (1-1/2 po.) npt<br>Sortie : 25,4 mm (1 po.) npt | 24              |
| 24F433       | A     | INOX           | 460 (3,2, 32)  | Chromex/Ultra-Lif<br>e          | UHMWPE/Cuir | Entrée : 38,1 mm (1-1/2 po.) npt<br>Sortie : 25,4 mm (1 po.) npt | 24              |
| 24F439       | A     | ACIER<br>CARB. | 460 (3,2, 32)  | Chromex/Chrome                  | UHMWPE/Cuir | Entrée : 38,1 mm (1-1/2 po.) npt<br>Sortie : 25,4 mm (1 po.) npt | 24              |
| 24F434       | A     | INOX           | 460 (3,2, 32)  | Chromex/Chrome                  | UHMWPE/Cuir | Raccord à trois départs<br>38,1 mm (1-1/2 po.)                   | 24              |
| 24F435       | A     | INOX           | 460 (3,2, 32)  | Chromex/Ultra-Lif<br>e          | UHMWPE/Cuir | Raccord à trois départs<br>38,1 mm (1-1/2 po.)                   | 24              |
| 24F436★      | A     | INOX           | 460 (3,2, 32)  | Chromex/Chrome                  | UHMWPE/Cuir | Raccord à trois départs<br>38,1 mm (1-1/2 po.)                   | 24              |
| 24F437★      | A     | INOX           | 460 (3,2, 32)  | Chromex/Ultra-Lif<br>e          | UHMWPE/Cuir | Raccord à trois départs<br>38,1 mm (1-1/2 po.)                   | 24              |

## Bas de pompe 2 000 cc

| N° de modèle | Série | Produit        | Pression maximum de service de pompe en psi (MPa, bar) | Matériau de la tige/du cylindre | Joints      | Type et taille des raccords entrée/sortie                        | Page des pièces |
|--------------|-------|----------------|--|---------------------------------|-------------|--|-----------------|
| 24F440       | A     | INOX           | 460 (3,2, 32)  | Chromex/Chrome                  | UHMWPE/Cuir | Entrée : 38,1 mm (1-1/2 po.) npt<br>Sortie : 25,4 mm (1 po.) npt | 26              |
| 24F447       | A     | ACIER<br>CARB. | 460 (3,2, 32)  | Chromex/Chrome                  | UHMWPE/Cuir | Entrée : 38,1 mm (1-1/2 po.) npt<br>Sortie : 25,4 mm (1 po.) npt | 26              |
| 24F441       | A     | INOX           | 460 (3,2, 32)  | Chromex/Chrome                  | UHMWPE/Cuir | Raccord à trois départs<br>38,1 mm (1-1/2 po.)                   | 26              |
| 24F442       | A     | INOX           | 460 (3,2, 32)  | Chromex/Ultra-Lif<br>e          | UHMWPE/Cuir | Raccord à trois départs<br>38,1 mm (1-1/2 po.)                   | 26              |
| 24F443       | A     | INOX           | 460 (3,2, 32)  | Chromex/Ultra-Lif<br>e          | UHMWPE/Cuir | Entrée : 38,1 mm (1-1/2 po.) npt<br>Sortie : 25,4 mm (1 po.) npt | 26              |
| 24F444★      | A     | INOX           | 460 (3,2, 32)  | Chromex/Chrome                  | UHMWPE/Cuir | Raccord à trois départs<br>38,1 mm (1-1/2 po.)                   | 26              |
| 24F445★      | A     | INOX           | 460 (3,2, 32)  | Chromex/Ultra-Lif<br>e          | UHMWPE/Cuir | Raccord à trois départs<br>38,1 mm (1-1/2 po.)                   | 26              |

★ Ces modèles ne doivent être utilisés qu'avec les pompes Graco E-Flo.



# Tableau des références croisées des bas de pompe à 4 billes

Ce tableau croise les références des bas de pompe à 4 billes antérieurs et actuels ; cela comprend la pompe TSL et les joints de ressorts.

**REMARQUE** : un kit de conversion de connexion peut être requis selon le moteur utilisé sur votre pompe en cas de remplacement d'un bas de pompe antérieur par un bas de pompe actuel. Si nécessaire, consultez le manuel 311876 du kit de connexion afin de commander le kit adapté à votre bas de pompe et moteur.

| Référence du bas de pompe antérieur | Référence du bas de pompe actuel |
|-------------------------------------|----------------------------------|
| 15D787                              | 24F432                           |
| 220547                              | 24F420                           |
| 220549                              | 24F431                           |
| 220551                              | 24F439                           |
| 220553                              | 24F413                           |
| 220555                              | 24F424                           |
| 220557                              | 24F432                           |
| 237220                              | 24F413                           |
| 237221                              | 24F420                           |
| 239816                              | 24F432                           |
| 239820                              | 24F413                           |
| 239833                              | 24F420                           |
| 239834                              | 24F431                           |
| 239835                              | 24F439                           |
| 239836                              | 24F413                           |
| 239837                              | 24F424                           |
| 239838                              | 24F432                           |
| 239859                              | 24F413                           |
| 239860                              | 24F420                           |
| 240606                              | 24F434                           |
| 240607                              | 24F432                           |





| Référence du bas de pompe antérieur | Référence du bas de pompe actuel |
|-------------------------------------|----------------------------------|
| 240608                              | 24F426<br>24F428★                |
| 240609                              | 24F424                           |
| 240610                              | 24F415<br>24F417★                |
| 240611                              | 24F413                           |
| 240612                              | 24F415<br>24F417★                |
| 240613                              | 24F413                           |
| 253033                              | 24F424                           |
| 253034                              | 24F432                           |
| 253035                              | 24F440                           |
| 253061                              | 24F431                           |
| 253062                              | 24F439                           |
| 253063                              | 24F447                           |
| 253085                              | 24F432                           |
| 253086                              | 24F440                           |
| 253396                              | 24F443                           |
| 253397                              | 24F433                           |
| 253398                              | 24F425                           |

| Référence du bas de pompe antérieur | Référence du bas de pompe actuel |
|-------------------------------------|----------------------------------|
| 253423                              | 24F424                           |
| 253520                              | 24F426<br>24F428★                |
| 253521                              | 24F434<br>24F436★                |
| 253522                              | 24F441<br>24F444★                |
| 253523                              | 24F427<br>24F429★                |
| 253524                              | 24F435<br>24F437★                |
| 253525                              | 24F442<br>24F445★                |
| 253568                              | 24F425                           |
| 253569                              | 24F433                           |
| 253570                              | 24F443                           |
| 289366                              | 24F415<br>24F417★                |
| 686679                              | 24F413                           |



★ Ces modèles ne doivent être utilisés qu'avec les pompes Graco E-Flo. En cas de remplacement d'un bas de pompe de style antérieur par un bas de pompe de style actuel sur une pompe E-Flo, les deux bas de pompe doivent être remplacés.

# Avertissement

Les avertissements suivants concernent la configuration, l'utilisation, la mise à la terre, l'entretien et la réparation de cet équipement. Le point d'exclamation vous renvoie à une mise en garde générale et le symbole de danger fait référence à des risques associés aux procédures. Lorsque ces symboles apparaissent dans le texte du présent manuel, veuillez vous référer à ces avertissements. Les symboles de danger et les mises en garde spécifiques au produit auxquels il n'est pas fait référence dans cette section pourront, le cas échéant, apparaître dans le texte du présent manuel.

|  <b>AVERTISSEMENT</b> |   |
|--|---|
|                       | <p><b>RISQUES D'INCENDIE ET D'EXPLOSION</b></p> <p>Des vapeurs inflammables, telles que les vapeurs de solvant et de peinture, sur le <b>site</b> peuvent s'enflammer ou exploser. Afin d'empêcher tout incendie ou explosion :</p> <ul style="list-style-type: none"> <li>• Utilisez l'équipement uniquement dans des zones bien ventilées.</li> <li>• Supprimez toutes les sources d'inflammation, telles que les veilleuses, cigarettes, lampes de poche et bâches plastique (risque d'électricité statique).</li> <li>• Veillez à débarrasser le site de tout résidu, y compris de tous solvants, chiffons et essence.</li> <li>• Ne branchez ni débranchez aucun cordon d'alimentation électrique, n'actionnez aucun commutateur marche-arrêt ou de lumière en présence de vapeurs inflammables.</li> <li>• Raccordez à la terre tous les équipements du site. Consultez les instructions concernant la <b>mise à la terre</b>.</li> <li>• Utilisez uniquement des flexibles mis à la terre.</li> <li>• Tenez fermement le pistolet contre la paroi du seau mis à la terre lors de la pulvérisation dans ce dernier.</li> <li>• En cas d'étincelle d'électricité statique ou si vous ressentez une décharge électrique, <b>arrêtez immédiatement le fonctionnement</b>. N'utilisez pas cet équipement tant que vous n'avez pas identifié et corrigé le problème.</li> <li>• Gardez un extincteur opérationnel sur le site.</li> </ul> <p>Une charge statique peut s'accumuler sur les pièces en plastique lors du nettoyage ; elle pourrait se décharger et enflammer les vapeurs inflammables. Afin d'empêcher tout incendie ou explosion :</p> <ul style="list-style-type: none"> <li>• Nettoyez les pièces en plastique dans un endroit bien aéré.</li> <li>• Ne les nettoyez pas avec un chiffon sec.</li> <li>• Ne faites pas fonctionner de pistolets électrostatiques sur le site de l'équipement.</li> </ul> |
|                     | <p><b>RISQUES EN LIEN AVEC LES ÉQUIPEMENTS SOUS PRESSION</b></p> <p>Un fluide s'échappant du pistolet/de la vanne de distribution, de fuites ou d'éléments endommagés peut être projeté dans les yeux ou sur la peau et provoquer de graves blessures.</p> <ul style="list-style-type: none"> <li>• Exécutez la <b>Procédure de décompression</b> lorsque vous arrêtez la pulvérisation et avant de nettoyer, contrôler ou entretenir l'équipement.</li> <li>• Serrez tous les raccords de fluide avant de faire fonctionner l'équipement.</li> <li>• Vérifiez quotidiennement les flexibles, les tuyaux et les raccords. Remplacez immédiatement les pièces usagées ou endommagées.</li> </ul>   |
|                     | <p><b>RISQUES EN LIEN AVEC LES FLUIDES OU VAPEURS TOXIQUES</b></p> <p>Les fluides ou vapeurs toxiques peuvent causer de graves blessures voire entraîner la mort en cas de projection dans les yeux ou sur la peau, en cas d'inhalation ou d'ingestion.</p> <ul style="list-style-type: none"> <li>• Lisez les fiches de données de sécurité pour connaître les dangers spécifiques associés aux produits que vous utilisez.</li> <li>• Stockez les fluides dangereux dans des récipients homologués et éliminez-les conformément à la réglementation en vigueur.</li> </ul>  |

# ⚠️ AVERTISSEMENT

|   |  |
|---|--|
|    | <p><b>ÉQUIPEMENT DE PROTECTION INDIVIDUEL</b></p> <p>Vous devez impérativement porter un équipement de protection approprié lors du fonctionnement ou de l'entretien de l'équipement, lorsque vous vous trouvez dans la zone de fonctionnement de l'équipement, afin d'éviter des blessures graves, y compris des lésions oculaires ou auditives, l'inhalation de vapeurs toxiques et des brûlures. Cet équipement comprend ce qui suit, mais ne s'y limite pas :</p> <ul style="list-style-type: none"> <li>• Des lunettes protectrices et un casque antibruit.</li> <li>• Des respirateurs, des vêtements de protection et des gants comme recommandé par le fabricant des fluide et solvant.</li> </ul>   |
|    | <p><b>RISQUES EN LIEN AVEC UNE MAUVAISE UTILISATION DE L'ÉQUIPEMENT</b></p> <p>Toute mauvaise utilisation peut provoquer des blessures graves, voire mortelles.</p> <ul style="list-style-type: none"> <li>• N'utilisez pas l'appareil si vous êtes fatigué ou sous l'influence de médicaments, de drogue ou d'alcool.</li> <li>• Ne dépassez pas la pression de service ou la température maximum spécifiées pour le composant le plus sensible du système. Consultez les <b>Caractéristiques techniques</b> figurant dans les manuels des équipements.</li> <li>• Utilisez des fluides et solvants compatibles avec les pièces de l'équipement en contact avec le produit. Consultez les <b>Caractéristiques techniques</b> figurant dans les manuels des équipements. Lisez les mises en garde du fabricant des fluides et solvants. Pour plus d'informations concernant votre produit, demandez la fiche de données de sécurité à votre distributeur ou revendeur.</li> <li>• Ne quittez pas le site tant que l'équipement est sous tension ou sous pression. Éteignez tous les équipements et exécutez la <b>Procédure de décompression</b> lorsque ces équipements ne sont pas utilisés.</li> <li>• Vérifiez quotidiennement l'équipement. Réparez ou remplacez immédiatement toutes les pièces usées ou endommagées exclusivement par des pièces de rechange d'origine du fabricant.</li> <li>• Ne modifiez pas cet équipement.</li> <li>• Utilisez l'équipement uniquement aux fins auxquelles il est destiné. Pour plus d'informations, contactez votre distributeur.</li> <li>• Faites passer les flexibles et câbles loin des zones de circulation, des bords coupants, des pièces en mouvement et des surfaces chaudes.</li> <li>• Ne pincez pas les flexibles, ne les pliez pas de manière excessive. N'utilisez pas non plus les flexibles pour tirer l'équipement.</li> <li>• Tenez les enfants et animaux à l'écart du site.</li> <li>• Conformez-vous à l'ensemble des réglementations de sécurité en vigueur.</li> </ul> |
|  | <p><b>RISQUES EN LIEN AVEC LES PIÈCES EN MOUVEMENT</b></p> <p>Les pièces en mouvement peuvent pincer, couper ou amputer des doigts ou d'autres parties du corps.</p> <ul style="list-style-type: none"> <li>• Tenez-vous à l'écart des pièces en mouvement.</li> <li>• Ne faites pas fonctionner l'équipement si les écrans de protection ou les capots ont été retirés.</li> <li>• Un équipement sous pression peut démarrer de façon intempestive. Avant la vérification, le déplacement ou l'entretien de l'équipement, exécutez la <b>Procédure de décompression</b> et débranchez toutes les sources d'alimentation électrique.</li> </ul>  |

# Changement de TSL

Vérifiez au moins toutes les semaines l'état du TSL et son niveau dans le réservoir. Le TSL doit être changé au moins une fois par mois.



Le liquide d'étanchéité (TSL) n° 206995 transporte les résidus de la pompe vers le réservoir. La décoloration du liquide TSL est normale pendant le fonctionnement. Après un certain temps, le TSL va s'épaissir et s'assombrir ; enfin, il doit être changé. Épais et sale, le TSL ne sera pas pompé dans les conduites et durcira dans la coupelle de la pompe.

La durée de vie du TSL dépend des produits chimiques utilisés, du volume et de la pression d'utilisation ainsi que de l'état du joint et de la tige de pompe.

Une diminution du niveau de TSL dans le réservoir indique que les joints de presse-étoupe commencent à être usés. Ajoutez du TSL dans le réservoir et maintenez le niveau au-dessus du repère de remplissage minimum. Surveillez l'utilisation et l'état du TSL. Si du produit pompé passe les joints de presse-étoupe et pénètre dans le réservoir de TSL, remplacez les joints.

Pour changer le TSL :

1. Arrêtez la pompe.

|  |   |   |  |  |  |  |
|--|---|---|--|--|--|--|
|   |  |  |  |  |  |  |
| Afin d'éviter une accumulation d'électricité statique, ne frottez pas la bouteille en plastique avec un chiffon sec tant qu'elle est fixée à la pompe. Si nécessaire, retirez la bouteille pour la nettoyer. |   |   |  |  |  |  |

2. Retirez et videz la bouteille du réservoir. Supprimez toutes traces de résidus.
3. Nettoyez la crépine (Z) du clapet anti-retour d'entrée (48c‡). Si les clapets anti-retour ne sont pas étanches et sales, du TSL pénètre dans la coupelle ; remplacez les clapets anti-retour (48c, 48d). Consultez la FIG. 1.

**REMARQUE :** commandez le kit 24F404 de réparation du clapet anti-retour. Les pièces du kit portent un symbole comme, par exemple, (48b‡).

4. Remplissez le réservoir jusqu'à la ligne de remplissage maximum avec du liquide d'étanchéité (TSL).
5. Faites fonctionner la pompe. Chaque fois que la tige de pompe atteint la fin de la course, vérifiez qu'un peu de TSL est pompé via la coupelle et renvoyé vers le réservoir.

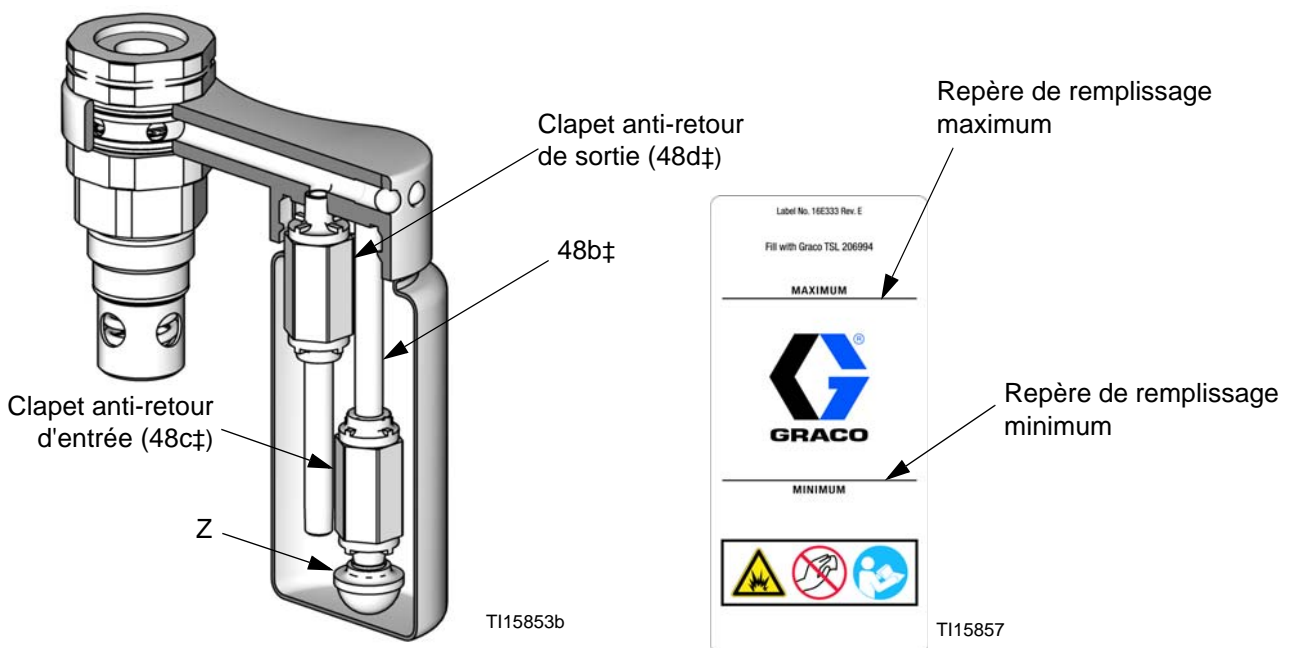

FIG. 1. Écorché du réservoir à TSL et repères de remplissage



# Réparation

## Remplacement des joints de presse-étoupe sans débranchement du bas de pompe

**REMARQUE** : des kits de joints de presse-étoupe sont disponibles. Consultez la page 28. Les pièces du kit portent un symbole comme, par exemple, (19†). Pour de meilleurs résultats, installez le kit 24F617 de réparation de pompe TSL à chaque changement des joints de presse-étoupe.

**REMARQUE** : consultez la page 11 lors d'un remplacement des joints de presse-étoupe lors d'un entretien complet du bas de pompe.

**REMARQUE** : le kit d'outillage 24F494 est disponible en tant qu'accessoire. Le kit comprend deux clés à utiliser avec la coupelle (41) et la cartouche de presse-étoupe (40).

1. Si nécessaire, rincez la pompe.
2. Arrêtez la pompe au milieu de sa course.



3. Relâchez la pression. Consultez le manuel de votre pompe.
4. Retirez la protection en 2 parties couvrant l'ensemble d'accouplement en respectant les instructions mentionnées dans le manuel de votre pompe. Dévissez l'écrou d'accouplement de l'axe du moteur. Levez l'axe du moteur puis retirez l'écrou d'accouplement et les bagues.
5. Consultez la FIG. 4. Retirez la bague (50) et les vis (51), le chapeau (49) ainsi que l'ensemble collecteur et bouteille (48).
6. Retirez la coupelle (41) et le joint torique (42). Retirez le joint du piston de pompe TSL (46♦), le ressort (45♦) et les joints toriques (47♦).
7. Retirez la cartouche de presse-étoupe (40). Retirez le joint torique (35), les garnitures (19, 26), les joints (20, 25) et le ressort (43).

**REMARQUE** : inspectez la surface de la tige de piston (17). Remplacez la tige de piston si cette dernière est rayée.

8. Lubrifiez les joints de presse-étoupe et les garnitures. Installez le ressort (43) et une garniture mâle (19†) dans la cartouche de presse-étoupe (40) puis cinq joints en V en orientant les lèvres vers le bas : un UHMWPE (20†), un cuir (25†), UHMWPE, cuir, UHMWPE. Installez la garniture femelle (26†). Installez trois joints en V en orientant les lèvres vers le haut : UHMWPE, cuir, UHMWPE. Installez l'autre garniture mâle (19†).
9. Lubrifiez le joint torique (42†) et installez-le sur la coupelle (41). Installez la coupelle en la serrant avec les doigts.
10. Installez le joint torique (35†) sur la cartouche de presse-étoupe (40). Appliquez du lubrifiant sur les filetages de la cartouche de presse-étoupe et vissez la cartouche dans le boîtier de sortie (16).
11. Serrez la cartouche (40) à un couple de 129-135 N•m (95-100 pi-lb).
12. Serrez la coupelle (41) à un couple de 95-102 N•m (70-75 pi-lb).
13. Remontez le ressort (45♦), le joint de piston de pompe TSL (46♦) et les joints toriques (47♦).
14. Remontez l'ensemble collecteur et bouteille (48), le chapeau (49), la bague (50) et les vis (51). Serrez le chapeau (49) à un couple de 34-40 N•m (25-30 pi-lb).
15. Réinstallez l'écrou d'accouplement et les bagues sur la tige du piston (17).
16. Remettez l'écrou d'accouplement sur l'axe du moteur. Consultez le manuel de votre ensemble de pompe pour connaître les couples de serrage convenant à votre modèle. Reposez la protection.

## Réparation de la pompe TSL (si elle est présente)

Tableau 1 : Dépannage de la pompe TSL

| Problème                           | Cause                                   | Solution   |
|------------------------------------|---|--|
| La pompe TSL ne pompe plus de TSL. | Collecteur bouché (48a).                | Débouchez le collecteur. Vérifiez si le collecteur est débouché en soufflant de l'air comprimé dans l'ouverture. |
|                                    | Clapets anti-retour bouchés (48c, 48d). | Enlevez ce qui bouche les clapets anti-retour.   |
|                                    | Crépine d'entrée bouchée (48c).         | Nettoyez le mesh de la crépine.  |
|                                    | Piston de pompe TSL endommagé (46).     | Remplacez le piston de pompe TSL.  |

**REMARQUE** : le kit 24F617 de réparation de pompe TSL est disponible. Consultez la page 28. Installez le kit 24F617 de réparation de pompe TSL à chaque changement des joints de presse-étoupe. Les pièces du kit portent un symbole comme, par exemple, (46♦).

1. Suivez les étapes 1 à 6 de la section **Remplacement des joints de presse-étoupe sans débranchement du bas de pompe**, page 9.
2. Nettoyez toutes les pièces et recherchez tout dommage éventuel.
3. Suivez les étapes 12 à 16 de la section **Remplacement des joints de presse-étoupe sans débranchement du bas de pompe**.

## Démontage/Remontage de la protection

Certains bas de pompe sont équipés de kits de protection de différentes tailles. La taille correcte est déterminée en fonction de votre bas de pompe et du moteur. Consultez le manuel 406876 afin de sélectionner la taille de kit adaptée à votre bas de pompe et moteur.

Consultez la FIG. 2. Retirez les 2 éléments de protection (52) en insérant un tournevis droit dans la fente et en faisant levier afin de relâcher la languette. Répétez l'opération pour chaque languette. **N'utilisez pas** le tournevis pour écarter les protections.

Installez les protections (52) en engageant les lèvres inférieures dans la rainure du chapeau de coupelle (49). Accrochez ensemble les deux protections.

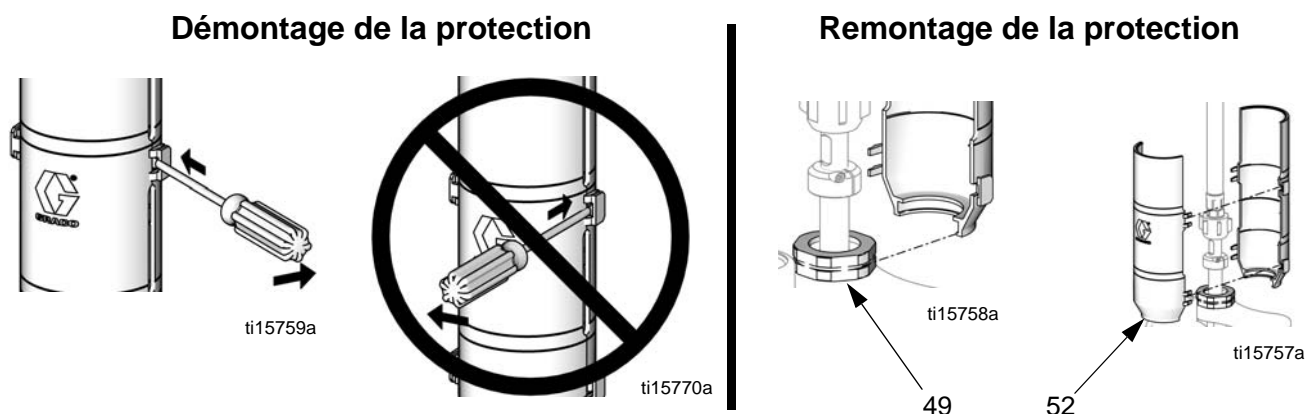

FIG. 2. Démontage et remontage des protections

## Démontage du bas de pompe

**REMARQUE** : les kits de joints sont disponibles pour chaque taille de bas de pompe. Consultez la page 28. Les pièces du kit sont marquées d'un astérisque dans le texte et les schémas, par exemple (2\*).

**REMARQUE** : des kits de joints de presse-étoupe sont disponibles. Consultez la page 28. Les pièces du kit portent un symbole comme, par exemple, (19†). Pour de meilleurs résultats, installez le kit 24F617 de réparation de pompe TSL à chaque changement des joints de presse-étoupe.

**REMARQUE** : le kit d'outillage 24F494 est disponible en tant qu'accessoire. Le kit comprend deux clés à utiliser avec la coupelle (41) et la cartouche de presse-étoupe (40).

**REMARQUE** : des kits complets de réparation de pompe sont également disponibles. Les kits comprennent toutes les pièces du kit de joints, les pièces du kit de joints de presse-étoupe et les pièces du kit de réparation de la pompe TSL. Consultez la page 28.

1. Si possible, rincez la pompe.
2. Arrêtez la pompe au milieu de sa course.



3. Relâchez la pression. Consultez le manuel de votre pompe.
4. Retirez le bas de pompe du moteur comme décrit dans le manuel de votre pompe.

**REMARQUE** : consultez la FIG. 4 pour avoir une vue éclatée de tout le bas de pompe. Consultez la FIG. 5 pour avoir un écorché du bas de pompe ainsi qu'une vue éclatée des joints de presse-étoupe et de la pompe TSL.

5. Retirez la bague (50) et les vis (51), le chapeau (49) ainsi que l'ensemble collecteur et bouteille (48).

**REMARQUE** : commandez le kit 24F404 de réparation du clapet anti-retour pour remplacer les clapets anti-retour dans la bouteille de TSL. Les pièces du kit portent un symbole comme, par exemple, (48b‡). Commandez le kit 24F405 de remplacement de bouteille si vous ne remplacez que la bouteille. Les pièces du kit portent un symbole comme, par exemple, (48e\*). Le kit comprend 5 bouteilles et 5 étiquettes. Consultez la FIG. 1, la FIG. 4 et la FIG. 5.

6. Fixez le collecteur d'entrée (18) dans un étau.
  7. Desserrez, mais sans les retirer, la coupelle (41) et la cartouche (40).
  8. Retirez les quatre vis à tête (9) et les rondelles (8) du pourtour du collecteur de sortie (22).
  9. Retirez le collecteur de sortie (22), les billes (23), les sièges (24) et les joints (7).
  10. Retirez la coupelle (41) et le joint torique (42). Retirez le joint du piston de pompe TSL (46), le ressort (45) et les joints toriques (47).
  11. Retirez la cartouche de presse-étoupe (40). Retirez le joint torique (35), les garnitures (19, 26), les joints (20, 25) et le ressort (43).
  12. Retirez les trois vis du cylindre (13) et les rondelles d'arrêt (14). Relevez le boîtier de sortie (16).
- REMARQUE** : les tuyaux de fluide (3), le cylindre (1) et l'ensemble de piston (17, 10, 11, 44, 12) peuvent être lâches dans le boîtier de sortie ou peuvent restés en place dans le boîtier d'entrée (15).
13. Retirez les tuyaux (3) et le cylindre (1). Sortez l'ensemble de piston du cylindre. Inspectez la surface de la tige de piston (17) et les surfaces internes du cylindre et des tuyaux. Si l'une de ces pièces semble être endommagée ou présentent des rayures, remplacez-la.
  14. Retirez le collecteur d'entrée (18) de l'étau.
  15. Retirez les quatre vis à tête (9) et les rondelles (8) du collecteur d'entrée (18).

**REMARQUE :** un siège d'entrée (6) comprend une vanne de décompression. Consultez la FIG. 3. Ce siège doit être situé exactement à l'endroit indiqué (côté gauche comme indiqué dans la FIG. 4). Utilisez le texte inséré dans le boîtier d'entrée pour vous guider.

16. Retirez les billes (5), les sièges d'entrée (6 et 33) et les joints (7).

**AVIS**

Veillez à ne pas faire tomber ni les billes (5) ni les sièges (6 et 33) ou les endommager. Une bille ou un siège endommagé ne peuvent pas assurer correctement l'étanchéité ; par conséquent, la pompe risque de fuir. Un siège de vanne d'entrée (33) peut être retourné pour une durée de vie du siège plus importante. Cependant, le siège d'entrée du fluide (6) contient une vanne de décompression et n'est pas réversible. Consultez la FIG. 3 pour connaître la bonne orientation.

17. Inspectez la vanne de décompression du siège (6) afin de vous assurer qu'elle n'est pas bouchée. Appuyez sur la bille de la vanne pour voir si la bille et le ressort bougent librement. Consultez la FIG. 3.

18. Placez les parties plates de l'écrou du piston (12) dans un étau. Dévissez la tige (17) de l'écrou. Retirez l'entretoise (44). Démontez le piston (10) et retirez le joint (11).

**REMARQUE :** l'entretoise de piston (44) n'existe pas dans les bas de pompe 750 cc.

19. Nettoyez toutes les pièces avec un solvant compatible. Inspectez toutes les pièces à la recherche d'usure ou de dommages. Si vous utilisez un kit de réparation, utilisez toutes les pièces neuves du kit et jetez toutes les pièces remplacées. Remplacez d'autres pièces si cela est nécessaire. Les pièces usées ou endommagées peuvent réduire les performances de la pompe ou provoquer une usure prématurée des joints neufs.

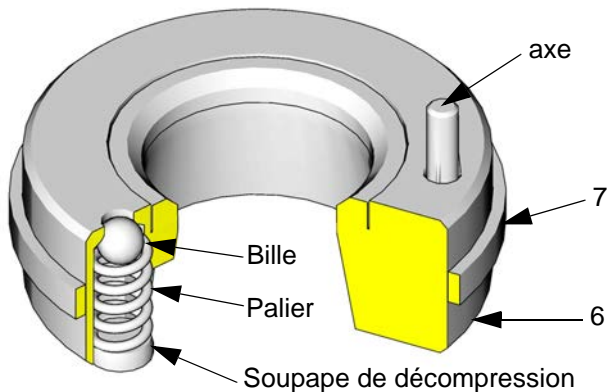

TI8407a

**FIG. 3. Siège d'entrée avec vanne de décompression**

**AVIS**

Si la vanne de décompression dans le siège (6) est bouchée ou pleine de produit, trempez le siège dans du solvant compatible. Assurez-vous qu'aucun résidu de produit ne reste dans la zone de bille et du siège.

Si la vanne de décompression ne peut pas être parfaitement nettoyée et assurer le libre déplacement de la bille et du ressort, remplacez le siège (6).

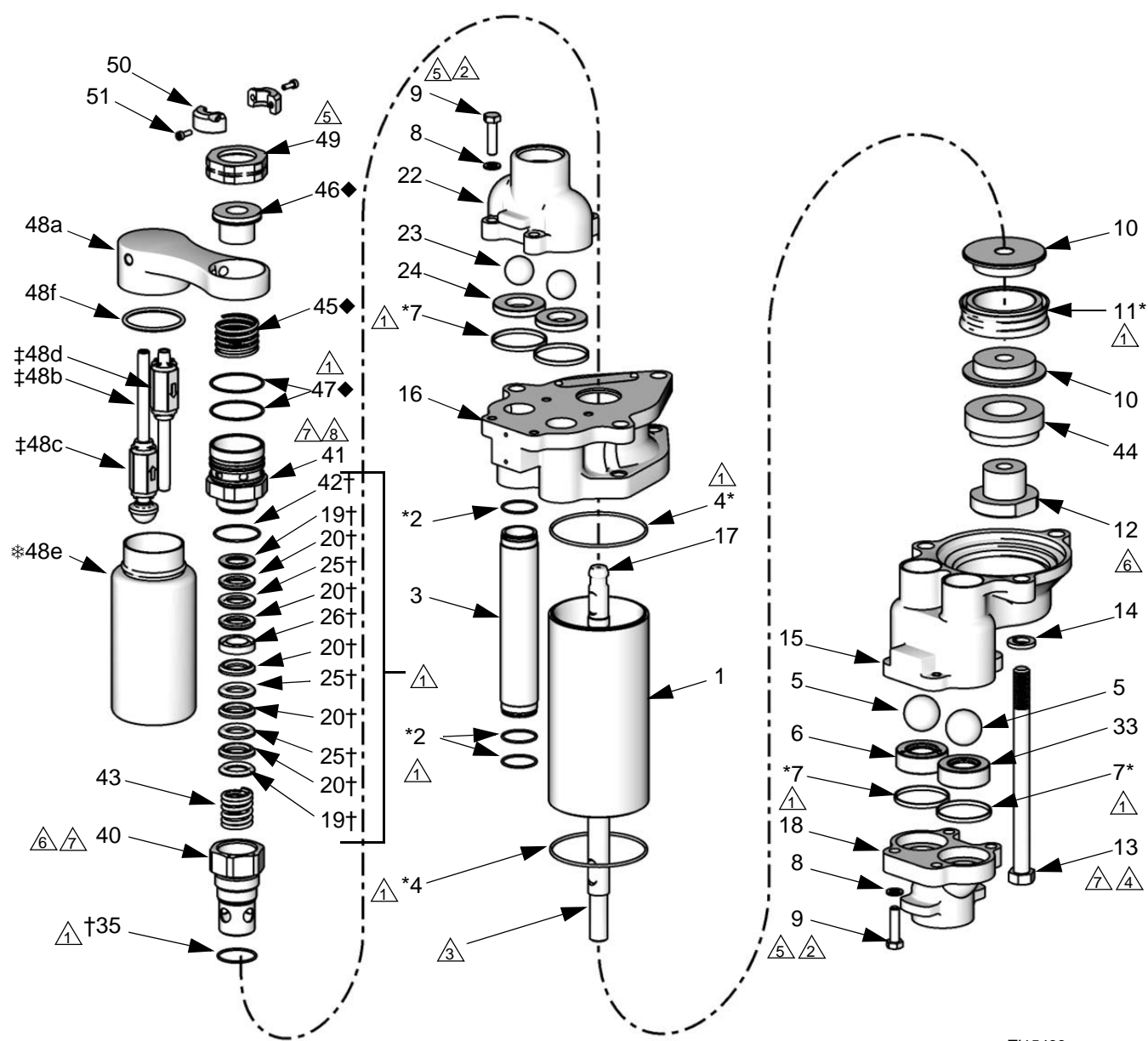

TI15433c

- △1 Appliquez du lubrifiant sur tous les joints.
- △2 Appliquez du Loctite® 243 (bleu) amovible sur l'intégralité des filetages.

- △3 Appliquez du Loctite® 263 or 2760 (rouge) à haute résistance sur l'intégralité des filetages. Le produit d'étanchéité doit pouvoir durcir au moins 12 heures avant utilisation.
- △4 Serrez uniformément jusqu'à ce que le cylindre (4) soit bien mis en place. Serrez à un couple de 34-40 N•m (25-30 pi-lb).

- △5 Serrez à un couple de 34-40 N•m (25-30 pi-lb).
- △6 Serrez à un couple de 129-135 N•m (95-100 pi-lb).
- △7 Appliquez du lubrifiant pour filetage.
- △8 Serrez à un couple de 95-102 N•m (70-75 pi-lb).

Fig. 4. Vue éclatée du bas de pompe

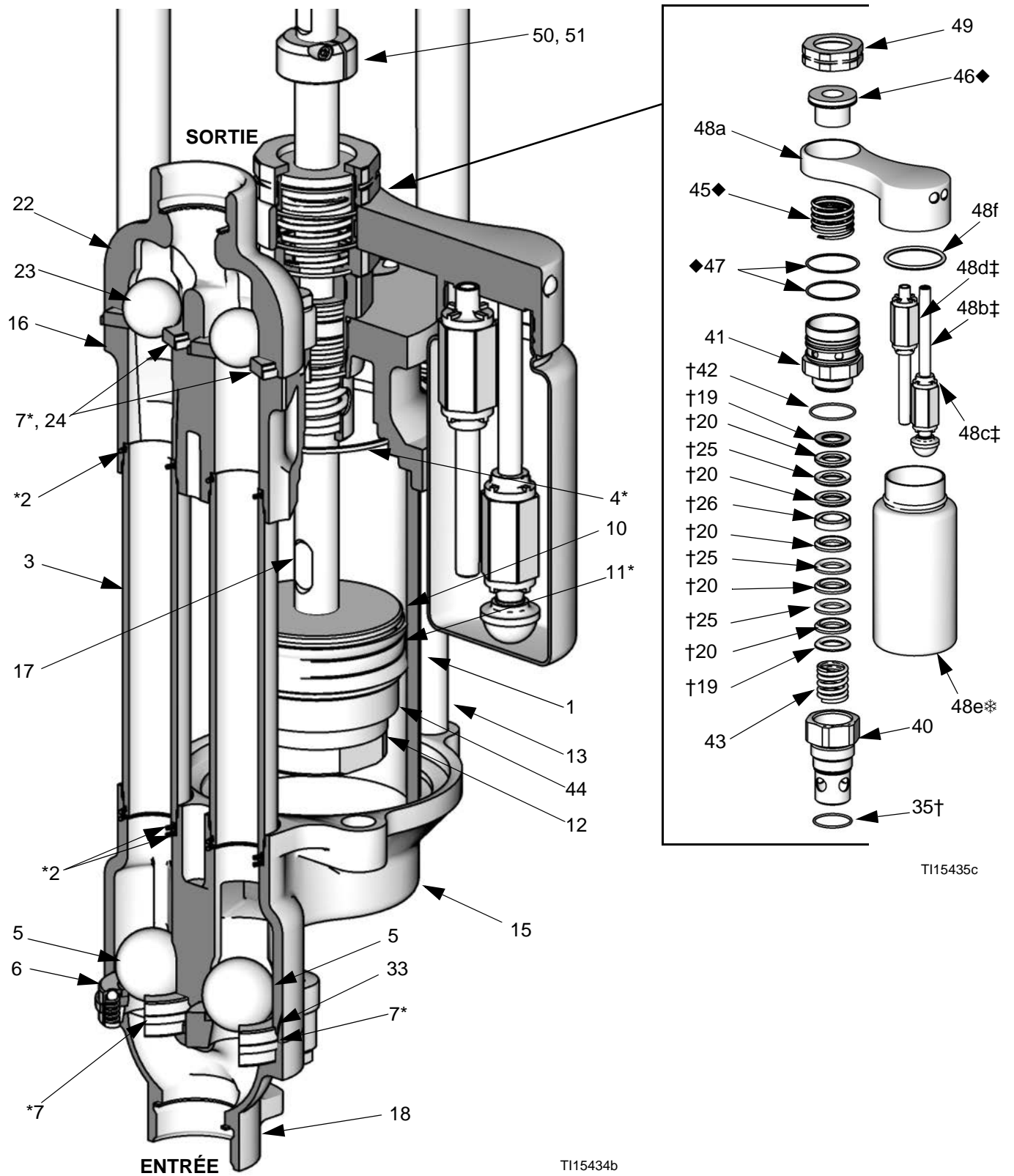

TI15435c

FIG. 5. Écorché du bas de pompe

## Remontage du bas de pompe

1. Consultez la FIG. 4. Placez les rondelles d'arrêt du piston (10) autour du joint (11) et clipsez-les ensemble.
2. Appliquez du Loctite® 263 or 2760 (rouge) à haute résistance sur l'intégralité des filetages de la tige de piston (17). Le produit d'étanchéité doit pouvoir durcir au moins 12 heures avant utilisation. Vissez la tige à travers le piston et la rondelle (44) dans l'écrou du piston (12). Serrez à un couple de 129-135 N•m (95-100 pi-lb).
3. Installez les billes (5) et les joints (7\*) en retournant le boîtier d'entrée (15).

|   |   |  |  |  |  |  |
|---|---|--|--|--|--|--|
|    |  |  |  |  |  |  |
| <b>RISQUE DE RUPTURE DE COMPOSANT</b>   |   |  |  |  |  |  |
| Le siège de la vanne de décompression (6) doit être installé à l'entrée du fluide comme indiqué dans la FIG. 4 et FIG. 5. La vanne de décompression limite le risque de surpression de la pompe. Le siège ne peut pas permettre la décompression s'il est installé de l'autre côté du boîtier d'entrée. |   |  |  |  |  |  |

4. Installez le siège d'entrée de la vanne de décompression (6) du côté gauche du boîtier d'entrée (15), comme indiqué dans la FIG. 4 et FIG. 5. (Le texte intégré dans le boîtier d'entrée permet d'identifier le bon emplacement du siège de la vanne de décompression.) La goupille (P) sur le siège doit pointer vers le boîtier. La goupille limite le positionnement du siège ; de cette manière, aucune partie du boîtier ne bloquera l'évacuation. Consultez la FIG. 6.

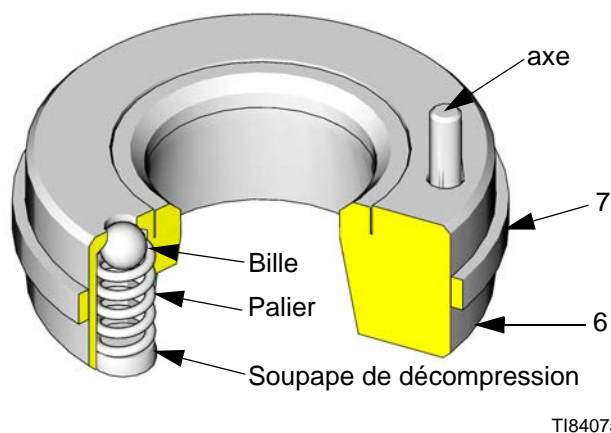

FIG. 6. Sièges d'entrée avec vanne de décompression

5. Installez le siège d'entrée sans la vanne de décompression (33) du côté droit du boîtier d'entrée (15).

**REMARQUE :** les sièges d'entrée (6 et 33) ne sont pas réversibles ; le côté avec le chanfrein doit être orienté vers la bille.

6. Placez le collecteur d'entrée (18) sur le boîtier d'entrée (15). Appliquez du Loctite® 243 (bleu) amovible sur l'intégralité des filetages de la vis (9). Installez les rondelles d'arrêt (8) et les vis (9) puis serrez à un couple de 34-40 N•m (25-30 pi-lb).
7. Placez le collecteur d'entrée (18) dans un étau. Placez un joint torique (2\*) de chaque côté du boîtier d'entrée (15), à l'endroit où s'appuient les tuyaux (3). Placez des joints toriques (2\*) dans les rainures à chaque extrémité des tuyaux. Placez un joint (4) dans les boîtiers d'entrée et de sortie (15 et 16). Positionnez les tuyaux et le cylindre (1) dans le boîtier d'entrée.

**REMARQUE :** il peut être nécessaire d'utiliser un maillet en caoutchouc pour mettre place les tuyaux de fluide (3) et le cylindre (4).

8. Lubrifiez l'intérieur du cylindre (4). Faites glisser l'ensemble de piston dans le cylindre. Tournez le piston comme indiqué dans la FIG. 7.

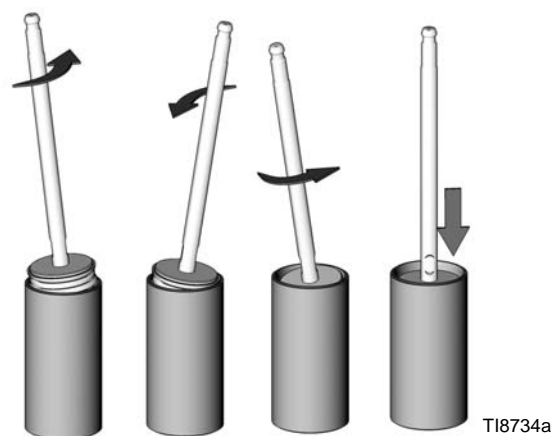

FIG. 7. Installation du piston dans le cylindre

9. Lubrifiez les joints de presse-étoupe et les garnitures. Installez le ressort (43) et une garniture mâle (19†) dans la cartouche de presse-étoupe (40) puis cinq joints en V en orientant les lèvres vers le bas : un UHMWPE (20†), un cuir (25†), UHMWPE, cuir, UHMWPE. Installez la garniture femelle (26†). Installez trois joints en V en orientant les lèvres vers le haut : UHMWPE, cuir, UHMWPE. Installez l'autre garniture mâle (19†).
  10. Lubrifiez le joint torique (42†) et installez-le sur la coupelle (41). Installez la coupelle en la serrant avec les doigts.
  11. Installez le joint torique (35†) sur la cartouche de presse-étoupe (40). Appliquez du lubrifiant sur les filetages de la cartouche de presse-étoupe et vissez lâchement la cartouche dans le boîtier de sortie (16).
  12. Installez le boîtier de sortie (16). Il se peut qu'il ne se positionne pas correctement avec les tuyaux et le cylindre. Installez les vis (13) et les rondelles d'arrêt (14) du boîtier d'entrée (15). Au fur et à mesure que vous serrez les vis dans le boîtier de sortie (16), elles vont fermement emboîter les boîtiers dans les tuyaux et les cylindres. Serrez uniformément les vis puis serrez à un couple de 34-40 N•m (25-30 pi-lb).
  13. Serrez la cartouche (40) à un couple de 129-135 N•m (95-100 pi-lb).
  14. Serrez la coupelle (41) à un couple de 95-102 N•m (70-75 pi-lb).
  15. Placez une bille (23), un siège (24) et un joint (7\*) de chaque côté du collecteur de sortie (22). Installez le collecteur de sortie sur le boîtier de sortie (16).
  16. Appliquez du Loctite® 243 (bleu) amovible sur l'intégralité des filetages de la vis (9). Installez les rondelles d'arrêt (8) et les vis (9) puis serrez à un couple de 34-40 N•m (25-30 pi-lb).
- REMARQUE** : les sièges de sortie (24) sont réversibles.
17. Remontez le ressort (45), le joint de piston de pompe TSL (46) et les joints toriques (47).
  18. Remontez l'ensemble collecteur et bouteille (48), le chapeau (49), la bague (50) et les vis (51). Serrez le chapeau (49) à un couple de 34-40 N•m (25-30 pi-lb).
  19. Réinstallez l'écrou d'accouplement et les bagues sur la tige du piston (17).
  20. Remplissez de graisse la cavité dans le bas de l'axe du moteur. Rebranchez le bas de pompe sur le moteur comme décrit dans le manuel de votre pompe.



# Pièces

Consultez les listes de pièces :

750 cc, pages 18-19

1 000 cc, pages 22-23

1 500 cc, pages 24-25

2 000 cc, pages 26-27

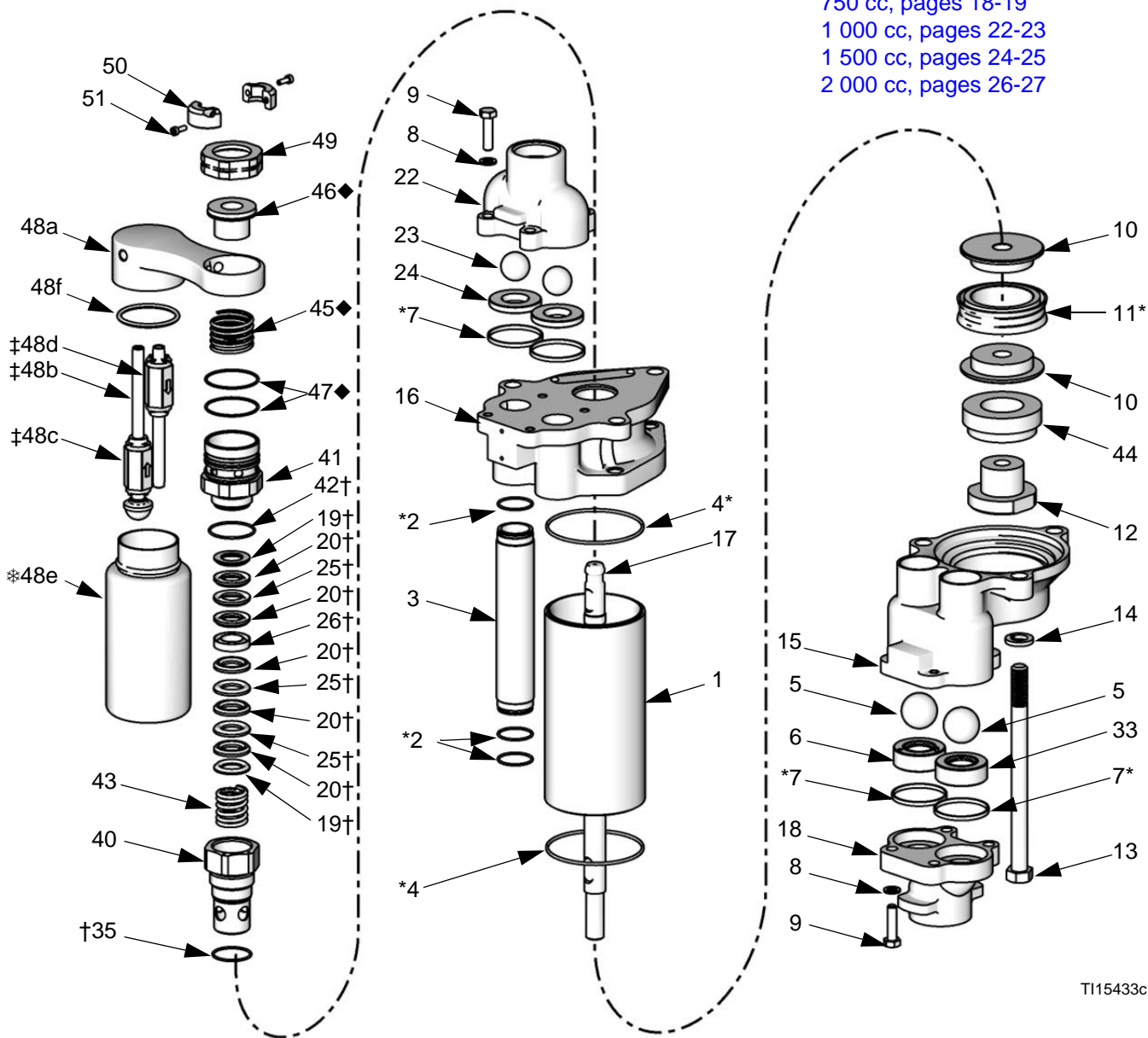

T115433c

## Coupelle ouverte (taille tambour uniquement)

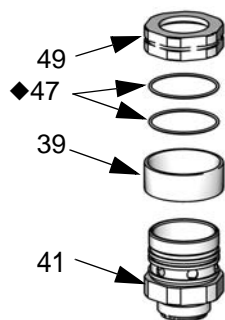

T115611a

## Protections (expédiées détachées)

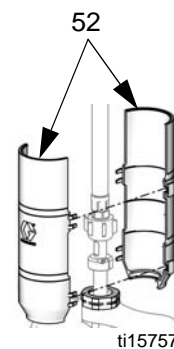

ti15757a

## Bas de pompe 750 cc

Référence 24F413, série A, acier inox

Référence 24F414, série A, acier inox

Référence 24F420, série A, acier au carbone

Référence 24F415, série A, acier inox

Référence 24F416, série A, acier inox

Référence 24F417★, série A, acier inox

Référence 24F418★, série A, acier inox

Référence 24F421, série A, acier inox, taille tambour, avec coupelle ouverte

Référence 24F422, série A, acier inox, taille tambour, avec coupelle ouverte

Référence 24F423, série A, acier au carbone, taille tambour, avec coupelle ouverte

| Repère | Description   | Bas de pompe |        |        |        |        |         |         |        |        |        | Qté |
|--------|---|--------------|--------|--------|--------|--------|---------|---------|--------|--------|--------|-----|
|        |   | 24F413       | 24F414 | 24F420 | 24F415 | 24F416 | 24F417★ | 24F418★ | 24F421 | 24F422 | 24F423 |     |
| 1      | CYLINDRE, pompe ;<br>sst/chrome                             | 183049       |        | 183049 | 183049 |        | 183049  |         | 183049 |        | 183049 | 1   |
|        | CYLINDRE, pompe ;<br>sst/Ultra-Life                         |              | 685971 |        |        | 685971 |         | 685971  |        | 685971 |        | 1   |
| 2*     | JOINT, joint torique ; PTFE                                 | n/a          | n/a    | n/a    | n/a    | n/a    | n/a     | n/a     | n/a    | n/a    | n/a    | 6   |
| 3      | TUYAU, fluide ; sst   | 183085       | 183085 | 183085 | 183085 | 183085 | 183085  | 183085  | 183085 | 183085 | 183085 | 2   |
| 4*     | JOINT, cylindre ; UHMWPE                                    | n/a          | n/a    | n/a    | n/a    | n/a    | n/a     | n/a     | n/a    | n/a    | n/a    | 2   |
| 5      | BILLE, entrée ; dia de 32 mm<br>(1,25 po.) ; sst            | 101968       | 101968 | 101968 | 101968 | 101968 | 101968  | 101968  | 101968 | 101968 | 101968 | 2   |
| 6      | SIÈGE, vanne d'entrée, avec<br>vanne de décompression ; sst | 253483       | 253483 | 253483 | 253483 | 253483 | 253483  | 253483  | 253483 | 253483 | 253483 | 1   |
| 7*     | JOINT, siège, vanne ;<br>UHMWPE                             | n/a          | n/a    | n/a    | n/a    | n/a    | n/a     | n/a     | n/a    | n/a    | n/a    | 4   |
| 8      | RONDELLE, plate ; 8,4 mm ;<br>sst                           | 111003       | 111003 | 111003 | 111003 | 111003 | 111003  | 111003  | 111003 | 111003 | 111003 | 8   |
| 9      | VIS À TÊTE, tête creuse ; M8<br>x 1,25 x 25 ; sst           | 16K289       | 16K289 | 16K289 | 16K289 | 16K289 | 16K289  | 16K289  | 16K289 | 16K289 |        | 8   |
| 10     | PISTON  | 16A249       | 16A249 | 16A249 | 16A249 | 16A249 | 16A249  | 16A249  | 16A249 | 16A249 | 16A249 | 2   |
| 11*    | JOINT, piston ; UHMWPE                                      | n/a          | n/a    | n/a    | n/a    | n/a    | n/a     | n/a     | n/a    | n/a    | n/a    | 1   |
| 12     | ÉCROU, piston   | 108528       | 108528 | 108528 | 108528 | 108528 | 108528  | 108528  | 108528 | 108528 | 108528 | 1   |
| 13     | VIS À TÊTE, hexagonale ;<br>9/16-12 unc x 7,5 po. ; sst     | 120199       | 120199 |        | 120199 | 120199 | 120199  | 120199  | 120199 | 120199 |        | 3   |
|        | VIS À TÊTE, hexagonale ;<br>9/16-12 unc x 7,5 po. ; cst     |              |        | 120446 |        |        |         |         |        |        | 120446 | 3   |
| 14     | RONDELLE D'ARRÊT, ressort<br>; 9/16 po. ; sst               | 108525       | 108525 |        | 108525 | 108525 | 108525  | 108525  | 108525 | 108525 |        | 3   |
|        | RONDELLE D'ARRÊT, ressort<br>; 9/16 po. ; cst               |              |        | 101333 |        |        |         |         |        |        | 101333 | 3   |
| 15     | BOÎTIER, entrée ; cst                                       |              |        | 16D848 |        |        |         |         |        |        | 16D848 | 1   |
|        | BOÎTIER, entrée ; sst                                       | 16E907       | 16E907 |        | 16E907 | 16E907 | 16E907  | 16E907  | 16E907 | 16E907 |        | 1   |
| 16     | BOÎTIER, sortie ; sst                                       | 16D847       | 16D847 |        | 16D847 | 16D847 | 16D847  | 16D847  | 16D847 | 16D847 |        | 1   |
|        | BOÎTIER, sortie ; cst                                       |              |        | 16D849 |        |        |         |         |        |        | 16D849 | 1   |
| 17     | TIGE, piston ; sst  | 16A462       | 16A462 | 16A462 | 16A462 | 16A462 | 16A462  | 16A462  | 16A462 | 16A462 | 16A462 | 1   |
| 18     | COLLECTEUR, entrée ;<br>npt ; sst                           | 192259       | 192259 |        |        |        |         |         | 192259 | 192259 |        | 1   |
|        | COLLECTEUR, entrée ;<br>npt ; cst                           |              |        | 192260 |        |        |         |         |        |        | 192260 | 1   |
|        | COLLECTEUR, entrée ;<br>raccord à trois départs ; sst       |              |        |        | 15H663 | 15H663 | 15H663  | 15H663  |        |        |        | 1   |

| Repère | Description  | Bas de pompe     |                  |                  |                  |                  |         |         |        |        |        | Qté |
|--------|--|------------------|------------------|------------------|------------------|------------------|---------|---------|--------|--------|--------|-----|
|        |  | 24F413           | 24F414           | 24F420           | 24F415           | 24F416           | 24F417★ | 24F418★ | 24F421 | 24F422 | 24F423 |     |
| 19†    | GARNITURE, mâle ; sst  | n/a              | n/a              | n/a              | n/a              | n/a              | n/a     | n/a     | n/a    | n/a    | n/a    | 2   |
| 20†    | JOINT EN V, presse-étoupe ; UHMWPE   | n/a              | n/a              | n/a              | n/a              | n/a              | n/a     | n/a     | n/a    | n/a    | n/a    | 5   |
| 22     | COLLECTEUR, sortie ; npt ; sst   | 15G873           | 15G873           |                  |                  |                  |         |         | 15G873 | 15G873 |        | 1   |
|        | COLLECTEUR, sortie ; npt ; cst   |                  |                  | 181728           |                  |                  |         |         |        |        | 181728 | 1   |
|        | COLLECTEUR, sortie ; raccord à trois départs ; sst   |                  |                  |                  | 16E906           | 16E906           | 16E906  | 16E906  |        |        |        | 1   |
| 23     | BILLE, sortie ; dia de 25 mm (1 po.) ; sst   | 110259           | 110259           | 110259           | 110259           | 110259           | 110259  | 110259  | 110259 | 110259 | 110259 | 2   |
| 24**   | SIÈGE, vanne de sortie ; sst   | 183095           | 183095           | 183095           | 183095           | 183095           | 183095  | 183095  | 183095 | 183095 | 183095 | 2   |
| 25†    | JOINT EN V, presse-étoupe ; cuir   | n/a              | n/a              | n/a              | n/a              | n/a              | n/a     | n/a     | n/a    | n/a    | n/a    | 3   |
| 26†    | GARNITURE, femelle ; sst   | n/a              | n/a              | n/a              | n/a              | n/a              | n/a     | n/a     | n/a    | n/a    | n/a    | 1   |
| 33     | SIÈGE, vanne d'entrée ; sst  | 239865           | 239865           | 239865           | 236865           | 239865           | 239865  | 239865  | 239865 | 239865 | 239865 | 1   |
| 35†    | JOINT, joint torique ; PTFE  | n/a              | n/a              | n/a              | n/a              | n/a              | n/a     | n/a     | n/a    | n/a    | n/a    | 1   |
| 36▲    | ÉTIQUETTE, mise en garde ; non visible   | 172479           | 172479           | 172479           | 172479           | 172479           | 172479  | 172479  | 172479 | 172479 | 172479 | 1   |
| 39     | ENTRETOISE, coupelle ouverte   |                  |                  |                  |                  |                  |         |         | 16E083 | 16E083 | 16E083 | 1   |
| 40     | CARTOUCHE, presse-étoupe   | 16A464           | 16A464           | 16A464           | 16A464           | 16A464           | 16A464  | 16A464  | 16A464 | 16A464 | 16A464 | 1   |
| 41     | COUPELLE   | 16A463           | 16A463           | 16A463           | 16A463           | 16A463           | 16A463  | 16A463  | 16A463 | 16A463 | 16A463 | 1   |
| 42†    | JOINT, joint torique ; PTFE  | n/a              | n/a              | n/a              | n/a              | n/a              | n/a     | n/a     | n/a    | n/a    | n/a    | 1   |
| 43     | PALIER   | 16A547           | 16A547           | 16A547           | 16A547           | 16A547           | 16A547  | 16A547  | 16A547 | 16A547 | 16A547 | 1   |
| 45◆    | PALIER   | n/a              | n/a              | n/a              | n/a              | n/a              | n/a     | n/a     |        |        |        | 1   |
| 46◆    | JOINT, piston, pompe TSL   | n/a              | n/a              | n/a              | n/a              | n/a              | n/a     | n/a     |        |        |        | 1   |
| 47◆    | JOINT TORIQUE  | 108657           | 108657           | 108657           | 108657           | 108657           | 108657  | 108657  | 108657 | 108657 | 108657 | 2   |
| 48     | COLLECTEUR/BOUTEILLE ; 48a-48f inclus  | 24T074           | 24T074           | 24T074           | 24T074           | 24T074           | 24T074  | 24T074  |        |        |        | 1   |
| 48a    | COLLECTEUR ; nylon   | n/a              | n/a              | n/a              | n/a              | n/a              | n/a     | n/a     |        |        |        | 1   |
| 48b‡   | MAMELON ; sst  | n/a              | n/a              | n/a              | n/a              | n/a              | n/a     | n/a     |        |        |        | 1   |
| 48c‡   | CLAPET ANTI-RETOUR D'ENTRÉE ; nylon, sst, élastomère fluoré  | n/a              | n/a              | n/a              | n/a              | n/a              | n/a     | n/a     |        |        |        | 1   |
| 48d‡   | CLAPET ANTI-RETOUR DE SORTIE ; nylon, sst, pvc, élastomère fluoré  | n/a              | n/a              | n/a              | n/a              | n/a              | n/a     | n/a     |        |        |        | 1   |
| 48e*   | BOUTEILLE ; hdpe   | n/a              | n/a              | n/a              | n/a              | n/a              | n/a     | n/a     |        |        |        | 1   |
| 48f    | JOINT TORIQUE  | 16G290           | 16G290           | 16G290           | 16G290           | 16G290           | 16G290  | 16G290  |        |        |        | 1   |
| 49     | CHAPEAU, coupelle  | 16F050           | 16F050           | 16F050           | 16F050           | 16F050           | 16F050  | 16F050  | 16F050 | 16F050 | 16F050 | 1   |
| 50     | BAGUE, tige de piston  | 16E414           | 16E414           | 16E414           | 16E414           | 16E414           | 16E414  | 16E414  |        |        |        | 2   |
| 51     | VIS, M4 x 12   | 115263           | 115263           | 115263           | 115263           | 115263           | 115263  | 115263  |        |        |        | 2   |
| 52     | KITS DE PROTECTION ; certains bas de pompe sont équipés de kits de protection de différentes tailles ; consultez le manuel 406876 afin de sélectionner la taille de kit adaptée à votre bas de pompe et votre moteur | 24A640<br>24F252 | 24A640<br>24F252 | 24A640<br>24F252 | 24A640<br>24F252 | 24A640<br>24F252 |         |         |        |        |        | 1   |
|        |  |                  |                  |                  |                  |                  | 24F253  | 24F253  |        |        |        |     |

**[Cliquez ici pour revenir à la page concernant le kit de réparation.](#)**

★ Ces modèles ne doivent être utilisés qu'avec les pompes Graco E-Flo.

▲ Les étiquettes, plaques et cartes de danger et d'avertissement de remplacement sont disponibles gratuitement.

\* Pièces comprises dans le kit 16E904 de réparation de joints (vendu séparément).

† Pièces comprises dans le kit 24F245 de réparation de joints de presse-étoupe (vendu séparément).

\*\* Un kit 24F249 de siège en carbure est disponible pour les situations provoquant une usure excessive (vendu séparément).

◆ Pièces comprises dans le kit 24F617 de réparation de la pompe TSL (vendu séparément).

\* Commandez le kit 24F405 de remplacement de bouteille TSL (vendu séparément). Il comprend 5 bouteilles.

‡ Pièces comprises dans le kit 24F404 de réparation du clapet anti-retour TSL (vendu séparément).

Un kit complet 24F660 de réparation de pompe est disponible (vendu séparément).

Les pièces marquées d'un « n/a » ne sont pas disponibles séparément.



## Référence 24F446★, série A, acier inox (consultez la référence 406865 pour plus de détails)

[Cliquez ici pour revenir à la page concernant le kit de réparation.](#)

| Repère | Description  | Bas de pompe | Qté |
|--------|--|--------------|-----|
|        |  | 24F446★      |     |
| 1      | CYLINDRE, pompe ; sst/chrome                             | 183049       | 1   |
| 2*     | JOINT, joint torique ; PTFE                              | n/a          | 6   |
| 3      | TUYAU, fluide ; sst                                      | 183085       | 2   |
| 4*     | JOINT, cylindre ; UHMWPE                                 | n/a          | 2   |
| 5      | BILLE, entrée ; dia de 32 mm (1,25 po.) ; sst            | 101968       | 2   |
| 6      | SIÈGE, vanne d'entrée, avec vanne de décompression ; sst | 253483       | 1   |
| 7**(*) | JOINT, siège, vanne ; UHMWPE                             | n/a          | 4   |
| 8      | RONDELLE, plate ; 8,4 mm ; sst                           | 111003       | 8   |
| 9      | VIS À TÊTE, tête creuse ; M8 x 1,25 x 25 ; sst           | 16K289       | 8   |
| 10     | PISTON   | 16A249       | 2   |
| 11*    | JOINT, piston ; UHMWPE                                   | n/a          | 1   |
| 12     | ÉCROU, piston  | 108528       | 1   |
| 13     | VIS À TÊTE, hexagonale ; 9/16-12 unc x 7,5 po. ; sst     | 120199       | 3   |
| 14     | RONDELLE D'ARRÊT, ressort ; 9/16 po. ; sst               | 108525       | 3   |
| 15     | BOÎTIER, entrée ; sst                                    | 16E907       | 1   |
| 16     | BOÎTIER, sortie ; sst                                    | 16D847       | 1   |
| 17     | TIGE, piston ; sst                                       | 16A462       | 1   |
| 18     | COLLECTEUR, entrée ; raccord à trois départs ; sst       | 15H663       | 1   |
| 19†    | GARNITURE, mâle ; sst                                    | n/a          | 2   |
| 20†    | JOINT EN V, presse-étoupe ; UHMWPE                       | n/a          | 5   |
| 22     | COLLECTEUR, sortie ; raccord à trois départs ; sst       | 16E906       | 1   |
| 23(**) | BILLE, sortie ; dia de 25 mm (1 po.) ; sst               | 110259       | 2   |
| 24(**) | SIÈGE, vanne de sortie ; sst                             | 183095       | 2   |
| 25†    | JOINT EN V, presse-étoupe ; cuir                         | n/a          | 3   |
| 26†    | GARNITURE, femelle ; sst                                 | n/a          | 1   |
| 33     | SIÈGE, vanne d'entrée ; sst                              | 239865       | 1   |
| 35†    | JOINT, joint torique ; PTFE                              | n/a          | 1   |
| 36▲    | ÉTIQUETTE, mise en garde ; non visible                   | 172479       | 1   |
| 40     | CARTOUCHE, presse-étoupe                                 | 16E926       | 1   |
| 41     | COUPELLE   | 181684       | 1   |

★ Ces modèles ne doivent être utilisés qu'avec les pompes Graco E-Flo.

▲ Les étiquettes, plaques et cartes de danger et d'avertissement de remplacement sont disponibles gratuitement.

\* Pièces comprises dans le kit 16E904 de réparation de joints (vendu séparément).

† Pièces comprises dans le kit 24F245 de réparation de joints de presse-étoupe (vendu séparément).

\*\* Un kit 24F249 de siège en carbure est disponible pour les situations provoquant une usure excessive (vendu séparément).

Un kit complet 24F660 de réparation de pompe est disponible (vendu séparément).

Les pièces marquées d'un « n/a » ne sont pas disponibles séparément.

## Bas de pompe 1 000 cc

Référence 24F424, série A, acier inox

Référence 24F425, série A, acier inox

Référence 24F431, série A, acier au carbone

Référence 24F426, série A, acier inox

Référence 24F427, série A, acier inox

Référence 24F428★, série A, acier inox

Référence 24F429★, série A, acier inox

| Repère | Description  | Bas de pompe |        |        |        |        |         |         | Qté |
|--------|--|--------------|--------|--------|--------|--------|---------|---------|-----|
|        |  | 24F424       | 24F425 | 24F431 | 24F426 | 24F427 | 24F428★ | 24F429★ |     |
| 1      | CYLINDRE, pompe ; sst/chrome                             | 183047       |        | 183047 | 183047 |        | 183047  |         | 1   |
|        | CYLINDRE, pompe ; sst/Ultra-Life                         |              | 17G628 |        |        | 17G628 |         | 17G628  | 1   |
| 2*     | JOINT, joint torique ; PTFE                              | n/a          | n/a    | n/a    | n/a    | n/a    | n/a     | n/a     | 6   |
| 3      | TUYAU, fluide ; sst                                      | 183085       | 183085 | 183085 | 183085 | 183085 | 183085  | 183085  | 2   |
| 4*     | JOINT, cylindre ; UHMWPE                                 | n/a          | n/a    | n/a    | n/a    | n/a    | n/a     | n/a     | 2   |
| 5      | BILLE, entrée ; dia de 32 mm (1,25 po.) ; sst            | 101968       | 101968 | 101968 | 101968 | 101968 | 101968  | 101968  | 2   |
| 6      | SIÈGE, vanne d'entrée, avec vanne de décompression ; sst | 253483       | 253483 | 253483 | 253483 | 253483 | 253483  | 253483  | 1   |
| 7*     | JOINT, siège, vanne ; UHMWPE                             | n/a          | n/a    | n/a    | n/a    | n/a    | n/a     | n/a     | 4   |
| 8      | RONDELLE, plate ; 8,4 mm ; sst                           | 111003       | 111003 | 111003 | 111003 | 111003 | 111003  | 111003  | 8   |
| 9      | VIS À TÊTE, tête creuse ; M8 x 1,25 x 25 ; sst           | 16K289       | 16K289 | 16K289 | 16K289 | 16K289 | 16K289  | 16K289  | 8   |
| 10     | PISTON   | 15G883       | 15G883 | 15G883 | 15G883 | 15G883 | 15G883  | 15G883  | 2   |
| 11*    | JOINT, piston ; UHMWPE                                   | n/a          | n/a    | n/a    | n/a    | n/a    | n/a     | n/a     | 1   |
| 12     | ÉCROU, piston  | 15H989       | 15H989 | 15H989 | 15H989 | 15H989 | 15H989  | 15H989  | 1   |
| 13     | VIS À TÊTE, hexagonale ; 9/16-12 unc x 7,5 po. ; sst     | 120199       | 120199 |        | 120199 | 120199 | 120199  | 120199  | 3   |
|        | VIS À TÊTE, hexagonale ; 9/16-12 unc x 7,5 po. ; cst     |              |        | 120446 |        |        |         |         | 3   |
| 14     | RONDELLE D'ARRÊT, ressort ; 9/16 po. ; sst               | 108525       | 108525 |        | 108525 | 108525 | 108525  | 108525  | 3   |
|        | RONDELLE D'ARRÊT, ressort ; 9/16 po. ; cst               |              |        | 101333 |        |        |         |         | 3   |
| 15     | BOÎTIER, entrée ; cst                                    |              |        | 16D848 |        |        |         |         | 1   |
|        | BOÎTIER, entrée ; sst                                    | 16E907       | 16E907 |        | 16E907 | 16E907 | 16E907  | 16E907  | 1   |
| 16     | BOÎTIER, sortie ; sst                                    | 16D847       | 16D847 |        | 16D847 | 16D847 | 16D847  | 16D847  | 1   |
|        | BOÎTIER, sortie ; cst                                    |              |        | 16D849 |        |        |         |         | 1   |
| 17     | TIGE, piston ; sst                                       | 16A462       | 16A462 | 16A462 | 16A462 | 16A462 | 16A462  | 16A462  | 1   |
| 18     | COLLECTEUR, entrée ; npt ; sst                           | 192259       | 192259 |        |        |        |         |         | 1   |
|        | COLLECTEUR, entrée ; npt ; cst                           |              |        | 192260 |        |        |         |         | 1   |
|        | COLLECTEUR, entrée ; raccord à trois départs ; sst       |              |        |        | 15H663 | 15H663 | 15H663  | 15H663  | 1   |
| 19†    | GARNITURE, mâle ; sst                                    | n/a          | n/a    | n/a    | n/a    | n/a    | n/a     | n/a     | 2   |
| 20†    | JOINT EN V, presse-étoupe ; UHMWPE                       | n/a          | n/a    | n/a    | n/a    | n/a    | n/a     | n/a     | 5   |

| Repère | Description  | Bas de pompe |        |        |        |        |         |         | Qté |
|--------|--|--------------|--------|--------|--------|--------|---------|---------|-----|
|        |  | 24F424       | 24F425 | 24F431 | 24F426 | 24F427 | 24F428★ | 24F429★ |     |
| 22     | COLLECTEUR, sortie ; npt ; sst   | 15G873       | 15G873 |        |        |        |         |         | 1   |
|        | COLLECTEUR, sortie ; npt ; cst   |              |        | 181728 |        |        |         |         | 1   |
|        | COLLECTEUR, sortie ; raccord à trois départs ; sst   |              |        |        | 16E906 | 16E906 | 16E906  | 16E906  | 1   |
| 23     | BILLE, sortie ; dia de 25 mm (1 po.) ; sst   | 110259       | 110259 | 110259 | 110259 | 110259 | 110259  | 110259  | 2   |
| 24**   | SIÈGE, vanne de sortie ; sst   | 183095       | 183095 | 183095 | 183095 | 183095 | 183095  | 183095  | 2   |
| 25†    | JOINT EN V, presse-étoupe ; cuir   | n/a          | n/a    | n/a    | n/a    | n/a    | n/a     | n/a     | 3   |
| 26†    | GARNITURE, femelle ; sst   | n/a          | n/a    | n/a    | n/a    | n/a    | n/a     | n/a     | 1   |
| 33     | SIÈGE, vanne d'entrée ; sst  | 239865       | 239865 | 239865 | 236865 | 239865 | 239865  | 239865  | 1   |
| 35†    | JOINT, joint torique ; PTFE  | n/a          | n/a    | n/a    | n/a    | n/a    | n/a     | n/a     | 1   |
| 36▲    | ÉTIQUETTE, avertissement (non illustrée)   | 172479       | 172479 | 172479 | 172479 | 172479 | 172479  | 172479  | 1   |
| 40     | CARTOUCHE, joint, presse-étoupe  | 16A464       | 16A464 | 16A464 | 16A464 | 16A464 | 16A464  | 16A464  | 1   |
| 41     | COUPELLE   | 16A463       | 16A463 | 16A463 | 16A463 | 16A463 | 16A463  | 16A463  | 1   |
| 42†    | JOINT, joint torique ; PTFE  | n/a          | n/a    | n/a    | n/a    | n/a    | n/a     | n/a     | 1   |
| 43     | PALIER   | 16A547       | 16A547 | 16A547 | 16A547 | 16A547 | 16A547  | 16A547  | 1   |
| 44     | ENTRETOISE, piston   | 16D850       | 16D850 | 16D850 | 16D850 | 16D850 | 16D850  | 16D850  | 1   |
| 45◆    | PALIER   | n/a          | n/a    | n/a    | n/a    | n/a    | n/a     | n/a     | 1   |
| 46◆    | JOINT, piston, pompe TSL   | n/a          | n/a    | n/a    | n/a    | n/a    | n/a     | n/a     | 1   |
| 47◆    | JOINT TORIQUE  | 108657       | 108657 | 108657 | 108657 | 108657 | 108657  | 108657  | 2   |
| 48     | COLLECTEUR/BOUEILLE ; 48a-48f inclus   | 24T074       | 24T074 | 24T074 | 24T074 | 24T074 | 24T074  | 24T074  | 1   |
| 48a    | COLLECTEUR ; nylon   | n/a          | n/a    | n/a    | n/a    | n/a    | n/a     | n/a     | 1   |
| 48b‡   | MAMELON ; sst  | n/a          | n/a    | n/a    | n/a    | n/a    | n/a     | n/a     | 1   |
| 48c‡   | CLAPET ANTI-RETOUR D'ENTRÉE ; nylon, sst, élastomère fluoré  | n/a          | n/a    | n/a    | n/a    | n/a    | n/a     | n/a     | 1   |
| 48d‡   | CLAPET ANTI-RETOUR DE SORTIE ; nylon, sst, pvc, élastomère fluoré  | n/a          | n/a    | n/a    | n/a    | n/a    | n/a     | n/a     | 1   |
| 48e*   | BOUEILLE ; hdpe  | n/a          | n/a    | n/a    | n/a    | n/a    | n/a     | n/a     | 1   |
| 48f    | JOINT TORIQUE  | 16G290       | 16G290 | 16G290 | 16G290 | 16G290 | 16G290  | 16G290  | 1   |
| 49     | CHAPEAU, coupelle  | 16F050       | 16F050 | 16F050 | 16F050 | 16F050 | 16F050  | 16F050  | 1   |
| 50     | BAGUE, tige de piston  | 16E414       | 16E414 | 16E414 | 16E414 | 16E414 | 16E414  | 16E414  | 2   |
| 51     | VIS, M4 x 12   | 115263       | 115263 | 115263 | 115263 | 115263 | 115263  | 115263  | 2   |
| 52     | KITS DE PROTECTION ; certains bas de pompe sont équipés de kits de protection de différentes tailles ; consultez le manuel 406876 afin de sélectionner la taille de kit adaptée à votre bas de pompe et votre moteur | 24A640       | 24A640 | 24A640 | 24A640 | 24A640 |         |         | 1   |
|        |  | 24F251       | 24F251 | 24F251 | 24F251 | 24F251 |         |         |     |
|        |  | 24F252       | 24F252 | 24F252 | 24F252 | 24F252 |         |         |     |
|        |  |              |        |        |        |        | 24F253  | 24F253  |     |

**[Cliquez ici pour revenir à la page concernant le kit de réparation.](#)**

- ★ Ces modèles ne doivent être utilisés qu'avec les pompes Graco E-Flo.
  - ▲ Les étiquettes, plaques et cartes de danger et d'avertissement de remplacement sont disponibles gratuitement.
  - \* Pièces comprises dans le kit 277360 de réparation de joints (vendu séparément).
  - † Pièces comprises dans le kit 24F245 de réparation de joints de presse-étoupe (vendu séparément).
  - \*\* Un kit 24F249 de siège en carbure est disponible pour les situations provoquant une usure excessive (vendu séparément).
  - ◆ Pièces comprises dans le kit 24F617 de réparation de la pompe TSL (vendu séparément).
  - \* Commandez le kit 24F405 de remplacement de bouteille TSL (vendu séparément). Il comprend 5 bouteilles.
  - ‡ Pièces comprises dans le kit 24F404 de réparation du clapet anti-retour TSL (vendu séparément).
- Un kit complet 24F661 de réparation de pompe est disponible (vendu séparément).  
Les pièces marquées d'un « n/a » ne sont pas disponibles séparément.

## Bas de pompe 1 500 cc

Référence 24F432, série A, acier inox

Référence 24F433, série A, acier inox

Référence 24F439, série A, acier au carbone

Référence 24F434, série A, acier inox

Référence 24F435, série A, acier inox

Référence 24F436★, série A, acier inox

Référence 24F437★, série A, acier inox

| Repère | Description  | Bas de pompe |        |        |        |        |         |         | Qté |
|--------|--|--------------|--------|--------|--------|--------|---------|---------|-----|
|        |  | 24F432       | 24F433 | 24F439 | 24F434 | 24F435 | 24F436★ | 24F437★ |     |
| 1      | CYLINDRE, pompe ; sst/chrome                             | 183048       |        | 183048 | 183048 |        | 183048  |         | 1   |
|        | CYLINDRE, pompe ; sst/Ultra-Life                         |              | 17G629 |        |        | 17G629 |         | 17G629  | 1   |
| 2*     | JOINT, joint torique ; PTFE                              | n/a          | n/a    | n/a    | n/a    | n/a    | n/a     | n/a     | 6   |
| 3      | TUYAU, fluide ; sst                                      | 183085       | 183085 | 183085 | 183085 | 183085 | 183085  | 183085  | 2   |
| 4*     | JOINT, cylindre ; UHMWPE                                 | n/a          | n/a    | n/a    | n/a    | n/a    | n/a     | n/a     | 2   |
| 5      | BILLE, entrée ; dia de 32 mm (1,25 po.) ; sst            | 101968       | 101968 | 101968 | 101968 | 101968 | 101968  | 101968  | 2   |
| 6      | SIÈGE, vanne d'entrée, avec vanne de décompression ; sst | 253483       | 253483 | 253483 | 253483 | 253483 | 253483  | 253483  | 1   |
| 7*     | JOINT, siège, vanne ; UHMWPE                             | n/a          | n/a    | n/a    | n/a    | n/a    | n/a     | n/a     | 4   |
| 8      | RONDELLE, plate ; 8,4 mm ; sst                           | 111003       | 111003 | 111003 | 111003 | 111003 | 111003  | 111003  | 8   |
| 9      | VIS À TÊTE, tête creuse ; M8 x 1,25 x 25 ; sst           | 16K289       | 16K289 | 16K289 | 16K289 | 16K289 | 16K289  | 16K289  | 8   |
| 10     | PISTON   | 15G884       | 15G884 | 15G884 | 15G884 | 15G884 | 15G884  | 15G884  | 2   |
| 11*    | JOINT, piston ; UHMWPE                                   | n/a          | n/a    | n/a    | n/a    | n/a    | n/a     | n/a     | 1   |
| 12     | ÉCROU, piston  | 15H989       | 15H989 | 15H989 | 15H989 | 15H989 | 15H989  | 15H989  | 1   |
| 13     | VIS À TÊTE, hexagonale ; 9/16-12 unc x 7,5 po. ; sst     | 120199       | 120199 |        | 120199 | 120199 | 120199  | 120199  | 3   |
|        | VIS À TÊTE, hexagonale ; 9/16-12 unc x 7,5 po. ; cst     |              |        | 120446 |        |        |         |         | 3   |
| 14     | RONDELLE D'ARRÊT, ressort ; 9/16 po. ; sst               | 108525       | 108525 |        | 108525 | 108525 | 108525  | 108525  | 3   |
|        | RONDELLE D'ARRÊT, ressort ; 9/16 po. ; cst               |              |        | 101333 |        |        |         |         | 3   |
| 15     | BOÎTIER, entrée ; cst                                    |              |        | 16D848 |        |        |         |         | 1   |
|        | BOÎTIER, entrée ; sst                                    | 16E907       | 16E907 |        | 16E907 | 16E907 | 16E907  | 16E907  | 1   |
| 16     | BOÎTIER, sortie ; sst                                    | 16D847       | 16D847 |        | 16D847 | 16D847 | 16D847  | 16D847  | 1   |
|        | BOÎTIER, sortie ; cst                                    |              |        | 16D849 |        |        |         |         | 1   |
| 17     | TIGE, piston ; sst                                       | 16A462       | 16A462 | 16A462 | 16A462 | 16A462 | 16A462  | 16A462  | 1   |
| 18     | COLLECTEUR, entrée ; npt ; sst                           | 192259       | 192259 |        |        |        |         |         | 1   |
|        | COLLECTEUR, entrée ; npt ; cst                           |              |        | 192260 |        |        |         |         | 1   |
|        | COLLECTEUR, entrée ; raccord à trois départs ; sst       |              |        |        | 15H663 | 15H663 | 15H663  | 15H663  | 1   |
| 19†    | GARNITURE, mâle ; sst                                    | n/a          | n/a    | n/a    | n/a    | n/a    | n/a     | n/a     | 2   |
| 20†    | JOINT EN V, presse-étoupe ; UHMWPE                       | n/a          | n/a    | n/a    | n/a    | n/a    | n/a     | n/a     | 5   |



| Repère | Description  | Bas de pompe |        |        |        |        |         |         | Qté |
|--------|--|--------------|--------|--------|--------|--------|---------|---------|-----|
|        |  | 24F432       | 24F433 | 24F439 | 24F434 | 24F435 | 24F436★ | 24F437★ |     |
| 22     | COLLECTEUR, sortie ; npt ; sst   | 15G873       | 15G873 |        |        |        |         |         | 1   |
|        | COLLECTEUR, sortie ; npt ; cst   |              |        | 181728 |        |        |         |         | 1   |
|        | COLLECTEUR, sortie ; raccord à trois départs ; sst   |              |        |        | 16E906 | 16E906 | 16E906  | 16E906  | 1   |
| 23     | BILLE, sortie ; dia de 25 mm (1 po.) ; sst   | 110259       | 110259 | 110259 | 110259 | 110259 | 110259  | 110259  | 2   |
| 24**   | SIÈGE, vanne de sortie ; sst   | 183095       | 183095 | 183095 | 183095 | 183095 | 183095  | 183095  | 2   |
| 25†    | JOINT EN V, presse-étoupe ; cuir   | n/a          | n/a    | n/a    | n/a    | n/a    | n/a     | n/a     | 3   |
| 26†    | GARNITURE, femelle ; sst   | n/a          | n/a    | n/a    | n/a    | n/a    | n/a     | n/a     | 1   |
| 33     | SIÈGE, vanne d'entrée ; sst  | 239865       | 239865 | 239865 | 236865 | 239865 | 239865  | 239865  | 1   |
| 35†    | JOINT, joint torique ; PTFE  | n/a          | n/a    | n/a    | n/a    | n/a    | n/a     | n/a     | 1   |
| 36▲    | ÉTIQUETTE, avertissement (non illustrée)   | 172479       | 172479 | 172479 | 172479 | 172479 | 172479  | 172479  | 1   |
| 40     | CARTOUCHE, joint, presse-étoupe  | 16A464       | 16A464 | 16A464 | 16A464 | 16A464 | 16A464  | 16A464  | 1   |
| 41     | COUPELLE   | 16A463       | 16A463 | 16A463 | 16A463 | 16A463 | 16A463  | 16A463  | 1   |
| 42†    | JOINT, joint torique ; PTFE  | n/a          | n/a    | n/a    | n/a    | n/a    | n/a     | n/a     | 1   |
| 43     | PALIER   | 16A547       | 16A547 | 16A547 | 16A547 | 16A547 | 16A547  | 16A547  | 1   |
| 44     | ENTRETOISE, piston   | 16D851       | 16D851 | 16D851 | 16D851 | 16D851 | 16D851  | 16D851  | 1   |
| 45◆    | PALIER   | n/a          | n/a    | n/a    | n/a    | n/a    | n/a     | n/a     | 1   |
| 46◆    | JOINT, piston, pompe TSL   | n/a          | n/a    | n/a    | n/a    | n/a    | n/a     | n/a     | 1   |
| 47◆    | JOINT TORIQUE  | 108657       | 108657 | 108657 | 108657 | 108657 | 108657  | 108657  | 2   |
| 48     | COLLECTEUR/BOUEILLE ; 48a-48f inclus   | 24T074       | 24T074 | 24T074 | 24T074 | 24T074 | 24T074  | 24T074  | 1   |
| 48a    | COLLECTEUR ; nylon   | n/a          | n/a    | n/a    | n/a    | n/a    | n/a     | n/a     | 1   |
| 48b‡   | MAMELON ; sst  | n/a          | n/a    | n/a    | n/a    | n/a    | n/a     | n/a     | 1   |
| 48c‡   | CLAPET ANTI-RETOUR D'ENTRÉE ; nylon, sst, élastomère fluoré  | n/a          | n/a    | n/a    | n/a    | n/a    | n/a     | n/a     | 1   |
| 48d‡   | CLAPET ANTI-RETOUR DE SORTIE ; nylon, sst, pvc, élastomère fluoré  | n/a          | n/a    | n/a    | n/a    | n/a    | n/a     | n/a     | 1   |
| 48e*   | BOUEILLE ; hdpe  | n/a          | n/a    | n/a    | n/a    | n/a    | n/a     | n/a     | 1   |
| 48f    | JOINT TORIQUE  | 16G290       | 16G290 | 16G290 | 16G290 | 16G290 | 16G290  | 16G290  | 1   |
| 49     | CHAPEAU, coupelle  | 16F050       | 16F050 | 16F050 | 16F050 | 16F050 | 16F050  | 16F050  | 1   |
| 50     | BAGUE, tige de piston  | 16E414       | 16E414 | 16E414 | 16E414 | 16E414 | 16E414  | 16E414  | 2   |
| 51     | VIS, M4 x 12   | 115263       | 115263 | 115263 | 115263 | 115263 | 115263  | 115263  | 2   |
| 52     | KITS DE PROTECTION ; certains bas de pompe sont équipés de kits de protection de différentes tailles ; consultez le manuel 406876 afin de sélectionner la taille de kit adaptée à votre bas de pompe et votre moteur | 24A640       | 24A640 | 24A640 | 24A640 | 24A640 |         |         | 1   |
|        |  | 24F251       | 24F251 | 24F251 | 24F251 | 24F251 |         |         |     |
|        |  | 24F252       | 24F252 | 24F252 | 24F252 | 24F252 |         |         |     |
|        |  |              |        |        |        |        | 24F253  | 24F253  |     |

[Cliquez ici pour revenir à la page concernant le kit de réparation.](#)

★ Ces modèles ne doivent être utilisés qu'avec les pompes Graco E-Flo.

▲ Les étiquettes, plaques et cartes de danger et d'avertissement de remplacement sont disponibles gratuitement.

\* Pièces comprises dans le kit 277362 de réparation de joints (vendu séparément).

† Pièces comprises dans le kit 24F245 de réparation de joints de presse-étoupe (vendu séparément).

\*\* Un kit 24F249 de siège en carbure est disponible pour les situations provoquant une usure excessive (vendu séparément).

◆ Pièces comprises dans le kit 24F617 de réparation de la pompe TSL (vendu séparément).

\* Commandez le kit 24F405 de remplacement de bouteille TSL (vendu séparément). Il comprend 5 bouteilles.

‡ Pièces comprises dans le kit 24F404 de réparation du clapet anti-retour TSL (vendu séparément).

Un kit complet 24F662 de réparation de pompe est disponible (vendu séparément).

Les pièces marquées d'un « n/a » ne sont pas disponibles séparément.

## Bas de pompe 2 000 cc

Référence 24F440, série A, acier inox

Référence 24F447, série A, acier au carbone

Référence 24F441, série A, acier inox

Référence 24F442, série A, acier inox

Référence 24F443, série A, acier inox

Référence 24F444★, série A, acier inox

Référence 24F445★, série A, acier inox

| Repère | Description  | Bas de pompe |        |        |        |        |         |         | Qté |
|--------|--|--------------|--------|--------|--------|--------|---------|---------|-----|
|        |  | 24F440       | 24F447 | 24F441 | 24F442 | 24F443 | 24F444★ | 24F445★ |     |
| 1      | CYLINDRE, pompe ; sst/chrome                             | 15G882       | 15G882 | 15G882 |        |        | 15G882  |         | 1   |
|        | CYLINDRE, pompe ; sst/Ultra-Life                         |              |        |        | 17G630 | 17G630 |         | 17G630  | 1   |
| 2*     | JOINT, joint torique ; PTFE                              | 108526       | 108526 | 108526 | 108526 | 108526 | 108526  | 108526  | 6   |
| 3      | TUYAU, fluide ; sst                                      | 183085       | 183085 | 183085 | 183085 | 183085 | 183085  | 183085  | 2   |
| 4*     | JOINT, cylindre ; UHMWPE                                 | 15G881       | 15G881 | 15G881 | 15G881 | 15G881 | 15G881  | 15G881  | 2   |
| 5      | BILLE, entrée ; dia de 32 mm (1,25 po.) ; sst            | 101968       | 101968 | 101968 | 101968 | 101968 | 101968  | 101968  | 2   |
| 6      | SIÈGE, vanne d'entrée, avec vanne de décompression ; sst | 253483       | 253483 | 253483 | 253483 | 253483 | 253483  | 253483  | 1   |
| 7*     | JOINT, siège, vanne ; UHMWPE                             | 181877       | 181877 | 181877 | 181877 | 181877 | 181877  | 181877  | 4   |
| 8      | RONDELLE, plate ; 8,4 mm ; sst                           | 111003       | 111003 | 111003 | 111003 | 111003 | 111003  | 111003  | 8   |
| 9      | VIS À TÊTE, tête creuse ; M8 x 1,25 x 25 ; sst           | 16K289       | 16K289 | 16K289 | 16K289 | 16K289 | 16K289  | 16K289  | 8   |
| 10     | PISTON   | 15G885       | 15G885 | 15G885 | 15G885 | 15G885 | 15G885  | 15G885  | 2   |
| 11*    | JOINT, piston ; UHMWPE                                   | n/a          | n/a    | n/a    | n/a    | n/a    | n/a     | n/a     | 1   |
| 12     | ÉCROU, piston  | 15H989       | 15H989 | 15H989 | 15H989 | 15H989 | 15H989  | 15H989  | 1   |
| 13     | VIS À TÊTE, hexagonale ; 9/16-12 unc x 7,5 po. ; sst     | 120199       |        | 120199 | 120199 | 120199 | 120199  | 120199  | 3   |
|        | VIS À TÊTE, hexagonale ; 9/16-12 unc x 7,5 po. ; cst     |              | 120446 |        |        |        |         |         | 3   |
| 14     | RONDELLE D'ARRÊT, ressort ; 9/16 po. ; sst               | 108525       |        | 108525 | 108525 | 108525 | 108525  | 108525  | 3   |
|        | RONDELLE D'ARRÊT, ressort ; 9/16 po. ; cst               |              | 101333 |        |        |        |         |         | 3   |
| 15     | BOÎTIER, entrée ; cst                                    |              | 16D848 |        |        |        |         |         | 1   |
|        | BOÎTIER, entrée ; sst                                    | 16E907       |        | 16E907 | 16E907 | 16E907 | 16E907  | 16E907  | 1   |
| 16     | BOÎTIER, sortie ; sst                                    | 16D847       |        | 16D847 | 16D847 | 16D847 | 16D847  | 16D847  | 1   |
|        | BOÎTIER, sortie ; cst                                    |              | 16D849 |        |        |        |         |         | 1   |
| 17     | TIGE, piston ; sst                                       | 16A462       | 16A462 | 16A462 | 16A462 | 16A462 | 16A462  | 16A462  | 1   |
| 18     | COLLECTEUR, entrée ; npt ; sst                           | 192259       |        |        |        | 192259 |         |         | 1   |
|        | COLLECTEUR, entrée ; npt ; cst                           |              | 192260 |        |        |        |         |         | 1   |
|        | COLLECTEUR, entrée ; raccord à trois départs ; sst       |              |        | 15H663 | 15H663 |        | 15H663  | 15H663  | 1   |
| 19†    | GARNITURE, mâle ; sst                                    | n/a          | n/a    | n/a    | n/a    | n/a    | n/a     | n/a     | 2   |
| 20†    | JOINT EN V, presse-étoupe ; UHMWPE                       | n/a          | n/a    | n/a    | n/a    | n/a    | n/a     | n/a     | 5   |

| Repère | Description  | Bas de pompe |        |        |        |        |         |         | Qté |
|--------|--|--------------|--------|--------|--------|--------|---------|---------|-----|
|        |  | 24F440       | 24F447 | 24F441 | 24F442 | 24F443 | 24F444★ | 24F445★ |     |
| 22     | COLLECTEUR, sortie ; npt ; sst   | 15G873       |        |        |        | 15G873 |         |         | 1   |
|        | COLLECTEUR, sortie ; npt ; cst   |              | 181728 |        |        |        |         |         | 1   |
|        | COLLECTEUR, sortie ; raccord à trois départs ; sst   |              |        | 16E906 | 16E906 |        | 16E906  | 16E906  | 1   |
| 23     | BILLE, sortie ; dia de 25 mm (1 po.) ; sst   | 110259       | 110259 | 110259 | 110259 | 110259 | 110259  | 110259  | 2   |
| 24**   | SIÈGE, vanne de sortie ; sst   | 183095       | 183095 | 183095 | 183095 | 183095 | 183095  | 183095  | 2   |
| 25†    | JOINT EN V, presse-étoupe ; cuir   | n/a          | n/a    | n/a    | n/a    | n/a    | n/a     | n/a     | 3   |
| 26†    | GARNITURE, femelle ; sst   | n/a          | n/a    | n/a    | n/a    | n/a    | n/a     | n/a     | 1   |
| 33     | SIÈGE, vanne d'entrée ; sst  | 239865       | 239865 | 239865 | 236865 | 239865 | 239865  | 239865  | 1   |
| 35†    | JOINT, joint torique ; PTFE  | n/a          | n/a    | n/a    | n/a    | n/a    | n/a     | n/a     | 1   |
| 36▲    | ÉTIQUETTE, avertissement (non illustrée)   | 172479       | 172479 | 172479 | 172479 | 172479 | 172479  | 172479  | 1   |
| 40     | CARTOUCHE, joint, presse-étoupe  | 16A464       | 16A464 | 16A464 | 16A464 | 16A464 | 16A464  | 16A464  | 1   |
| 41     | COUELLE  | 16A463       | 16A463 | 16A463 | 16A463 | 16A463 | 16A463  | 16A463  | 1   |
| 42†    | JOINT, joint torique ; PTFE  | n/a          | n/a    | n/a    | n/a    | n/a    | n/a     | n/a     | 1   |
| 43     | PALIER   | 16A547       | 16A547 | 16A547 | 16A547 | 16A547 | 16A547  | 16A547  | 1   |
| 44     | ENTRETOISE, piston   | 16D852       | 16D852 | 16D852 | 16D852 | 16D852 | 16D852  | 16D852  | 1   |
| 45◆    | PALIER   | n/a          | n/a    | n/a    | n/a    | n/a    | n/a     | n/a     | 1   |
| 46◆    | JOINT, piston, pompe TSL   | n/a          | n/a    | n/a    | n/a    | n/a    | n/a     | n/a     | 1   |
| 47◆    | JOINT TORIQUE  | 108657       | 108657 | 108657 | 108657 | 108657 | 108657  | 108657  | 2   |
| 48     | COLLECTEUR/BOUEILLE ; 48a-48f inclus   | 24T074       | 24T074 | 24T074 | 24T074 | 24T074 | 24T074  | 24T074  | 1   |
| 48a    | COLLECTEUR ; nylon   | n/a          | n/a    | n/a    | n/a    | n/a    | n/a     | n/a     | 1   |
| 48b‡   | MAMELON ; sst  | n/a          | n/a    | n/a    | n/a    | n/a    | n/a     | n/a     | 1   |
| 48c‡   | CLAPET ANTI-RETOUR D'ENTRÉE ; nylon, sst, élastomère fluoré  | n/a          | n/a    | n/a    | n/a    | n/a    | n/a     | n/a     | 1   |
| 48d‡   | CLAPET ANTI-RETOUR DE SORTIE ; nylon, sst, pvc, élastomère fluoré  | n/a          | n/a    | n/a    | n/a    | n/a    | n/a     | n/a     | 1   |
| 48e*   | BOUEILLE ; hdpe  | n/a          | n/a    | n/a    | n/a    | n/a    | n/a     | n/a     | 1   |
| 48f    | JOINT TORIQUE  | 16G290       | 16G290 | 16G290 | 16G290 | 16G290 | 16G290  | 16G290  | 1   |
| 49     | CHAPEAU, coupelle  | 16F050       | 16F050 | 16F050 | 16F050 | 16F050 | 16F050  | 16F050  | 1   |
| 50     | BAGUE, tige de piston  | 16E414       | 16E414 | 16E414 | 16E414 | 16E414 | 16E414  | 16E414  | 2   |
| 51     | VIS, M4 x 12   | 115263       | 115263 | 115263 | 115263 | 115263 | 115263  | 115263  | 2   |
| 52     | KITS DE PROTECTION ; certains bas de pompe sont équipés de kits de protection de différentes tailles ; consultez le manuel 406876 afin de sélectionner la taille de kit adaptée à votre bas de pompe et votre moteur | 24A640       | 24A640 | 24A640 | 24A640 | 24A640 |         |         | 1   |
|        |  | 24F251       | 24F251 | 24F251 | 24F251 | 24F251 |         |         |     |
|        |  | 24F252       | 24F252 | 24F252 | 24F252 | 24F252 |         |         |     |
|        |  |              |        |        |        |        | 24F253  | 24F253  |     |

[Cliquez ici pour revenir à la page concernant le kit de réparation.](#)

- ★ Ces modèles ne doivent être utilisés qu'avec les pompes Graco E-Flo.
- ▲ Les étiquettes, plaques et cartes de danger et d'avertissement de remplacement sont disponibles gratuitement.
- \* Pièces comprises dans le kit 277358 de réparation de joints (vendu séparément).
- † Pièces comprises dans le kit 24F245 de réparation de joints de presse-étoupe (vendu séparément).
- \*\* Un kit 24F249 de siège en carbure est disponible pour les situations provoquant une usure excessive (vendu séparément).
- ◆ Pièces comprises dans le kit 24F617 de réparation de la pompe TSL (vendu séparément).
- \* Commandez le kit 24F405 de remplacement de bouteille TSL (vendu séparément). Il comprend 5 bouteilles.
- ‡ Pièces comprises dans le kit 24F404 de réparation du clapet anti-retour TSL (vendu séparément).

Un kit complet 24F663 de réparation de pompe est disponible (vendu séparément).

Les pièces marquées d'un « n/a » ne sont pas disponibles séparément.

## Kits de réparation, manuels afférents et accessoires

**REMARQUE** : les bas de pompe mentionnés dans ce manuel **doivent** être utilisés avec des kits de joints de presse-étoupe et des kits de réparation de pompe complets mentionnés dans le tableau suivant. **N'utilisez pas** les kits des anciens bas de pompe (consultez le manuel 311690) avec ceux listés ici. La hauteur de la garniture du joint de presse-étoupe a changé.

**REMARQUE** : pour de meilleurs résultats, installez le kit 24F617 de réparation de pompe TSL à chaque changement des joints de presse-étoupe.

| Référence  | Description                                       | Manuels afférents | Description du manuel                                | Kits de réparation   | Description des kits de réparation  |
|--|---|-------------------|--|--|---|
| Tous les bas de pompe de ce manuel.  | Bas de pompe 750 cc, 1 000 cc, 1 500 cc, 2 000 cc | 3A0539            | Instructions-Pièces pour les bas de pompe à 4 billes | 24F245   | Kit de joints de presse-étoupe standard, 3 presse-étoupes en cuir et 5 en UHMWPE. Comprend les éléments 19, 20, 25, 26, 35, 42.                                     |
|  |   |                   |  | 24F244   | Kit de conversion de joints de presse-étoupe, 8 presse-étoupes en cuir. Comprend les éléments 19, 20, 26, 35, 42.   |
|  |   |                   |  | 24F243   | Kit de conversion de joints de presse-étoupe, 8 presse-étoupes en PTFE. Comprend les éléments 19, 20, 26, 35, 42.   |
|  |   |                   |  | 24F246   | Kit de conversion de joints de presse-étoupe, 3 presse-étoupes en PTFE et 5 en UHMWPE. Comprend les éléments 19, 20, 25, 26, 35, 42.                                |
|  |   |                   |  | 24F617   | Kit de réparation de pompe TSL. Comprend les éléments 45, 46 et 47. Pour de meilleurs résultats, installez le kit à chaque changement des joints de presse-étoupe.  |
|  |   |                   |  | 24F404   | Kit de réparation du clapet anti-retour TSL. Comprend les éléments 48b, 48c, 48d.   |
|  |   |                   |  | 24F405   | Kit de remplacement de la bouteille de TSL. Comprend cinq éléments 48e.   |
|  |   |                   |  | 24F249   | Kit de siège en carbure. Pour les situations provoquant une usure excessive des sièges de sortie standard en acier inox. Comprend les éléments 7, 23, 24 (carbure). |
| 24F413<br>24F414<br>24F415<br>24F416<br>24F417<br>24F418<br>24F420<br>24F421<br>24F422<br>24F423<br>24F446 | Bas de pompe 750 cc                               | 3A0539            | Instructions-Pièces pour les bas de pompe à 4 billes | 16E904   | Kit de réparation de joint de piston. Comprend les éléments 2, 4, 7, 11 (UHMWPE).   |
| 16E895   |   |                   |  | Kit de conversion de joint de piston. Comprend les éléments 2, 4, 7, 11 (PTFE).                            |   |
| 24F660   |   |                   |  | Kit complet de réparation de pompe. Comprend les éléments 2, 4, 7, 11, 19, 20, 25, 26, 35, 42, 45, 46, 47. |   |

| Référence  | Description              | Manuels afférents | Description du manuel                                      | Kits de réparation | Description des kits de réparation   |
|--|--------------------------|-------------------|--|--------------------|--|
| 24F424<br>24F425<br>24F426<br>24F427<br>24F428<br>24F429<br>24F431 | Bas de pompe<br>1 000 cc | 3A0539            | Instructions-Pièces<br>pour les bas de<br>pompe à 4 billes | 277360             | Kit de réparation de joint de piston. Comprend<br>les éléments 2, 4, 7, 11 (UHMWPE).                             |
|  |                          |                   |  | 277361             | Kit de conversion de joint de piston. Comprend<br>les éléments 2, 4, 7, 11 (PTFE).                               |
|  |                          |                   |  | 24F661             | Kit complet de réparation de pompe. Comprend<br>les éléments 2, 4, 7, 11, 19, 20, 25, 26, 35, 42,<br>45, 46, 47. |
| 24F432<br>24F433<br>24F434<br>24F435<br>24F436<br>24F437<br>24F439 | Bas de pompe<br>1 500 cc | 3A0539            | Instructions-Pièces<br>pour les bas de<br>pompe à 4 billes | 277362             | Kit de réparation de joint de piston. Comprend<br>les éléments 2, 4, 7, 11 (UHMWPE).                             |
|  |                          |                   |  | 277363             | Kit de conversion de joint de piston. Comprend<br>les éléments 2, 4, 7, 11 (PTFE).                               |
|  |                          |                   |  | 24F662             | Kit complet de réparation de pompe. Comprend<br>les éléments 2, 4, 7, 11, 19, 20, 25, 26, 35, 42,<br>45, 46, 47. |
| 24F440<br>24F441<br>24F442<br>24F443<br>24F444<br>24F445<br>24F447 | Bas de pompe<br>2 000 cc | 3A0539            | Instructions-Pièces<br>pour les bas de<br>pompe à 4 billes | 277358             | Kit de réparation de joint de piston. Comprend<br>les éléments 2, 4, 7, 11 (UHMWPE).                             |
|  |                          |                   |  | 277359             | Kit de conversion de joint de piston. Comprend<br>les éléments 2, 4, 7, 11 (PTFE).                               |
|  |                          |                   |  | 24F663             | Kit complet de réparation de pompe. Comprend<br>les éléments 2, 4, 7, 11, 19, 20, 25, 26, 35, 42,<br>45, 46, 47. |



## Caractéristiques techniques

| Bas de pompe à 4 billes (750, 1 000, 1 500 et 2 000 cc) |  |                  |
|---|--|------------------|
|   | Impérial   | Métrique         |
| Pression maximum de service du fluide                   | 460 psi  | 3,2 MPa, 32 bars |
| Déplacement par cycle (course de 12 cm [4,75 po.])      |  |                  |
| Bas de pompe 750 cc                                     | 750 cc   |                  |
| Bas de pompe 1 000 cc                                   | 1 000 cc   |                  |
| Bas de pompe 1 500 cc                                   | 1 500 cc   |                  |
| Bas de pompe 2 000 cc                                   | 2 000 cc   |                  |
| Température maximum spécifiée du fluide                 | 150 °F   | 66 °C            |
| Tailles de l'entrée et de la sortie de fluide           | Consultez les <b>Modèles</b> , pages 2-3.  |                  |
| <b>Poids</b>  |  |                  |
| Bas de pompe 750 cc                                     | 41 lb  | 18,6 kg          |
| Bas de pompe 1 000 cc                                   | 42 lb  | 19 kg            |
| Bas de pompe 1 500 cc                                   | 43 lb  | 19,5 kg          |
| Bas de pompe 2 000 cc                                   | 44 lb  | 20 kg            |
| Pièces en contact avec le produit (pompe principale)    | Acier inox, PTFE, cuir, polyéthylène à ultra haut poids moléculaire, carbure de tungstène, acétal, acier au carbone ( <i>modèles 24F420, 24F431, 24F439, 24F447 et 24F423 uniquement</i> ) |                  |
| Pièces en contact avec le produit (coupelle protégée)   | Acier inox, polyéthylène à ultra haut poids moléculaire, polyéthylène haute densité, nylon, élastomère fluoré  |                  |

Loctite® est une marque déposée de la société Loctite.

# Garantie standard de Graco

Graco garantit que tout l'équipement mentionné dans le présent document, fabriqué par Graco et portant son nom est exempt de défaut de matériel et de fabrication à la date de la vente à l'acheteur et utilisateur initial. Sauf garantie spéciale, élargie ou limitée, publiée par Graco, Graco réparera ou remplacera, pendant une période de douze mois à compter de la date de la vente, toute pièce de l'équipement jugée défectueuse par Graco. Cette garantie s'applique uniquement si l'équipement est installé, utilisé et entretenu conformément aux recommandations écrites de Graco.

Cette garantie ne couvre pas, et Graco ne sera pas tenue responsable d'une détérioration générale, ou tout autre dysfonctionnement, dommage ou usure suite à une installation défectueuse, mauvaise application, abrasion, corrosion, maintenance inadéquate ou incorrecte, négligence, accident, manipulation ou substitution de pièces de composants ne portant pas la marque Graco. Graco ne saurait être tenue responsable en cas de dysfonctionnement, dommage ou usure dus à l'incompatibilité de l'équipement de Graco avec des structures, accessoires, équipements ou matériaux non fournis par Graco ou encore dus à un défaut de conception, de fabrication, d'installation, de fonctionnement ou d'entretien de structures, d'accessoires, d'équipements ou de matériaux non fournis par Graco.

Cette garantie s'applique à condition que l'équipement objet de la réclamation soit retourné en port payé à un distributeur de Graco agréé pour la vérification du défaut signalé. Si le défaut est reconnu, Graco réparera ou remplacera gratuitement toutes les pièces défectueuses. L'équipement sera retourné à l'acheteur d'origine en port payé. Si l'inspection de l'équipement ne révèle aucun défaut matériel ou de fabrication, les réparations seront effectuées à un coût raisonnable pouvant inclure le coût des pièces, de la main-d'œuvre et du transport.

**CETTE GARANTIE EST UNE GARANTIE EXCLUSIVE ET REMPLACE TOUTE AUTRE GARANTIE, EXPRESSE OU IMPLICITE, COMPRENANT, MAIS SANS S'Y LIMITER, UNE GARANTIE MARCHANDE OU UNE GARANTIE DE FINALITÉ PARTICULIÈRE.**

La seule obligation de Graco et la seule voie de recours de l'acheteur pour tout défaut relevant de la garantie sont telles que déjà définies ci-dessus. L'acheteur convient qu'aucun autre recours (pour, la liste n'ayant aucun caractère exhaustif, dommages indirects ou consécutifs de manque à gagner, perte de marché, dommages corporels ou matériels ou tout autre dommage indirect ou consécutif) ne sera possible. Toute action faisant appel à la garantie doit être intentée dans les deux (2) ans à compter de la date de vente.

**GRACO NE GARANTIT PAS ET REFUSE TOUTE GARANTIE IMPLICITE DE QUALITÉ MARCHANDE ET DE FINALITÉ PARTICULIÈRE POUR LES ACCESSOIRES, ÉQUIPEMENTS, MATÉRIAUX OU COMPOSANTS VENDUS MAIS NON FABRIQUÉS PAR GRACO.** Ces articles vendus, mais non fabriqués par Graco (tels que les moteurs électriques, commutateurs, flexibles, etc.) sont couverts par la garantie, s'il en existe une, de leur fabricant. Graco fournira à l'acheteur une assistance raisonnable pour toute réclamation faisant appel à ces garanties.

En aucun cas, Graco ne sera tenue responsable de dommages indirects, particuliers ou consécutifs résultant de la fourniture par Graco de l'équipement ci-dessous ou de garniture, de la performance, ou utilisation de produits ou d'autres biens vendus par les présentes, que ce soit en raison d'une violation de contrat, violation de la garantie, négligence de Graco, ou autrement.

## Informations concernant Graco

Pour en savoir plus sur les derniers produits de Graco, visitez le site [www.graco.com](http://www.graco.com). Pour avoir toutes les informations concernant les brevets, consultez la page [www.graco.com/patents](http://www.graco.com/patents).

**POUR COMMANDER**, contactez votre distributeur Graco ou appelez pour trouver votre distributeur le plus proche.  
**Téléphone** : +1 612-623-6921 **ou n° vert** : +1 800-328-0211 **Fax** : +1 612-378-3505

*Tous les textes et illustrations contenus dans ce document reflètent les dernières informations disponibles concernant le produit au moment de la publication.*

*Graco se réserve le droit de procéder à tout moment, sans préavis, à des modifications.*

Traduction des instructions originales. This manual contains French. MM 3A0539

**Siège social de Graco** : Minneapolis  
**Bureaux à l'étranger** : Belgique, Chine, Japon, Corée

**GRACO INC. AND SUBSIDIARIES • P.O. BOX 1441 • MINNEAPOLIS MN 55440-1441 • USA**

**Copyright 2010, Graco Inc. Tous les sites de fabrication de Graco sont certifiés ISO 9001.**

[www.graco.com](http://www.graco.com)

Révisé en septembre 2016