

# BEZVAZDUŠNE DIZNE

Mali delovi od velikog značaja



U ovoj brošuri ćete otkriti **zašto je odabir prave dizne** toliko bitan, **kao i to kako odabrati pravu diznu** za vašu aplikaciju i kako da dobijete najbolje od svoje dizne.

# ZNAČAJ ODABIRA PRAVE DIZNE

Ovo može biti samo mali deo vašeg raspršivača, ali vaša dizna je od vitalnog značaja. Mi ćemo vam ukratko i sažeto objasniti zašto je ovo istina.

## Šta je svrha dizne?

Bezvazdušni raspršivač boje gura boju pod velikim pritiskom (do 350 bara) kroz mali otvor na dizni. Dizna ukazuje na pumpu koliko jako mora da radi u cilju održavanja potrebnog pritiska. Dizna obezbeđuje da se boja rasprši pod izvesnim protokom i širinom lepeze – sličan efekat kao kada stavite palac na kraj vašeg baštenskog creva.

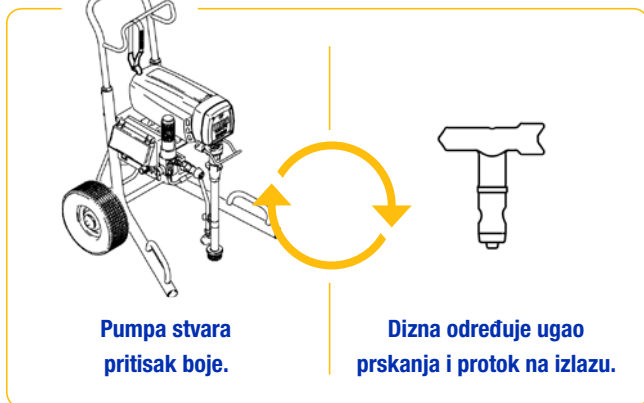

## Zašto je odabir dizne toliko važan?

Pravilno odabrana dizna obezbeđuje manje rasipanje boje, a samim tim bolju kontrolu i završno nanošenje. Dakle, ne samo da ćete utrošiti manje boje, već ćete potrošiti manje vremena za sam posao.

### Pravilno odabrana dizna:

- Povećava performanse rada
- Povećava kvalitet vašeg rada
- Održava vaše troškove pod kontrolom



## Zašto postoji toliko različitih tipova i veličina dizni?

Ovo možete uporediti sa biranjem pravilne burgije za vašu bušilicu. Postoje burgije dizajnirane za drvo, druge su napravljene za metal ili beton. Sve burgije su dostupne u različitim veličinama. Ako upotrebite pogrešnu burgiju za neodgovarajuću površinu, nećete postići rezultat koji želite. Isto važi za bezvazdušne dizne.



# ŠTA VAM DIZNA GOVORI? PRONAĐITE ODGOVARAJUĆI TIP DIZNE!

Ne izgledaju sve dizne isto. Postoji valjan razlog za to.  
U nastavku otkrijte koliko se razne dizne razlikuju jedna od druge.

## Boja vam ukazuje za koju aplikaciju možete koristiti određenu diznu.

Postoje četiri različita tipa dizni. Svaki tip dizne se koristi za specifičnu aplikaciju. Svaki tip ima svoju boju, tako da odmah možete prepoznati o kom tipu dizne je reč.

- Garantuje najbolju moguću završnicu pod najnižim pritiskom za fine završne i zidne boje
- Pogodne za krečenje zidova, kao i za raspršivanje boja generalno
- Za gletovanje i manje tečne materijale
- Za obeležavanje puteva

## Prvi broj označava širinu lepeze dizne.

Prvi broj stoji kao oznaka širine prskanja (širina lepeze). Odgovara uglu pod kojim prskate. Ako je broj 5, onda to znači da je ugao pod kojim prskate 50°. Pomnožite taj broj sa 5 i dobićete širinu lepeze prskanja, ako pištolj držite na udaljenosti 30 cm od površine.

$5 \times 5 = 25$  širina lepeze

## Poslednja dva broja ukazuju na otvor na dizni

Poslednja dva broja na dizni pokazuju veličinu otvora prskanja, naznačeni kao hiljaditi delovi inča. Što je veći broj, to je veći protok pod kojim možete prskati. Na primer, "517" dizna obezbeđuje veći protok od "515" dizne.

"17" odgovara otvoru od 0.017 inča ili 0.43 mm.



**i** Pri odabiru dizne, treba da uzmete u razmatranje ova prethodno pomenuta tri faktora. Na stranicama 4 i 5 detaljnije ćemo objasniti ovaj odabir dizne.

# PRAVILAN ODABIR DIZNE U TRI KORAKA

Pravilan odabir dizne je gotov u tri koraka. Prvo, odredite za koju vrstu aplikacije vam treba dizna (tj. koji ćete materijal prskati), a onda širinu lepeze i brzinu protoka koji su vam potrebni.

## KORAK 1

### Za koju vrstu aplikacije vam treba dizna?

Dizne su razvijene za specifične aplikacije. Materijali koji se koriste za fino završno prskanje (kao što su bojenje i lakiranje) zahtevaju diznu sa manjim otvorom. Za teže materijale (kao što je latex boja za zidove), otvor na dizni mora biti veći. Na osnovu boje dizne, znaćete odmah koja dizna je pogodna za vašu aplikaciju.



Poslovi unutrašnjeg farbanja, kao i stambeni projekti



Na malim pritislima

Izaberite zelenu diznu za optimalne završne radove pod niskim pritiskom

Poslovi unutrašnjeg i spoljašnjeg farbanja u domovima, komercijalnim i industrijskim projektima



Profesionalne bezvazdušne aplikacije

Izaberite plavu diznu za maksimalnu produktivnost i tamo gde rasipanje boje nije u pitanju

Poslovi unutrašnjeg i spoljašnjeg farbanja visoke produktivnosti, kao i aplikacije bezvazdušnog gletovanja



Namenjena za teške poslove i aplikacije teksture

Izaberite braon diznu namenjenu za teške poslove

Obeležavanje mesta za parking, puteva i skladišnih podova, pešačkih prelaza i sportskih terena



Horizontalna signalizacija

Izaberite žutu diznu za horizontalnu signalizaciju



Za vašu korist, na strani 6 ćete naći pregled najčešćih veličina dizni za materijal.



## KORAK 2

### Koliko želite da iznosi širina vaše lepeze prskanja?

Širina lepeze je određena uglom, kada prskate na 30 cm od površine. Šire prskanje omogućava brže nanošenje boje na većim površinama, ali je i potrošnja boje veća. Sa manjom distribucijom boje, vaš posao je dosta sporiji, ali ćete utrošiti manje boje i imaćete bolju kontrolu. Odredite širinu lepeze prskanja i podelite taj broj sa 5. To će vam odrediti koji će prvi broj biti na dizni.

Na primer, ako širina lepeze iznosi 25 cm, onda prvi broj na figuri mora da bude 5 (=5x5). Broj 5 odgovara uglu prskanja od 50°. Uostalom, ako želite širinu lepeze od 35 cm, onda prvi broj mora biti 7 (7x5=35). Ugao u ovom slučaju je 70°.

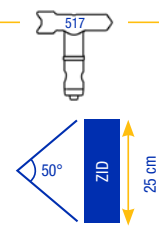

## KORAK 3

### Koja je maksimalna brzina protoka raspršivača?

Veličina otvora na dizni određuje količinu boje koja će se isprskati putem dizne. Maksimalna brzina protoka raspršivača uvek mora biti veća od one na vašoj dizni. Trenutni protok zavisi od pritiska mašine i izbora boje koja se koristi: Veći pritisak doprinosi većoj brzini protoka, dok gušće boje smanjuju brzinu protoka.

U tabeli ispod, izaberite protok vaše dizne i proverite da li je izabrani protok odgovarajući za vašu mašinu. Nikada ne koristite veličinu dizne veću nego što vaša mašina može da nosi. Vaša mašina mora da bude u stanju da pumpa sa minimalnim protokom.

Inči l/min (u boji)	MODEL	FINI ZAVRŠNI POSLOVI				PROFESIONALNI POSLOVI								VEOMA TEŠKI POSLOVI									
		0.007 0.2	0.009 0.3	0.011 0.5	0.013 0.7	0.015 0.9	0.017 1.2	0.019 1.5	0.021 1.8	0.023 2.2	0.025 2.5	0.027 3.0	0.029 3.4	0.031 3.9	0.033 4.4	0.035 5	0.037 5.6	0.039 6.2	0.041 6.8	0.043 7.5	0.045 8.2	0.047 9	0.051 10.67
<b>OPSEG</b>																							
GX™ 21																							
GX™ FF																							
CLASSIC	390																						
ST MAX™	395																						
CLASSIC S/STMAX	495																						
STMAX/FINISHPRO	595																						
ULTRA™MAX II	695																						
	795																						
	1095																						
MARK	IV (samo sa bojom)																						
	V sa bojom																						
	V sa gletom																						
	VII sa bojom																						
	VII sa gletom																						
	X sa bojom*																						
	X sa gletom*																						
GMAX™	3900																						
	5900 HD																						
	7900																						
DUTYMAX	200 - 300																						
BIG RIGS	2075 - 5030																						
KROVNI RADOVI	1015																						

\* max. veličina dizne 0.051"



# IZVUCITE NAJBOLJE IZ VAŠIH DIZNI

Na osnovu generalnih informacija iz prethodnih strana, možete izabrati diznu koja najviše odgovara vašoj aplikaciji. Mi ćemo vam pružiti dodatne savete i smernice za ovo.

## Prilagoditi odgovarajuću diznu

Eksperimentisanjem sa raznim diznama, postali ste iskusni i lako možete da donesete odluku koja dizna je najbolja za vaš posao.

### PREVIŠE BOJE?



0.017" =  
1.2 litara/minut

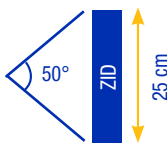

1) **Koristite manji otvor dizne**  
15 umesto 17



2) **Povećajte ugao prskanja**  
7 umesto 5

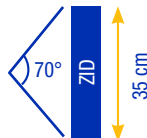

### NEDOVOLJNO BOJE?



0.017" =  
1.17 litara/minuti

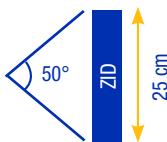

1) **Koristite veći otvor dizne**  
19 umesto 17



2) **Smanjite ugao prskanja**  
3 umesto 5

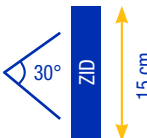

## Zamena dizni na vreme

Ukoliko ste zapamtili poređenje između dizni i burgija, takođe ćete biti u mogućnosti da razumete kako habanje i trošenje dizne može da ima uticaj na vaš posao. Da li ste ikada probali da bušite beton sa istrošenom burgijom? Ako jeste, onda sigurno znate da vam takav alat traži više vremena da izbušite rupu, da vam to zahteva više napora i da rezultat izgleda manje profesionalno.

Isti slučaj je ako nastavite da prskate sa istrošenom diznom. Šta više, korišćenjem istrošene dizne, veoma je moguće da ćete prekoračiti dozvoljenu maksimalnu brzinu protoka mašine. Na kraju dana, istrošena dizna može da vas košta više nego nova.

### ŠTA SE DEŠAVA KADA SE DIZNA ISTROŠI?

Radni pritisak klipa i abrazivni materijal su dva glavna razloga zašto se dizne troše.

Širina lepeze se smanjuje:  
Potrebno je više pokreta  
prilikom prskanja  
= **više rada**

Veći otvor dizne:  
Više boje izlazi iz klipa  
= **više troškova za materijale**

Dupli rad  
+ 30% više boje za istu površinu

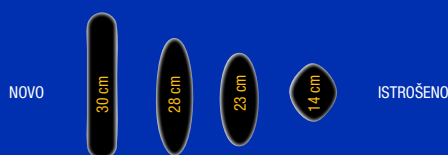



Graco je uvek inovativan, tako da možete rešiti vaše zadatke još efikasnije. Nove RAC X™ LP\* dizne su savršen primer toga. One obezbeđuju iste osnovne prednosti kao i "stare" FFA RAC X™ dizne, ali kada koristite nove RAC X™ LP\* dizne, prskate sa 30 do 50% manje pritiska. Dizne sa manjim pritiskom obezbeđuju dodatne prednosti.

\* FFLP i LP



### **BOLJI ZAVRŠNI REZULTAT PRSKANJA**

Boja se lakše raspršuje bez stvaranja pruga na krajevima lepeze koju emituje dizna. Imate bolju kontrolu debljine nanetog sloja i lakše se eliminišu neravnine.

### **MANJE RASIPANJE MATERIJALA**

Mekša i više kontrolisana lepeza prskanja omogućava manje rasipanje materijala. Ovo vas štiti od preteranog utroška boje.

### **VEĆA POUZDANOST**

RAC X™ FFLP LP dizne omogućavaju prskanje na svim materijalima; rezultat je uvek tip-top. Kao dodatak naveli bi da su ove dizne mnogo efikasnije na niskim temperaturama.

### **DUŽI ŽIVOTNI VEK**

Manji pritisak takođe znači i manji napon na raspršivaču. Vaša pumpa i dizna se ne habaju tako brzo, pa ih samim tim možete koristiti duže.



**Više informacija o našim diznama?**

**Pretražite [graco.com](http://graco.com) ili svratite do vašeg Graco distributera**

Svi pisani i vizuelni podaci sadržani u ovom dokumentu su bazirani na poslednjim informacijama o proizvodima dostupnim za vreme izdanja. Graco zadržava prava na izmene bez prethodne najave.

Graco je sertifikovan sa ISO 9001

GRACO DISTRIBUTION BVBA Industrieterrein Oude Bunders • Slakweidestraat 31 • B-3630 Maasmechelen  
Tel: +32 (89) 770 700 • Fax: +32 (89) 770 777 • <http://www.graco.com>

©2017 Graco Distribution BVBA 300666SR (rev.D) 02/18 Štampano u Evropi.  
Svi ostali brendirani nazivi i oznake su korišćeni u svrhu prepoznavanja, a zaštićeni su od strane njihovog vlasnika.

