

Dura-Flo™ y Xtreme®

Bombas de suministro neumáticas de 145 cc

Bombas de larga duración con una larga vida útil diseño de la empaquetadura

- Desplazamiento positivo, diseño de pistón de 2 bolas proporcionan un suministro uniforme y fácilmente controlable
- Presión de bomba y rendimiento en caudal elevados para tratar una gran variedad de pinturas y revestimientos
- Operación mejorada con menos piezas, reparaciones más rápidas y costes de propiedad más reducidos

Dimensiones

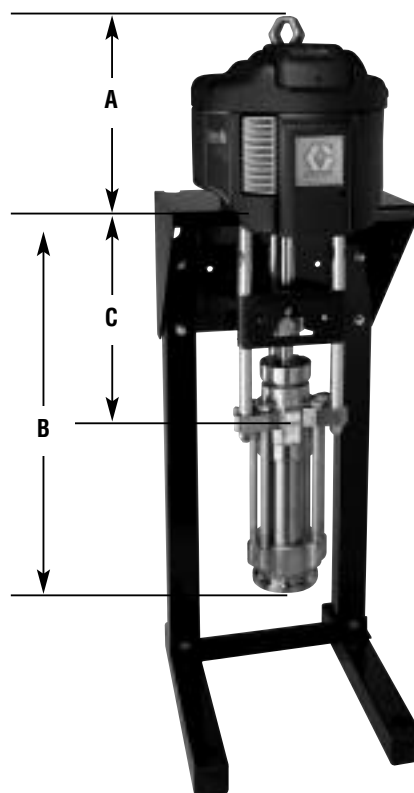

	A	B	C
Dura-Flo	34 cm (13,52 plg)	73 cm (28,62 plg)	43 cm (16,79 plg)
Xtreme	34 cm (13,52 plg)	74 cm (29,3 plg)	47 cm (18,56 plg)

Especificaciones técnicas

Modelo	Relación	Entrada máxima Presión bar (psi)	Fluido máximo Presión bar (psi)	Caudal de fluido @ 60 cpm lpm (gpm)	Entrada	Salida	Bomba Base Material	Volumen/ciclo cc (oz)	Peso
Dura-Flo 31S145	31:1	7 (100)	209,6 (3.040)	8,7 (2,3)	1-1/2" npt (mbe)	3/4" npt (mbe)	SS	145 (5)	42 kg (86 lb)
Xtreme 31C145	31:1	7 (100)	209,6 (3.040)	8,7 (2,3)	1-1/4" npt (mbe)	3/4" npt (mbe)	CS	145 (5)	42 kg (86 lb)
Dura-Flo 46S145	46:1	7 (100)	327,5 (4.750)	8,7 (2,3)	1-1/2" npt (mbe)	3/4" npt (mbe)	SS	145 (5)	51 kg (92 lb)

Información para pedidos

Dura-Flo y Xtreme 145 cc

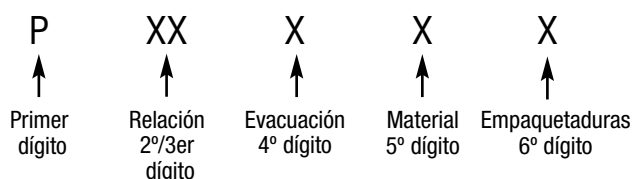

Relación		Evacuación			Material	Empaquetaduras					
Car.	Motor	Car.	Evacuación	Dispositivos inteligentes	C = Acero al carbono A = Acero inoxidable	Car.	Empaquetadura	Referencia de la base			
31	2200	D	Reducción de formación de hielo	Ninguno		1	3 Xtreme / 2 cuero	L145C1 (CS) o L14AC1			
46	3400					E	Reducción de formación de hielo	DataTrak	H	PTFE / cuero	247168 o 236458 (SS)
						L	Bajo nivel de ruido	Ninguno			
						M	Bajo nivel de ruido	DataTrak			

Kits estándar

- 244850** Xtreme / kit de cierre de cuero yde bolas (para Xtreme)
- 237234** Kit de cierre de cuero y bolas (para Dura-Flo)
- 197315** Cilindro Xtreme
- 184503** Cilindro Dura-Flo
- 15J093** Eje Xtreme
- 190172** Eje del pistón Dura-Flo

Kits opcionales

- 244900** Kit de cierre Tuff-Stack™ y bolas
- 237609** XtremeSeal / kit de cierre y bolas PTFE
- 237236** Kit de cierre y bolas (10) PTFE
- 244869** Empaquetaduras del cuello de cuero (10)
- 244863** Empaquetaduras del cuello Xtreme (10)
- 244857** Empaquetaduras del cuello Tuff-Stack (10)

Accesorios

- NXT011** Control de aire incorporado
- 255143** Soporte de montaje mural
- 253679** Soporte de montaje mural
- 253692** Soporte de suelo
- 112887** Llave para prensaestopas
- 247312** Adaptador de motor neumático 2200 para montaje sobre el soporte de suelo (253692) o contra el soporte de montaje mural (253679)

Manuales

- 311828** Manual de la bomba Dura-Flo
- 311762** Manual de bajos Xtreme
- 311827** Manual de bajo de bomba Dura-Flo
- 311238** Manual del motor neumático NXT