

Dura-Flo™ & Xtreme®

Pompes d'alimentation pneumatiques 145 cc

Pompes durables présentant une grande longévité Modèle de joint

- Pompe volumétrique, piston à 2 billes assurant une distribution uniforme et une régulation facile
- Pression de pompe et performance de flux élevées permettant une utilisation d'une large palette de peintures et de revêtements
- Facilité de maintenance accrue grâce au nombre réduit de pièces, à la plus grande rapidité de réparation et aux frais de propriété moins élevés

Dimensions

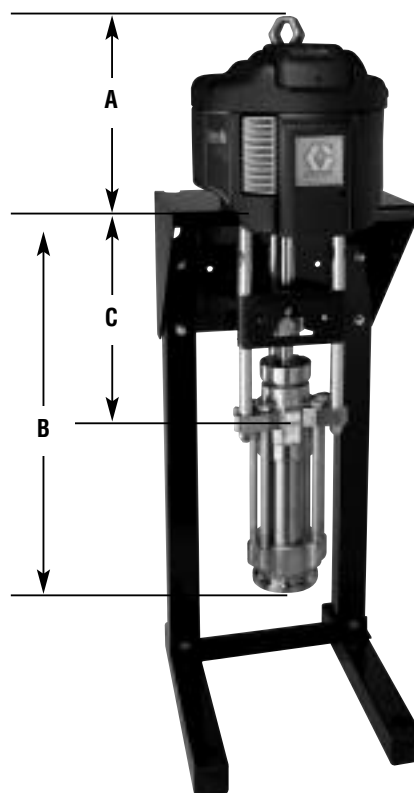

	A	B	C
Dura-Flo	34 cm (13,52 in)	73 cm (28,62 in)	43 cm (16,79 in)
Xtreme	34 cm (13,52 in)	74 cm (29,3 in)	47 cm (18,56 in)

Caractéristiques techniques

Modèle	Rapport	Pression d'entrée max.	Débit maxi produit	Débit fluide @ 60 cpm	Entrée	Sortie	Matériau de bas de pompe	Volume/cycle	Poids
		Pression bar (psi)	Pression bar (psi)	pm (gpm)					
Dura-Flo 31S145	31:1	7 (100)	209,6 (3040)	8,7 (2,3)	1-1/2" npt	3/4" npt	SS	145 (5)	42 kg (86 lb)
Xtreme 31C145	31:1	7 (100)	209,6 (3040)	8,7 (2,3)	1-1/4" npt	3/4" npt	CS	145 (5)	42 kg (86 lb)
Dura-Flo 46S145	46:1	7 (100)	327,5 (4750)	8,7 (2,3)	1-1/2" npt	3/4" npt	SS	145 (5)	51 kg (92 lb)

Informations nécessaires pour commander

Dura-Flo et Xtreme 145cc

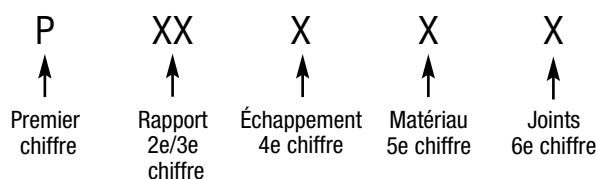

Rapport		Échappement			Matériau	Joints		
Code	Moteur	Code	Échappement	Smarts		Code	Joint	Référence bas de pompe
31	2200	D	Dégivrage	Néant	C = Acier au carbone S = Acier inoxydable	1	3 Xtreme/2 Cuir	L145C1 (CS) ou L14AC1
46	3400	E	Dégivrage	DataTrak		H	PTFE/Cuir	247168 ou 236458 (SS)
		L	Silencieux	Néant				
		M	Silencieux	DataTrak				

Kits standard

- 244850** Kit joint et bille Xtreme / en cuir (pour Xtreme)
- 237234** Kit joint et bille en cuir (pour Dura-Flo)
- 197315** Cylindre Xtreme
- 184503** Cylindre Dura-Flo
- 15J093** Tige Xtreme
- 190172** Tige de piston Dura-Flo

Kits optionnels

- 244900** kit de joint et bille Tuff-Stack™
- 237609** kit de joint et bille XtremeSeal / PTFE
- 237236** kit joint et bille en PTFE (10)
- 244869** Garniture du presse-étoupe en cuir (10).
- 244863** Garniture du presse-étoupe Xtreme (10).
- 244857** Garniture du presse-étoupe Tuff-Stack (10).

Accessoires

- NXT011** Régulation d'air intégrée
- 255143** Support pour montage mural
- 253679** Support pour montage mural
- 253692** Support au sol
- 112887** Clé de presse-étoupe
- 247312** adaptateur pour moteur pneumatique 2200 pour montage au sol (253692) ou support pour montage mural (253679)

Manuels

- 311828** Manuel de pompe Dura-Flo
- 311762** Manuel de bas de pompe Xtreme
- 311827** Manuel de bas de pompe Dura-Flo
- 311238** Manuel de moteur pneumatique NXT