

Dura-Flo™ y Xtreme®

Bombas de suministro neumáticas de 180 cc

Bombas de larga duración con una larga vida útil diseño de la empaquetadura

- Desplazamiento positivo, diseño de pistón de 2 bolas proporcionan un suministro uniforme y fácilmente controlable
- Presión de bomba y rendimiento en caudal elevados para tratar una gran variedad de pinturas y revestimientos
- Operación mejorada con menos piezas, reparaciones más rápidas y costes de propiedad más reducidos

Dimensiones

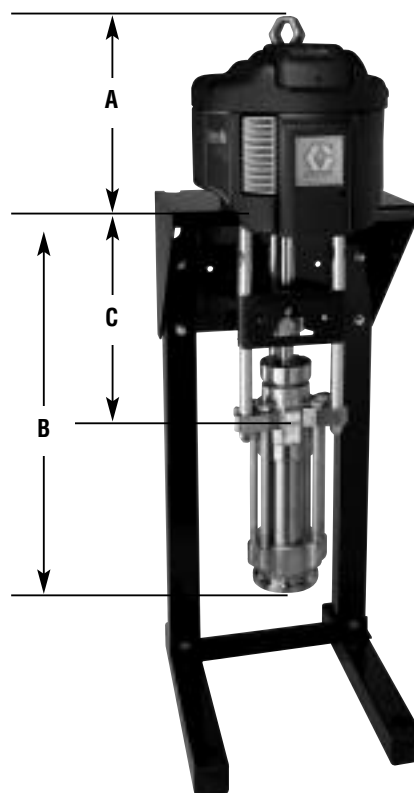

	A	B	C
Dura-Flo	34 cm (13,52 plg)	73 cm (28,62 plg)	43 cm (16,79 plg)
Xtreme	34 cm (13,52 plg)	74 cm (29,3 plg)	47 cm (18,56 plg)

Especificaciones técnicas

Modelo	Relación	Entrada máxima Presión bar (psi)	Fluido máximo Presión bar (psi)	Caudal de fluido @ 60 cpm lpm (gpm)	Entrada	Salida	Bomba Base Material	Volumen/ciclo cc (oz)	Peso
Dura-Flo 24S180	24:1	7 (100)	167,5 (2430)	11 (2,9)	1-1/2" npt (mbe)	3/4" npt (mbe)	SS	180 (6)	41 kg (89 lb)
Xtreme 24C180	24:1	7 (100)	167,5 (2430)	11 (2,9)	1-1/4" npt (mbe)	3/4" npt (mbe)	CS	180 (6)	41 kg (89 lb)
Dura-Flo 40S180	40:1	7 (100)	262,0 (3800)	11 (2,9)	1-1/2" npt (mbe)	3/4" npt (mbe)	SS	180 (6)	42 kg (93 lb)

Información para pedidos

Dura-Flo y Xtreme 180 cc



Relación		Evacuación		Material	Empaquetaduras			
Car.	Motor	Car.	Evacuación	Dispositivos inteligentes	C = Acero al carbono A = Acero inoxidable	Car.	Empaquetadura	Referencia de la base
24	2200	D Reducción de formación de hielo E Reducción de formación de hielo L Bajo nivel de ruido M Bajo nivel de ruido	Ninguno DataTrak Ninguno DataTrak	Ninguno DataTrak		1	3 Xtreme / 2 cuero	L180C1 (CS) o L18AC1
40	3400				E	4 cuero/1 PTFE	236456 (SS) o 261657	

Kits estándar

- 244851** Xtreme / kit de cierre de cuero yde bolas (para Xtreme)
- 237240** Cuero / kit de cierre y bolas PTFE (para Dura-Flo)
- 197316** Cilindro Xtreme
- 189857** Cilindro Dura-Flo
- 15J094** Eje del pistón Xtreme
- 189853** Eje del pistón Dura-Flo

Kits opcionales

- 244901** Kit de cierre y bolas Tuff-Stack™
- 237608** XtremeSeal / kit de cierre y bolas PTFE
- 244901** Kit de cierre y bolas (10) PTFE
- 244870** Empaquetaduras del cuello de cuero (10)
- 244864** Empaquetaduras del cuello Xtreme (10)
- 244858** Empaquetaduras del cuello Tuff-Stack (10)

Accesorios

- NXT011** Control de aire incorporado
- 255143** Kit de soporte de montaje mural
- 253679** Soporte de montaje mural
- 253692** Soporte de suelo
- 112887** Llave para prensaestopas
- 247312** Adaptador del motor neumático 2200 para montaje sobre el soporte de suelo (253692) o contra el soporte de montaje mural (253679)

Manuales

- 311828** Manual de la bomba Dura-Flo
- 311762** Manual de las bases Xtreme
- 311827** Manual de bajo de bomba Dura-Flo
- 311238** Manual de motores neumáticos NXT