

Dura-Flo™ y Xtreme®

Bombas de suministro neumáticas de 290 cc

Bombas de larga duración con una larga vida útil diseño de empaquetaduras de larga vida útil

- Desplazamiento positivo, diseño de pistón de 2 bolas proporcionan un suministro uniforme y fácilmente controlable
- Presión de bomba y rendimiento en caudal elevados para tratar una gran variedad de pinturas y revestimientos
- Operación mejorada con menos piezas, reparaciones más rápidas y costes de propiedad más reducidos

Dimensiones

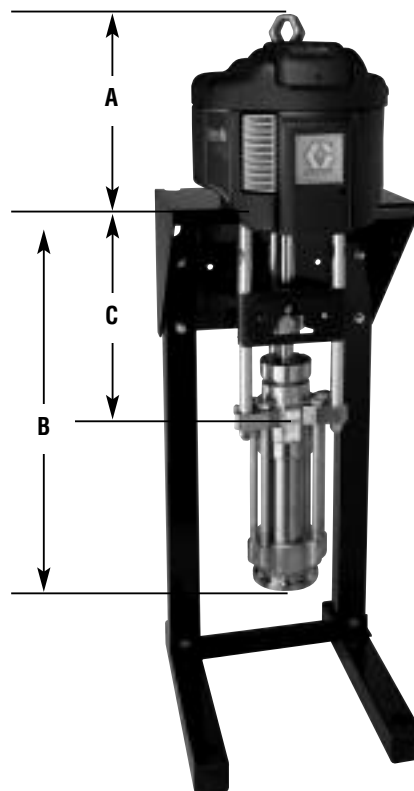

	A	B	C
Dura-Flo	34 cm (13,52 plg)	73 cm (28,62 plg)	43 cm (16,79 plg)
Xtreme	34 cm (13,52 plg)	74 cm (29,3 plg)	47 cm (18,56 plg)

Especificaciones técnicas

Modelo	Relación	Entrada máxima Presión bar (psi)	Fluido máximo Presión bar (psi)	Caudal de fluido @ 60 cpm lpm (gpm)	Entrada	Salida	Bomba Base Material	Volumen/ciclo cc (oz)	Peso
Dura-Flo 16S290	16:1	7 (100)	105 (1520)	18 (4,6)	2" npt (mbe)	1" npt (mbe)	SS	290 (10)	56 kg (123 lb)
Xtreme 16C290	16:1	7 (100)	105 (1520)	18 (4,6)	1-1/4" npt (mbe)	1" npt (mbe)	CS	290 (10)	56 kg (123 lb)
Dura-Flo 25S290	25:1	7 (100)	164 (2380)	18 (4,6)	2" npt (mbe)	1" npt (mbe)	SS	290 (10)	58 kg (127 lb)
Xtreme 25C290	25:1	7 (100)	164 (2380)	18 (4,6)	1-1/4" npt (mbe)	1" npt (mbe)	CS	290 (10)	58 kg (127 lb)
Dura-Flo 45S290	45:1	7 (100)	314 (4550)	18 (4,6)	2" npt (mbe)	1" npt (mbe)	SS	290 (10)	67 kg (146 lb)

Información para pedidos

Dura-Flo y Xtreme 290 cc

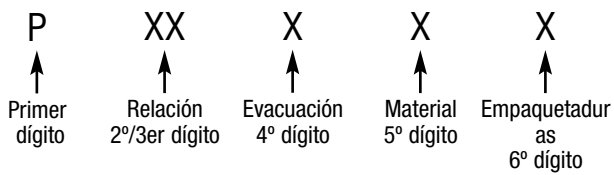

Relación		Evacuación		Material	Empaquetaduras			
Car.	Motor	Car.	Evacuación	Dispositivos inteligentes	C = Acero al carbono A = Acero inoxidable	Car.	Empaquetadura	Referencia de la base
16	2200	D E L M	Reducción de formación de hielo Reducción de formación de hielo Bajo nivel de ruido Bajo nivel de ruido	Ninguno DataTrak Ninguno DataTrak		1	3 Xtreme / 2 cuero	L290C1 (CS) o L29AC1
25	3400					E	4 cuero/1 PTFE	237514 o 247192 (SS)
45	6500					L		
						M		

Kits estándar

- 244854** Xtreme / kit de cierre de cuero yde bolas (para Xtreme)
- 237178** Kit de cierre de cuero y bolas (para Dura-Flo)
- 197319** Cilindro Xtreme
- 184540** Cilindro Dura-Flo
- 197324** Eje del pistón Xtreme
- 184487** Eje del pistón Dura-Flo

Kits opcionales

- 244904** Kit de cierre y bolas Tuff-Stack™
- 244874** Empaquetaduras de cuero del pistón (10) Xtreme
- 244868** Empaquetaduras del pistón Xtreme (10) UHMWPE
- 244862** Empaquetaduras del pistón Tuff-Stack™
- 244873** Empaquetaduras del cuello de cuero (10)
- 244867** Empaquetaduras del cuello Xtreme (10)
- 244861** Empaquetaduras del cuello Tuff-Stack (10)

Accesorios

- NXT011** Control de aire incorporado
- 255143** Kit de soporte de montaje mural
- 253679** Soporte de montaje mural
- 253692** Soporte de suelo
- 112887** Llave para prensaestopas
- 247312** Adaptador del motor neumático 2200 para montaje sobre el soporte de suelo (253692) o contra el soporte de montaje mural (253679)

Manuales

- 311828** Manual de la bomba Dura-Flo
- 311762** Manual de las bases Xtreme
- 311827** Manual de bajo de bomba Dura-Flo
- 311238** Manual de motores neumáticos NXT