

Dura-Flo™ & Xtreme®

Pompes d'alimentation pneumatiques 290 cc

Pompes durables présentant une grande longévité Modèle de joint

- Pompe volumétrique, piston à 2 billes assurant une distribution uniforme et une régulation facile
- Pression de pompe et performance de flux élevées permettant une utilisation d'une large palette de peintures et de revêtements
- Facilité de maintenance accrue grâce au nombre réduit de pièces, à la plus grande rapidité de réparation et aux frais de propriété moins élevés

Dimensions

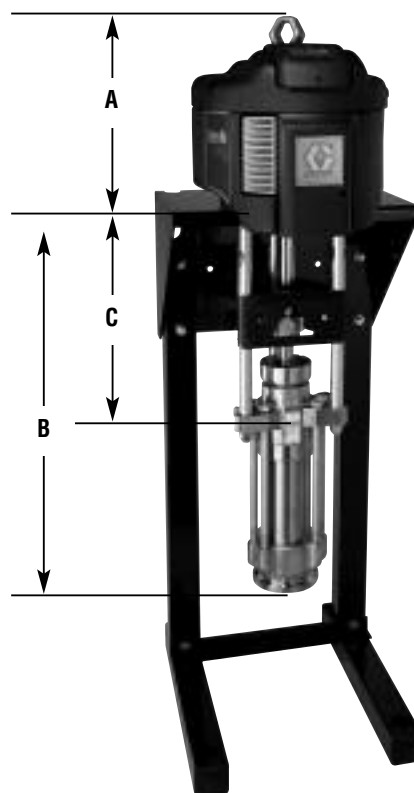

	A	B	C
Dura-Flo	34 cm (13,52 in)	73 cm (28,62 in)	43 cm (16,79 in)
Xtreme	34 cm (13,52 in)	74 cm (29,3 in)	47 cm (18,56 in)

Caractéristiques techniques

Modèle	Rapport	Pression	Débit maxi	Débit fluide @ 60 cpm pm (gpm)	Entrée	Sortie	Matériau de bas de pompe	Volume/ cycle cc (oz)	Poids
		d'entrée max. Pression bar (psi)	produit Pression bar (psi)						
Dura-Flo 16S290	16:1	7 (100)	105 (1520)	18 (4,6)	2" npt	1" npt	SS	290 (10)	56 kg (123 lb)
Xtreme 16C290	16:1	7 (100)	105 (1520)	18 (4,6)	1-1/4" npt	1" npt	CS	290 (10)	56 kg (123 lb)
Dura-Flo 25S290	25:1	7 (100)	164 (2380)	18 (4,6)	2" npt	1" npt	SS	290 (10)	58 kg (127 lb)
Xtreme 25C290	25:1	7 (100)	164 (2380)	18 (4,6)	1-1/4" npt	1" npt	CS	290 (10)	58 kg (127 lb)
Dura-Flo 45S290	45:1	7 (100)	314 (4550)	18 (4,6)	2" npt	1" npt	SS	290 (10)	67 kg (146 lb)

Informations nécessaires pour commander

Dura-Flo et Xtreme 290cc

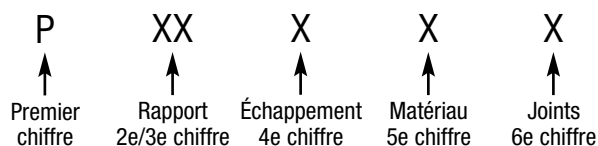

Rapport		Échappement			C = Acier au carbone S = Acier inoxydable	Joints		
Code	Moteur	Code	Échappement	Smarts		Code	Joint	Référence bas de pompe
16	2200	D	Dégivrage	Néant		1	3 Xtreme/2 Cuir	L290C1 (CS) ou L29AC1
25	3400	E	Dégivrage	DataTrak		E	4 Cuir/1 PTFE	237514 ou 247192 (SS)
45	6500	L	Silencieux	Néant				
		M	Silencieux	DataTrak				

Kits standard

- 244854** Kit joint et bille Xtreme / en cuir (pour Xtreme)
- 237178** Kit joint et bille en cuir (pour Dura-Flo)
- 197319** Cylindre Xtreme
- 184540** Cylindre Dura-Flo
- 197324** Tige de piston Xtreme
- 184487** Tige de piston Dura-Flo

Kits optionnels

- 244904** Kit joint et bille Tuff-Stack™
- 244874** Joints en cuir de piston (10) Xtreme
- 244868** Joints de piston Xtreme (10) UHMWPE
- 244862** Joints de piston Tuff-Stack
- 244873** Garniture du presse-étoupe en cuir (10).
- 244867** Garniture du presse-étoupe Xtreme (10).
- 244861** Garniture du presse-étoupe Tuff-Stack (10).

Accessoires

- NXT011** Régulation d'air intégrée
- 255143** Kit support pour montage mural
- 253679** Support pour montage mural
- 253692** Support au sol
- 112887** Clé de presse-étoupe
- 247312** adaptateur pour moteur pneumatique 2200 pour montage au sol (253692) ou support pour montage mural (253679)

Manuels

- 311828** Manuel de pompe Dura-Flo
- 311762** Manuel de bas de pompe Xtreme
- 311827** Manuel de bas de pompe Dura-Flo
- 311238** Manuel moteurs pneumatiques NXT