

Pumpenheber und Pumpenhalterungen

313449W

DE

**Dient zum Anheben und Absenken ausgewählter Umwälz- und Förderpumpen von Graco.
Anwendung nur durch geschultes Personal.**

Maximaler Lufteingangsdruck: 200 psi (1,4 MPa, 14 bar)



Wichtige Sicherheitshinweise

Lesen Sie alle Warnhinweise und Anweisungen in dieser Anleitung aufmerksam durch. Bewahren Sie diese Anleitung zum späteren Nachschlagen auf.

Liste der Modelle: siehe Seite 2.

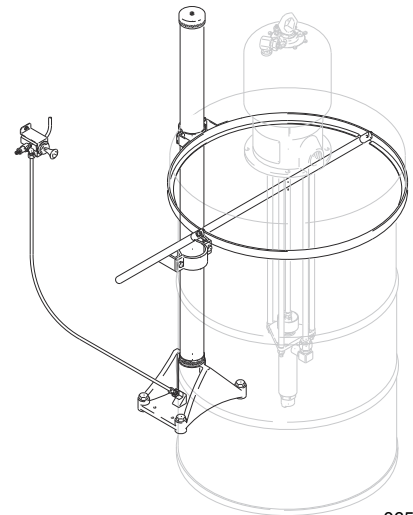

06529b

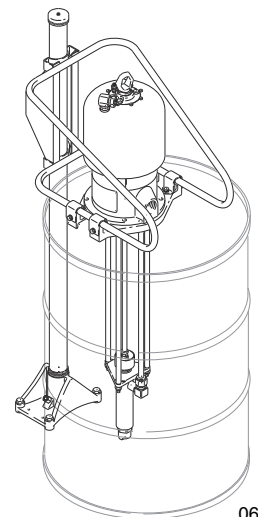

06523b



Inhaltsverzeichnis

| | | | |
|------------------------------------|----------|--|-----------|
| Inhaltsverzeichnis | 2 | Wartung | 7 |
| Liste der Modelle | 2 | Schmierung | 7 |
| Warnhinweise | 3 | Dichtungen | 7 |
| Einbau | 4 | Zug-/Druckventil | 7 |
| Allgemeine Informationen | 4 | Teile | 8 |
| Fix montierter Heber | 4 | Heber | 8 |
| Pumpenhaltewinkel | 5 | Halterung und Regler | 10 |
| Deckelhalterung | 5 | Halterung und Regelung | |
| Druckluftanschluss | 5 | (Modelle 237746 Serie A, 241663 Serie A, | |
| Betrieb | 6 | 237579, 237578) | 12 |
| Heber starten und einstellen | 6 | Notizen | 14 |
| Auswechseln der Fässer | 6 | Abmessungen | 15 |
| | | Graco-Standardgarantie | 16 |

Liste der Modelle

Pumpenheber

| Teilenummer | Serie | Bezeichnung |
|-------------|-------|--|
| 204385 | D | Standard-Heber mit fixer Halterung |
| 207408 | C | Hochleistungsheber mit fixer Halterung - Auslegung auf erhöhte Belastbarkeit und Steifigkeit zum häufigen Anheben und Absenken von Lasten zwischen 120 und 400 lbs (54-81 kg). |
| 205332 | B | Heber (ohne Zubehör) |
| 237746 | A | Heber-Satz, mit Heber 204385, Deckelhalterung 237578, und Luftreglersatz 237579 |
| 241663 | A | Heber-Satz, mit Heber 204385, Deckelhalterung 207562, und Luftreglersatz 207561 |

Pumpenhalterungen





| Teilenummer | Serie | Bezeichnung |
|-------------|-------|----------------------------------|
| 206232 | A | Rahmenhalterung (offene Montage) |
| 207562 | A | Ringhalterung (Deckelmontage) |
| 237578 | A | Ringhalterung (Deckelmontage) |

Luftregler-Sätze

| Teilenummer | Serie | Bezeichnung |
|-------------|-------|--|
| 207561 | A | Für die Halterungen 206232 oder 207562 |
| 237579 | A | Für die Halterung 237578 |

Warnhinweise

Die folgenden Warnhinweise betreffen die Einrichtung, Verwendung, Erdung, Wartung und Reparatur dieses Geräts. Das Symbol mit dem Ausrufezeichen steht bei einem allgemeinen Warnhinweis, und das Gefahrensymbol bezieht sich auf Risiken, die während bestimmter Arbeiten auftreten. Wenn diese Symbole in dieser Betriebsanleitung oder auf Warnschildern erscheinen, müssen diese Warnhinweise beachtet werden. In dieser Anleitung können auch produktspezifische Gefahrensymbole und Warnhinweise erscheinen, die nicht in diesem Abschnitt behandelt werden.

|  WARNHINWEIS | |
|--|---|
|   | <p>GEFAHR DURCH MISSBRÄUCLICHE GERÄTEVERWENDUNG</p> <p>Missbräuchliche Verwendung des Gerätes kann zu tödlichen oder schweren Verletzungen führen.</p> <ul style="list-style-type: none"> • Das Gerät nicht bei Ermüdung oder unter dem Einfluss von Medikamenten oder Alkohol bedienen. • Niemals den zulässigen Betriebsüberdruck oder die zulässige Temperatur der Systemkomponente mit dem niedrigsten Nennwert überschreiten. Genauere Angaben zu den Technischen Daten finden Sie in den Handbüchern zu den einzelnen Geräten. • Nur Materialien oder Lösungsmittel verwenden, die mit den benetzten Teilen des Gerätes verträglich sind. Genauere Angaben zu den Technischen Daten finden Sie in den Handbüchern zu den einzelnen Geräten. Sicherheitshinweise der Material- und Lösemittelhersteller beachten. Für vollständige Informationen zum Material den Händler nach dem entsprechenden Datenblatt zur Materialsicherheit fragen. • Den Arbeitsbereich nicht verlassen, solange das Gerät eingeschaltet ist oder unter Druck steht. • Schalten Sie das Gerät komplett aus und befolgen Sie die Anweisungen zur Druckentlastung des Geräts, wenn das Gerät nicht verwendet wird. • Das Gerät täglich prüfen. Verschlissene oder beschädigte Teile sofort reparieren oder gegen Original-Ersatzteile des Herstellers austauschen. • Das Gerät darf nicht verändert oder modifiziert werden. Durch Veränderungen oder Modifikationen können die Zulassungen erlöschen und Gefahrenquellen entstehen. • Stellen Sie sicher, dass alle Geräte für die Umgebung ausgelegt und genehmigt sind, in der sie eingesetzt werden. • Das Gerät darf nur für den vorgegebenen Zweck benutzt werden. Wenn Sie Fragen haben, wenden Sie sich an den Vertriebspartner. • Verlegen Sie die Schläuche und Kabel nicht in der Nähe von belebten Bereichen, scharfen Kanten, beweglichen Teilen oder heißen Flächen. • Die Schläuche dürfen nicht geknickt, zu stark gebogen oder zum Ziehen der Geräte verwendet werden. • Halten Sie Kinder und Tiere vom Arbeitsbereich fern. • Halten Sie alle anwendbaren Sicherheitsvorschriften ein. |
|   | <p>GEFAHR DURCH BEWEGLICHE TEILE</p> <p>Bewegliche Teile können Finger oder andere Körperteile einklemmen oder abtrennen.</p> <ul style="list-style-type: none"> • Abstand zu beweglichen Teilen halten. • Gerät niemals ohne Schutzabdeckungen in Betrieb nehmen. • Unter Druck stehende Geräte können ohne Vorwarnung von selbst starten. Führen Sie daher vor der Überprüfung, Bewegung oder Wartung des Geräts die in dieser Betriebsanleitung beschriebene Anweisungen zur Druckentlastung durch und schalten Sie alle Energiequellen ab. |

Einbau

Allgemeine Informationen

HINWEIS: Die Bezugszahlen und Buchstaben in Klammern beziehen sich auf die Abbildungen und die Teilezeichnung.

HINWEIS: Verwenden Sie stets nur Original-Graco-Ersatzteile und Graco-Zubehör. Diese Teile sind bei Ihrem Graco-Händler erhältlich. Wenn Zubehörteile von dritter Seite verwendet werden, ist darauf zu achten, dass diese den Anforderungen des Systems bezüglich Größe und zulässigen Betriebsüberdruck entsprechen.

| | | | | | | |
|---|---|--|--|--|--|--|
|  |  | | | | | |
| <p>Um die Gefahr schwerer Verletzungen einschließlich Materialeinspritzung, Spritzern in die Augen oder auf die Haut oder Verletzungen durch bewegliche Teile zu verringern:</p> <ol style="list-style-type: none"> 1. Stets den Luft- und Materialdruck in der Pumpe entlasten, bevor der Heber hochgehoben wird. 2. Finger und Hände beim Heben oder Senken des Hebbers von allen beweglichen Teilen fernhalten, damit sie nicht zwischen Fass und Pumpenhalterung eingeklemmt bzw. abgetrennt werden können. 3. Pumpe nicht unbeaufsichtigt lassen, solange sie vom Pumpenheber angehoben ist. Die Druckluftzufuhr zum Heber nicht unterbrechen. Vor Arbeiten an der Pumpe die Pumpe, den Fassadeckel oder den Pumpenhaltewinkel abstützen. 4. Vor Arbeiten am Heber die Pumpe abnehmen und den Luftdruck zum Heber entlasten. | | | | | | |

Fix montierter Heber

Über dem Heber muss ein Freiraum von mindestens 2,75 m vorhanden sein. 13 mm-Löcher für die Halteschrauben anzeichnen und bohren. Siehe Dimensionszeichnung auf Seite 15 ABB. 2. Den Fuß ausrichten, gegebenenfalls mit Unterlegscheiben. Basis mit 1/2"-Ankerschrauben (13mm) im Fußboden sichern, die lang genug sind, um ein Umkippen des Pumpenhebbers zu verhindern.



ABB. 1



ABB. 2

Pumpenhaltewinkel

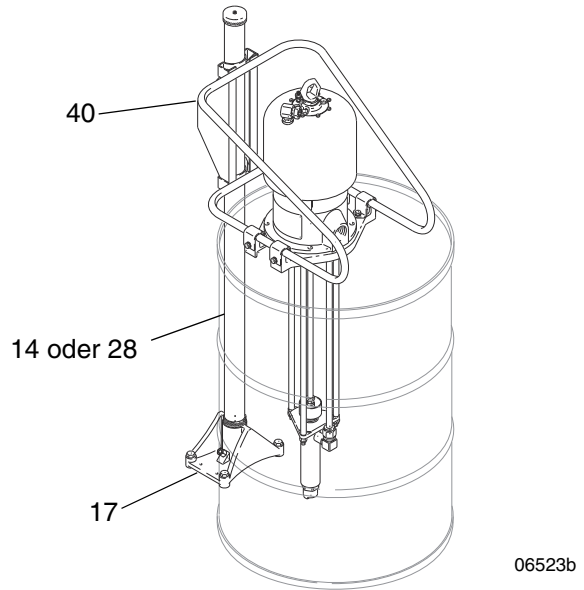
Ein offenes Fass gegen den Hebersockel (17) stellen. Den Winkel (40) so oben auf das Fass legen, dass die Aussparungen der Halteklammer (34) dicht am Steigrohr (14 oder 28) des Hebers anliegen. Siehe ABB. 1 und ABB. 3. Das Steigrohr um etwa 6,4 mm anheben, die Klammern (34) anbringen und fest anziehen. Die Pumpenhaltewinkel (38) befestigen.

Pumpenhalterung Pos.-Nr. 31

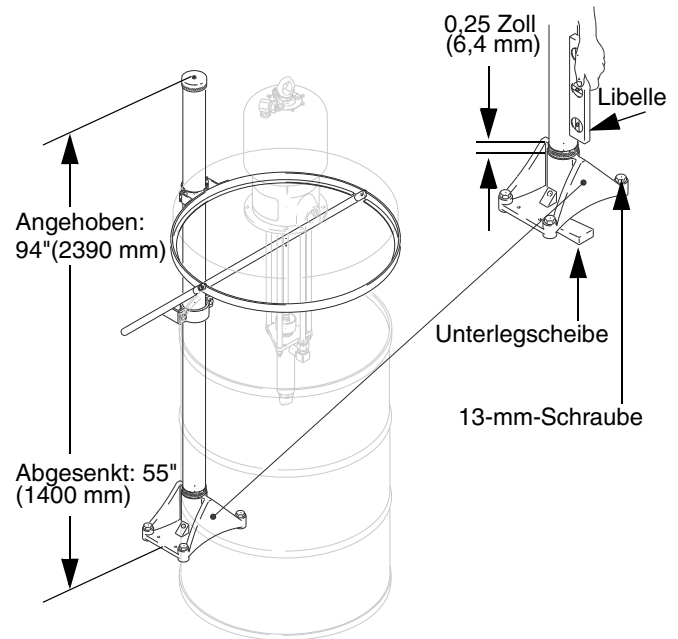

ABB. 3

Deckelhalterung

Den Deckel richtig im Haltering (49) ausrichten und die Hutschrauben (45) festziehen. Ein offenes Fass gegen den Hebersockel (17) stellen und den Deckel auf das Fass legen, sodass die Aussparungen der Halteklammern (44) dicht am Steigrohr (14 oder 28) des Hebers anliegen. Das Rohr um 6,4 mm anheben, dann die Klammerschrauben (42) festziehen. Siehe ABB. 4.

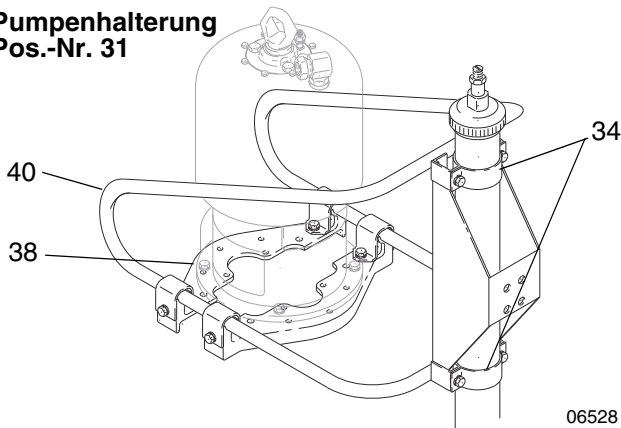

ABB. 4

Druckluftanschluss

Das Drosselventil (55) wie in ABB. 5 gezeigt in das Zug-/Druckventil (60) einschrauben. Das Ventil mit dem Montagewinkel (54) in geeigneter Höhe an der Wand anbringen. Die bauseitige Druckluftversorgung an das Ventil anschließen. Das Winkelstück (52) in den 1/8"-Einlass des Begrenzerventils einschrauben. Ein Ende des Kupferrohrs (51) in das Winkelstück drücken und das Gewinde festziehen. Das gerade Anschlussstück (53) in den Heberfuß (17) einschrauben. Das andere Ende des Kupferrohrs (51) in dieses Anschlussstück drücken und das Gewinde festziehen.

Zug-/Druckventil Pos.-Nr. 60

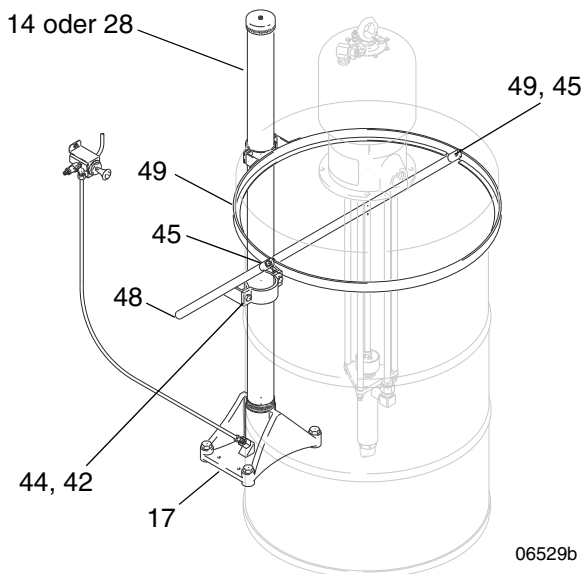



ABB. 5

Betrieb

Heber starten und einstellen

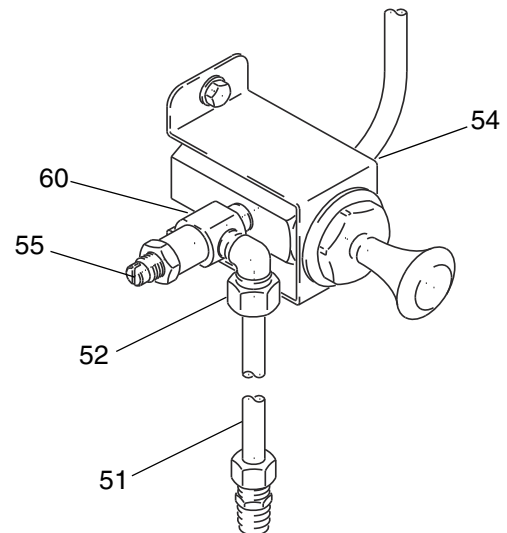

| | | | | | | |
|---|---|--|--|--|--|--|
|  |  | | | | | |
| <p>Bewegliche Teile können Finger einklemmen oder abschneiden. Wenn die Pumpe arbeitet oder der Heber sich hebt oder senkt, stets Finger und Hände vom Heber, von der Pumpenhalterung, vom Fassdeckel und von der Fasslippe fernhalten.</p> | | | | | | |

Der Heber muss richtig eingestellt werden, damit der Deckel vom Fass sicher gehalten wird.

1. Alle Luftregler und Lufthähne schließen.
2. Den Hauptlufthahn öffnen. Das Luftregelventil nach oben ziehen, um den Heber ganz auszufahren. Bei normalem Betrieb muss nur für wenige Sekunden Luft zugeführt oder abgelassen werden, um den Heber anzuheben oder abzusenken.
3. Ein volles 200 Liter-Fass gegen den Sockel des Hebers stellen.
4. Hände von Fass und Deckel fernhalten und das Luftregelventil nach unten drücken, um den Heber zu senken, bis der Deckel auf der Fasslippe aufliegt. Die Aussparungen der Halteklammer müssen fest am Steigrohr des Hebers angezogen sein.
5. Den Pumpenheber um 6,4 mm anheben, dann die Klammerschrauben festziehen. Dadurch wird sichergestellt, dass der Deckel auf der Fasslippe aufliegt, wenn der Heber abgesenkt wird.
6. Vor dem Betrieb sicherstellen, dass alle Schrauben, Bolzen und Rohranschlüsse gut festgezogen sind.

HINWEIS: Um die Betriebsgeschwindigkeit des Hebers zu erhöhen oder zu verringern, die Sechskantmutter am Drosselventil lösen und die Ventalnadel hinein- oder herausdrehen.

Auswechseln der Fässer

| | | | | | | |
|---|---|--|--|--|--|--|
|  |  | | | | | |
| <p>Bewegliche Teile können Finger einklemmen oder abschneiden. Wenn die Pumpe arbeitet oder der Heber sich hebt oder senkt, stets Finger und Hände vom Heber, von der Pumpenhalterung, vom Fassdeckel und von der Fasslippe fernhalten.</p> | | | | | | |

| | | | | | | |
|--|--|--|--|--|--|--|
| HINWEIS | | | | | | |
| <p>Bei verkürzten oder wiederverwerteten Fässern ist es möglich, dass die Pumpe oder das Rührwerk im Fass unten anstößt, was Schäden verursachen kann. Bestellen Sie daher bei Ihrem Materiallieferanten nur Fässer mit Standardgröße.</p> | | | | | | |

1. Die Pumpe stoppen. Den Pumpen-Luftablasshahn schließen.
2. Luftregelventil nach oben ziehen, um den Heber anzuheben.
3. Das leere Fass entnehmen und das neue, volle Fass gegen den Hebersockel stellen.
4. Den Heber herablassen. Siehe **Heber starten und einstellen**.

Wartung

Schmierung

Alle zwei bis sechs Wochen die Kappe (20) vom Steigrohr (14 oder 28) abnehmen und einige Tropfen leichtes, qualitativ hochwertiges Motoröl auf die Innenfläche des Rohres geben, um die Lederdichtung (10) zu ölen. Siehe ABB. 6. Ziehen Sie die Kappe beim Austauschen auf ein Anzugsmoment von 37-54 N•m fest.

HINWEIS

Darauf achten, dass das Steigrohr (14 oder 28) nicht eingebault oder beschädigt wird. Einbeulungen können dazu führen, dass der Heber stecken bleibt, wodurch ein Betrieb unmöglich gemacht wird.

- 1 Mit 27-54 N•m festziehen
- 2 Mit einem Anzugsmoment von 20-27 N•m festziehen
- 3 Mit einem Anzugsmoment von 122 - 175 N•m festziehen
- 4 Mit einem Anzugsmoment von 40 - 80 N•m festziehen
- 5 Schmiermittel auf die Innenfläche auftragen
- 6 Band auftragen
- 7 Loctite® 542 auf das Gewinde auftragen

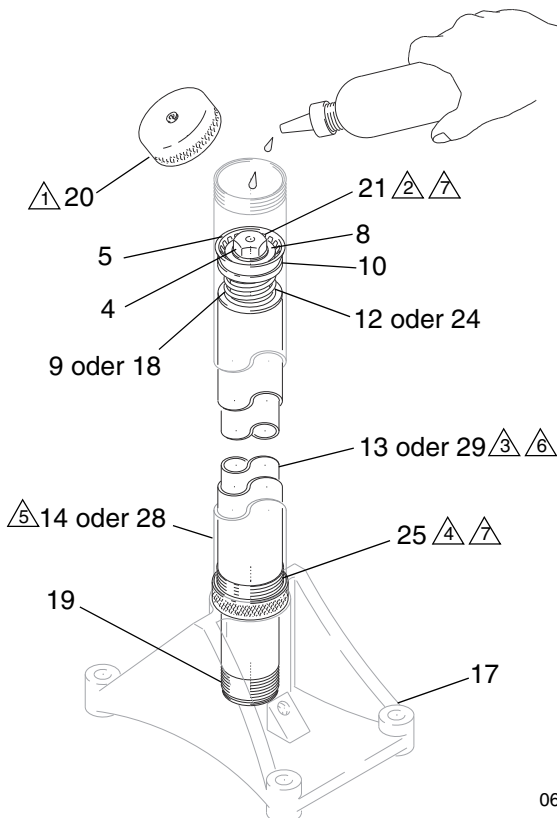

06532

ABB. 6

Dichtungen

Zum Auswechseln der Tellerdichtungen aus Leder (10) das Lagergehäuse (25) aus dem Steigrohr (14 oder 28) schrauben und das Rohr nach oben schieben, um es vom Kolben (11) zu nehmen. Siehe ABB. 6. Die Hutschraube (21), welche den Kolben hält, aus dem Kolbengehäuse schrauben und die Teile entfernen. Die Teile auf Verschleiß und Beschädigungen untersuchen und nach Bedarf auswechseln.

HINWEIS: Beim Auswechseln der Kompletteräte einen neuen Spreizring (5) installieren. Dadurch wird die Lebensdauer der Dichtungen verlängert.

Die neue Lederdichtung (10) in Leichtöl einlegen und Lithiumfett auf die Innenfläche des Rohrs auftragen. In der umgekehrten Reihenfolge wieder zusammenbauen. Loctite® 542 Gewindedichtmittel auf das Innengewinde des Pistolengehäuses (11) und das Gewinde der Hutschraube (21) auftragen. Die Klammern (18) mit einem Anzugsmoment von 20-27 N•m anziehen.

Zum Auswechseln der Führungsrohrdichtung (19) das Führungsrohr (13 oder 29) aus dem Hebersockel (17) heraus-schrauben. Die Dichtung herausnehmen. Siehe ABB. 6. Darauf achten, dass die äußere Lagerfläche des Führungsrohrs nicht beschädigt wird. Eine neue Dichtung in den Sockel einsetzen. PTFE-Band auf das Gewinde des Führungsrohrs auftragen und dieses in den Sockel einschrauben. Mit einem Anzugsmoment von 122 - 173 N•m festziehen.

Zug-/Druckventil

Ventilführung (71), Scheibe (64), O-Ring (66*) und Dichtung (67*) entfernen. Die Ventiltteile gemeinsam aus dem Ventilgehäuse (70) ziehen. Siehe die Teilezeichnung auf Seite 10. Die Teile auseinanderbauen, reinigen und überprüfen. Das Ventil wieder zusammenbauen, wobei neue Teile nach Bedarf zu verwenden sind.

Teile

Heber

- ⚠1 Mit einem Anzugsmoment von 122 - 175 N•m festziehen
- ⚠2 Mit einem Anzugsmoment von 40 - 80 N•m festziehen
- ⚠3 Mit 37-54 N•m festziehen
- ⚠4 Mit einem Anzugsmoment von 20-27 N•m festziehen

- ⚠5 Loctite® TL-222 auf das Gewinde auftragen
- ⚠6 Loctite® 542 auf das Gewinde auftragen
- ⚠7 Band auftragen
- ⚠8 Schmiermittel auf die Innenfläche auftragen

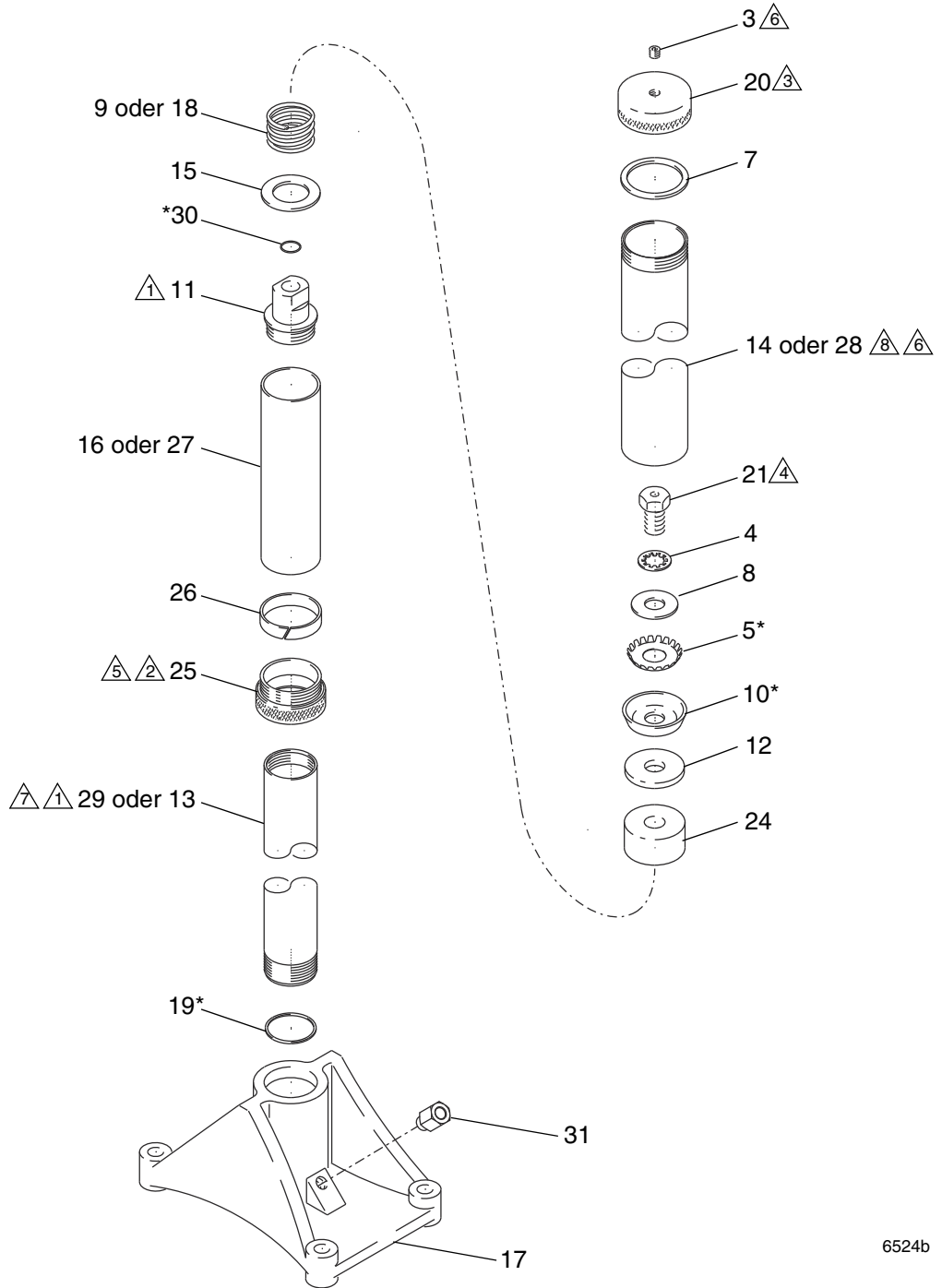

6524b

Heber - Teileliste

Modell 204385, Serie D (siehe Seite 8)

Standard-Heber mit fixer Halterung
Lieferumfangteile 3-17, 19-21, 25-26, 30, 31 unten

Modell 207408, Serie C (siehe Seite 8)

Hochleistungsheber mit fixer Halterung
Lieferumfangteile 3-8, 10-11, 15, 17-21, 24-31 unten

| Pos.- Nr. | Teile-Nr. | Bezeichnung | Anzahl |
|--------------|-----------|--|--------|
| 3 | 100139 | STOPFEN, Rohr; 1/8 NPT | 1 |
| 4 | 100422 | FEDERRING, innen; 3/4" | 1 |
| 5* | 150230 | DISTANZRING, Verpackung | 1 |
| 7* | 155899 | DICHTUNG, Gummi | 1 |
| 8 | 156306 | SCHEIBE, Sicherung | 1 |
| 9 | 157633 | FEDER, Spiraldruckfeder (Modell 204385) | 1 |
| 10* | 158260 | PACKUNG, Außenring; Leder | 1 |
| 11 | 192198 | KÖRPER, Kolben | 1 |
| 12 | 158262 | LAGER, Kolben (Modell 204385) | 1 |
| 13 | 158263 | ROHR, Führung (Modell 204385) | 1 |
| 14 | 158264 | ROHR, Heber (Modell 204385) | 1 |
| 15 | 158265 | UNTERLEGSCHEIBE, spezial, glatt | 1 |
| 16 | 158267 | ROHR, Anschlag (Modell 204385) | 1 |
| 17 | 158270 | SOCKEL, fix (Modelle 204385 und 207408) | 1 |
| 18 | 158388 | FEDER (Modell 207408) | 1 |
| 19* | 158429 | DICHTUNG, Kupfer | 1 |
| 20 | 161320 | KAPPE, Rohr | 1 |
| 21 | 192199 | SCHRAUBE, Sonderkopf | 1 |
| 24 | 167870 | FÜHRUNG, Steigrohr (Modell 207408) | 1 |
| 25 | 167871 | GEHÄUSE, Heberlager | 1 |
| 26 | 167872 | LAGER, PTFE-Band | 1 |
| 27 | 167873 | ROHR, Anschlag (Modell 207408) | 1 |
| 28 | 167874 | ROHR, Heber (Modell 207408) | 1 |
| 29 | 167875 | ROHR, Führung (Modell 207408) | 1 |
| 30* | 722834 | PACKUNG, O-Ring | 1 |
| 31 | 16T421 | ADAPTER, Rohr hex; 1/8 NPT (mxf) | 1 |

*Empfohlene Ersatzteile. Diese Ersatzteile auf Lager halten, um Standzeiten zu verkürzen.

Modell 205332, Serie B (siehe unten)

Heber (ohne Zubehör)
Mitgelieferte Teile 1-17 unten

| Pos.- Nr. | Teile-Nr. | Bezeichnung | Anzahl |
|--------------|-----------|--|--------|
| 1 | 203743 | VENTIL, Drossel; Enthält die Teile 56–59 auf Seite 11 | 1 |
| 2 | 205333 | KAPPE, Hebermontage | 1 |
| 3 | 205334 | ROHR, Heber-Steigrohr | 1 |
| 4 | 100155 | MUTTER | 1 |
| 5 | 150179 | PACKUNG, Außenring; Leder | 1 |
| 6 | 156306 | FEDERRING, flach | 1 |
| 7 | 158109 | DICHTUNG, Gummi | 1 |
| 8 | 164246 | KAPPE, Luftrohr | 1 |
| 9 | 164247 | ROHR, Führung, Heber | 1 |
| 10 | 164248 | Distanzstück | 1 |
| 11 | 164249 | KOLBEN | 1 |
| 12 | 169969 | PASSUNG, SCHNELLVERSCHLUSS, Luft; | 1 |
| 15 | 159840 | ADAPTER; 1/4 NPT(f) x 1/8 NPT(m) | 1 |
| 16 | 100030 | BUCHSE; 1/4 NPT(m) x 1/8 NPT(f) | 1 |
| 17 | 16T421 | ADAPTER, Rohr hex; 1/8 NPT (mxf) | 1 |

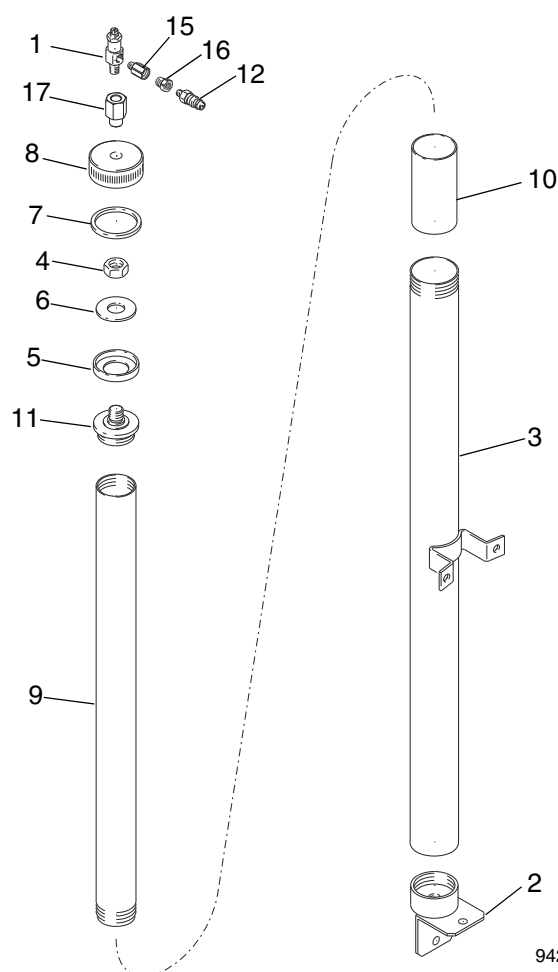

9427b

Halterung und Regler

- ⚠ Fest gegen den Sitz schrauben, eine 1/4 Umdrehung lockern
- ⚠ Klebemittel auftragen

Pos.-Nr. 31: 206232 Baugruppe Pumpenhalter

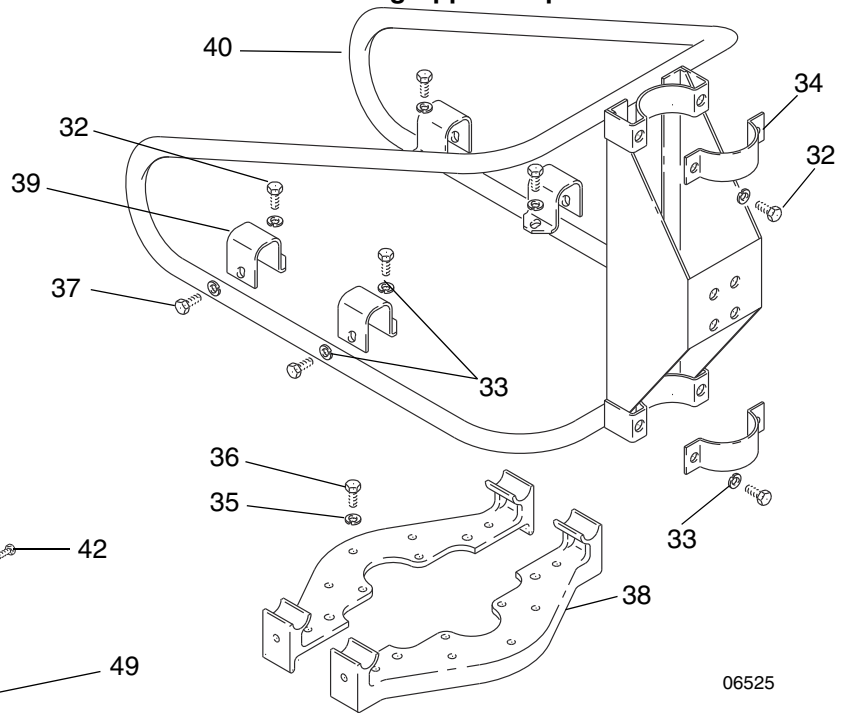

Pos.-Nr. 41: 207562 Baugruppe Deckelhalter

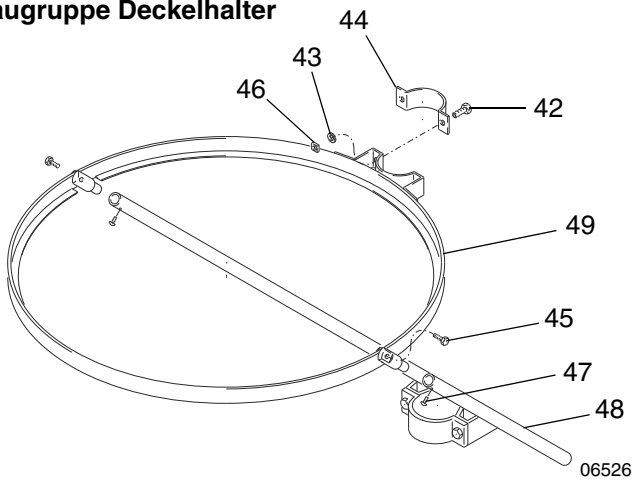

Pos.-Nr. 50: Luftreglersatz 207561

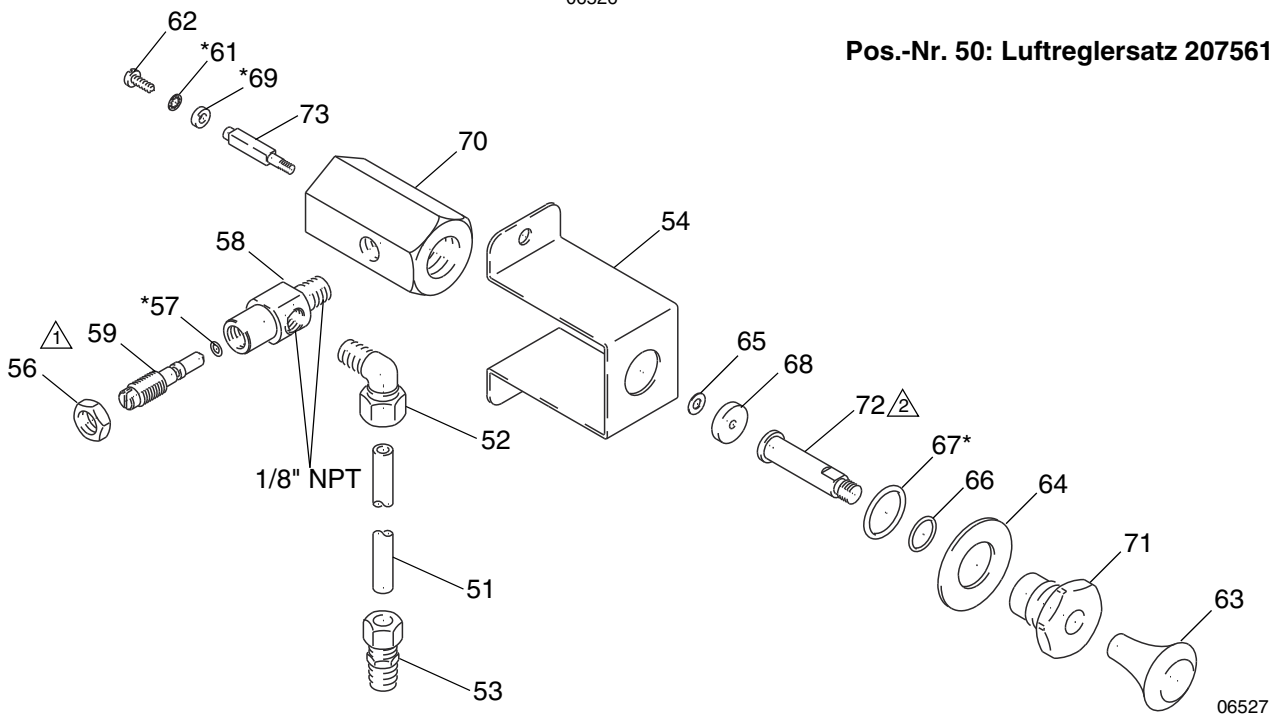

Halterung und Regler - Teileliste

| Pos.- | | | | Pos.- | | | |
|-----------|---------------|--|----------|-----------|---------------|---|----------|
| Nr. | Teile-Nr. | Bezeichnung | Anzahl | Nr. | Teile-Nr. | Bezeichnung | Anzahl |
| 31 | 206232 | PUMPENHALTERUNGSGRUPPE PE enthält die Teile 32–40 | 1 | 52 | 100112 | VERSCHRAUBUNG, 90° gebogen; 6,4 mm ID, 1/8" NPT | 1 |
| 32 | 100057 | SCHRAUBE, hex hd cap; 5/16-18 x 3/4" | 8 | 53 | 100113 | VERSCHRAUBUNG, gerade; 6,4 mm ID, 1/8" NPT | 1 |
| 33 | 100214 | SICHERUNGSSCHEIBE, Feder; 5/16" | 12 | 54 | 154634 | HALTERUNG | 1 |
| 34 | 158271 | KLAMMER, Rohr; Haltering und Winkel | 2 | 55 | 203743 | DROSSELVENTIL Enthält die Teile 56–59 | 1 |
| 35 | 100133 | FEDERRING, 3/8" | 4 | 56 | 101448 | Mutter, hex jam; 3/8-24 | 1 |
| 36 | 100469 | SCHRAUBE, hex hd cap; 3/8-16 x 3/4" | 4 | 57* | 157628 | PACKUNG, O-Ring | 1 |
| 37 | 100538 | SCHRAUBE, hex hd cap; 5/16-18 x 1/2" | 4 | 58 | 160162 | VENTILKÖRPER | 1 |
| 38 | 166573 | WINKEL, PUMPENHALTERUNG | 2 | 59 | 160163 | NADEL, Ventil | 1 |
| 39 | 166574 | BAND, Halteklammer | 4 | 60 | 202295 | ZUG-/DRUCKVENTIL Enthält die Teile 61–73 1 | 1 |
| 40 | 206762 | HALTERAHMEN, Pumpe | 1 | 61* | 100272 | FEDERRING, innen shkprf, 6 Stück | 1 |
| 41 | 207562 | DECKELHALTEGRUPPE enthält die Teile 42–49 | 1 | 62* | 104560 | SCHRAUBE, Rundkopf; 6-32 x 3/8" | 1 |
| 42 | 100057 | SCHRAUBE, hex hd cap; 5/16-18 x 3/4" | 4 | 63 | 154519 | KNOPF | 1 |
| 43 | 100214 | SICHERUNGSSCHEIBE, Feder; 5/16" | 4 | 64 | 154526 | UNTERLEGSCHEIBE, spezial, glatt | 1 |
| 44 | 158271 | KLAMMER, Rohr; Haltering und Winkel | 2 | 65* | 154570 | UNTERLEGSCHEIBE, spezial, glatt | 1 |
| 45 | 100022 | SCHRAUBE, hex hd cap; 1/4-20 x 3/4" | 2 | 66* | 154594 | PACKUNG, O-Ring | 1 |
| 46 | 100181 | MUTTER, quadratisch; 5/16-18 | 4 | 67* | 155500 | DICHTUNG, O-Ring | 1 |
| 47 | 100268 | SCHRAUBE, rd hd mach; 10-24 x 3/8" | 2 | 68* | 155811 | TELLERDICHTUNG FLACH; Luft einlass | 1 |
| 48 | 202776 | VERSTREBUNG | 1 | 69* | 155921 | TELLERDICHTUNG FLACH; Luftauslass | 1 |
| 49 | 202777 | HALTERING | 1 | 70 | 157160 | VENTILKÖRPER | 1 |
| 50 | 207561 | SET, Regler, Luft Enthält Positionen 51-73 | 1 | 71 | 157161 | FÜHRUNG, Ventil | 1 |
| 51 | 057024 | ROHR, Kupfer; 0,25" (6,4 mm)-Rohr, 5 ft (1,52 m) | 1 | 72 | 161129 | STÖSSEL, groß rund; Luft einlass | 1 |
| | | | | 73 | 161132 | STÖSSEL, klein eckig | 1 |

*Empfohlene Ersatzteile. Diese Ersatzteile auf Lager halten, um Standzeiten zu verkürzen.

Halterung und Regelung

(Modelle 237746 Serie A, 241663 Serie A, 237579, 237578)

Modell 237746, Serie A

Standard-Heber mit unbeweglicher Halterung

Enthält: Heber 204385 (siehe Seite 8), Luftreglersatz 237579, und Deckelhaltergruppe 237578

Modell 241663, Serie A

Standard-Heber mit unbeweglicher Halterung

Enthält: Heber 204385 (siehe Seite 8), Luftreglersatz 207561 (siehe Seite 10), und Deckelhaltergruppe 207562 (siehe Seite 10)

Luftreglersatz 237579

Enthält die Teile 101–111

Deckelhalterungsgruppe 237578

Enthält die Teile 201–216

 Der Fassdeckel ist nicht enthalten.

 Zu Teilen siehe Seite 8.

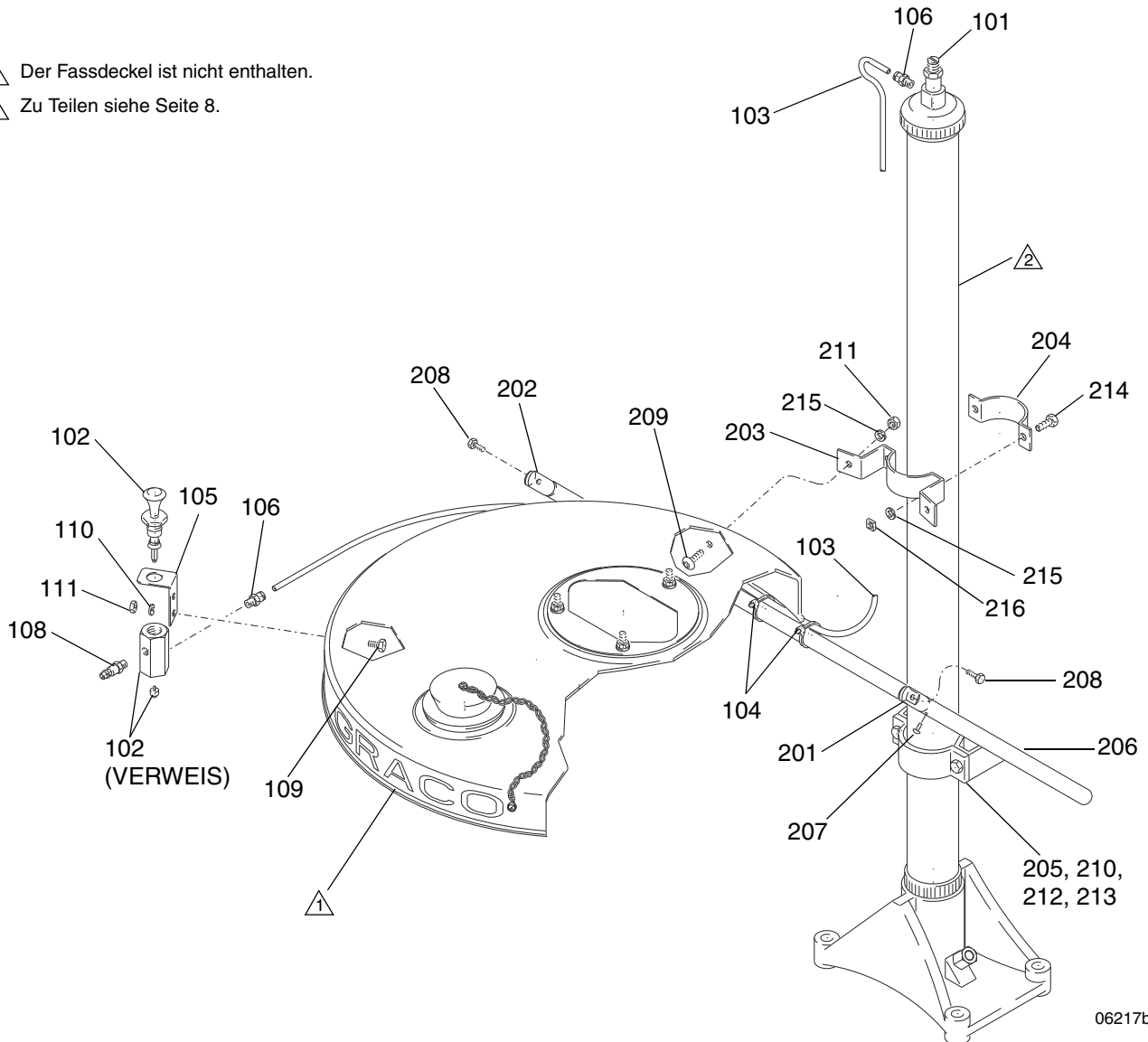

Halierung und Regelung - Ersatzteilliste (Modelle 237746 Serie A, 241663 Serie A, 237579, 237578)

Modell 237746, Serie A

Standard-Heber mit unbeweglicher Halierung

Enthält: Heber 204385 (siehe Seite 8), Luftreglersatz 237579, und Deckelhaltergruppe 237578

Modell 241663, Serie A

Standard-Heber mit unbeweglicher Halierung

Enthält: Heber 204385 (siehe Seite 8), Luftreglersatz 207561 (siehe Seite 10), und Deckelhaltergruppe 207562 (siehe Seite 10)

Luftreglersatz 237579

| Pos.- Nr. | Teile-Nr. | Bezeichnung | Anzahl |
|--------------|-----------|--|--------|
| 101 | 203743 | DROSSELVENTIL Enthält die Teile 56–59 (siehe Seite 10) | 1 |
| 102 | 202295 | DRUCKVENTIL Enthält die Teile 61–72 (siehe Seite 10) | 1 |
| 103 | | ROHR; Nylon; 2,1 m; vor Ort kaufen | 1 |
| 104 | 103473 | KABELBINDER | 2 |
| 105 | 190231 | HALTERUNG, Ventil | 1 |
| 106 | 113208 | ANSCHLUSSROHR | 2 |
| 108 | 169969 | ANSCHLUSSSTÜCK, ROHR, Schnelltrennung | 1 |
| 109 | 112896 | HUTSCHRAUBE, Sechskantkopf, 1/4-20; 1/2" (13 mm) lang | 2 |
| 110 | 104123 | FEDERRING, Verriegelung, Feder; 1/4 Zoll | 2 |
| 111 | 104121 | MUTTER, Sechskant-, 1/4-20 | 2 |

Deckelhalterungsgruppe 237578

| Pos.- Nr. | Teile-Nr. | Bezeichnung | Anzahl |
|--------------|-----------|--|--------|
| 201 | 190272 | BOLZEN, Verstrebung, links | 1 |
| 202 | 190273 | BOLZEN, Verstrebung, links | 1 |
| 203 | 190187 | HALTERUNG, hinten | 1 |
| 204 | 190181 | HALTERUNG, Steigrohr | 1 |
| 205 | 158271 | KLEMME, Träger | 1 |
| 206 | 202776 | VERSTREBUNG | 1 |
| 207 | 100268 | RUNDKOPFSCHRAUBE; 10-24 x 3/8" (10 mm) | 2 |
| 208 | 112895 | SECHSKANTSCHRAUBE; 1/4-20; 3/4" (19 mm) | 2 |
| 209 | 112944 | SCHRAUBE, Kappe, button hd; 5/16-18; 3/4" (19 mm) | 2 |
| 210 | 100057 | SECHSKANTSCHRAUBE; 5/16-18; 3/4" (19 mm) | 2 |
| 211 | 108946 | MUTTER, Sechskant, 5/16-18 | 2 |
| 212 | 100181 | MUTTER, quadratisch; 5/16-18 | 2 |
| 213 | 100214 | FEDERRING, Verriegelung, Feder; 5/16" | 2 |
| 214 | 112894 | HUTSCHRAUBE, Sechskantkopf, 5/16-18; SST | 2 |
| 215 | 112904 | FEDERRING, Verriegelung, Feder; 5/16; SST | 4 |
| 216 | 112900 | MUTTER, quadratisch; 5/16-18; SST | 2 |

Abmessungen

HINWEIS: ABB. 2 und **Einbau** auf Seite 4

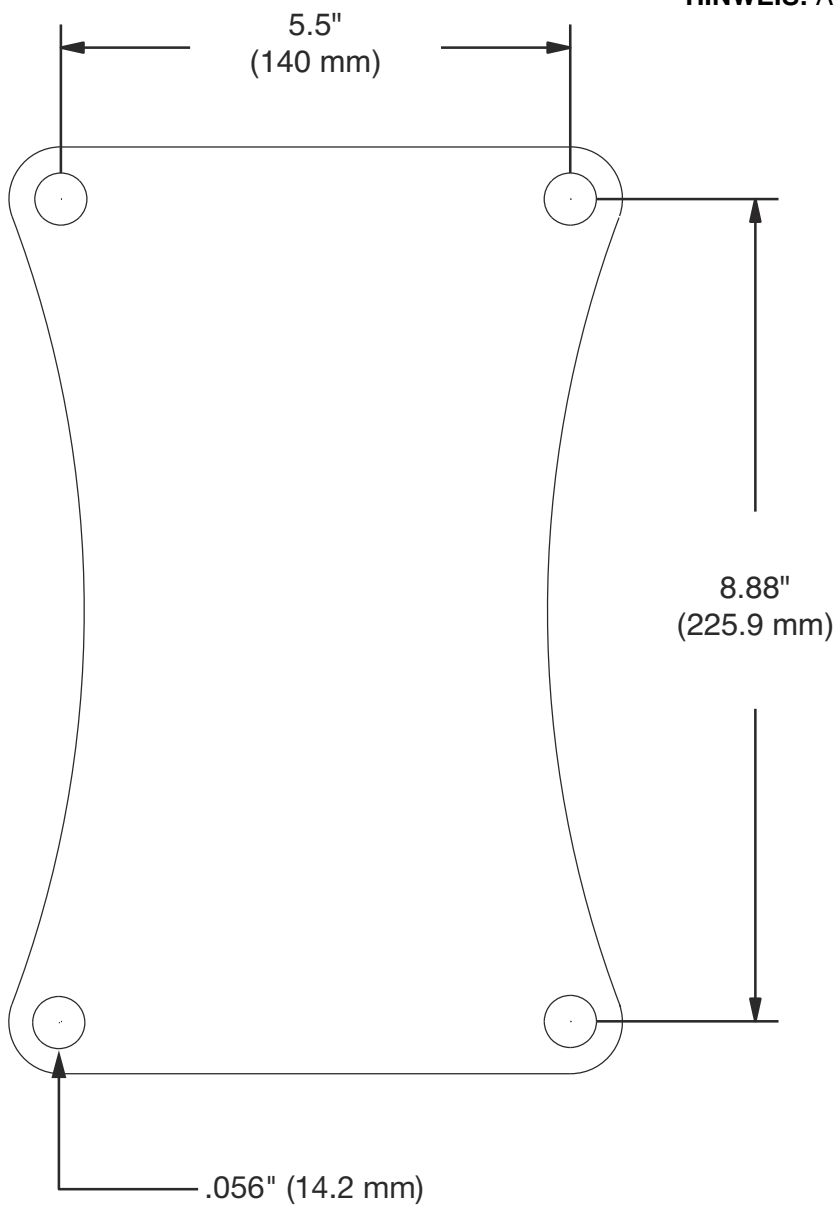

06533

Graco-Standardgarantie

Graco garantiert, dass alle in diesem Dokument erwähnten Geräte, die von Graco hergestellt worden sind und den Namen Graco tragen, zum Zeitpunkt des Verkaufs an den Erstkäufer frei von Material- und Verarbeitungsschäden sind. Mit Ausnahme einer speziellen, erweiterten oder eingeschränkten Garantie, die von Graco bekannt gegeben wurde, garantiert Graco für eine Dauer von zwölf Monaten ab Kaufdatum die Reparatur oder den Austausch jedes Teiles, das von Graco als defekt anerkannt wird. Diese Garantie gilt nur dann, wenn das Gerät in Übereinstimmung mit den schriftlichen Graco-Empfehlungen installiert, betrieben und gewartet wurde.

Diese Garantie erstreckt sich nicht auf allgemeinen Verschleiß, Fehlfunktionen, Beschädigungen oder Verschleiß aufgrund fehlerhafter Installation, falscher Anwendung, Abrieb, Korrosion, inadäquater oder falscher Wartung, Vernachlässigung, Unfall, Durchführung unerlaubter Veränderungen oder Einbau von Teilen, die keine Original-Graco-Teile sind, und Graco kann für derartige Fehlfunktionen, Beschädigungen oder Verschleiß nicht haftbar gemacht werden. Ebenso wenig kann Graco für Fehlfunktionen, Beschädigungen oder Verschleiß aufgrund einer Unverträglichkeit von Graco-Geräten mit Strukturen, Zubehörteilen, Geräten oder Materialien anderer Hersteller oder durch falsche Bauweise, Herstellung, Installation, Betrieb oder Wartung von Strukturen, Zubehörteilen, Geräten oder Materialien anderer Hersteller haftbar gemacht werden.

Diese Garantie gilt unter der Bedingung, dass das Gerät, für welches die Garantieleistungen beansprucht werden, kostenfrei an einen autorisierten Graco-Vertragshändler geschickt wird, um den behaupteten Schaden bestätigen zu lassen. Wird der behauptete Schaden bestätigt, so wird jeder schadhafte Teil von Graco kostenlos repariert oder ausgetauscht. Das Gerät wird kostenfrei an den Originalkäufer zurückgeschickt. Sollte sich bei der Überprüfung des Gerätes kein Material- oder Herstellungsfehler nachweisen lassen, so werden die Reparaturen zu einem angemessenen Preis durchgeführt, der die Kosten für Ersatzteile, Arbeit und Transport umfasst.

DIESE GARANTIE HAT AUSSCHLIESSENDE GÜLTIGKEIT UND GILT ANSTELLE VON JEGLICHEN ANDEREN GARANTIEEN, SEIEN SIE AUSDRÜCKLICH ODER IMPLIZIT, UND ZWAR EINSCHLIESSLICH, JEDOCH NICHT AUSSCHLIESSLICH, DER GARANTIE, DASS DIE WAREN VON DURCHSCHNITTLICHER QUALITÄT UND FÜR DEN NORMALEN GEBRAUCH SOWIE FÜR EINEN BESTIMMTEN ZWECK GEEIGNET SIND.

Die einzige Verpflichtung von Graco sowie das einzige Rechtsmittel des Käufers bei Nichteinhaltung der Garantiepflichten ergeben sich aus dem oben Dargelegten. Der Käufer anerkennt, dass kein anderes Rechtsmittel (einschließlich, jedoch nicht ausschließlich Schadenersatzforderungen für Gewinnverluste, nicht zustande gekommene Verkaufsabschlüsse, Personen- oder Sachschäden oder andere Folgeschäden) zulässig ist. Jede Nichteinhaltung der Garantiepflichten ist innerhalb von zwei (2) Jahren ab Kaufdatum vorzubringen.

GRACO GIBT KEINERLEI GARANTIEEN - WEDER EXPLIZIT NOCH IMPLIZIT - IM HINBLICK AUF DIE MARKTFÄHIGKEIT UND EIGNUNG FÜR EINEN BESTIMMTEN ZWECK DER ZUBEHÖRTEILE, GERÄTE, MATERIALIEN ODER KOMPONENTEN AB, DIE VON GRACO VERKAUFT, NICHT ABER VON GRACO HERGESTELLT WERDEN. Diese von Graco verkauften, aber nicht von Graco hergestellten Teile (wie zum Beispiel Elektromotoren, Schalter, Schläuche usw.) unterliegen den Garantieleistungen der jeweiligen Hersteller. Graco unterstützt die Käufer bei der Geltendmachung eventueller Garantieansprüche nach Maßgabe.

Auf keinen Fall kann Graco für indirekte, beiläufig entstandene, spezielle oder Folgeschäden haftbar gemacht werden, die sich aus der Lieferung von Geräten durch Graco unter diesen Bestimmungen ergeben, oder der Lieferung, Leistung oder Verwendung irgendwelcher Produkte oder anderer Güter, die unter diesen Bestimmungen verkauft werden, sei es aufgrund eines Vertragsbruches, eines Garantiebruches, einer Fahrlässigkeit von Graco oder sonstigem.

Informationen über Graco

Besuchen Sie www.graco.com für die neuesten Informationen über Graco-Produkte.

Informationen über Patente finden Sie unter www.graco.com/patents.

FÜR BESTELLUNGEN: Bitte kontaktieren Sie Ihren Graco-Vertragshändler oder rufen Sie Graco an, um sich über einen Händler in Ihrer Nähe zu informieren.

Telefonnr.: 612-623-6921 **oder gebührenfrei:** 1-800-328-0211 **Fax:** 612-378-3505

Alle Angaben und Abbildungen in diesem Dokument stellen die zum Zeitpunkt der Veröffentlichung erhältlichen neuesten Produktinformationen dar. Graco behält sich das Recht vor, jederzeit unangekündigt Änderungen vorzunehmen.

Übersetzung der Originalbetriebsanleitung. This manual contains German. MM 306287

Graco-Unternehmenszentrale: Minneapolis
Internationale Büros: Belgien, China, Japan, Korea

GRACO INC. AND SUBSIDIARIES • P.O. BOX 1441 • MINNEAPOLIS MN 55440-1441 • USA

Copyright 1964, Graco Inc. Alle Produktionsstandorte von Graco sind gemäß ISO 9001 zertifiziert.

www.graco.com

Revision W - Februar 2014