

President® luftmotorer

306982N

Rev. AF

Brukes til Graco væskehåndteringspumper.

Se instruksjonsboken som tilhører pumpen for maksimalt arbeidstrykk.

Modell 205647, serie L

Middeltrykks oljepumpe for sammenbygd montering

Modell 206078, serie L

Høytrykks fettpumpe for sammenbygd montering

Modell 205038, serie M

For montering på rørstang

Modell 207352, serie F

For adskilt montering

Modell 222772, serie F

For adskilt montering



Les advarsler og instruksjoner

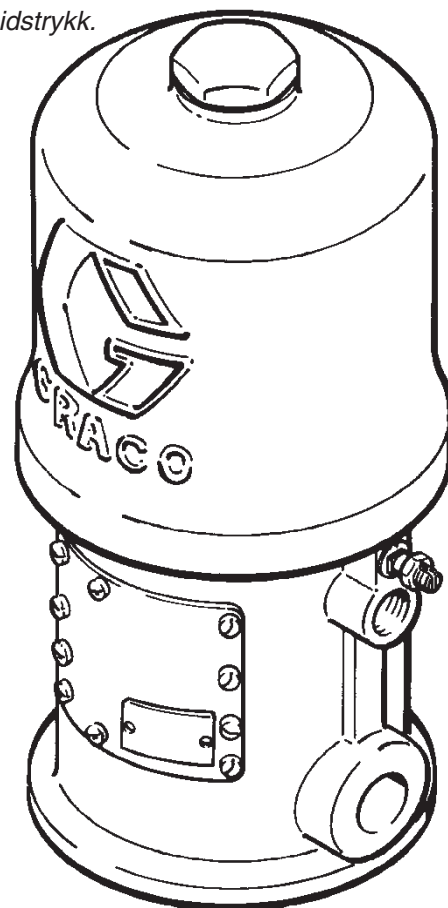

Modell 207352 er vist

Innhold

Advarsel	2
Installasjon	5
Bruk	7
Service	8
Deletegninger og deleliste	
Modell 205647	14
Modell 206078	16
Modell 205038	18
Modell 207352	20
Modell 222772	22
Layout for monteringshull	24
Måltegninger	24
Tekniske data	25
Graco Standard Garanti	26
Graco telefonnummer	26

PROVEN QUALITY. LEADING TECHNOLOGY.

GRACO N.V.; Industrieterrein — Oude Bunders;
Slakweidestraat 31, 3630 Maasmechelen, Belgia

©COPYRIGHT 1997, GRACO INC.

Symboler

“Advarsel” symbol



Dette symbolet advarer deg om fare for alvorlige skader eller livsfare hvis du ikke følger disse instruksjonene.

“Forsiktig” symbol



Dette symbolet advarer deg om at muligheten er til stede for å skade eller ødelegge utstyret hvis du ikke følger disse instruksjonene.

! ADVARSEL



INSTRUKSJONER

FARE VED FEIL BRUK AV UTSTYRET

Feil bruk av utstyret kan resultere i at det sprenges eller svikter, og at noen blir alvorlig skadet som følge.

- Dette utstyret er kun beregnet til profesjonelt bruk.
- Les alle bruksanvisninger, merker og etiketter før utstyret tas i bruk.
- Dette utstyret må kun brukes til sitt tiltenkte formål. Henvend deg til din Graco-forhandler hvis du er i tvil.
- Dette utstyret må ikke endres eller modifiseres.
- Sjekk utstyret hver dag. Slitte eller ødelagte deler må skiftes ut øyeblikkelig.
- Bruk aldri høyere trykk enn det maksimale arbeidstrykket som står på selve utstyret eller som er gitt i utstyrets **Tekniske data**. Bruk heller aldri høyere trykk enn det maksimale arbeidstrykket til den svakeste komponenten i systemet.
- Bruk kun væsker og løsningsmidler som er kjemisk forenlig med de “våte” delene i systemet. Se under **Tekniske data** i alle instruksjonsbøkene som tilhører utstyret. Les advarslene som er gitt av væskeprodusenten.
- Slangene må behandles varsomt. Dra aldri i slangene for å flytte utstyret.
- Slangene må plasseres slik at de ikke ligger i trafikkerte områder eller i nærheten av skarpe kanter, bevegelige deler og varme flater. Graco slanger må ikke utsettes for temperaturer over 66°C eller under -40°C.
- Bruk alltid hørselsvern når utstyret er i bruk.
- Du må aldri flytte eller løfte utstyr som er under trykk.
- Hold deg alltid orientert om alle lokale bestemmelser og forskrifter som gjelder brann, elektrisitet og sikkerhet.
- **Bruk aldri** et høyere lufttrykk til motoren enn 1,2 MPa (12 bar), og bruk **aldri** et trykk som er høyere enn det maksimale arbeidstrykket som er gitt for pumpen eller den svakeste delen i systemet. Se instruksjonsboken som tilhører pumpen.
- Sjekk at alt sprøyteutstyr og tilbehør har en trykkgrense som tåler det maksimale arbeidstrykket som er gitt for luft og væske i dette systemet. **Bruk aldri** høyere trykk enn det maksimale arbeidstrykket til den svakeste delen i systemet.

⚠ ADVARSEL



INJEKSJONSFARE

Sprut fra pistolen, lekkasje fra slanger eller ødelagte komponenter kan injisere væske inn i kroppen og forårsake meget alvorlige skader som kan nødvendiggjøre amputasjon. Væskesprut i øynene eller på huden kan også føre til alvorlige skader.



- Væske som er sprøytet inn under huden kan se ut som et vanlig sår, men det er en meget alvorlig skade. Søk legehjelp øyeblikkelig.
- Pistolen må aldri rettes mot andre mennesker eller mot noen del av kroppen.
- Legg aldri hånden eller fingrene over pistolen.
- Forsøk aldri å stoppe eller forhindre lekkasjer med hånden, kroppen, hansker eller filler.
- Bruk kun forlengere og dryppfrie dyser som er konstruert spesielt for din pistol.
- Skru til alle væsk koblinger før utstyret tas i bruk.
- Undersøk slanger, rør og kuplinger hver dag. Skift straks ut deler med slitasje eller skader. Kuplinger på høytrykkslanger må ikke repareres. Hele slangen må skiftes ut.



FARE FORÅRSAKET AV BEVEGELIGE DELER

Bevegelige deler kan klemme eller amputere fingrene.

- Hold deg unna alle bevegelige deler når du starter eller bruker pumpen.
- Følg **Trykkavlastningsprosedyren** på side 6 før du sjekker eller utfører service på utstyret for å unngå at det plutselig starter av seg selv.

ADVARSEL



BRANN- OG EKSPLOSJONSFARE

Feil jording, dårlig ventilasjon, åpen flamme eller gnister kan forårsake en farlig situasjon som kan føre til brann eller eksplosjon og alvorlige skader.



- Jord utstyret og gjenstanden som skal sprøytes. Se under **Jording**, på side 5.
- Hvis du oppdager elektrostatiske gnister eller får et lett støt mens du bruker dette utstyret, må du **stoppe sprøytearbeidet øyeblikkelig**. Ikke bruk utstyret igjen før feilen er blitt funnet og reparert.
- Sørg for at det er god ventilasjon med frisk luft for å unngå at det dannes en konsentrasjon av brennbare gasser fra løsningsmidler eller væsken som sprøytes.
- Hold arbeidsområdet fritt for løsningsmidler, filler, bensin o.l.
- Koble fra alt elektrisk utstyr i arbeidsområdet før du bruker dette utstyret.
- Slukk alle åpne flammer eller sporebluss i arbeidsområdet før du bruker dette utstyret.
- Ikke røyk i arbeidsområdet.
- Ikke slå elektrisk lys av eller på i arbeidsområdet mens sprøytingen pågår eller hvis det er gasser tilstede.
- Ikke bruk bensinmotorer i arbeidsområdet.



FARE VED BRUK AV GIFTIGE VÆSKER

Farlige væsker eller giftige gasser kan forårsake alvorlige skader eller de kan være livsfarlige hvis de sprutes i øynene eller på huden eller hvis de pustes inn eller svelges.

- Sjekk at alle væsker og løsningsmidler som skal brukes er kjemisk forenlig med de "våte" delene som er oppført under **Tekniske data** i pumpens instruksjonsbok. Les alltid litteraturen fra produsenten før du bruker en væske eller et løsningsmiddel i pumpen.
- Gjør deg kjent med alle data for produktet som skal brukes.
- Farlige væsker må oppbevares i godkjente beholdere. Kontakt det lokale renholdsverket for destruksjon eller deponering av dine farlige væsker.
- Bruk alltid verneutstyr slik som briller, hansker, klær og friskluftsmaske der det er anbefalt av væske- og løsningsmiddelprodusenten.

Offisielle amerikanske sikkerhetsstandarder er benyttet under "the Occupational Safety and Health Act" (amerikanske bestemmelser for sikkerhet og helse).

Installasjon

Generell informasjon

NB: Tall og bokstaver i parentes i teksten henviser til tall og bokstaver i figurer og deltegninger.

NB: Bruk alltid originale Graco deler og tilbehør, som føres av din Graco-forhandler.

Jording

! ADVARSEL



BRANN- OG EKSPLOSJONSFARE

Før pumpen tas i bruk, må systemet jordes slik som beskrevet nedenunder. Les også avsnittet om **BRANN- OG EKSPLOSJONSFARE** på side 4.

- **Pumpe:** Bruk en jordledning og en klemme, slik som vist i Fig. 1. Løsne låsemutteren (A) og skiven (B) på jordingstappen. Bruk en jordledning (C) som er minst 1,5 mm² i diameter, og stikk den ene enden inn i slissen i tapen (D). Trekk låsemutteren godt til. Koble ledningens andre ende til en god jordforbindelse.

Modell nr. 206078: Ta ut jordingsskruen (Z) og stikk den gjennom koplingsøyet i enden av jordledningen (Y). Fest jordingsskruen på pumpen igjen og trekk den godt til. Jordledningens andre ende koples til en god jordforbindelse. Se Fig. 2. *Bestillingsnummer for jordledning og klemme er 222011.*

- **Luft- og væskeslanger:** Bruk kun elektrisk ledende slanger.
- **Luftkompressor:** Følg produsentens anbefalinger.

- **Sprøytepistol og pistol:** Jordes ved tilkobling til en forskriftsmessig jordet væskeslange og pumpe.
- **Gjenstanden som skal sprøytes:** Følg lokale forskrifter.
- **Spann med løsningsmidler som skal brukes ved skylling:** Følg lokale forskrifter. Bruk kun metallspenn som er elektrisk ledende. Alle spenn må stå på et jordet underlag. De må aldri stå på et ikke-ledende underlag, slik som papir eller papp, da dette vil bryte jordingskontinuiteten.
- **For å opprettholde korrekt jordingskontinuitet under skylling eller trykkavlastning,** må du alltid holde metallet på pistolen med god kontakt mot siden av et jordet *metallspenn* mens du trekker inn avtrekkeren.

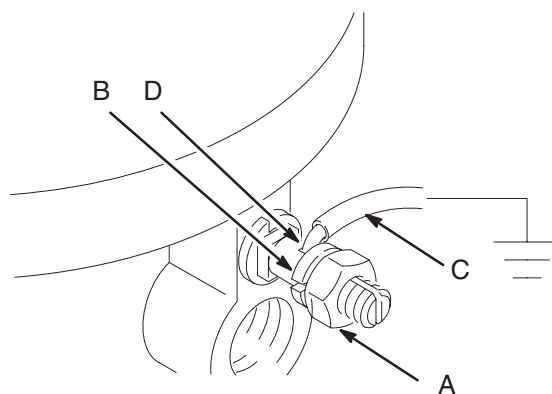

Fig. 1

0720

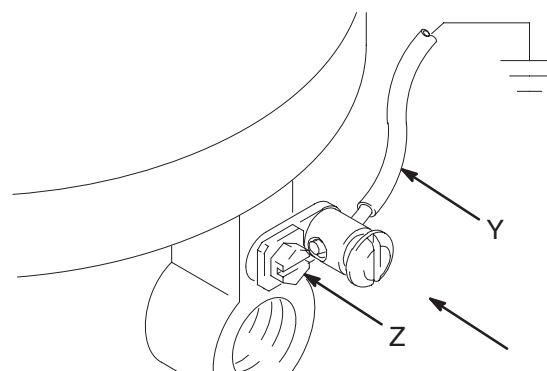

Fig. 2

T11052

Installasjon

Trykkavlastningsprosedyre

⚠ ADVARSEL



INJEKSJONSFARE

Væske under høyt trykk kan injiseres inn under huden og forårsake alvorlige skader. Risikoen for at du pådrar deg skade som resultat av væskeinjeksjon, væskesprut eller bevegelige deler, vil bli redusert hvis du alltid følger **Trykkavlastningsprosedyren** når du:

- Blir bedt om å avlaste trykket,
- Stopper sprøytearbeidet,
- Undersøker eller utfører service på utstyret i systemet,
- Monterer eller rengjør dyser.

1. Sett sikkerhetslåsen på sprøytepistolen/pistolen.
2. Steng lufttilførselen til motoren.
3. Steng sikkerhetsluftventilen (nødvendig å ha i systemet).
4. Ta sikkerhetslåsen av pistolen/pistolen.
5. Hold en av metalldelene på pistolen/ventilen med god kontakt mot siden av et jordet metallspann og trekk inn pistolavtrekkeren/pistolen for å avlaste væsketrykket.
6. Sett sikkerhetslåsen på pistolen/ventilen.
7. Åpne pumpens avtappingsventil (nødvendig å ha i systemet). Sett en beholder under ventilen for å ta imot væsken som renner ut.
8. La avtappingsventilen stå åpen helt til du er klar til å sprøyte/dosere igjen.

*Hvis du har mistanke om at dysen/munnstykket eller slangen er helt tett, eller at trykket ikke er helt avlastet etter at du har fulgt trinnene ovenfor, skal du løsne dyseholderens mutter eller koplungen i enden på slangen **meget langsomt** for å avlaste trykket gradvis. Løsne til slutt helt for å fjerne blokkeringen i dysen/munnstykket eller slangen.*

⚠ ADVARSEL

Sikkerhetsluftventilen slipper ut luft som er innestengt mellom den og motoren etter at luftregulatoren er stengt. Luft som er innestengt kan forårsake at pumpen plutselig begynner å slå. Denne ventilen skal monteres mellom pumpens luftinntak og luftregulatoren med lett tilgang fra pumpen.

⚠ ADVARSEL

Bevegelige deler kan klemme eller amputere fingre eller andre lemsdeler. Når pumpen er i gang, vil oppfyllingsstampelet (ved pumpeinntaket) og luftmotorstampelet (bak luftmotorplatene) være i bevegelse. Pumpen må **aldri** brukes uten at luftmotorplatene sitter på plass. Hold fingre og hender unna oppfyllingsstampelet. Se **Fare forårsaket av bevegelige deler** på side 3.

Bruk

NB: Det står en detaljert bruksanvisning i instruksjonsboken som tilhører pumpen.

Start av en luftmotor som har stanset

FORSIKTIG

Luftmotoren må **aldri** tilføres luft med et høyere trykk enn 1,2 MPa (12 bar). Høyere trykk enn dette kan forårsake at luftmotoren stanser med luftoverføringsventilene fastlåst i midtstilling slik at motoren ikke fungerer.

Sett luftoverføringsventilene tilbake i riktig stilling og start en luftmotoren som har stanset, ved å stenge sikkerhetsluftventilen for å avlaste lufttilførselstrykket til motoren. Hvis ikke luftoverføringsventilene går tilbake i riktig stilling, skru mutteren (F) ut av sylindren (G), trekk utløserstangen (H) oppover og skru mutteren i sylindren igjen. Se Fig. 2. Sjekk at lufttrykket er mindre enn 1,2 MPa (12 bar) før du åpner sikkerhetsluftventilen.

Service

Service av luftmotoren

Før du begynner

- Sørg for å ha alle nødvendige deler for hånd. **Reparasjonssettet for luftmotorer, 207385**, inneholder reservedeler til motoren. Bruk alle deler i settet for å oppnå best resultat. Delene i luftmotorsettet er merket med en dobbel asterisk (**) i teksten og på tegninger. Se delelisten og deletegningene for pumpen (sidene 14 til 22) for nærmere opplysninger.
- Du bør skaffe to verktøy (tilbehør) til arbeidet. **En polstret tang, 207579**, som brukes til å gripe utløserstangen uten å skade overflaten, og **en måler, 171818**, som brukes til å sjekke at avstanden mellom overføringsventilens tallerken og sete er korrekt.

Demontering

1. Skyll pumpen. Les **Advarselen for trykkavlastningsprosedyren**, til venstre, før du fortsetter.
2. Ta luftslangen av motoren. Koble motoren fra pumpen hvis det er nødvendig. Sett luftmotorens bunn fast i en skruestikke.
3. Press stempelstangen opp manuelt for å flytte stempel-enheten til toppen av slaget. Skru kapselmutteren (F) ut av sylinderen (G). Trekk kapselmutteren oppover. Grip utløserstangen (H) med den polstrede tangen 207579, og skru kapselmutteren av utløserstangen. Se Fig. 2.

⚠ FORSIKTIG

Vær forsiktig slik at du **ikke** skader utløserstangens overflate. Skader på overflaten av stangen kan føre til at luftmotoren går ujevnt. Grip stangen med den spesielle, polstrede tangen, 207579.

4. Ta ut de åtte skruene (Z) som fester sylinderen til (G) til bunnen (J). Trekk sylinderen *rett opp* av stempelet. Se Fig. 2.

⚠ FORSIKTIG

For å unngå å skade sylinderveggene, må sylinderen **ALLTID** løftes **rett opp** og av stempelet. Sylinderen må **aldri** øftes på skrå.

⚠ ADVARSEL

Pass **alltid** på å holde fingrene unna kneledd-enhetene (E), for å unngå at de blir klemt eller amputeres. Se Fig. 3.

5. Legg press på utløserstangens åk (K) med en skruetrekker og trykk kneledd-enhetene (E) ned. Se Fig. 3. Ta låsetrådene (L) av justeringsmutrene (M og Q) på overføringsventilene (N). Skru av de øverste mutrene (M). Skru ventilstammene (O) ut av maljene (P) og de nederste justeringsmutrene (Q). Ta ventilene (R) av stammene og klem dem godt sammen får å se om de har sprekker.

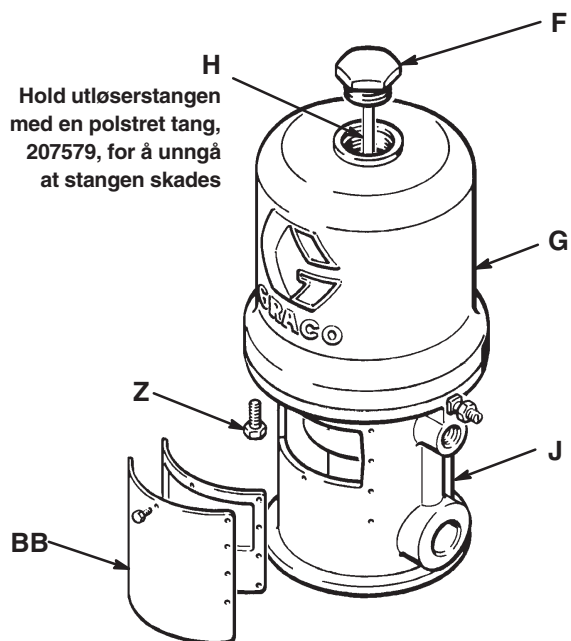

Fig. 2

Service

- Grip kneledd-vippene (S) med en tang. Trykk sammen fjærene (T) og sving hele kneledd-enheten (E) opp og bort fra festeflensene (U) på stempelet, og ta av delene. Sjekk at ventilbryteren (V) støttes av fjærklemmene (W), men glir lett inn i dem. Se Fig. 3.
- Ta av utløserstangens åk (K), ventilbryteren (V) og utløserstangen (H). Undersøk om det er sprekker i ventilene i avluftsventilen (X).

NB: Ventilene (X) i avluftsventilen fjernes ved å strekke dem ut og skjære dem av med en skarp kniv.

- Trekk stempelet (Y) ut av bunnstykket (J) og undersøk stempelets o-ring (AA) og ringen i bunnstykkets kant.

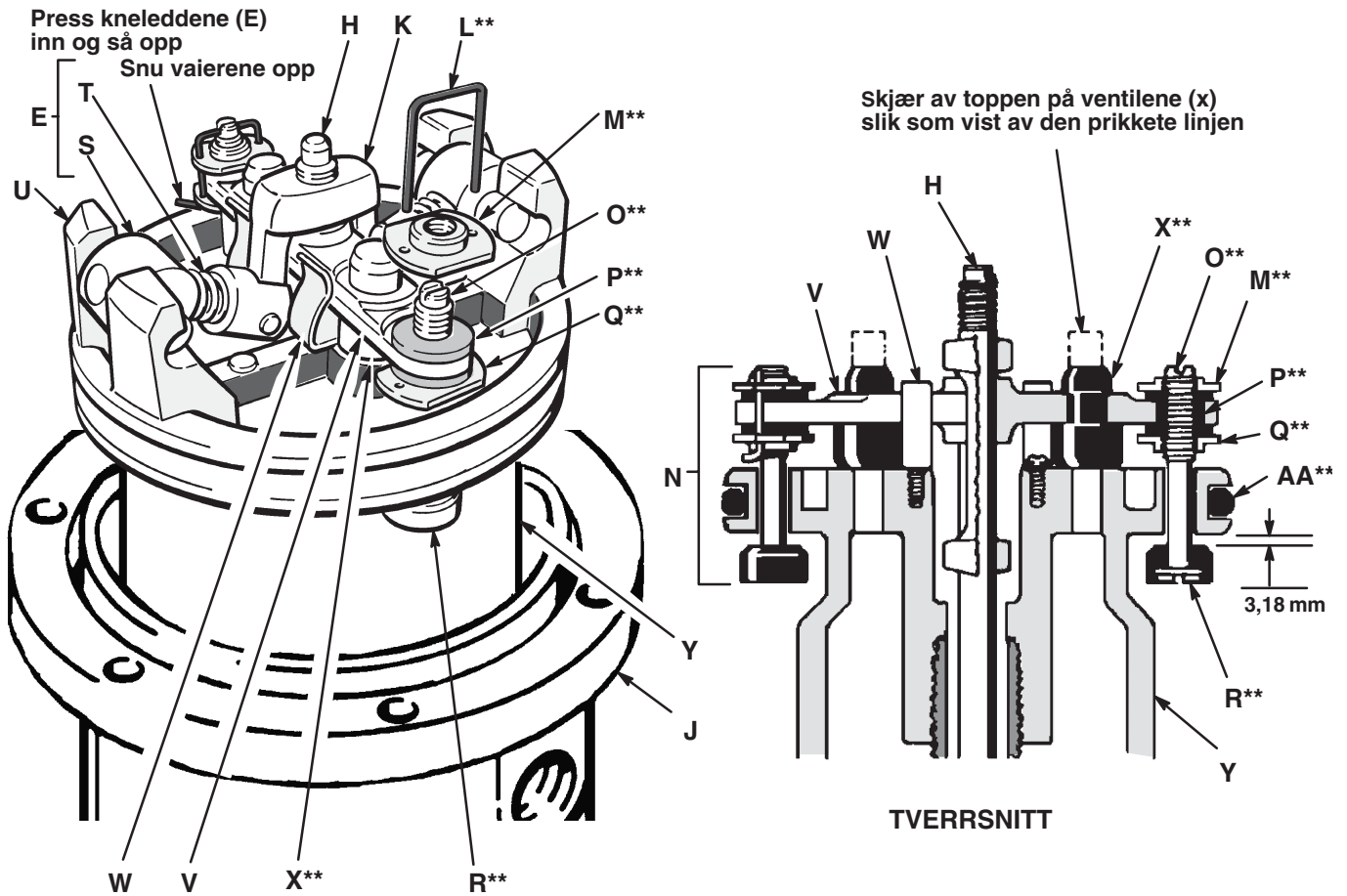

Fig. 3

Service

Montering

1. Rengjør alle deler omhyggelig med et kjemisk forenlig løsningsmiddel og se etter skader eller slitasje. Bruk alle deler i reparasjonssettene til monteringen og skift ut de andre delene etter behov.
2. Sjekk de polerte flatene på stempelet, stempelstangen og sylinderveggen for å se om de har riper eller slitasje. Ripen i stangen vil føre til unødvendig slitasje på pakninger og lekkasje.
3. Smør alle deler med et tynt, vannfast smørefett.
4. Sjekk at o-ringene sitter på plass. Skyv stempelstangen ned gjennom halslageret og senk stempelet (Y) ned i luftmotorens bunn (J).
5. Trekk avluftventilens ventiler (X**) inn i ventilbryteren (V) og klipp av den øverste delen som er vist av den prikkete linjen. Se Fig. 3.
6. Sett overføringsventilens ventiler (R**) på ventilstammene (O**), og sett ventilstammene (O**), de nederste justeringsmutrene (Q**), maljene (P**) og de øverste justeringsmutrene (M**) på stempelet (Y). Sett utløserstangen (H), ventilbryteren (V), utløserstangens åk (K) og kneledd-enhetene (E) på stempelet. Se Fig. 3.
7. Før låsetrådene (L**) settes i justeringsmutrene (M** og Q**), brukes spesialmåleren 171–818 til å justere overføringsventilen (N) slik at det er en avstand på 3,18 mm mellom ventilventilene (R**) og stempelet (Y) når kneledd-enhetene står *ned*. Se Fig. 3.
8. Smekk kneledd-enhetene (E) *opp*. Monter sylinderen (G) og kapselmutteren (F). Monter luftmotoren på stempel-pumpen.
9. Koble en luftslange til pumpen før den monteres og la den gå sakte med ca. 0,28 MPa (2,8 bar) for å sjekke at den fungerer som den skal.
10. Monter jordledningen før pumpen tas bruk igjen.

Service

Service av halspakninger i sammenbygd pumpe, modell 205647

ADVARSEL

Stempelet i luftmotoren, som sitter bak luftmotorplatene, beveger seg når luft tilføres motoren. Bevegelige deler kan klemme eller amputere fingre eller andre legemsdeler. Derfor må pumpen **aldri** brukes uten at luftmotorplatene sitter på plass.

NB: Se Fig. 4 på side 12 og **Deltegning** på side 14.

1. Sett pumpen fast i en skruestikke og skru væskesylindere (CC) av luftmotorens bunn (J). Trekk væskesylindere bort fra luftmotoren helt til splinten (DD) som fester stempel-pumpens koblingstang til luftmotorens stempelstang (FF) er synlig. Se Fig. 4.
2. Ta ut splinten (DD) og skru pumpens koblingsstang (EE) av luftmotorens stempelstang (FF). Se Fig. 4. Ta sylindere (G) av luftmotorens bunn (J) slik som beskrevet under **Demontering** på side 8.

3. Ta av den ene avluftsplaten (BB) og skru løs halspakmutteren (HH) ved hjelp av en skrunøkkel eller en stang med diameter 0,22 in. (5,6 mm). Se Fig. 4. Ta mellomstykket og pakningen av bunnen og pakk-mutteren. Rengjør halspakningsområdet i bunnen og pakk-mutteren. Rengjør og undersøk alle deler og skift ut etter behov.
4. Smør pakningene, stempelstangen og stempelflensen med et tynt, vannfast smørefett. Sett mellomstykket og pakningen i bunnen og pakk-mutteren. Pass på at leppene på v-pakningene vender ned. Se Detalj B. Skru pakk-mutteren løst i bunnen. Skyv stempelstangen forsiktig ned gjennom halspakningen og senk stempelet ned i bunnen. Trekk pakk-mutteren godt til. Monter platen (BB) og sylindere (G). Monter luftmotoren på stempelpumpen.

FORSIKTIG

Når splinten (DD) settes i, må den **alltid** bøyes ut og legges flatt (både hodet og endene) rundt stangen slik at den totale diameteren er innenfor 1 in. (25 mm). Se Detalj A i Fig. 4.

Service

Sammenbygd pumpe, modellene 205647 og 206078

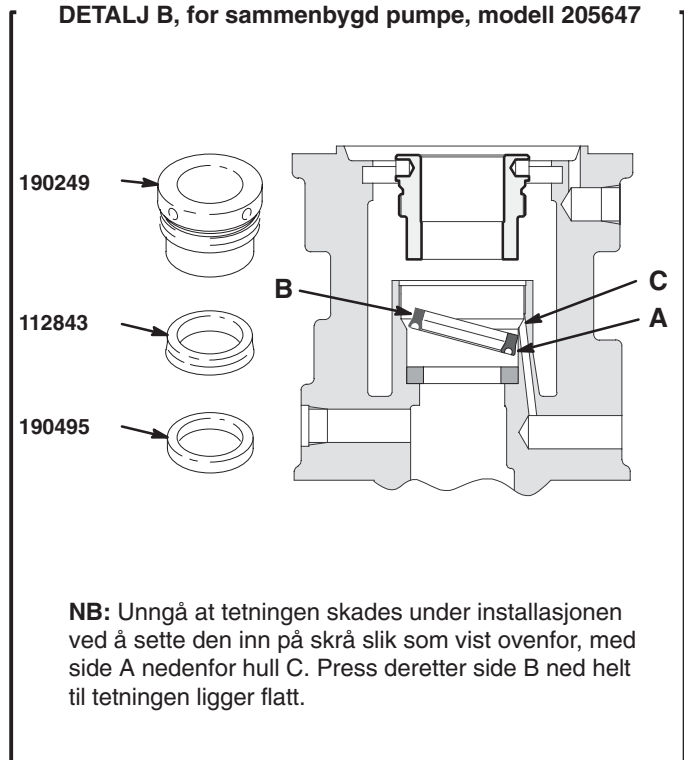
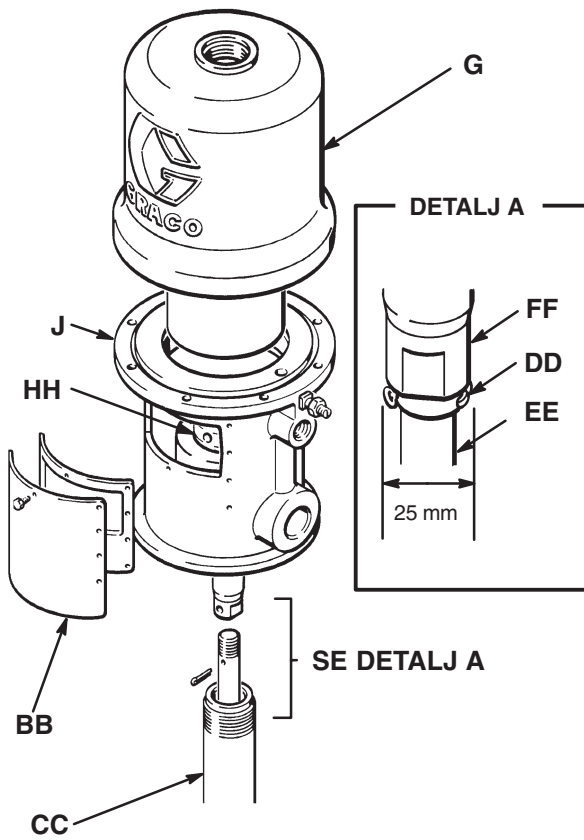

Fig. 4

Service

Service av halspakning i sammenbygd pumpe, modell 206078

ADVARSEL

Stempelet i luftmotoren, som sitter bak luftmotorplatene, beveger seg når luft tilføres motoren. Bevegelige deler kan klemme eller amputere fingre eller andre lemsdelar. Derfor må pumpen **aldri** brukes uten at luftmotorplatene sitter på plass.

Se Fig. 4 på side 12 og **Deltegning** på side 16.

1. Sett pumpen fast i en skruestikke og skru væskesyndere (CC) av luftmotorens bunn (J). Trekk væskesyndere bort fra luftmotoren helt til splinten (DD) som fester stempelepumpens koblingsstang til luftmotorens stempelstang (FF) er synlig. Se Fig. 4.
2. Ta ut splinten (DD) og skru pumpens koblingsstang (EE) av luftmotorens stempelstang (FF). Se Fig. 4. Ta sylindere (G) av luftmotorens bunn (J) slik som beskrevet under **Demontering** på side 8.
3. Ta av den ene avluftsplaten (BB) og skru løs halspakkmutteren (HH) ved hjelp av en skrunøkkel eller en stang med diameter 5,6 mm. (0,22 in). Se Fig. 4.
4. Ta pakkmutteren (45†), de konvekse og konkave pakningsringene (47†, 48†), v-pakningene (49†), skivene (44†), lageret (46†), holderen (24†), skraperingen (22†), o-ringen (23†), u-koppen (25†) og skiven (26†) ut av bunnen.

5. Rengjør halspakningsområdet i bunnen og pakkmutteren. Rengjør og undersøk alle deler og skift ut etter behov.
6. Smør pakningene, stempelstangen og stempelflensen med et tynt, vannfast smørefett.
7. Sett skiven (26†) i bunnen. Sett pakningen (25†) og skraperingen (22†) i holderen (24†). Sett o-ringen (23†) på holderen og sett holder-enheten i bunnen.

NB: Pass på at leppen på pakningene (25†) vender ned, og at leppen på skraperingen (22†) vender opp.

8. Sett lageret (46†) og skiven (44†) inn i bunnen. Sett den konkave pakningsringen (48†), v-pakningene (49†) og den konvekse pakningsringen (47†) i pakkmutteren (45†).
9. Sett på plass mellomstykket og pakningen i bunnen og pakkmutteren (45†). Skru pakkmutteren i bunnen og trekk den godt til. Skyv stempelstangen (FF) forsiktig ned gjennom halspakningen, og senk stempelet ned i bunnen. Monter platen (BB) og sylindere (G). Monter luftmotoren på stempelpumpen.
10. Trekk til overgangen på utløpet (42) med et moment på mellom 61 og 75 N.m.

FORSIKTIG

Når splinten (DD) settes i, må den **alltid** bøyes ut og legges flatt (både hodet og endene) rundt stangen slik at den totale diameteren er innenfor 25 mm (1 in.). Se Detalj A i Fig. 4.

Deler

Modell 205647, serie L

middeltrykks oljepumpe for sammenbygd montering

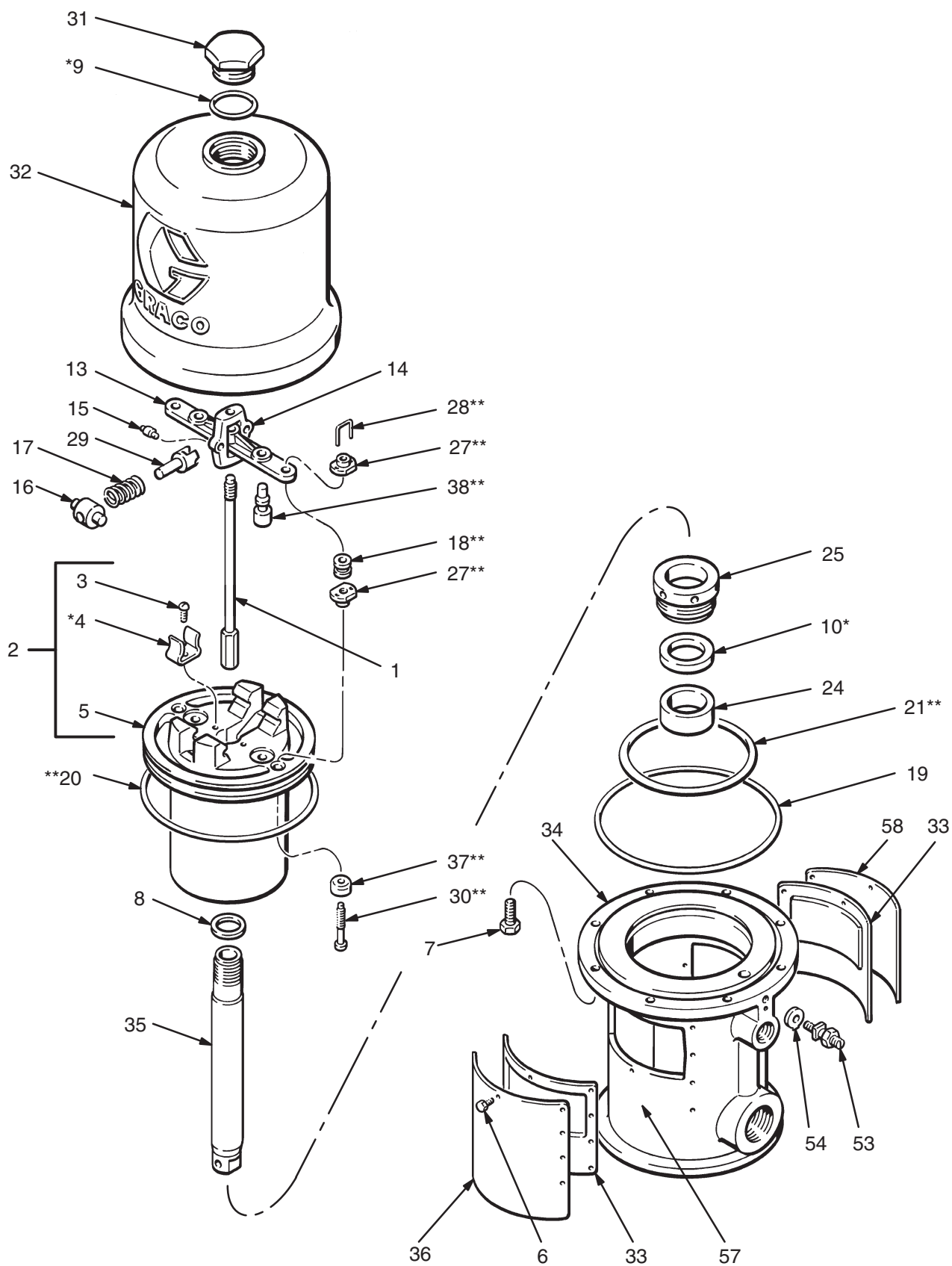

Deler

Modell 205647, serie L

middeltrykks oljepumpe for sammenbygd montering

Ref. nr.	Del nr.	Beskrivelse	Ant.	Ref. nr.	Del nr.	Beskrivelse	Ant.
1	207150	UTLØSERSTANG	1	30	160896**	STAMME, ventil	2
2	207391	STEMPEL		31	161435	KAPSELMUTTER, sylinder	1
		<i>inkluderer delene 3 til 5 (inkluderer også reparasjonssett 207385 ved bestilling som reservedel)</i>	1	32	162629	SYLINDER, luftmotor	1
3	102975	.SKRUE, rundhodet mask.;		33	178270	PLATE, lydpotte	2
		6–32 x 1/4"	2	34	164924	BUNN, luftmotor	1
4	158361*	.KLEMME, fjær	2	35	164925	STANG, stempel	1
5		.BARE STEMPEL		36	177844	PLATE, identifikasjon	1
		<i>(selges ikke separat)</i>	1	37	170708**	VENTIL; uretan	2
6	100078	SKRUE, sekskanthode; 8–32 x 3/8"	20	38	170709**	VENTIL; uretan	2
7	101578	SKRUE, sekskanthode Nylock;		53	104029	JORDINGSTAPP	1
		8–32 x 3/8"	8	54	104582	SKIVE, tapp	1
8	150647	PAKNING; kobber	1	57	180233	MERKE, "advarsel"	2
9	156698*	O-RING; Buna-N	1	58▲	177843	MERKE, "advarsel"	1
10	112843*	PAKNING, blokk, V	1				
13	158359	BRYTER, ventil	1				
14	158360	ÅK, utløserstang	1				
15	158362	BOLT, kneledd	2				
16	158364	VIPPE, kneledd	2				
17	167585	FJÆR, spiral, kompresjon	2				
18	158367**	MALJE; gummi	2				
19	158377	TETNING, flat ring; nitrilgummi	1				
20	158378**	TETNING, o-ring; nitrilgummi	1				
21	158379**	TETNING, o-ring; nitrilgummi	1				
24	190495	MELLOMSTYKKE, hals	1				
25	190249	PAKKMUTTER	1				
27	160261**	JUSTERINGSMUTTER	4				
28	160618**	LÅSETRÅD, overføringsventil	2				
29	160623	ARM, kneledd	2				

* Deler som anbefales å ha for hånden.

** Inkludert i reparasjonssett 207385. Må kjøpes separat.

▲ Hvis dette utstyret skal brukes av personer som ikke forstår engelsk, kan du bestille en av de følgende merkene til luftmotoren. Merket settes over det tilsvarende merket på luftmotorens plate slik at det er godt synlig. Avluftshullene må ikke tildekkes. Merkene er gratis og leveres direkte fra Graco. Ta kontakt med forhandleren for å bestille

Fransk 290466

Spansk 290468

Deler

Modell 206078, serie L
 høytrykks fettpumpe for sammenbygd montering

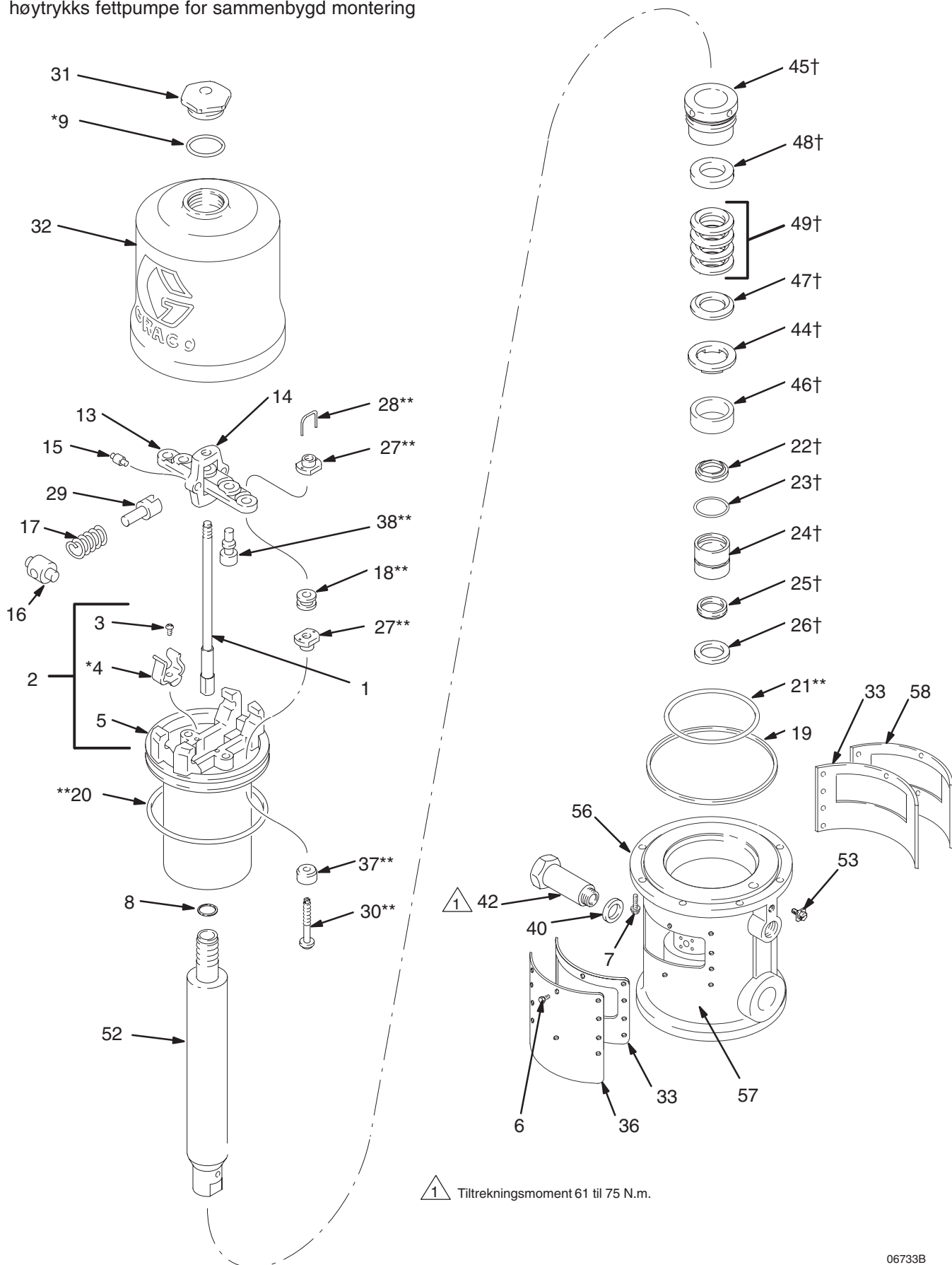

Deler

Modell 206078, serie L

høytrykks fettpumpe for sammenbygd montering

Ref. nr.	Del nr.	Beskrivelse	Ant.	Ref. Nr.	Del nr.	Beskrivelse	Ant.
1	207150	UTLØSERSTANG	1	40	150461	PAKNING; kobber	1
2	207391	STEMPEL		42	158409	OVERGANG, utløp	1
		<i>inkluderer delene 3 til 5 (inkluderer også reparasjonssett 207385 ved bestilling som reservedel)</i>	1	44†	158697	SKIVE, trykk	1
3	102975	.SKRUE, rundhodet mask.; 6–32 x 1/4"	2	45†	159047	PAKKMUTTER	1
4*	158361	.KLEMME, fjær	2	46†	159048	LAGER, messing	1
5		.BARE STEMPEL		47†	159306	PAKNINGSRING, konveks	1
		<i>(selges ikke separat)</i>	1	48†	159307	PAKNINGSRING, konkav	1
6	100078	SKRUE, sekskanthode; 8–32 x 3/8"	20	49†	159308	V-PAKNING; nitrilgummi	4
7	101578	SKRUE, sekskanthode Nylock; 8–32 x 3/8"	8	52	162553	STANG, stempel	1
8	150647	PAKNING; kobber	1	53	116343	SKRUE, jording	1
9*	156698	O-RING; Buna-N	1	56	15F570	BUNN, luftmotor	1
13	158359	BRYTER, ventil	1	57	180233	MERKE, "advarsel"	2
14	158360	ÅK, utløserstang	1	58▲	177843	PLATE, "advarsel"	1
15	158362	BOLT, kneledd	2				
16	158364	VIPPE, kneledd	2				
17	167585	FJÆR, spiral, kompresjon	2				
18**	158367	MALJE; gummi	2				
19	158377	TETNING, flat ring; nitrilgummi	1				
20**	158378	TETNING, o-ring; nitrilgummi	1				
21**	158379	TETNING, o-ring; nitrilgummi	1				
22†	113935	SKRAPERING, stang	1				
23†	113944	PAKNING, o-ring	1				
24†	192172	HOLDER, pakning	1				
25†	113936	PAKNING, u-kopp	1				
26†	192173	SKIVE, pakning	1				
27**	160261	MUTTER, justering	4				
28**	160618	LÅSETRÅD, overføringsventil	2				
29	160623	ARM, kneledd	2				
30**	160896	STAMME, ventil	2				
31	161435	KAPSELMUTTER, sylinder	1				
32	162629	SYLINDER, luftmotor	1				
33	178270	PLATE, lydpotte	2				
36	177844	PLATE, identifikasjon	1				
	15E555	for FireBall® 425 modellene: 205394, 205395, 239729, 239730 and 239731					
37**	170708	VENTIL; uretan	2				
38**	170709	VENTIL; uretan	2				

* Deler som anbefales å ha for hånden.

** Inkludert i reparasjonssett 207385. Må kjøpes separat.

† Reservedeler for luftmotorens halspakningsområde. Må kjøpes separat.

▲ Hvis dette utstyret skal brukes av personer som ikke forstår engelsk, kan du bestille en av de følgende merkene til luftmotoren. Merket settes over det tilsvarende merket på luftmotorens plate slik at det er godt synlig. Avluftshullene må ikke tildekkes. Merkene er gratis og leveres direkte fra Graco. Ta kontakt med forhandleren for å bestille.

Tysk 290467

Fransk 290466

Spansk 290468

Deler

Modell 205038, serie M
for montering på rørstang

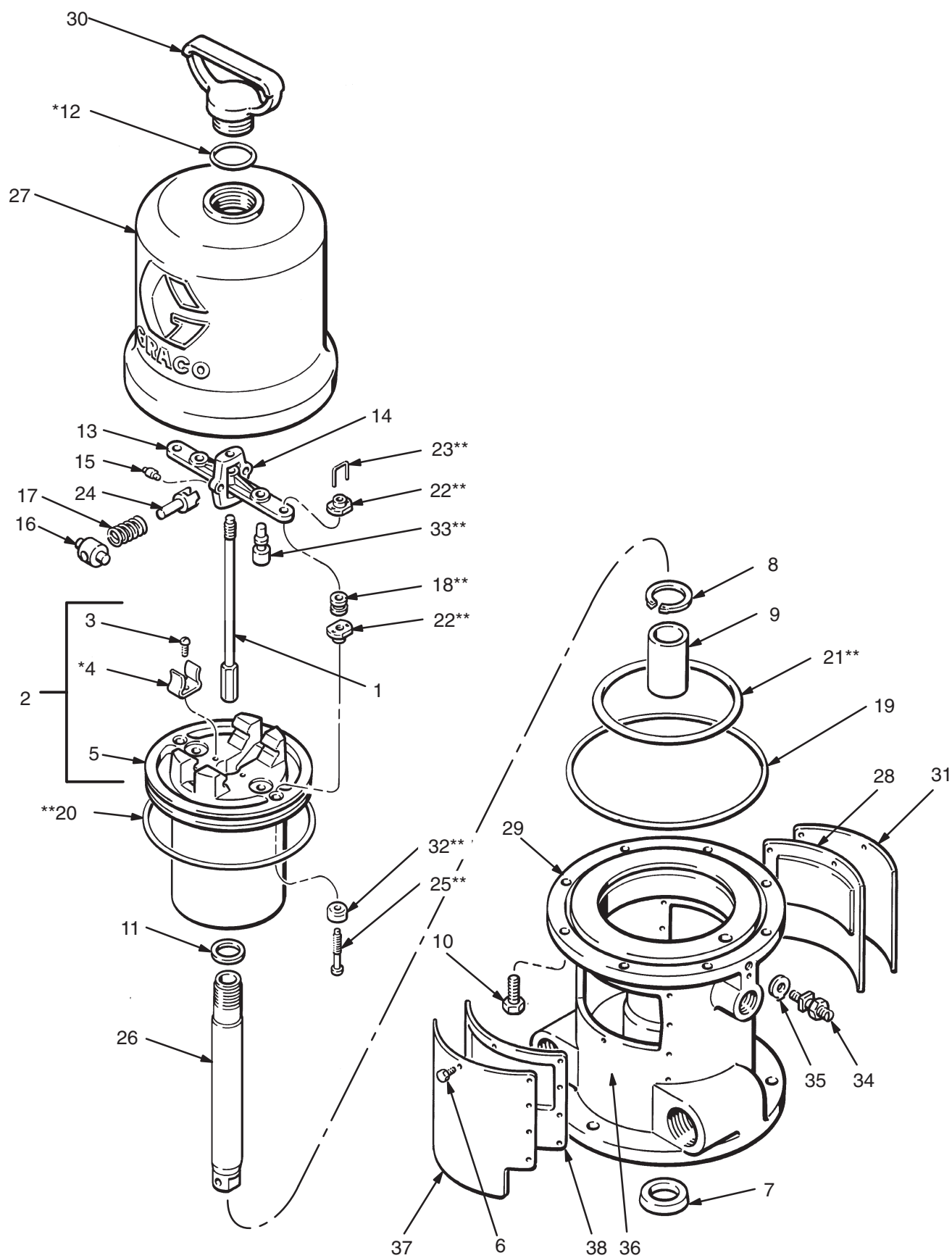

Deler

Modell 205038, serie M for montering på rørstang

Ref. nr.	Del nr.	Beskrivelse	Ant.	Ref. nr.	Del nr.	Beskrivelse	Ant.
1	207150	UTLØSERSTANG	1	26	162628	STANG, stempel	1
2	207391	STEMPEL <i>inkluderer delene 3 til 5 (inkluderer også reparasjonssettet 207385 ved bestilling som reservedel)</i>	1	27	162629	SYLINDER, luftmotor	1
3	102975	.SKRUE, rundhodet mask.; 6–32 x 1/4"	2	28	178270	PLATE, lydpotte	1
4	158361*	.KLEMME, fjær	2	29	162663	BUNN, luftmotor	1
5		.BARE STEMPEL <i>(selges ikke separat)</i>	1	30	164704	KAPSELMUTTER, sylinder	1
6	114422	SKRUE, panhode; 8–32 x 3/8 in.	20	31	177844	PLATE, identifikasjon	1
7	101524*	TETNING, skrapering; lær	1	32	170708**	VENTIL; uretan	2
8	101525	RING, holder	1	33	170709**	VENTIL; uretan	2
9	101526	LAGER; bronse	1	34	104029	JORDINGSTAPP	1
10	101578	SKRUE, sekskanthode Nylock; 8–32 x 3/8"	8	35	104582	SKIVE, tapp	1
11	150647	PAKNING; kobber	1	36	180233	MERKE, "advarsel"	2
12	156698*	O-RING; Buna-N	1	37▲	177841	PLATE, "advarsel"	1
13	158359	BRYTER, ventil	1	38	178269	PLATE, lydpotte	1
14	158360	ÅK, utløserstang	1				
15	158362	BOLT, kneledd	2				
16	158364	VIPPE, kneledd	2				
17	167585	FJÆR, spiral, kompresjon	2				
18	158367**	MALJE; gummi	2				
19	158377	TETNING, flat ring; nitrilgummi	1				
20	158378**	TETNING, o-ring; nitrilgummi	1				
21	158379**	TETNING, o-ring; nitrilgummi	1				
22	160261**	MUTTER, justering	4				
23	160618**	LÅSETRÅD, overføringsventil	2				
24	160623	ARM, kneledd	2				
25	160896**	STAMME, ventil	2				

* Deler som anbefales å ha for hånden.

** Inkludert i reparasjonssett 207385. Må kjøpes separat.

▲ Hvis dette utstyret skal brukes av personer som ikke forstår engelsk, kan du bestille en av de følgende merkene til luftmotoren. Merket settes over det tilsvarende merket på luftmotorens plate slik at det er godt synlig. Avlufts-hullene må ikke tildekkes. Merkene er gratis og leveres direkte fra Graco. Ta kontakt med forhandleren for å bestille.

Tysk 290464

Fransk 290463

Spansk 290465

Deler

Modell 207352, serie F
for adskilt montering

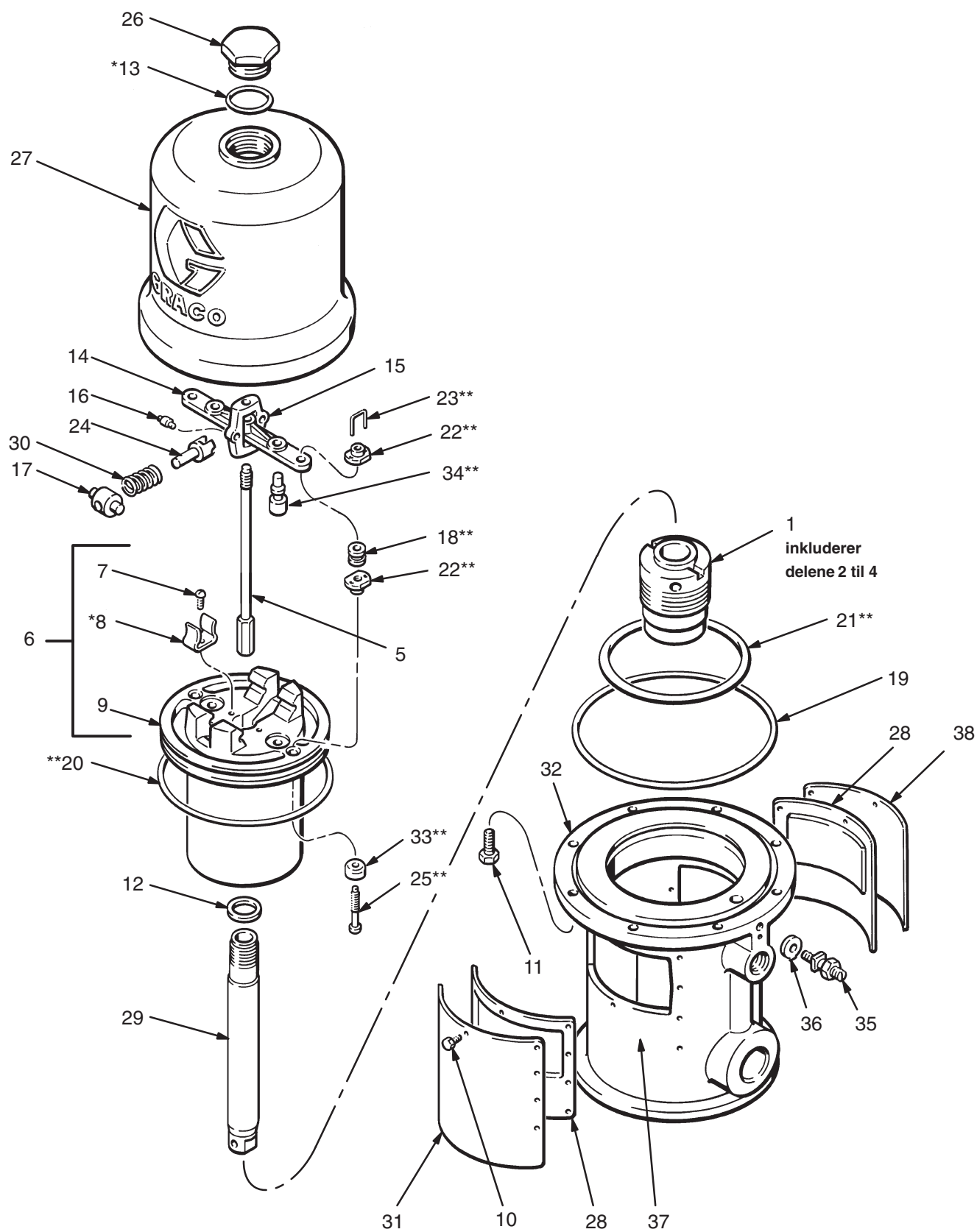

Deler

Modell 207352, serie F

for adskilt montering

Ref. nr.	Del nr.	Beskrivelse	Ant.	Ref. nr.	Del nr.	Beskrivelse	Ant.
1	205529	PAKKMUTTER <i>inkluderer delene 2 til 4</i>	1	26	161435	KAPSELMUTTER, sylinder	1
2	101524*	.TETNING, skrapering; lær	1	27	162629	SYLINDER, luftmotor	1
3	101526	.LAGER; bronse	1	28	178270	PLATE, lydpotte	2
4	164701	.PAKKMUTTER	1	29	166235	STANG, stempel	1
5	207150	UTLØSERSTANG	1	30	167585	FJÆR, spiral, kompresjon	2
6	207391	STEMPEL <i>inkluderer delene 7 til 9 (inkluderer også reparasjonssettet 207385 ved bestilling som reservedel)</i>	1	31	177844	PLATE, identifikasjon	1
7	102975	.SKRUE, rundhodet mask.; 6–32 x 1/4"	2	32	168656	BUNN, luftmotor	1
8	158361*	.KLEMME, fjær	2	33	170708**	VENTIL; uretan	2
9		.BARE STEMPEL <i>(selges ikke separat)</i>	1	34	170709**	VENTIL; uretan	2
10	114422	SKRUE, panhode; 8–32 x 3/8"	20	35	104029	JORDINGSTAPP	1
11	101578	SKRUE, sekskanthode Nylock; 8–32 x 3/8"	8	36	104582	SKIVE, tapp	1
12	150647	PAKNING; kobber	1	37	180233	MERKE, "advarsel"	2
13	156698*	O-RING; Buna-N	1	38▲	177843	PLATE, "advarsel"	1
14	158359	BRYTER, ventil	1				
15	158360	ÅK, utløserstang	1				
16	158362	BOLT, kneledd	2				
17	158364	VIPPE, kneledd	2				
18	158367**	MALJE; gummi	2				
19	158377	TETNING, flat ring; nitrilgummi	1				
20	158378**	TETNING, o-ring; nitrilgummi	1				
21	158379**	TETNING, o-ring; nitrilgummi	1				
22	160261**	MUTTER, justering	4				
23	160618**	LÅSETRÅD, overføringsventil	2				
24	160623	ARM, kneledd	2				
25	160896**	STAMME, ventil	2				

* Deler som anbefales å ha for hånden.

** Inkludert i reparasjonssett 207385. Må kjøpes separat.

▲ Hvis dette utstyret skal brukes av personer som ikke forstår engelsk, kan du bestille en av de følgende merkene til luftmotoren. Merket settes over det tilsvarende merket på luftmotorens plate slik at det er godt synlig. Avlufts-hullene må ikke tildekkes. Merkene er gratis og leveres direkte fra Graco. Ta kontakt med forhandleren for å bestille.

Tysk 290467

Fransk 290466

Spansk 290468

Deler

Modell 222772, serie F
for adskilt montering

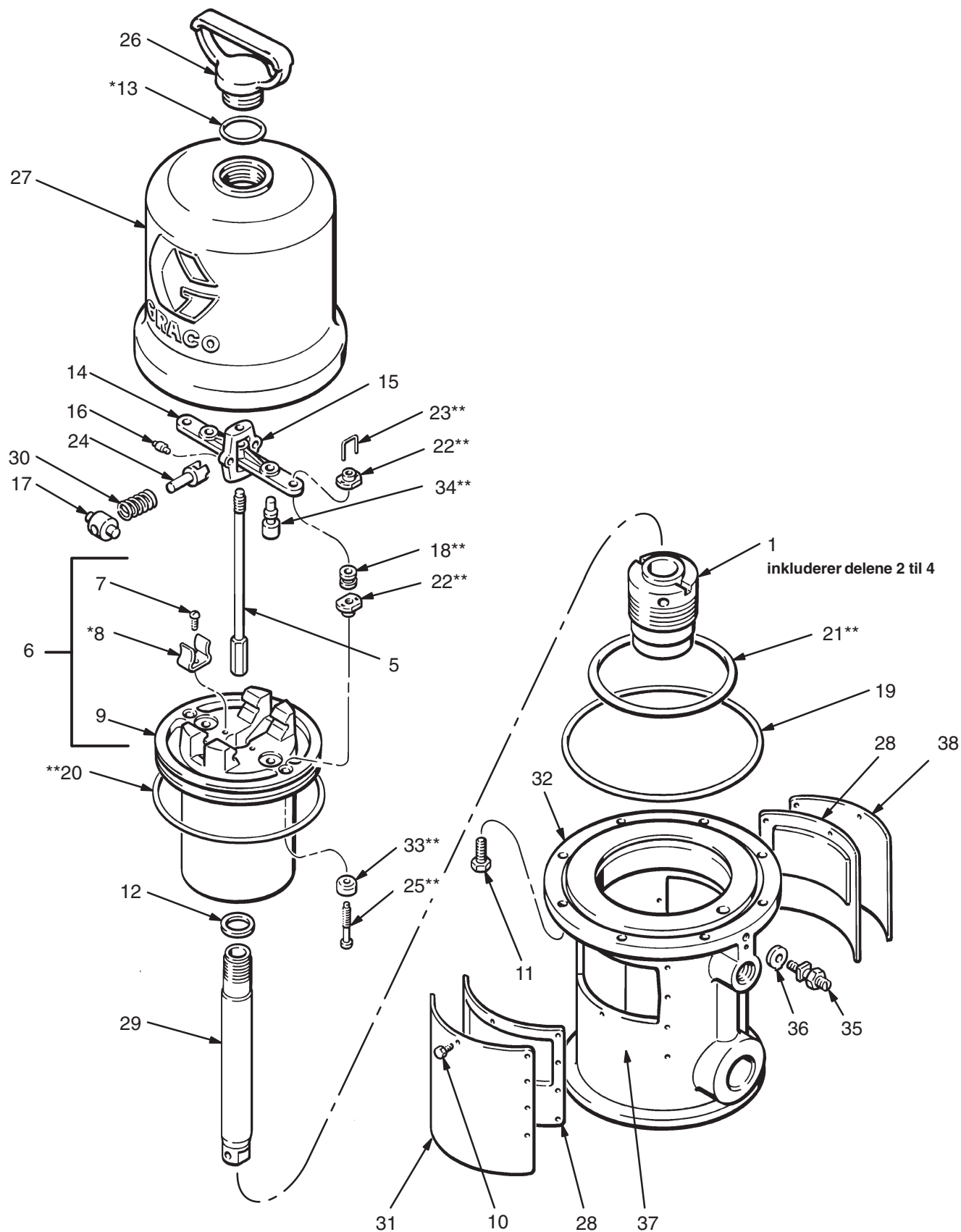

Deler

Modell 222772, serie F

for adskilt montering

Ref. nr.	Del nr.	Beskrivelse	Ant.	Ref. nr.	Del nr.	Beskrivelse	Ant.
1	205529	PAKKMUTTER <i>inkluderer delene 2 til 4</i>	1	26	164704	KAPSELMUTTER, sylinder	1
2	101524*	TETNING, skrapering; lær	1	27	162629	SYLINDER, luftmotor	1
3	101526	.LAGER; bronse	1	28	178270	PLATE, lydpotte	2
4	164701	.PAKKMUTTER	1	29	166235	STANG, stempel	1
5	207150	UTLØSERSTANG	1	30	167585	FJÆR, spiral, kompresjon	2
6	207391	STEMPEL <i>inkluderer delene 7 til 9 (inkluderer også reparasjonssettet 207385 ved bestilling som reservedel)</i>	1	31	177844	PLATE, identifikasjon	1
7	102975	.SKRUE, rundhodet mask.; 6–32 x 1/4"	2	32	184120	BUNN, luftmotor	1
8	158361*	.KLEMME, fjær	2	33	170708**	VENTIL; uretan	2
9		.BARE STEMPEL <i>(selges ikke separat)</i>	1	34	170709**	VENTIL; uretan	2
10	114422	SKRUE, panhode; 8–32 x 3/8"	20	35	104029	JORDINGSTAPP	1
11	101578	SKRUE, sekskanthode Nylock; 8–32 x 3/8"	8	36	104582	SKIVE, tapp	1
12	150647	PAKNING; kobber	1	37	180233	MERKE, "advarsel"	2
13	156698*	O-RING; Buna-N	1	38▲	177843	PLATE, "advarsel"	1
14	158359	BRYTER, ventil	1				
15	158360	ÅK, utløserstang	1				
16	158362	BOLT, kneledd	2				
17	158364	VIPPE, kneledd	2				
18	158367**	MALJE; gummi	2				
19	158377	TETNING, flat ring; nitrilgummi	1				
20	158378**	TETNING, o-ring; nitrilgummi	1				
21	158379**	TETNING, o-ring; nitrilgummi	1				
22	160261**	MUTTER, justering	4				
23	160618**	LÅSETRÅD, overføringsventil	2				
24	160623	ARM, kneledd	2				
25	160896**	STAMME, ventil	2				

* Deler som anbefales å ha for hånden.

** Inkludert i reparasjonssett 207385. Må kjøpes separat.

▲ Hvis dette utstyret skal brukes av personer som ikke forstår engelsk, kan du bestille en av de følgende merkene til luftmotoren. Merket settes over det tilsvarende merket på luftmotorens plate slik at det er godt synlig. Avlufts-hullene må ikke tildekkes. Merkene er gratis og leveres direkte fra Graco. Ta kontakt med forhandleren for å bestille

Tysk 290467

Fransk 290466

Spansk 290468

Layout for monteringshull

3-Strekkstangpumper

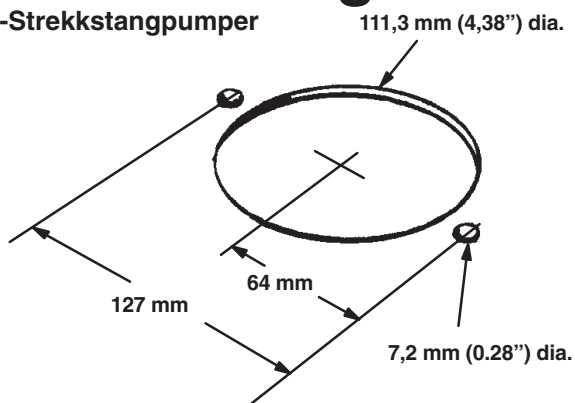

2-Rørstang-pumper

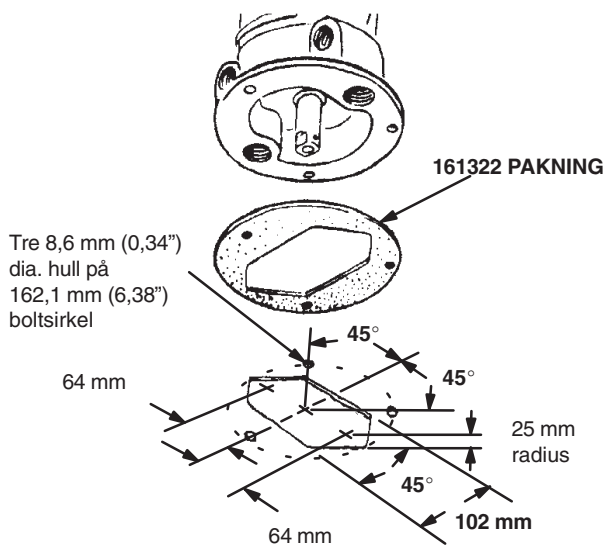

Sammenbygde pumper

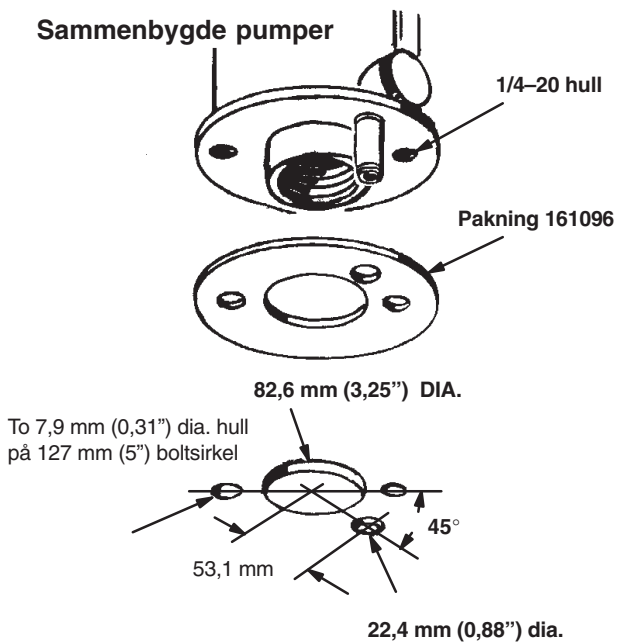

Måltegning

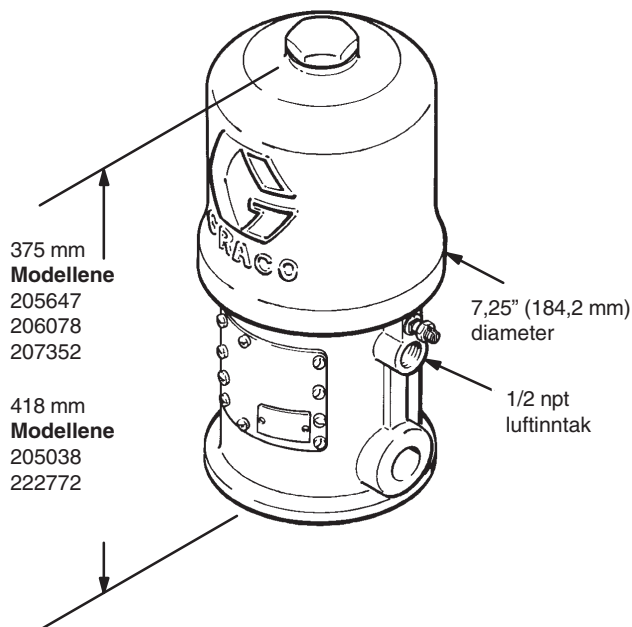

Tekniske data

Maksimalt inntakstrykk for luft	1,2 MPa (12 bar)
Effektivt stempelområde	90 cm ²
Effektiv stempeldiameter	4,25 in. (108 mm)
Slaglengde	102 mm
Luftventiler	<i>Overføring:</i> nitrilgummi <i>Avluft:</i> uretan
Ventilmekanisme	balansert, regulert
Tetning	Nitrilgummi
Vekt	ca. 8,6 kg
* Lydnivå ved 1,2 MPa (12 bar), 25 slag per minutt	98 dBa
* Lydeffekt ved 1,2 MPa (12 bar), 25 slag per minutt	113 dBa

* Testet i henhold til ISO 3744.

Graco Standard Garanti

Graco garanterer at alt utstyr som produseres av Graco, og som har firmaets navn er fri for material- og produksjonsfeil på det tidspunkt det selges til sluttbruker av utstyret. Med unntak av alle spesielle, forlengede eller begrensede garantier utgitt av Graco, vil Graco i en periode på tolv måneder fra innkjøpsdato, reparere eller bytte ut nødvendige deler av utstyret forutsatt av at Graco har påvist at det foreligger en feil. Garantien gjelder bare dersom utstyret installeres, brukes og vedlikeholdes i henhold til Graco's skriftlige anbefalinger.

Denne garantien omfatter ikke, og Graco har ikke erstatningsplikt for normal slitasje, eller skader eller slitasjer som er forårsaket av feilaktig installasjon, feilaktig bruk, korrosjon, mangelfullt eller feilaktig vedlikehold, uaktsomhet, ulykkestilfeller, inngrep som påvirker utstyrets normale funksjoner eller bruk av andre reservedeler enn originale Graco deler. Graco garanterer heller ikke skader eller slitasje som er forårsaket av at Graco utstyret ble brukt sammen med upassende konstruksjoner, tilbehør, utstyr eller materialer som ikke produseres eller selges av Graco, eller feilaktig design, produksjon, installasjon, bruk eller vedlikehold av konstruksjoner, tilbehør, utstyr eller materialer som ikke produseres eller selges av Graco.

Garantien forutsetter at utstyret sendes til en autorisert Graco forhandler med forhåndsbetalt frakt. Når Graco har kontrollert utstyret og påvist at det virkelig foreligger en material- eller produksjonsfeil, vil feilen bli utbedret omgående uten kostnader for kunden. Utstyret vil bli returnert fraktfritt innenfor fastlands-Norge. Hvis kontrollen ikke kan påvise at det foreligger slike material- eller produksjonsfeil, vil utstyret bli reparert på billigst mulig måte. Kostnadene kan inkludere deler, arbeid og frakt.

DENNE GARANTIE ER EKSKLUSIV OG ERSTATTER ALLE ANDRE GARANTIER, DIREKTE ELLER INDIREKTE, INKLUDERT MEN IKKE BEGRENSET TIL GARANTI AV SALGBARHET ELLER GARANTI AV AT PRODUKTET ER EGNET TIL ET SPESIELT FORMÅL.

Graco's eneste forpliktelse og kjøperens eneste rettighet ved alle klager i henhold til garantien er slik som beskrevet ovenfor. Kjøperen sier seg enig i at ingen andre rettigheter gjelder (inkludert, men ikke begrenset til, indirekte krav for tapt fortjeneste, tapt salg, materielle skader eller personskader, eller alle andre direkte eller indirekte tap). Alle klager i henhold til garantien, må være fremført skriftlig innen to (2) år fra salgsdato.

Graco garanterer ikke, og avviser alle indirekte garantier av salgbarhet eller at produktet er egnet til et spesielt formål, med hensyn til tilbehør, utstyr, materialer, eller komponenter som blir solgt men ikke produsert av Graco. Slike deler som blir solgt, men ikke produsert av Graco (slik som elektriske motorer, brytere, slanger, etc.) garanteres av produsenten hvis de har en garanti. Graco vil gi kunden rimelig hjelp til å søke erstatning ved brudd på slike garantier.

Graco har absolutt ingen erstatningsplikt for indirekte skader eller andre tilfeldige skader som er resultatet av at Graco har levert dette utstyret. Dette gjelder også leveranse, prestasjon eller bruk av andre produkter eller andre varer som er solgt i denne forbindelse, enten det er forårsaket av kontraktbrudd, garantibrudd, forsømmelse fra Graco's side, eller av andre grunner.

FOR GRACO'S KUNDER I CANADA

Partene bekrefter at de har bedt om at dette dokumentet så vel som alle andre dokumenter, beskjeder og rettssaker som blir ført, enten som direkte eller indirekte resultat av dette, skal være skrevet på engelsk.

All skriftlig og visuell data i dette dokumentet gjenspeiler den siste produktinformasjonen som var tilgjengelig da dokumentet ble publisert. Graco forbeholder seg retten til å gjøre forandringer når som helst og uten forutgående varsel.

Gracos Hovedkontor: Minneapolis
Internasjonale kontorer: Belgia; Korea; Kina; Japan

**GRACO N.V.; Industrieterrein — Oude Bunders;
Slakweidestraat 31, 3630 Maasmechelen, Belgium
Tel.: 32 89 770 700 – Fax: 32 89 770 777**

TRYKKET I BELGIEN 306982 01/2005