

309402 Rev. C  
Ред. С  
Wersja C

# Line Driver™ Приводная тележка Line Driver™ Wózek operatora - Line Driver™

Model 233725  
Модель 233725

Maximální provozní rychlost 10 mph (16 km/h) / 10 mph (16 km/h) maksymalna prędkość użytkowania / Максимальная рабочая скорость 16 км/ч (10 миль в час) / 10 mph (16 kph) Maksimum Çalışma Hızı

Související návody  
Комплект руководств  
Pokrewne podręczniki  
İlgili el kitapları



..... 309404



..... 309405

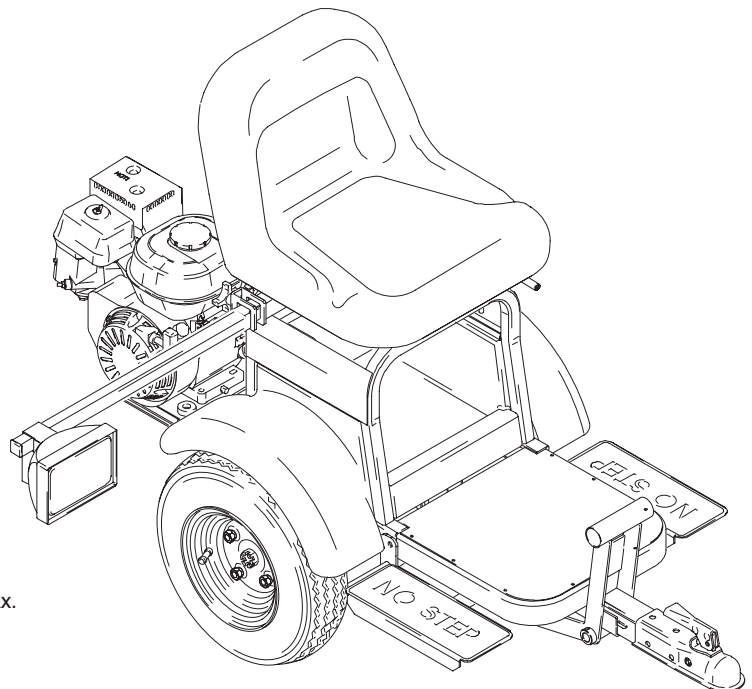

Všechny modely nejsou k dispozici ve všech zemích.  
Полная гамма моделей представлена не во всех странах.  
Część modeli jest niedostępna w niektórych krajach.  
Tüm modeller her ülkede mevcut değildir.

## Postup / Описание рабочих процедур / Działanie / Yöntemler:

- Identifikace součástí / Идентификация деталей  
Identyfikacja części / Parça Tanımlaması ..... 4
- Nastavení / Подготовка / Konfiguracja urządzenia/ Montaj ..... 5
- Spuštění / Пуск / Uruchomienie urządzenia / Çalıştırma ..... 7
- Provoz / Работа / Obsługa urządzenia / İşletim ..... 9

GRACO INC. P.O. BOX 1441 MINNEAPOLIS, MN 55440-1441

©COPYRIGHT 2001, GRACO INC.

Graco Inc. is registered to I.S. EN ISO 9001

# ⚠ UPOZORNĚNÍ / ПРЕДУПРЕЖДЕНИЕ

## NEBEZPEČÍ – POHYBUJÍCÍ SE STROJ

Neopatrné a neukázněné chování může způsobit nehodu. Pád ze stroje, náraz do objektů nebo osob, nebo kolize s jiným strojem může způsobit vážný úraz nebo úmrtí.

- Ve všech oblastech s dopravním provozem zaveďte vhodná opatření řídicí dopravu
- Nešlapejte na pedály vpřed/vzad
- Zatáčejte pomalu
- Nepřevázejte osoby
- Stroj nepoužívejte na svazích nad 15°
- Při jízdě ze svahu může dojít ke ztrátě přenosu hnací síly
- Vhodná dopravní opatření uvádí Reference Manual on Uniform Traffic Control Devices (MUTCD), U.S. Department of Transportation, Federal Highway Administration, nebo místní dopravní předpisy.
- Nezatáčejte v úhlu větším než 45°
- Neprovádějte vlečení
- Používejte jen se strojem na střikání dopravních značek



## ОПАСНОСТЬ ПРИ ДВИЖЕНИИ ПРИВОДНОЙ ТЕЛЕЖКИ

Неосторожность и беспечность ведут к авариям. Падения с тележки, столкновения с людьми или предметами, а также с автомобилями могут привести к серьезным травмам или смертельному исходу.

- В зонах автомобильного движения применяйте соответствующие сигнальные устройства
- Не вставайте на педали переднего/заднего хода
- Совершайте повороты медленно
- Не перевозите пассажиров
- Не работайте на уклонах свыше 15°
- При движении вниз по склону может произойти потеря сцепления с поверхностью
- При выборе сигнального устройства см. Руководство по единым устройствам регулирования дорожного движения (MUTCD), Департамент транспорта США, Федеральная администрация шоссе и дорог или местные правила движения и транспортировки
- Не совершайте поворотов более, чем на 45°
- Не используйте приводную тележку для буксировки
- Используйте только с устройствами разметки

## NEBEZPEČÍ POŽÁRU A VÝBUCHU

Palivo rozlité na horkou plochu může způsobit požár nebo výbuch s rizikem vážného úrazu nebo úmrtí. Před doplňováním paliva vypněte motor a nechte jej vychladnout.



## ОПАСНОСТЬ ВОСПЛАМЕНЕНИЯ И ВЗРЫВА

Топливо, пролитое на горячую поверхность, может загореться или взорваться, и привести к серьезным травмам или смертельному исходу. Перед заполнением бака остановите двигатель и дайте ему остыть.

## NEBEZPEČÍ – HORKÉ PLOCHY

Kryt motoru a pohonu se během provozu může zahřát a může při dotyku způsobit popáleniny.



## ОПАСНОСТЬ ПРИКОСНОВЕНИЯ К ГОРЯЧЕЙ ПОВЕРХНОСТИ

При работе двигатель и корпус привода могут сильно нагреваться, и при прикосновении к ним можно обжечь кожу.

## NEBEZPEČÍ – JEDOVATÉ PLYNY







Motor vytváří oxid uhelnatý, který je smrtelně jedovatý. Motor nespouštějte v uzavřených prostorách. Při nadýchání se oxidu uhelnatého hrozí vážný úraz nebo úmrtí.



## ОПАСНОСТЬ ТОКСИЧНЫХ ГАЗОВ

Двигатель производит окись углерода, смертельно опасный газ. Не работайте в закрытых зонах. Вдыхание окиси углерода может нанести серьезный ущерб здоровью или привести к смертельному исходу.

# ⚠ OSTRZEŻENIE / UYARI

<p><b>NIEBEZPIECZEŃSTWO TRANSPORTOWE</b> Nieuważne i nierozsądne zachowanie sprzyja wypadkom. Upadek z wózka, zderzenie z ludźmi lub przedmiotami, lub kolizja z innym pojazdem może spowodować śmierć lub ciężkie obrażenia ciała.</p> <ul style="list-style-type: none"> <li>• W obszarach, gdzie panuje ruch kołowy, należy przestrzegać zasad poruszania się po drogach</li> <li>• Nie wolno stawać na pedały do przodu / do tyłu</li> <li>• Przy skrętach zachowaj ostrożność</li> <li>• Nie wolno przewozić pasażerów</li> <li>• Nie wolno pokonywać spadków większych niż 15°</li> <li>• Podczas jazdy po zbozczu pojazd może wypaść z drogi.</li> <li>• Patrz Wytyczne dotyczące Pojazdów Służb Drogowych (MUTCD), Departament Transportu USA, Federalna Administracja Dróg a także lokalne przepisy drogowe i transportowe.</li> <li>• Nie wolno wykonywać skrętów większych niż 45°</li> <li>• Nie wolno holować</li> <li>• Stosować wyłącznie z urządzeniami do malowania pasów</li> </ul>	  	<p><b>HAREKET EDEN ARAÇ TEHLİKESİ</b> Dikkatsiz ve dalgın araç kullanmak kazalara yol açar. Araçtan düşmek, insanlara veya cisimlere çarpmak veya diğer araçların size çarpması ciddi yaralanma ve ölümlere yol açabilir.</p> <ul style="list-style-type: none"> <li>• Tüm trafik alanlarında uygun trafik kuralları uygulan</li> <li>• İleri/geri pedallarının üstüne çıkmayın</li> <li>• Dönüşleri yavaşça yapın</li> <li>• Yolcu taşımayın</li> <li>• 15°'nin üzerindeki eğimlerde çalışmayın</li> <li>• Yokuş aşağı giderken çekiş gücü kaybolabilir</li> <li>• Uygun trafik kuralları için Yeknesak Trafik Kontrol Cihazları El Kitabına (MUTCD) bakın, A.B.D. Ulaşım Bakanlığı, Karayolları Genel Müdürlüğü veya yerel ulaşım ve karayolları trafik kurallarına uyun</li> <li>• 45°'den daha büyük dönüşler yapmayın</li> <li>• Araç çekmeyin</li> <li>• Yalnızca yol çizgi makina teçhizatı ile kullanın</li> </ul>
<p><b>NIEBEZPIECZEŃSTWO POŻARU I WYBUCHU</b> Rozlanie paliwa na rozgrzanej powierzchni może spowodować wybuch lub pożar, a w konsekwencji poważne obrażenia ciała lub śmierć. Przed napełnieniem zbiornika paliwa wyłącz silnik i poczekaj aż ostygnie.</p>	 	<p><b>PATLAMA VE YANGIN TEHLİKESİ</b> Sıcak yüzeye dökülen yakıt yangın veya patlamaya ve ciddi yaralanmalara veya ölüme sebebiyet verebilir. Depoyu doldurmadan önce motoru durdurun ve motorun soğumasını bekleyin.</p>
<p><b>NIEBEZPIECZEŃSTWO OPARZENIA</b> Osłona silnika i napędu mogą rozgrzewać się mocno podczas pracy i spowodować oparzenia, w przypadku dotknięcia.</p>		<p><b>SICAK YÜZEY TEHLİKESİ</b> Motor ve transmisyon kapakları çalışma sırasında çok sıcak olabilir ve bunlara dokunulması halinde deri yanabilir.</p>
<p><b>NIEBEZPIECZEŃSTWO ZATRUCIA TRUJĄCYMI GAZAMI</b> Silnik wytwarza tlenek węgla będący gazem trującym. Nie wolno obsługiwać w pomieszczeniach zamkniętych. Wdychanie oparów tlenku węgla może spowodować poważne zatrucie lub śmierć.</p>		<p><b>TOKSİK DUMAN TEHLİKESİ</b> Motor öldürücü bir gaz olan karbon monoksit üretir. Aracı kapalı alanlarda kullanmayın. Karbon monoksit solumak ciddi yaralanmalara veya ölüme sebep olabilir.</p>

# Identifikace součástí / Идентификация деталей Konfiguracja urządzenia / Parça Tanımlaması

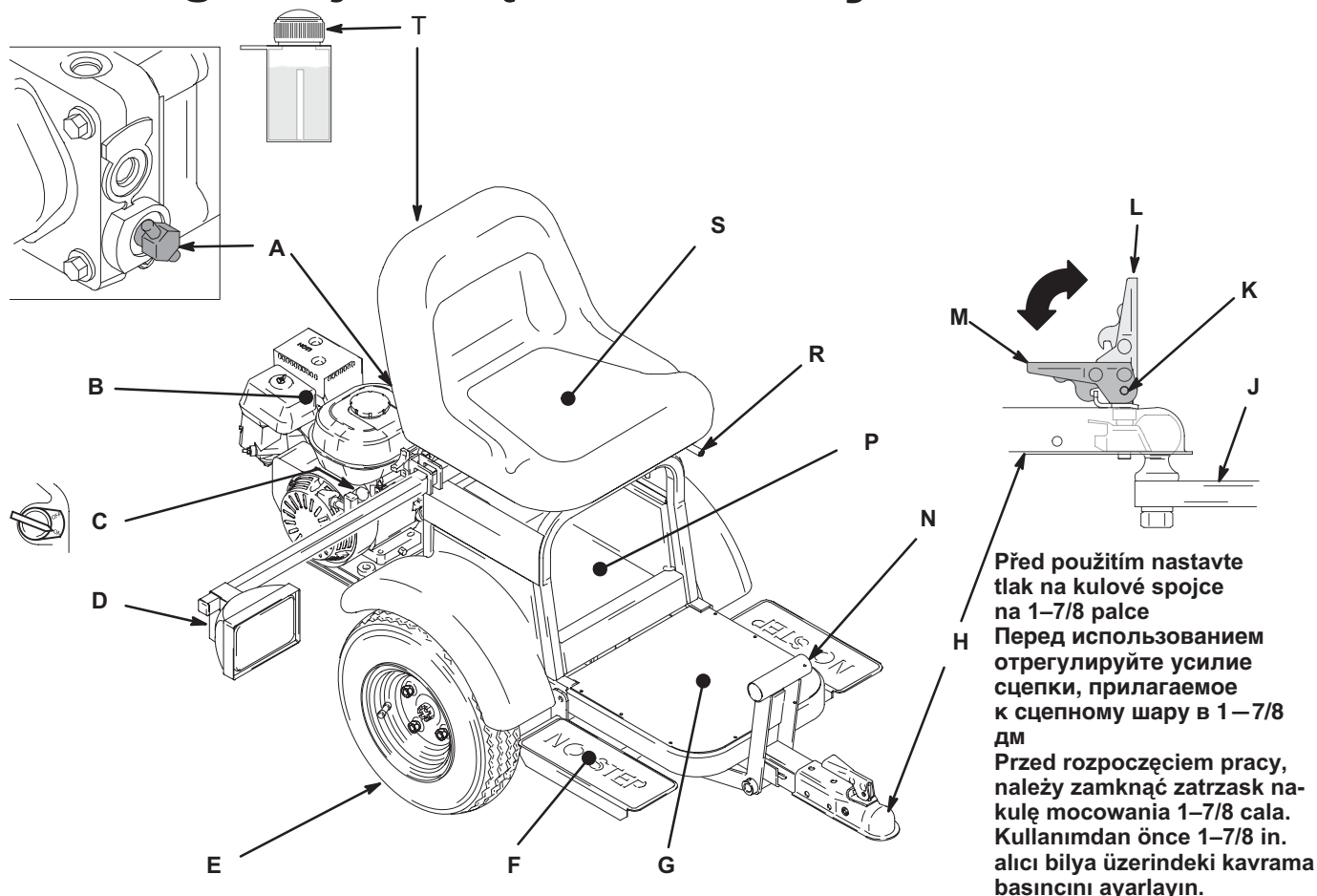

A	Uvolnění kola	Рычаг освобождения колес	Zwalniacz koła	Tekerlek Debreyörü
B	Motor	Двигатель	Silnik	Motor
C	Zapnutí/vypnutí motoru	Выключатель двигателя	Przełącznik ON/OFF (włącz/wyłącz) silnika	Motor ON/OFF
D	Světlo	Фонарь	Lampa	Far
E	Pneumatiky: hustěte přesně na předepsanou hodnotu	Шины: накачайте обе шины до одинакового номинального давления	Opony: Napompować do wartości znamionowej, identycznej dla wszystkich kół	Lastikler: eşit olarak Nominal Basınca şişirin.
F	Pedály rychlosti/směru	Педали направления/скорости	Pedály kierunku jazdy/prędkości	Yön/Hız Pedalları
G	Stupačka	Подножка	Schodek	Adım Levhası
H	Spojka	Сцепка	Zatrzask	Kavrama
J	Tažný hák	Прицепное устройство	Zaczep	Römork
K	Umístění pojistného kolíku	Расположение предохранительного штифта	Pozycja kołka zabezpieczającego	Emniyet Pim Konumu
L	Rukojeť otevřená	Рукоятка открыта	Rączka otwarta	Açık Kol
M	Rukojeť zavřená	Рукоятка закрыта	Rączka zablokowana	Kapalı Kol
N	Parkovací brzda	Стояночный тормоз	Hamulec parkowania	El Freni
P	Odkládací prostor	Багажник	Schówek	Depolama bölümü
R	Nastavení sedadla	Регулятор сиденья	Regulacja fotela	Koltuk ayarı
S	Sedadlo řidiče	Сиденье оператора	Fotel operatora	Operatör Koltuğu
T	Otvor pro hydraulickou kapalinu	Крышка бачка гидравлической жидкости	Nakrętka pojemnika na płyn hydrauliczny	Hidrolik Doldurma Kapağı

# Nastavení / Подготовкa / Konfiguracja / Montaj

## Vybalení Line Driveru / Распакуйте Line Driver

## Rozpakowywanie wózka operatora / Line Driver'ı ambalajından çıkarın

1. Vyjměte Line Driver z obalu.  
Извлеките Line Driver из упаковки.  
Wyjmij wózek z opakowania.  
Line Driver'ı ambalajından çıkarın.
2. Odpojte pohon kol. Line Driver se tak snáze tlačí.  
Освободите колеса привода. Так легче катить Line Driver.  
Odłącz koła napędowe. To ułatwia przetaczanie wózka.  
Tahrik tekerleklerini sökün. Bu Line Driver'in hareket etmesini kolaylaştırır.
3. Po použití dotáhněte rukou.  
После перемещения затяните вручную.  
Następnie dokręć ręcznie.  
Kullanımdan sonra elle sıkın.

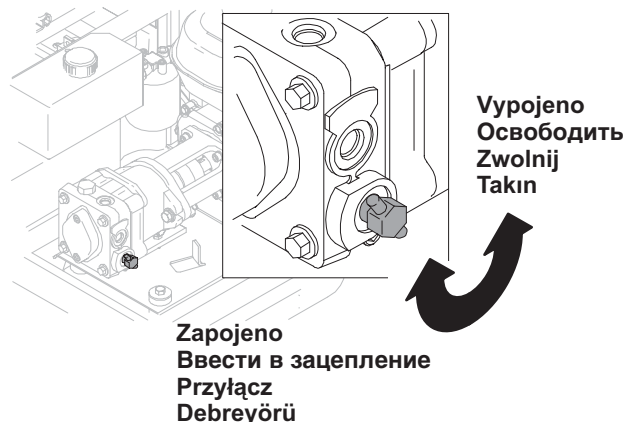

## Připojte tažný hák ke stroji na stříkání čar – sada tažného háku 245321 návod 309405

Подсоедините сцепку для прицепного устройства к устройству разметки – руководство 309405 к комплекту сцепки 245321

Przymocuj mocowanie zaczepu do maszyny do malowania pasów Line Striper – Mocowanie Zaczepu 245321 Podręcznik 309405

Römork Alıcısını Yol Çizgi Makinasına bağlayın – Römork Alıcı Kiti 245321 El Kitabı 309405

## Připojte Line Driver ke stroji na stříkání čar

Подсоедините Line Driver к устройству разметки

Przyłącz wózek Line Driver do maszyny Line Striper

Line Driver'ı Yol Çizgi Makinasına bağlayın

1. Připojte spojku Line Driveru k háku zařízení LineLazer.  
Установите сцепку Line Driver на сцепной шар LineLazer.  
Połącz zatrzask zaczepu wózka Line Driver z kulą mocowania w maszynie LineLazer.  
Line Driver römork kavramasını LineLazer römork alıcı bilyesine monte edin.
2. Zajistěte spojku (M).  
Зафиксируйте сцепку в замкнутом положении (M).  
Zablokuj zaczep zapadką (M).  
Kavramayı kilitli konuma (M) mandallayın.
3. Do západky vložte pojistku.  
Вставьте в фиксатор предохранительный штифт.  
W zapadkę włóż kołek zabezpieczający.  
Emniyet pimini mandala dahil edin.

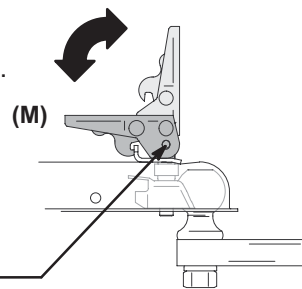

# Nastavení / Подготовка / Konfiguracja / Montaj

## Nastavení pro konkrétního řidiče / Регулировки под конкретного оператора Regulacja wózka / Operatöre Göre Ayarlama Yapılması

### Sedadlo / Сиденье / Fotel / Koltuk

Sedadlo pomocí páky pod sedadlem (R) nastavte dopředu/dozadu  
Сместите сиденье вперед или назад с помощью рычага (R), расположенного под сиденьем  
Regulacja nachylenia fotela – za pomocą dźwigni (R) pod fotelem  
Koltuğun altındaki levye (R) ile koltuğu ileri geri ayarlayın.

### Pedály / Педали / Pedaly / Pedallar

Doporučení: jeden pedál seřídíte na plnou jízdu vpřed a druhý na plnou jízdu vzad. Tím se sníží únava při řízení.  
Рекомендация: отрегулируйте одну педаль на полный ход вперед, а другую - на полный ход назад. Этим снижается усталость оператора.

Rada: Jeden pedał ustaw na pełny przesuw do przodu, a drugi na pełny przesuw do tyłu, to ułatwi ich obsługiwanie.  
Öneri: Bir pedali tam ileri hareket, bir pedali da tam geri hareket için ayarlayın. Bu yorgunluğu azaltır.

1. Povolte dva šrouby (C) na spodní straně pedálů.  
Ослабьте два болта (C) с нижней стороны педалей.  
Odkręć dwie śruby (C) umieszczone pod spodem pedałów.  
Pedalların alt yan tarafındaki iki civatayı (C) gevşetin.
2. Otočte pedál do požadované polohy.  
Поверните педаль в нужное положение.  
Obróć pedał do żądanej pozycji.  
Pedali istenen konuma döndürün.
3. Dotáhněte šrouby.  
Затяните болты.  
Dokręć śruby.  
Civataları sıkın.

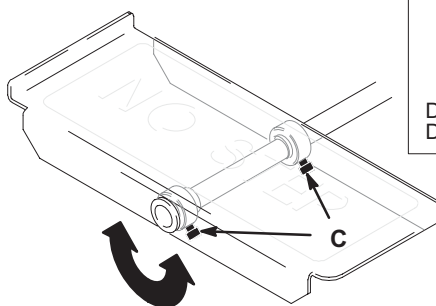

### Řidítka odstraňovače izolace Рукоятки устройства разметки Rączki maszyny do malowania pasów Yol Çizgi Makinası Kol Çubukları

Viz návod ke stroji na stříkání čar.  
См. руководство к устройству разметки.  
Patrz podręcznik użytkownika maszyny do malowania pasów.  
Yol çizgi makinası el kitabınıza bakın.



# Spuštění / Пуск / Uruchomianie / Çalıştırma

1. Zkontrolujte stav oleje v motoru. Dle potřeby doplňte olej SAE 10W–30 (letní) nebo 5W–20 (zimní).

Poznámka: udržujte plný stav motorového oleje, aby nedošlo k zadření motoru. Také může dojít k rozsvícení kontrolky Oil Alert při zatáčení se zařízením Line Driver  
Проверьте уровень масла в двигателе. При необходимости добавьте масло SAE 10W–30 (летом) или 5W–20 (зимой).

Примечание: Поддерживайте рекомендуемый уровень масла, чтобы избежать раздражающих остановок двигателя, так как аварийный датчик уровня может срабатывать при изменении направления движения  
Sprawdź poziom oleju w silniku. Jeśli jest to konieczne, uzupełnij olejem SAE 10W–30 (w lecie) lub 5W–20 (w zimie).

Uwaga: Aby uniknąć niepotrzebnych przestojów, należy zawsze pilnować by poziom oleju w silniku był stale wysoki, w przeciwnym razie, podczas skręcania, Czujnik Poziomu Oleju może uruchomić alarm.

Motor yağ seviyesini kontrol edin. Gerekirse SAE 10W–30 (yazın) veya 5W–20 (kışın), ilave edin.

Not: Uyarı duruşlarına maruz kalmamak için motor yağ seviyesini tam dolu seviyede tutun çünkü Yağ Alarmı Line Driver'in yön değişikliği sırasında düşük yağ seviyesini tespit edebilir.

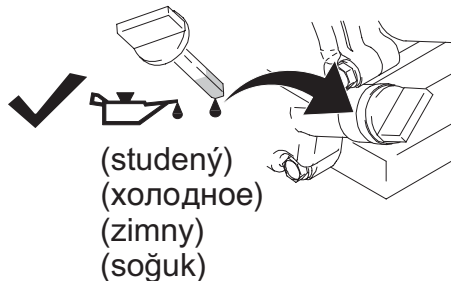

2. Naplňte palivovou nádrž.  
Залейте топливный бак.  
Napełnij zbiornik paliwa.  
Yakıt deposunu doldurun.

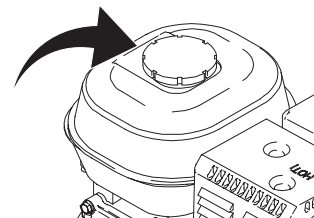

3. **Zkontrolujte stav hydraulického oleje.** Dolévejte jedině syntetický olej **Mobil 1** (15W–50). Kapacita hydraulického systému je 2 kvarty (přibližně 2 litry).

**Проверьте уровень гидравлической жидкости.** Добавляйте только синтетическое масло **Mobil 1** (15W–50). Емкость гидравлической системы составляет 2 кварты.

**Sprawdź poziom płynu hydraulicznego.** Stosuj wyłącznie **Mobil 1** (15W–50) – olej syntetyczny. Pojemność układu hydraulicznego wynosi 2,2 litry.

**Hidrolik yağ seviyesini kontrol edin.** Yalnızca **Mobil 1** (15W–50) sentetik yağıni ilave edin. **Hidrolik sistem kapasitesi yarım galondur.**

Plňte po horní okraj přepážky  
Заполняйте до верхней точки  
разделителя  
Napełnij do szczytu przegrody  
Perdenin tepesine kadar doldurun

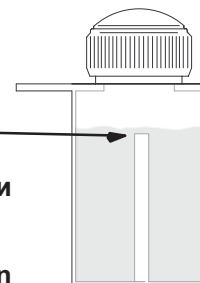

# Spuštění / Пуск / Uruchomianie / Çalıştırma

## 4. Nastartujte motor / Запустите двигатель Włącz silnik / Motoru çalıştırın

- a. Zatáhněte parkovací brzdu  
Включите стояночный тормоз  
Zaciągnij hamulec parkowania  
El frenini kullanın
- b. Otevřete palivový kohout  
Установите кран топлива в открытое положение  
Otwórz zawór paliwa  
Yakıt valfini açık konumuna getirin
- c. Zavřete škrťací klapku  
Установите воздушную заслонку в закрытое положение  
Wyłącz ssanie  
Jikleyi kapalı konuma getirin
- d. Přidejte plyn  
Установите дроссельную заслонку на высокую скорость  
Ustaw przepustnicę na pozycję 'szybki'  
Gaz kelebeğini hızlı konuma getirin
- e. Zapněte motor spínačem do polohy ON  
Установите выключатель двигателя в положение ВКЛ  
Włącz przełącznik silnika (pozycja ON)  
Motor anahtarını ON konumuna getirin
- f. Zatáhněte za startovací šňůru  
Дерните пусковой тросик  
Pociągnij linkę rozrusznika  
Motor ilk hareket ipini çekin
- g. Po rozběhu motoru otevřete škrťací klapku  
После запуска двигателя откройте воздушную заслонку  
Po zaskoczeniu silnika, włącz ssanie  
Motor çalıştıktan sonra jikleyi açın
- h. Nastavte plyn do polohy vyhovující stříkání čar.  
Установитель дроссельную заслонку в положение, необходимое для нанесения разметки.  
Ustaw przepustnicę na prędkość odpowiednią do malowania pasów.  
Çizgi çizmek için gaz kelebeğini istenen hıza ayarlayın.

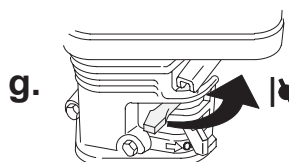
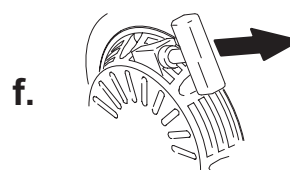
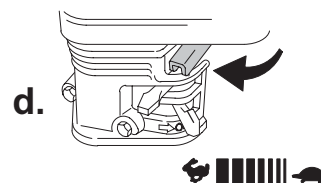
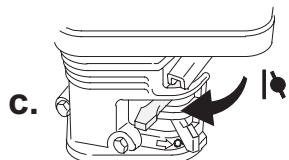
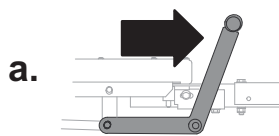



# Provoz / Работа / Obsługa / İşletim

---

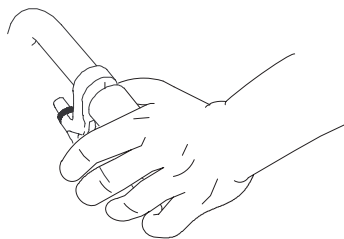

**Poznámka:** zařízení Line Driver má pohyb vpřed a vzad. K zatáčení slouží zařízení pro stříkání čar.

**Примечание:** Привод Line Driver перемещается вперед и назад. Повороты осуществляются с помощью устройства разметки.

**Uwaga:** Wózek Line Driver porusza się wyłącznie do przodu i do tyłu. Skręty wykonuje jedynie maszyna do malowania pasów.

**Not:** Line Driver hareketi ileriye ve geriye doğrudur. Dönüşler çizgi çekme makinası ile yapılır.

1. Stiskněte ruční páčku a uvolněte kolečko.  
Нажмите на ручку управления и освободите поворотное колесо.  
Ściśnij rączkę sterowania i zwolnij koło samojezdne.  
El kumandasını sıkın ve direksiyon tekerleğini bırakın.
2. Rukojeti zařízení pro stříkání čar umožňují zatáčení.  
Поворачивайте рукоятки устройства разметки, чтобы начать поворот в нужную сторону.  
Poruchnij rączki maszyny do malowania pasów tak by wykonała żądany obrót.  
İstenen dönüşü başlatmak için çizgi çizme kollarını itin.

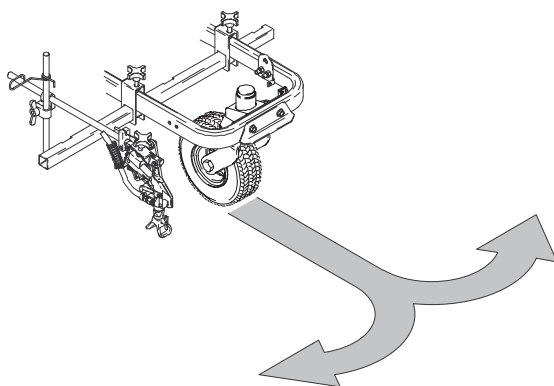

# Provoz / Работа / Obsługa / İşletim

**Poznámka:** Line Driver se vypne, pokud sejmete obě nohy z pedálů

**Примечание:** Line Driver останавливается, если с педальей убраны обе ноги

**Uwaga:** Po zdjęciu obu stóp z pedałów wózek Line Driver zatrzymuje się

**Not:** Line Driver her iki ayak birden pedaldan kalktığı zaman durur.

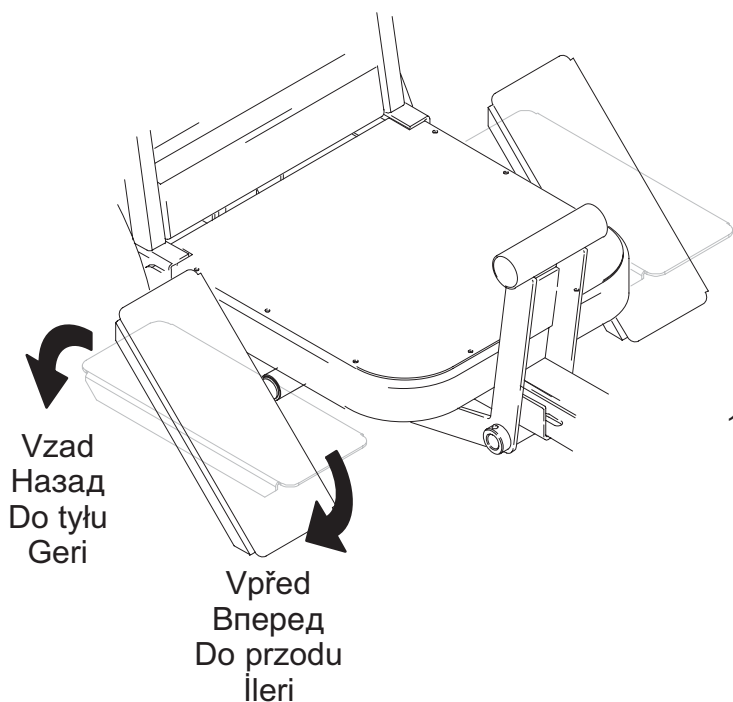

1. Stlačením pedálu(ů) dopředu jede Line Driver dopředu  
Нажмите на переднюю часть педали (педальей), чтобы Line Driver перемещался вперед  
Aby wózek ruszył do przodu, przesunij pedał w przód  
Line Driver'ı ileri sürmek için ileri pedalını (pedalları) hareket ettirin
2. Stlačením pedálu(ů) dozadu jede Line Driver dozadu  
Нажмите на заднюю часть педали (педальей), чтобы Line Driver перемещался назад  
Aby wózek ruszył do tyłu, przesunij pedał w tył  
Line Driver'ı geri sürmek için geri pedalını (pedalları) hareket ettirin
3. Přepnutím z pohybu vpřed na vzad se brzdí  
Переключением с переднего на задний ход осуществляется торможение  
Przełączenie pedału z przodu na tył powoduje hamowanie wózka  
İleri sürüşten geri sürüşe geçmek frenleme etkisi yapar

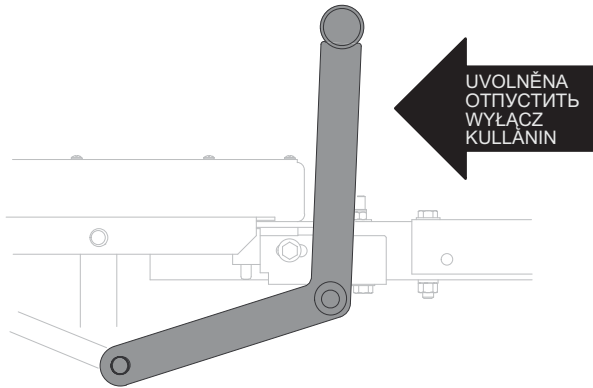

4. Pokud zařízení Line Driver nepoužíváte, zatáhněte parkovací brzdu  
Прекратив работать с Line Driver, включите стояночный тормоз  
Gdy wózek Line Driver nie pracuje, trzeba włączyć hamulec parkowania  
Line Driver çalışmadığı zamanlarda el frenini çekin

**Poznámka: pokud není zatažena parkovací brzda, nelze Line Driver nastartovat. Při uvolnění parkovací brzdy musí v sedačce sedět řidič, jinak se Line Driver vypne.**

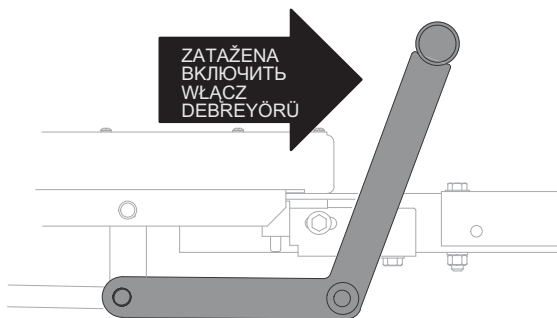

**Примечание: Line Driver невозможно запустить, если стояночный тормоз не включен. Когда стояночный тормоз отпускается, оператор должен находиться на сидении, иначе Line Driver остановится.**

**Uwaga: Wózek nie może ruszyć, jeśli hamulec parkowania nie jest włączony. Wózek nie ruszy, jeśli w momencie zwalniania hamulca, fotel operatora będzie pusty.**

**Not: Eğer el freni çekilmemiş ise Line Driver çalışmaz. El freni çekildiğinde operatör oturuyor olmalıdır, aksi takdirde Line Driver'ın çalışması durur.**

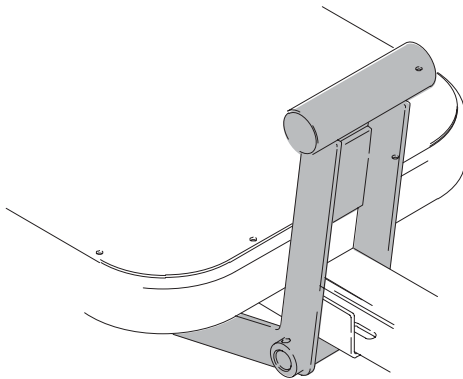

# Řešení problémů

PROBLÉM	PŘÍČINA	ŘEŠENÍ
Motor nespustí	Není zatažena parkovací brzda. Spínač motoru je v poloze OFF, došel benzín nebo je málo oleje	Zatáhněte brzdu. Nahlédněte do návodu k motoru
Vytočení motoru do vysokých otáček – zastavení motoru během práce	Opotřebený regulátor	Nahlédněte do návodu k motoru
Motor běží, ale Line Driver nejede vpřed ani vzad	Nízký stav hydraulického oleje	Doplňte syntetický olej <b>Mobil 1</b> (15W–50)
Motor běží, Line Driver jede vpřed a vzad jen pomalu	Nízký stav hydraulického oleje. Zatažená parkovací brzda Je otevřeno uvolnění kola	Doplňte syntetický olej <b>Mobil 1</b> (15W–50) Uvolněte parkovací brzdu Zavřete, dotáhněte rukou
Pokud řidič vystoupí, motor se zastaví	Bezpečnostní spínač	Zatažená ruční brzda
Motor běží i poté, co řidič vystoupí a není zatažena parkovací brzda	Bezpečnostní spínač	Seřídte a zatáhněte parkovací brzdu Vyměňte bezpečnostní spínač a/nebo kabely
Během zatáčení a změny směru vpřed/vzad motor vynechává	Nízký stav motorového oleje	Nahlédněte do návodu k motoru a vyberte správný olej
Parkovací brzda neudrží Line Driver na místě	Parkovací brzdu je nutno seřídít	Seřídte brzdu. návod 309404
Line Driver pomalu popojíždí dopředu nebo dozadu	Je nutno seřídít ovládací táhlo	Seřídte ovládací táhlo. návod 309404

## Устранение неисправностей

НЕИСПРАВНОСТЬ	ПРИЧИНА	МЕТОД УСТРАНЕНИЯ
Двигатель не запускается	Не включен стояночный тормоз. Выключатель двигателя находится в положении ВЫКЛ, отсутствует топливо или низкий уровень масла	Включите тормоз. Изучите прилагающееся руководство к двигателю
Двигатель разгоняется до высокой скорости — глохнет при работе	Изношен регулятор хода двигателя	Изучите прилагающееся руководство к двигателю
Двигатель работает, но Line Driver не перемещается ни вперед, ни назад	Низкий уровень гидравлической жидкости	Залейте синтетическое масло <b>Mobil 1</b> (15W–50)
Двигатель работает, Line Driver медленно перемещается вперед и назад	Низкий уровень гидравлической жидкости. Включен стояночный тормоз Задействован рычаг освобождения колес	Залейте синтетическое масло <b>Mobil 1</b> (15W–50). Отпустите стояночный тормоз Введите колеса в зацепление; затяните рычаг вручную
Двигатель останавливается, когда оператор покидает Line Driver	Срабатывает аварийный выключатель	Включите стояночный тормоз
Двигатель продолжает работать, когда оператор покидает Line Driver, хотя стояночный тормоз не включен	Срабатывает аварийный выключатель	Отрегулируйте и включите стояночный тормоз. Замените аварийный выключатель и/или соединительные провода
Во время поворотов и переключений переднего/заднего хода двигатель работает с перебоями	Низкий уровень масла в двигателе	Определите правильный уровень масла по руководству к двигателю
Стояночный тормоз не препятствует перемещению Line Driver	Необходима регулировка стояночного тормоза	Отрегулируйте тормоз. См. руководство 309404
Line Driver медленно смещается по направлению вперед или назад	Необходима регулировка рычажного механизма управления	Отрегулируйте рычажный механизм управления. См. руководство 309404

# Wykrywanie usterek

PROBLEM	PRZYCZYNA	ROZWIĄZANIE
Silnik nie rusza	Hamulec parkowania nie jest włączony. Wyłączony przełącznik silnika (pozycja OFF), brak benzyny lub niski poziom oleju	Ustaw hamulec. Sprawdź możliwe przyczyny w załączonym podręczniku obsługi silnika
Silnik nabiera nadmiernych obrotów – gaśnie podczas pracy	Zużyty regulator	Sprawdź możliwe przyczyny w załączonym podręczniku obsługi silnika
Silnik pracuje, ale wózek Line Driver nie porusza się ani do przodu ani do tyłu	Niski poziom oleju hydraulicznego	Uzupełnij olejem syntetycznym <b>Mobil 1</b> (15W–50)
Silnik pracuje, ale wózek porusza się wolno	Niski poziom oleju hydraulicznego. Włączony hamulec parkowania Otwarta jest blokada koła	Uzupełnij olejem syntetycznym <b>Mobil 1</b> (15W–50) Zwolnij hamulec parkowania Zamknij, ręcznie dokręć
Silnik wyłącza się gdy operator schodzi z fotela wózka Line Driver	Wyłącznik bezpieczeństwa	Włącz hamulec parkowania
Silnik nadal pracuje, mimo że operator opuszcza fotel wózka Line Driver a hamulec parkowania nie jest włączony	Wyłącznik bezpieczeństwa	Wyreguluj i ustaw hamulec parkowania Wymień wyłącznik bezpieczeństwa i/lub przewody przyłączeniowe
Silnik gaśnie podczas skrętów i zmian kierunku jazdy	Niski poziom oleju w silniku	Sprawdź w podręczniku obsługi silnika informację na temat zalecanego typu oleju
Hamulec parkowania nie zatrzymuje wózka Line Driver	Hamulec parkowania wymaga regulacji	Wyreguluj hamulec. Podręcznik 309404
Wózek Line Driver porusza się skokowo	Zespół sterowania wymaga regulacji	Wyreguluj zespół sterowania. Podręcznik 309404

## Arıza Tespiti

PROBLEM	OLASI SEBEPLER	ÇÖZÜM
Motor çalışmıyor	El freni çekilmemiş. Motor anahtarı OFF konumunda, benzin yok veya yağ az	Freni çekin. Size verilmiş olan motor el kitabına bakın
Motor yüksek rpm'lere çıkıyor – işletim sırasında duruyor	Aşınmış motor regülatörü	Size verilmiş olan motor el kitabına bakın
Motor çalışıyor, Line Driver ileri veya geri hareket etmiyor	Hidrolik yağ az	<b>Mobil 1</b> (15W–50) sentetik yağ ile doldurun
Motor çalışıyor, Line Driver yavaşça ileri ve geri hareket ediyor	Hidrolik yağ az. El freni çekilmiş Tekerlek debreyörü açık	<b>Mobil 1</b> (15W–50) sentetik yağı ile doldurun El frenini boşaltın Kapatın; elle sıkın
Operatör Line Driver'dan indiğinde motor kapanıyor	Emniyet anahtarı	El frenini çekin
Operatör Line Driver'dan indiğinde motor çalışıyor ve el freni çekilmemiş	Emniyet anahtarı	El frenini ayarlayın ve çekin. Emniyet anahtarını ve/veya bağlantı kablolarını değiştirin
Motor, ileri geri yön değişimlerinde ve dönüşlerde tekliyor	Motor yağı az	Uygun motor yağı için motor el kitabına bakın
El freni Line Driver'ın hareket etmesine engel olmuyor	El fren ayarı yapılmalı	Freni ayarlayın. El kitabı 309404
Line Driver ileri veya geri yönde sürükleniyor	Kumanda bağlantısı ayarı yapılmalı	Kumanda bağlantısını ayarlayın. El kitabı 309404

# Záruka firmy Graco / Гарантия Graco Gwarancja Graco / Graco Garanti

Graco warrants all equipment listed in this manual which is manufactured by Graco and bearing its name to be free from defects in material and workmanship on the date of sale to the original purchaser for use. With the exception of any special extended or limited warranty published by Graco, Graco will, for a period of twelve months from the date of sale, repair or replace any part of the equipment determined by Graco to be defective. This warranty applies only when the equipment is installed, operated and maintained in accordance with Graco's written recommendations.

This warranty does not cover, and Graco shall not be liable for general wear and tear, or any malfunction, damage or wear caused by faulty installation, misapplication, abrasion, corrosion, inadequate or improper maintenance, negligence, accident, tampering, or substitution of non-Graco component parts. Nor shall Graco be liable for malfunction, damage or wear caused by the incompatibility of Graco equipment with structures, accessories, equipment or materials not supplied by Graco, or the improper design, manufacture, installation, operation or maintenance of structures, accessories, equipment or materials not supplied by Graco.

This warranty is conditioned upon the prepaid return of the equipment claimed to be defective to an authorized Graco distributor for verification of the claimed defect. If the claimed defect is verified, Graco will repair or replace free of charge any defective parts. The equipment will be returned to the original purchaser transportation prepaid. If inspection of the equipment does not disclose any defect in material or workmanship, repairs will be made at a reasonable charge, which charges may include the costs of parts, labor, and transportation.

Graco's sole obligation and buyer's sole remedy for any breach of warranty shall be as set forth above. The buyer agrees that no other remedy (including, but not limited to, incidental or consequential damages for lost profits, lost sales, injury to person or property, or any other incidental or consequential loss) shall be available. Any action for breach of warranty must be brought within two (2) years of the date of sale.

**GRACO MAKES NO WARRANTY, AND DISCLAIMS ALL IMPLIED WARRANTIES OF MERCHANTABILITY AND FITNESS FOR A PARTICULAR PURPOSE IN CONNECTION WITH ACCESSORIES, EQUIPMENT, MATERIALS OR COMPONENTS SOLD BUT NOT MANUFACTURED BY GRACO.** These items sold, but not manufactured by Graco (such as electric motors, gas engines, switches, hose, etc.), are subject to the warranty, if any, of their manufacturer. Graco will provide purchaser with reasonable assistance in making any claim for breach of these warranties.

In no event will Graco be liable for indirect, incidental, special or consequential damages resulting from Graco supplying equipment hereunder, or the furnishing, performance, or use of any products or other goods sold hereto, whether due to a breach of contract, breach of warranty, the negligence of Graco, or otherwise.

## PRO ZÁKAZNÍKY FIRMY GRACO. KTEŘÍ HOVOŘÍ ČESKY

Strany potvrzují, že požadují, aby tento dokument, stejně jako všechny dokumenty, výpovědi a soudní řízení, do nichž vstoupí, které jim jsou předány, nebo vedeny proti nim, nebo se přímo či nepřímo vztahují k této smlouvě, byly vypracovány v angličtině.

## ДЛЯ ПОКУПАТЕЛЕЙ КОМПАНИИ GRACO, ГОВОРЯЩИХ НА РУССКОМ ЯЗЫКЕ

Стороны подтверждают свое согласие с тем, что настоящий документ и вся документация и извещения, а также юридические процедуры, начатые, возбужденные или исполняемые в соответствии с настоящим документом, или имеющие к нему прямое или косвенное отношение, будут исполняться и вестись на английском языке.

## DLA POLSKOJEZYCZNYCH KLIENTÓW GRACO

Strony ustalają, że zgodnie z niniejszą Umową, niniejszy dokument, jak również wszystkie inne dokumenty, pisma oraz teksty wiążące prawnie, związane pośrednio lub bezpośrednio z niniejszą umową i wystawione zgodnie z jego postanowieniami, będą sporządzane w języku angielskim.

## TÜRKÇE BİLEN GRACO MÜŞTERİLERİ İÇİN

İşbu belgenin ve doğrudan veya dolaylı olarak ilgili tüm dokümanlar, ihbarnameler, adli işlemlerin İngilizce yapılacağına dair Taraflar karşılıklı anlaşmışlardır.

## **ADDITIONAL WARRANTY COVERAGE**

Graco does provide extended warranty and wear warranty for products described in the "Graco Contractor Equipment Warranty Program".

# Graco Phone Number

**TO PLACE AN ORDER**, contact your Graco distributor, or call this number to identify the distributor closest to you:  
**1-800-690-2894 Toll Free.**

*All written and visual data contained in this document reflects the latest product information available at the time of publication.*

*Graco reserves the right to make changes at any time without notice.*

mm 309402

This manual contains Czech, Polish, Russian and Turkish

**Sales Offices:** Minneapolis, Detroit

**International Offices:** Belgium, Korea, Hong Kong, Japan

**GRACO INC. P.O. BOX 1441 MINNEAPOLIS, MN 55440-1441**

<http://www.graco.com>

10/2001, Revised 10/2006