

Fusion[®] AP-spuitpistool 312569ZAT

NL

Spuitpistool met luchtreiniging bestaande uit meerdere componenten met inklemming voor het doseren van niet-ontvlambaar schuim en polyurea. Alleen voor professioneel gebruik.

Binnen Europa niet goedgekeurd voor gebruik in omgevingen met explosiegevaar.

Maximale vloeistofwerkdruk 245 bar (24,5 MPa, 3500 psi).

Bereik luchtinlaatdruk van 80-130 psi (0,56-0,9 MPa, 5,6-9,0 bar)

Maximale vloeistoftemperatuur van 94 °C (200 °F)

Zie pagina 4 voor informatie over modellen.



Belangrijke veiligheidsinstructies

Lees alle waarschuwingen en instructies in deze handleiding en alle bijbehorende handleidingen voordat u de apparatuur gebruikt. Bewaar deze instructies.



Belangrijke medische informatie

Lees de medische waarschuwingskaart die bij het pistool geleverd wordt. Hierop staat informatie voor artsen over de behandeling van verwondingen door vloeistofinjectie. Houd het kaartje bij u tijdens het werken met de apparatuur.

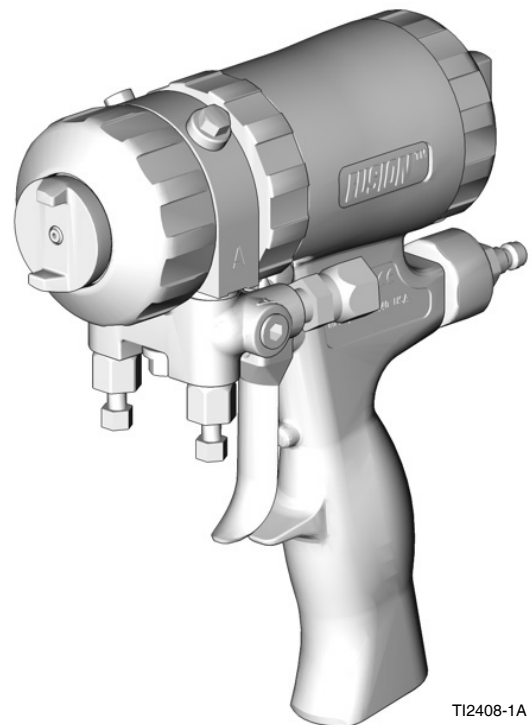

TI2408-1A

Inhoudsopgave

Bijbehorende handleidingen	3	Het vloeistofverdeelstuk reinigen	27
Modellen	4	De doorgangen schoonmaken	27
Pistolen met rond patroon	4	De geluiddemper reinigen	27
Pistolen met vlak patroon	5	Het pistool controleren	28
Pistool voor holle scheidingswanden, met vlak spuitpatroon	6	Het luchtventiel controleren	28
Pistool met breed, rond patroon	6	De voorkant verwijderen	29
Pistool met vier slangen	7	De voorkant bevestigen	29
Spatwerkpistool	7	Problemen opsporen en verhelpen	30
Pistolen met andere verhouding dan 1:1	7	Onderdelen	33
Waarschuwingen	8	Detailoverzicht	35
Belangrijke informatie over isocyanaat (ISO)	11	Mengkamersets	36
Aandachtspunten isocyanaat	11	Sets Platte spuittip	37
Zelfontbranding van materialen	12	Pistoolreparatiesets	38
Houd componenten A en B gescheiden	12	Sets voor filterzeven ventielen	38
Vochtgevoeligheid van isocyanaten	12	Boorset	38
Schuimharsen met 245 fa als blaasmiddel	12	Set Reinigingsboren handgreep	38
Van materiaal wisselen	12	Boorstiftsets	39
Overzicht	13	Sets Ruimer	40
Werkingstheorie	13	Toebehoren	41
De onderdelen	14	Ombouwsets voor Fusion PC	41
Installatie	15	Sets zijafdichtingen	42
Aarding	15	Sets Patronen voor zijafdichtingen	42
Opstellen	15	Sets voor verlengtips	42
Optionele configuraties	17	Sets Afdichting verlengtips	42
Bediening	19	Set Luchtkap voor verlengtips	42
Drukontlastingsprocedure	19	Set voor holle scheidingswand met vlak patroon	42
Zuigerbeveiliging	20	Set Gietmondstuk	43
De luchtkap draaien	20	Pistoolreinigingsset	43
Luchtdrukverlies	20	Adaptersets voor slangen	43
Het pistool spoelen	20	Ombouwset voor spatwerk	43
Dagelijkse uitschakelprocedure	21	Pistoolkap	43
Onderhoud	22	Smeermiddel voor pistoolrevisie	43
Preventief onderhoud	22	Vetpatroon voor pistooluitschakeling	43
Meegeleverde gereedschapsset	22	Spoelverdeelstuk	43
Het oppervlak van het pistool reinigen	22	Set voor kap met instelbaar debiet	43
De spuitmond van de mengkamer reinigen	23	Set met bus spoeloplosmiddel	44
De luchtkap reinigen	23	Set met emmer spoeloplosmiddel	44
De inklemmingspoorten reinigen	23	Gereedschap voor reiniging spuittip	44
Smering	24	Circulatieverdeelstuk	44
Mengkamer en zijafdichtingspatronen controleren	24	Technische specificaties	45
De zuigerbeveiliging controleren	26	Luchtstroom door mengkamer	45
De terugslagventielen controleren	26	Standaard Graco-garantie	46

Bijbehorende handleidingen

Handleiding in het Engels	Omschrijving
309963	Set voor oplosmiddelspoeling Fusion
309818	Set circulatieverdeelstuk
3A5616	Set voor kap met instelbare stroom Fusion
311071	Schuimset voor holle scheidingswanden en set TP100
3A7314	Instructiehandleiding voor Fusion PC-spuitpistool
3A7318	Ombouwset voor Fusion PC

Modellen

Pistolen met rond patroon

Pistoolonderdeel, serie	Mengkamer				
	Artikelnummer	Formaat inklemmingspoort inch (mm)	Vergelijkbare afmetingen	Afdichting Materiaal	Patroon op 61 cm (24 inch) van doel inch (mm)
246099, A	AR2020	0,020 (0,50)	-000	RVS	5 (127)
246100, A	AR2929	0,029 (0,70)	-00	RVS	8 (203)
248617, A	AR3737	0,037 (0,94)	Geen	RVS	9 (227)
246101, A	AR4242	0,042 (1,00)	-01	RVS	11 (279)
246102, A	AR5252	0,052 (1,30)	-02	RVS	12 (305)
246103, A	AR6060	0,060 (1,50)	-03	RVS	14 (356)
246104, A	AR7070	0,070 (1,75)	-04	RVS	15 (381)
246105, A	AR8686	0,086 (2,15)	-05	RVS	18 (457)
255201, A	AR4242	0,042 (1,00)	-01	Polycarballoy	11 (279)
255202, A	AR5252	0,052 (1,30)	-02	Polycarballoy	12 (305)

Mengkamers voor rond patroon door druk en debiet

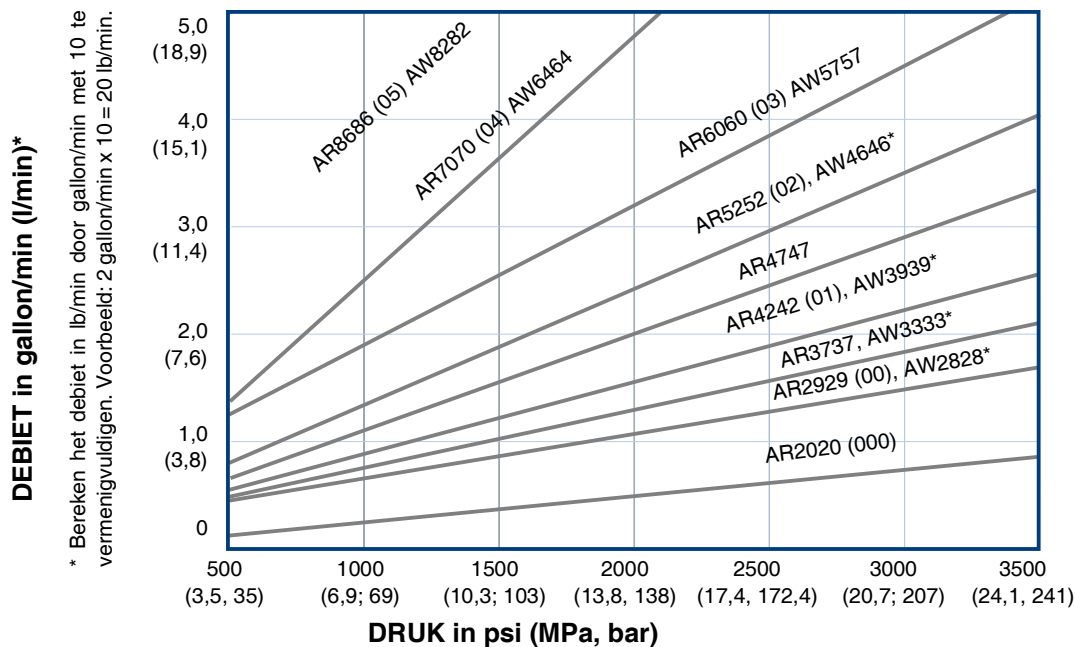

* Mengkamers voor een extra breed patroon (type AW) zijn als accessoire verkrijgbaar. Zie **Sets voor verlengtips**, pagina 42.

Pistolen met vlak patroon

Pistoolonderdeel, serie	Mengkamer			Platte spuittip		
	Artikelnummer	Formaat inklemmingspoort inch (mm)	Vergelijkbare afmetingen	Artikelnummer	Afmetingen patroon inch (mm)	Groote opening inch (mm)
247101, A	AF2020	0,020 (0,50)	-000	FT0424	8-10 (203-254)	0,024 (0,61)
247102, A	AF2020	0,020 (0,50)	-000	FT0438	8-10 (203-254)	0,038 (0,97)
247103, A	AF2020	0,020 (0,50)	-000	FT0624	12-14 (305-356)	0,024 (0,61)
247104, A	AF2020	0,020 (0,50)	-000	FT0638	12-14 (305-356)	0,038 (0,97)
247107, A	AF2020	0,020 (0,50)	-000	FT0838	16-18 (406-457)	0,038 (0,97)
247108, A	AF2020	0,020 (0,50)	-000	FT0848	16-18 (406-457)	0,048 (1,22)
247111, A	AF2929	0,029 (0,70)	-00	FT0424	8-10 (203-254)	0,024 (0,61)
247112, A	AF2929	0,029 (0,70)	-00	FT0438	8-10 (203-254)	0,038 (0,97)
247113, A	AF2929	0,029 (0,70)	-00	FT0624	12-14 (305-356)	0,024 (0,61)
247114, A	AF2929	0,029 (0,70)	-00	FT0638	12-14 (305-356)	0,038 (0,97)
247117, A	AF2929	0,029 (0,70)	-00	FT0838	16-18 (406-457)	0,038 (0,97)
247118, A	AF2929	0,029 (0,70)	-00	FT0848	16-18 (406-457)	0,048 (1,22)
247121, A	AF4242	0,042 (1,00)	-01	FT0424	8-10 (203-254)	0,024 (0,61)
247122, A	AF4242	0,042 (1,00)	-01	FT0438	8-10 (203-254)	0,038 (0,97)
247123, A	AF4242	0,042 (1,00)	-01	FT0624	12-14 (305-356)	0,024 (0,61)
247124, A	AF4242	0,042 (1,00)	-01	FT0638	12-14 (305-356)	0,038 (0,97)
247127, A	AF4242	0,042 (1,00)	-01	FT0838	16-18 (406-457)	0,038 (0,97)
247128, A	AF4242	0,042 (1,00)	-01	FT0848	16-18 (406-457)	0,048 (1,22)
247131, A	AF5252	0,052 (1,30)	-02	FT0424	8-10 (203-254)	0,024 (0,61)
247132, A	AF5252	0,052 (1,30)	-02	FT0438	8-10 (203-254)	0,038 (0,97)
247133, A	AF5252	0,052 (1,30)	-02	FT0624	12-14 (305-356)	0,024 (0,61)
247134, A	AF5252	0,052 (1,30)	-02	FT0638	12-14 (305-356)	0,038 (0,97)
247137, A	AF5252	0,052 (1,30)	-02	FT0838	16-18 (406-457)	0,038 (0,97)
247138, A	AF5252	0,052 (1,30)	-02	FT0848	16-18 (406-457)	0,048 (1,22)

Mengkamers voor plat patroon door druk en debiet

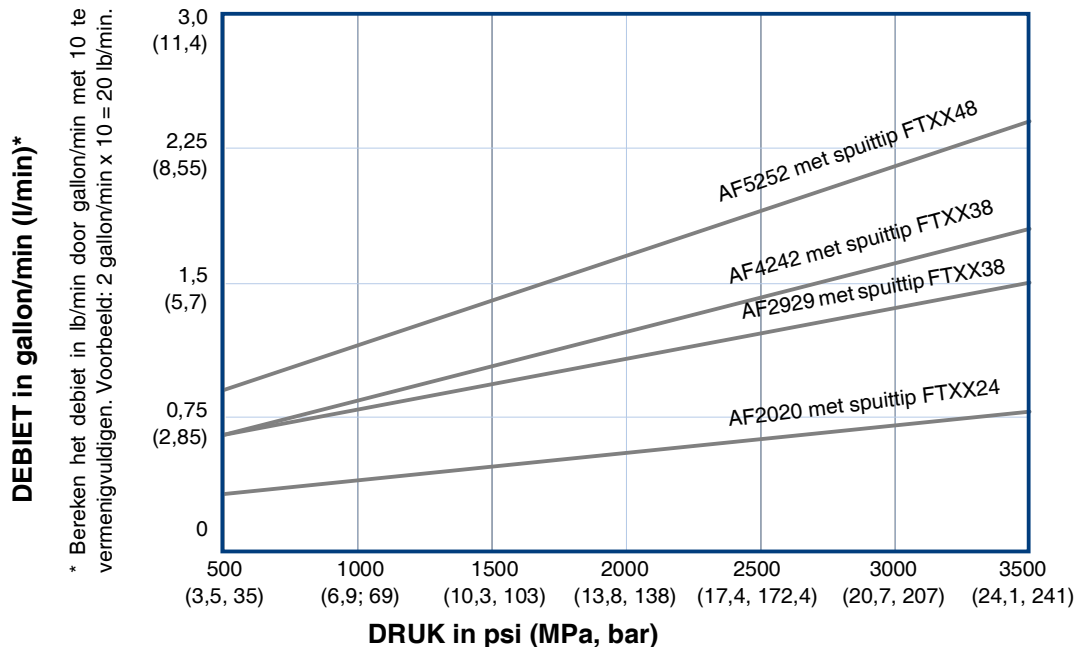

Pistool voor holle scheidingswanden, met vlak spuitpatroon

Zie de handleiding voor de schuimset voor holle scheidingswanden en TP100 voor meer informatie.

Zie **Bijbehorende handleidingen**, pagina 3.

Artikelnummer pistool	Mengkamer			Platte spuittip			Gegevens debiet
	Artikelnummer	Formaat inklemmingspoort inch (mm)	Vergelijkbare afmetingen	Artikelnummer	Patroon-diameter bij 610 mm (24 inch) tot doel inch (mm)	Afmetingen opening inch (mm)	Debiet bij benadering bij 1000 psi (7,0 MPa, 70 bar)
249525	AF4242	0,042 (1,00)	-01	FTM979	22 (559)	0,038 (0,97)	11 lb/min (4,99 kg/min)
249526	AF5252	0,052 (1,30)	-02	FTM979	22 (559)	0,038 (0,97)	15 lb/min (6,81 kg/min)

Pistool met breed, rond patroon

Artikelnummer pistool	Mengkamer			Patroondiameter bij 610 mm (24 inch) tot doel inch (mm)	Artikelnummer voor referentie met vergelijkbaar debiet
	Artikelnummer	Formaat inklemmingspoort inch (mm)	Vergelijkbare afmetingen		
249529	AW3939	0,039 (0,99)	-01	16 (406,4)	AR4242
249530	AW4646	0,046 (1,17)	-02	18 (457,2)	AR5252

Pistool met vier slangen

Pistool voor breed, rond spuitpatroon met circulatieverdeelstuk en vier slangen

Artikelnummer pistool	Mengkamer			Patroondiameter bij 610 mm (24 inch) tot doel inch (mm)	Debiet bij benadering bij 1000 psi (7,0 MPa, 70 bar)
	Artikelnummer	Formaat inklemmingspoort inch (mm)	Vergelijkbare afmetingen		
249810	AW2222	0,022 (0,56)	Niet beschikbaar (N/A)	8-9 (203-229)	4,5 lb/min (204 kg/min)

Spatwerkpistool









Artikelnummer pistool	Mengkamer		
	Artikelnummer	Formaat inklemmingspoort inch (mm)	Vergelijkbare afmetingen
248408	AR7070	0,070 (1,75)	-04

Pistolen met andere verhouding dan 1:1

Artikelnummer pistool	Mengkamer
253888	AR2232

Waarschuwingen

De onderstaande waarschuwingen betreffen de installatie, het gebruik, de aarding, het onderhoud en de reparatie van deze apparatuur. Het symbool met het uitroepteken verwijst naar een algemene waarschuwing en de gevarensymbolen verwijzen naar procedurespecifieke risico's. Als u deze symbolen in de handleiding of op de waarschuwingsetiketten ziet, raadpleeg dan deze Waarschuwingen. Productspecifieke gevarensymbolen en waarschuwingen die niet in dit hoofdstuk staan beschreven, staan vermeld in de gehele handleiding waar deze van toepassing zijn.

 <h2 style="margin: 0;">WAARSCHUWING</h2>	
	<p>GEVAAR VAN GIFTIGE MATERIALEN OF DAMPEN</p> <p>Giftige vloeistoffen of dampen kunnen ernstig letsel of zelfs de dood veroorzaken als deze in de ogen of op de huid spatten, of ingeademd of ingeslikt worden.</p> <ul style="list-style-type: none"> • Raadpleeg het veiligheidsgegevensblad (SDS) over hoe om te gaan met de vloeistoffen die u gaat gebruiken, voor de specifieke gevaren daarvan en de gevolgen van langdurige blootstelling. • Tijdens het spuiten, het onderhouden van apparatuur en bij elke aanwezigheid in het werkgebied moet het werkgebied altijd goed worden geventileerd. Alle daar aanwezige personen moeten geschikte PBM (persoonlijke beschermingsmiddelen) dragen. Zie de waarschuwingen in deze handleiding betreffende PBM (persoonlijke beschermingsmiddelen). • Bewaar gevaarlijke vloeistof in goedgekeurde containers en voer ze af conform alle geldende richtlijnen.
	<p>PERSOONLIJKE BESCHERMINGSMIDDELEN</p> <p>Draag altijd geschikte persoonlijke beschermingsmiddelen en bedek alle huid bij het spuiten, het onderhouden van de apparatuur of als u in het werkgebied bent. Beschermingsuitrusting helpt ernstig letsel te voorkomen, waaronder langdurige blootstelling, inademing van giftige rook, nevel of dampen en allergische reacties, brandwonden, oogletsel en gehoorverlies. Deze beschermingsmiddelen bestaan onder andere uit:</p> <ul style="list-style-type: none"> • Een goed passend beademingsapparaat, eventueel met luchttoevoer, chemisch ondoordringbare handschoenen, beschermende kleding en voetafdekking zoals aanbevolen door de fabrikant van de vloeistof en de regelgevende autoriteit ter plekke. • Gezichts- en gehoorbescherming
    	<p>GEVAAR VOOR INJECTIE DOOR DE HUID</p> <p>Materiaal dat onder hoge druk uit het doseerapparaat, uit lekkende slangen of uit beschadigde onderdelen komt, dringt via de huid door tot in het lichaam. Dit kan eruitzien als een gewone snijwond, maar het gaat om ernstig letsel dat zelfs kan leiden tot amputatie. Raadpleeg onmiddellijk een chirurgisch specialist.</p> <ul style="list-style-type: none"> • Zet het pistool op de veiligheidvergrendeling als er niet mee gespoten wordt. • Richt het pistool niet op iemand of op een lichaamsdeel. • Houd nooit uw hand voor de spuittip. • Probeer nooit lekkages te stoppen met uw handen, het lichaam, handschoenen of een doek. • Volg de Drukontlastingsprocedure wanneer u stopt met spuiten en voordat u de apparatuur reinigt, controleert of een servicebeurt geeft. • Draai steeds eerst alle vloeistofkoppelingen goed vast voordat u de apparatuur gaat bedienen. • Controleer de slangen en koppelingen elke dag. Vervang versleten of beschadigde onderdelen onmiddellijk.

WAARSCHUWING



GEVAAR VAN BRANDWONDEN

Oppervlakken van apparatuur en verwarmde vloeistof kunnen zeer heet worden tijdens het gebruik. Om ernstige brandwonden te vermijden:

- Raak de warme vloeistof of de apparatuur niet aan.



BRAND- EN EXPLOSIEGEVAAR

Ontvlambare dampen in het werkgebied, zoals die van oplosmiddelen en verf, kunnen ontbranden of exploderen. Verf of oplosmiddelen die door het apparaat stromen, kunnen statische elektriciteit opwekken. Voorkom brand en explosies onder meer als volgt:



- Gebruik de apparatuur alleen in goed geventileerde ruimtes.
- Zorg dat er geen ontstekingsbronnen zijn, zoals waakvlammen, sigaretten, draagbare elektrische lampen en kunststof druppelvangsers (deze kunnen statische vonkoverslag geven).
- Aard alle apparatuur in de werkomgeving. Zie de **Aarding** instructies.
- Spuit of spoel nooit oplosmiddelen onder hoge druk.
- Houd het werkgebied vrij van afval, inclusief oplosmiddelen, poetslappen en benzine.
- Haal geen stekkers uit stopcontacten, steek geen stekkers in stopcontacten en doe geen lampen aan of uit als er brandbare dampen aanwezig zijn.
- Gebruik alleen geaarde slangen.
- Houd het pistool stevig tegen de zijkant van een geaarde emmer gedrukt terwijl u in de emmer spuit. Gebruik geen emmervoeringen, tenzij ze antistatisch of geleidend zijn.
- **Stop onmiddellijk met werken** als u statische vonken ziet of een schok voelt. Gebruik het systeem pas weer als u de oorzaak van het probleem kent en het probleem verholpen is.
- Zorg dat er altijd een werkend brandblusapparaat in het werkgebied is.

WAARSCHUWING

 	<p>GEVAREN VAN MISBRUIK VAN APPARATUUR</p> <p>Verkeerd gebruik kan leiden tot ernstig letsel of de dood.</p> <ul style="list-style-type: none"> • Bedien het systeem niet als u moe bent of onder invloed bent van alcohol of geneesmiddelen. • Overschrijd nooit de maximale werkdruk en de maximale bedrijfstemperatuur van het zwakste onderdeel in uw systeem. Zie de Technische specificaties van alle apparatuurhandleidingen. • Gebruik vloeistoffen en oplosmiddelen die geschikt zijn voor de bevochtigde onderdelen van de apparatuur. Zie de Technische specificaties van alle apparatuurhandleidingen. Lees de waarschuwingen van de fabrikant van de vloeistoffen en oplosmiddelen. Vraag de leverancier of verkoper van het materiaal om het veiligheidsinformatieblad (MSDS) voor de complete informatie. • Schakel alle apparatuur uit en volg de Drukontlastingsprocedure wanneer deze niet gebruikt wordt. • Controleer de apparatuur dagelijks. Repareer of vervang versleten of beschadigde onderdelen onmiddellijk; vervang ze enkel door originele reserveonderdelen van de fabrikant. • Breng geen veranderingen of wijzigingen in de apparatuur aan. Door veranderingen of wijzigingen kunnen goedkeuringen door instanties ongeldig worden en kan er gevaar voor de veiligheid ontstaan. • Zorg dat alle apparatuur gekeurd en goedgekeurd is voor de omgeving waarin u ze gebruikt. • Gebruik apparatuur alleen voor het beoogde doel. Neem voor meer informatie contact op met uw distributeur. • Leid slangen en kabels uit de buurt van plaatsen waar gereden wordt, scherpe randen, bewegende onderdelen en hete oppervlakken. • Zorg dat er geen kink in slangen komt en buig ze niet te ver door; trek het apparaat nooit vooruit aan de slang. • Houd kinderen en dieren weg uit het werkgebied. • Houd u aan alle geldende veiligheidsvoorschriften.
	<p>GEVAAR VAN ALUMINIUM ONDERDELEN ONDER DRUK</p> <p>Het gebruik van vloeistoffen die niet compatibel zijn met aluminium in apparatuur die onder druk staat, kan leiden tot ernstige chemische reacties en kan ervoor zorgen dat de apparatuur stuk gaat. Wanneer u deze waarschuwing niet opvolgt, kan dat leiden tot overlijden, ernstig lichamelijk letsel of materiële schade.</p> <ul style="list-style-type: none"> • Gebruik geen 1,1,1-trichloorethaan, methyleenchloride, andere halogeenkoolwaterstofoplosmiddelen of vloeistoffen die dergelijke oplosmiddelen bevatten. • Gebruik geen chloorbleekmiddel. • Veel andere vloeistoffen kunnen stoffen bevatten die kunnen reageren met aluminium. Neem contact op met uw materiaalleverancier voor meer info over de compatibiliteit van de materialen.

Belangrijke informatie over isocyaanaat (ISO)

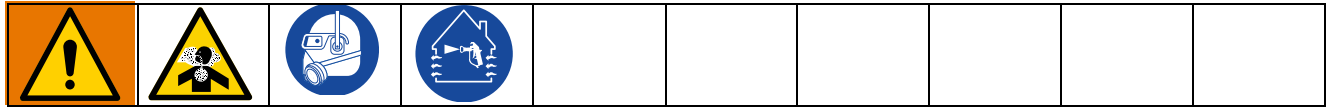

Isocyanaten (ISO) zijn katalysatoren die gebruikt worden in tweecomponentenmateriaal.

Aandachtspunten isocyaanaat



Bij het spuiten of afgeven van vloeistof die isocyaanaat bevat, kunnen schadelijke nevels, dampen of zwevende deeltjes ontstaan.

- Zorg dat u de waarschuwingen en de Veiligheidsgegevensbladen (SDS - Safety Data Sheet) van de fabrikant hebt gelezen en begrepen, zodat u op de hoogte bent van de specifieke gevaren en voorzorgsmaatregelen bij het gebruik van isocyanaten.
- Het gebruik van isocyanaten brengt potentieel gevaarlijke procedures met zich mee. U mag deze apparatuur uitsluitend gebruiken als u bent getraind in en gekwalificeerd voor het gebruik ervan en u de informatie in deze handleiding, de toepassingsinstructies van de vloeistoffabrikant en veiligheidsinformatiebladen hebt gelezen en begrepen.
- Het gebruik van onjuist onderhouden of verkeerd afgestelde apparatuur kan leiden tot onvoldoende uitgehard materiaal. Hierbij kan uitgassing optreden en kunnen onaangename geuren ontstaan. De apparatuur moet zorgvuldig worden onderhouden en afgesteld volgens de instructies in de handleiding.
- Om inademing van nevels, dampen of zwevende deeltjes met isocyaanaat te voorkomen, moet iedereen in het werkgebied geschikte ademhalingsbescherming dragen. Draag altijd goed passende ademhalingsbescherming, zo nodig ook van een aangeblazen type. Ventileer het werkgebied in overeenstemming met de instructies in de SDS'en van de vloeistoffabrikant.
- Vermijd elk huidcontact met isocyanaten. Iedereen in het werkgebied moet chemisch ondoordringbare handschoenen, beschermende kleding en voetafdekking dragen zoals aanbevolen door de fabrikant van de vloeistof en de regelgevende autoriteit ter plekke. Volg alle aanbevelingen van de fabrikant, ook die voor de omgang met vervuilde kleding. Was na het spuiten eerst handen en gezicht, voordat u gaat eten of drinken.
- Het risico van blootstelling aan isocyanaten houdt niet op na het spuiten. Mensen zonder geschikte PBM (persoonlijke beschermingsmiddelen) moeten wegblijven uit het werkgebied, tijdens gebruik van de materialen en gedurende een periode daarna, zoals aangegeven door de fabrikant van het materiaal. In het algemeen is deze periode minstens 24 uur.
- Waarschuw anderen die eventueel de ruimte kunnen betreden, over de gevaren van isocyanaten. Volg de aanbevelingen van de fabrikant van het materiaal en de regelgevende autoriteit ter plekke. Wij raden aan buiten de werkruimte een waarschuwingsbord te plaatsen zoals het voorbeeld hieronder:

 WAARSCHUWING	
	RISICO VAN GIFTIGE DAMPEN
NIET BINNENGAAN TIJDENS SPUITEN VAN SCHUIM OF GEDURENDE ____ UUR NA SPUITEN IS VOLTOOID	
GA PAS NAAR BINNEN:	
DATUM: _____	
TIJD: _____	

Zelfontbranding van materialen



Sommige materialen kunnen zelfontbrandend worden als ze te dik wordt aangebracht. Lees de waarschuwing van de materiaalfabrikant en de Veiligheidsgegevensbladen (SDS - Safety Data Sheet).

Houd componenten A en B gescheiden



Kruisbesmetting kan leiden tot uitgehard materiaal in materiaalleidingen, met als gevolg ernstig letsel of schade aan apparatuur. Om verontreiniging te voorkomen:

- Verwissel **nooit** de bevochtigde onderdelen voor component A en B.
- Gebruik nooit oplosmiddel aan de ene kant als het vanaf de andere kant is verontreinigd.

Vochtgevoeligheid van isocyanaten

Door blootstelling aan vocht (uit de lucht of andere bronnen) zal isocyaanaat ten dele uitharden, waarbij kleine, harde, schurende kristallen ontstaan die een suspensie vormen met de vloeistof. Na verloop van tijd vormt zich een laag op het oppervlak en zal de ISO geleren, waardoor de viscositeit toeneemt.

LET OP

Gedeeltelijk uitgehard isocyaanaat vermindert de prestaties en levensduur van alle bevochtigde delen.

- Gebruik altijd een afgesloten vat met een absorptiedroger in het luchtgat of een stikstofomgeving. Sla ISO **nooit** op in een open container.
- Houd het smeereservoir (indien geïnstalleerd) van de ISO-pomp steeds gevuld met een geschikt smeermiddel. Het smeermiddel zorgt voor een barrière tussen de ISO en de atmosfeer.
- Gebruik alleen vochtwerende slangen die geschikt zijn voor isocyaanaat.
- Gebruik nooit teruggewonnen oplosmiddel, omdat daar vocht in kan zitten. Houd ongebruikte containers met oplosmiddel altijd gesloten.
- Breng altijd een geschikt smeermiddel op de schroefdraad aan wanneer apparatuur opnieuw in elkaar wordt gezet.

OPMERKING: de dikte van de aangebrachte laag en de kristallisationsnelheid variëren naargelang de samenstelling van het ISO, de vochtigheid en de temperatuur.

Schuimharsen met 245 fa als blaasmiddel

Sommige blaasmiddelen gaan bij temperaturen boven 32 °C (90 °F) schuimen als ze niet onder druk staan, in het bijzonder als ze geroerd worden. Om het schuimen te verminderen, moet de voorverwarming in een circulatiesysteem worden beperkt.

Van materiaal wisselen

LET OP

Het wisselen van materiaal dat in uw apparatuur wordt gebruikt, vereist speciale aandacht om schade en tijdverlies te voorkomen.

- Spoel voor een materiaalwissel de apparatuur meerdere keren, zodat die grondig schoon is.
- Reinig na het spoelen altijd de zeven bij de vloeistofinlaat.
- Vraag de fabrikant van het materiaal naar de chemische compatibiliteit.
- Bij een omschakeling tussen epoxy en urethaan of polyurea is demontage en reiniging van alle vloeistofcomponenten nodig. Vervang ook alle slangen. Epoxyharsen hebben vaak aminen aan de B-zijde (uitharder). Polyurea's vaak hebben amines aan de B-zijde (hars).

Overzicht

Werkingstheorie

Pistool geactiveerd (er wordt vloeistof gespoten)

Mengkamer (19) valt terug, onderbreekt luchtreinigingsstroom. De inklemningspoorten (IP) zijn uitgelijnd met de vloeistofpoorten van de zijafdichtingen (18c), zodat de vloeistof door de spuitopening (N) van de mengkamer kan stromen.

Verklaring



OPMERKING: Vloeistofdoorgangen worden niet op schaal getoond.

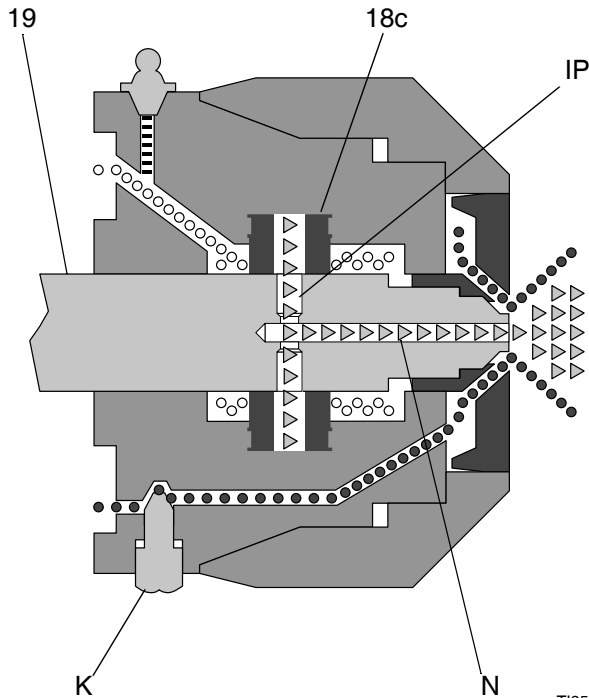

T13545a

Pistool gedeactiveerd (lucht wordt gereinigd)

Mengkamer (19) beweegt naar voren, onderbreekt vloeistofstroom. Inklemningspoorten (IP) geopend naar luchtkamer (AC); hierdoor kan spoellucht door de spuitmond van de mengkamer (N) stromen.

Verklaring

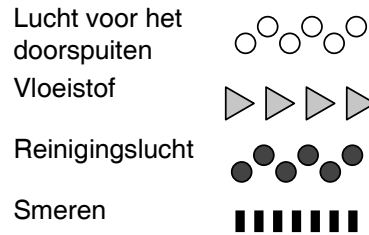

OPMERKING: Vloeistofdoorgangen worden niet op schaal getoond.

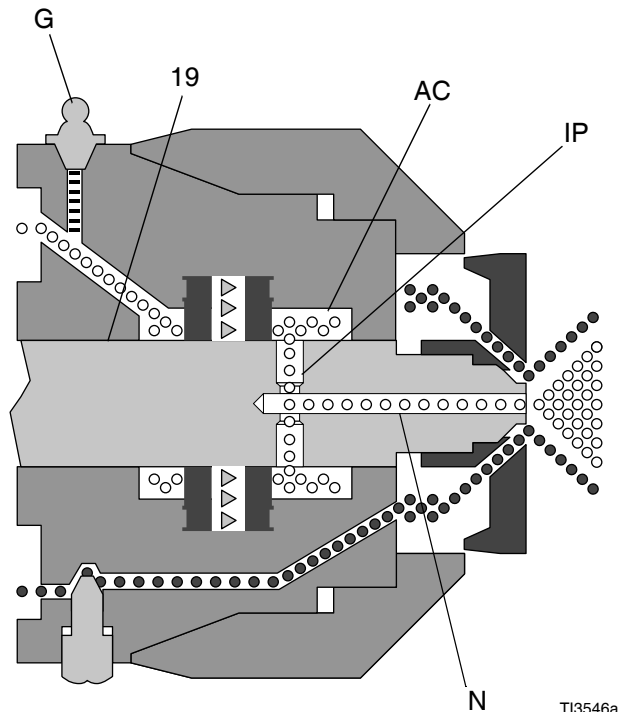

T13546a

De onderdelen

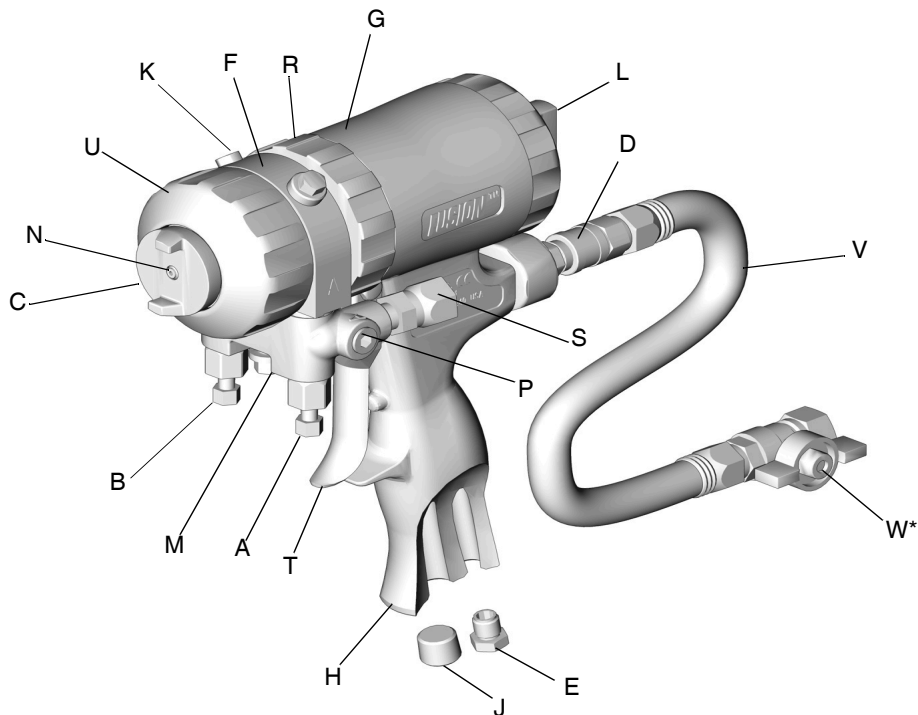

T12408A

AFB. 1: De onderdelen

Verklaring

A	Vloeistofventiel A-zijde (ISO)
B	Vloeistofventiel B-zijde (hars)
C	Luchtkap
D	Snelkoppeling luchtleiding
E	Geluiddemper
F	Vloeistofbehuizing
G	Smeernippel (onder de dop)
H	Handgreep
J	Optionele luchtinlaat
K	Luchtventiel voor reinigen
L	Zuigerbeveiliging

Verklaring

M	Vloeistofverdeelstuk pistool
N	Spuitmond mengkamer
P	Optionele vloeistofinlaten (A-zijde getoond)
R	Borgring
S	Wartels vloeistofinlaat (A-zijde getoond)
T	Trekker
U	Klemring aan de voorkant
V	Luchthulp slang pistool
W*	Luchtventiel

* Er wordt geen luchtventiel (W) bij het spatwerkpistool geleverd.

Installatie

Aarding

				
<p>De apparatuur moet worden geaard om het risico op statische vonken te beperken. Statische vonken kunnen ervoor zorgen dat dampen ontbranden of ontploffen. Aarding biedt de elektrische stroom een ontsnapingsdraad.</p>				

Spuitpistool: aard door aansluiting op een goed geaarde vloeistofslang en pomp.

Doseerapparaat: Volg de instructies in de handleiding van uw doseerapparaat.

Opstellen

1. Sluit de vloeistofventielen A en B.

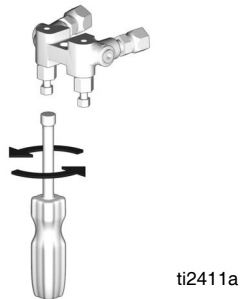

2. Sluit de vloeistofslangen A (ISO) en B (HARS) aan op het vloeistofverdeelstuk.

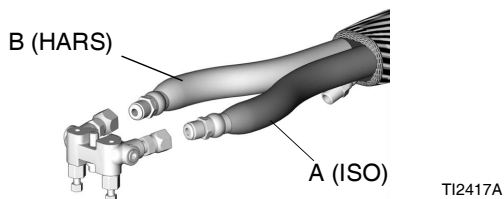

3. Schakel de zuigerbeveiliging (L) in. Zie **Zuigerbeveiliging**, pagina 20.

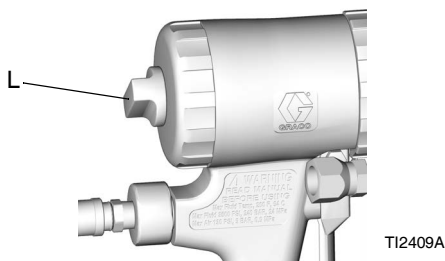

4. Sluit de luchthulp slang van het pistool (V) en het luchtventiel (W*) aan op de hoofd luchtslang Sluit het vloeistofverdeelstuk (M) aan op het pistool

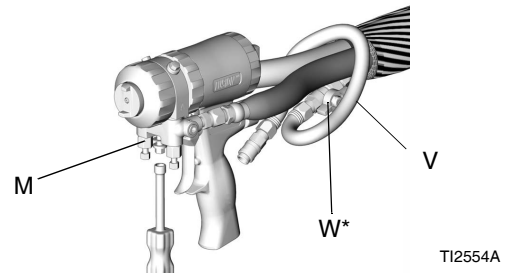

* Er wordt geen luchtventiel (W) bij het spatwerkpistool geleverd.

5. Sluit de snelkoppeling van de luchtleiding (D) aan. Draai de luchttoevoer open. Open het luchtventiel (W*). Er moet lucht uit de spuitmond (N) stromen.

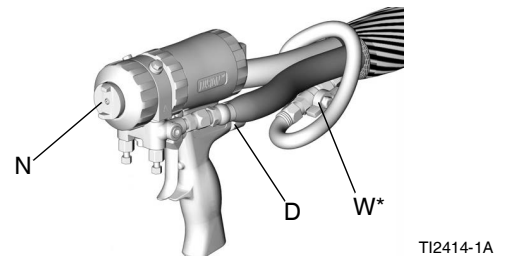

6. Ontgrendel de zuigerbeveiliging (L). Zie **Zuigerbeveiliging**, pagina 20.

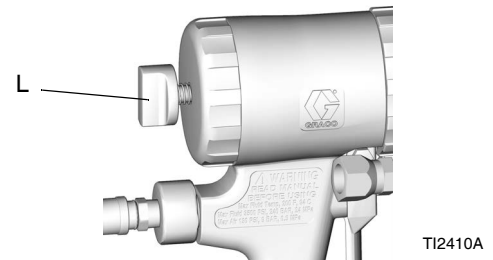

7. Trek de trekker in om te controleren of de slag de hele mengkamer bereikt. De voorkant van de luchtkap (C) moet ongeveer gelijk komen met de klemring (U).

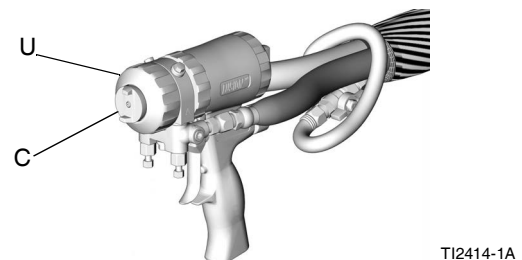

8. Open de reinigingsluchtkraan (K) 1/4-1/2 slag en trek de trekker in om te controleren of de reinigingslucht gaat stromen. Stel naar wens in. Deze stap is niet van toepassing op het spatwerkpistool 248408.

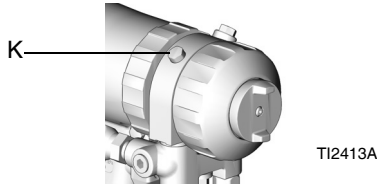

9. Schakel de zuigerbeveiliging (L) in. Zie **Zuigerbeveiliging**, pagina 20.



10. Zet het doseerapparaat aan.

11. Draai vloeistofventiel B (HARS) ongeveer drie halve slagen open. Open vervolgens vloeistofventiel A (ISO).

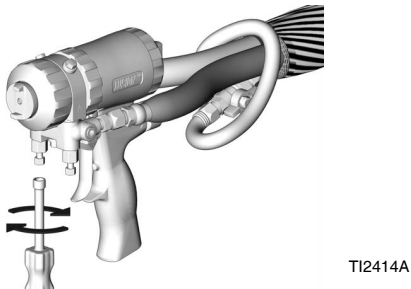

12. Ontgrendel de zuigerbeveiliging (L). Zie **Zuigerbeveiliging**, pagina 20.



13. Test het spuiten op karton. Stel de druk en de temperatuur af om het gewenste resultaat te krijgen.

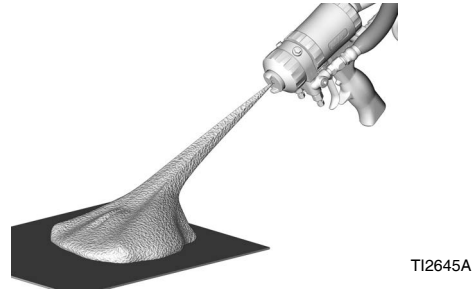

14. Breng een laag smeermiddel aan over de voorkant van het pistool en de borgring (R), of gebruik de pistoolkap om te voorkomen dat er zich overspray verzamelt en om het demonteren gemakkelijk te maken. Zie **Smeermiddel voor pistoolrevisie**, pagina 43, voor het bestellen van smeermiddel en een pistoolkap.

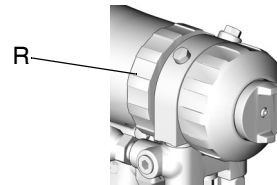

15. Het pistool is klaar om te spuiten.

Optionele configuraties

De positie van het vloeistofverdeelstuk wijzigen

Het vloeistofverdeelstuk zit aan de onderkant van het pistool, met de A-zijde aan de linkerkant, gezien vanaf de bediener achter het pistool. Het verdeelstuk kan ook aan de bovenkant worden geplaatst. Hierdoor worden de A-componenten (vloeistofinlaatwartel, terugslagventiel, zijafdichtingspatroon en mengkamer) naar de rechterkant verplaatst.

LET OP

Voorkom kruisbesmetting in het pistool door de A-onderdelen (isocyaanaat) en B-onderdelen (hars) niet onderling te verwisselen. Kruisbestemming kan ervoor zorgen dat het materiaal in het pistool uithardt. Uitgehard materiaal kan de afdichtingsoppervlakken beschadigen, de vloeistofdoorlaten blokkeren en voorkomen dat het pistool werkt.

1. Volg de **Drukontlastingsprocedure**, pagina 19.
2. Koppel de snelkoppeling van de luchtleiding (D) los en verwijder het vloeistofverdeelstuk (M).

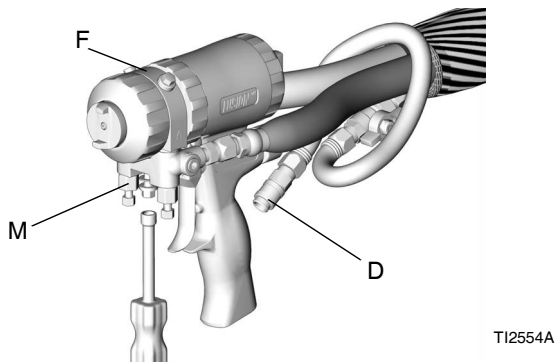

3. Volg de **De voorkant verwijderen**-procedure op pagina 29.
4. Draai de vloeistofbehuizing (F) 180 graden.
5. Volg de **De voorkant bevestigen**-procedure op pagina 29.
6. Sluit het vloeistofverdeelstuk weer aan. Sluit de luchtleiding opnieuw aan. U kunt het pistool weer gebruiken.

De positie van de slang wijzigen

De vloeistofinlaatwartels en de snelkoppeling voor de lucht zijn normaal naar de achterkant van het pistool gericht. Het is echter ook mogelijk de slangen naar onderen te richten.

LET OP

Voorkom kruisbesmetting in het pistool door de A-onderdelen (isocyaanaat) en B-onderdelen (hars) niet onderling te verwisselen. Kruisbestemming kan ervoor zorgen dat het materiaal in het pistool uithardt. Uitgehard materiaal kan de afdichtingsoppervlakken beschadigen, de vloeistofdoorlaten blokkeren en voorkomen dat het pistool werkt.

1. Volg de **Drukontlastingsprocedure**, pagina 19.
2. Ontlast de systeemdruk. Volg de **Drukontlastingsprocedure** in de handleiding van uw doseerapparaat.
3. Koppel de luchtleiding (D) los en verwijder het vloeistofverdeelstuk (M).

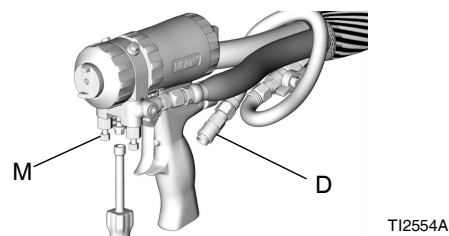

4. Koppel de vloeistofslangen los van de vloeistofinlaatwartels (S). Verwijder de wartels. Verwijder de pluggen uit de optionele inlaten (P).

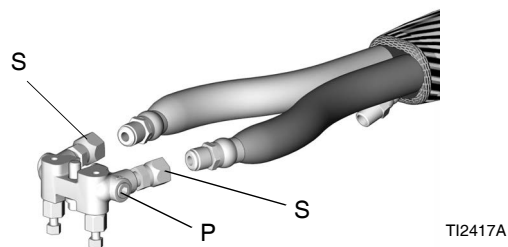

5. Breng draadafdichtmiddel aan op de pluggen (12c), kniestukken (50*) en mannelijke schroefdraad van de wartels (S). Plaats kniestukken (50*) in de optionele vloeistofinlaten (P), naar beneden gericht. Breng de wartels (S) aan in de kniestukken. Zorg ervoor dat de A-wartel (kleinere) in de A-zijde wordt geplaatst. Breng de meegeleverde pluggen aan op de plek waar de wartels zich bevonden. Draai alle onderdelen vast met 26,6-27,7 N•m (235-245 in-lb).

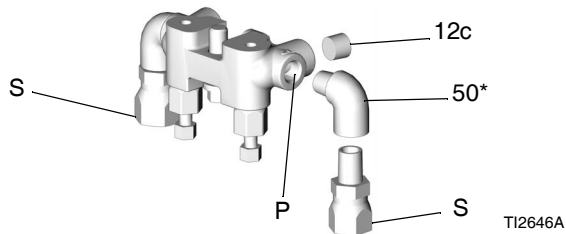

* Er worden geen kniestukken (50) bij het spatwerkpistool geleverd.

6. Sluit de slangen A en B aan op de wartels A en B.
7. Verwijder de snelkoppeling van de luchtleiding (D) en de optionele luchtinlaatplug (J). Verwissel de posities. Breng draadafdichtmiddel aan en draai aan met 14-15 N•m (125-135 in-lb).

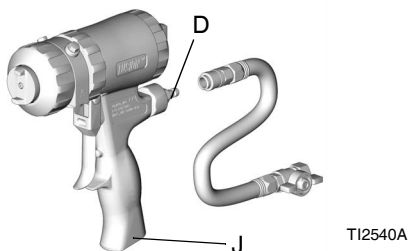

8. Sluit het vloeistofverdeelstuk weer aan. Sluit de luchttoevoer weer aan. U kunt het pistool weer gebruiken.

De platte spuittips verplaatsen of vervangen

1. Volg de **Drukontlastingsprocedure**, pagina 19.
2. Verwijder de luchtkap (10) en de platte spuittip (39). Kijk de O-ring na (40).

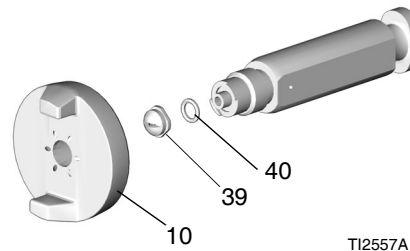

OPMERKING: Indien de tip klem zit, wrik deze dan los met een kleine schroevendraaier of duw deze weg met een buigtang. De spuittip is gehard om schade tegen te gaan.

3. Voor het reinigen dompelt u de spuittip onder in een geschikt oplosmiddel, zie **Meegeleverde gereedschapsset**, pagina 22. Reinig voorzichtig met spuittipreiniger 15D234. Zie **Gereedschap voor reiniging spuittip**, pagina 44, voor de configuratie van de spuittip.
4. Plaats de tip horizontaal of verticaal, of breng een ander formaat spuittip aan.

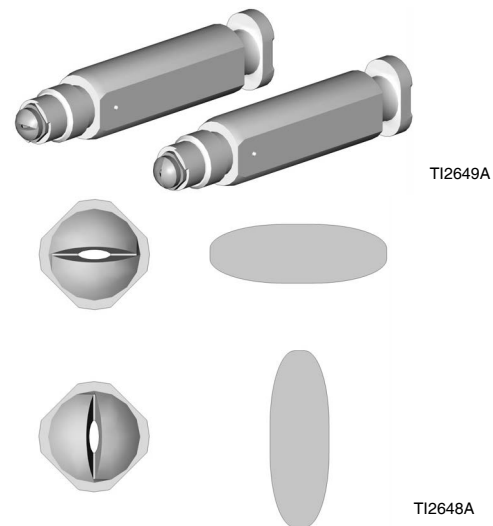

OPMERKING: De spuittips zijn op de achterzijde gemarkeerd met de laatste drie cijfers van het artikelnummer. Zie **Referentieids voor onderdelen platte spuittip**, pagina 37.

5. Plaats de luchtkap weer handvast.

OPMERKING: Het uitlijnen van de reinigingsluchtpoorten op de luchtkap heeft geen invloed op de werking.

Bediening

Drukontlastingsprocedure

 Volg altijd de Drukontlastingsprocedure als u dit symbool ziet.



Het systeem blijft onder druk staan totdat deze handmatig wordt ontlast. Voorkom ernstig letsel veroorzaakt door vloeistof onder druk, zoals injectie door de huid, opspattende vloeistof en bewegende onderdelen, door de instructies onder **Drukontlastingsprocedure** te volgen wanneer u stopt met spuiten en voordat u de apparatuur reinigt, controleert of er onderhoud aan uitvoert.

1. Schakel de zuigerbeveiliging (L) in. Zie **Zuigerbeveiliging**, pagina 20.

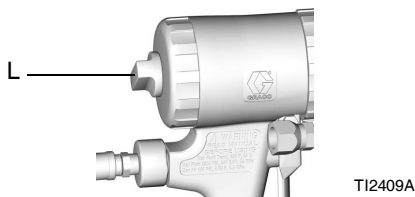

2. Sluit de vloeistofventielen A en B. Laat het luchtventiel (W) open.

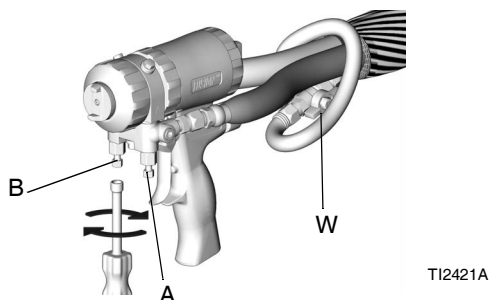

3. Ontgrendel de zuigerbeveiliging (L). Zie **Zuigerbeveiliging**, pagina 20.



4. Haal de trekker over op karton of in een afvalbak om de druk te ontlasten.

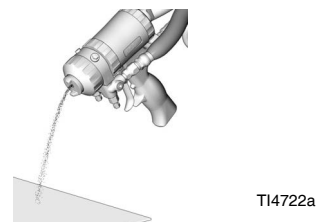

5. Schakel de zuigerbeveiliging (L) in. Zie **Zuigerbeveiliging**, pagina 20.

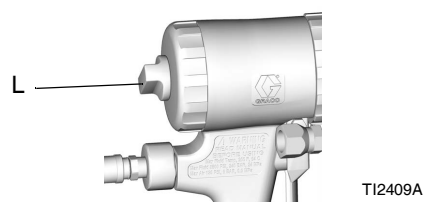

OPMERKING: Als de druk in het spuitpistool is ontlast, blijft de vloeistof in de slang en het doseerapparaat onder druk staan. Voer de **Drukontlastingsprocedure** in de handleiding van uw doseerapparaat uit om de druk te ontlasten.

Zuigerbeveiliging



Vloeistof onder hoge druk uit doseerapparaten kan door de huid dringen. Voorkom ernstig letsel door vloeistof onder druk door altijd de zuigerbeveiliging in te schakelen en de vloeistofafsluitventielen te sluiten om te voorkomen dat de trekker per ongeluk wordt ingedrukt wanneer u stopt met spuiten.

De zuigerbeveiliging inschakelen: Druk de knop in en draai deze rechtsom. Het pistool werkt niet als de beveiliging is ingeschakeld.

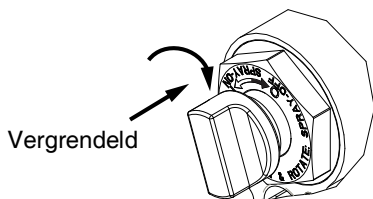

r_257826_313266_1_2b

De zuigerbeveiliging uitschakelen: Druk de knop in en draai deze linksom totdat hij omhoog komt. Er ontstaat een opening tussen de knop en de pistoolromp.

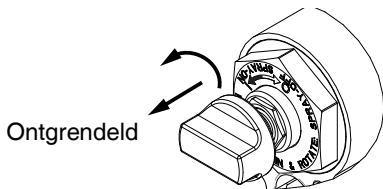

r_257826_313266_1_1b

De luchtkap draaien



Voor altijd de **Drukontlastingsprocedure** uit, pagina 19, voordat u de luchtkap (C) draait.

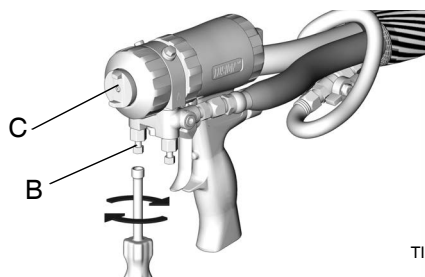

TI2421A

Luchtdrukverlies

Bij luchtdrukverlies blijft het pistool verder spuiten. Volg één van deze stappen om het pistool uit te zetten:

- Schakel de zuigerbeveiliging in. Zie **Zuigerbeveiliging**.
- Sluit de vloeistofventielen A en B.

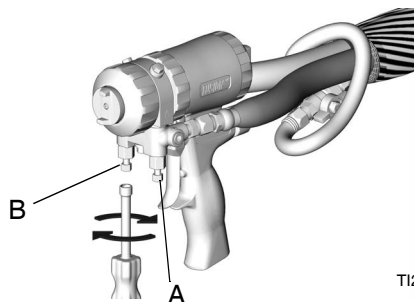

TI2421A

Het pistool spoelen

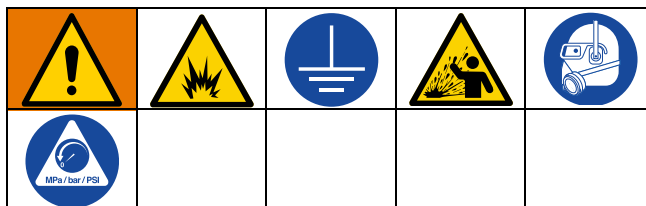

Aard de apparatuur en afvalcontainer te allen tijde om brand en ontploffingen te voorkomen. Spoel altijd bij een zo laag mogelijke druk om statische vonken en letsel door opspattend materiaal te voorkomen.

1. Volg de **Drukontlastingsprocedure**, pagina 19.
2. Koppel het pistool los van de slang.
3. Sluit het pistool aan op het blok van het spoelverdeelstuk (52).
4. Spoel met een geschikt oplosmiddel in een geaarde emmer en houd een deel van het vloeistofverdeelstuk (M) stevig tegen de zijkant van de emmer. Gebruik de laagst mogelijke materiaaldruk als u spoelt.
5. Volg de **Drukontlastingsprocedure**, pagina 19.
6. Koppel het pistool los van het blok van het spoelverdeelstuk.

OPMERKING: Voor een grondige spoeling zijn de spoeloplosmiddelsets 248139 en 248229 optioneel verkrijgbaar. Deze sets passen op spoelverdeelstuk 15B817. Zie de handleiding van uw set voor oplosmiddelspoeling voor uitgebreide spoelinstructies.

Dagelijkse uitschakelprocedure



Vet het pistool dagelijks in om het uitharden van twee componenten te voorkomen en vloeistofdoorlaten schoon te houden. Lucht uit de luchtkamer (AC), de inklemspooorten (IP) en de spuitmond van de mengkamer (N) bevat vetaanslag die zich op alle binnenste oppervlakken afzet.

Verklaring

- Lucht voor het doorspuiten 
- Vloeistof 
- Reinigingslucht 
- Smeren 

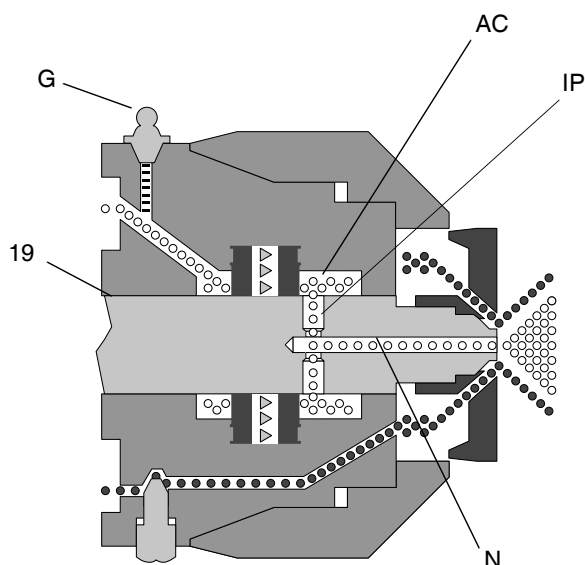

1. Volg de **Drukontlastingsprocedure**, pagina 19.
2. Laat de luchttoevoer ingeschakeld en het pistool gedeactiveerd.
3. Verwijder de dop van de vetnippel. Breng met een vetpistool (Y) smeervet in de fitting (G) totdat er smeerveel uit de spuitmond van de mengkamer (N) komt.

OPMERKING: Gebruik niet te veel smeermiddel. Druk maximaal twee keer. Laat geen smeerveel op reeds gespoten materiaal komen.

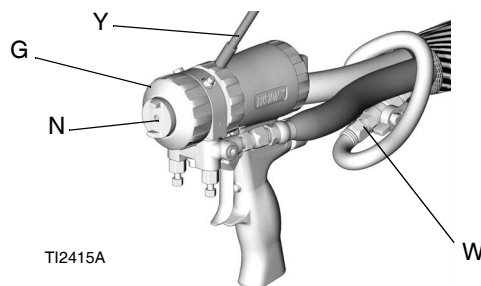

4. Plaats de dop van de smeernippel terug.
5. **Alleen bij pistolen voor ronde en vlakke spuitpatronen:** Schakel het luchtventiel (W) uit. **Alleen voor spatwerkpistolen:** Schakel de hoofd luchttoevoer uit.

Onderhoud

Preventief onderhoud

Aanbevolen schema	Onderhoudsprocedure
Dagelijks	Het pistool spoelen, pagina 20.
	De spuitmond van de mengkamer reinigen, pagina 23.
	De luchtkap reinigen, pagina 23.
Wekelijks	Mengkamer en zijafdichtingspatronen controleren, pagina 24. Kijk de O-ringen na.
	De terugslagventielen controleren, pagina 26. Kijk de O-ringen en filters na.
	De zuigerbeveiliging controleren, pagina 26.
	De terugslagventielen controleren, pagina 26.
Waar nodig	De inklemmingspoorten reinigen, pagina 23.
	Smering, pagina 24.

Meegeleverde gereedschapsset

- Dopsleutel, 5/16
- Schroevendraaier, 1/8 blad
- Boor spuitmond. Verschillende maten afhankelijk van de grootte van de spuitmond.
- Boor inklemmingspoort, verschillende maten afhankelijk van de poortgrootte. Zie TABEL 1, pagina 23.
- Boordrager 117661, met dubbele omkeerbare boorklauwen

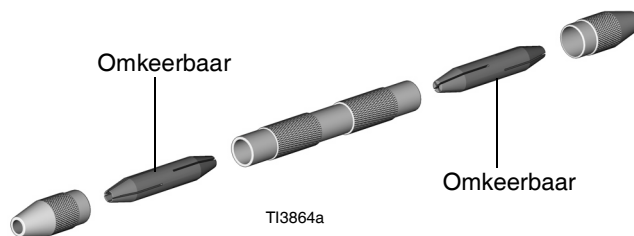

- Vetpistool 551189; met 85 g (3 oz) vet
- Spoelverdeelstuk 15B817 (niet geleverd met spatwerkpistool).

Het oppervlak van het pistool reinigen

Houd het pistool schoon met de optionele pistoolkap.

Het aanbrengen van een dunne laag smeermiddel maakt reinigen gemakkelijker.

Veeg de buitenzijde van het pistool schoon met geschikt oplosmiddel.

Gebruik N Methyl Pyrrolidone (NMP), van het merk Dynaloy[®] Dynasolve CU-6, SB van het merk Versaflex Dzolv[®], of een vergelijkbaar middel om uitgehard materiaal zacht te maken.

De spuitmond van de mengkamer reinigen

1. Volg de **Drukontlastingsprocedure**, pagina 19.
2. Schakel de zuigerbeveiliging (L) in.
Zie **Zuigerbeveiliging**, pagina 20.

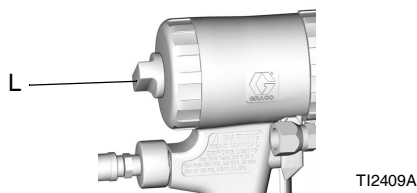

3. Gebruik een reinigingsboor van de juiste maat voor het reinigen van de spuitopening (N) van de mengkamer. Reinig de luchtkap (C) zo nodig met een stevige borstel.

OPMERKING: Zie TABEL 1, en **Boorstiftsets**, pagina 39.

Tabel 1: Boormaten spuitmond			
Rond spuiten		Plat spuiten	
Artikel-nummer mengkamer	Boormaat inch (mm)	Artikel-nummer mengkamer	Boormaat inch (mm)
AR2020	#58, 0,042 (1,00)	AF2020	3/32, 0,094 (2,35)
AR2929	#55, 0,052 (1,30)	AF2929	3/32, 0,094 (2,35)
AR3737	#55, 0,052 (1,30)		
AR4242	#53, 0,060 (1,50)	AF4242	3/32, 0,094 (2,35)
AR4747	1/16, 0,0625 (1,59)		
AR5252	#50, 0,070 (1,75)	AF5252	3/32, 0,094 (2,35)
AR6060	#44, 0,086 (2,15)		
AR7070	3/32, 0,094 (2,35)		
AR8686	#32, 0,116 (2,90)		
AR2237	0,47 (1,2)	AF2033	3/32, 0,094 (2,35)
AR2924	#55, 0,052 (1,30)	AF2942	3/32, 0,094 (2,35)
AR3729	#55, 0,052 (1,3 mm)		

De luchtkap reinigen

Dompel de luchtkap onder in een geschikt oplosmiddel. Reinig de gaten met boor 58 (0,042).

De inklemmingspoorten reinigen

1. Volg de **Drukontlastingsprocedure**, pagina 19.
2. Koppel de snelkoppeling van de luchtleiding (D) los en verwijder het vloeistofverdeelstuk (M).
3. Volg de **Het pistool spoelen**-procedure op pagina 20. Als het pistool niet goed doorspoelt, zie **Mengkamer en zijafdichtingspatronen controleren**, pagina 24.

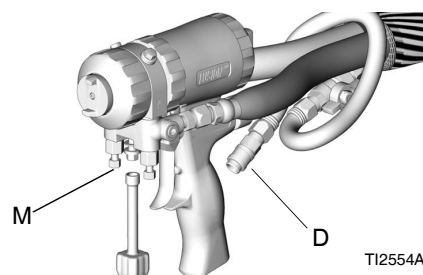

4. Volg de **De voorkant verwijderen**-procedure op pagina 29.
5. Duw de mengkamer (19) naar voren totdat de inklemmingspoorten (IP) zichtbaar worden. Sommige mengkamers zijn met een verzinkeboor (CB) afgeschuind, zodat er twee verschillende boren nodig zijn om de inklemmingspoorten goed te reinigen. Zie TABEL 2, pagina 24, om de juiste boormaat te selecteren. Zie ook **Boorstiftsets**, pagina 39.

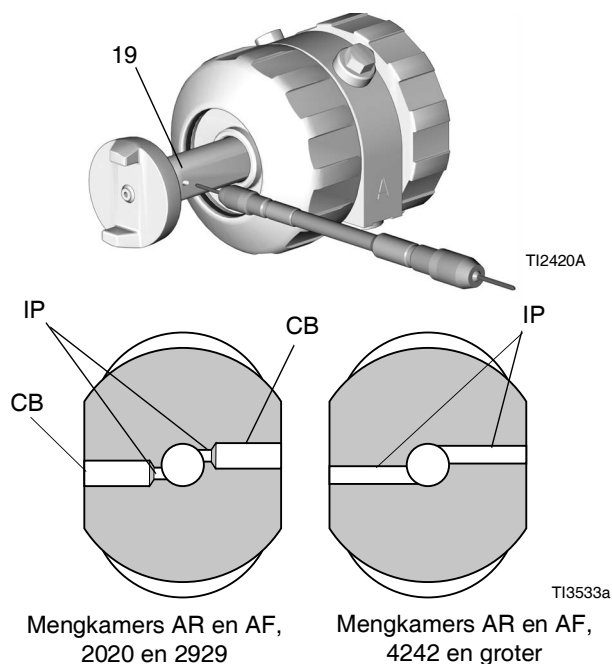

Tabel 2: Boormaten inklemmingspoorten

Artikelnummer mengkamer	Boormaat inklemmingspoort (IP) inch (mm)	Boormaat verzinkboor inch (mm)
AR2020	#76, 0,020 (0,50)	#53, 0,060 (1,50)
AR2929	#69, 0,029 (0,70)	#53, 0,060 (1,50)
AR3737	#63, 0,037 (0,94)	N.v.t.
AR4242	#58, 0,042 (1,00)	N.v.t.
AR4747	#56, 0,0165 (1,18)	N.v.t.
AR5252	#55, 0,052 (1,30)	N.v.t.
AR6060	#53, 0,060 (1,50)	N.v.t.
AR7070	#50, 0,070 (1,75)	N.v.t.
AR8686	#44, 0,086 (2,15)	N.v.t.
AF2020	#76, 0,020 (0,50)	#53, 0,060 (1,50)
AF2929	#69, 0,029 (0,70)	#53, 0,060 (1,50)
AF4242	#58, 0,042 (1,00)	N.v.t.
AF5252	#55, 0,052 (1,30)	N.v.t.
Mengkamersets met verhouding anders dan 1:1		
AR2232	#74, 0,023 (0,59) #61, 0,032 (0,81)	#53, 0,060 (1,50)
AR2942	#58, 0,042 (1,07) #69, 0,029 (0,74)	#53, 0,060 (1,50)
AR3729	#63, 0,037 (0,94) #69, 0,029 (0,74)	#53, 0,060 (1,50)
AR2033	#76, 0,020 (0,50) #66, 0,033 (0,84)	#53, 0,060 (1,50)
AR2942	#69, 0,029 (0,74) #58, 0,042 (1,07)	#53, 0,060 (1,50)

- Duw de mengkamer (19) terug in positie.
- Volg de **De voorkant bevestigen**-procedure op pagina 29.
- Sluit het vloeistofverdeelstuk (M) weer aan. Sluit de luchttoevoer weer aan. U kunt het pistool weer gebruiken.

Smering

Smeer alle O-ringen, afdichtingen en schroefdraden overvloedig. Smeer schroefdraad en buitenkant van de borgring (11). Zie **Smeermiddel voor pistoolrevisie**, pagina 43 voor het bestellen van smeermiddel.

Mengkamer en zijafdichtingspatronen controleren

Zie **Modellen**, pagina 4, voor de beschikbare afmetingen voor mengkamers.

- Volg de **Drukontlastingsprocedure**, pagina 19.
- Voer de procedure **Het pistool spoelen** uit, pagina 20, om achtergebleven chemicaliën te verwijderen.
- Verwijder het vloeistofverdeelstuk (M). Laat de luchttoevoer aangekoppeld.

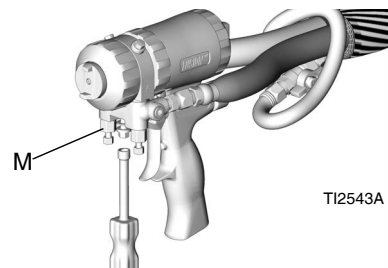

T12543A

- Koppel de luchthulp slang van het pistool (V) los uit de snelkoppeling voor de luchtleiding (D).

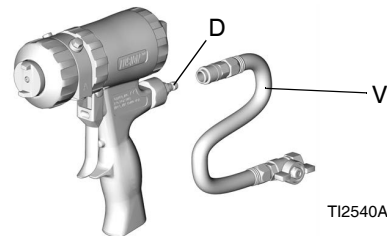

T12540A

- Volg de **De voorkant verwijderen**-procedure op pagina 29.
- Verwijder de luchtkap (10) en de klemring (9). Controleer de O-ring (3) die in de klemring zit.

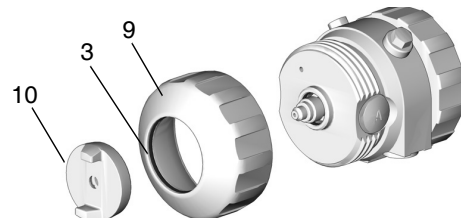

T12424A

7. Trek de zijafdichtingspatronen (18) eruit.

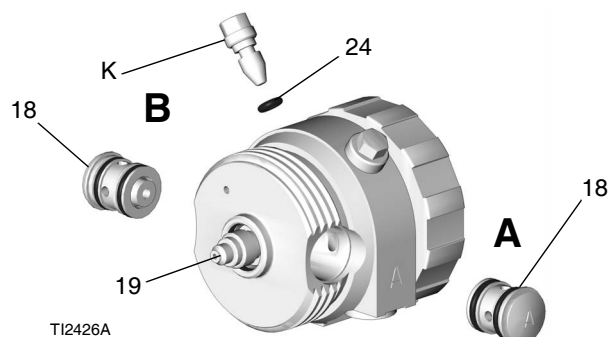

8. Trek de mengkamer (19) uit de achterkant van de materiaalbehuizing. Controleer deze op schade. Volg de **De inklemmingspoorten reinigen**-procedure op pagina 23.
9. Breng een dunne laag smeermiddel aan op de mengkamer (19). Plaats de mengkamer. De gestanste letter A en inkeping (N) moeten aan dezelfde kant zitten als A op de materiaalbehuizing. De mengkamer wordt geklemd om in de vloeistofbehuizing te passen.

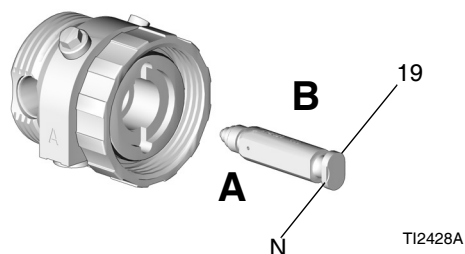

LET OP

Voorkom kruisbesmetting in het pistool door de A-onderdelen (isocyaan) en B-onderdelen (hars) niet onderling te verwisselen. Kruisbestemming kan ervoor zorgen dat het materiaal in het pistool uithardt. Uitgehard materiaal kan de afdichtingsoppervlakken beschadigen, de vloeistofdoorlaten blokkeren en voorkomen dat het pistool werkt.

10. Inspecteer nauwkeurig de O-ringen en oppervlakken van de zijafdichtingen. Vervang versleten of beschadigde onderdelen. Smeer de O-ringen (18d, 18e) ruim en monteer ze weer. Druk op de zijafdichtingen (18c) om de juiste werking van de veer (18b) te controleren.

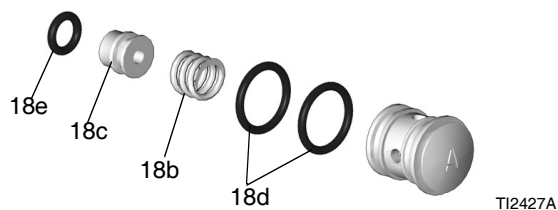

11. Vet de zijafdichtingspatronen (18) in en breng ze weer aan.

LET OP

Voorkom kruisbesmetting in het pistool door de A-onderdelen (isocyaan) en B-onderdelen (hars) niet onderling te verwisselen. Kruisbestemming kan ervoor zorgen dat het materiaal in het pistool uithardt. Uitgehard materiaal kan de afdichtingsoppervlakken beschadigen, de vloeistofdoorlaten blokkeren en voorkomen dat het pistool werkt.

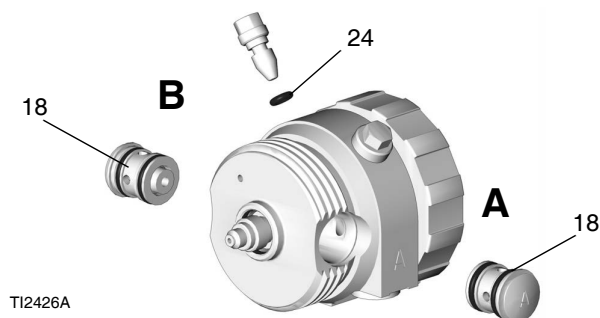

12. Smeer alle schroefdraad en monteer de borgring (9) weer. Plaats de luchtkap (10).

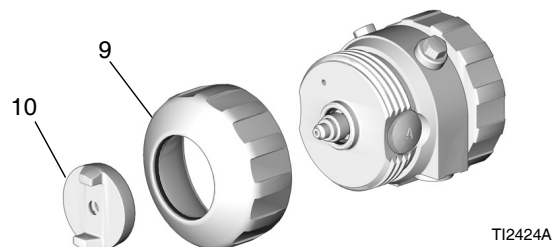

13. Volg de **De voorkant bevestigen**-procedure op pagina 29.
14. Sluit de luchttoevoer aan en haal de pistooltrekker enkele keren over om op lekken te controleren. Als een van de terugslagventielen uit zijn juiste positie schiet, dan is die zijde van de mengkamer of bij componenten van de zijafdichting slecht afgedicht tegen vloeistof. Verhelp eerst dat probleem voordat u het materiaalverdeelstuk aansluit.
15. Koppel het vloeistofspruitstuk aan. Koppel de luchttoevoer aan. U kunt het pistool weer gebruiken.

De zuigerbeveiliging controleren

1. Volg de **Drukontlastingsprocedure**, pagina 19.
2. Koppel de snelkoppeling van de luchtleiding (D) los en verwijder het vloeistofverdeelstuk (M).

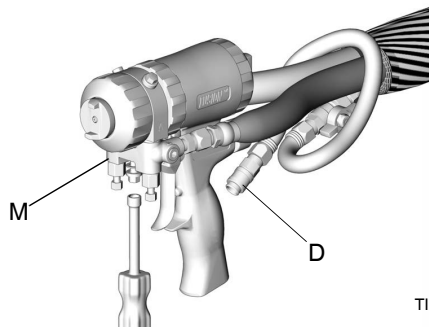

TI2554A

3. Schroef de cilinderkap (5) los. Houd de vergrendelstaaf (28) van de zuiger vast met een sleutel en schroef hem los van de veiligheidsvergrendeling (4). inspecteer de veer (30) en de O-ringen (14, 24).

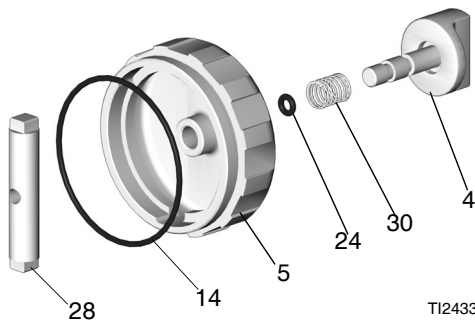

TI2433A

4. Smeer de O-ringen overvloedig en monteer deze opnieuw. Reinig het schroefdraad met oplosmiddel of alcohol. Breng een middelsterke Loctite ® vloeibare pakking of soortgelijk middel aan op de schroefdraad van de vergrendelstaaf (28), en monteer die weer.
5. Sluit het vloeistofverdeelstuk aan.
6. Koppel de luchttoevoer aan. U kunt het pistool weer gebruiken.

De terugslagventielen controleren

1. Volg de **Drukontlastingsprocedure**, pagina 19.
2. Voer de procedure **Het pistool spoelen** uit, pagina 20, om achtergebleven chemicaliën te verwijderen.
3. Verwijder het vloeistofverdeelstuk (M). Laat de luchttoevoer aangekoppeld.

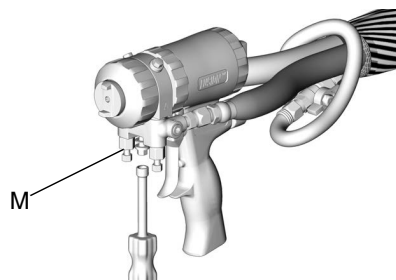

TI2543A

4. Koppel de luchthulp slang van het pistool (V) los uit de snelkoppeling voor de luchtleiding (D).

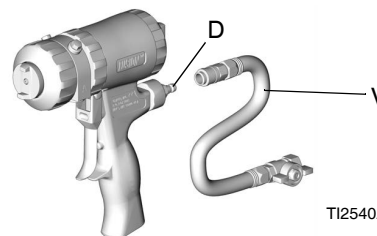

TI2540A

LET OP

Voorkom kruisbesmetting in het pistool door de A-onderdelen (isocynaat) en B-onderdelen (hars) niet onderling te verwisselen. Kruisbestemming kan ervoor zorgen dat het materiaal in het pistool uithardt. Uitgehard materiaal kan de afdichtingsoppervlakken beschadigen, de vloeistofdoorlaten blokkeren en voorkomen dat het pistool werkt.

5. Trek de terugslagventielen (26) er bij de inkeping uit.



Als de O-ringen (26f, 26g) zijn beschadigd, kan er externe lekkage ontstaan. Voorkom lekkage en ernstig letsel door doordringen in de huid door beschadigde O-ringen te vervangen.

6. Schuif het filter (26d) eraf. Reinig en inspecteer de onderdelen. Inspecteer de O-ringen (26f, 26g) grondig. Verwijder zo nodig de schroef (26b) en demonteer de gehele keerklep.

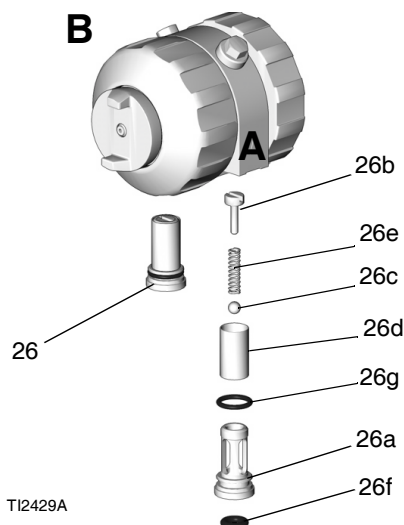

7. Zet de terugslagventielen weer in elkaar. De schroef (26b) moet binnen 1,5 mm (1/16 inch) gelijk komen met het oppervlak van het huis (26a). Vet de O-ringen (26f, 26g) ruim in en plaats ze voorzichtig in het materiaalhuis.
8. Koppel het vloeistofspruitstuk aan. Koppel de luchttoevoer aan. U kunt het pistool weer gebruiken.

Het vloeistofverdeelstuk reinigen

Reinig de afdichtvlakken van het vloeistofverdeelstuk met een geschikt oplosmiddel en een borstel, telkens wanneer dit van het pistool wordt verwijderd. Reinig ook de twee vloeistofpoorten (FP) in het bovenste aansluitende contactvlak. Pas op dat u de vlakke afdichtvlakken niet beschadigt. Breng een smeerfilm aan op blootliggende vlakken, om vochtinwerking te voorkomen.

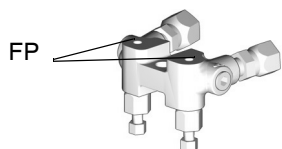

TI2411-1

De doorgangen schoonmaken

Reinig de doorgangen in de vloeistofbehuizing en greep indien nodig met boorstiften. Zie TABEL 3 en AFB. 2 voor de diameter en locatie van de doorgangen. Alle boren zijn verkrijgbaar in een toebehorenset, zie **Toebehoren**, pagina 41.

Tabel 3: Diameters van doorlaten

Soort doorlaat	Ref. Letter	Diameter inch (mm)
Optionele luchtinlaat	C	7/16, 1/8 (11,0, 3,1)
Lucht voor het doorspuiten	D	1/8 (3,1)
Lucht voor pistool	E, F	1/8 (3,1)
Luchtuitlaat	G	11/32, 1/8 (8,7, 3,1)
Luchtklepboring	H	9/32 (7,1)
Reinigingslucht	Niet afgebeeld	3/32 (2,35)
Gaten van keerklep	Niet afgebeeld	3/32 (2,35)
Vet	Niet afgebeeld	3/32 (2,35)

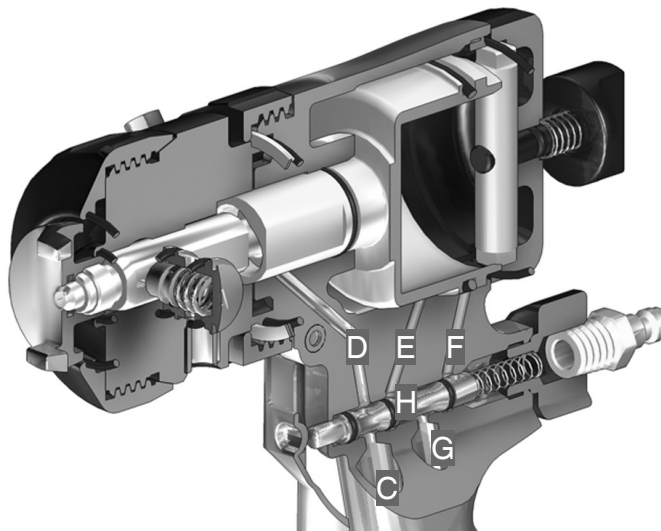

AFB. 2 Pistooldoorlaten

De geluiddemper reinigen

Maak de geluiddemper los en reinig die met een geschikt oplosmiddel.

Het pistool controleren

1. Volg de **Drukontlastingsprocedure**, pagina 19.
2. Koppel de luchtleiding (D) los en verwijder het vloeistofverdeelstuk (M).

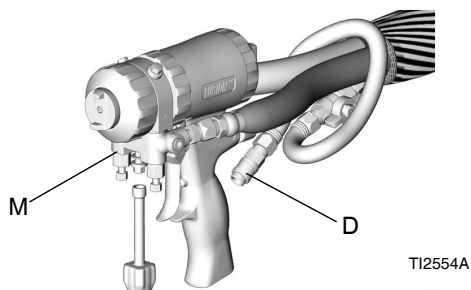

3. Volg de **De voorkant verwijderen**-procedure op pagina 29.
4. Schroef de cilinderkap (5) los en inspecteer de O-ring (14).

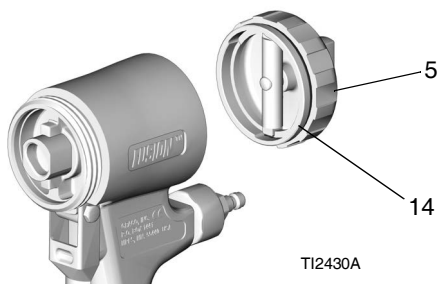

5. Duw op de zuigerpen om de zuiger te verwijderen (15).
6. Inspecteer de O-ring (16) van de zuiger en de O-ring (17) van de zuigerpen. Vervang de O-ringen als deze versleten of beschadigd zijn.



7. Vet de zuiger-O-ringen ruim in. Plaats de zuiger terug. De as wordt geklemd voor juiste montage. Druk stevig om zuiger te plaatsen.

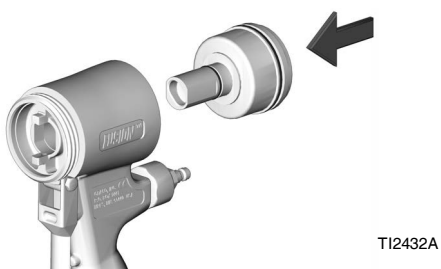

8. Installeer de cilinderkap (5).



9. Volg de **De voorkant bevestigen**-procedure op pagina 29.
10. Sluit het vloeistofverdeelstuk aan. Koppel de luchttoevoer aan. U kunt het pistool weer gebruiken.

Het luchtventiel controleren

1. Volg de **Drukontlastingsprocedure**, pagina 19.
2. Koppel de luchtleiding (D) los en verwijder het vloeistofverdeelstuk (M).

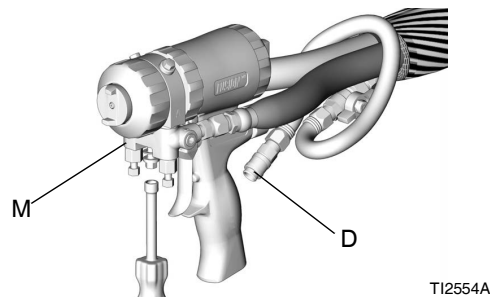

3. Schroef de plug van het luchtventiel (2) los en verwijder de veer (31). Gebruik gereedschap met een kleine diameter, duw de spoel (32) eruit langs de voorzijde. Inspecteer de O-ringen (24).

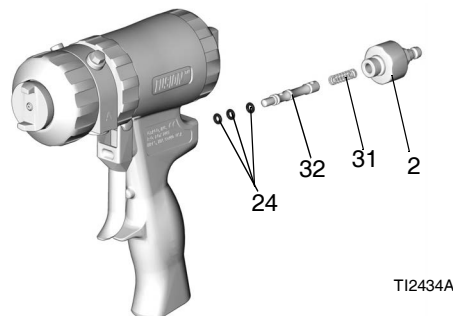

4. Smeer de O-ringen overvloedig en monteer ze opnieuw. Draai de plug (2) aan met een koppel van 14-15 N•m (125-135 in-lb).
5. Sluit het vloeistofverdeelstuk aan.
6. Koppel de luchttoevoer aan. U kunt het pistool weer gebruiken.

De voorkant verwijderen

1. Volg de **Drukontlastingsprocedure**, pagina 19.
2. Volg de **Het pistool spoelen**-procedure op pagina 20.

LET OP

Als de borgring (R) klem zit door aangekoekt materiaal, mag u niet forceren door de hele voorkant te verdraaien. De nokjes (Z) zouden dan kunnen afbreken. Dompel de voorkant van het pistool in oplosmiddel om vastgekoekt materiaal zachter te maken zodat de borgring vrijkomt.

3. Schroef de borgring (R) los totdat de voorkant van het pistool los is. Draai het materiaalhuis (F) 1/8 slag tegen de klok in (linksom). Schroef de borgring geheel los en haal de voorkant van het pistool.

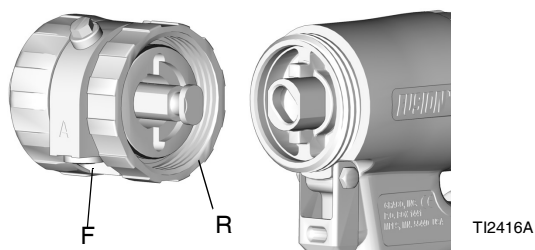

De voorkant bevestigen



Wanneer de voorkant verkeerd wordt bevestigd, kan er ernstig letsel door doordringing in de huid ontstaan. Voorkom letsel door te controleren of de voorkant goed is bevestigd en de borgring goed tegen de handgreep ligt voordat u het pistool bedient.

1. Schakel de zuigerbeveiliging (L) in. Zie **Zuigerbeveiliging**, pagina 20.



2. Duw op de luchtkap (C) totdat deze gelijk komt met de voorkant van het pistool. De mengkamer zit dan helemaal naar achteren.

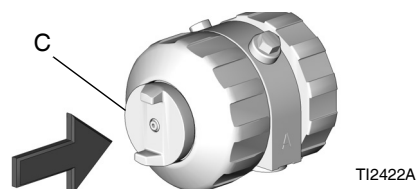

3. Controleer dat de O-ring (21) in positie zit. Vet de O-ring, de schroefdraad van de borgring (R) en de hendel (H) en de buitenkant van de borgring ruim in met smeermiddel. Richt de voorkant (F) zoals gewenst wat betreft de montage van het vloeistofverdeelstuk (afgebeeld is montage aan de onderkant).
4. Plaats het geklemde uiteinde van de mengkamer (19) in de aansluiting (X). Draai de borgring met de hand zo ver mogelijk op de hendel.

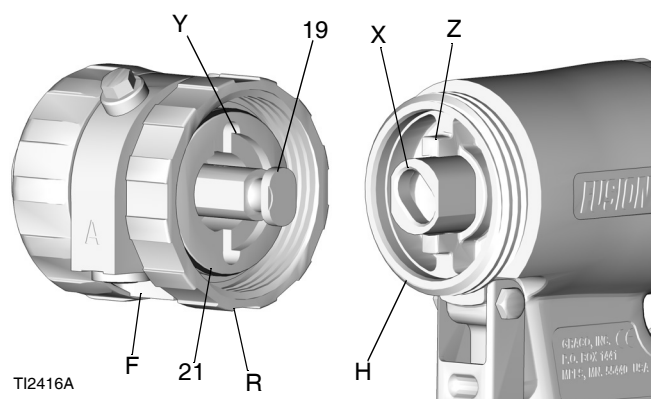

5. Draai het materiaalhuis 1/8 slag rechtsom zodat de gleuven (Y) en de nokken (Z) tegenover elkaar komen. Duw op de voorkant totdat die goed zit. Blijf heel voorzichtig de borgring (R) op de hendel (H) draaien. De borgring zit goed als die precies aansluit tegen de hendel.

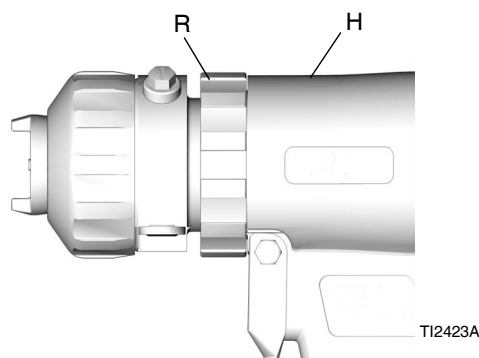

Problemen opsporen en verhelpen



1. Volg de **Drukontlastingsprocedure**, pagina 19, voordat u het pistool controleert of repareert.
2. Controleer alle mogelijke problemen en oorzaken voordat u het pistool demonteert.

LET OP

Voorkom kruisbesmetting in het pistool door de A-onderdelen (isocyaan) en B-onderdelen (hars) niet onderling te verwisselen. Kruisbestemming kan ervoor zorgen dat het materiaal in het pistool uithardt. Uitgehard materiaal kan de afdichtingsoppervlakken beschadigen, de vloeistofdoorlaten blokkeren en voorkomen dat het pistool werkt.

Probleem	Oorzaak	Oplossing
Het pistool werkt niet volledig bij het overhalen van de trekker	De veiligheidspal is ingeschakeld.	Maak de veiligheidspal los. Zie Zuigerbeveiliging , pagina 20.
	De geluiddemper is verstopt (22).	Reinig de geluiddemper. Zie De geluiddemper reinigen , pagina 27.
	De O-ringen van het luchtventiel zijn beschadigd (24).	Vervang de O-ringen van het luchtventiel. Zie Het luchtventiel controleren , pagina 28.
Er spuit geen vloeistof bij het volledig overhalen van de trekker.	De vloeistofventielen zijn gesloten (12b).	Open de vloeistofventielen.
	De inklemmingspoorten zijn verstopt.	Reinig de inklemmingspoorten. Zie De inklemmingspoorten reinigen , pagina 23.
	De terugslagventielen zijn verstopt (26).	Reinig de terugslagventielen. Zie De terugslagventielen controleren , pagina 26.
Het pistool werkt traag	De geluiddemper is verstopt (22).	Reinig de geluiddemper. Zie De geluiddemper reinigen , pagina 27.
	De O-ringen van de zuiger zijn beschadigd (16, 17).	Vervang de O-ringen van de zuiger. Zie Onderdelen , pagina 33.
	Het luchtventiel is vuil of de O-ringen zijn beschadigd (24).	Reinig het luchtventiel of vervang de O-ringen. Zie Het luchtventiel controleren , pagina 28.
Pistool vertraagt en werkt dan plots weer	Het materiaal rond de zijafdichtingen is uitgehard (18).	Controleer de zijafdichtingen (18c) en mengkamer (19) op krassen. Vervang. Zie Mengkamer en zijafdichtingspatronen controleren , pagina 24.
	De borgring (9) sluit niet goed aan.	Draai de klemring goed aan tot die aansluit.
Verlies van rond patroon	De spuitmond van de mengkamer is vuil.	Reinig de spuitmond van de mengkamer. Zie De spuitmond van de mengkamer reinigen , pagina 23.

Probleem	Oorzaak	Oplossing
Geen vlak patroon	De spuittip is verstopt.	Reinig in een geschikt oplosmiddel. Zie De platte spuittips verplaatsen of vervangen , pagina 18.
	De tip is versleten.	Vervang de platte spuittip. Zie De platte spuittips verplaatsen of vervangen , pagina 18.
	De spuitmond van de mengkamer is vuil.	Reinig de spuitmond van de mengkamer. Zie De spuitmond van de mengkamer reinigen , pagina 23.
Lekkage tussen platte spuittip en mengkamer	De spuittip is niet goed geplaatst.	Monteer opnieuw. Zie De platte spuittips verplaatsen of vervangen , pagina 18.
	De O-ring is beschadigd of ontbreekt (40).	Vervang de O-ring van de platte spuittip. Zie De platte spuittips verplaatsen of vervangen , pagina 18.
Drukverschil	De inklemmingspoorten zijn verstopt.	Reinig de inklemmingspoorten. Zie De inklemmingspoorten reinigen , pagina 23.
	De terugslagventielen zijn verstopt (26).	Reinig de terugslagventielen. Zie De terugslagventielen controleren , pagina 26.
	De viscositeit is niet gelijk.	Pas de temperatuur aan om te compenseren.
Vloeistof A en/of B in luchtgedeelte pistool	De zijafdichtingen zijn beschadigd (18c).	Vervang. Zie Mengkamer en zijafdichtingspatronen controleren , pagina 24.
	De mengkamer is beschadigd (19).	Vervang. Zie Mengkamer en zijafdichtingspatronen controleren , pagina 24.
	De O-ringen van de zijafdichtingen zijn beschadigd (18d, 18e).	Vervang de O-ringen van de zijafdichtingen. Zie Mengkamer en zijafdichtingspatronen controleren , pagina 24.
	De luchtkap is vastgedraaid terwijl de vloeistofventielen (12b) waren geopend.	Sluit eerst de ventielen.
Materiaalnevel uit de mengkamer of luchtkap	De zijafdichtingen (18c) zijn beschadigd.	Vervang de zijafdichtingen. Zie Mengkamer en zijafdichtingspatronen controleren , pagina 24.
	De O-ringen van de zijafdichtingen (18d, 18e) zijn beschadigd.	Vervang de O-ringen van de zijafdichtingen. Zie Mengkamer en zijafdichtingspatronen controleren , pagina 24.
	De mengkamer (19) is beschadigd.	Vervang de mengkamer. Zie Mengkamer en zijafdichtingspatronen controleren , pagina 24.

Probleem	Oorzaak	Oplossing
Te veel spuitverliezen	Te veel reinigingslucht.	Verminder de hoeveelheid reinigingslucht. Zie Opstellen , pagina 15.
Snelle opeenhoping van materiaal op luchtkap.	De gaten in de luchtkap zijn verstopt.	Reinig de gaten van de luchtkap. Zie De luchtkap reinigen , pagina 23.
	Te weinig reinigingslucht.	Gebruik mee reinigingslucht. Zie Opstellen , pagina 15.
	De O-ring van de vloeistofbehuizing (23) is beschadigd of ontbreekt.	Vervang de O-ring van de vloeistofbehuizing. Zie Onderdelen , pagina 33.
	De voorste O-ring (3) is beschadigd.	Vervang de voorste O-ring. Zie Onderdelen , pagina 33.
Verlaagde doorblaaslucht.	De voorste O-ring (3) is beschadigd.	Vervang de voorste O-ring. Zie Onderdelen , pagina 33.
Te veel reinigingslucht bij gesloten materiaalkranen terwijl de trekker is ingetrokken.	De O-ring van de vloeistofbehuizing (23) is beschadigd of ontbreekt.	Vervang de O-ring van de vloeistofbehuizing. Zie Onderdelen , pagina 33.
Vloeistof stopt niet bij gesloten vloeistofventielen.	De vloeistofventielen (12b) zijn beschadigd.	Vervang de vloeistofventielen.
Luchtstroom uit geluiddemper bij activeren van het pistool.	Normaal.	Geen actie vereist.
Voortdurend lekken van lucht uit demper.	De O-ringen van het luchtventiel (24) zijn beschadigd.	Vervang de O-ringen van het ventiel. Zie Het luchtventiel controleren , pagina 28.
	De O-ringen van de zuiger (16, 17) zijn beschadigd.	Vervang de O-ringen van de zuiger. Zie Onderdelen , pagina 33.
Er lekt lucht uit het voorste luchtventiel.	De O-ringen van het luchtventiel (24) zijn beschadigd	Vervang de O-ringen van het ventiel. Zie Het luchtventiel controleren , pagina 28.
Luchtlekkage rond de borgring.	De O-ring (21) is beschadigd	Vervang de O-ring. Zie Onderdelen , pagina 33.
De klemring (9) kan niet helemaal worden aangedraaid.	De luchtkap (10) is eerder dan de borgring (9) gemonteerd.	Monteer eerst de borgring (9) en daarna pas de luchtkap (10). Zie Mengkamer en zijafdichtingspatronen controleren , pagina 24.

Onderdelen

OPMERKING: Hieronder wordt het pistool met rond patroon getoond. Zie **Detailoverzicht**, pagina 35, voor onderdelen voor andere modellen.

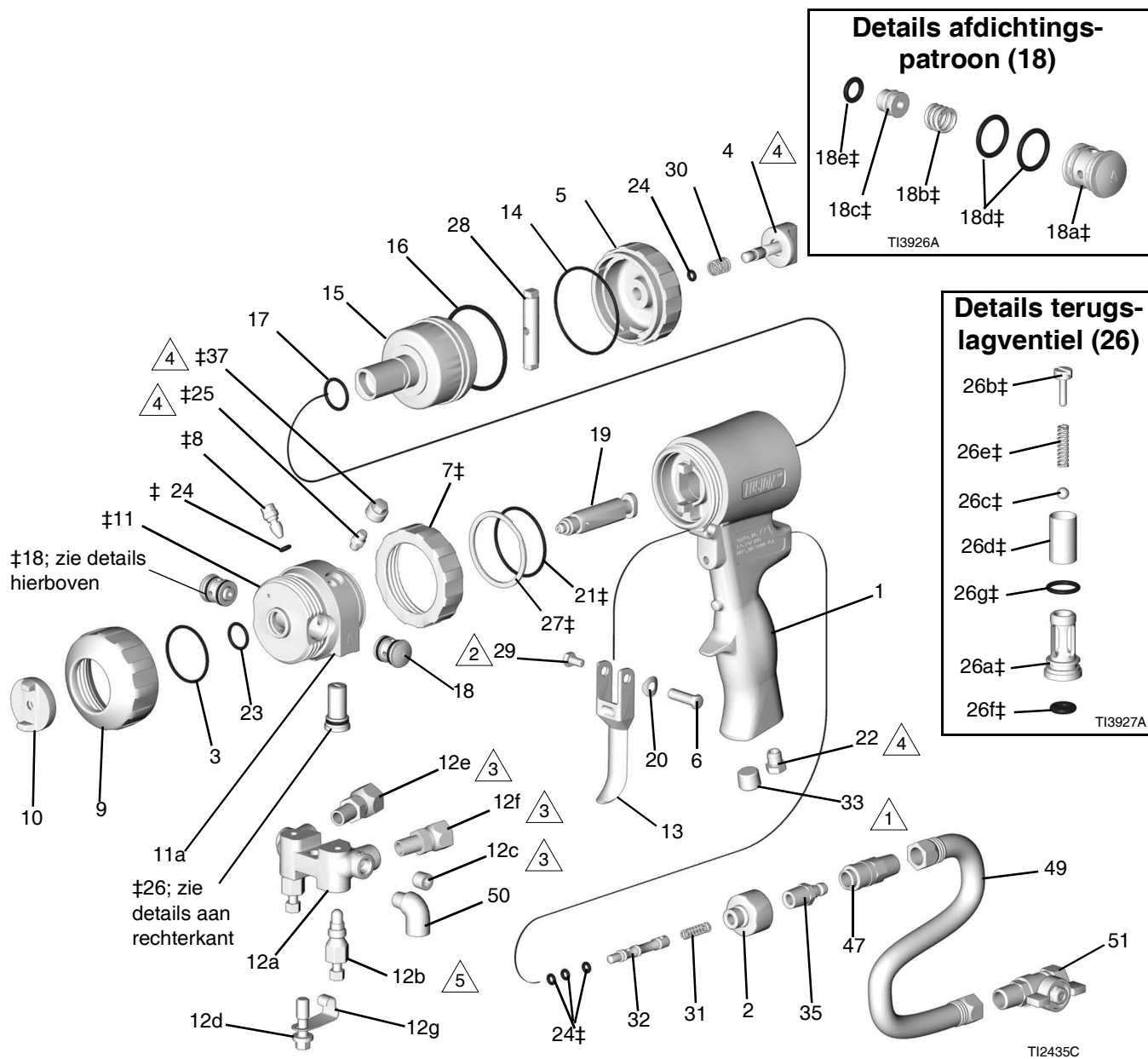

- △1 Draai aan met 14-15 N•m (125-135 in-lb).
- △2 Draai aan met 2,3-3,4 N•m (20-30 in-lb).
- △3 Draai aan met 26,6-27,7 N•m (235-245 in-lb).
- △4 Draai aan met 4-5 N•m (35-45 in-lb).
- △5 Draai aan met 43-54 N•m (32-40 ft-lb).

Ref.	Onder-deel	Omschrijving	Aantal	Ref.	Onder-deel	Omschrijving	Aantal
1	15K365	HANDGREEP	1	246352	TERUGSLAGVENTIEL, B-zijde, bevat 26a-26g	1	
2	15B208	PLUG, luchtventiel	1	26a‡	----	BEHUIZING	1
3‡	248137	O-RING, PTFE, verpakt per 6	1	26b‡	15B214	SCHROEF, 5/16-18 x 1/2 inch (13 mm)	1
4★	15B206	VERGREDELING, veiligheids-	1	26c‡	257420	KOGEL, carbide, verpakt per 10	1
5★	15B204	KAP, cilinder-	1	26d‡	----	ZEEF, zie Sets voor filterzeven ventielen , pagina 38	1
6	192272	PEN	1	26e‡	117490	VEER	1
7‡	15B215	RING, borg	1	26f‡	248133	O-RING, oppervlak terugslagventiel, verpakt per 6	1
8‡	15B223	LUCHTKLEP voor reinigen	1	26g‡	248129	O-RING, behuizing terugslagventiel, verpakt per 6	1
9‡	15B211	BORGRING	1	27‡	116550	BORGRING	1
10‡	15B210	LUCHTKAP, voor pistolen voor rond patroon	1	28★	15B205	VERGREDELSTAAF	1
11‡	246491	BEHUIZING, vloeistof-	1	29	203953	SCHROEF, 10-24 x 3/8 inch (10 mm)	1
11aX	248860	SET, inzetstuk schroefdraad, fusion	1	30★	114070	VEER	1
12	246012	VERDEELSTUK, vloeistof, voor 2 slangen; bevat 12a-12g	1	31	117485	VEER	1
	249523	VERDEELSTUK, vloeistof, 4 slangen; bevat 12a, 12b, 12d-12g, 50; zie Detailoverzicht , pagina 35	1	32	15B202	BUIJSJE, van luchtklep	1
12a	----	VERDEELSTUK	1	33	100721	PLUG, buis, 1/4-18 npt; alleen bij pistolen voor ronde en vlakke patronen	1
12b	246356	Vloeistofventiel	2	35	117509	SNELKOPPELING, uitwendig, lucht 1/4 npt(m); alleen bij pistolen voor ronde en vlakke patronen	1
12c	100139	PLUG, buis; 1/8-27 npt	2	36▲	222385	KAART, waarschuwings-, niet afgebeeld	1
12d	15B221	BOUT, 5/16-24	1	37‡	15B689	DOP, vetnippel	1
12e	117634	WARTEL, B-zijde; 1/8 npt(m) x nr. 6 JIC(f); voor verdeelstuk met 2 slangen	1	46	117792	VETPISTOOL, niet afgebeeld	1
12f	117635	WARTEL, A-zijde; 1/8 npt(m) x nr. 5 JIC(f); voor verdeelstuk met 2 slangen	1	47	117510	KOPPELING, luchtleidings-	1
12g	15B993	VEER, borgring-	1	49	15B772	SLANG, lucht-; 1/4 npsm (fbc); 18 inch (0,46 m)	1
13	15B209	TREKKER	1	50	112307	KNIESTUK, mannelijk-vrouwelijk; 1/8 npt (m x f); alleen bij pistolen voor ronde en vlakke patronen	2
14★	248136	O-RING, cilinderkap; verpakt per 6	1	51	15B565	KLEP, kogel-; 1/4 npt (m x f); alleen bij pistolen voor ronde en vlakke patronen	1
15	15B203	ZUIGER	1	55▲	172479	LABEL, waarschuwing, niet afgebeeld	1
16	248135	O-RING, zuiger-; verpakt per 6	1	56▲	15D235	PLAATJE, instructie-, niet afgebeeld	1
17	248134	O-RING, zuiger-as; verpakking van 6	1	57	117773	SMEERPATROON; 3 oz; niet afgebeeld; Veiligheidsblad (MSDS) verkrijgbaar via www.graco.com	1
18‡	246349	CARTRIDGE, afdichting, A-zijde, SST; omvat 18a-18e	1	65	248279	VET, tube, 4 oz; niet afgebeeld; Veiligheidsblad (MSDS) verkrijgbaar via www.graco.com	1
	246350	CARTRIDGE, afdichting, B-zijde, SST; omvat 18a-18e	1				
18a	----	PATROONBEHUIZING	1				
18b	117491	VEER	1				
18c	----	AFDICHTINGSSET, zie Sets zijafdichtingen , pagina 42	1				
18d	248130	O-RING, patroonbehuizing verpakt per 6	1				
18e	248128	O-RING, zijafdichting, verpakt per 6	1				
19	----	MENKAMER, zie Mengkamersets , pagina 36	1				
20	15C480	SLUITRING, gegolfd	1				
21‡	248132	O-RING; verpakt per 6	1				
22	119626	DEMPER	1				
23‡	248131	O-RING, verpakt per 6	1				
24‡★	246354	O-RING, verpakt per 6	1				
25‡	100846	NIPPEL, smeer-	1				
26‡	246731	TERUGSLAGVENTIEL, A-zijde, bevat 26a-26g	1				

OPMERKING: Zie **Detailoverzicht**, pagina 35 voor extra onderdelen.

▲ *Vervangende veiligheidslabels, -plaatjes en -kaarten zijn gratis verkrijgbaar.*

‡ *Opgenomen in Vervangingsset voorkant 246361.*

X *Zie voor datumcode B17 of eerder handleiding 310767.*

★ *Zit in de Veiligheidsvergrendeling nr. 248064 (bevat 1 exemplaar van onderdeel 24).*

Detailoverzicht

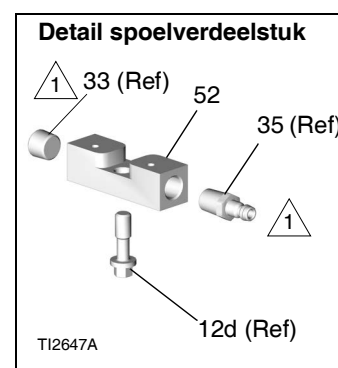
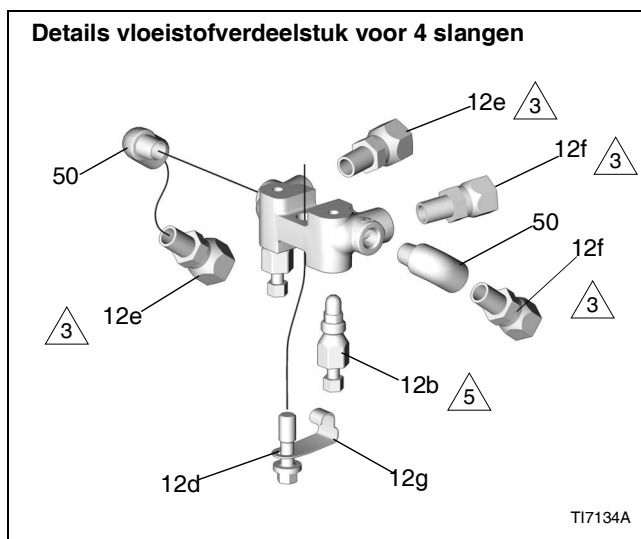
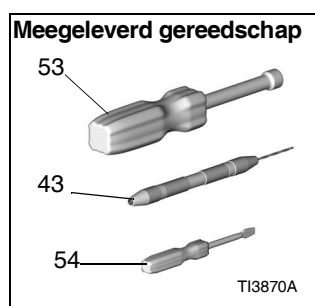
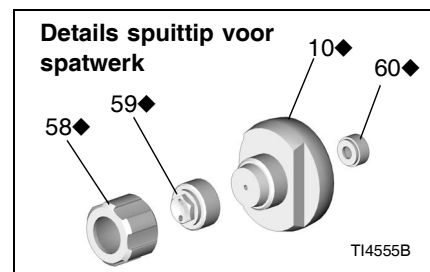
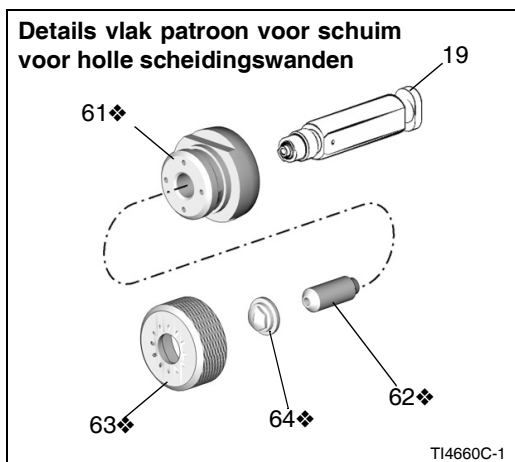
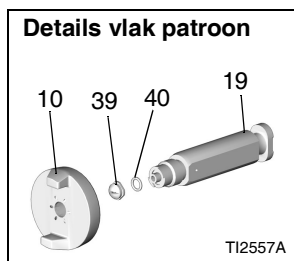

△1 Draai aan met 14-15 Nm
(125-135 in-lb).

△3 Draai aan met 26,6-27,7 N•m
(235-245 in-lb).

△5 Draai aan met 43-54 N•m
(32-40 ft-lb).

Ref.	Onder-deel	Omschrijving	Aantal	Ref.	Onder-deel	Omschrijving	Aantal
39	FTxxxx	SPIUITTIP, plat, zie Sets Platte spuittip , pagina 37	1	61❖	15F240	ADAPTER, voor holle scheidingswanden	1
40	246360	O-RING; PTFE; alleen modellen voor platte spuittip; verpakt per 3; zie Sets Platte spuittip , pagina 37	1	62❖	15F854	PAKKING, spuittip; holle scheidingswand	1
43	117661	Boordrager, met dubbele omkeerbare boorklauwen	1	63❖	15F241	LUCHTKAP, holle scheidingswand	1
52	15B817	SPOELVERDEELSTUK, van pistool; alleen bij pistolen voor ronde en vlakke spuit patronen	1	64❖	FTM979	SPIUITTIP, plat, holle scheidingswand	1
53	117642	MOERSLEUTEL, zeskant-, 5/16	1	10	15B801	LUCHTKAP, voor pistolen voor vlak patroon, niet meegeleverd bij de Vervangingsset voorkant, nr. 24636	1
54	118575	SCHROEVENDRAAIER, 1/8 blad	1	◆	15D973	LUCHTKAP, voor spatwerkpistool, niet meegeleverd bij de Vervangingsset voorkant, nr. 246361	1
58◆	15D972	SPIUITTIPHOUDER, alleen voor spatwerkpistolen	1				
59◆	15D971	SPIUITTIP, alleen voor spatwerkpistolen	1				
60◆	248019	AFDICHTING, verpakt per 5, alleen voor spatwerkpistolen.	1				

◆ Opgenomen in Set Spuittips voor spatwerk 248414.

❖ Opgenomen in Schuimset voor holle scheidingswanden 249421.

Mengkamersets

Referentiegids voor onderdelen mengkamer

Voorbeeld van artikelnummer AR4242:

AR	42	42
AR=Luchtreiniging rond patroon AF=Luchtreiniging vlak patroon	Maat opening A (1,07 mm - 0,042 inch)	Maat opening B (1,07 mm - 0,042 inch)

Rond patroon

Set Roest-vrijstalen mengkamer	Set Chromex mengkamer	Afmetingen spuitopening	Afmetingen boor spuitmond, inch (mm)	Formaat inklemmingspoort	Afmetingen boren inklemmingspoorten, inch (mm)	Verzinkboormaat	Boormaat verzinkboor, inch (mm)
AR2020	AR20CX	0,042	#58 (1,00)	0,020	#76 (0,50)	0,060	#53 (1,50)
AR2929	AR29CX	0,052	#55 (1,30)	0,029	#69 (0,70)	0,060	#53 (1,50)
AR3737	AR37CX	0,052	#55 (1,30)	0,037	#63 (0,94)	N.v.t.	N.v.t.
AR4242	AR42CX	0,060	#53 (1,50)	0,042	#58 (1,00)	N.v.t.	N.v.t.
AR4747	AR47CX	0,0635	1/16 (1,59)	0,0469	#56 (1,18)	N.v.t.	N.v.t.
AR5252	AR52CX	0,070	#50 (1,75)	0,052	#55 (1,30)	N.v.t.	N.v.t.
AR6060	AR60CX	0,086	#44 (2,15)	0,060	#53 (1,50)	N.v.t.	N.v.t.
AR7070	AR70CX	0,094	3/32 (2,35)	0,070	#50 (1,75)	N.v.t.	N.v.t.
AR8686	AR86CX	0,116	#32 (2,90)	0,086	#44 (2,15)	N.v.t.	N.v.t.

Sets voor ronde mengkamers met andere mengverhouding dan 1:1

Mengkamerset (inclusief boren)	Afmetingen spuitopening	Afmetingen boor spuitmond, inch (mm)	Formaat inklemmingspoort	Afmetingen boren inklemmingspoorten, inch (mm)	Verzinkboormaat	Boormaat verzinkboor, inch (mm)
AR2232	0,094	0,047 (1,2)	0,024 0,0325	#74, 0,023 (0,57) #67, 0,032 (0,81)	0,061	#53, 0,0595 (1,5)
AR2942	0,053	#55 (1,3)	0,043 0,031	#58, 0,042 (1,07) #69, 0,029 (0,74)	0,061	#53, 0,0595 (1,5)
AR3729	0,053	#55 (1,3)	0,038 0,031	#63, 0,037 (0,94) #69, 0,029 (0,74)	0,061	#53, 0,0595 (1,5)

Vlak patroon

Mengkamerset (inclusief boren en O-ring)	Afmetingen spuitopening	Afmetingen boor spuitmond, inch (mm)	Formaat inklemmingspoort	Afmetingen boren inklemmingspoorten, inch (mm)	Verzinkboormaat	Boormaat verzinkboor, inch (mm)
AF2020	0,094	3/32 (2,35)	0,020	#76 (0,50)	0,060	#53 (1,50)
AF2929	0,094	3/32 (2,35)	0,029	#69 (0,70)	0,060	#53 (1,50)
AF4242	0,094	3/32 (2,35)	0,042	#58 (1,00)	N.v.t.	N.v.t.
AF5252	0,094	3/32 (2,35)	0,052	#55 (1,30)	N.v.t.	N.v.t.

Mengkamersets voor plat spuiten met andere mengverhouding dan 1:1						
Mengkamerset (inclusief boren)	Afmetingen spuitopening	Afmetingen boor spuitmond, inch (mm)	Formaat inklemmingspoort	Afmetingen boren inklemmingspoorten, inch (mm)	Verzinkboormaat	Boormaat verzinkboor, inch (mm)
AF2033	0,094	3/32 (2,35)	0,035 0,021	#66, 0,033 (0,84) #76, 0,020 (0,51)	0,061	#53, 0,0595 (1,50)
AF2942	0,094	3/32 (2,35)	0,042 0,031	#58, 0,042 (1,07) #69, 0,029 (0,74)	0,061	#53, 0,0595 (1,50)

Breed patroon

Sets bevatten mengkamer en reinigingsboren. Spuitpistolen met mengkamers voor breed patroon spuiten patronen met een grotere diameter dan pistolen met standaardmengkamers.

Set	Patroondiameter bij 24 inch (609,6 mm) tot doel inch (mm)	Equivalent debiet tot formaat mengkamer	Boormaat spuitmond inch (mm)	Boormaat inklemming inch (mm)
AW2222	8 (203,2)	N.v.t.	0,047 (1,20)	#74, 0,022 (0,56)
AW2828	15 (381,0)	AR2929	1/16, 0,062 (1,59)	#70, 0,028 (0,71)
AW3333	15 (381,0)	AR3737	#53, 0,060 (1,52)	#66, 0,033 (0,84)
AW3939	16 (406,4)	AR4242	#50, 0,070 (1,78)	#61, 0,039 (0,99)
AW4646	18 (457,2)	AR5252	0,085 (2,15)	#56, 0,046 (1,17)
AW5757	18 (457,2)	AR6060	#43, 0,089 (2,26)	1,45 mm, 0,057 (1,45)
AW6464	22 (563,9)	AR7070	7/64, 0,109 (2,77)	#52, 0,064 (1,63)
AW8282	24 (609,6)	AR8686	1/8, 0,125 (3,18)	#45, 0,082 (2,08)

Sets Platte spuittip

Referentiegids voor onderdelen platte spuittip

Voorbeeld van artikelnummer FT0848:

FT	08	48
FT = platte tip	x2 = patroonlengte (8x2 = 40,64 cm of 16 inch)	Equivalent opening diameter (1,22 mm - 0,048 inch)

Platte spuittip

Platte spuittip (Ref. 39)	Patroonmaat, inch (mm)
FT0424	laag debiet, 8-10 (203-254)
FT0438	gemiddeld debiet, 8-10 (203-254)
FT0624	laag debiet, 12-14 (305-356)
FT0638	gemiddeld debiet, 12-14 (305-356)
FT0838	gemiddeld debiet, 16-18 (406-457)
FT0848	hoog debiet, 16-18 (406-457)

Pistoolreparatiesets

Lees de tabel van links naar rechts en van boven naar beneden om te zien welke aantallen in de sets zitten.

Ref.	Inclusief					
	Sets voor O-ringen in bulk (aantal)	246347 Set O-ringen voor zijafdichtingspatroon	246348 Set zijafdichtingen	246351 Set O-ring terugslagventiel	Complete set O-ringen 246355	129209 Set met O-ringen voor hoge temperatuur/druk
3	248137 (6) 25M244 (50)				1	
14	248136 (6)				1	
16	248135 (6) 25M245 (25)				1	
17	248134 (6)				1	
18c	----		2			
18d	248130 (6) 25M242 (50)	4			4	
18e	248128 (6) 298790 (50) 25M221 (10)	2	2		2	2
21	248132 (6)				1	
23	248131 (6) 25M243 (50)				1	
24	246354 (6) 25M239 (50)				5	
26f	248133 (6)			2	2	
26g	248129 (6) 25M247 (25)			2	2	
40	246360 (3) 25M248 (25)					

Sets voor filterzeven ventielen

Elke set bevat tien filterzeven.

Het pistool wordt geleverd met filterzeven van 80 mesh.

Onderdeel	Omschrijving
246357	40 mesh (0,38 mm/0,015 inch, 375 micron)
246358	60 mesh (0,25 mm/0,010 inch, 238 micron)
246359	80 mesh (0,18 mm/0,007 inch, 175 micron)

Boorset

119386

De set bevat 20 reinigingsboren in de maten #61 tot en met #80.

Set Reinigingsboren handgreep

248969





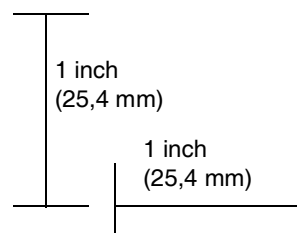

Een set bevat alle 5 de reinigingsboren met extra grote lengte, die nodig zijn om de luchtkanalen te reinigen van een pistool met luchtreiniging, evenals het materiaalhuis.

Boorstiftsets

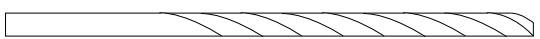
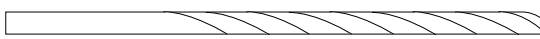
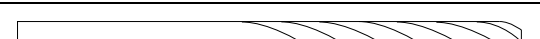
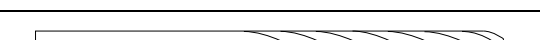
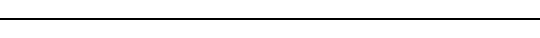
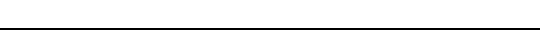
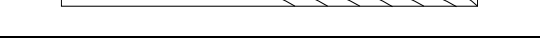
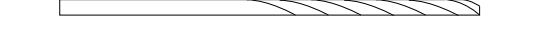
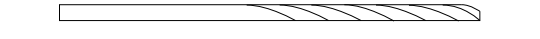
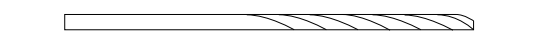
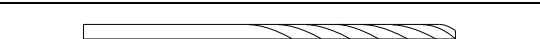
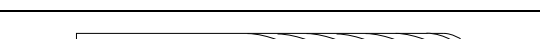
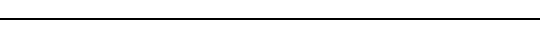

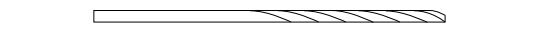
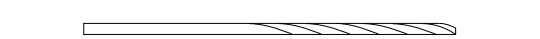

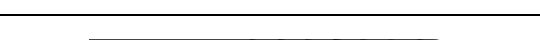
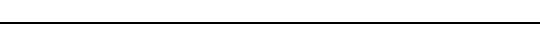





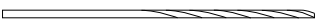

Voor het reinigen van pistoolpoorten en -openingen.
Illustraties dienen ter vergelijking van de diameter.
De werkelijke lengte kan verschillen.

OPMERKING: Niet alle maten zijn van toepassing voor uw pistool.







Onderdeel set	Aantal	Boorstiftmaat			Illustratie
		nominaal	mm	inch	
249115	6	1/8	0,125	3,18	
246623	3	#32	0,116	2,90	
246810	3	7/64	0,109	2,77	
246813	3	#39	0,099	2,51	
246624	3	3/32	0,094	2,39	
246812	3	#43	0,089	2,26	
246625	3	#44	0,086	2,18	
248639	6	2,15 mm	0,085	2,15	
249114	6	#45	0,082	2,08	
246811	3	2 mm	0,079	2,00	
246626	6	#50	0,070	1,78	
249113	6	#52	0,64	1,63	
248893	6	1/16	0,062	1,59	
246627	6	#53	0,060	1,52	
249112	6	1,45 mm	0,057	1,45	
246809	6	#54	0,055	1,40	
246628	6	#55	0,052	1,32	
249764	6	1,20 mm	0,047	1,20	
246814	6	#56	0,046	1,18	
246629	6	#58	0,042	1,07	

Onderdelen

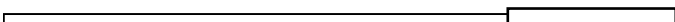
Onderdeel set	Aantal	Boorstiftmaat			Illustratie
		nominaal	mm	inch	
246808	6	#60	0,040	1,02	
248640	6	#61	0,039	0,99	
248618	6	#63	0,037	0,94	
248891	6	#66	0,033	0,84	
246807	6	#67	0,032	0,81	
246630	6	#69	0,029	0,74	
248892	6	#70	0,028	0,71	
246815	6	#73	0,024	0,61	
276984	6	#74	0,023	0,57	
246631	6	#76	0,020	0,51	
246816	6	#77	0,018	0,46	
246817	6	#81	0,013	0,33	

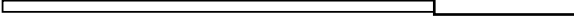
Sets Ruimer

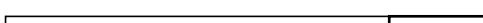
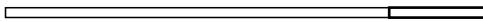
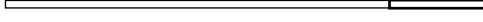
Onderdeel set	Aantal	Maat ruimer			Illustratie
		nominaal	mm	inch	
25B041	1	#32	0,116	2,90	
25B040	1	3/32	0,094	2,39	
25B039	1	#44	0,086	2,18	
25B038	1	#50	0,070	1,78	
25B037	1	1/16	0,062	1,59	
25B035	1	#53	0,060	1,52	
25B034	1	#55	0,052	1,32	
25B032	1	#58	0,042	1,07	

Toebehoren

Ombouwsets voor Fusion PC

Voor het ombouwen van het Fusion AP-spuitpistool in een Fusion PC-spuitpistool voor gebruik met ProConnect™-vloeistofpatronen. Zie **Bijbehorende handleidingen**, pagina 3.

Rond patroon

Ombouwset	Mengkamer			
	Artikel-nummer	Formaat inklemmingspoort inch (mm)	Vergelijkbare afmetingen	Patroon op 24 inch (61 cm) tot doel inch (mm)
25P700	PC29RD	0,029 (0,70)	00	8 (203)
25R087	PC37RD	0,037 (0,94)	00-01	9 (227)
25P701	PC42RD	0,042 (1)	01	11 (279)
25P703	PC47RD	0,0469 (1,18)	01-02	11 (279)
25P702	PC52RD	0,052 (1,3)	02	12 (305)
25R088	PC60RD	0,060 (1,50)	03	14 (356)

Vlak patroon

Ombouwset	Mengkamer			Platte spuittip		
	Artikel-nummer	Formaat inklemmingspoort inch (mm)	Vergelijkbare afmetingen	Artikel-nummer	Afmetingen patroon inch (mm)	Grootte opening inch (mm)
25R089	AF2929	0,029 (0,70)	00	FT0438	8-10 (203-254)	0,038 (0,97)

Kaal

OPMERKING: Kale ombouwsets bevatten dezelfde onderdelen als standaardombouwsets, zonder mengkamer en boren. Er wordt een ronde luchtkap meegeleverd.

Ombouwset
25P704

Sets zijafdichtingen

Sets bevatten een pakking-O-ring voor elke afdichting.

Materiaal	Set	Omschrijving	Aantal
Roestvrij staal	246348	AFDICHTINGSKIT	2
	277299	AFDICHTINGSKIT	50
Polycarballoy	249990	AFDICHTINGSKIT	2
	277298	AFDICHTINGSKIT	50
Chromex	25N573	AFDICHTINGSKIT	2

Sets Patronen voor zijafdichtingen

Materiaal	Onder-deel set	Omschrijving	Aantal
Roestvrij staal	246349	SET PATRONEN, A-zijde	1
	246348	SET PATRONEN, B-zijde	1
Poly-carballoy	277297	SET PATRONEN, A-zijde	1
	277296	SET PATRONEN, B-zijde	1
Chromex	25N571	SET PATRONEN, A-zijde	1
	25N752	PATROON, B-zijde	1

Sets voor verlengtips

De sets bestaan uit een verlenging, afdichting voor platte en ronde tip, reinigingsboor en instructies.

OPMERKING: Bij sets voor verlengtips is Set luchtkap voor verlengtips 248020 nodig (wordt apart verkocht).

Set	Diameter gat x lengte, inch (mm)	Aanbevolen Mengkamers	Spuitafstand, ft (m)	Patroondiameter, inch (mm)
248010	0,042 x 0,50 (1,06 x 12,7)	AR2020/AF2929	15 (4,57)	10 (254)
248011	0,052 x 0,50 (1,32 x 12,7)	AR2929/AF2929	12 (3,66)	10 (254)
248012	0,060 x 0,50 (1,52 x 12,7)	AR4242/AF4242	12 (3,66)	12 (305)
248013	0,070 x 0,50 (1,78 x 12,7)	AR5252/AF5252	8 (2,44)	20 (508)
248014	0,042 x 1,0 (1,06 x 25,4)	AR2020/AF2929	15 (4,57)	10 (254)
248015	0,052 x 1,0 (1,32 x 25,4)	AR2929/AF2929	12 (3,66)	8 (203)
248016	0,060 x 1,0 (1,52 x 25,4)	AR4242/AF4242	12 (3,66)	8 (203)
248017	0,070 x 1,0 (1,78 x 25,4)	AR5252/AF5252	8 (2,44)	8 (203)

* Gemeten bij minder dan 203 mm (8 inch) verlaging van het midden van de stroom en bij 1200 psi (8,4 MPa; 84 bar) statische druk.

Sets Afdichting verlengtips

Een set bevat 5 afdichtingen.

Onderdeel set	Omschrijving
248018	Afdichtingsset voor platte verlengtip
248019	Afdichtingsset voor ronde verlengtip

Set Luchtkap voor verlengtips

248020

Bevat een luchtkap voor gebruik met verlengtipsets 248010-248017.

Set voor holle scheidingswand met vlak patroon

249421

Voor het spuiten van platte patronen met hoog debiet. Alleen voor gebruik met platte mengkamers: AF2929, AF4242, AF5252. Inclusief adapteronderdelen en reinigingsgereedschap. Zie **Bijbehorende handleidingen**, pagina 3.

OPMERKING: Mengkamer voor vlak patroon niet meegeleverd. Afzonderlijk bestellen.

OPMERKING: Optioneel is spuittip FTM762 verkrijgbaar voor een lager debiet en een kleiner patroon

24C358

Optionele TP100 voor holle scheidingswand voor het spuiten van schuim als muurisolatie in holle scheidingswanden. Zie **Bijbehorende handleidingen**, pagina 3.

Set Gietmondstuk

248528

Voor conversie van een pistool met luchtreiniging (air purge) voor schenkttoepassingen. Bevat spuitmond, afdichtingen, leidingen en reinigingsboren.

Pistoolreinigungsset

15D546

De set bevat elf instrumenten en borstels om het pistool te reinigen.

Adaptersets voor slangen

246944

Om een pistool van ander merk dan Graco aan te sluiten op een verwarmde slang van Graco.

248029

Om een Fusion-pistool van Graco aan te sluiten op de slangenset van een D-pistool van een ander merk dan Graco.

246945

Voor aansluiting van een Fusion-pistool van Graco op een verwarmde slang van een ander merk dan Graco.

Ombouwset voor spatwerk

248414

Voor conversie van een Fusion-pistool met luchtreiniging voor spuiten met alleen ronde patronen, grote druppels en toepassingen met weinig overspray. Bevat luchtkap, tip, klemring, afdichting en reinigingsboren. Zie **Bijbehorende handleidingen**, pagina 3.

Pistoolkap

244914

Houd het pistool proper tijdens het spuiten. Set van 10.

Smeermiddel voor pistoolrevisie

248279, 113 gram (4 oz) (10 stuks)

Sterk hechtend, waterbestendig smeermiddel op basis van lithium. SDS-veiligheidsblad beschikbaar op www.graco.com.

Vetpatroon voor pistooluitschakeling

Patroon 248280, 85 g (3 oz) (10 stuks)

Speciaal ontwikkeld laagviskeus vet vloeit gemakkelijk door de pistooldoorlaten om uitharden van beide componenten te voorkomen en de vloeistofdoorlaten schoon te houden.

Spoelverdeelstuk

Verdeelstukblok 15B817

Zie Ref. 52.

Set voor kap met instelbaar debiet

25D632

Voor variabel debiet naar het Fusion-pistool met luchtreiniging. Zie de handleiding voor de set voor kap met instelbare stroom Fusion. Zie **Bijbehorende handleidingen**, pagina 3.

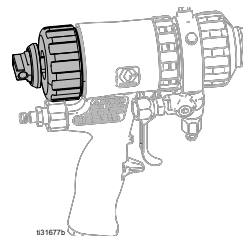

Set met bus spoeloplosmiddel

248139, oplosmiddelbeker van 0,95 liter (1 qt)

Compleet met Spoelverdeelstuk 15B817, om het pistool met oplosmiddel te spoelen. Draagbaar voor mobiel spoelen. Zie de handleiding voor de Set Oplosmiddel-spoeling. Zie **Bijbehorende handleidingen**, pagina 3.

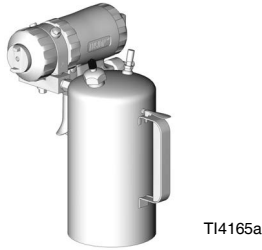

Set met emmer spoeloplosmiddel

Emmer 248229 van 5 gallon (19 l)

Bevat spoelverdeelstuk met afzonderlijke afsluitventielen voor A en B en luchtregelaar. Zie de handleiding voor de Set Oplosmiddelspoeling. Zie **Bijbehorende handleidingen**, pagina 3.

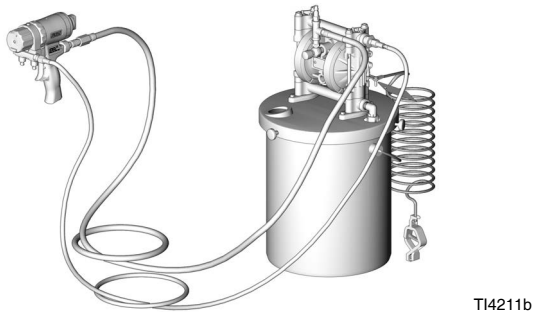

Gereedschap voor reiniging spuittip

15D234

Past op de interne kromming en platte tipgleuven van de CeramTip.

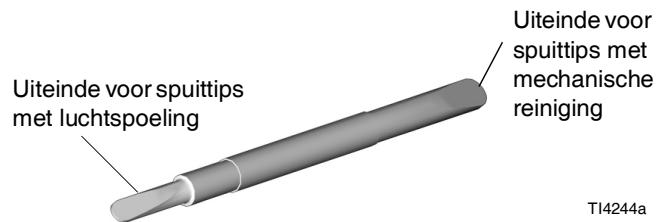

Circulatieverdeelstuk

246362

Sluit het vloeistofverdeelstuk van het pistool aan om de slang voor te verwarmen. Zie de instructiehandleiding voor de Set Circulatieverdeelstuk. Zie **Bijbehorende handleidingen**, pagina 3.

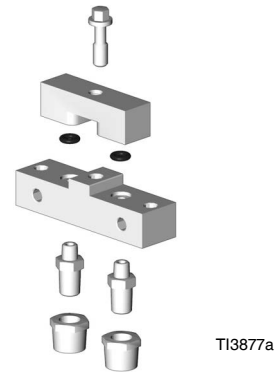

Technische specificaties

Fusion-spuitpistool met luchtreiniging		
	VS	Metrisch
Maximale vloeistofwerkdruk	3500 psi	24,5 MPa, 245 bar
Minimum luchtinlaatdruk	80 psi	0,56 MPa, 5,6 bar
Maximale luchtinlaatdruk	130 psi	0,9 MPa, 9 bar
Luchtdebietbereik	Zie het onderstaande schema	
Nominaal debiet van pistolen voor rond patroon	Zie Pistolen met rond patroon schema, pagina 4	
Nominaal debiet van pistolen voor vlak patroon	Zie Pistolen met vlak patroon schema, pagina 5	
Maximale vloeistoftemperatuur	200° F	94° C
Afmeting luchtinlaat	Snelkoppelingsnippel van 1/4 npt	
Inlaatmaat component A (ISO)	-5 JIC	1/2-20 UNF
Inlaatmaat component B (hars)	-6 JIC	9/16-18 UNF
Afmetingen	7,5 x 8,1 x 3,3 inch	191 x 206 x 84 mm
Gewicht	2,6 lb	1,2 kg
Bevochtigde onderdelen	Aluminium, roestvrij staal, koolstofstaal, carbide, chemisch resistente O-ringen	
Lawaai		
Maximale geluidsdruk	81,1 dB(A), met AR5252 op 100 psi (0,7 MPa; 7 bar)	
Maximaal geluidsniveau	91,0 dB(A), met AR5252 op 100 psi (0,7 MPa; 7 bar)	
<i>Geluidsdruk gemeten conform ISO-9416-2.</i>		
Opmerkingen		
Alle handelsmerken en geregistreerde handelsmerken zijn het eigendom van hun respectievelijke eigenaren.		

Luchtstroom door mengkamer

Luchtdruk (niet-geactiveerd) psi (MPa, bar)	Formaten mengkamer (scfm (m ³ /min))							
	AR2020	AR2929	AR3737	AR4242	AR5252	AR6060	AR7070	AR8686
80 (0,56, 5,6)	0,8 (0,022)	1,4 (0,039)	2,0 (0,056)	2,6 (0,073)	3,7 (0,104)	4,6 (0,129)	5,7 (0,160)	7,1 (0,200)
100 (0,7, 7)	0,9 (0,025)	1,7 (0,048)	2,9 (0,081)	3,1 (0,087)	4,6 (0,129)	5,7 (0,160)	7,1 (0,200)	8,8 (0,246)
130 (0,9, 9)	1,2 (0,034)	2,3 (0,064)	3,2 (0,090)	4,1 (0,115)	5,9 (0,165)	7,3 (0,204)	9,2 (0,258)	11,3 (0,316)

Standaard Graco-garantie

Graco garandeert dat alle in dit document genoemde en door Graco vervaardigde apparatuur waarop de naam Graco vermeld staat, op de datum van verkoop voor gebruik door de oorspronkelijke koper vrij is van materiaal- en fabricagefouten. Met uitzondering van speciale, uitgebreide of beperkte garantie, zoals gepubliceerd door Graco, zal Graco, gedurende een periode van twaalf maanden na de verkoopdatum, elk onderdeel van de apparatuur dat naar het oordeel van Graco gebreken vertoont, herstellen of vervangen. Deze garantie is alleen van toepassing op voorwaarde dat de apparatuur conform de schriftelijke aanbevelingen van Graco werd geïnstalleerd, bediend en onderhouden.

Normale slijtage en veroudering, of slecht functioneren, beschadiging of slijtage veroorzaakt door onjuiste installatie, verkeerde toepassing, slijtend materiaal, corrosie, onvoldoende of onjuist uitgevoerd onderhoud, nalatigheid, ongeval, eigenmachtige wijzigingen aan de apparatuur, of het vervangen van Graco-onderdelen door onderdelen van andere herkomst, vallen niet onder de garantie en Graco is daarvoor niet aansprakelijk. Graco is ook niet aansprakelijk voor slecht functioneren, beschadiging of slijtage veroorzaakt door de onverenigbaarheid van Graco-apparatuur met constructies, toebehoren, apparatuur of materialen die niet door Graco geleverd zijn, en ook niet voor fouten in het ontwerp, bij de fabricage of het onderhoud van constructies, toebehoren, apparatuur of materialen die niet door Graco geleverd zijn.

Deze garantie wordt verleend onder de voorwaarde dat de apparatuur, waarvan de koper stelt dat die een defect vertoont, gefrankeerd wordt verzonden naar een erkende Graco-distributeur, zodat de aanwezigheid van het beweerde defect kan worden geverifieerd. Indien het beweerde defect inderdaad wordt vastgesteld, zal Graco de defecte onderdelen kosteloos herstellen of vervangen. De apparatuur zal gefrankeerd worden teruggezonden naar de oorspronkelijke koper. Wanneer er bij een inspectie van de apparatuur geen materiaal- of fabricagefouten worden geconstateerd, dan worden de reparaties uitgevoerd tegen een redelijke vergoeding, waarin vergoeding van de kosten van onderdelen, arbeid en vervoer kunnen zijn inbegrepen.

DEZE GARANTIE IS EXCLUSIEF, EN TREEDT IN DE PLAATS VAN ENIGE ANDERE GARANTIE, UITDRUKKELIJK OF IMPLICIET, DAARONDER MEDEBEGREPEN MAAR NIET BEPERKT TOT GARANTIES BETREFFENDE VERKOOPBAARHEID OF GESCHIKTHEID VOOR EEN BEPAALDE TOEPASSING.

De enige verplichting van Graco en het enige verhaal van de klant bij inbreuk op de garantie worden vastgesteld zoals hierboven bepaald. De koper gaat ermee akkoord dat geen andere verhaalmogelijkheid (waaronder, maar niet beperkt tot vergoeding van incidentele schade of van vervolgschade door winstderving, gemiste verkoopbrengrsten, letsel aan personen of materiële schade, of welke andere incidentele verliezen of vervolgv verliezen dan ook) aanwezig is. Elke klacht wegens inbreuk op de garantie moet binnen twee (2) jaar na aankoopdatum kenbaar worden gemaakt.

GRACO GEEFT GEEN GARANTIE EN WIJST ELKE IMPLICIETE GARANTIE AF BETREFFENDE VERKOOPBAARHEID OF GESCHIKTHEID VOOR EEN BEPAALDE TOEPASSING, MET BETREKKING TOT TOEBEHOREN, APPARATUUR, MATERIALEN OF COMPONENTEN DIE GRACO GELEVERD, MAAR NIET VERVAARDIGD HEEFT. Deze items die wel verkocht, maar niet vervaardigd zijn door Graco (zoals elektromotoren, schakelaars en slangen) vallen, waar van toepassing, onder de garantie van de fabrikant. Graco zal aan de koper redelijke ondersteuning verlenen bij het aanspraak maken op die garantie.

Graco is in geen geval aansprakelijk voor indirecte, incidentele, speciale of gevolgschade die het gevolg is van het feit dat Graco-apparatuur hieronder heeft geleverd, of van de uitrusting, de werking, of het gebruik van producten of andere goederen die hiertoe zijn verkocht, ongeacht of die ontstaat door schending van op een contract, inbreuk op de garantie, nalatigheid van Graco, of anderszins.

Graco-informatie

Voor de meest recente informatie over Graco-producten verwijzen we u naar www.graco.com.

Kijk voor informatie over patenten op www.graco.com/patents.

OM EEN BESTELLING TE PLAATSEN, neem contact op met uw Graco-dealer of bel met de dichtstbijzijnde verdeler.

Telefoon: +1-612-623-6921 of gratis in de VS: 1-800-328-0211, Fax: 612-378-3505

Alle geschreven en afgebeelde gegevens in dit document geven de meest recente productinformatie weer zoals bekend op het tijdstip van publicatie. Graco behoudt zich het recht voor om te allen tijde wijzigingen aan te brengen zonder voorafgaande kennisgeving.

Vertaling van de originele instructies. This manual contains Dutch. MM 309550

Hoofdkantoor Graco: Minneapolis

Kantoren in het buitenland: België, China, Japan, Korea

GRACO INC. AND SUBSIDIARIES • P.O. BOX 1441 • MINNEAPOLIS MN 55440-1441 • USA
Copyright 2020, Graco Inc. Alle productielocaties van Graco zijn ISO 9001 gecertificeerd.

www.graco.com
Revisie ZAT, februari 2025