

Πιστόλι ψεκασμού Fusion[®] AP

312571ZAT

EL

Πιστόλι ψεκασμού πολλαπλών συστατικών, εκκαθάρισης αέρα μείγματος διασταυρούμενων ροών για την εφαρμογή μη εύφλεκτου αφρού και πολυουρίας. Μόνο για επαγγελματική χρήση.

Δεν έχει εγκριθεί για χρήση σε τοποθεσίες με εκρηκτικό περιβάλλον στην Ευρώπη.

Μέγιστη πίεση λειτουργίας ρευστού 24,5 MPa
(245 bar, 3500 psi) Πίεση

Εύρος πίεσης εισόδου αέρα 0,56-0,9 MPa (5,6-9,0 bar,
80-130 psi)

Μέγιστη θερμοκρασία ρευστού 94°C (200°F)

Για πληροφορίες σχετικά με το μοντέλο, βλέπε σελίδα 4.



Σημαντικές οδηγίες για την ασφάλεια

Διαβάστε όλες τις προειδοποιήσεις και τις οδηγίες σε αυτό το εγχειρίδιο και τα σχετικά εγχειρίδια προτού χρησιμοποιήσετε τον εξοπλισμό. Φυλάξτε αυτές τις οδηγίες.



Σημαντικές ιατρικές πληροφορίες

Διαβάστε την κάρτα ιατρικών προειδοποιήσεων που παρέχεται με το πιστόλι. Περιέχει πληροφορίες αντιμετώπισης του τραυματισμού από έγχυση για τον ιατρό. Να την έχετε μαζί σας κατά τη λειτουργία του εξοπλισμού.

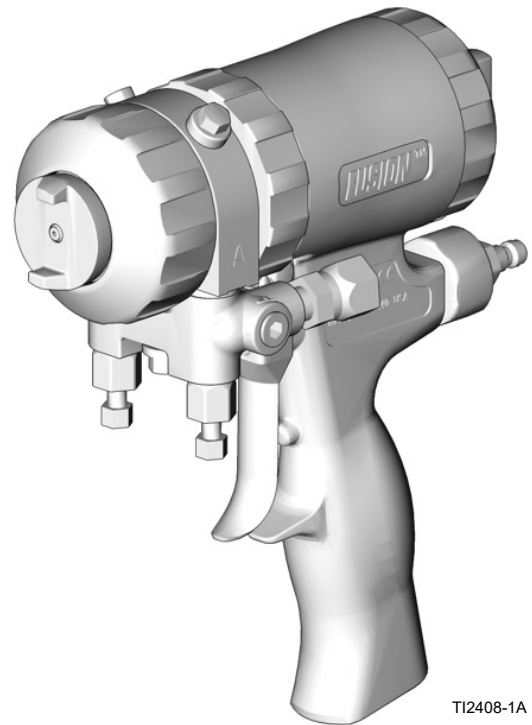

T12408-1A

Περιεχόμενα

Σχετικά εγχειρίδια	3	Ελέγξτε τις βαλβίδες αντεπιστροφής	26
Μοντέλα	4	Καθαρισμός πολλαπλής ρευστού	27
Πιστόλια στρόγγυλης δέσμης	4	Καθαρισμός διαύλων	27
Πιστόλια επίπεδης δέσμης	5	Καθαρισμός σιγαστήρα	27
Πιστόλι επίπεδης δέσμης για τοίχους με ορθοστάτες	6	Ελέγξτε το έμβολο	28
Πιστόλι ευρείας στρογγυλής δέσμης	6	Ελέγξτε τη βαλβίδα αέρα	28
Πιστόλι τεσσάρων ελαστικών σωλήνων	7	Αφαιρέστε το μπροστινό άκρο	29
Πιστόλι δέσμης πιτσιλίσματος	7	Συνδέστε το μπροστινό άκρο	29
Πιστόλια χωρίς αναλογία 1:1	7	Αντιμετώπιση προβλημάτων	30
Προειδοποιήσεις	8	Εξαρτήματα	33
Σημαντικές πληροφορίες για τις ισοκυανικές ενώσεις (ISO)	11	Λεπτομερείς όψεις	35
Συνθήκες εργασίας με ισοκυανικές ενώσεις	11	Κιτ θαλάμου μείγματος	36
Αυτανάφλεξη υλικού	12	Κιτ επίπεδων μπεκ	37
Διατήρηση των συστατικών Α και Β χωριστά	12	Κιτ επισκευής πιστολιού	38
Ευαισθησία των ισοκυανικών ενώσεων στην υγρασία	12	Κιτ σήτας φίλτρου βαλβίδας αντεπιστροφής	38
Αφροί ρητίνης με διογκωτικούς παράγοντες 245 fa	12	Κιτ τρυπανιών	38
Αλλαγή υλικού	12	Κιτ τρυπανιών καθαρισμού χειρολαβής	38
Συνοπτική περιγραφή	13	Κιτ τρυπανιών	39
Θεωρία λειτουργίας	13	Κιτ αλεζουάρ	40
Αναγνώριση εξαρτημάτων	14	Παρελκόμενα	41
Τοποθέτηση	15	Κιτ μετατροπής Fusion PC	41
Γείωση	15	Κιτ πλευρικών στεγανοποιητικών	42
Ρύθμιση	15	Κιτ φυσιγγίων πλευρικών στεγανοποιητικών	42
Προαιρετικές διαμορφώσεις	17	Κιτ μπεκ επέκτασης	42
Λειτουργία	19	Κιτ στεγανοποιητικών μπεκ επέκτασης	42
Διαδικασία εκτόνωσης πίεσης	19	Κιτ πώματος αέρα μπεκ επέκτασης	42
Ασφάλεια εμβόλου	20	Κιτ τοίχου με ορθοστάτες επίπεδης δέσμης	42
Στρέψτε το πώμα αέρα	20	Κιτ ακροφυσίου μεγάλης ροής	43
Απώλεια πίεσης αέρα	20	Κιτ καθαρισμού πιστολιού	43
Έκπλυση πιστολιού	20	Κιτ προσαρμογέα ελαστικού σωλήνα	43
Καθημερινή απενεργοποίηση	21	Κιτ μετατροπής πιτσιλίσματος	43
Συντήρηση	22	Κάλυμμα πιστολιού	43
Προληπτική συντήρηση	22	Λιπαντικό για τη διατήρηση του πιστολιού σε καλή κατάσταση	43
Παρεχόμενο κιτ εργαλείων	22	Φυσιγγίο λίπανσης για απενεργοποίηση του πιστολιού	43
Καθαρισμός της επιφάνειας του πιστολιού	22	Πολλαπλή έκπλυσης	43
Καθαρισμός ακροφυσίου θαλάμου μείγματος	23	Κιτ πώματος ρυθμιζόμενης ροής	43
Καθαρισμός πώματος αέρα	23	Κιτ δοχείου έκπλυσης διαλύτη	44
Καθαρισμός θυρών διασταυρούμενων ροών	23	Κιτ δοχείου έκπλυσης διαλύτη	44
Λίπανση	24	Εργαλείο καθαρισμού μπεκ	44
Έλεγχος του θαλάμου μείγματος και των φυσιγγίων πλευρικών στεγανοποιητικών	24	Πολλαπλή κυκλοφορίας	44
Ελέγξτε την ασφάλεια εμβόλου	26	Τεχνικές προδιαγραφές	45
		Ροή αέρα βάσει θαλάμου μείγματος	45
		Βασική εγγύηση Graco	46

Σχετικά εγχειρίδια

Εγχειρίδιο στα Αγγλικά	Περιγραφή
309963	Κιτ έκπλυσης διαλύτη Fusion
309818	Κιτ πολλαπλής κυκλοφορίας
3A5616	Κιτ πώματος ρυθμιζόμενης ροής Fusion
311071	Κιτ αφρού τοίχου με ορθοστάτες και κιτ TP100
3A7314	Εγχειρίδιο οδηγιών πιστολιού ψεκασμού Fusion PC
3A7318	Κιτ μετατροπής Fusion PC

Μοντέλα

Πιστόλια στρόγγυλης δέσμης

Εξάρτημα πιστολιού, Σειρά	Θάλαμος μείγματος				
	Κωδικός εξαρτήματος	Μέγεθος θύρας διασταυρούμενων ροών in. (mm)	Ισοδύναμο μέγεθος	Στεγανωτικό Υλικό	Δέσμη στα 61 cm (24 in) από τον στόχο in. (mm)
246099, A	AR2020	0,020 (0,50)	-000	SST	5 (127)
246100, A	AR2929	0,029 (0,70)	-00	SST	8 (203)
248617, A	AR3737	0,037 (0,94)	Κανένα	SST	9 (227)
246101, A	AR4242	0,042 (1,00)	-01	SST	11 (279)
246102, A	AR5252	0,052 (1,30)	-02	SST	12 (305)
246103, A	AR6060	0,060 (1,50)	-03	SST	14 (356)
246104, A	AR7070	0,070 (1,75)	-04	SST	15 (381)
246105, A	AR8686	0,086 (2,15)	-05	SST	18 (457)
255201, A	AR4242	0,042 (1,00)	-01	Polycarballoy	11 (279)
255202, A	AR5252	0,052 (1,30)	-02	Polycarballoy	12 (305)

Θάλαμοι μείγματος στρόγγυλης δέσμης βάσει πίεσης και ρυθμού ροής

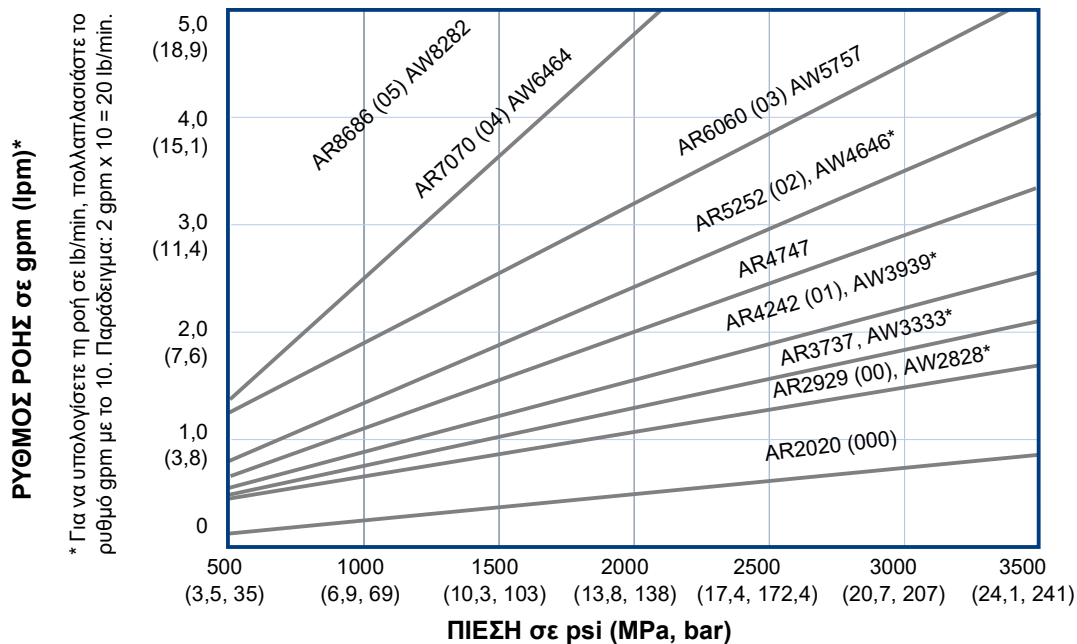

*Διατίθενται βοηθητικοί θάλαμοι μείγματος AW (ευρείας δέσμης). Βλ. **Κιτ μπεκ επέκτασης**, σελίδα 42.

Πιστόλια επίπεδης δέσμης

Εξάρτημα πιστολιού, Σειρά	Θάλαμος μείγματος			Επίπεδο μπεκ		
	Κωδικός εξαρτήματος	Μέγεθος θύρας διασταυρούμενων ροών in. (mm)	Ισοδύναμο μέγεθος	Κωδικός εξαρτήματος	Μέγεθος δέσμης in. (mm)	Μέγεθος στομίου in. (mm)
247101, A	AF2020	0,020 (0,50)	-000	FT0424	8-10 (203-254)	0,024 (0,61)
247102, A	AF2020	0,020 (0,50)	-000	FT0438	8-10 (203-254)	0,038 (0,97)
247103, A	AF2020	0,020 (0,50)	-000	FT0624	12-14 (305-356)	0,024 (0,61)
247104, A	AF2020	0,020 (0,50)	-000	FT0638	12-14 (305-356)	0,038 (0,97)
247107, A	AF2020	0,020 (0,50)	-000	FT0838	16-18 (406-457)	0,038 (0,97)
247108, A	AF2020	0,020 (0,50)	-000	FT0848	16-18 (406-457)	0,048 (1,22)
247111, A	AF2929	0,029 (0,70)	-00	FT0424	8-10 (203-254)	0,024 (0,61)
247112, A	AF2929	0,029 (0,70)	-00	FT0438	8-10 (203-254)	0,038 (0,97)
247113, A	AF2929	0,029 (0,70)	-00	FT0624	12-14 (305-356)	0,024 (0,61)
247114, A	AF2929	0,029 (0,70)	-00	FT0638	12-14 (305-356)	0,038 (0,97)
247117, A	AF2929	0,029 (0,70)	-00	FT0838	16-18 (406-457)	0,038 (0,97)
247118, A	AF2929	0,029 (0,70)	-00	FT0848	16-18 (406-457)	0,048 (1,22)
247121, A	AF4242	0,042 (1,00)	-01	FT0424	8-10 (203-254)	0,024 (0,61)
247122, A	AF4242	0,042 (1,00)	-01	FT0438	8-10 (203-254)	0,038 (0,97)
247123, A	AF4242	0,042 (1,00)	-01	FT0624	12-14 (305-356)	0,024 (0,61)
247124, A	AF4242	0,042 (1,00)	-01	FT0638	12-14 (305-356)	0,038 (0,97)
247127, A	AF4242	0,042 (1,00)	-01	FT0838	16-18 (406-457)	0,038 (0,97)
247128, A	AF4242	0,042 (1,00)	-01	FT0848	16-18 (406-457)	0,048 (1,22)
247131, A	AF5252	0,052 (1,30)	-02	FT0424	8-10 (203-254)	0,024 (0,61)
247132, A	AF5252	0,052 (1,30)	-02	FT0438	8-10 (203-254)	0,038 (0,97)
247133, A	AF5252	0,052 (1,30)	-02	FT0624	12-14 (305-356)	0,024 (0,61)
247134, A	AF5252	0,052 (1,30)	-02	FT0638	12-14 (305-356)	0,038 (0,97)
247137, A	AF5252	0,052 (1,30)	-02	FT0838	16-18 (406-457)	0,038 (0,97)
247138, A	AF5252	0,052 (1,30)	-02	FT0848	16-18 (406-457)	0,048 (1,22)

Θάλαμοι μείγματος επίπεδης δέσμης βάσει πίεσης και ρυθμού ροής

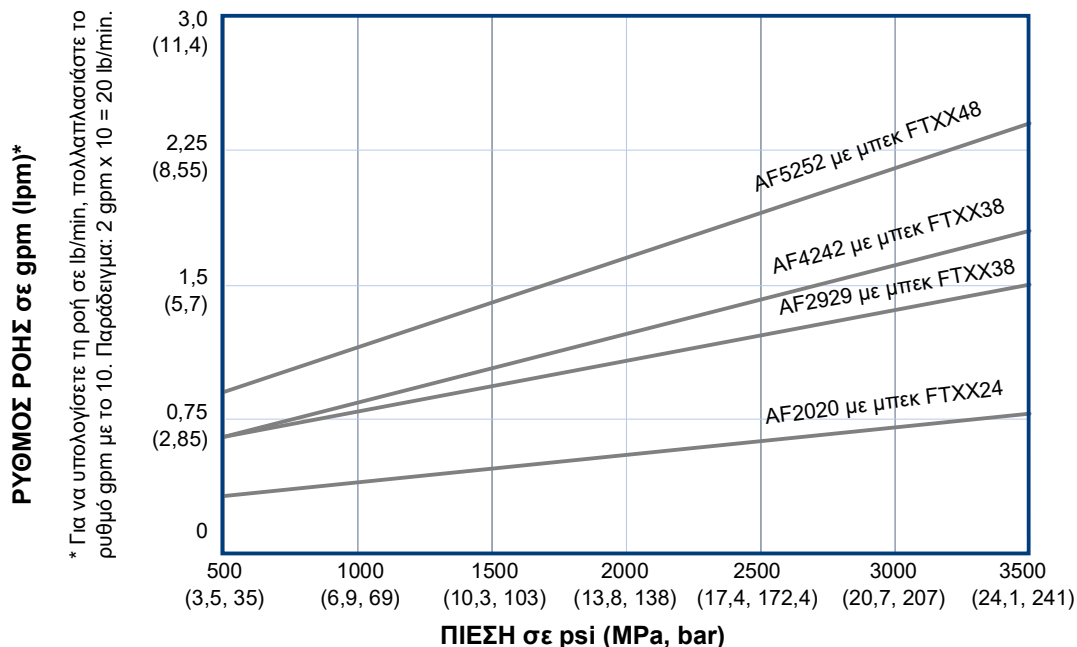

Πιστόλι επίπεδης δέσμης για τοίχους με ορθοστάτες

Για περισσότερες πληροφορίες, ανατρέξτε στο εγχειρίδιο του kit αφρού τοίχου με ορθοστάτες και του TP100. Βλ. **Σχετικά εγχειρίδια**, σελίδα 3.

Κωδικός εξαρτήματος πιστολιού	Θάλαμος μείγματος			Επίπεδο μπεκ			Δεδομένα ροής
	Κωδικός εξαρτήματος	Μέγεθος θύρας διασταυρούμενων ροών in. (mm)	Ισοδύναμο μέγεθος	Κωδικός εξαρτήματος	Διάμετρος δέσμης στις 24 in. (610 mm) από τον στόχο in. (mm)	Μέγεθος Οπής in. (mm)	Κατά προσέγγιση ρυθμός ροής στα 7,0 MPa (70 bar, 1000 psi)
249525	AF4242	0,042 (1,00)	-01	FTM979	22 (559)	0,038 (0,97)	4,99 kg/min (11 lb/min)
249526	AF5252	0,052 (1,30)	-02	FTM979	22 (559)	0,038 (0,97)	6,81 kg/min (15 lb/min)

Πιστόλι ευρείας στρογγυλής δέσμης

Κωδικός εξαρτήματος πιστολιού	Θάλαμος μείγματος			Διάμετρος δέσμης στις 24 in. (610 mm) από τον στόχο in. (mm)	Κωδικός αναφοράς εξαρτήματος με ισοδύναμη ροή
	Κωδικός εξαρτήματος	Μέγεθος θύρας διασταυρούμενων ροών in. (mm)	Ισοδύναμο μέγεθος		
249529	AW3939	0,039 (0,99)	-01	16 (406,4)	AR4242
249530	AW4646	0,046 (1,17)	-02	18 (457,2)	AR5252

Πιστόλι τεσσάρων ελαστικών σωλήνων

Πιστόλι ευρείας στρογγυλής δέσμης με πολλαπλή επανακυκλοφορίας πιστολιού τεσσάρων ελαστικών σωλήνων

Κωδικός εξαρτήματος πιστολιού	Θάλαμος μείγματος			Διάμετρος δέσμης στις 24 in. (610 mm) από τον στόχο in. (mm)	Κατά προσέγγιση ρυθμός ροής στα 7,0 MPa (70 bar, 1000 psi)
	Κωδικός εξαρτήματος	Μέγεθος θύρας διασταυρούμενων ροών in. (mm)	Ισοδύναμο μέγεθος		
249810	AW2222	0,022 (0,56)	Δεν διατίθεται (Δ/Δ)	8-9 (203-229)	204 kg/min (4,5 lb/min)

Πιστόλι δέσμης πιτσιλίσματος

Κωδικός εξαρτήματος πιστολιού	Θάλαμος μείγματος		
	Κωδικός εξαρτήματος	Μέγεθος θύρας διασταυρούμενων ροών in. (mm)	Ισοδύναμο μέγεθος
248408	AR7070	0,070 (1,75)	-04

Πιστόλια χωρίς αναλογία 1:1

Κωδικός εξαρτήματος πιστολιού	Θάλαμος μείγματος
253888	AR2232

Προειδοποιήσεις

Οι ακόλουθες προειδοποιήσεις αφορούν τη ρύθμιση, χρήση, γείωση, συντήρηση και επισκευή του παρόντος εξοπλισμού. Το θαυμαστικό αφορά γενική προειδοποίηση και τα σύμβολα κινδύνου αναφέρονται σε κινδύνους σχετικούς με διαδικασίες. Όταν αυτά τα σύμβολα εμφανίζονται στο κυρίως κείμενο του παρόντος εγχειριδίου ή σε ετικέτες προειδοποίησης, ανατρέξτε ξανά σε αυτές τις Προειδοποιήσεις. Στο κείμενο αυτού του εγχειριδίου, εάν απαιτείται, ενδέχεται να εμφανίζονται σύμβολα κινδύνου και προειδοποιήσεις για τα εκάστοτε προϊόντα, που δεν καλύπτονται στην παρούσα ενότητα.

 <h2 style="margin: 0;">ΠΡΟΕΙΔΟΠΟΙΗΣΗ</h2>	
	<p>ΚΙΝΔΥΝΟΣ ΑΠΟ ΤΟΞΙΚΑ ΥΓΡΑ Ή ΑΝΑΘΥΜΙΑΣΕΙΣ</p> <p>Υπάρχει κίνδυνος σοβαρού τραυματισμού ή θανάτου σε περίπτωση επαφής των τοξικών ρευστών ή των αναθυμιάσεων με τα μάτια ή το δέρμα ή σε περίπτωση εισπνοής ή κατάποσής τους.</p> <ul style="list-style-type: none"> • Διαβάστε το δελτίο δεδομένων ασφαλείας (ΔΔΑ) για τις οδηγίες χειρισμού και για να ενημερωθείτε για τους συγκεκριμένους κινδύνους των ρευστών που χρησιμοποιείτε, συμπεριλαμβανομένων των επιπτώσεων της μακροχρόνιας έκθεσης σε αυτά. • Κατά τον ψεκασμό, τη συντήρηση της συσκευής, ή όταν βρίσκεστε στον χώρο εργασίας, διατηρείτε πάντοτε τον χώρο εργασίας καλά αεριζόμενο και φοράτε πάντοτε κατάλληλα μέσα ατομικής προστασίας. Βλ. τις προειδοποιήσεις Μέσα ατομικής προστασίας σε αυτό το εγχειρίδιο. • Αποθηκεύετε το επικίνδυνο ρευστό σε εγκεκριμένα δοχεία και φροντίζετε για την απόρριψή του σύμφωνα με τις ισχύουσες οδηγίες.
	<p>ΜΕΣΑ ΑΤΟΜΙΚΗΣ ΠΡΟΣΤΑΣΙΑΣ</p> <p>Κατά τον ψεκασμό, τη συντήρηση της συσκευής, ή όταν βρίσκεστε στο χώρο εργασίας, φοράτε πάντοτε κατάλληλα μέσα ατομικής προστασίας και καλύπτετε κάθε σημείο του δέρματός σας. Τα μέσα ατομικής προστασίας βοηθούν στην πρόληψη σοβαρού τραυματισμού, συμπεριλαμβανομένης της μακροχρόνιας έκθεσης, της εισπνοής τοξικών αναθυμιάσεων, νεφών ή ατμών, των αλλεργικών αντιδράσεων, των εγκαυμάτων, του τραυματισμού των ματιών και της απώλειας ακοής. Στα μέσα ατομικής προστασίας, μεταξύ άλλων, περιλαμβάνονται:</p> <ul style="list-style-type: none"> • Κατάλληλα συνδεδεμένος αναπνευστήρας, ο οποίος μπορεί να περιλαμβάνει αναπνευστήρα παροχής αέρα, γάντια μη διαπερατά από χημικές ουσίες, προστατευτικός ρουχισμός και καλύμματα ποδιών, σύμφωνα με τις συστάσεις του παρασκευαστή του ρευστού και της τοπικής ρυθμιστικής αρχής. • Προστατευτικά γυαλιά και προστατευτικά ακοής.
    	<p>ΚΙΝΔΥΝΟΣ ΤΡΑΥΜΑΤΙΣΜΟΥ ΑΠΟ ΕΓΧΥΣΗ ΣΤΟ ΔΕΡΜΑ</p> <p>Το ρευστό υψηλής πίεσης από τη συσκευή εκροής, οι διαρροές από τον ελαστικό σωλήνα ή τα σπασμένα εξαρτήματα διαπερνούν το δέρμα. Το τραύμα μπορεί να μοιάζει με απλό κόψιμο, αλλά πρόκειται για σοβαρό τραυματισμό, ο οποίος ενδέχεται να καταλήξει σε ακρωτηριασμό. Αναζητήστε άμεση χειρουργική αντιμετώπιση.</p> <ul style="list-style-type: none"> • Όταν δεν ψεκάζετε, κλειδώνετε την ασφάλεια του εμβόλου. • Μη σημαδεύετε ποτέ με το πιστόλι ψεκασμού άτομα ή μέρη του σώματος. • Μη βάζετε τα χέρια μπροστά από το μπεκ ψεκασμού. • Μη χρησιμοποιείτε τα χέρια, το σώμα, τα γάντια σας ή κάποιο ύφασμα για τη διακοπή ή την εκτροπή τυχόν διαρροής. • Εκτελέστε τη Διαδικασία εκτόνωσης πίεσης όταν σταματάτε τον ψεκασμό και πριν καθαρίσετε, ελέγξετε, ή συντηρήσετε τον εξοπλισμό. • Προτού θέσετε τον εξοπλισμό σε λειτουργία, σφίξτε όλες τις συνδέσεις των σωλήνων παροχής ρευστού. • Ελέγχετε καθημερινά τους ελαστικούς σωλήνες και τους συνδέσμους. Φροντίζετε για την άμεση αντικατάσταση οποιωνδήποτε εξαρτημάτων φέρουν φθορές ή βλάβες.



ΠΡΟΕΙΔΟΠΟΙΗΣΗ



ΚΙΝΔΥΝΟΣ ΕΓΚΑΥΜΑΤΩΝ

Οι επιφάνειες του εξοπλισμού και κάθε θερμαινόμενο υγρό είναι δυνατόν να υπερθερμανθούν κατά τη λειτουργία. Για να αποφύγετε σοβαρά εγκαύματα:

- Μην αγγίζετε καυτό ρευστό ή εξοπλισμό.



ΚΙΝΔΥΝΟΣ ΠΥΡΚΑΓΙΑΣ ΚΑΙ ΕΚΡΗΞΗΣ

Οι εύφλεκτες αναθυμιάσεις, όπως οι αναθυμιάσεις διαλυτών και χρωμάτων στον **χώρο εργασίας**, μπορεί να αναφλεγούν ή να προκαλέσουν έκρηξη. Το χρώμα ή ο διαλύτης που ρέει εντός του εξοπλισμού μπορεί να προκαλέσει σπινθηρισμό από στατικό ηλεκτρισμό. Για να αποτρέψετε το ενδεχόμενο πυρκαγιάς ή έκρηξης:



- Χρησιμοποιείτε τον εξοπλισμό μόνο σε καλά αεριζόμενο χώρο.
- Απομακρύνετε όλες τις πηγές ανάφλεξης, όπως φλόγες έναυσης, τσιγάρα, φορητά ηλεκτρικά φωτιστικά και πλαστικά υφάσματα κάλυψης (πιθανότητα ηλεκτροστατικού σπινθήρα).



- Γειώνετε όλες τις συσκευές στον χώρο εργασίας. Βλ. οδηγίες **Γείωση**.
- Ποτέ μην ψεκάζετε ούτε να ξεπλένετε διαλύτη σε υψηλή πίεση.
- Απομακρύνετε από τον χώρο εργασίας όλα τα υπολείμματα, συμπεριλαμβανομένων των υπολειμμάτων διαλύτη, υφασμάτων και βενζίνης.



- Μη συνδέετε ούτε να αποσυνδέετε τα καλώδια τροφοδοσίας και μην ανοιγοκλείνετε διακόπτες ηλεκτρικής τροφοδοσίας ή φωτός όταν υπάρχουν εύφλεκτες αναθυμιάσεις.
- Χρησιμοποιείτε μόνο γειωμένους ελαστικούς σωλήνες.
- Όταν πιέζετε τη σκανδάλη μέσα στο δοχείο, κρατάτε το πιστόλι σταθερά στο πλάι του γειωμένου δοχείου. Μην χρησιμοποιήσετε επενδύσεις δοχείων, εκτός εάν είναι αντιστατικές ή αγωγίμες.
- **Διακόψτε αμέσως τη λειτουργία** εάν δείτε ή αισθανθείτε ηλεκτροστατικούς σπινθήρες. Μην χρησιμοποιείτε τον εξοπλισμό έως ότου εντοπίσετε και αποκαταστήσετε το πρόβλημα.
- Στον χώρο εργασίας πρέπει να υπάρχει πυροσβεστήρας που να είναι σε καλή κατάσταση λειτουργίας.



ΠΡΟΕΙΔΟΠΟΙΗΣΗ



ΚΙΝΔΥΝΟΣ ΑΠΟ ΕΣΦΑΛΜΕΝΟ ΧΕΙΡΙΣΜΟ ΤΟΥ ΕΞΟΠΛΙΣΜΟΥ

Τυχόν εσφαλμένος χειρισμός του εξοπλισμού μπορεί να προκαλέσει θάνατο ή σοβαρό τραυματισμό.



- Μην χρησιμοποιείτε τη μονάδα όταν είστε κουρασμένοι ή όταν βρίσκεστε υπό την επήρεια φαρμάκων ή οινοπνεύματος.
- Μην υπερβαίνετε τη μέγιστη πίεση ή θερμοκρασία λειτουργίας του εξαρτήματος με τη χαμηλότερη ονομαστική τιμή. Βλέπε **Τεχνικά στοιχεία** σε όλα τα εγχειρίδια εξοπλισμού.
- Χρησιμοποιείτε ρευστά και διαλύτες συμβατά με τα διαβρεχόμενα εξαρτήματα του εξοπλισμού. Βλ. **Τεχνικά στοιχεία** σε όλα τα εγχειρίδια εξοπλισμού. Διαβάστε τις προειδοποιήσεις του κατασκευαστή του ρευστού και του διαλύτη. Για αναλυτικές πληροφορίες σχετικά με το υλικό που έχετε στη διάθεσή σας, ζητήστε τα δελτία δελτία δεδομένων ασφαλείας (ΔΔΑ) από τον διανομέα ή το κατάστημα πώλησης του υλικού.
- Κλείστε όλο τον εξοπλισμό και εκτελέστε τη **Διαδικασία εκτόνωσης πίεσης** όταν ο εξοπλισμός δεν βρίσκεται σε λειτουργία.
- Ελέγχετε τον εξοπλισμό καθημερινά. Φροντίζετε για την άμεση επισκευή ή αντικατάσταση όλων των εξαρτημάτων που φέρουν φθορές ή βλάβες, χρησιμοποιώντας μόνο γνήσια ανταλλακτικά του κατασκευαστή.
- Μην επιφέρετε μετατροπές ή τροποποιήσεις στον εξοπλισμό. Τυχόν τροποποιήσεις ή μετατροπές στον εξοπλισμό μπορεί να ακυρώσουν την εγγύηση της αντιπροσωπείας και να προκαλέσουν κινδύνους για την ασφάλεια.
- Βεβαιωθείτε ότι όλος ο εξοπλισμός είναι κατάλληλος και εγκεκριμένος για το περιβάλλον στο οποίο τον χρησιμοποιείτε.
- Χρησιμοποιείτε τον εξοπλισμό μόνο για τη χρήση για την οποία προορίζεται. Για περισσότερες πληροφορίες, απευθυνθείτε στο διανομέα.
- Φροντίστε ώστε οι εύκαμπτοι σωλήνες και τα καλώδια να μην διέρχονται από περιοχές κίνησης και να μην έρχονται σε επαφή με αιχμηρές άκρες, κινητά μέρη και θερμές επιφάνειες.
- Μην συστρέφετε και μην λυγίζετε πολύ τους εύκαμπτους σωλήνες, και μην χρησιμοποιείτε τους εύκαμπτους σωλήνες για να σύρετε τον εξοπλισμό.
- Κρατάτε τα παιδιά και τα ζώα μακριά από τον χώρο εργασίας.
- Τηρείτε όλους τους ισχύοντες κανονισμούς ασφαλείας.



ΚΙΝΔΥΝΟΣ ΑΠΟ ΕΞΑΡΤΗΜΑΤΑ ΑΛΟΥΜΙΝΙΟΥ ΠΟΥ ΒΡΙΣΚΟΝΤΑΙ ΥΠΟ ΠΙΕΣΗ

Η χρήση υγρών που δεν είναι συμβατά με αλουμίνιο σε εξοπλισμό υπό πίεση μπορεί να προκαλέσει έντονη χημική αντίδραση και διάρρηξη του εξοπλισμού. Εάν δεν ληφθεί υπόψη αυτή η προειδοποίηση, ενδέχεται να προκληθεί θάνατος, σοβαρές σωματικές βλάβες ή υλικές ζημιές.

- Μην χρησιμοποιείτε 1,1,1-τριχλωροαιθάνιο, χλωριούχο μεθυλένιο, άλλους διαλύτες αλογονωμένου υδρογονάνθρακα ή υγρά που περιέχουν τέτοιους διαλύτες.
- Μη χρησιμοποιείτε χλωρίνη.
- Πολλά άλλα υγρά μπορεί να περιέχουν χημικές ουσίες που αντιδρούν με το αλουμίνιο. Για πληροφορίες σχετικά με τη συμβατότητα, επικοινωνήστε με τον προμηθευτή των υλικών σας.

Σημαντικές πληροφορίες για τις ισοκυανικές ενώσεις (ISO)

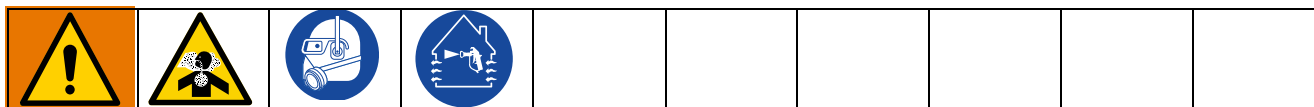

Οι ισοκυανικές ενώσεις (ISO) είναι καταλύτες που χρησιμοποιούνται σε υλικά δύο συστατικών.

Συνθήκες εργασίας με ισοκυανικές ενώσεις





Ο ψεκασμός ή η εκροή ρευστών που περιέχουν ισοκυανικές ενώσεις δημιουργεί δυνητικά επιβλαβή σταγονίδια, ατμούς και σωματίδια.



- Διαβάστε προσεκτικά τις προειδοποιήσεις και τα δελτία δεδομένων ασφαλείας (ΔΔΑ) του παρασκευαστή του ρευστού για να ενημερωθείτε για τους συγκεκριμένους κινδύνους και τις προφυλάξεις που πρέπει να λαμβάνονται σχετικά με τις ισοκυανικές ενώσεις.
- Η χρήση ισοκυανικών ενώσεων περιλαμβάνει πιθανώς επικίνδυνες διαδικασίες. Μην ψεκάσετε με τον παρόντα εξοπλισμό εάν δεν έχετε λάβει την κατάλληλη εκπαίδευση, εάν δεν διαθέτετε την κατάλληλη άδεια, και εάν δεν έχετε διαβάσει και κατανοήσει τις πληροφορίες που περιέχονται στο παρόν εγχειρίδιο, στις οδηγίες εφαρμογής και στα ΔΔΑ του παρασκευαστή του ρευστού.
- Η χρήση εξοπλισμού που δεν έχει συντηρηθεί ή ρυθμιστεί σωστά ενδέχεται να έχει ως αποτέλεσμα υλικό το οποίο δεν έχει σκληρυνθεί κατάλληλα και το οποίο μπορεί να προκαλέσει έκλυση αερίων και ενοχλητικών οσμών. Ο εξοπλισμός πρέπει να συντηρείται προσεκτικά και να ρυθμίζεται σύμφωνα με τις οδηγίες που περιλαμβάνονται στο εγχειρίδιο.
- Για να αποτρέψετε την εισπνοή σταγονιδίων, ατμών και σωματιδίων ισοκυανικών ενώσεων, όσοι βρίσκονται στον χώρο εργασίας πρέπει να φορούν κατάλληλο προστατευτικό αναπνευστικό εξοπλισμό. Φοράτε πάντοτε κατάλληλα συνδεδεμένο αναπνευστήρα, ο οποίος μπορεί να περιλαμβάνει αναπνευστήρα παροχής αέρα. Φροντίζετε ώστε ο χώρος εργασίας να αερίζεται σύμφωνα με τις οδηγίες που περιλαμβάνονται στα ΔΔΑ του παρασκευαστή του ρευστού.
- Αποφεύγετε κάθε επαφή του δέρματος με ισοκυανικές ενώσεις. Όσοι βρίσκονται στον χώρο εργασίας πρέπει να φορούν γάντια μη διαπερατά από χημικές ουσίες, προστατευτικό ρουχισμό και καλύμματα ποδιών, σύμφωνα με τις συστάσεις του παρασκευαστή του ρευστού και της τοπικής ρυθμιστικής αρχής. Τηρείτε όλες τις συστάσεις του παρασκευαστή του ρευστού, συμπεριλαμβανομένων όσων αφορούν τον χειρισμό μολυσμένου ρουχισμού. Μετά τον ψεκασμό, πλένετε τα χέρια και το πρόσωπο προτού φάτε ή πιείτε.
- Ο κίνδυνος από την έκθεση σε ισοκυανικές ενώσεις συνεχίζει να υφίσταται μετά τον ψεκασμό. Οποιοδήποτε άτομο δεν φοράει κατάλληλα μέσα ατομικής προστασίας πρέπει να παραμένει εκτός του χώρου εργασίας κατά την εφαρμογή και μετά από αυτήν για το χρονικό διάστημα που καθορίζεται από τον παρασκευαστή του ρευστού. Σε γενικές γραμμές, η συγκεκριμένη χρονική περίοδος είναι διάρκειας τουλάχιστον 24 ωρών.
- Φροντίζετε να ειδοποιείτε όσους ενδέχεται να εισέλθουν στον χώρο εργασίας σχετικά με τον κίνδυνο έκθεσης σε ισοκυανικές ενώσεις. Τηρείτε τις συστάσεις του παρασκευαστή του ρευστού και της τοπικής ρυθμιστικής αρχής. Συνιστάται να τοποθετείτε έξω από τον χώρο εργασίας πινακίδα όπως η ακόλουθη:

	ΠΡΟΕΙΔΟΠΟΙΗΣΗ
	ΚΙΝΔΥΝΟΣ ΑΠΟ ΤΟΞΙΚΕΣ ΑΝΑΘΥΜΙΑΣΕΙΣ
<p>ΜΗΝ ΕΙΣΕΡΧΕΣΤΕ ΣΤΗ ΔΙΑΡΚΕΙΑ ΤΗΣ ΕΦΑΡΜΟΓΗΣ ΑΦΡΟΥ ΨΕΚΑΣΜΟΥ Ή ΓΙΑ ____ ΩΡΕΣ ΜΕΤΑ ΤΗΝ ΟΛΟΚΛΗΡΩΣΗ ΤΗΣ ΕΦΑΡΜΟΓΗΣ</p>	
ΜΗ ΕΙΣΕΡΧΕΣΤΕ ΜΕΧΡΙ:	
ΗΜΕΡΟΜΗΝΙΑ: _____	
ΩΡΑ: _____	

Αυτανάφλεξη υλικού

				
Ορισμένα υλικά ενδέχεται να αυτανάφλεγουν εάν εφαρμοστούν σε μεγάλη ποσότητα. Διαβάστε τις προειδοποιήσεις και τα δελτία δεδομένων ασφαλείας (ΔΔΑ) του παρασκευαστή του υλικού.				

Διατήρηση των συστατικών A και B χωριστά

				
Η επιμόλυνση μπορεί να οδηγήσει σε σκλήρυνση του υλικού στους αγωγούς υγρού, προκαλώντας ενδεχομένως σοβαρό τραυματισμό ή ζημιά στον εξοπλισμό. Για να αποφύγετε την αλληλο-επιμόλυνση:				
<ul style="list-style-type: none">• Ποτέ μην ανταλλάσσετε τα διαβρεχόμενα μέρη συστατικού A και συστατικού B.• Ποτέ μην χρησιμοποιείτε διαλύτη στη μία πλευρά, εάν έχει επιμολυνθεί από την άλλη πλευρά.				

Ευαισθησία των ισοκυανικών ενώσεων στην υγρασία

Η έκθεση στην υγρασία (π.χ. της ατμόσφαιρας) προκαλεί τη μερική σκλήρυνση των ISO, οι οποίες σχηματίζουν μικρούς, σκληρούς, τραχείς κρυστάλλους, οι οποίοι εναιωρούνται μέσα στο ρευστό. Σταδιακά δημιουργείται μια μεμβράνη στην επιφάνεια του υγρού και οι ISO αρχίζουν να σχηματίζουν γέλη αυξανόμενου ιξώδους.

ΕΙΔΟΠΟΙΗΣΗ

Οι ISO που εμφανίζουν μερική σκλήρυνση προκαλούν μείωση της απόδοσης και της διάρκειας ζωής όλων των διαβρεχόμενων εξαρτημάτων.

- Χρησιμοποιείτε πάντα σφραγισμένο δοχείο με αφυγραντήρα στην οπή εξαερισμού, ή ατμόσφαιρα αζώτου. **Ποτέ** μην αποθηκεύετε ISO σε ανοικτά δοχεία.
- Φροντίζετε ώστε το διαβρεχόμενο πώμα ή η δεξαμενή της αντλίας ISO (εάν υπάρχει) να είναι πληρωμένα με το κατάλληλο λιπαντικό. Το λιπαντικό δημιουργεί ένα φραγμό μετά των ISO και της ατμόσφαιρας.
- Χρησιμοποιείτε μόνο άνθυγρους ελαστικούς σωλήνες οι οποίοι είναι συμβατοί με ISO.
- Ποτέ μην χρησιμοποιείτε ανακυκλωμένους διαλύτες, γιατί μπορεί να περιέχουν υγρασία. Διατηρείτε πάντα κλειστά τα δοχεία διαλυτών όταν αυτά δεν χρησιμοποιούνται.
- Κατά την επανασυναρμολόγηση, λιπαίνετε πάντα τα κοχλιωτά εξαρτήματα με κατάλληλο λιπαντικό.

ΣΗΜΕΙΩΣΗ: Η ποσότητα μεμβράνης που σχηματίζεται και ο ρυθμός κρυστάλλωσης διαφέρουν αναλόγως με το μείγμα ISO, την υγρασία και τη θερμοκρασία.

Αφροί ρητίνης με διογκωτικούς παράγοντες 245 fa

Ορισμένοι διογκωτικοί παράγοντες αφρού αφρίζουν σε θερμοκρασίες άνω των 33°C (90°F) όταν δεν βρίσκονται υπό πίεση, ιδίως αν ανακινηθούν. Για τη μείωση του αφρίσματος, ελαχιστοποιήστε την προθέρμανση σε σύστημα κυκλοφορίας.

Αλλαγή υλικού

ΕΙΔΟΠΟΙΗΣΗ

Η αλλαγή των τύπων υλικού που χρησιμοποιούνται στον εξοπλισμό σας απαιτεί ειδική προσοχή ώστε να αποφύγετε την πρόκληση ζημιάς και τη διακοπή λειτουργίας λόγω βλάβης.

- Εάν θέλετε να χρησιμοποιήσετε άλλο υλικό, ξεπλύνετε τον εξοπλισμό πολλές φορές, ώστε να εξασφαλίσετε ότι είναι εντελώς καθαρός.
- Καθαρίζετε πάντα τα φίλτρα εισόδου υγρού μετά την έκπλυση.
- Συμβουλευτείτε τον παρασκευαστή σχετικά με τη χημική συμβατότητα του υγρού που χρησιμοποιείτε.
- Όταν αλλάζετε μεταξύ εποξεικών και ουρεθανών ή πολυουριών, αποσυναρμολογείτε και καθαρίζετε όλα τα εξαρτήματα ρευστού, και αλλάζετε τους ελαστικούς σωλήνες. Τα εποξεικά έχουν συχνά αμίνες στην πλευρά B (σκληρυντικό). Οι πολυουρίες έχουν συχνά αμίνες στην πλευρά B (ρητίνη).

Συνοπτική περιγραφή

Θεωρία λειτουργίας

Η σκανδάλη του πιστολιού πιέζεται (Γίνεται ψεκασμός ρευστού)

Ο θάλαμος μίγματος (19) κινείται προς τα πίσω, διακόπτοντας τη ροή αέρα εκκαθάρισης. Οι θύρες διασταυρούμενων ροών (IP) ευθυγραμμίζονται με τις θύρες ρευστού των πλευρικών στεγανοποιητικών (18c), επιτρέποντας τη ροή του ρευστού μέσω του ακροφυσίου του θαλάμου μείγματος (N).

Επεξήγηση

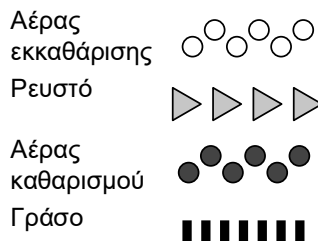

ΣΗΜΕΙΩΣΗ: Οι διαδρομές ροής δεν εμφανίζονται στη σχετική κλίμακα.

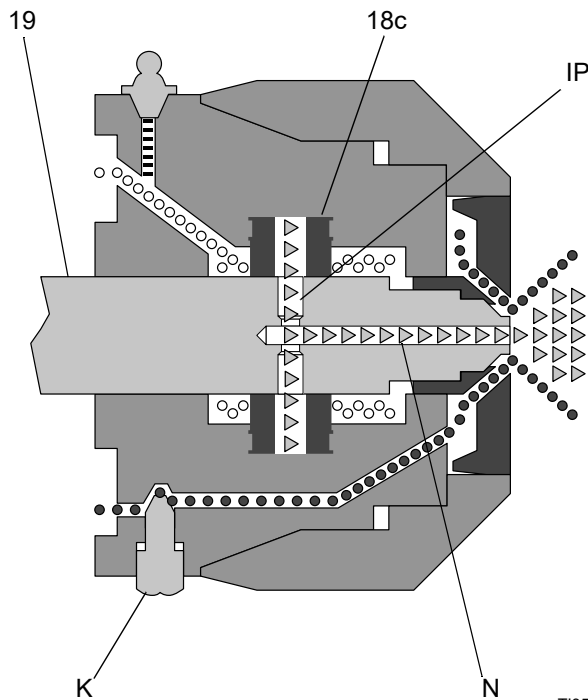

Η σκανδάλη του πιστολιού δεν πιέζεται (Εκκαθάριση αέρα)

Ο θάλαμος μίγματος (19) κινείται προς τα μπρος, διακόπτοντας τη ροή του ρευστού. Οι θύρες διασταυρούμενων ροών (IP) ανοίγουν στο θάλαμο αέρα (AC), επιτρέποντας στον αέρα εκκαθάρισης να αρχίσει να ρέει μέσω του ακροφυσίου του θαλάμου μείγματος (N).

Επεξήγηση

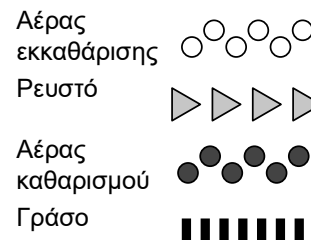

ΣΗΜΕΙΩΣΗ: Οι διαδρομές ροής δεν εμφανίζονται στη σχετική κλίμακα.

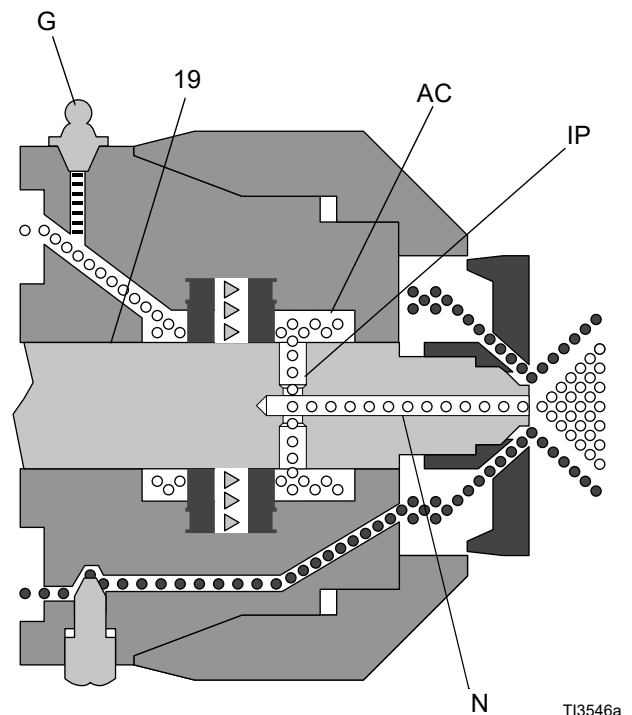

Αναγνώριση εξαρτημάτων

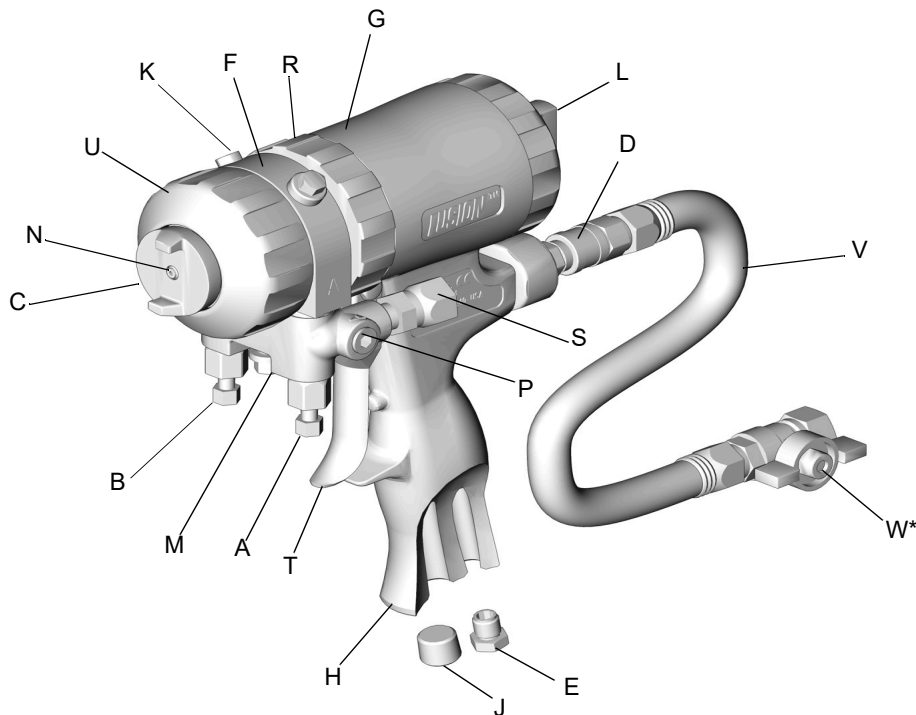

T12408A

Εικ. 1: Αναγνώριση εξαρτημάτων

Επεξή- γηση

A	Βαλβίδα ρευστού πλευράς Α (ισοκυανική ένωση)
B	Βαλβίδα ρευστού πλευράς Β (ρητίνη)
C	Πώμα αέρα
D	Συζεύκτης ταχείας ζεύξης σωλήνα αέρα
E	Σιγαστήρας
F	Περίβλημα ρευστού
G	Εξάρτημα λίπανσης (κάτω από το πώμα)
H	Χειρολαβή
J	Προαιρετική είσοδος αέρα
K	Βαλβίδα αέρα καθαρισμού
L	Ασφάλεια εμβόλου
M	Πολλαπλή ρευστού πιστολιού

Επεξή- γηση

N	Ακροφύσιο θαλάμου μείγματος
P	Προαιρετικές εισοδοι ρευστού (απεικονίζεται η πλευρά Α)
R	Δακτύλιος ασφάλισης
S	Στρεπτήρες εισόδου ρευστού (απεικονίζεται η πλευρά Α)
T	Σκανδάλη
U	Μπροστινός δακτύλιος συγκράτησης
V	Μαστιγοειδής εύκαμπτος σωλήνας αέρα πιστολιού
W*	Βαλβίδα αέρα

* Η βαλβίδα αέρα (W) δεν περιλαμβάνεται με το πιστόλι πιτσιλίσματος.

Τοποθέτηση

Γείωση



Ο εξοπλισμός πρέπει να είναι γειωμένος, ώστε να περιορίζεται ο κίνδυνος ηλεκτροστατικού σπινθηρισμού. Ο ηλεκτροστατικός σπινθηρισμός μπορεί να προκαλέσει ανάφλεξη ή έκρηξη των αναθυμιάσεων. Η γείωση παρέχει ένα καλώδιο διεξόδου στο ηλεκτρικό ρεύμα.

Πιστόλι ψεκασμού: Γειώστε συνδέοντας με κατάλληλα γειωμένο εύκαμπτο σωλήνα υγρού και αντλία.

Συσκευή αναλογίας μείγματος: Ακολουθήστε τις οδηγίες στο εγχειρίδιο της συσκευής αναλογίας μείγματος.

Ρύθμιση

1. Κλείστε τις βαλβίδες ρευστού A και B.

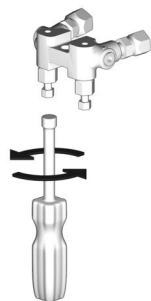

ti2411a

2. Συνδέστε τους ελαστικούς σωλήνες ρευστού A (ισοκυανική ένωση) και B (ρητίνη) στην πολλαπλή ρευστού.

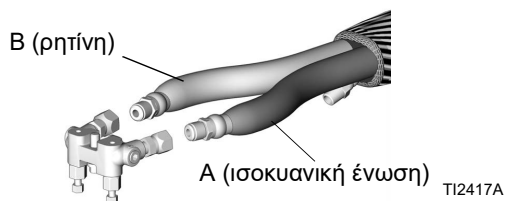

TI2417A

3. Κλειδώστε την ασφάλεια του εμβόλου (L). Βλ. **Ασφάλεια εμβόλου**, σελίδα 20.

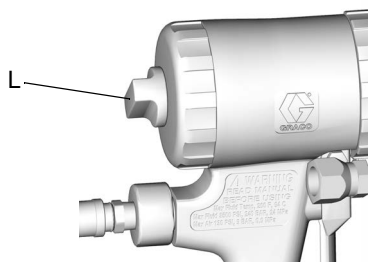

TI2409A

4. Συνδέστε το μαστιγιοειδή ελαστικό σωλήνα αέρα του πιστολιού (V) και τη βαλβίδα αέρα (W*) στον κύριο ελαστικό σωλήνα. Συνδέστε την πολλαπλή ρευστού (M) στο πιστόλι.

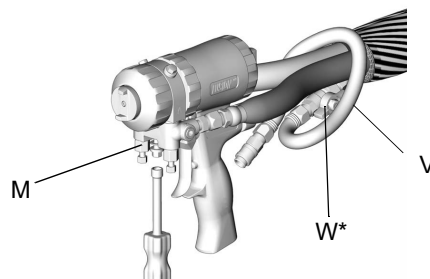

TI2554A

- * Η βαλβίδα αέρα (W) δεν περιλαμβάνεται με το πιστόλι πιστολισματος.

5. Συνδέστε τον συζεύκτη ταχείας ζεύξης σωλήνα αέρα (D). Ενεργοποιήστε την παροχή αέρα. Ανοίξτε τη βαλβίδα αέρα (W*). Θα πρέπει να αρχίσει η ροή αέρα από το ακροφύσιο (N).

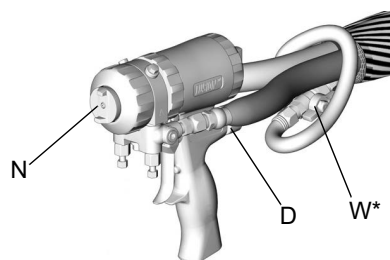

TI2414-1A

6. Απασφαλίστε την ασφάλεια του εμβόλου (L). Βλ. **Ασφάλεια εμβόλου**, σελίδα 20.

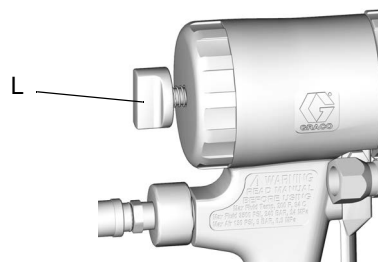

TI2410A

7. Πιέστε τη σκανδάλη του πιστολιού για να ελέγξετε την πλήρη διαδρομή του θαλάμου μείγματος. Το μπροστινό τμήμα του πώματος αέρα (C) θα πρέπει να είναι περίπου στο ίδιο επίπεδο με τον μπροστινό δακτύλιο συγκράτησης (U).

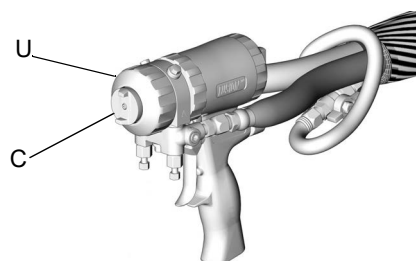

TI2414-1A

8. Ανοίξτε τη βαλβίδα αέρα καθαρισμού (Κ) στρέφοντας κατά 1/4-1/2 και πιέστε τη σκανδάλη του πιστολιού για να βεβαιωθείτε ότι ρέει ο αέρας καθαρισμού. Ρυθμίστε όπως επιθυμείτε. Αυτό το βήμα δεν ισχύει για το πιστόλι πιπιλίσματος 248408.

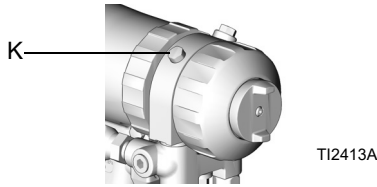

9. Κλειδώστε την ασφάλεια του εμβόλου (L). Βλ. **Ασφάλεια εμβόλου**, σελίδα 20.



10. Ενεργοποιήστε τη συσκευή αναλογίας μείγματος.
11. Ανοίξτε τη βαλβίδα ρευστού Β (ρητίνη) (κατά περίπου τρεις μισές στροφές). Κατόπιν, ανοίξτε τη βαλβίδα ρευστού Α (ισοκυανική ένωση).

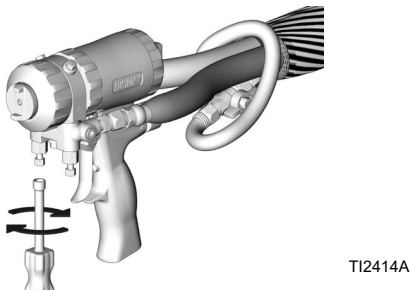

12. Απασφαλίστε την ασφάλεια του εμβόλου (L). Βλ. **Ασφάλεια εμβόλου**, σελίδα 20.

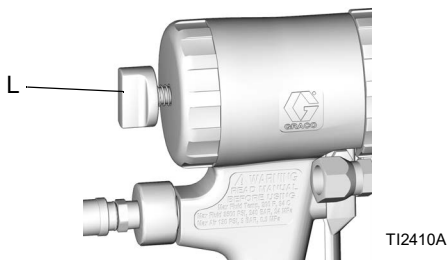

13. Ψεκάστε δοκιμαστικά σε χαρτόνι. Ρυθμίστε την πίεση και τη θερμοκρασία ώστε να επιτύχετε τα επιθυμητά αποτελέσματα.

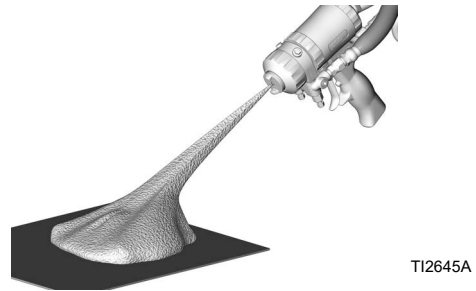

14. Εφαρμόστε στρώση λιπαντικού πάνω στο μπροστινό τμήμα του πιστολιού και στον δακτύλιο ασφάλισης (R) ή χρησιμοποιήστε το κάλυμμα του πιστολιού για να αποφύγετε τη συσσώρευση υλικού υπερβολικού ψεκασμού και να διευκολύνετε την αποσυναρμολόγηση. Για παραγγελία λιπαντικού και καλύμματος πιστολιού, βλ. **Λιπαντικό για τη διατήρηση του πιστολιού σε καλή κατάσταση**, σελίδα 43.

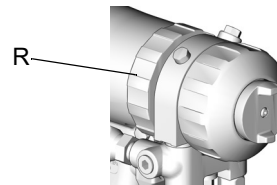

15. Το πιστόλι είναι έτοιμο για ψεκασμό.

Προαιρετικές διαμορφώσεις

Αλλαγή της θέσης πολλαπλής ρευστού

Η πολλαπλή ρευστού είναι τοποθετημένη στη βάση του πιστολιού, με την πλευρά A στα αριστερά, όταν κοιτούμε από τη θέση του χειριστή πίσω από το πιστόλι. Εάν το επιθυμείτε, μπορείτε να μετακινήσετε την πολλαπλή στην κορυφή του πιστολιού. Εάν το κάνετε αυτό, η θέση των εξαρτημάτων της πλευράς A (στρεπτήρας εισόδου ρευστού, βαλβίδα αντεπιστροφής, φυσίγγιο πλευρικού στεγανοποιητικού και θάλαμος μείγματος) θα μετακινηθεί στα δεξιά.

ΕΙΔΟΠΟΙΗΣΗ

Για να αποφύγετε την αλληλο-επιμόλυνση στο πιστόλι, μην ανταλλάσσετε τα εξαρτήματα συστατικού A (ισοκυανική ένωση) με τα εξαρτήματα συστατικού B (ρητίνη). Η αλληλο-επιμόλυνση μπορεί να οδηγήσει σε σκλήρυνση του υλικού στο πιστόλι. Το σκληρυμένο υλικό μπορεί να προκαλέσει ζημιά στις επιφάνειες στεγανοποίησης, να φράξει τους διαύλους ρευστού και να παρεμποδίσει τη λειτουργία του πιστολιού.

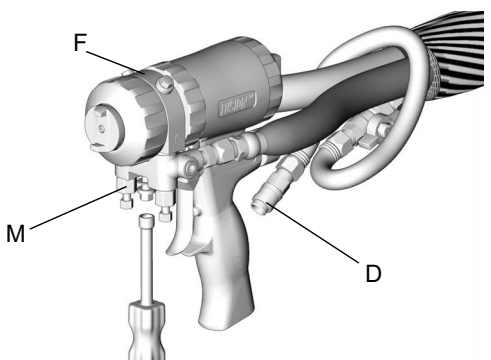
1. Εκτελέστε τη **Διαδικασία εκτόνωσης πίεσης**, σελίδα 19.
 2. Αποσυνδέστε τον συζεύκτη ταχείας ζεύξης σωλήνα αέρα (D) και αφαιρέστε την πολλαπλή ρευστού (M).
- 
- T12554A
3. Εκτελέστε τη διαδικασία **Αφαιρέστε το μπροστινό άκρο**, σελίδα 29.
 4. Περιστρέψτε το περίβλημα ρευστού (F) κατά 180 μοίρες.
 5. Εκτελέστε τη διαδικασία **Συνδέστε το μπροστινό άκρο**, σελίδα 29.
 6. Επανασυνδέστε την πολλαπλή ρευστού. Αποσυνδέστε τον σωλήνα αέρα. Θέστε ξανά το πιστόλι σε λειτουργία.

Αλλαγή θέσης ελαστικού σωλήνα

Οι στρεπτήρες εισόδου ρευστού και το εξάρτημα ταχείας αποσύνδεσης αέρα είναι στραμμένα προς το πίσω τμήμα του πιστολιού. Εάν επιθυμείτε, μπορείτε να αλλάξετε αυτές τις θέσεις, ούτως ώστε οι ελαστικοί σωλήνες να κινούνται προς τα κάτω.

ΕΙΔΟΠΟΙΗΣΗ

Για να αποφύγετε την αλληλο-επιμόλυνση στο πιστόλι, μην ανταλλάσσετε τα εξαρτήματα συστατικού A (ισοκυανική ένωση) με τα εξαρτήματα συστατικού B (ρητίνη). Η αλληλο-επιμόλυνση μπορεί να οδηγήσει σε σκλήρυνση του υλικού στο πιστόλι. Το σκληρυμένο υλικό μπορεί να προκαλέσει ζημιά στις επιφάνειες στεγανοποίησης, να φράξει τους διαύλους ρευστού και να παρεμποδίσει τη λειτουργία του πιστολιού.

1. Εκτελέστε τη **Διαδικασία εκτόνωσης πίεσης**, σελίδα 19.
2. Εκτονώστε την πίεση στο σύστημα. Ακολουθήστε τη **Διαδικασία εκτόνωσης πίεσης** του εγχειριδίου της συσκευής αναλογίας μείγματος.
3. Αποσυνδέστε τον σωλήνα αέρα (D) και αφαιρέστε την πολλαπλή ρευστού (M).

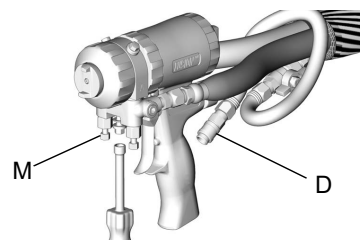

T12554A

4. Αποσυνδέστε τους ελαστικούς σωλήνες ρευστού από τους στρεπτήρες εισόδου ρευστού (S). Αφαιρέστε τους στρεπτήρες. Αφαιρέστε τα πώματα από τις προαιρετικές εισόδους (P).

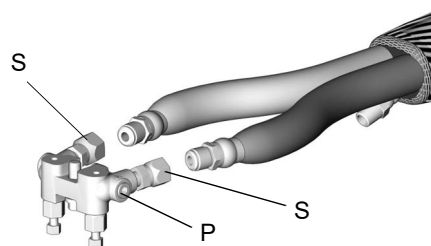

T12417A

5. Εφαρμόστε στεγανοποιητικό σπειρώματος στα πώματα (12c), στα γωνιωμένα εξαρτήματα (50*) και στα αρσενικά σπειρώματα των στρεπτήρων εισόδου ρευστού (S). Τοποθετήστε τα γωνιωμένα εξαρτήματα (50*) στις προαιρετικές εισόδους ρευστού (P), στραμμένα προς τα κάτω. Τοποθετήστε τους στρεπτήρες (S) στα γωνιωμένα εξαρτήματα. Φροντίστε να τοποθετήσετε τον στρεπτήρα A (μικρότερος) στην πλευρά A. Τοποθετήστε τα περιλαμβανομένα πώματα στα σημεία που βρίσκονται οι στρεπτήρες. Στρέψτε όλα τα εξαρτήματα με ροπή 235-245 in-lb (26,6-27,7 N•m).

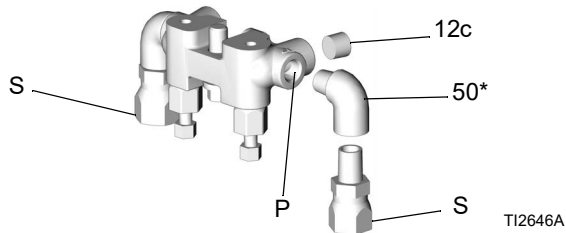

* Τα γωνιωμένα εξαρτήματα (50*) δεν περιλαμβάνονται με το πιστόλι πιτσιλίσματος.

6. Συνδέστε τους ελαστικούς σωλήνες A και B στους στρεπτήρες A και B.
7. Αφαιρέστε τον συζεύκτη ταχείας σύνδεσης σωλήνα αέρα (D) και το προαιρετικό πώμα εισόδου αέρα (J). Αντιστρέψτε τις θέσεις. Εφαρμόστε στεγανοποιητικό σπειρώματος και στρέψτε με ροπή 125-135 in-lb (14-15 N•m).

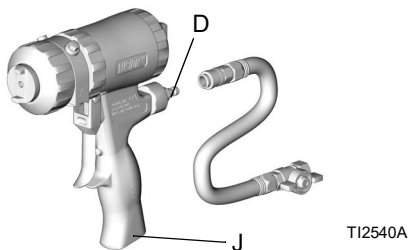

8. Επανασυνδέστε την πολλαπλή ρευστού. Επανασυνδέστε την παροχή αέρα. Θέστε ξανά το πιστόλι σε λειτουργία.

Επανατοποθετήστε ή αντικαταστήστε τα μπεκ επίπεδου ψεκασμού

1. Εκτελέστε τη **Διαδικασία εκτόνωσης πίεσης**, σελίδα 19.
2. Αφαιρέστε το πώμα αέρα (10) και το μπεκ επίπεδου ψεκασμού (39). Ελέγξτε τον δακτύλιο-O (40).

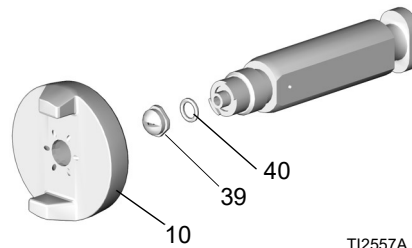

ΣΗΜΕΙΩΣΗ: Εάν ένα μπεκ κολλήσει, τραβήξτε το με ένα μικρό κατσαβίδι ή με πένσα. Το μπεκ είναι σκληρυμένο ώστε να αντέχει στη φθορά.

3. Για καθαρισμό, διαβρέξτε το μπεκ με συμβατό διαλύτη, βλ. **Παρεχόμενο κιτ εργαλείων**, σελίδα 22. Καθαρίστε απαλά με εργαλείο καθαρισμού μπεκ 15D234. Ανατρέξτε στην ενότητα **Εργαλείο καθαρισμού μπεκ**, στη σελίδα 44 για την κατάλληλη διαμόρφωση μπεκ.
4. Τοποθετήστε ξανά το μπεκ οριζόντια ή κατακόρυφα ή τοποθετήστε μπεκ διαφορετικού μεγέθους.

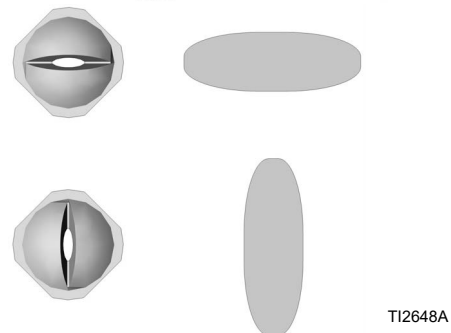
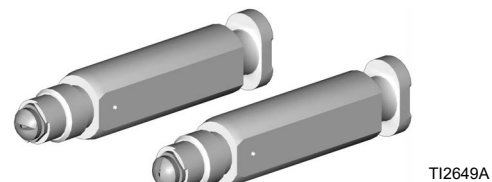

ΣΗΜΕΙΩΣΗ: Τα μπεκ φέρουν στο πίσω μέρος ένδειξη με τα τελευταία τρία ψηφία του κωδικού εξαρτήματος. Βλ. **Οδηγός κωδικών εξαρτημάτων επίπεδων μπεκ**, σελίδα 37.

5. Τοποθετήστε ξανά στη θέση του το πώμα αέρα σφίγγοντας με το χέρι.

ΣΗΜΕΙΩΣΗ: Η ευθυγράμμιση των θυρών αέρα καθαρισμού στο πώμα αέρα δεν επηρεάζει τη λειτουργία.

Λειτουργία

Διαδικασία εκτόνωσης πίεσης



Κάθε φορά που εμφανίζεται αυτό το σύμβολο πρέπει να εκτελείτε τη Διαδικασία εκτόνωσης πίεσης.



Ο εξοπλισμός παραμένει υπό πίεση μέχρι να εκτονώσετε την πίεση χειροκίνητα. Για να αποτρέψετε σοβαρό τραυματισμό από το υγρό που βρίσκεται υπό πίεση, όπως έγχυση στο δέρμα και διασκορπισμός υγρού, εκτελέστε τη **Διαδικασία εκτόνωσης πίεσης** όταν σταματήσετε τον ψεκασμό και πριν από τον καθαρισμό, τον έλεγχο ή τη συντήρηση του εξοπλισμού.

1. Κλειδώστε την ασφάλεια του εμβόλου (L).
Βλ. **Ασφάλεια εμβόλου**, σελίδα 20.

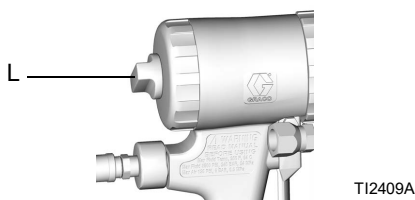

2. Κλείστε τις βαλβίδες ρευστού A και B. Αφήστε τη βαλβίδα αέρα (W) ανοιχτή.

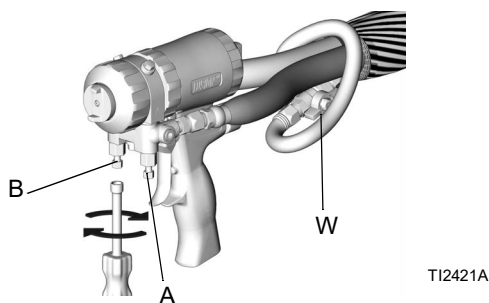

3. Απασφαλίστε την ασφάλεια του εμβόλου (L).
Βλ. **Ασφάλεια εμβόλου**, σελίδα 20.

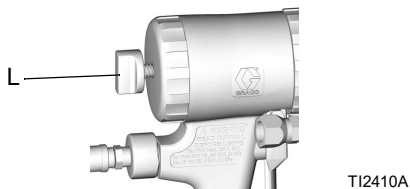

4. Πιέστε τη σκανδάλη του πιστολιού για να ψεκάσετε σε χαρτόνι ή σε δοχείο απορριμμάτων και να εκτονώσετε την πίεση.



5. Κλειδώστε την ασφάλεια του εμβόλου (L).
Βλ. **Ασφάλεια εμβόλου**, σελίδα 20.

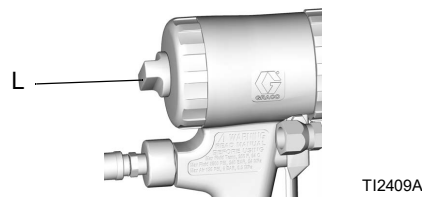

ΣΗΜΕΙΩΣΗ: Αφού εκτονώσετε την πίεση στο πιστόλι ψεκασμού, το ρευστό στον ελαστικό σωλήνα και στη συσκευή αναλογίας μείγματος εξακολουθεί να είναι υπό πίεση. Ακολουθήστε τη **Διαδικασία εκτόνωσης πίεσης** του εγχειριδίου της συσκευής αναλογίας μείγματος για να εκτονώσετε την πίεση στο σύστημα.

Ασφάλεια εμβόλου

--	--	--	--	--

Το ρευστό υψηλής πίεσης από τις συσκευές εκροής μπορεί να τρυπήσει το δέρμα. Για να αποτρέψετε την πρόκληση σοβαρού τραυματισμού από ρευστό που βρίσκεται υπό πίεση, κλειδώνετε πάντα την ασφάλεια του εμβόλου και κλείνετε τις βαλβίδες διακοπής για να αποφύγετε την εκ παραδρομής ενεργοποίηση όταν σταματάτε τον ψεκασμό.

Για να κλειδώσετε την ασφάλεια του εμβόλου: Πιέστε το κουμπί και στρέψτε το αριστερόστροφα. Όταν η ασφάλεια κλειδώσει, το πιστόλι δεν ενεργοποιείται.

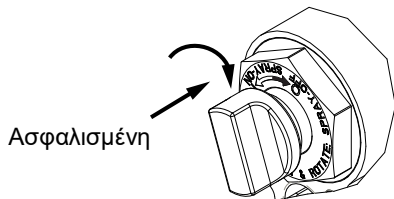

r_257826_313266_1_2b

Για να απασφαλίσετε την ασφάλεια του εμβόλου:

Πιέστε το κουμπί και στρέψτε το αριστερόστροφα μέχρι να πεταχτεί έξω. Θα υπάρχει κενό μεταξύ του κουμπιού και του σώματος του πιστολιού.

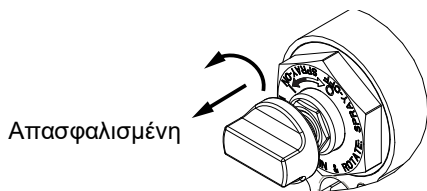

r_257826_313266_1_1b

Στρέψτε το πώμα αέρα

--	--	--	--	--

Ακολουθείτε πάντα τη **Διαδικασία εκτόνωσης πίεσης**, στη σελίδα 19, προτού στρέψτε το πώμα αέρα (C).

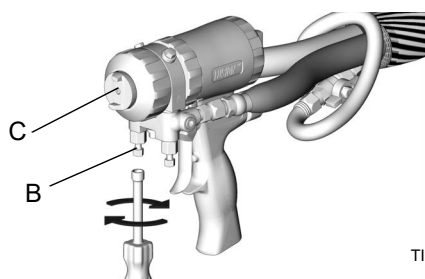

TI2421A

Απώλεια πίεσης αέρα

Σε περίπτωση απώλειας πίεσης αέρα, το πιστόλι θα συνεχίσει να ψεκάζει. Για να απενεργοποιήσετε το πιστόλι, κάντε ένα από τα ακόλουθα:

- Κλειδώστε την ασφάλεια του εμβόλου. Βλ. **Ασφάλεια εμβόλου**.
- Κλείστε τις βαλβίδες ρευστού A και B.

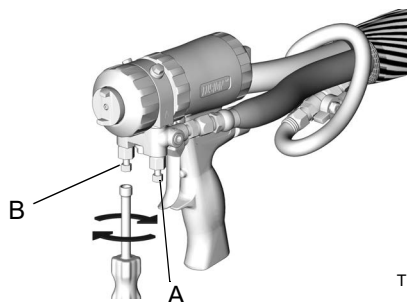

TI2421A

Έκπλυση πιστολιού

Για την αποφυγή πρόκλησης πυρκαγιάς και έκρηξης, γειώνετε πάντα τον εξοπλισμό και το δοχείο υπολειμμάτων. Για να αποφύγετε τη δημιουργία σπινθήρα από στατικό ηλεκτρισμό και την πρόκληση τραυματισμού από πιτσίλισμα, ξεπλένετε πάντα με τη χαμηλότερη δυνατή πίεση.

1. Εκτελέστε τη **Διαδικασία εκτόνωσης πίεσης**, σελίδα 19.
2. Αποσυνδέστε το πιστόλι από τον ελαστικό σωλήνα.
3. Συνδέστε το πιστόλι στο μπλοκ πολλαπλής έκπλυσης (52).
4. Ξεπλένετε με συμβατό διαλύτη εντός γειωμένου μεταλλικού δοχείου, κρατώντας ένα μέρος της πολλαπλής ρευστού (M) σταθερά στο πλευρό του δοχείου. Κατά την έκπλυση, χρησιμοποιείτε τη χαμηλότερη δυνατή πίεση ρευστού.
5. Εκτελέστε τη **Διαδικασία εκτόνωσης πίεσης**, σελίδα 19.
6. Αποσυνδέστε το πιστόλι από το μπλοκ πολλαπλής έκπλυσης.

ΣΗΜΕΙΩΣΗ: Για σχολαστικότερη έκπλυση, διατίθενται ως βοηθητικό εξάρτημα τα Kit έκπλυσης διαλύτη 248229, 248139. Τα kit συνδέονται στην πολλαπλή έκπλυσης 15B817. Για λεπτομερείς οδηγίες έκπλυσης, ανατρέξτε στο εγχειρίδιο του kit έκπλυσης διαλύτη.

Καθημερινή απενεργοποίηση



Λιπαίνετε καθημερινά το πιστόλι για να αποφύγετε τη σκλήρυνση των 2 συστατικών και να διατηρείτε καθαρούς τους διαύλους ρευστού. Ο αέρας εκκαθάρισης μεταφέρει το νέφος γράσου μέσω του θαλάμου αέρα (AC), τις θύρες διασταυρούμενων ροών (IP) και έξω από το ακροφύσιο του θαλάμου μείγματος (N), επικαλύπτοντας όλες τις εσωτερικές επιφάνειες.

Επεξήγηση

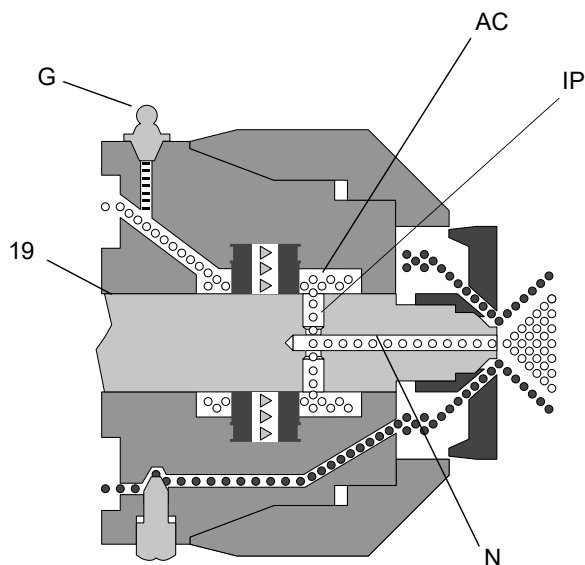
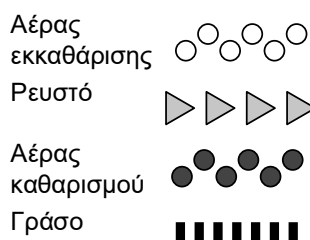

1. Εκτελέστε τη **Διαδικασία εκτόνωσης πίεσης**, σελίδα 19.
2. Αφήστε ενεργοποιημένη την παροχή αέρα και το πιστόλι χωρίς να είναι πατημένη η σκανδάλη.
3. Αφαιρέστε το πώμα εξαρτήματος λίπανσης. Χρησιμοποιώντας το πιστόλι λίπανσης (Y), διανείμετε γράσο στο συνδετικό εξάρτημα (G) μέχρις ότου να ψεκάσει γράσο από το ακροφύσιο του θαλάμου μείγματος (N).

ΣΗΜΕΙΩΣΗ: Μην λιπαίνετε υπερβολικά. Χρησιμοποιείτε έως δύο δόσεις ψεκασμού. Μην ψεκάζετε γράσο σε ψεκασμένο υλικό.

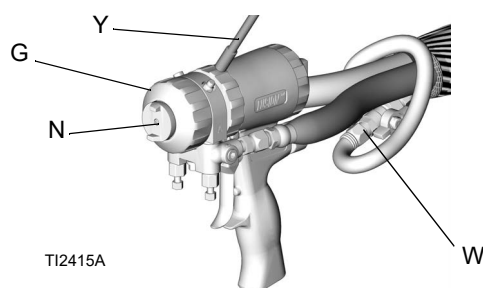

4. Τοποθετήστε ξανά το πώμα λίπανσης στη θέση του.
5. **Μόνο για πιστόλια στρογγυλής και επίπεδης δέσμης:** Απενεργοποιήστε τη βαλβίδα αέρα (W). **Μόνο για πιστόλι δέσμης πιτσιλίσματος:** Κλείστε την κύρια παροχή αέρα.

Συντήρηση

Προληπτική συντήρηση

Συνιστώμενο πρόγραμμα	Διαδικασία συντήρησης
Καθημερινά	Έκπλυση πιστολιού, σελίδα 20.
	Καθαρισμός ακροφυσίου θαλάμου μείγματος, σελίδα 23.
	Καθαρισμός πώματος αέρα, σελίδα 23.
Εβδομαδιαίως	Έλεγχος του θαλάμου μείγματος και των φυσιγγίων πλευρικών στεγανοποιητικών, σελίδα 24. Ελέγξτε τους δακτύλιους O.
	Ελέγξτε τις βαλβίδες αντεπιστροφής, σελίδα 26. Ελέγξτε τους δακτύλιους O και τα φίλτρα.
	Ελέγξτε την ασφάλεια εμβόλου, σελίδα 26.
	Ελέγξτε τις βαλβίδες αντεπιστροφής, σελίδα 26.
Όπως απαιτείται	Καθαρισμός θυρών διασταυρούμενων ροών, σελίδα 23.
	Λίπανση, σελίδα 24.

Παρεχόμενο κιτ εργαλείων

- Κλειδί εξαγωγικού περικοχλίου, 5/16
- Κατσαβίδι, αιχμής 1/8
- Τρυπάνι ακροφυσίου. Διάφορα μεγέθη, ανάλογα με το μέγεθος ακροφυσίου.
- Τρυπάνι θύρας διασταυρούμενων ροών· διάφορα μεγέθη, ανάλογα με το μέγεθος της θύρας. Βλ. Πίνακας 1, σελίδα 23.
- Τρυπανάκι χειρός 117661, διπλοί αντιστρέψιμοι σφιγκτήρες

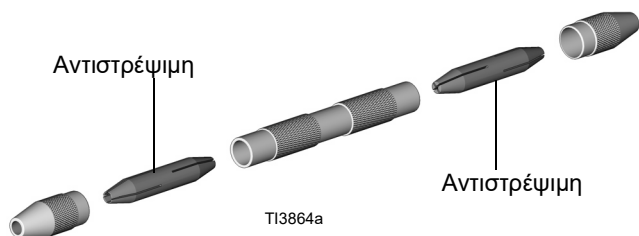

- Πιστόλι λίπανσης 551189, με γράσο 3 oz
- Πολλαπλή έκπλυσης 15B817 (δεν περιλαμβάνεται με το πιστόλι πιτσιλίσματος).

Καθαρισμός της επιφάνειας του πιστολιού

Διατηρείτε το πιστόλι καθαρό χρησιμοποιώντας το βοηθητικό κάλυμμα πιστολιού.

Η εφαρμογή ελαφριάς στρώσης λιπαντικού διευκολύνει τον καθαρισμό.

Σκουπίστε το εξωτερικό του πιστολιού με συμβατό διαλύτη.

Για να μαλακώσετε το σκληρυμένο υλικό, χρησιμοποιήστε N Methyl Pyrrolidone (NMP), Dynaloy[®]-brand Dynasolve CU-6, SB Versaflex-brand Dzoln[®] ή ισοδύναμο αυτών.

Καθαρισμός ακροφυσίου θαλάμου μείγματος

1. Εκτελέστε τη **Διαδικασία εκτόνωσης πίεσης**, σελίδα 19.
2. Κλειδώστε την ασφάλεια του εμβόλου (L).
Βλ. **Ασφάλεια εμβόλου**, σελίδα 20.

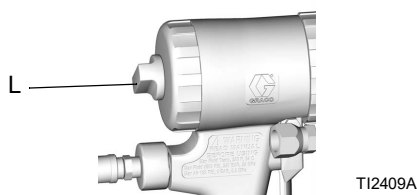

3. Χρησιμοποιήστε το κατάλληλο μέγεθος τρυπανιού για τον καθαρισμό του ακροφυσίου του θαλάμου μείγματος (N). Εάν χρειάζεται, καθαρίστε το πώμα αέρα (C) προσεκτικά με σκληρή βούρτσα.

ΣΗΜΕΙΩΣΗ: Ανατρέξτε στον Πίνακα 1 και στην ενότητα **Κιτ τρυπανιών**, στη σελίδα 39.

Πίνακας 1: Μεγέθη τρυπανιού ακροφυσίου			
Στρογγυλός ψεκάσμος		Επίπεδος ψεκάσμος	
Κωδικός εξαρτήματος θαλάμου μείγματος	Μέγεθος τρυπανιού in. (mm)	Κωδικός εξαρτήματος θαλάμου μείγματος	Μέγεθος τρυπανιού in. (mm)
AR2020	#58, 0,042 (1,00)	AF2020	3/32, 0,094 (2,35)
AR2929	#55, 0,052 (1,30)	AF2929	3/32, 0,094 (2,35)
AR3737	#55, 0,052 (1,30)		
AR4242	#53, 0,060 (1,50)	AF4242	3/32, 0,094 (2,35)
AR4747	1/16, 0,0625 (1,59)		
AR5252	#50, 0,070 (1,75)	AF5252	3/32, 0,094 (2,35)
AR6060	#44, 0,086 (2,15)		
AR7070	3/32, 0,094 (2,35)		
AR8686	#32, 0,116 (2,90)		
AR2237	0,47 (1,2)	AF2033	3/32, 0,094 (2,35)
AR2924	#55, 0,052 (1,30)	AF2942	3/32, 0,094 (2,35)
AR3729	#55, 0,052 (1,3 mm)		

Καθαρισμός πώματος αέρα

Διαβρέξτε το πώμα αέρα με συμβατό διαλύτη. Καθαρίστε τις οπές με τρυπάνι #58 (0,042).

Καθαρισμός θυρών διασταυρούμενων ροών

1. Εκτελέστε τη **Διαδικασία εκτόνωσης πίεσης**, σελίδα 19.
2. Αποσυνδέστε τον συζευκτη ταχείας ζεύξης σωλήνα αέρα (D) και αφαιρέστε την πολλαπλή ρευστού (M).
3. Εκτελέστε τη διαδικασία **Έκπλυση πιστολιού**, σελίδα 20. Εάν το πιστόλι δεν πραγματοποιεί έκπλυση, βλ. **Έλεγχος του θαλάμου μείγματος και των φυσιγγίων πλευρικών στεγανοποιητικών**, στη σελίδα 24.

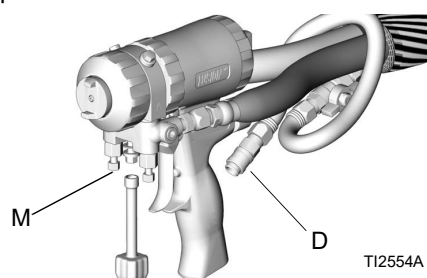

4. Εκτελέστε τη διαδικασία **Αφαιρέστε το μπροστινό άκρο**, σελίδα 29.
5. Ωθήστε το θάλαμο μείγματος (19) προς τα μπρος έως ότου να είναι ορατές οι θύρες διασταυρούμενων ροών (IP). Ορισμένοι θάλαμοι μείγματος έχουν διευρυμένες οπές (CB) και απαιτούν δύο μεγέθη τρυπανιών για τον πλήρη καθαρισμό των θυρών διασταυρούμενων ροών. Για την επιλογή του κατάλληλου μεγέθους τρυπανιού, βλ. Πίνακα 2, στη σελίδα 24. Βλέπε επίσης **Κιτ τρυπανιών**, στη σελίδα 39.

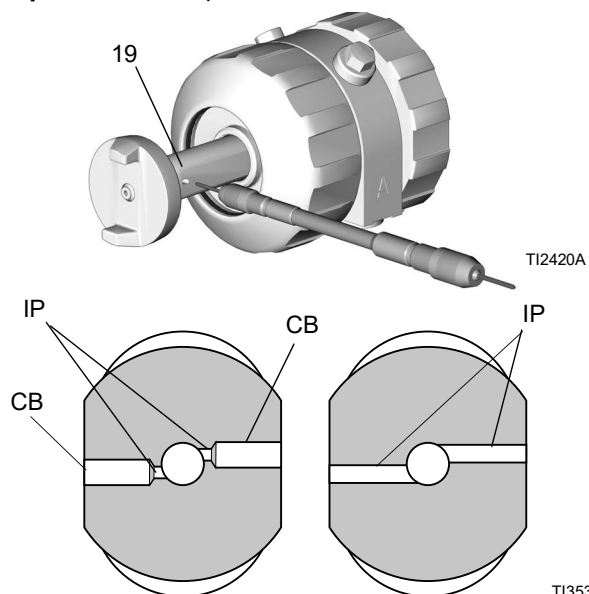

Θάλαμοι μείγματος AR και AF, 2020 και 2929

Θάλαμοι μείγματος AR και AF, 4242 ή μεγαλύτεροι

Πίνακας 2: Μεγέθη τρυπανιών θυρών διασταυρούμενων ροών

Κωδικός εξαρτήματος θαλάμου μείγματος	Μέγεθος τρυπανιού θύρας διασταυρούμενων ροών (IP) in. (mm)	Μέγεθος τρυπανιού διεύρυνσης οπής, in. (mm)
AR2020	#76, 0,020 (0,50)	#53, 0,060 (1,50)
AR2929	#69, 0,029 (0,70)	#53, 0,060 (1,50)
AR3737	#63, 0,037 (0,94)	Δ/Δ
AR4242	#58, 0,042 (1,00)	Δ/Δ
AR4747	#56, 0,0165 (1,18)	Δ/Δ
AR5252	#55, 0,052 (1,30)	Δ/Δ
AR6060	#53, 0,060 (1,50)	Δ/Δ
AR7070	#50, 0,070 (1,75)	Δ/Δ
AR8686	#44, 0,086 (2,15)	Δ/Δ
AF2020	#76, 0,020 (0,50)	#53, 0,060 (1,50)
AF2929	#69, 0,029 (0,70)	#53, 0,060 (1,50)
AF4242	#58, 0,042 (1,00)	Δ/Δ
AF5252	#55, 0,052 (1,30)	Δ/Δ

Κιτ θαλάμου μείγματος στα οποία η αναλογία μείγματος δεν είναι 1:1

AR2232	#74, 0,023 (0,59) #61, 0,032 (0,81)	#53, 0,060 (1,50)
AR2942	#58, 0,042 (1,07) #69, 0,029 (,74)	#53, 0,060 (1,50)
AR3729	#63, 0,037 (0,94) #69, 0,029 (,74)	#53, 0,060 (1,50)
AR2033	#76, 0,020 (,50) #66, 0,033 (,84)	#53, 0,060 (1,50)
AR2942	#69, 0,029 (,74) #58, 0,042 (1,07)	#53, 0,060 (1,50)

- Ωθήστε το θάλαμο μείγματος (19) πίσω στη θέση του.
- Εκτελέστε τη διαδικασία **Συνδέστε το μπροστινό άκρο**, σελίδα 29.
- Επανασυνδέστε την πολλαπλή ρευστού (M). Επανασυνδέστε την παροχή αέρα. Θέστε ξανά το πιστόλι σε λειτουργία.

Λίπανση

Λιπάνετε καλά όλους τους δακτύλιους O, τα στεγανοποιητικά και τα σπειρώματα. Λιπάνετε τα σπειρώματα και το εξωτερικό του δακτυλίου ασφάλισης (11). Βλ. την ενότητα **Λιπαντικό για τη διατήρηση του πιστολιού σε καλή κατάσταση**, στη σελίδα 43 για παραγγελία λιπαντικού.

Έλεγχος του θαλάμου μείγματος και των φυσιγγίων πλευρικών στεγανοποιητικών

Βλ. την ενότητα **Μοντέλα**, στη σελίδα 4, για τα διαθέσιμα μεγέθη θαλάμου μείγματος.

- Εκτελέστε τη **Διαδικασία εκτόνωσης πίεσης**, σελίδα 19.
- Ακολουθήστε τη διαδικασία **Έκπλυση πιστολιού**, στη σελίδα 20, για να αφαιρέσετε τα υπολείμματα χημικών.
- Αφαιρέστε την πολλαπλή ρευστού (M). Αφήστε τον αέρα συνδεδεμένο.

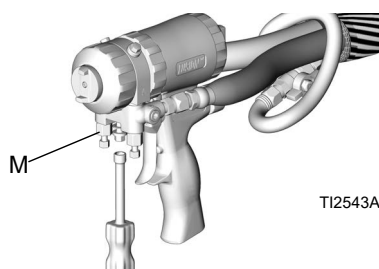

TI2543A

- Αποσυνδέστε τον μαστιγοειδή ελαστικό σωλήνα αέρα του πιστολιού (V) από τον συζεύκτη ταχείας ζεύξης σωλήνα αέρα (D).

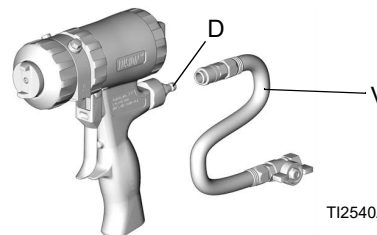

TI2540A

- Εκτελέστε τη διαδικασία **Αφαιρέστε το μπροστινό άκρο**, σελίδα 29.
- Αφαιρέστε το πώμα αέρα (10) και το δακτύλιο συγκράτησης (9). Ελέγξτε το δακτύλιο O (3) εντός του δακτυλίου συγκράτησης.

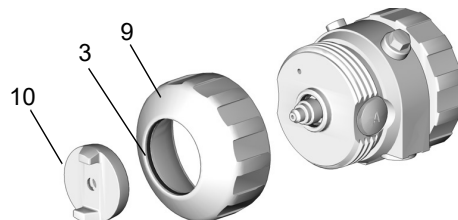

TI2424A

7. Τραβήξτε έξω τα φυσιγγία των πλευρικών στεγανοποιητικών (18).

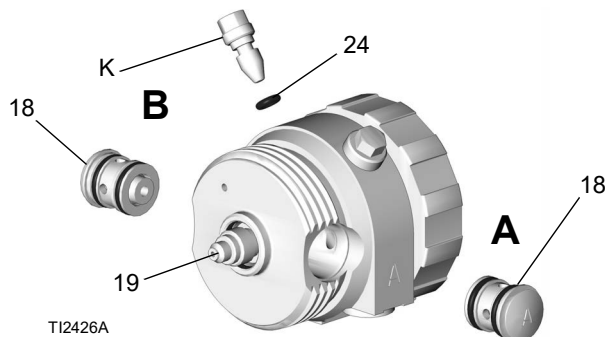

TI2426A

8. Τραβήξτε το θάλαμο μείγματος (19) έξω από το πίσω μέρος του περιβλήματος ρευστού. Ελέγξτε για τυχόν φθορές. Εκτελέστε τη διαδικασία **Καθαρισμός θυρών διασταυρούμενων ροών**, σελίδα 23.
9. Εφαρμόστε λεπτή στρώση λιπαντικού στο θάλαμο μείγματος (19). Τοποθετήστε το θάλαμο μίγματος. Η εγχάραξη A και η εγκοπή (N) πρέπει να βρίσκονται στην ίδια πλευρά με το A στο περίβλημα ρευστού. Ο θάλαμος μείγματος είναι διαμορφωμένος ώστε να ταιριάζει στο περίβλημα ρευστού.

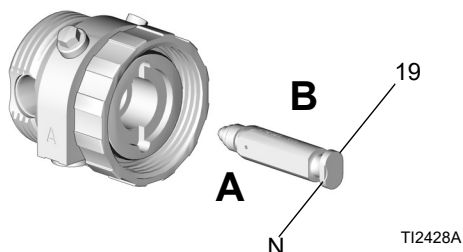

TI2428A

ΕΙΔΟΠΟΙΗΣΗ

Για να αποφύγετε την αλληλο-επιμόλυνση στο πιστόλι, μην ανταλλάσσετε τα εξαρτήματα συστατικού A (ισοκυανική ένωση) με τα εξαρτήματα συστατικού B (ρητίνη). Η αλληλο-επιμόλυνση μπορεί να οδηγήσει σε σκλήρυνση του υλικού στο πιστόλι. Το σκληρυμένο υλικό μπορεί να προκαλέσει ζημιά στις επιφάνειες στεγανοποίησης, να φράξει τους διαύλους ρευστού και να παρεμποδίσει τη λειτουργία του πιστολιού.

10. Ελέγξτε προσεκτικά τους δακτύλιους O και τις επιφάνειες των φυσιγγίων πλευρικών στεγανοποιητικών. Αντικαταστήστε τα φθαρμένα ή κατεστραμμένα εξαρτήματα. Λιπάνετε καλά τους δακτύλιους O (18d, 18e) και επανασυναρμολογήστε. Πιέστε το πλευρικό στεγανοποιητικό (18c) για να ελέγξετε τη σωστή λειτουργία του ελατηρίου (18b).

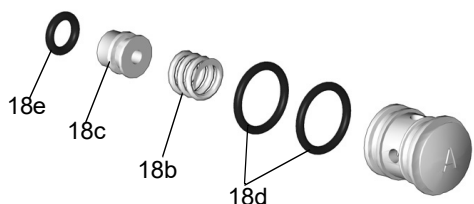

TI2427A

11. Λιπάνετε και επανατοποθετήστε τα φυσιγγία πλευρικών στεγανοποιητικών (18).

ΕΙΔΟΠΟΙΗΣΗ

Για να αποφύγετε την αλληλο-επιμόλυνση στο πιστόλι, μην ανταλλάσσετε τα εξαρτήματα συστατικού A (ισοκυανική ένωση) με τα εξαρτήματα συστατικού B (ρητίνη). Η αλληλο-επιμόλυνση μπορεί να οδηγήσει σε σκλήρυνση του υλικού στο πιστόλι. Το σκληρυμένο υλικό μπορεί να προκαλέσει ζημιά στις επιφάνειες στεγανοποίησης, να φράξει τους διαύλους ρευστού και να παρεμποδίσει τη λειτουργία του πιστολιού.

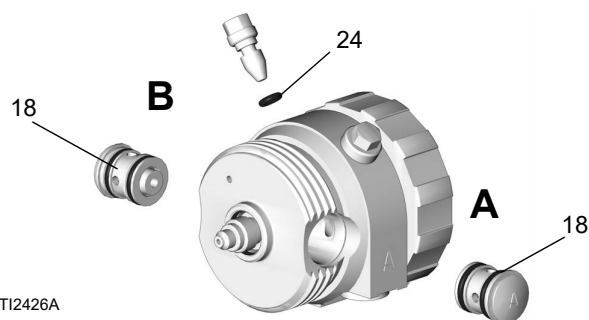

TI2426A

12. Λιπάνετε όλα τα σπειρώματα και επανατοποθετήστε το δακτύλιο συγκράτησης (9). Τοποθετήστε το πώμα αέρα (10).

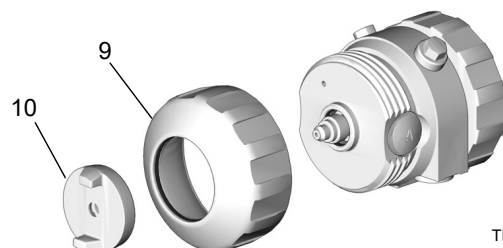

TI2424A

13. Εκτελέστε τη διαδικασία **Συνδέστε το μπροστινό άκρο**, σελίδα 29.

14. Συνδέστε την παροχή αέρα και πιέστε τη σκανδάλη του πιστολιού μερικές φορές για να ελέγξετε για διαρροές. Αν μια από τις δυο βαλβίδες αντεπιστροφής πεταχτεί από τη θέση της, αυτό σημαίνει ότι η στεγανοποίηση ρευστού δεν είναι καλή στη συγκεκριμένη πλευρά του θαλάμου μείγματος ή στα εξαρτήματα πλευρικών στεγανοποιητικών/φυσιγγίων. Διορθώστε το πρόβλημα, πριν να συνδέσετε την πολλαπλή ρευστού.

15. Συνδέστε την πολλαπλή ρευστού. Συνδέστε τον αέρα. Θέστε ξανά το πιστόλι σε λειτουργία.

Ελέγξτε την ασφάλεια εμβόλου

1. Εκτελέστε τη **Διαδικασία εκτόνωσης πίεσης**, σελίδα 19.
2. Αποσυνδέστε τον συζεύκτη ταχείας ζεύξης σωλήνα αέρα (D) και αφαιρέστε την πολλαπλή ρευστού (M).

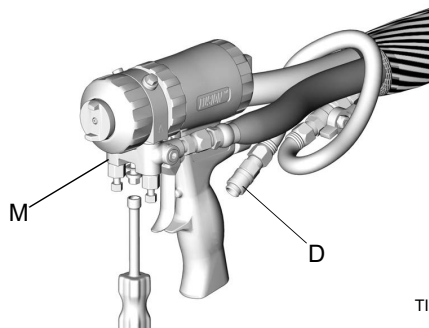

T12554A

3. Ξεβιδώστε το πώμα κυλίνδρου (5). Κρατήστε τον αναστολέα εμβόλου (28) με κλειδί και ξεβιδώστε από την ασφάλεια (4). Ελέγξτε το ελατήριο (30) και τους δακτύλιους O (14, 24).

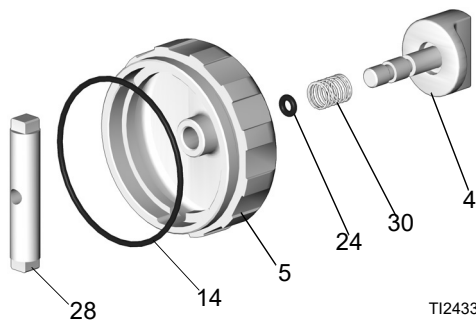

T12433A

4. Λιπάνετε καλά τους δακτύλιους O και επανασυναρμολογήστε. Καθαρίστε τα σπειρώματα με διαλύτη ή αλκοόλ. Εφαρμόστε Loctite® μέτριας ισχύος ή ισοδύναμο στα σπειρώματα αναστολέα (28) και επανασυναρμολογήστε.
5. Συνδέστε την πολλαπλή ρευστού.
6. Συνδέστε τον αέρα. Θέστε ξανά το πιστόλι σε λειτουργία.

Ελέγξτε τις βαλβίδες αντεπιστροφής

1. Εκτελέστε τη **Διαδικασία εκτόνωσης πίεσης**, σελίδα 19.
2. Ακολουθήστε τη διαδικασία **Έκπλυση πιστολιού**, στη σελίδα 20, για να αφαιρέσετε τα υπολείμματα χημικών.
3. Αφαιρέστε την πολλαπλή ρευστού (M). Αφήστε τον αέρα συνδεδεμένο.

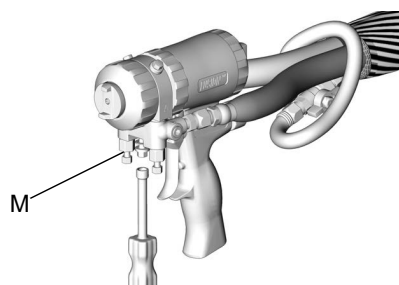

T12543A

4. Αποσυνδέστε τον μαστιγοειδή ελαστικό σωλήνα αέρα του πιστολιού (V) από τον συζεύκτη ταχείας ζεύξης σωλήνα αέρα (D).

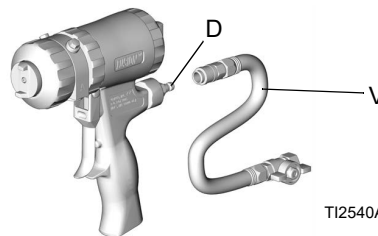

T12540A

ΕΙΔΟΠΟΙΗΣΗ

Για να αποφύγετε την αλληλο-επιμόλυνση στο πιστόλι, μην ανταλλάσσετε τα εξαρτήματα συστατικού A (ισοκυανική ένωση) με τα εξαρτήματα συστατικού B (ρητίνη). Η αλληλο-επιμόλυνση μπορεί να οδηγήσει σε σκλήρυνση του υλικού στο πιστόλι. Το σκληρυμένο υλικό μπορεί να προκαλέσει ζημιά στις επιφάνειες στεγανοποίησης, να φράξει τους διαύλους ρευστού και να παρεμποδίσει τη λειτουργία του πιστολιού.

5. Βγάλτε έξω τις βαλβίδες αντεπιστροφής (26) στην εγκοπή.



Οι φθαρμένοι δακτύλιοι O (26f, 26g) ενδέχεται να προκαλέσουν εξωτερική διαρροή. Για να αποφύγετε πιθανή διαρροή και την πρόκληση σοβαρού τραυματισμού από έγχυση στο δέρμα, αντικαταστήστε τυχόν φθαρμένους δακτύλιους O.

6. Ολισθήστε το φίλτρο (26d) έξω. Καθαρίστε και ελέγξτε τα εξαρτήματα. Ελέγξτε σχολαστικά τους δακτύλιους O (26f, 26g). Εάν χρειάζεται, αφαιρέστε τον κοχλία (26b) και αποσυναρμολογήστε ολόκληρη τη βαλβίδα αντεπιστροφής.

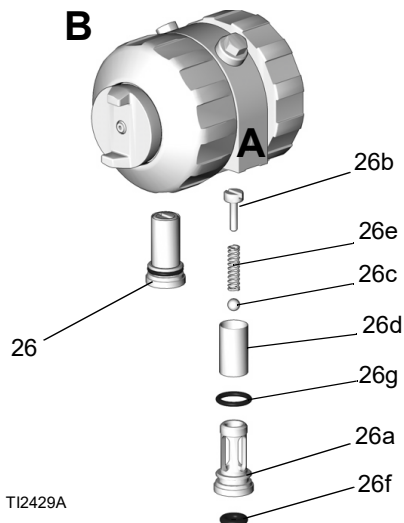

7. Επανασυναρμολογήστε τις βαλβίδες αντεπιστροφής. Ο κοχλίας (26b) πρέπει να βρίσκεται στο ίδιο επίπεδο (εντός 1/16 in. ή 1,5 mm) με την επιφάνεια του περιβλήματος (26a). Λιπάνετε καλά τους δακτύλιους O (26f, 26g) και επανατοποθετήστε τους προσεκτικά στο περίβλημα ρευστού.
8. Συνδέστε την πολλαπλή ρευστού. Συνδέστε τον αέρα. Θέστε ξανά το πιστόλι σε λειτουργία.

Καθαρισμός πολλαπλής ρευστού

Καθαρίζετε τις όψεις στεγανοποίησης της πολλαπλής ρευστού με συμβατό διαλύτη και βούρτσα, όποτε την αφαιρείτε από το πιστόλι. Φροντίστε να καθαρίσετε τις δύο θύρες ρευστού (FP) στην άνω επιφάνεια επαφής. Προσέξτε να μην προκαλέσετε φθορές στις επίπεδες επιφάνειες στεγανοποίησης. Εάν οι επιφάνειες είναι εκτεθειμένες, καλύψτε τις με γράσο, για να τις στεγανοποιήσετε από την υγρασία.

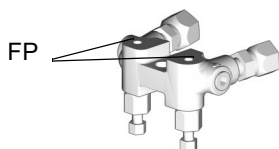

Καθαρισμός διαύλων

Εάν χρειάζεται, καθαρίστε τους διαύλους στο περίβλημα ρευστού και τη χειρολαβή με τρυπάνια. Ανατρέξτε στον Πίνακα 3 και στο Εικ. 2 για τη διάμετρο και τη θέση των διαύλων. Όλα τα τρυπάνια διατίθενται σε βοηθητικό κιτ, βλ. ενότητα **Παρελκόμενα**, στη σελίδα 41.

Πίνακας 3: Διάμετροι διαύλων

Περιγραφή διαύλων	Αρ. αναφ. Γράμμα	Διάμετρος in. (mm)
Προαιρετική είσοδος αέρα	C	7/16, 1/8 (11,0, 3,1)
Αέρας εκκαθάρισης	D	1/8 (3,1)
Αέρας εμβόλου	E, F	1/8 (3,1)
Εξαγωγή αέρα	G	11/32, 1/8 (8,7, 3,1)
Διάμετρος βαλβίδας αέρα	H	9/32 (7,1)
Αέρας καθαρισμού	Δεν φαίνεται στην εικόνα	3/32 (2,35)
Οπές βαλβίδας αντεπιστροφής	Δεν φαίνεται στην εικόνα	3/32 (2,35)
Γράσο	Δεν φαίνεται στην εικόνα	3/32 (2,35)

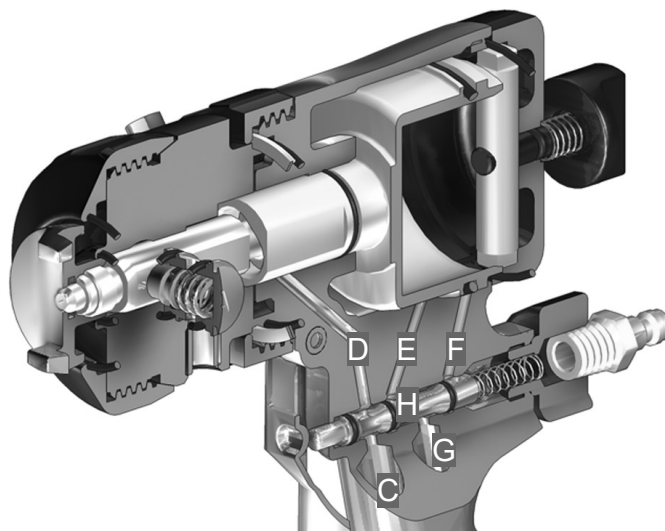

Εικ. 2 Διάυλοι πιστολιού

Καθαρισμός σιγαστήρα

Αφαιρέστε και καθαρίστε τον σιγαστήρα με συμβατό διαλύτη.

Ελέγξτε το έμβολο

1. Εκτελέστε τη **Διαδικασία εκτόνωσης πίεσης**, σελίδα 19.
2. Αποσυνδέστε τον σωλήνα αέρα (D) και αφαιρέστε την πολλαπλή ρευστού (M).

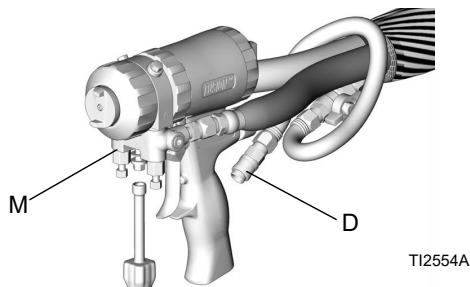

3. Εκτελέστε τη διαδικασία **Αφαιρέστε το μπροστινό άκρο**, σελίδα 29.
4. Ξεβιδώστε το πώμα κυλίνδρου (5) και ελέγξτε το δακτύλιο O (14).



5. Πιέστε τον άξονα εμβόλου για να αφαιρέσετε το έμβολο (15).
6. Ελέγξτε το δακτύλιο O εμβόλου (16) και το δακτύλιο O του άξονα (17). Αντικαταστήστε τους δακτύλιους O εάν είναι φθαρμένοι ή έχουν υποστεί ζημιά.



7. Λιπάνετε καλά τους δακτύλιους O του εμβόλου. Επανατοποθετήστε το έμβολο. Ο άξονας είναι διαμορφωμένος για τη σωστή συναρμολόγηση. Πιέστε καλά ώστε να καθίσει το έμβολο.

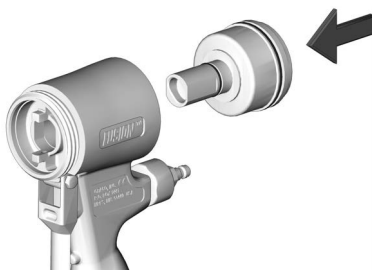

8. Τοποθετήστε το πώμα κυλίνδρου (5).

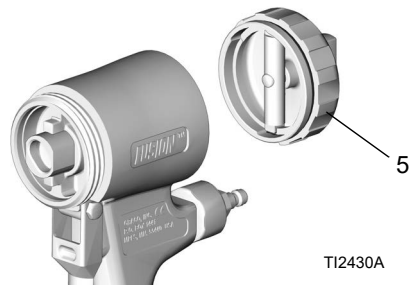

9. Εκτελέστε τη διαδικασία **Συνδέστε το μπροστινό άκρο**, σελίδα 29.
10. Συνδέστε την πολλαπλή ρευστού. Συνδέστε τον αέρα. Θέστε ξανά το πιστόλι σε λειτουργία.

Ελέγξτε τη βαλβίδα αέρα

1. Εκτελέστε τη **Διαδικασία εκτόνωσης πίεσης**, σελίδα 19.
2. Αποσυνδέστε τον σωλήνα αέρα (D) και αφαιρέστε την πολλαπλή ρευστού (M).

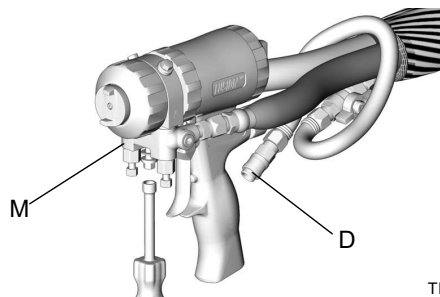

3. Ξεβιδώστε το πώμα βαλβίδας αέρα (2) και αφαιρέστε το ελατήριο (31). Χρησιμοποιήστε εργαλείο μικρής διαμέτρου, πιέστε τον εμβολίσκο (32) έξω από το μπροστινό μέρος. Ελέγξτε τους δακτύλιους O (24).

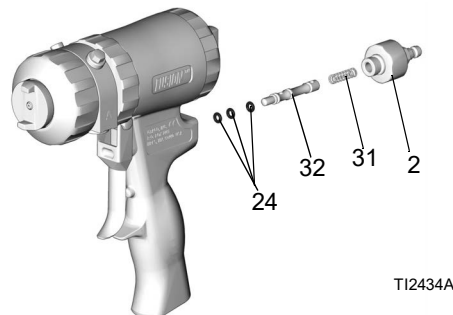

4. Λιπάνετε καλά τους δακτύλιους O και επανασυναρμολογήστε. Βιδώστε το πώμα (2) με ροπή 125-135 in-lb (14-15 N•m).
5. Συνδέστε την πολλαπλή ρευστού.
6. Συνδέστε τον αέρα. Θέστε ξανά το πιστόλι σε λειτουργία.

Αφαιρέστε το μπροστινό άκρο

1. Εκτελέστε τη Διαδικασία εκτόνωσης πίεσης, σελίδα 19.
2. Εκτελέστε τη διαδικασία Έκπλυση πιστολιού, σελίδα 20.

ΕΙΔΟΠΟΙΗΣΗ

Εάν ο δακτύλιος ασφάλισης (R) κολλήσει λόγω συσσώρευσης υλικού, μην τον πιέζετε στρέφοντας ολόκληρο το μπροστινό άκρο. Οι γλωττίδες τοποθέτησης (Z) ενδέχεται να σπάσουν. Διαβρέξτε το μπροστινό άκρο του πιστολιού με διαλύτη για να μαλακώσετε το υλικό και να απελευθερώσετε το δακτύλιο ασφάλισης.

3. Ξεβιδώστε το δακτύλιο ασφάλισης (R) μέχρις ότου να χαλαρώσει το μπροστινό άκρο του πιστολιού. Στρέψτε το περίβλημα ρευστού (F) κατά 1/8 αριστερόστροφα. Ξεβιδώστε πλήρως το δακτύλιο ασφάλισης και αφαιρέστε το μπροστινό άκρο του πιστολιού.

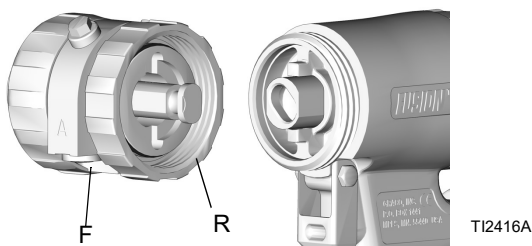

Συνδέστε το μπροστινό άκρο



Η εσφαλμένη σύνδεση του μπροστινού άκρου μπορεί να προκαλέσει σοβαρό τραυματισμό λόγω έγχυσης στο δέρμα. Για να αποφύγετε την πρόκληση τραυματισμού, βεβαιωθείτε ότι το μπροστινό άκρο είναι συνδεδεμένο με ασφάλεια και ότι ο δακτύλιος ασφάλισης έχει εφαρμοστεί στη χειρολαβή προτού χρησιμοποιήσετε το πιστόλι.

1. Κλειδώστε την ασφάλεια του εμβόλου (L). Βλ. Ασφάλεια εμβόλου, σελίδα 20.

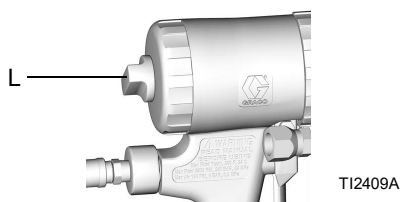

2. Ωθήστε το πώμα αέρα (C) μέχρις ότου να έρθει στο ίδιο επίπεδο με το μπροστινό μέρος του πιστολιού. Αυτό διασφαλίζει ότι ο θάλαμος μείγματος βρίσκεται εντελώς πίσω.

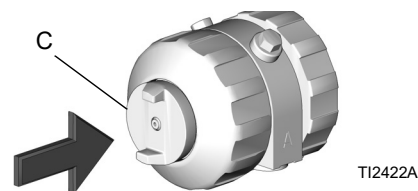

3. Βεβαιωθείτε ότι ο δακτύλιος-ο (21) βρίσκεται στη θέση του. Λιπάνετε καλά το δακτύλιο O, τα σπειρώματα του δακτυλίου O (R), τη χειρολαβή (H) και το εξωτερικό του δακτυλίου ασφάλισης. Προσανατολίστε το μπροστινό άκρο (F) όπως απαιτείται για την επιθυμητή τοποθέτηση της πολλαπλής ρευστού (απεικονίζεται η τοποθέτηση στη βάση).
4. Εισάγετε το διαμορφωμένο άκρο του θαλάμου μείγματος (19) στην υποδοχή (X). Βιδώστε το δακτύλιο ασφάλισης στη χειρολαβή όσο το δυνατόν περισσότερο με το χέρι.

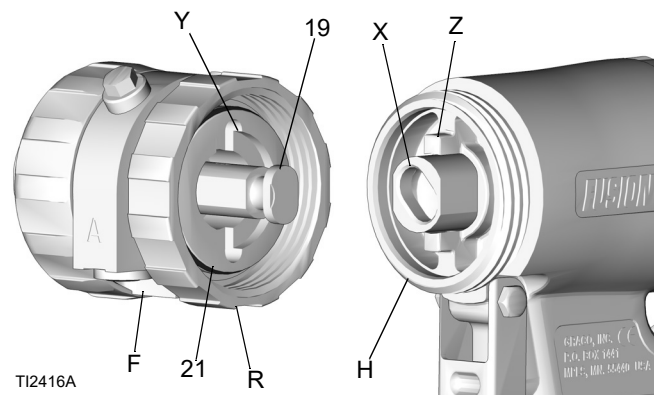

5. Στρέψτε το περίβλημα κατά 1/8 δεξιόστροφα ώστε να ασφαλισουν οι υποδοχές (Y) και οι γλωττίδες (Z). Ωθήστε το μπροστινό άκρο και βεβαιωθείτε ότι έχει «καθίσει» σωστά. Συνεχίστε να βιδώνετε, με ιδιαίτερη προσοχή, το δακτύλιο ασφάλισης (R) στη χειρολαβή (H). Όταν συναρμολογηθεί σωστά, ο δακτύλιος ασφάλισης έχει «πιάσει» στη χειρολαβή.

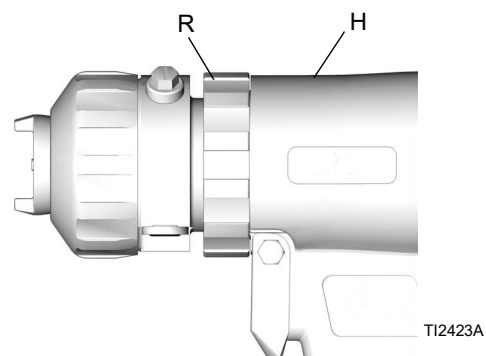

Αντιμετώπιση προβλημάτων



ΕΙΔΟΠΟΙΗΣΗ

Για να αποφύγετε την αλληλο-επιμόλυνση στο πιστόλι, μην ανταλλάσσετε τα εξαρτήματα συστατικού Α (ισοκυανική ένωση) με τα εξαρτήματα συστατικού Β (ρητίνη). Η αλληλο-επιμόλυνση μπορεί να οδηγήσει σε σκλήρυνση του υλικού στο πιστόλι. Το σκληρυμένο υλικό μπορεί να προκαλέσει ζημιά στις επιφάνειες στεγανοποίησης, να φράξει τους διαύλους ρευστού και να παρεμποδίσει τη λειτουργία του πιστολιού.

1. Εκτελέστε τη **Διαδικασία εκτόνωσης πίεσης**, στη σελίδα 19, πριν από τον έλεγχο ή την επισκευή του πιστολιού.
2. Ελέγξτε όλα τα πιθανά προβλήματα και τις αιτίες, προτού αποσυναρμολογήσετε το πιστόλι.

Πρόβλημα	Αιτία	Λύση
Το πιστόλι δεν ενεργοποιείται, όταν πιέζεται η σκανδάλη	Η ασφάλεια είναι κλειδωμένη.	Απασφαλίστε την ασφάλεια. Βλ. Ασφάλεια εμβόλου , σελίδα 20.
	Ο σιγαστήρας είναι βουλωμένος (22).	Καθαρίστε τον σιγαστήρα. Βλ. Καθαρισμός σιγαστήρα , σελίδα 27.
	Οι δακτύλιοι Ο της βαλβίδας αέρα έχουν υποστεί ζημιά (24).	Αντικαταστήστε τους δακτύλιους Ο της βαλβίδας αέρα. Βλ. Ελέγξτε τη βαλβίδα αέρα , σελίδα 28.
Το ρευστό δεν ψεκάζεται, όταν το πιστόλι είναι πλήρως ενεργοποιημένο.	Οι βαλβίδες ρευστού είναι κλειστές (12b).	Ανοίξτε τις βαλβίδες ρευστού.
	Οι θύρες διασταυρούμενων ροών είναι βουλωμένες.	Καθαρίστε τις θύρες διασταυρούμενων ροών. Βλ. Καθαρισμός θυρών διασταυρούμενων ροών , σελίδα 23.
	Οι βαλβίδες αντεπιστροφής είναι βουλωμένες (26).	Καθαρίστε τις βαλβίδες αντεπιστροφής. Βλ. Ελέγξτε τις βαλβίδες αντεπιστροφής , σελίδα 26.
Το πιστόλι ενεργοποιείται αργά	Ο σιγαστήρας είναι βουλωμένος (22).	Καθαρίστε τον σιγαστήρα. Βλ. Καθαρισμός σιγαστήρα , σελίδα 27.
	Οι δακτύλιοι Ο του εμβόλου έχουν υποστεί ζημιά (16, 17).	Αντικαταστήστε τους δακτύλιους Ο του εμβόλου. Βλ. Εξαρτήματα , σελίδα 33.
	Η βαλβίδα αέρα είναι ακάθαρτη ή οι δακτύλιοι Ο έχουν υποστεί ζημιά (24).	Καθαρίστε τη βαλβίδα αέρα ή αντικαταστήστε τους δακτύλιους Ο. Βλ. Ελέγξτε τη βαλβίδα αέρα , σελίδα 28.
Το πιστόλι καθυστερεί και, κατόπιν, ενεργοποιείται απότομα	Σκληρυμένο υλικό γύρω από τα πλευρικά στεγανοποιητικά (18).	Ελέγξτε τα πλευρικά στεγανοποιητικά (18c) και το θάλαμο μείγματος (19) για χαρακιές. Αντικαταστήστε. Βλ. Έλεγχος του θαλάμου μείγματος και των φυσιγγίων πλευρικών στεγανοποιητικών , σελίδα 24.
	Ο δακτύλιος συγκράτησης (9) δεν έχει «καθίσει» εντελώς.	Σφίξτε το δακτύλιο συγκράτησης μέχρι να «καθίσει» εντελώς.
Απώλεια της στρογγυλής δέσμης	Ακάθαρτο ακροφύσιο θαλάμου μείγματος.	Καθαρίστε το ακροφύσιο του θαλάμου μείγματος. Βλ. Καθαρισμός ακροφυσίου θαλάμου μείγματος , σελίδα 23.

Πρόβλημα	Αιτία	Λύση
Απώλεια της επίπεδης δέσμης	Το μπεκ ψεκασμού είναι βουλωμένο.	Καθαρίστε σε συμβατό διαλύτη. Βλ. Επανατοποθετήστε ή αντικαταστήστε τα μπεκ επίπεδου ψεκασμού , σελίδα 18.
	Το μπεκ είναι φθαρμένο.	Αντικαταστήστε το μπεκ επίπεδου ψεκασμού. Βλ. Επανατοποθετήστε ή αντικαταστήστε τα μπεκ επίπεδου ψεκασμού , σελίδα 18.
	Ακάθαρτο ακροφύσιο θαλάμου μείγματος.	Καθαρίστε το ακροφύσιο του θαλάμου μείγματος. Βλ. Καθαρισμός ακροφυσίου θαλάμου μείγματος , σελίδα 23.
Διαρροή μεταξύ επίπεδου μπεκ και θαλάμου μείγματος	Το μπεκ δεν έχει «καθίσει» σωστά.	Συναρμολογήστε ξανά. Βλ. Επανατοποθετήστε ή αντικαταστήστε τα μπεκ επίπεδου ψεκασμού , σελίδα 18.
	Ο δακτύλιος O έχει υποστεί ζημιά ή δεν υπάρχει (40).	Αντικαταστήστε τον δακτύλιο O του μπεκ ψεκασμού επίπεδης δέσμης. Βλ. Επανατοποθετήστε ή αντικαταστήστε τα μπεκ επίπεδου ψεκασμού , σελίδα 18.
Ανισοροπία πίεσης	Οι θύρες διασταυρούμενων ροών είναι βουλωμένες.	Καθαρίστε τις θύρες διασταυρούμενων ροών. Βλ. Καθαρισμός θυρών διασταυρούμενων ροών , σελίδα 23.
	Οι βαλβίδες αντεπιστροφής είναι βουλωμένες (26).	Καθαρίστε τις βαλβίδες αντεπιστροφής. Βλ. Ελέγξτε τις βαλβίδες αντεπιστροφής , σελίδα 26.
	Τα ιξώδη δεν είναι ίσα.	Ρυθμίστε τη θερμοκρασία για αντιστάθμιση.
Ρευστό A και/ή B στο τμήμα αέρα του πιστολιού	Τα πλευρικά στεγανοποιητικά έχουν υποστεί ζημιά (18c).	Αντικαταστήστε. Βλ. Έλεγχος του θαλάμου μείγματος και των φυσιγγίων πλευρικών στεγανοποιητικών , σελίδα 24.
	Ο θάλαμος μείγματος έχει υποστεί ζημιά (19).	Αντικαταστήστε. Βλ. Έλεγχος του θαλάμου μείγματος και των φυσιγγίων πλευρικών στεγανοποιητικών , σελίδα 24.
	Οι δακτύλιοι O των πλευρικών στεγανοποιητικών έχουν υποστεί ζημιά (18d, 18e).	Αντικαταστήστε τους δακτύλιους O των πλευρικών στεγανοποιητικών. Βλ. Έλεγχος του θαλάμου μείγματος και των φυσιγγίων πλευρικών στεγανοποιητικών , σελίδα 24.
	Το πώμα αέρα είναι σφιγμένο ενώ οι βαλβίδες ρευστού (12b) είναι ανοικτές.	Κλείστε πρώτα τις βαλβίδες.
Νέφος ρευστού από το θάλαμο μείγματος ή το πώμα αέρα	Τα πλευρικά στεγανοποιητικά (18c) έχουν υποστεί ζημιά.	Αντικαταστήστε τα πλευρικά στεγανοποιητικά. Βλ. Έλεγχος του θαλάμου μείγματος και των φυσιγγίων πλευρικών στεγανοποιητικών , σελίδα 24.
	Οι δακτύλιοι O των πλευρικών στεγανοποιητικών έχουν υποστεί ζημιά (18d, 18e).	Αντικαταστήστε τους δακτύλιους O των πλευρικών στεγανοποιητικών. Βλ. Έλεγχος του θαλάμου μείγματος και των φυσιγγίων πλευρικών στεγανοποιητικών , σελίδα 24.
	Ο θάλαμος μείγματος (19) έχει υποστεί ζημιά.	Αντικαταστήστε το θάλαμο μείγματος. Βλ. Έλεγχος του θαλάμου μείγματος και των φυσιγγίων πλευρικών στεγανοποιητικών , σελίδα 24.

Πρόβλημα	Αιτία	Λύση
Υπερβολικός ψεκασμός	Υπερβολική ποσότητα αέρα καθαρισμού.	Μειώστε την ποσότητα αέρα καθαρισμού. Βλ. Ρύθμιση , σελίδα 15.
Ταχεία συσσώρευση υλικού στο πώμα αέρα.	Οι οπές του πώματος αέρα είναι βουλωμένες.	Καθαρίστε τις οπές του πώματος αέρα. Βλ. Καθαρισμός πώματος αέρα , σελίδα 23.
	Υπερβολικά μικρή ποσότητα αέρα καθαρισμού.	Αυξήστε την ποσότητα αέρα καθαρισμού. Βλ. Ρύθμιση , σελίδα 15.
	Ο δακτύλιος O του περιβλήματος (23) έχει υποστεί ζημιά ή δεν υπάρχει.	Αντικαταστήστε τον δακτύλιο O του περιβλήματος ρευστού. Βλ. Εξαρτήματα , σελίδα 33.
	Ο μπροστινός δακτύλιος O (3) έχει υποστεί ζημιά.	Αντικαταστήστε τον μπροστινό δακτύλιο O. Βλ. Εξαρτήματα , σελίδα 33.
Μειωμένη ποσότητα αέρα καθαρισμού.	Ο μπροστινός δακτύλιος O (3) έχει υποστεί ζημιά.	Αντικαταστήστε τον μπροστινό δακτύλιο O. Βλ. Εξαρτήματα , σελίδα 33.
Υπερβολική ποσότητα αέρα καθαρισμού όταν οι βαλβίδες ρευστού είναι κλειστές και πιέζετε τη σκανδάλη του πιστολιού.	Ο δακτύλιος O του περιβλήματος (23) έχει υποστεί ζημιά ή δεν υπάρχει.	Αντικαταστήστε τον δακτύλιο O του περιβλήματος ρευστού. Βλ. Εξαρτήματα , σελίδα 33.
Το ρευστό δεν σταματά, όταν οι βαλβίδες ρευστού είναι κλειστές.	Οι βαλβίδες ρευστού (12b) έχουν υποστεί ζημιά.	Αντικαταστήστε τις βαλβίδες ρευστού.
Απότομη εκτόξευση αέρα από το σιγαστήρα, όταν πιέζετε τη σκανδάλη του πιστολιού.	Κανονικό.	Δεν απαιτείται ενέργεια.
Σταθερή διαρροή αέρα από το σιγαστήρα.	Οι δακτύλιοι O βαλβίδας αέρα (24) έχουν υποστεί ζημιά.	Αντικαταστήστε τους δακτύλιους O της βαλβίδας. Βλ. Ελέγξτε τη βαλβίδα αέρα , σελίδα 28.
	Οι δακτύλιοι O του εμβόλου (16, 17) έχουν υποστεί ζημιά.	Αντικαταστήστε τους δακτύλιους O του εμβόλου. Βλ. Εξαρτήματα , σελίδα 33.
Διαρροή αέρα από τη μπροστινή βαλβίδα αέρα.	Οι δακτύλιοι O της βαλβίδας αέρα (24) έχουν υποστεί ζημιά	Αντικαταστήστε τους δακτύλιους O της βαλβίδας. Βλ. Ελέγξτε τη βαλβίδα αέρα , σελίδα 28.
Διαρροή αέρα γύρω από το δακτύλιο ασφάλισης.	Ο δακτύλιος O (21) έχει υποστεί ζημιά	Αντικαταστήστε τον δακτύλιο O. Βλ. Εξαρτήματα , σελίδα 33.
Δεν είναι εφικτή η σύσφιξη του δακτυλίου συγκράτησης (9) μέχρι να «καθίσει» εντελώς.	Το πώμα αέρα (10) έχει συναρμολογηθεί πριν από τον δακτύλιο συγκράτησης (9).	Τοποθετήστε τον δακτύλιο συγκράτησης (9) πρώτα και, κατόπιν, το πώμα αέρα (10). Βλ. Έλεγχος του θαλάμου μείγματος και των φυσιγγίων πλευρικών στεγανοποιητικών , σελίδα 24.

Εξαρτήματα

ΣΗΜΕΙΩΣΗ: Το πιστόλι στρόγγυλης δέσμης απεικονίζεται παρακάτω. Για τα εξαρτήματα άλλων μοντέλων, ανατρέξτε στην ενότητα **Λεπτομερείς όψεις**, στη σελίδα 35.

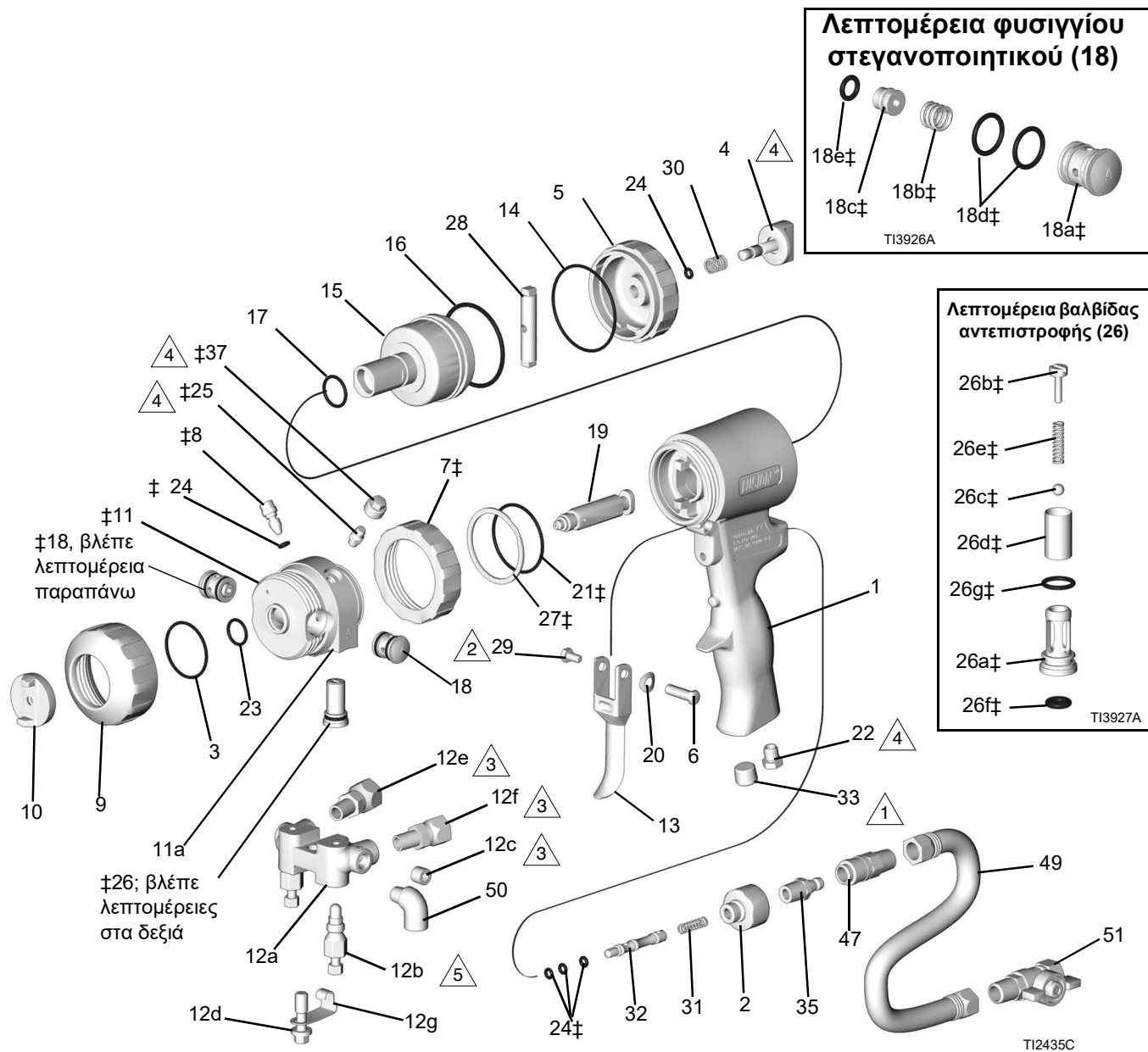

- 1 ⚠ Στρέψτε με ροπή 125-135 in-lb (14-15 N•m).
- 2 ⚠ Στρέψτε με ροπή 20-30 in-lb (2,3-3,4 N•m).
- 3 ⚠ Στρέψτε με ροπή 235-245 in-lb (26,6-27,7 N•m).
- 4 ⚠ Στρέψτε με ροπή 35-45 in-lb (4-5 N•m).
- 5 ⚠ Στρέψτε με ροπή 32-40 ft-lb (43-54 N•m).

Εξαρτήματα

Αρ. αναφ.	Εξάρτημα	Περιγραφή	Ποσότη.
1	15K365	ΧΕΙΡΟΛΑΒΗ	1
2	15B208	ΠΩΜΑ, βαλβίδα αέρα	1
3‡	248137	ΔΑΚΤΥΛΙΟΣ Ο, ΡΤΦΕ, συσκευασία των 6	1
4★	15B206	ΑΣΦΑΛΕΙΑ	1
5★	15B204	ΠΩΜΑ, κύλινδρος	1
6	192272	ΠΕΙΡΟΣ	1
7‡	15B215	ΔΑΚΤΥΛΙΟΣ, ασφάλισης	1
8‡	15B223	ΒΑΛΒΙΔΑ, αέρα καθαρισμού	1
9‡	15B211	ΔΑΚΤΥΛΙΟΣ, συγκράτησης	1
10‡	15B210	ΠΩΜΑ ΑΕΡΑ, για πιστόλια στρόγγυλης δέσμης	1
11‡	246491	ΠΕΡΙΒΛΗΜΑ, ρευστού	1
11aX	248860	ΚΙΤ, παρέμβλημα με στειρώμα, fusion	1
12	246012	ΠΟΛΛΑΠΛΗ, ρευστού, 2 ελαστικών σωλήνων, περιλαμβάνονται τα στοιχεία 12a-12g	1
	249523	ΠΟΛΛΑΠΛΗ, ρευστού, 4 ελαστικών σωλήνων, περιλαμβάνονται τα στοιχεία 12a, 12b, 12d-12g, 50, βλέπε Λεπτομερείς όψεις , σελίδα 35	1
12a	----	ΠΟΛΛΑΠΛΗ	1
12b	246356	ΒΑΛΒΙΔΑ, ρευστού	2
12c	100139	ΠΩΜΑ, σωλήνα, 1/8-27 npt	2
12d	15B221	ΜΠΟΥΛΟΝΙ, 5/16-24	1
12e	117634	ΣΤΡΕΠΤΗΡΑΣ, πλευρά Β, 1/8 npt(m) x αρ. 6 JIC(f), για πολλαπλή 2 ελαστικών σωλήνων	1
12f	117635	ΣΤΡΕΠΤΗΡΑΣ, πλευρά Α, 1/8 npt(m) x αρ. 5 JIC(f), για πολλαπλή 2 ελαστικών σωλήνων	1
12g	15B993	ΕΛΑΤΗΡΙΟ, δακτύλιος, ασφάλισης	1
13	15B209	ΣΚΑΝΔΑΛΗ	1
14★	248136	ΔΑΚΤΥΛΙΟΣ Ο, πώμα κυλίνδρου, συσκευασία των 6	1
15	15B203	ΕΜΒΟΛΟ	1
16	248135	ΔΑΚΤΥΛΙΟΣ Ο, έμβολο, συσκευασία των 6	1
17	248134	ΔΑΚΤΥΛΙΟΣ Ο, άξονας εμβόλου, συσκευασία 6 τεμαχίων	1
18‡	246349	ΦΥΣΙΓΓΙΟ, στεγανοποιητικού, πλευρά Α, SST, περιλαμβάνει 18a-18e	1
	246350	ΦΥΣΙΓΓΙΟ, στεγανοποιητικού, πλευρά Β, SST, περιλαμβάνει 18a-18e	1
18a	----	ΣΩΜΑ ΦΥΣΙΓΓΙΟΥ	1
18b	117491	ΕΛΑΤΗΡΙΟ	1
18c	----	ΚΙΤ ΣΤΕΓΑΝΟΠΟΙΗΤΙΚΩΝ, βλ. Κιτ πλευρικών στεγανοποιητικών , σελίδα 42	1
18d	248130	ΔΑΚΤΥΛΙΟΣ Ο, σώμα φυσιγγίου, συσκευασία των 6	1
18e	248128	ΔΑΚΤΥΛΙΟΣ Ο, πλευρικό στεγανοποιητικό, συσκευασία των 6	1
19	----	ΘΑΛΑΜΟΣ, μείγματος, βλέπε Κιτ θαλάμου μείγματος , σελίδα 36	1
20	15C480	ΡΟΔΕΛΑ, κυματοειδούς επιφάνειας	1
21‡	248132	ΔΑΚΤΥΛΙΟΣ Ο, συσκευασία των 6	1
22	119626	ΣΙΓΑΣΤΗΡΑΣ	1
23‡	248131	ΔΑΚΤΥΛΙΟΣ Ο, συσκευασία των 6	1
24‡★	246354	ΔΑΚΤΥΛΙΟΣ Ο, συσκευασία των 6	1
25‡	100846	ΕΞΑΡΤΗΜΑ, λίπανσης	1
26‡	246731	ΒΑΛΒΙΔΑ, αντεπιστροφής, πλευρά Α, περιλαμβάνονται τα στοιχεία 26a-26g	1

Αρ. αναφ.	Εξάρτημα	Περιγραφή	Ποσότη.
246352		ΒΑΛΒΙΔΑ, αντεπιστροφής, πλευρά Β, περιλαμβάνονται τα στοιχεία 26a-26g	1
26a‡	----	ΠΕΡΙΒΛΗΜΑ	1
26b‡	15B214	ΒΙΔΑ, σπειροειδής, 5/16-18 x 1/2 in. (13 mm)	1
26c‡	257420	ΜΠΙΛΙΑ, καρβιδίου, συσκευασία των 10	1
26d‡	----	ΣΗΤΑ, βλ. Κιτ σήτας φίλτρου βαλβίδας αντεπιστροφής , σελίδα 38	1
26e‡	117490	ΕΛΑΤΗΡΙΟ	1
26f‡	248133	ΔΑΚΤΥΛΙΟΣ Ο, όψη βαλβίδας αντεπιστροφής, συσκευασία των 6	1
26g‡	248129	ΔΑΚΤΥΛΙΟΣ Ο, περίβλημα βαλβίδας αντεπιστροφής, συσκευασία των 6	1
27‡	116550	ΔΑΚΤΥΛΙΟΣ, συγκράτησης	1
28★	15B205	ΑΝΑΣΤΟΛΕΑΣ, εμβόλου	1
29	203953	ΒΙΔΑ, σπειροειδής, 10-24 x 3/8 in. (10 mm)	1
30★	114070	ΕΛΑΤΗΡΙΟ	1
31	117485	ΕΛΑΤΗΡΙΟ	1
32	15B202	ΕΜΒΟΛΙΣΚΟΣ, βαλβίδας	1
33	100721	ΠΩΜΑ, σωλήνα, 1/4-18 npt, μόνο για πιστόλια στρόγγυλης και επίπεδης δέσμης	1
35	117509	ΤΑΧΕΙΑ ΑΠΟΣΥΝΔΕΣΗ, αρσενικό, αέρας, 1/4 npt(m), μόνο για πιστόλια στρόγγυλης και επίπεδης δέσμης	1
36▲	222385	ΚΑΡΤΑ, προειδοποίησης, δεν απεικονίζεται	1
37‡	15B689	ΚΑΛΥΜΜΑ, εξάρτημα γράσου	1
46	117792	ΠΙΣΤΟΛΙ ΛΙΠΑΝΣΗΣ, δεν απεικονίζεται	1
47	117510	ΣΥΖΕΥΚΤΗΣ, σωλήνα αέρα	1
49	15B772	ΕΛΑΣΤΙΚΟΣ ΣΩΛΗΝΑΣ, αέρα, 1/4 npsm (fbc), 18 in. (0,46 m)	1
50	112307	ΓΩΝΙΩΜΕΝΟ ΕΞΑΡΤΗΜΑ, 1/8 npt (m x f), μόνο για πιστόλια στρόγγυλης και επίπεδης δέσμης	2
51	15B565	ΒΑΛΒΙΔΑ, σφαιριδίου, 1/4 npt (m x f), μόνο για πιστόλια στρόγγυλης και επίπεδης δέσμης	1
55▲	172479	ΕΤΙΚΕΤΑ, προειδοποίησης, δεν απεικονίζεται	1
56▲	15D235	ΣΗΜΑ, οδηγίων, δεν απεικονίζεται	1
57	117773	ΦΥΣΙΓΓΙΟ ΛΙΠΑΝΣΗΣ, 3 oz, δεν απεικονίζεται, το δελτίο ΔΔΑ διατίθεται στην ηλεκτρονική διεύθυνση www.graco.com	1
65	248279	ΦΥΣΙΓΓΙΟ ΛΙΠΑΝΣΗΣ, 4 oz, δεν απεικονίζεται, το δελτίο ΔΔΑ διατίθεται στην ηλεκτρονική διεύθυνση www.graco.com	1

ΣΗΜΕΙΩΣΗ: Βλέπε **Λεπτομερείς όψεις**, σελίδα 35, για πρόσθετα εξαρτήματα.

▲ *Εφεδρικές πινακίδες, ετικέτες και σημάτκια ασφαλείας διατίθενται δωρεάν.*

‡ *Περιλαμβάνεται στο κιτ αντικατάστασης μπροστινού άκρου 246361.*

X *Για κωδικό ημερομηνίας B17 ή προγενέστερο, ανατρέξτε στο εγχειρίδιο 310767.*

★ *Περιλαμβάνεται στο συγκρότημα αναστολέα ασφαλείας 248064 (περιλαμβάνεται το 1 του στοιχείου 24).*

Λεπτομερείς όψεις

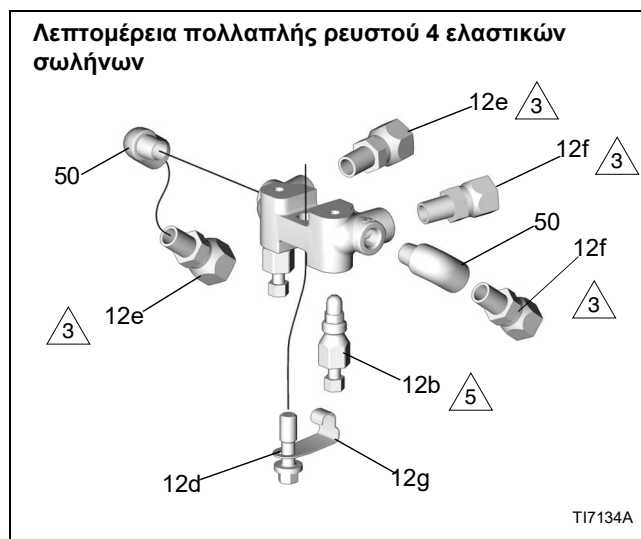
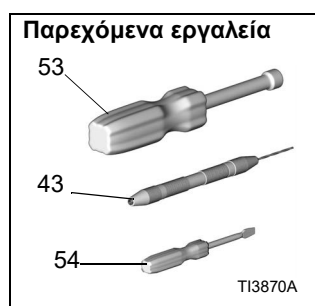
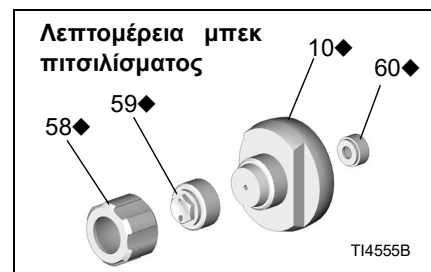
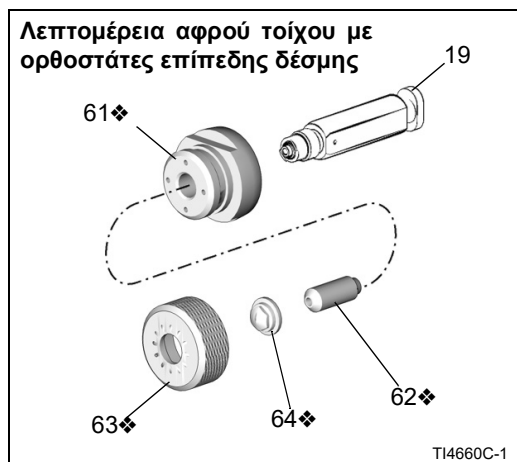

1 ⚠ Στρέψτε με ροπή 125-135 in-lb (14-15 N·m).

3 ⚠ Στρέψτε με ροπή 235-245 in-lb (26,6-27,7 N·m).

5 ⚠ Στρέψτε με ροπή 32-40 ft-lb (43-54 N·m).

Αριθ.	Εξάρτημα	Περιγραφή	Ποσότη.	Αριθ.	Εξάρτημα	Περιγραφή	Ποσότη.
39	FTxxxx	ΜΠΕΚ, επίπεδο, βλ. Κιτ επίπεδων μπεκ , σελίδα 37	1	61	15F240	ΠΡΟΣΑΡΜΟΓΕΑΣ, τοίχος με ορθοστάτες	1
40	246360	ΔΑΚΤΥΛΙΟΣ Ο, ΡΤΦΕ, μόνο για μοντέλα επίπεδου μπεκ, συσκευασία των 3, βλέπε Κιτ επίπεδων μπεκ , σελίδα 37	1	62	15F854	ΣΤΕΓΑΝΟΠΟΙΗΤΙΚΟ, μπεκ, τοίχος με ορθοστάτες	1
43	117661	Τρυπανάκι χειρός, διπλοί αντιστρέψιμοι σφιγκτήρες	1	63	15F241	ΠΩΜΑ, αέρα, τοίχος με ορθοστάτες	1
52	15B817	ΠΟΛΛΑΠΛΗ, έκπλυση πιστολιού, μόνο για πιστόλια στρογγυλής και επίπεδης δέσμης	1	64	FTM979	ΜΠΕΚ, επίπεδο, τοίχος με ορθοστάτες	1
53	117642	ΚΛΕΙΔΙ ΠΕΡΙΚΟΧΛΙΟΥ, εξαγωνικό, 5/16	1	10	15B801	ΠΩΜΑ ΑΕΡΑ, για πιστόλια επίπεδης δέσμης, δεν περιλαμβάνεται στο κιτ αντικατάστασης μπροστινού άκρου 24636	1
54	118575	ΚΑΤΣΑΒΙΔΙ, αιχμής 1/8	1	◆	15D973	ΠΩΜΑ ΑΕΡΑ, για πιστόλι δέσμης πιστολίσματος, δεν περιλαμβάνεται στο κιτ αντικατάστασης μπροστινού άκρου 246361	1
58	◆	15D972	ΣΥΓΚΡΑΤΗΤΗΡΑΣ, μπεκ, μόνο για πιστόλι δέσμης πιστολίσματος	1	◆	Περιλαμβάνεται στο κιτ μπεκ πιστολίσματος 248414.	
59	◆	15D971	ΜΠΕΚ, μόνο για πιστόλι δέσμης πιστολίσματος	1	◆	Περιλαμβάνεται στο κιτ αφρού τοίχου με ορθοστάτες 249421.	
60	◆	248019	ΣΤΕΓΑΝΟΠΟΙΗΤΙΚΟ, συσκευασία των 5, μόνο για πιστόλι δέσμης πιστολίσματος.	1			

Κιτ θαλάμου μείγματος

Οδηγός κωδικών εξαρτημάτων θαλάμου μείγματος

Παράδειγμα κωδικού εξαρτήματος AR4242:

AR	42	42
AR=Στρογγυλή δέσμη εκκαθάρισης αέρα	Μέγεθος στομίου A (0,042 in.)	Μέγεθος στομίου B (0,042 in.)
AF=Επίπεδη δέσμη εκκαθάρισης αέρα		

Στρόγγυλη δέσμη

Κιτ θαλάμου μείγματος από ανοξείδωτο χάλυβα	Κιτ θαλάμου μείγματος Chromex	Μέγεθος στομίου ακροφυσίου	Μέγεθος τρυπανιού ακροφυσίου, in. (mm)	Μέγεθος θύρας διασταυρούμενων ροών	Μέγεθος τρυπανιού θύρας διασταυρούμενων ροών, in. (mm)	Μέγεθος διεύρυνσης οπής	Μέγεθος τρυπανιού διεύρυνσης οπής, in. (mm)
AR2020	AR20CX	0,042	#58 (1,00)	0,020	#76 (0,50)	0,060	#53 (1,50)
AR2929	AR29CX	0,052	#55 (1,30)	0,029	#69 (0,70)	0,060	#53 (1,50)
AR3737	AR37CX	0,052	#55 (1,30)	0,037	#63 (0,94)	Δ/Δ	Δ/Δ
AR4242	AR42CX	0,060	#53 (1,50)	0,042	#58 (1,00)	Δ/Δ	Δ/Δ
AR4747	AR47CX	0,0635	1/16 (1,59)	0,0469	#56 (1,18)	Δ/Δ	Δ/Δ
AR5252	AR52CX	0,070	#50 (1,75)	0,052	#55 (1,30)	Δ/Δ	Δ/Δ
AR6060	AR60CX	0,086	#44 (2,15)	0,060	#53 (1,50)	Δ/Δ	Δ/Δ
AR7070	AR70CX	0,094	3/32 (2,35)	0,070	#50 (1,75)	Δ/Δ	Δ/Δ
AR8686	AR86CX	0,116	#32 (2,90)	0,086	#44 (2,15)	Δ/Δ	Δ/Δ

Κιτ θαλάμου μείγματος στρογγυλής δέσμης στα οποία η αναλογία μείγματος δεν είναι 1:1

Κιτ θαλάμου μείγματος (περιλαμβάνει τρυπάνια)	Μέγεθος στομίου ακροφυσίου	Μέγεθος τρυπανιού ακροφυσίου, in. (mm)	Μέγεθος θύρας διασταυρούμενων ροών	Μέγεθος τρυπανιού θύρας διασταυρούμενων ροών, in. (mm)	Μέγεθος διεύρυνσης οπής	Μέγεθος τρυπανιού διεύρυνσης οπής, in. (mm)
AR2232	0,094	0,047 (1,2)	0,024 0,0325	#74, 0,023 (0,57) #67, 0,032 (0,81)	0,061	#53, 0,0595 (1,5)
AR2942	0,053	#55 (1,3)	0,043 0,031	#58, 0,042 (1,07) #69 0,029 (0,74)	0,061	#53, 0,0595 (1,5)
AR3729	0,053	#55 (1,3)	0,038 0,031	#63, 0,037 (0,94) #69, 0,029 (0,74)	0,061	#53, 0,0595 (1,5)

Επίπεδη δέσμη

Κιτ θαλάμου μείγματος (περιλαμβάνει τρυπάνια και δακτύλιο O)	Μέγεθος στομίου ακροφυσίου	Μέγεθος τρυπανιού ακροφυσίου, in. (mm)	Μέγεθος θύρας διασταυρούμενων ροών	Μέγεθος τρυπανιού θύρας διασταυρούμενων ροών, in. (mm)	Μέγεθος διεύρυνσης οπής	Μέγεθος τρυπανιού διεύρυνσης οπής, in. (mm)
AF2020	0,094	3/32 (2,35)	0,020	#76 (0,50)	0,060	#53 (1,50)
AF2929	0,094	3/32 (2,35)	0,029	#69 (0,70)	0,060	#53 (1,50)
AF4242	0,094	3/32 (2,35)	0,042	#58 (1,00)	Δ/Δ	Δ/Δ
AF5252	0,094	3/32 (2,35)	0,052	#55 (1,30)	Δ/Δ	Δ/Δ

Κιτ θαλάμου μείγματος επίπεδης δέσμης στα οποία η αναλογία μείγματος δεν είναι 1:1						
Κιτ θαλάμου μείγματος (περιλαμβάνει τρυπάνια)	Μέγεθος στομίου ακροφυσίου	Μέγεθος τρυπανιού ακροφυσίου, in. (mm)	Μέγεθος θύρας διασταυρούμενων ροών	Μέγεθος τρυπανιού θύρας διασταυρούμενων ροών, in. (mm)	Μέγεθος διεύρυνσης οπής	Μέγεθος τρυπανιού διεύρυνσης οπής, in. (mm)
AF2033	0,094	3/32 (2,35)	0,035 0,021	#66, 0,033 (0,84) #76 0,020 (0,51)	0,061	#53, 0,0595 (1,50)
AF2942	0,094	3/32 (2,35)	0,042 0,031	#58, 0,042 (1,07) #69 0,029 (0,74)	0,061	#53, 0,0595 (1,50)

Ευρεία δέσμη

Τα κιτ περιλαμβάνουν θάλαμο μείγματος και τρυπάνια καθαρισμού. Τα πιστόλια ψεκασμού με θαλάμους μείγματος ευρείας δέσμης ψεκάζουν δέσμες μεγαλύτερης διαμέτρου σε σχέση με τα πιστόλια με τους τυπικούς θαλάμους μείγματος.

Κιτ	Διάμετρος δέσμης στις 24 in. (609,6 mm) από τον στόχο in. (mm)	Ισοδύναμη ροή για το μέγεθος θαλάμου μείγματος	Μέγεθος τρυπανιού ακροφυσίου in. (mm)	Μέγεθος τρυπανιού διασταυρούμενων ροών in. (mm)
AW2222	8 (203,2)	Δ/Δ	0,047 (1,20)	#74, 0,022 (0,56)
AW2828	15 (381,0)	AR2929	1/16, 0,062 (1,59)	#70, 0,028 (0,71)
AW3333	15 (381,0)	AR3737	#53, 0,060 (1,52)	#66, 0,033 (0,84)
AW3939	16 (406,4)	AR4242	#50, 0,070 (1,78)	#61, 0,039 (0,99)
AW4646	18 (457,2)	AR5252	0,085 (2,15)	#56, 0,046 (1,17)
AW5757	18 (457,2)	AR6060	#43, 0,089 (2,26)	1,45 mm, 0,057 (1,45)
AW6464	22 (563,9)	AR7070	7/64, 0,109 (2,77)	#52, 0,064 (1,63)
AW8282	24 (609,6)	AR8686	1/8, 0,125 (3,18)	#45, 0,082 (2,08)

Κιτ επίπεδων μπεκ

Οδηγός κωδικών εξαρτημάτων επίπεδων μπεκ

Παράδειγμα κωδικού εξαρτήματος FT0848:

FT	08	48
FT=Επίπεδο μπεκ	x2=μήκος δέσμης (8x2=16 in.)	Ισοδύναμο μέγεθος διαμέτρου στομίου (0,048 in.)

Επίπεδο μπεκ

Μπεκ επίπεδου ψεκασμού (κωδ. 39)	Μέγεθος δέσμης, in. (mm)
FT0424	χαμηλή ροή, 8-10 (203-254)
FT0438	μέτρια ροή, 8-10 (203-254)
FT0624	χαμηλή ροή, 12-14 (305-356)
FT0638	μέτρια ροή, 12-14 (305-356)
FT0838	μέτρια ροή, 16-18 (406-457)
FT0848	υψηλή ροή, 16-18 (406-457)

ΚΙΤ ΕΠΙΣΚΕΥΗΣ ΠΙΣΤΟΛΙΟΥ

Διαβάστε τον πίνακα από αριστερά προς δεξιά και από πάνω προς τα κάτω για να εντοπίσετε την ποσότητα κάθε εξαρτήματος στα κιτ.

Αρ. αναφ.	Περιλαμβάνει					129209 Κιτ δακτύλιων Ο υψηλής θερμοκρα- σίας/πίεσης
	Χονδρική ποσότητα κιτ δακτυλίων Ο, (ποσότητα)	246347 Κιτ δακτυλίων Ο φυσιγγίου πλευρικού στεγανοποιητικού	246348 Κιτ πλευρικών στεγανοποιητι- κών	246351 Κιτ δακτυλίων Ο βαλβίδας αντεπιστροφής	Πλήρες κιτ δακτυλίων Ο 246355	
3	248137 (6) 25M244 (50)				1	
14	248136 (6)				1	
16	248135 (6) 25M245 (25)				1	
17	248134 (6)				1	
18c	----		2			
18d	248130 (6) 25M242 (50)	4			4	
18e	248128 (6) 298790 (50) 25M221 (10)	2	2		2	2
21	248132 (6)				1	
23	248131 (6) 25M243 (50)				1	
24	246354 (6) 25M239 (50)				5	
26f	248133 (6)			2	2	
26g	248129 (6) 25M247 (25)			2	2	
40	246360 (3) 25M248 (25)					

Κιτ σήτας φίλτρου βαλβίδας αντεπιστροφής

Κάθε κιτ περιλαμβάνει δέκα σήτες φίλτρου.

Το πιστόλι αποστέλλεται με σήτες φίλτρου 80 mesh.

Εξάρτημα	Περιγραφή
246357	40 mesh (0,015 in., 375 micron)
246358	60 mesh (0,010 in., 238 micron)
246359	80 mesh (0,007 in., 175 micron)

Κιτ τρυπανιών

119386

Το κιτ περιλαμβάνει 20 τρυπάνια καθαρισμού διαφόρων μεγεθών, από #61 έως #80.

Κιτ τρυπανιών καθαρισμού χειρολαβής

248969

Το κιτ περιλαμβάνει και τα 5 τρυπάνια ιδιαίτερα μεγάλου μήκους που απαιτούνται για τον καθαρισμό των διαύλων αέρα στη χειρολαβή εκκαθάρισης αέρα και στο περίβλημα ρευστού.







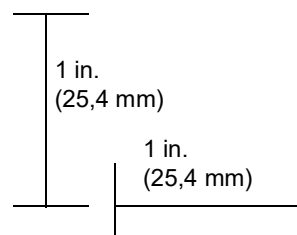



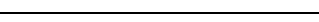

Κιτ τρυπανιών

Για τον καθαρισμό των θυρών και των στομιών του πιστολιού. Οι εικόνες προορίζονται για σύγκριση των διαμέτρων. Το πραγματικό μήκος μπορεί να διαφέρει.



ΣΗΜΕΙΩΣΗ: Δεν χρησιμοποιούνται όλα τα μεγέθη με το πιστόλι σας.



Εξάρτημα κιτ	Ποσότητα	Μέγεθος τρυπανιού			Απεικόνιση
		ονομαστική	in.	mm	
249115	6	1/8	0,125	3,18	
246623	3	#32	0,116	2,90	
246810	3	7/64	0,109	2,77	
246813	3	#39	0,099	2,51	
246624	3	3/32	0,094	2,39	
246812	3	#43	0,089	2,26	
246625	3	#44	0,086	2,18	
248639	6	2,15 mm	0,085	2,15	
249114	6	#45	0,082	2,08	
246811	3	2 mm	0,079	2,00	
246626	6	#50	0,070	1,78	
249113	6	#52	0,64	1,63	
248893	6	1/16	0,062	1,59	
246627	6	#53	0,060	1,52	
249112	6	1,45 mm	0,057	1,45	
246809	6	#54	0,055	1,40	
246628	6	#55	0,052	1,32	
249764	6	1,20 mm	0,047	1,20	
246814	6	#56	0,046	1,18	
246629	6	#58	0,042	1,07	

Εξάρτημα KIT	Ποσότη.	Μέγεθος τρυπανιού			Απεικόνιση
		ονομαστική	in.	mm	
246808	6	#60	0,040	1,02	
248640	6	#61	0,039	0,99	
248618	6	#63	0,037	0,94	
248891	6	#66	0,033	0,84	
246807	6	#67	0,032	0,81	
246630	6	#69	0,029	0,74	
248892	6	#70	0,028	0,71	
246815	6	#73	0,024	0,61	
276984	6	#74	0,023	0,57	
246631	6	#76	0,020	0,51	
246816	6	#77	0,018	0,46	
246817	6	#81	0,013	0,33	

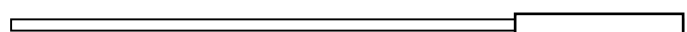
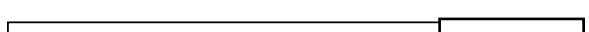
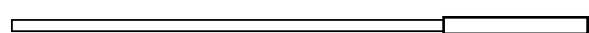
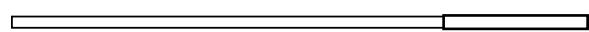
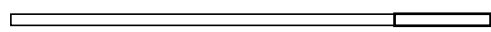
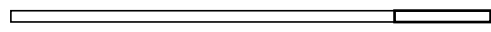
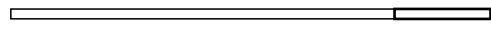
Κιτ αλεζουάρ

Εξάρτημα KIT	Ποσότη.	Μέγεθος αλεζουάρ			Απεικόνιση
		ονομαστική	in.	mm	
25B041	1	#32	0,116	2,90	
25B040	1	3/32	0,094	2,39	
25B039	1	#44	0,086	2,18	
25B038	1	#50	0,070	1,78	
25B037	1	1/16	0,062	1,59	
25B035	1	#53	0,060	1,52	
25B034	1	#55	0,052	1,32	
25B032	1	#58	0,042	1,07	

Παρελκόμενα

Κιτ μετατροπής Fusion PC

Για τη μετατροπή του πιστολιού ψεκασμού Fusion AP σε πιστόλι ψεκασμού Fusion PC για χρήση με φυσίγγια ρευστού ProConnect™. Βλ. **Σχετικά εγχειρίδια**, σελίδα 3.

Στρόγγυλη δέσμη

Κιτ μετατροπής	Θάλαμος μείγματος			
	Κωδικός εξαρτήματος	Μέγεθος θύρας διασταυρούμενων ροών in. (mm)	Ισοδύναμο μέγεθος	Δέσμη στις 24 in. (61 cm) από τον στόχο in. (mm)
25P700	PC29RD	0,029 (0,70)	00	8 (203)
25R087	PC37RD	0,037 (0,94)	00-01	9 (227)
25P701	PC42RD	0,042 (1)	01	11 (279)
25P703	PC47RD	0,0469 (1,18)	01-02	11 (279)
25P702	PC52RD	0,052 (1,3)	02	12 (305)
25R088	PC60RD	0,060 (1,50)	03	14 (356)

Επίπεδη δέσμη

Κιτ μετατροπής	Θάλαμος μείγματος			Επίπεδο μπεκ		
	Κωδικός εξαρτήματος	Μέγεθος θύρας διασταυρούμενων ροών in. (mm)	Ισοδύναμο μέγεθος	Κωδικός εξαρτήματος	Μέγεθος δέσμης in. (mm)	Μέγεθος στομίου in. (mm)
25R089	AF2929	0,029 (0,70)	00	FT0438	8-10 (203-254)	0,038 (0,97)

Απλά

ΣΗΜΕΙΩΣΗ: Τα απλά κιτ μετατροπής περιλαμβάνουν τα ίδια παρελκόμενα με τα τυπικά κιτ μετατροπής, αλλά χωρίς θάλαμο μείγματος και τρυπάνια. Παρέχεται στρόγγυλο πώμα αέρα.

Κιτ μετατροπής
25P704

Κιτ πλευρικών στεγανοποιητικών

Τα κιτ περιλαμβάνουν στεγανοποιητικό δακτύλιο Ο για κάθε στεγανοποιητικό.

Υλικό	Κιτ	Περιγραφή	Ποσότη.
Ανοξειδωτος χάλυβας	246348	ΚΙΤ ΣΤΕΓΑΝΟΠΟΙΗΤΙΚΩΝ	2
	277299	ΚΙΤ ΣΤΕΓΑΝΟΠΟΙΗΤΙΚΩΝ	50
Poly-carballoy	249990	ΚΙΤ ΣΤΕΓΑΝΟΠΟΙΗΤΙΚΩΝ	2
	277298	ΚΙΤ ΣΤΕΓΑΝΟΠΟΙΗΤΙΚΩΝ	50
Chromex	25N573	ΚΙΤ ΣΤΕΓΑΝΟΠΟΙΗΤΙΚΩΝ	2

Κιτ φυσιγγίων πλευρικών στεγανοποιητικών

Υλικό	Εξάρτημα κιτ	Περιγραφή	Ποσότη.
Ανοξειδωτος χάλυβας	246349	ΚΙΤ ΦΥΣΙΓΓΙΩΝ, πλευρά Α	1
	246348	ΚΙΤ ΦΥΣΙΓΓΙΩΝ, πλευρά Β	1
Poly-carballoy	277297	ΚΙΤ ΦΥΣΙΓΓΙΩΝ, πλευρά Α	1
	277296	ΚΙΤ ΦΥΣΙΓΓΙΩΝ, πλευρά Β	1
Chromex	25N571	ΚΙΤ ΦΥΣΙΓΓΙΩΝ, πλευρά Α	1
	25N752	ΦΥΣΙΓΓΙΟ, πλευρά Β	1

Κιτ μπεκ επέκτασης

Τα κιτ περιλαμβάνουν την επέκταση, στεγανοποιητικό επίπεδου μπεκ και στεγανοποιητικό στρόγγυλο μπεκ, τρυπάνι καθαρισμού και οδηγίες.

ΣΗΜΕΙΩΣΗ: Για τα κιτ μπεκ επέκτασης απαιτείται κιτ πώματος αέρα μπεκ επέκτασης 248020 (πωλείται χωριστά).

Κιτ	Διάμετρος οπής x Μήκος, in. (mm)	Συνιστώμενοι θάλαμοι μείγματος	Απόσταση ψεκασμού, ft (m)	Διάμετρος δέσμης, in. (mm)
248010	0,042 x 0,50 (1,06 x 12,7)	AR2020/AF2929	15 (4,57)	10 (254)
248011	0,052 x 0,50 (1,32 x 12,7)	AR2929/AF2929	12 (3,66)	10 (254)
248012	0,060 x 0,50 (1,52 x 12,7)	AR4242/AF4242	12 (3,66)	12 (305)
248013	0,070 x 0,50 (1,78 x 12,7)	AR5252/AF5252	8 (2,44)	20 (508)
248014	0,042 x 1,0 (1,06 x 25,4)	AR2020/AF2929	15 (4,57)	10 (254)
248015	0,052 x 1,0 (1,32 x 25,4)	AR2929/AF2929	12 (3,66)	8 (203)
248016	0,060 x 1,0 (1,52 x 25,4)	AR4242/AF4242	12 (3,66)	8 (203)
248017	0,070 x 1,0 (1,78 x 25,4)	AR5252/AF5252	8 (2,44)	8 (203)

* Μετρήθηκε με σταγόνα μικρότερη από 8 in. (203 mm) στο κέντρο ροής και σε στατική πίεση 8,4 MPa (84 bar, 1200 psi).

Κιτ στεγανοποιητικών μπεκ επέκτασης

Τα κιτ περιλαμβάνουν 5 στεγανοποιητικά.

Εξάρτημα κιτ	Περιγραφή
248018	Κιτ στεγανοποιητικών επίπεδου μπεκ επέκτασης
248019	Κιτ στεγανοποιητικών στρόγγυλου μπεκ επέκτασης

Κιτ πώματος αέρα μπεκ επέκτασης

248020

Περιλαμβάνει πώμα αέρα για χρήση με τα κιτ μπεκ επέκτασης 248010-248017.

Κιτ τοίχου με ορθοστάτες επίπεδης δέσμης

249421

Για να ψεκάζετε επίπεδες δέσμες υψηλής ροής. Για χρήση μόνο με τους θαλάμους μείγματος επίπεδης δέσμης: AF2929, AF4242, AF5252. Περιλαμβάνει τα εξαρτήματα προσαρμογέα και εργαλείο καθαρισμού. Βλ. **Σχετικά εγχειρίδια**, σελίδα 3.

ΣΗΜΕΙΩΣΗ: Δεν περιλαμβάνεται θάλαμος μείγματος επίπεδης δέσμης. Παραγγέλλεται χωριστά.

ΣΗΜΕΙΩΣΗ: Διατίθεται το προαιρετικό μπεκ FTM762 για χαμηλή ροή και εφαρμογή μικρότερης δέσμης

24C358

Προαιρετικό εξάρτημα τοίχου με ορθοστάτες TP100 για ψεκασμό αφρού μόνωσης τοίχου σε τοίχους με ορθοστάτες. Βλ. **Σχετικά εγχειρίδια**, σελίδα 3.

Κιτ ακροφυσίου μεγάλης ροής

248528

Για να μετατρέψετε το πιστόλι εκκαθάρισης αέρα για εφαρμογές μεγάλης ροής. Περιλαμβάνει ακροφύσιο, στεγανοποιητικά, σωλήνωση και τρυπάνια καθαρισμού.

Κιτ καθαρισμού πιστολιού

15D546

Το κιτ περιλαμβάνει έντεκα εργαλεία και βούρτσες για τον καθαρισμό του πιστολιού.

Κιτ προσαρμογέα ελαστικού σωλήνα

246944

Για τη σύνδεση πιστολιού που δεν είναι Graco σε θερμαινόμενο ελαστικό σωλήνα Graco.

248029

Για τη σύνδεση του πιστολιού Graco Fusion με σελ ελαστικών σωλήνων πιστολιού D που δεν είναι Graco.

246945

Για τη σύνδεση του πιστολιού Graco με θερμαινόμενο ελαστικό σωλήνα που δεν είναι Graco.

Κιτ μετατροπής πιτσιλίσματος

248414

Για να μετατρέψετε το πιστόλι εκκαθάρισης αέρα Fusion ώστε να ψεκάζει μεγάλα σταγονίδια, μόνο στρογγυλής δέσμης, μειωμένου υπερβολικού ψεκασμού. Περιλαμβάνει πώμα αέρα, μπεκ, συγκρατητήρα, στεγανοποιητικό και τρυπάνια καθαρισμού. Βλ. **Σχετικά εγχειρίδια**, σελίδα 3.

Κάλυμμα πιστολιού

244914

Διατηρεί καθαρό το πιστόλι ενώ ψεκάζετε. Συσκευασία των 10.

Λιπαντικό για τη διατήρηση του πιστολιού σε καλή κατάσταση

248279, 4 oz (113 gram) [10]

Λιπαντικό υψηλής πρόσφυσης, ανθεκτικό στο νερό, με βάση το λίθιο. Το ΔΔΑ διατίθεται στην ηλεκτρονική διεύθυνση www.graco.com.

Φυσίγγιο λίπανσης για απενεργοποίηση του πιστολιού

Φυσίγγιο 248280, 3 oz (ποσότη. 10)

Το ειδικά διαμορφωμένο γράσο χαμηλού ιξώδους ρέει εύκολα μέσα από τους διαύλους του πιστολιού, ούτως ώστε να αποτρέπεται η σκλήρυνση των 2 συστατικών και να διατηρούνται οι δίαυλοι ρευστού καθαροί.

Πολλαπλή έκπλυσης

Μπλοκ πολλαπλής 15B817

Βλ. κωδ. 52.

Κιτ πώματος ρυθμιζόμενης ροής

25D632

Για μεταβαλλόμενη ροή στο πιστόλι Fusion AP. Ανατρέξτε στο εγχειρίδιο του κιτ πώματος ρυθμιζόμενης ροής Fusion. Βλ. **Σχετικά εγχειρίδια**, σελίδα 3.

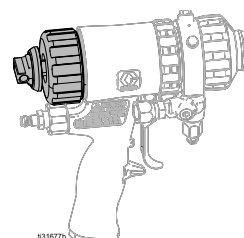

Κιτ δοχείου έκπλυσης διαλύτη

Κύπελλο διαλύτη 248139, 1 qt (0,95 l)

Πλήρες με πολλαπλή έκπλυσης 15B817 για την έκπλυση του πιστολιού με διαλύτη. Φορητό για έκπλυση από απόσταση. Ανατρέξτε στο εγχειρίδιο κιτ έκπλυσης διαλύτη. Βλ. **Σχετικά εγχειρίδια**, σελίδα 3.



TI4165a

Κιτ δοχείου έκπλυσης διαλύτη

Δοχείο 248229 5 gal. (19 l)

Περιλαμβάνει πολλαπλή έκπλυσης με ατομικές βαλβίδες διακοπής A και B και ρυθμιστή αέρα. Ανατρέξτε στο εγχειρίδιο κιτ έκπλυσης διαλύτη. Βλ. **Σχετικά εγχειρίδια**, σελίδα 3.

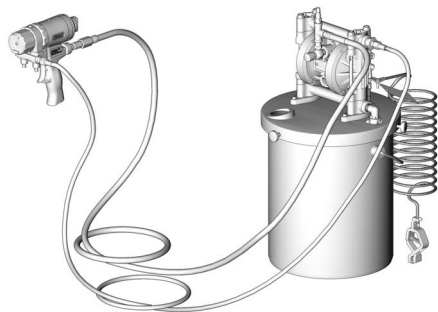

TI4211b

Εργαλείο καθαρισμού μπεκ

15D234

Σχεδιασμένο να ταιριάζει στον εσωτερικό θόλο και στις σχισμές επίπεδου μπεκ CeramTip.

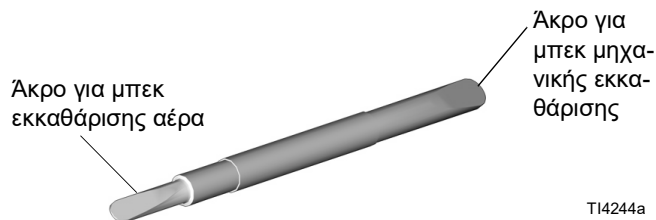

TI4244a

Πολλαπλή κυκλοφορίας

246362

Συνδέστε στην πολλαπλή ρευστού του πιστολιού ώστε να έχετε τη δυνατότητα προθέρμανσης του ελαστικού σωλήνα. Ανατρέξτε στο εγχειρίδιο οδηγιών του κιτ πολλαπλής κυκλοφορίας. Βλ. **Σχετικά εγχειρίδια**, σελίδα 3.

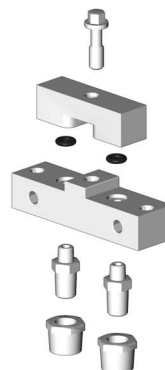

TI3877a

Τεχνικές προδιαγραφές

Πιστόλι ψεκασμού εκκαθάρισης αέρα Fusion		
	ΗΠΑ	Μετρικό
Μέγιστη πίεση λειτουργίας υγρού	3500 psi	24,5 MPa, 245 bar
Ελάχιστη πίεση εισόδου αέρα	80 psi	0,56 MPa, 5,6 bar
Μέγιστη πίεση εισόδου αέρα	130 psi	0,9 MPa, 9 bar
Εύρος ροής αέρα	Βλέπε πίνακα παρακάτω	
Τυπικός ρυθμός ροής πιστολιών στρόγγυλης δέσμης	Βλέπε πίνακα Πιστόλια στρόγγυλης δέσμης , στη σελίδα 4	
Τυπικός ρυθμός ροής πιστολιών επίπεδης δέσμης	Βλέπε πίνακα Πιστόλια επίπεδης δέσμης , στη σελίδα 5	
Μέγιστη θερμοκρασία ρευστού	200° F	94° C
Μέγεθος εισόδου αέρα	Ρακόρ ταχείας αποσύνδεσης 1/4 npt	
Μέγεθος εισόδου συστατικού Α (ισοκυανική ένωση)	-5 JIC	1/2-20 UNF
Μέγεθος εισόδου συστατικού Β (ρητίνη)	-6 JIC	9/16-18 UNF
Διαστάσεις	7,5 x 8,1 x 3,3 in.	191 x 206 x 84 mm
Βάρος	2,6 lb	1,2 kg
Διαβρεχόμενα εξαρτήματα	Αλουμίνιο, ανοξείδωτος χάλυβας, ανθρακοχάλυβας, καρβίδιο, χημικά ανθεκτικοί δακτύλιοι O	
Στάθμη θορύβου		
Μέγιστη ηχητική πίεση	81,1 dB(A), με χρήση AR5252 σε 0,7 MPa (7 bar, 100 psi)	
Μέγιστη ηχητική ισχύς	91,0 dB(A), με χρήση AR5252 σε 0,7 MPa (7 bar, 100 psi)	
<i>Η ηχητική ισχύς μετρήθηκε σύμφωνα με το πρότυπο ISO-9416-2.</i>		
Σημειώσεις		
Όλα τα εμπορικά σήματα ή τα κατατεθέντα εμπορικά σήματα αποτελούν ιδιοκτησία των αντίστοιχων κατόχων τους.		

Ροή αέρα βάσει θαλάμου μείγματος

Πίεση αέρα (με τη σκανδάλη να μην πιέζεται) psi (MPa, bar)	Μεγέθη θαλάμων μείγματος (scfm (m ³ /min))							
	AR2020	AR2929	AR3737	AR4242	AR5252	AR6060	AR7070	AR8686
80 (0,56, 5,6)	0,8 (0,022)	1,4 (0,039)	2,0 (0,056)	2,6 (0,073)	3,7 (0,104)	4,6 (0,129)	5,7 (0,160)	7,1 (0,200)
100 (0,7, 7)	0,9 (0,025)	1,7 (0,048)	2,9 (0,081)	3,1 (0,087)	4,6 (0,129)	5,7 (0,160)	7,1 (0,200)	8,8 (0,246)
130 (0,9, 9)	1,2 (0,034)	2,3 (0,064)	3,2 (0,090)	4,1 (0,115)	5,9 (0,165)	7,3 (0,204)	9,2 (0,258)	11,3 (0,316)

Βασική εγγύηση Graco

Η Graco εγγυάται ότι όλος ο εξοπλισμός που αναφέρεται στο παρόν έγγραφο, ο οποίος κατασκευάζεται από την Graco και φέρει το όνομά της, είναι απαλλαγμένος από ατέλειες στο υλικό και την εργασία κατά την ημερομηνία πώλησης στον αρχικό αγοραστή για χρήση. Με εξαίρεση οποιασδήποτε πρόσθετης, διευρυμένης ή περιορισμένης εγγύησης που δημοσιεύεται από την Graco, η Graco, για μια περίοδο δώδεκα μηνών από την ημερομηνία πώλησης, θα επισκευάζει ή θα αντικαθιστά οποιοδήποτε μέρος του εξοπλισμού που καθορίζεται από την Graco ότι είναι ελαττωματικό. Η παρούσα εγγύηση ισχύει μόνο όταν ο εξοπλισμός είναι εγκατεστημένος, χρησιμοποιείται και συντηρείται σύμφωνα με τις γραπτές συστάσεις της Graco.

Η παρούσα εγγύηση δεν καλύπτει λανθασμένη εγκατάσταση, μη προβλεπόμενη χρήση, εκτριβή, διάβρωση, ανεπαρκή ή ακατάλληλη συντήρηση, αμέλεια, ατύχημα, παραποίηση ή αντικατάσταση εξαρτημάτων τρίτων κατασκευαστών και η Graco δεν φέρει καμία ευθύνη για γενικές φθορές λόγω χρήσης ή οποιοσδήποτε δυσλειτουργίες, ζημιές ή φθορές που προκαλούνται από τα ανωτέρω. Επίσης, η Graco δεν φέρει ευθύνη για δυσλειτουργίες, ζημιές ή φθορές που προκαλούνται από ασυμβατότητα του εξοπλισμού της Graco με δομές, εξαρτήματα, εξοπλισμό ή υλικά που δεν παρέχονται από την Graco, καθώς και από ακατάλληλο σχεδιασμό, κατασκευή, εγκατάσταση, λειτουργία ή συντήρηση των δομών, εξαρτημάτων, εξοπλισμού ή υλικών που δεν παρέχονται από την Graco.

Η παρούσα εγγύηση ισχύει με την προϋπόθεση της προπληρωμένης επιστροφής του εξοπλισμού που θεωρείται ότι είναι ελαττωματικός σε εξουσιοδοτημένο διανομέα της Graco για επαλήθευση της αναφερομένης βλάβης. Εάν η αναφερομένη βλάβη επιβεβαιωθεί, η Graco θα επισκευάσει ή θα αντικαταστήσει δωρεάν οποιαδήποτε ελαττωματικά εξαρτήματα. Ο εξοπλισμός θα επιστραφεί στον αρχικό αγοραστή, ο οποίος έχει προκαταβάλει τα έξοδα επιστροφής. Εάν η επιθεώρηση του εξοπλισμού δεν αποκαλύψει οποιοδήποτε ελάττωμα στο υλικό ή την κατασκευή, τότε οι επισκευές θα γίνουν με λογική δαπάνη, η οποία μπορεί να περιλαμβάνει τα έξοδα των εξαρτημάτων, της εργασίας και της μεταφοράς.

Η ΠΑΡΟΥΣΑ ΕΓΓΥΗΣΗ ΙΣΧΥΕΙ ΑΠΟΚΛΕΙΣΤΙΚΑ ΕΝΑΝΤΙ ΟΠΟΙΩΝΔΗΠΟΤΕ ΑΛΛΩΝ ΕΓΓΥΗΣΕΩΝ, ΡΗΤΩΝ Ή ΣΙΩΠΗΡΩΝ ΣΥΜΠΕΡΙΛΑΜΒΑΝΟΜΕΝΗΣ, ΕΝΔΕΙΚΤΙΚΑ, ΤΗΣ ΕΓΓΥΗΣΗΣ ΕΜΠΟΡΕΥΣΙΜΟΤΗΤΑΣ Ή ΤΗΣ ΕΓΓΥΗΣΗΣ ΚΑΤΑΛΛΗΛΟΤΗΤΑΣ ΓΙΑ ΣΥΓΚΕΚΡΙΜΕΝΟ ΣΚΟΠΟ.

Η μόνη υποχρέωση της Graco και η μόνη αποζημίωση του αγοραστή για οποιαδήποτε παραβίαση της εγγύησης είναι όπως ορίζεται ανωτέρω. Ο αγοραστής συμφωνεί ότι καμία άλλη αποζημίωση (συμπεριλαμβανομένων, ενδεικτικά, τυχαιών ή επακόλουθων ζημιών για χαμένα κέρδη, απολεσθείσες πωλήσεις, προσωπικό τραυματισμό ή βλάβη επί της περιουσίας ή οποιαδήποτε άλλη τυχασία ή επακόλουθη απώλεια) δεν θα είναι διαθέσιμη. Οποιαδήποτε ενέργεια για τη χρήση της εγγύησης πρέπει να πραγματοποιηθεί μέσα σε δύο (2) έτη από την ημερομηνία πώλησης.

Η GRACO ΔΕΝ ΕΓΓΥΑΤΑΙ ΚΑΙ ΑΠΟΠΟΙΕΙΤΑΙ ΟΛΕΣ ΤΙΣ ΣΙΩΠΗΡΕΣ ΕΓΓΥΗΣΕΙΣ ΕΜΠΟΡΕΥΣΙΜΟΤΗΤΑΣ ΚΑΙ ΚΑΤΑΛΛΗΛΟΤΗΤΑΣ ΓΙΑ ΣΥΓΚΕΚΡΙΜΕΝΟ ΣΚΟΠΟ ΓΙΑ ΤΑ ΠΑΡΕΛΚΟΜΕΝΑ, ΤΟΝ ΕΞΟΠΛΙΣΜΟ, ΤΑ ΥΛΙΚΑ Ή ΤΑ ΣΤΟΙΧΕΙΑ ΠΟΥ ΠΩΛΟΥΝΤΑΙ ΑΠΟ ΤΗΝ GRACO ΑΛΛΑ ΔΕΝ ΚΑΤΑΣΚΕΥΑΖΟΝΤΑΙ ΑΠΟ ΑΥΤΗ. Αυτά τα είδη που πωλούνται, αλλά δεν κατασκευάζονται, από την Graco (όπως ηλεκτρικοί κινητήρες, διακόπτες, εύκαμπτοι σωλήνες κ.λπ.), υπόκεινται στην εγγύηση του κατασκευαστή τους, αν υπάρχει. Η Graco θα παράσχει στον αγοραστή λογική βοήθεια για την έγερση οποιασδήποτε αξίωσης όσον αφορά τη χρήση αυτών των εγγυήσεων.

Σε καμία περίπτωση η Graco δεν θα θεωρείται υπεύθυνη για έμμεσες, τυχασίες, ειδικές ή επακόλουθες ζημιές ως αποτέλεσμα της κάτωθι παροχής εξοπλισμού από την Graco ή τον εφοδιασμό, την απόδοση ή τη χρήση οποιοδήποτε προϊόντων ή άλλων αγαθών που πωλούνται στο παρόν, λόγω παραβίασης της σύμβασης, παραβίασης της εγγύησης ή αμέλειας της Graco, ή άλλως.

Πληροφορίες για την Graco

Για τις πλέον πρόσφατες πληροφορίες σχετικά με τα προϊόντα Graco, ανατρέξτε στη διεύθυνση www.graco.com.

Για πληροφορίες σχετικά με τα διπλώματα ευρεσιτεχνίας, επισκεφθείτε τη διεύθυνση www.graco.com/patents.

ΓΙΑ ΝΑ ΠΡΑΓΜΑΤΟΠΟΙΗΣΕΤΕ ΜΙΑ ΠΑΡΑΓΓΕΛΙΑ, επικοινωνήστε με το διανομέα σας της Graco ή καλέστε για να προσδιορίσετε τον κοντινότερο διανομέα.

Τηλέφωνο: 612-623-6921 ή τηλεφωνική γραμμή χωρίς χρέωση: 1-800-328-0211, Φαξ: 612-378-3505

*Το σύνολο των στοιχείων που περιέχονται στο παρόν έγγραφο υπό μορφή κειμένου και εικόνων αποτελούν τις πλέον πρόσφατες πληροφορίες σχετικά με τα προϊόντα μας κατά τη χρονική στιγμή της έκδοσης.
Η Graco επιφυλάσσει το δικαίωμα να προβαίνει σε αλλαγές ανά πάσα στιγμή, χωρίς προειδοποίηση.*

Μετάφραση των αρχικών οδηγιών. This manual contains Greek. MM 309550

Κεντρικά γραφεία Graco: Minneapolis
Διεθνή Γραφεία: Βέλγιο, Κίνα, Ιαπωνία, Κορέα

GRACO INC. AND SUBSIDIARIES • P.O. BOX 1441 • MINNEAPOLIS MN 55440-1441 • USA
Πνευματικά δικαιώματα 2020, Graco Inc. Όλες οι εγκαταστάσεις παραγωγής της Graco είναι πιστοποιημένες κατά ISO 9001.

www.graco.com
Αναθεώρηση ZAT, Φεβρουάριος 2025