

Bomba de desplazamiento

3B0057ZAC

ES

**Para uso con los dosificadores Reactor[®] neumáticos y eléctricos.
Únicamente para uso profesional.**

Presión máxima de trabajo de 3500 psi (24,5 MPa, 245 bar)

Consulte la página 2 para obtener información sobre el modelo.



Instrucciones importantes de seguridad
Lea todas las advertencias e instrucciones de este manual antes de usar el equipo.
Guarde estas instrucciones.



Índice

Números de modelos 2

Manuales relacionados 2

Advertencias 3

Información importante sobre los isocianatos (ISO)... 6

 Condiciones de los isocianatos 6

 Mantenga los componentes A y B separados 7

 Sensibilidad a la humedad de los isocianatos 7

 Resinas espumosas con agentes de expansión de 245 fa 7

 Cambio de material 7

Reparación 8

 Procedimiento de descompresión 8

 Llenado de los vasos de lubricante 9

 Herramientas necesarias 9

 Kits de reparación 9

 Limpieza e inspección de las piezas 9

 Vistas en corte 10

 Desmontaje de la bomba 12

 Reensamblaje de la bomba 15

Piezas..... 20

 Bombas de componente A (ISO), con función de descarga del vaso de lubricante 20

Accesorios..... 33

 Kits de conversión a vaso de lubricante 33

 Kit de depósito 246928 33

 Líquido sellador de cuellos 33

 Aceite para bomba ISO 217374 33

Especificaciones técnicas 34

Proposición 65 de California 35

Garantía estándar de Graco 36

Información sobre Graco 36

Números de modelos

Pieza, serie	Área efectiva de desplazamiento
Bombas del componente A (ISO) con función de descarga de vaso de lubricante	
246830, serie A	2,55 cm ² (0,396 pulg. ²)
246831, serie B	3,56 cm ² (0,552 pulg. ²)
246832, serie A	4,79 cm ² (0,743 pulg. ²)
24Y175, serie A	2,55 cm ² (0,396 pulg. ²)
25P857, serie A	2,55 cm ² (0,396 pulg. ²)
25P858, serie A	3,56 cm ² (0,552 pulg. ²)
25P944, serie A	4,79 cm ² (0,743 pulg. ²)
Bombas del componente B (resina)	
245970, serie A	2,55 cm ² (0,396 pulg. ²)
245971, serie B	3,56 cm ² (0,552 pulg. ²)
245972, serie A	4,79 cm ² (0,743 pulg. ²)
24Y174, serie A	2,55 cm ² (0,396 pulg. ²)
18D010, serie A	2,55 cm ² (0,396 pulg. ²)

Manuales relacionados

Los siguientes manuales están disponibles para Reactor. Consulte estos manuales para obtener información detallada sobre el equipo.

Dosificador eléctrico Reactor	
Manual en inglés	Descripción
309551 o 312065	Reactor Dosificador eléctrico, manual de funcionamiento
3A8500	Reactor 3, manual de funcionamiento
309574 o 312066	Reactor Dosificador eléctrico, manual de reparación-piezas
309911	Reactor Kits de descarga de vaso de lubricante de bomba

Advertencias

Las advertencias siguientes corresponden a la configuración, el uso, la conexión a tierra, el mantenimiento y la reparación de este equipo. El signo de exclamación le indica que se trata de una advertencia general, y el símbolo de peligro se refiere a un riesgo específico de procedimiento. Cuando aparezcan estos símbolos en el cuerpo de este manual o en las etiquetas de advertencia, consulte nuevamente estas advertencias. Los símbolos y advertencias de peligros específicos de un producto no incluidos en esta sección pueden aparecer a lo largo de este manual donde corresponda.

 <h2 style="margin: 0;">ADVERTENCIA</h2>	
    	<p>PELIGRO DE INYECCIÓN DE FLUIDO EN LA PIEL</p> <p>El fluido a alta presión procedente del dispositivo de dispensación, de mangueras con fugas o de componentes dañados puede perforar la piel. Esto puede considerarse como un simple corte, pero se trata de una lesión grave que puede dar como resultado una amputación. Obtenga tratamiento quirúrgico de inmediato.</p> <ul style="list-style-type: none"> • Ponga el seguro del gatillo cuando no esté dispensando. • No apunte a una persona ni a ninguna parte del cuerpo con el dispositivo de dispensación. • No coloque la mano sobre la salida de fluido. • No intente bloquear ni desviar fugas con la mano, el cuerpo, los guantes o un trapo. • Siga el Procedimiento de descompresión cuando deje de dispensar y antes de limpiar, revisar o realizar el mantenimiento del equipo. • Apriete todas las conexiones de fluido antes de usar el equipo. • Revise a diario las mangueras y acoplamientos. Sustituya de inmediato las piezas desgastadas o dañadas.
   	<p>PELIGRO DE INCENDIO Y EXPLOSIÓN</p> <p>Los vapores inflamables, como los de disolvente o de pintura, en la zona de trabajo pueden incendiarse o explotar. La circulación de pintura o disolvente por el equipo puede generar chispas por electricidad estática. Para ayudar a prevenir incendios y explosiones:</p> <ul style="list-style-type: none"> • Utilice el equipo únicamente en áreas bien ventiladas. • Elimine toda fuente de ignición como luces piloto, cigarrillos, lámparas eléctricas portátiles y plásticos protectores (fuente potencial de chispas por electricidad estática). • Conecte a tierra todos los equipos en la zona de trabajo. Vea las Instrucciones de conexión a tierra en todos los manuales del equipo. • Nunca pulverice ni limpie con disolvente de limpieza a alta presión. • Mantenga limpia la zona de trabajo, sin disolventes, trapos o gasolina. • No enchufe ni desenchufe cables de alimentación, ni apague ni encienda los interruptores de alimentación o de luces en presencia de vapores inflamables. • Utilice únicamente mangueras conectadas a tierra. • Sostenga la pistola firmemente contra un lado de un cubo conectado a tierra al disparar dentro de este. No use bolsas de cubos, salvo que sean antiestáticas o conductoras. • Detenga la operación inmediatamente si se producen chispas por electricidad estática o siente una descarga eléctrica. No utilice el equipo hasta haber identificado y corregido el problema. • Mantenga un extintor de incendios que funcione correctamente en la zona de trabajo.



ADVERTENCIA



PELIGRO DEBIDO AL USO INCORRECTO DEL EQUIPO

El uso incorrecto del equipo puede causar la muerte o lesiones graves.

- No use el equipo si está cansado o bajo los efectos de medicamentos o del alcohol.
- No exceda la presión máxima de trabajo o el rango de temperatura del componente con menor valor nominal del sistema. Consulte las **Especificaciones técnicas** en todos los manuales de los equipos.
- Utilice fluidos y disolventes compatibles con las piezas del equipo en contacto con el fluido. Consulte las **Especificaciones técnicas** en todos los manuales de los equipos. Lea las advertencias de los fabricantes de los fluidos y los disolventes. Para obtener información completa sobre su material, solicite la hoja de datos de seguridad (SDS) a su distribuidor o minorista.
- No abandone la zona de trabajo mientras el equipo tenga tensión o esté presurizado.
- Apague todos los equipos y siga el **Procedimiento de descompresión** cuando el equipo no esté en uso.
- Revise el equipo a diario. Repare o sustituya de inmediato las piezas desgastadas o dañadas únicamente con piezas de repuesto originales del fabricante.
- No altere ni modifique el equipo. Las alteraciones o modificaciones pueden anular las aprobaciones de las agencias y suponer peligros para la seguridad.
- Asegúrese de que todos los equipos tengan los valores nominales y las aprobaciones acordes al entorno en que los usa.
- Use el equipo únicamente para el fin para el que ha sido diseñado. Si desea obtener información adicional, llame a su distribuidor.
- Coloque las mangueras y cables alejados de zonas de tráfico intenso, bordes cortantes, piezas en movimiento y superficies calientes.
- No retuerza o doble en exceso las mangueras, ni las use para arrastrar el equipo.
- Mantenga a niños y mascotas alejados de la zona de trabajo.
- Cumpla con todas las normas de seguridad correspondientes.



PELIGRO POR PIEZAS EN MOVIMIENTO

Las piezas en movimiento pueden dañar, cortar o amputar los dedos u otras partes del cuerpo.

- Manténgase alejado de las piezas en movimiento.
- No utilice el equipo sin las cubiertas o tapas de protección.
- Un equipo presurizado ponerse en marcha de manera imprevista. Antes de revisar, mover o realizar tareas de mantenimiento en el equipo, siga el **Procedimiento de descompresión** y desconecte todas las fuentes de alimentación.





PELIGRO DE QUEMADURAS

Las superficies del equipo y el fluido que están calentados pueden alcanzar temperaturas muy elevadas durante el funcionamiento. Para evitar quemaduras graves:

- No toque el fluido ni el equipo calientes.



ADVERTENCIA

 	<p>PELIGRO POR VAPORES O FLUIDOS TÓXICOS</p> <p>Los vapores o fluidos tóxicos pueden provocar lesiones graves o incluso la muerte si salpican a los ojos o la piel, se inhalan o se ingieren.</p> <ul style="list-style-type: none"> • Consulte la hoja de datos de seguridad (SDS) para ver instrucciones sobre la manipulación de los fluidos que se utilizan y sus peligros específicos, como los efectos a una exposición prolongada. • Cuando pulverice o realice el mantenimiento del equipo, o se encuentre en la zona de trabajo, mantenga la zona siempre bien ventilada y utilice siempre equipo de protección individual apropiado. Consulte las advertencias sobre Equipo de protección individual de este manual. • Guarde los fluidos peligrosos en recipientes adecuados que hayan sido aprobados. Proceda a su eliminación siguiendo las directrices pertinentes.
	<p>EQUIPO DE PROTECCIÓN INDIVIDUAL</p> <p>Use siempre equipo de protección individual apropiado y proteja su piel cuando pulverice, realice el mantenimiento del equipo o se encuentre en la zona de trabajo. El equipo de protección ayuda a evitar lesiones graves, incluidas las ocasionadas por la exposición a largo plazo o por la inhalación de emanaciones, nieblas y vapores tóxicos, y reacciones alérgicas, quemaduras, lesiones oculares y pérdida auditiva. Este equipo de protección incluye, entre otros, los elementos siguientes:</p> <ul style="list-style-type: none"> • Una mascarilla o máscara respiratoria bien ajustada, que puede incluir suministro de aire, guantes impermeables a sustancias químicas, ropa y calzado de protección según recomendaciones del fabricante del fluido y la autoridad reguladora local. • Protección ocular y auditiva.

Información importante sobre los isocianatos (ISO)

Los isocianatos (ISO) son catalizadores usados en materiales bicomponentes.

Condiciones de los isocianatos

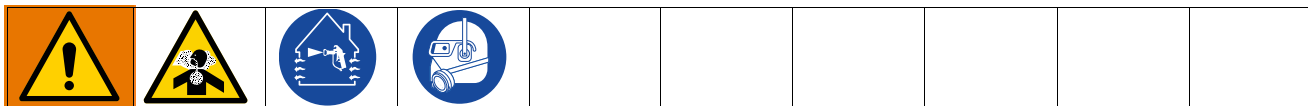

Pulverizar o dispensar fluidos que contengan isocianatos crea nieblas, vapores y partículas atomizadas potencialmente dañinas.

- Lea y comprenda las advertencias y la Hoja de datos de seguridad (SDS) del fabricante del fluido para conocer las precauciones y peligros específicos relacionados con los isocianatos.
- El uso de isocianatos implica procesos potencialmente peligrosos. No pulverice con este equipo a menos que esté capacitado y calificado, y que haya leído y comprendido la información en este manual y en las instrucciones de aplicación y las SDS del fabricante del fluido.
- El uso de un equipo desajustado o sometido a un mantenimiento inadecuado puede hacer que el material se seque de forma incorrecta, lo que puede provocar la formación de gases y olores desagradables. Se debe mantener y ajustar el equipo cuidadosamente siguiendo las instrucciones de este manual.
- Para evitar la inhalación de vapores, niebla y partículas atomizadas de isocianatos, todos los presentes en la zona de trabajo deben usar protección respiratoria adecuada. Utilice siempre una mascarilla o máscara respiratoria bien ajustada, que puede incluir suministro de aire. Ventile la zona de trabajo de acuerdo con las instrucciones que figuran en la SDS del fabricante del fluido.
- Evite el contacto de la piel con los isocianatos. Todas las personas presentes en la zona de trabajo deben usar guantes impermeables a sustancias químicas, ropa y calzado de protección según recomendaciones del fabricante del fluido y la autoridad reguladora local. Siga las recomendaciones del fabricante del fluido, incluyendo las relativas al tratamiento de la ropa contaminada. Después de pulverizar, lávese siempre las manos y la cara antes de comer o de beber.
- El peligro de la exposición a los isocianatos continúa después de pulverizar. Las personas que no lleven equipo de protección individual apropiado deben permanecer fuera de la zona de trabajo durante o después de la aplicación, y el tiempo especificado por el fabricante del fluido. Generalmente, este tiempo es de un mínimo de 24 horas.
- Advierta a otras personas que puedan entrar en la zona de trabajo de esta exposición a los isocianatos. Siga las recomendaciones del fabricante del fluido y de la autoridad reguladora local. Se recomienda colgar un aviso como el siguiente fuera de la zona de trabajo:

WARNING	
	TOXIC FUMES HAZARD
DO NOT ENTER DURING SPRAY FOAM APPLICATION OR FOR ___ HOURS AFTER APPLICATION IS COMPLETE	
DO NOT ENTER UNTIL:	
DATE: _____	
TIME: _____	

Mantenga los componentes A y B separados



La contaminación cruzada puede generar material endurecido en las líneas de fluido, lo que puede causar lesiones graves o daños al equipo. Para evitar la contaminación cruzada:

- Nunca intercambie las piezas en contacto con el fluido del componente A y del componente B.
- Nunca utilice disolvente en un lado si este ha sido contaminado desde el otro lado.

Sensibilidad a la humedad de los isocianatos

La exposición a la humedad causará que los ISO se endurezcan parcialmente, formando cristales pequeños, duros y abrasivos que quedan suspendidos en el fluido. Con el tiempo, se forma una película en la superficie y los ISO comenzarán a gelificarse, aumentando su viscosidad.

AVISO

Los ISO parcialmente endurecidos reducirán el rendimiento y la vida útil de todas las piezas húmedas.

- Utilice siempre un recipiente sellado con un secador con desecante en el orificio de ventilación, o una atmósfera de nitrógeno. **Nunca** almacene los ISO en un recipiente abierto.
- Mantenga el vaso de lubricante o el depósito (si está instalado) de la bomba ISO lleno con el lubricante apropiado. El lubricante crea una barrera entre el ISO y la atmósfera.
- Utilice únicamente mangueras a prueba de humedad compatibles con los ISO.
- Nunca utilice disolventes recuperados que puedan contener humedad. Mantenga siempre cerrados los recipientes de disolvente cuando no estén en uso.
- Lubrique siempre las piezas roscadas con un lubricante apropiado cuando las vuelva a armar.

NOTA: La cantidad de formación de película y la velocidad de cristalización varían dependiendo de la mezcla de ISO, la humedad y la temperatura.

Resinas espumosas con agentes de expansión de 245 fa

Algunos agentes de soplado formarán espuma a temperaturas por encima de los 33 °C (90 °F) cuando no están a presión, especialmente si se agitan. Para reducir la formación de espuma, reduzca al mínimo el precalentamiento en un sistema de circulación.

Cambio de material

AVISO

El cambio de los tipos de material usados en su equipo requiere una especial atención para evitar daños y tiempos de inactividad.

- Cuando cambie materiales, limpie el equipo varias veces para asegurarse de que esté perfectamente limpio.
- Limpie por fuera siempre los coladores de entrada de fluido después de la limpieza por dentro.
- Verifique la compatibilidad química con el fabricante del material.
- Al cambiar entre epoxis y uretanos o poliureas, desarme y limpie todos los componentes de fluido y cambie las mangueras. Los epoxis suelen tener aminas en el lado B (endurecedor). Las poliureas con frecuencia tienen aminas en el lado B (resina).

Reparación

Procedimiento de descompresión



Siga el Procedimiento de descompresión siempre que vea este símbolo.

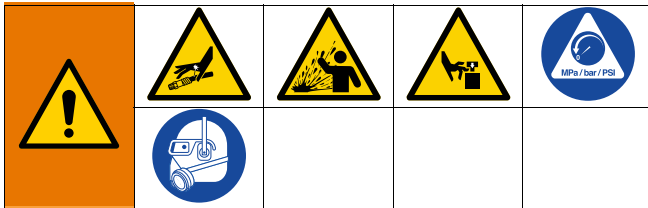

Este equipo seguirá presurizado hasta que se alivie manualmente la presión. Para ayudar a evitar lesiones graves por fluido presurizado, como la inyección en la piel, salpicaduras de fluido y las ocasionadas por piezas en movimiento, siga el Procedimiento de descompresión cuando deje de pulverizar y antes de limpiar, revisar o realizar tareas de mantenimiento en el equipo.

1. Libere la presión de la pistola y lleve a cabo el procedimiento de parada de la misma. Consulte el manual de la pistola.
2. Cierre las válvulas A y B del colector de fluido de la pistola.

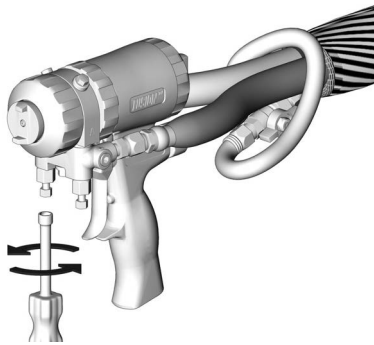

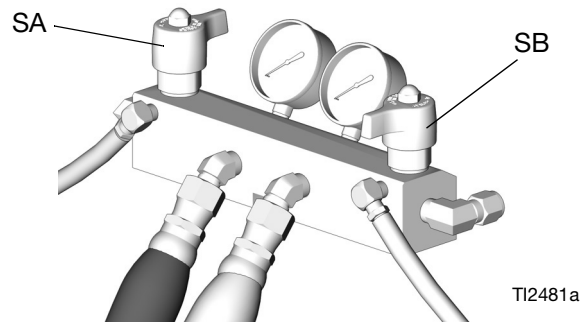

TI2421A

3. Apague las bombas de alimentación y el agitador, si se usó.
4. Coloque las dos válvulas de ALIVIO DE PRESIÓN/ PULVERIZACIÓN (SA, SB) en la posición de ALIVIO DE PRESIÓN. Dirija el fluido hacia los contenedores de desechos o a los tanques de suministro. Compruebe que la lectura de los manómetros cae a 0.



Llenado de los vasos de lubricante

				
<p>La varilla de la bomba y la biela se mueven durante el funcionamiento. Las piezas en movimiento pueden causar lesiones graves como pellizcos e incluso amputaciones. Mantenga las manos y los dedos lejos del vaso de lubricante durante la operación.</p>				
<p>Apague alimentación principal  antes de llenar el vaso de lubricante.</p>				

1. **Bomba del componente A (ISO):** Mantenga el depósito (R) tres cuartas partes lleno de líquido sellador de cuellos (TSL) de Graco, n.º pieza 206995. El pistón (28) del vaso de lubricante hace circular el TSL por la tuerca de empaquetadura/vaso de lubricante (19), para alejar la película de isocianato de la varilla de desplazamiento.

Después de algún tiempo, el TSL se espesará y oscurecerá y deberá ser sustituido. El TSL espeso y sucio no se bombeará a través de las líneas y se endurecerá en el vaso de lubricante. Compruebe el estado del TSL cada semana, como mínimo, y cámbielo cuando sea necesario.

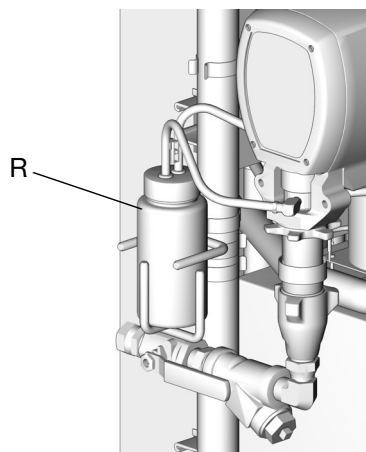

TI3765a-2

2. **Bomba del componente B (resina):** Verifique las arandelas de fieltro (21) en la tuerca de empaquetadura/vaso de lubricante (19) todos los días. Mantenga saturado con líquido sellador de cuellos Graco (TSL), n.º de pieza 206995, para evitar que el material se endurezca sobre la varilla de desplazamiento. Sustituya las arandelas de fieltro cuando estén desgastadas o contaminadas con material endurecido.

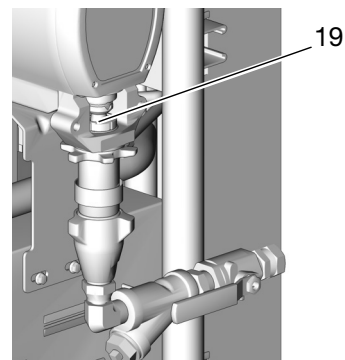

TI3765a

Herramientas necesarias

- Tornillo de banco con mordazas planas
- Llave de boca ajustable de 12 pulg. (2)
- Martillo que no produzca chispas, 567 g (20 oz) como máximo
- Destornillador pequeño
- Líquido sellador de cuellos (TSL), n.º de pieza Graco 206995
- Aceite para bombas ISO, n.º de pieza Graco 217374
- Palillo o destornillador pequeño y largo
- Alicates para anillos elásticos
- Varilla de plástico de 13 mm (1/2 pulg.) de diámetro
- Vaso largo de llave de tubo de 22 mm (7/8 pulg.) (solo 246830 y 245970)
- Perno de 13 mm (1/2 pulg.) x 64 mm (2,5 pulg.) con arandelas y tuerca
- Alicates extensibles
- Plásticos y trapos

Kits de reparación

Hay disponible un kit de reparación para su bomba. Las piezas del kit están marcadas con un asterisco, por ejemplo (3*). Consulte los **Kits de reparación**, página 9. El kit debe adquirirse por separado. Para conseguir los mejores resultados, use todas las piezas del kit.

Limpieza e inspección de las piezas

1. Limpie e inspeccione todas las piezas. Los asientos de las bolas de admisión y del pistón, el manguito y la varilla de desplazamiento no deben estar desgastados, rayados ni dañados.
2. Retire y limpie el manguito cuando vuelva a poner las piezas de la bomba.

Vistas en corte

Bomba del componente A (ISO)

2468302
46832

246831
25P858
24Y175

25P857
25P944

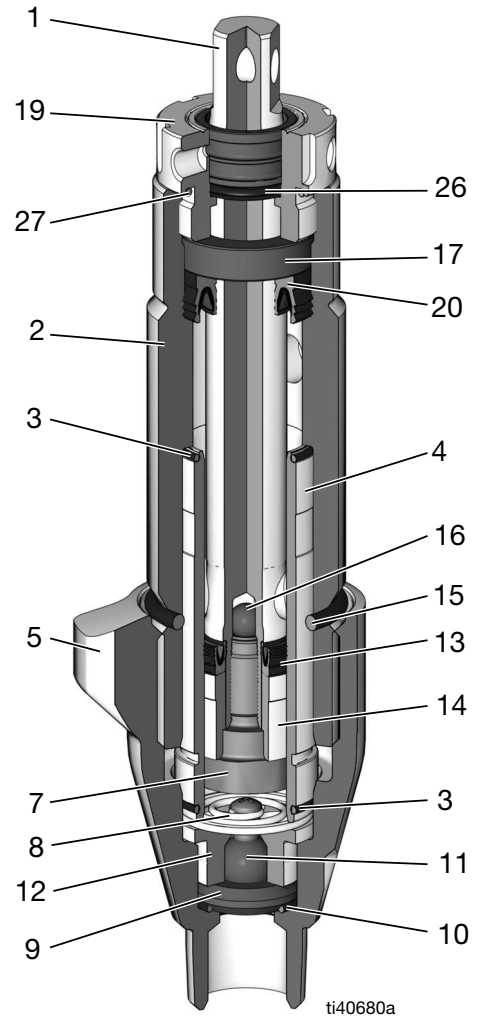
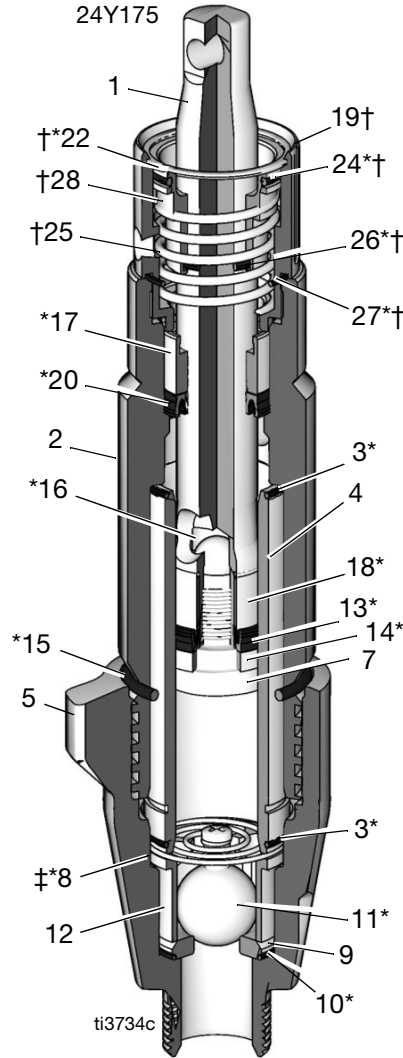
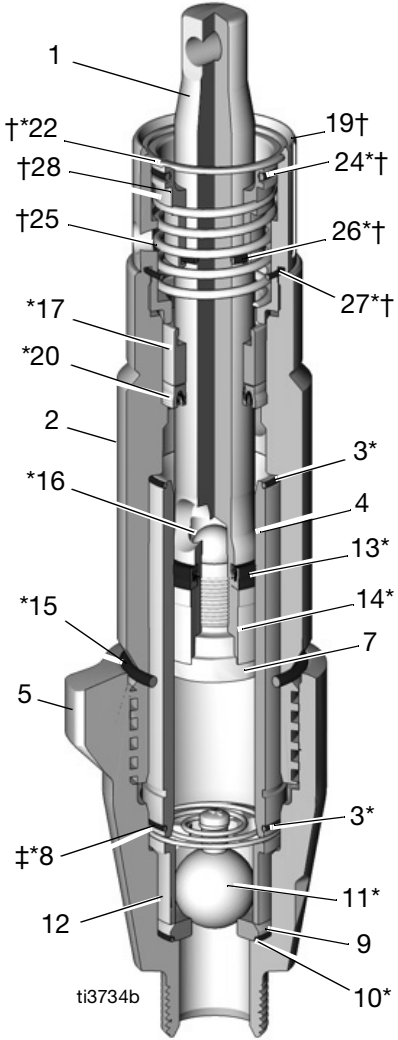

Bomba del componente B (resina)

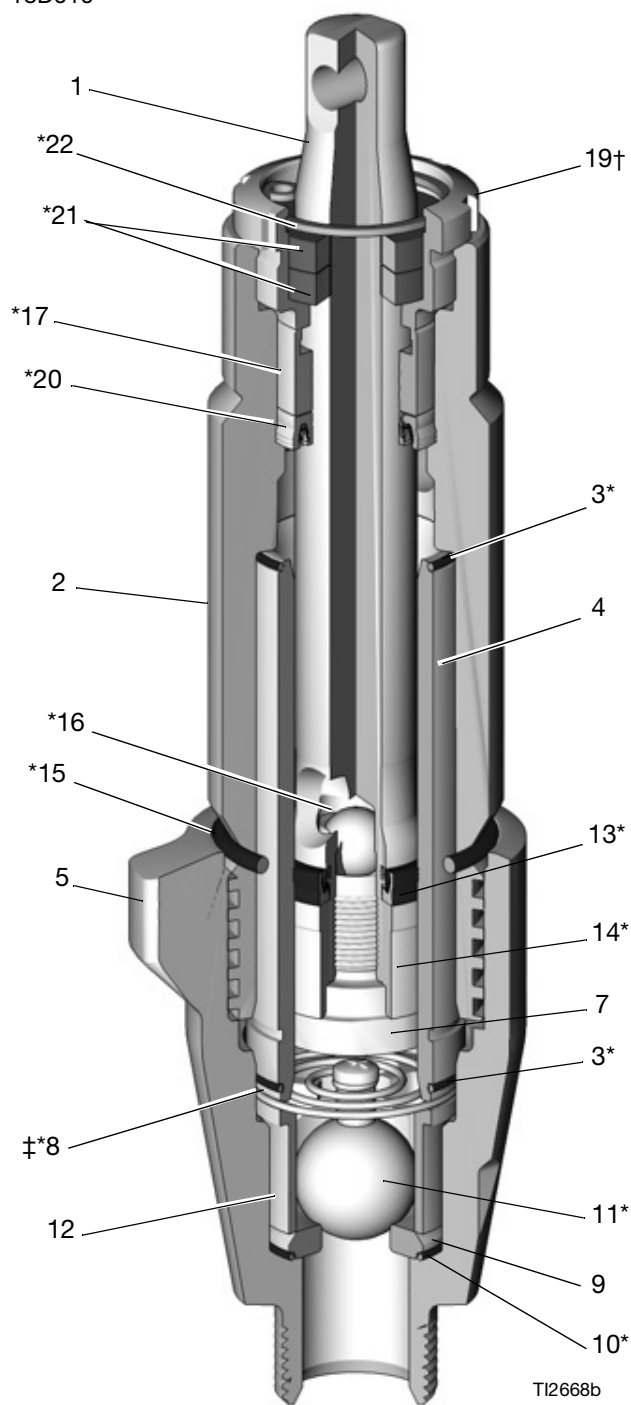

245970
245972
18D010



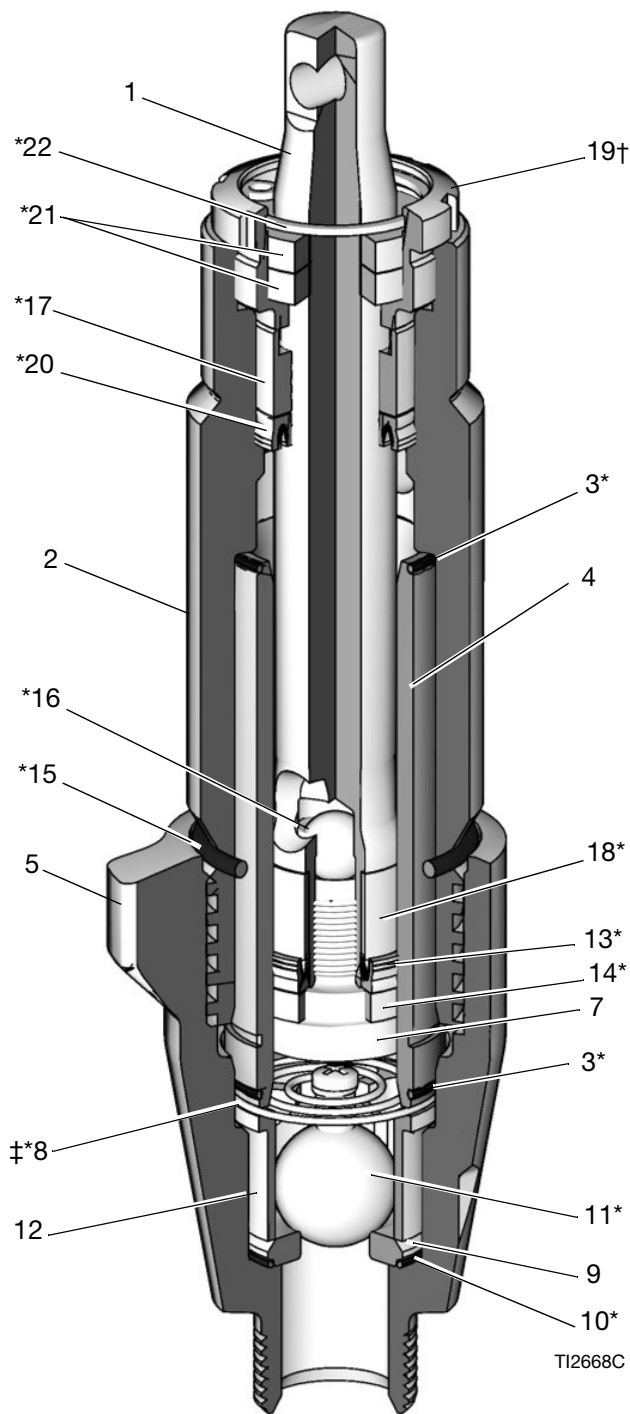

245971
24Y174



Desmontaje de la bomba

				
<p>La varilla de la bomba y la biela se mueven durante el funcionamiento. Las piezas en movimiento pueden causar lesiones graves como pellizcos e incluso amputaciones. Mantenga las manos y los dedos lejos de la biela durante el funcionamiento.</p>				

1. Apague las zonas térmicas **A**, **B** y **Q**.
2. Limpie las bombas. Consulte el manual de su Reactor.
3. Alivie la presión. Siga el **Procedimiento de descompresión**, página 8.
4. Pulse . El motor funcionará hasta que las bombas lleguen al final de sus carreras y, a continuación, se apagará.
5. Apague la alimentación eléctrica . Desconecte la fuente de alimentación.

NOTA: Los pasos 6-8 se aplican a la bomba A. Vea la FIG. 1. Para desconectar la bomba B, consulte los pasos 9 y 10. Utilice trapos para proteger el Reactor y sus alrededores contra las salpicaduras.

6. Desconecte la entrada (C) y la salida (D) de fluido. Desconecte también el tubo de salida de acero de la entrada del calentador.
7. Desconecte los tubos (T). Quite los accesorios de conexión de los tubos (U) del vaso de lubricante.
8. Afloje la tuerca de seguridad en forma de estrella (G) golpeándola firmemente con un martillo que no produzca chispas. Desenrosque la bomba lo suficiente para dejar al descubierto la clavija de retención situada bajo el protector de plástico para los dedos. Empuje el muelle de retención hacia arriba. Empuje la clavija hacia fuera. Siga desenroscando la bomba.

NOTA: Los pasos 9 y 10 se aplican a la bomba B. Vea la FIG. 2. Utilice un paño o trapos para proteger el modelo Reactor y la zona circundante contra derrames.

9. Desconecte la entrada (C) y la salida (D) de fluido. Desconecte también el tubo de salida de acero de la entrada del calentador.

10. Empuje el muelle de retención (E) hacia arriba. Saque la clavija (F). Afloje la tuerca de seguridad en forma de estrella (G) golpeándola firmemente con un martillo que no produzca chispas. Desenrosque la bomba.

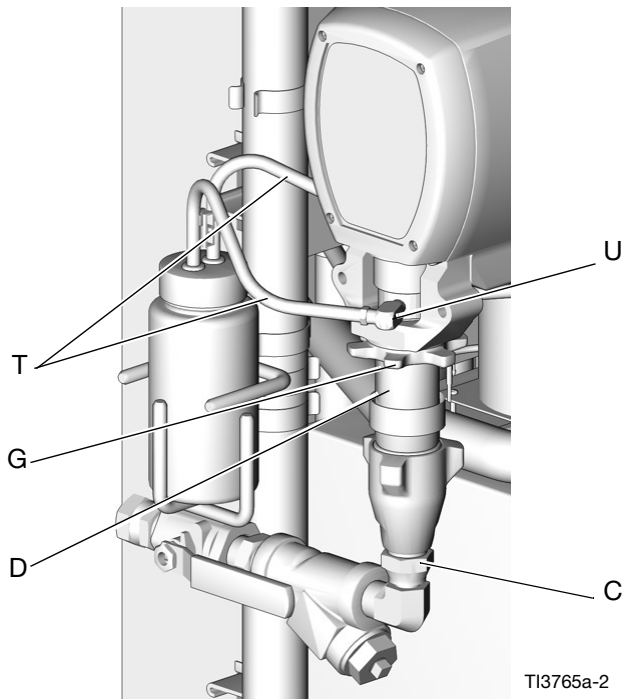

FIG. 1 Desconexión de la bomba A

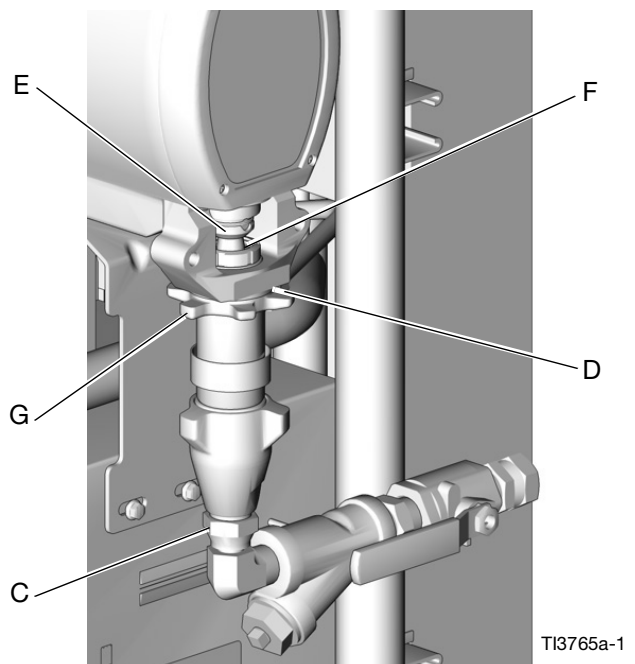
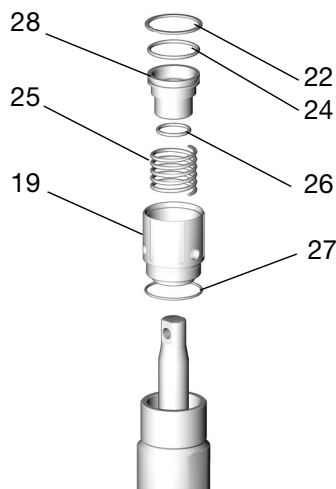

FIG. 2 Desconexión de la bomba B

11. Retire el vaso de lubricante con empaquetadura de la siguiente manera:

a. Bombas del componente A (ISO):

- Retire el conjunto de vaso de lubricante con empaquetadura.
- Comprima el pistón (28) en el vaso de lubricante (19) utilizando un perno de 13 mm (1/2 pulg.) x 64 mm (2,5 pulg.) con las arandelas y la tuerca.
- Desmonte el anillo de retención (22).
- Retire el perno, las arandelas y la tuerca.
- Lubrique el pistón (28), el muelle (25) y las juntas tóricas (24, 26, 27).



TI3735a

b. Bombas del componente B (resina):

Desenrosque la tuerca de empaquetadura (19). Retire el anillo de retención (22) y las arandelas de fieltro (21).

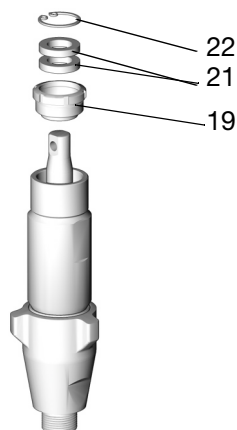

TI2662A

12. Afloje el alojamiento de la válvula de admisión (5) con un martillo que no produzca chispas y, a continuación, desenrosque. Retire la junta tórica (15).

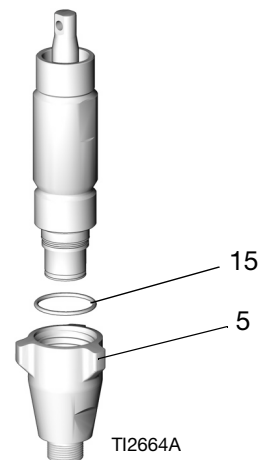

TI2664A

13. Desmonte la válvula de admisión. No olvide retirar la junta tórica (10).

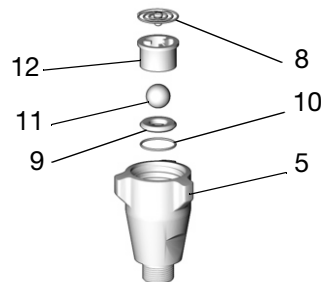

TI2665A

NOTA: El muelle (8) solo está en los modelos 246832, 245972, 18D010, 25P857, 25P858 y 25P944.

14. Golpee la varilla (1) con un martillo que no produzca chispas para sacarla del cilindro (2).

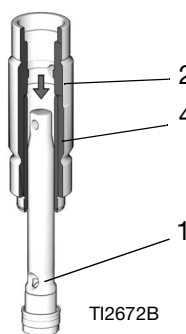

TI2672B

Configuración típica

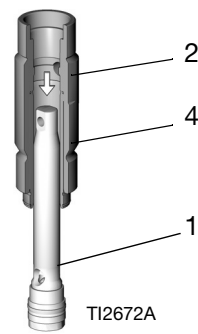

TI2672A

Solo 246831, 245971, 24Y175 y 24Y174

NOTA: El manguito (4) puede salir con la varilla.

Reparación

15. Ponga un destornillador en la ranura (H) y retire el manguito (4) del cilindro (2) o sáquelo de la varilla. Saque las juntas tóricas (3).

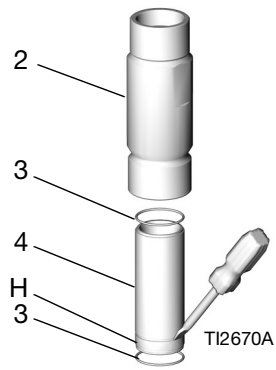

NOTA: Asegúrese de que salga la junta tórica superior (3).

16. Retire el casquillo (17).

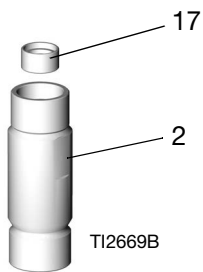

17. Enrosque el pistón (7) en la varilla (1). Retire la bola (16), la copa en U (13) y el casquillo (14).

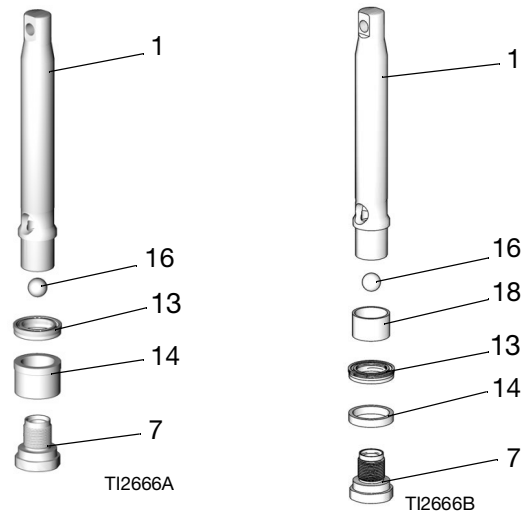

Configuración típica

Solo 246831, 245971,
24Y175 y 24Y174

18. Introduzca el extremo del pistón de la varilla (1) en el cilindro (2) y empuje la copa en U (20) hacia fuera.

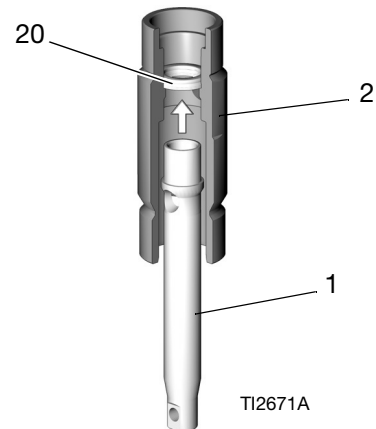

Reensamblaje de la bomba

NOTA: Recubra todas las piezas selladas no roscadas con aceite para bombas ISO antes de volver a montarlas, para facilitar futuros desmontajes.

- Coloque la bola (16*) en la varilla (1). Centre la copa en U (13*) en la varilla (1). Los labios de la copa en U deben estar orientados hacia arriba. Utilice el pistón (7) para empujar uniformemente la copa en U sobre la varilla y, a continuación, retire el pistón. Deslice el casquillo (14) en la varilla (1). El extremo ancho del casquillo debe mirar hacia arriba, hacia la copa en U.

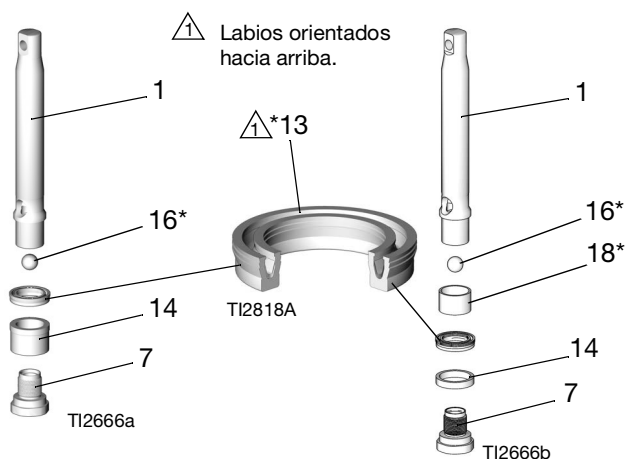

Configuración típica

Solo 246831, 245971, 24Y174 y 24Y175

NOTA: El sellado del parche en las roscas del pistón sirve para cuatro operaciones de mantenimiento. Use sellante de roscas en las roscas del pistón después de cuatro operaciones de mantenimiento; asegúrese de que no caiga nada en la bola.

- Monte el pistón (7). Tenga cuidado de no dañar los bordes de sellado de la copa en U. Apriete según se indica a continuación.

Modelo	Par de apriete lb-pie (N•m)
246830, 245970, 18D010 y 25P857	24-30 (32-40)
246831, 245971, 25P858 y 24Y174	47-53 (63-71)
246832, 25P944 y 245972	95-105 (129-143)

- Monte la copa en U del cuello como se indica a continuación:

- Modelos 246831, 246832, 245971, 245972, 24Y174, 18D010, 25P857, 25P858, 25P944 y 24Y175:** Engrase la copa en U (20*) y el cilindro (2). Coloque la copa en U en el cilindro con los labios hacia abajo. Tenga cuidado de no dañar los bordes de sellado de la copa en U. Para insertar y alinear correctamente la copa en U, ponga la tuerca de empaquetadura (19) y, a continuación, retire dicha tuerca.

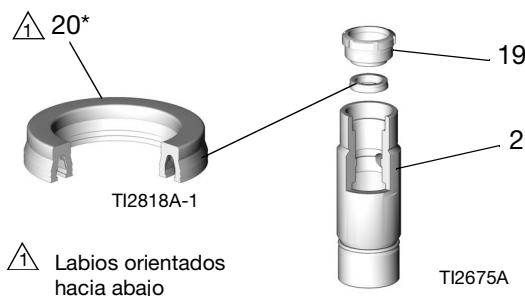

- Modelos 246830 y 245970:** Engrase la copa en U (20*) y el cilindro (2). Ponga la herramienta de instalación de la junta (23*) en el cilindro. Ponga la copa en U en la herramienta con los labios hacia abajo. Tenga cuidado de no dañar los bordes de sellado de la copa en U. Presione la copa en U en su sitio con un vaso largo de llave de tubo 22 mm (7/8 pulg.) (S). Retire el vaso largo y la herramienta.

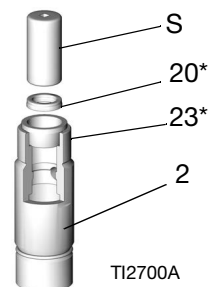

- Introduzca el casquillo (17*). Presione el casquillo en su lugar para asentar la copa en U.

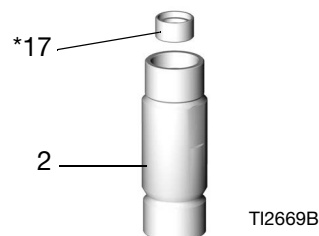

- Coloque la tuerca de empaquetadura como se indica a continuación:

a. Bomba del componente A (ISO):

- Coloque el muelle (25) en el vaso de lubricante (19).
- Ponga las juntas tóricas (24*, 26*) en el pistón (28) e inserte el pistón en el vaso de lubricante.
- Comprima el pistón (28) en el vaso de lubricante utilizando un perno de 13 mm (1/2 pulg.) x 64 mm (2,5 pulg.) con las arandelas y la tuerca.
- Coloque el anillo de retención (22*) en el cilindro de aire.
- Retire el perno, las arandelas y la tuerca.
- Coloque la junta tórica (27*) en el vaso de lubricante.
- Coloque el conjunto de vaso de lubricante con empaquetadura y apriete con la mano. Enrosque el conjunto hasta el fondo, de modo que la junta tórica exterior (27) se asiente en la parte superior del cilindro (2).

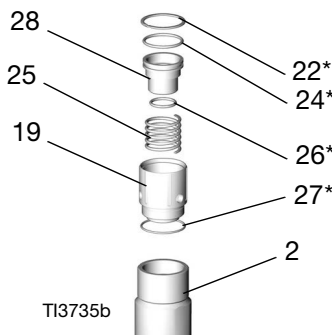

Bombas 25P857, 25P858, 25P944:

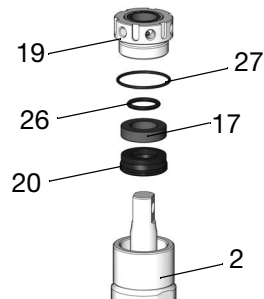

b. Bomba del componente B (resina):

- Ponga las arandelas de fieltro (21*) en la tuerca de empaquetadura (19).
- Coloque el anillo de retención (22*).
- Ponga la tuerca de empaquetadura y apriete con la mano.

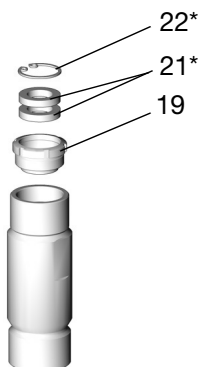

TI2701A

NOTA: La ranura (H) en la superficie exterior del manguito debe estar hacia abajo.

6. Lubrique la copa en U del pistón y el borde superior del manguito. Presione para introducir el conjunto del pistón en la parte superior del manguito (4). Golpee con un martillo que no produzca chispas.

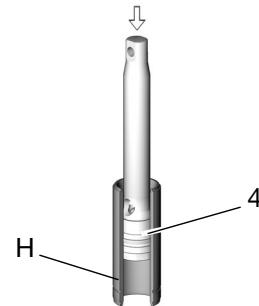

TI2673A

7. Lubrique los 25-50 mm (1-2 pulg.) superiores de la varilla de desplazamiento (1) y el exterior del manguito (4). Engrase las juntas tóricas (3*) y coloque una en el cilindro y otra en la parte inferior del manguito.
8. Deslice el manguito en la parte inferior del cilindro (2). Use un martillo hasta que la parte superior de la ranura (H) se alinee con la parte inferior del cilindro (L). Utilice una varilla de plástico para introducir la varilla de desplazamiento hasta que 6-10 mm (1/4-3/8 pulg.) de su máximo diámetro quede visibles por encima de la tuerca de empaquetadura (19).

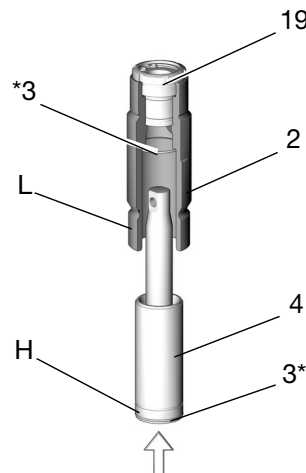

TI2674A

9. Vuelva a montar la válvula de admisión con su junta tórica (10), asiento (9) y bola (11). Coloque la guía de la bola (12).

Solo modelos 246832, 18D010, 25P857, 25P858, 25P944 y 245972: Coloque el muelle (8*) con el tornillo en la parte superior.

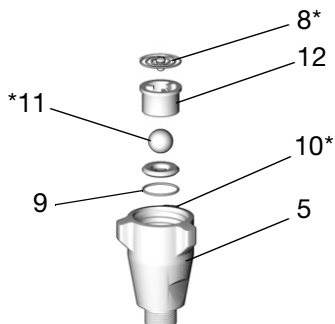

TI2665A

NOTA: Se le puede dar vuelta al asiento y utilizarlo por el otro lado. Limpie minuciosamente el asiento. No se permiten arañazos en el borde de sellado.

10. Sustituya la junta tórica (15*). Monte la válvula de admisión. Apriete el alojamiento (5) como se indica a continuación, o asegúrese de que la válvula de admisión esté ajustada contra el cilindro.

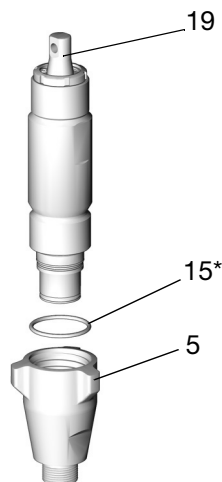

TI2687A

Modelo	Par de apriete lb-pie (N•m)
246830, 245970, 18D010 y 25P857	65-75 (88-101)
246831, 245971, 25P858 y 24Y174	75-85 (101-114)
246832, 25P944 y 245972	185-215 (251-291)

11. Apriete el vaso de lubricante.

NOTA: No apriete en exceso el vaso de lubricante. La copa en U del cuello (20) no es ajustable.

- Bomba A: Envuelva la base del vaso de lubricante (19) con un trapo y apriétela firmemente con unos alicates extensibles.
- Bomba B: Bomba B: Apriete la tuerca de empaquetadura (19) a 15-17 N•m (130-150 lb-pulg.)

<p>La varilla de la bomba y la biela se mueven durante el funcionamiento. Las piezas en movimiento pueden causar lesiones graves como pellizcos e incluso amputaciones. Mantenga las manos y los dedos lejos de la biela durante el funcionamiento.</p>				

12. Vuelva a conectar la fuente de alimentación.

Encienda la alimentación eléctrica



13. Pulse . El motor funcionará hasta que las bombas lleguen al final de sus carreras y, a continuación, se apagará.

14. Apague la alimentación eléctrica



Desconecte la fuente de alimentación.

NOTA: Los pasos 15-18 se aplican a la bomba B. Vea la FIG. 3. Para volver a conectar la bomba A, vaya al paso 19.

15. Compruebe que la tuerca de seguridad en forma de estrella (G) está enroscada en la bomba con el lado plano hacia arriba. Enrosque la bomba en el alojamiento del cojinete (M) hasta que los orificios de la clavija estén alineados. Introduzca la clavija (F). Tire del muelle de retención (E) hacia abajo.

16. Siga enroscando la bomba en el alojamiento hasta que la salida de fluido (D) esté alineada con el tubo de acero y las roscas superiores estén a 2 mm (+/- 1/16 pulg.) de la superficie del cojinete (N).

17. Apriete la tuerca de seguridad en forma de estrella (G) golpeándola firmemente con un martillo que no produzca chispas.

18. Vuelva a conectar la entrada (C) y salida (D) del fluido.

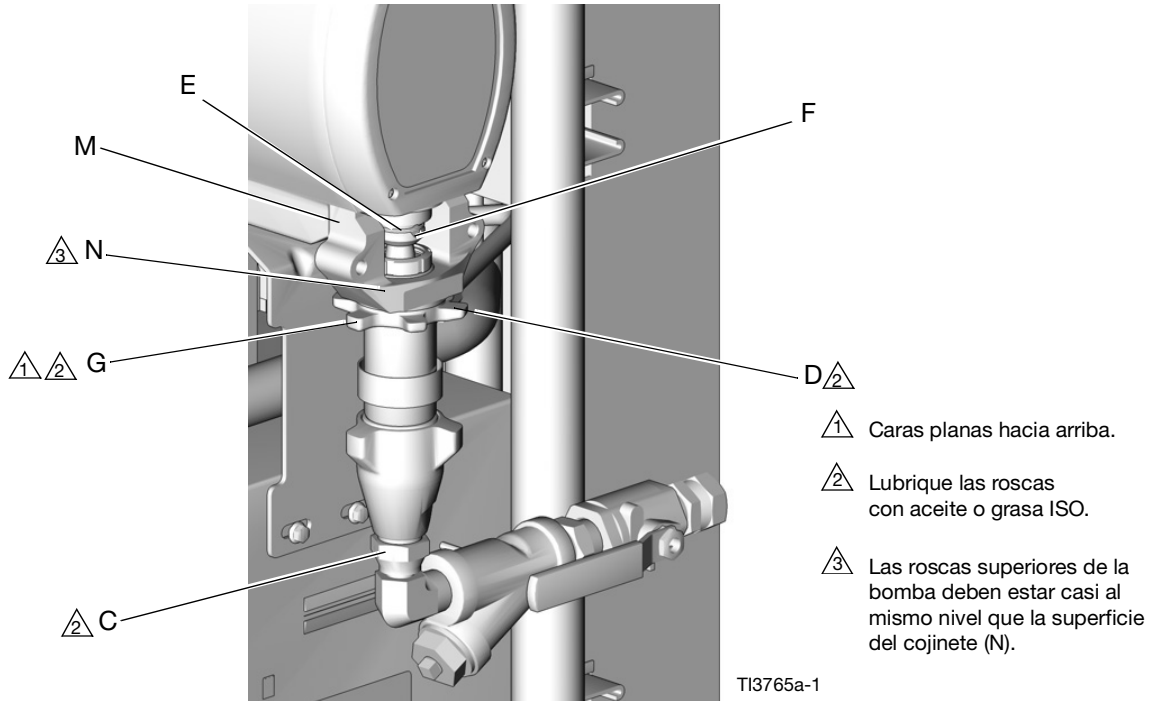

FIG. 3 Vuelva a conectar la bomba B

NOTA: Los pasos 19-32 se refieren a la bomba A solamente. Consulte la FIG. 4.

19. Enrosque la bomba en el alojamiento del cojinete (M) hasta que las roscas estén a nivel con la superficie del cojinete (N). Gire la bomba para alinear su accesorio de salida con el tubo de salida.
20. El vaso de lubricante tiene cuatro puertos de 1/8 npt. Dos serán inaccesibles una vez instalada la bomba. Anote o marque estos puertos. Desmonte la bomba. Aplique sellante de roscas y ponga los tapones en los dos puertos. Apriete el tapón a 14-20 N•m (10-15 lb-pie). **No apriete en exceso.**
21. Compruebe que la tuerca de seguridad en forma de estrella (G) está enroscada en la bomba con el lado plano hacia arriba. Tuerza con cuidado la varilla (1) y extiéndala 51 mm (2 pulg.) por encima del conjunto del vaso de lubricante.
22. Comience a enroscar la bomba en el alojamiento del cojinete (M). Coloque el protector de dedos (P) sobre la varilla cuando se pueda acceder a esta por la ventana del alojamiento del cojinete. Cuando los orificios del pasador estén alineados, introduzca el pasador. Tire del muelle de retención hacia abajo.

NOTA: En el modelo E-30 no se utiliza protector de dedos.

23. Asiente el protector de dedos (P) en el vaso de lubricante (19). Siga enroscando la bomba en el alojamiento del cojinete (M) hasta que las roscas superiores estén a 2 mm (+/- 1/16 pulg.) de la superficie del cojinete (N).

24. Aplique sellante de roscas y enrosque el accesorio de conexión dentado en el lado del motor de el vaso de lubricante. Apriete a un par de 14-20 N•m (10-15 lb-pie). **No apriete en exceso.**
25. Aplique sellante de roscas y enrosque el codo (U) en el puerto que queda del vaso de lubricante. Apriete a un par de 14-20 N•m (10-15 lb-pie). **No apriete en exceso.**
26. Aplique sellante de roscas y enrosque el accesorio dentado en el codo (U). Apriete a un par de 14-20 N•m (10-15 lb-pie). **No apriete en exceso.**
27. Conecte, sin apretar, el tubo de salida del componente A a la bomba y al calentador. Alinee el tubo y, después, apriete firmemente los accesorios.
28. Apriete la tuerca de seguridad en forma de estrella (G) golpeándola firmemente con un martillo que no produzca chispas.
29. Aplique sellante de roscas y enrosque el accesorio dentado en el codo (U). Apriete a un par de 14-20 N•m (10-15 lb-pie). **No apriete en exceso.**
30. Aplique una capa fina de TSL a los accesorios dentados. Utilice las dos manos para sujetar los tubos (T) mientras los empuja directamente en los accesorios dentados. **No permita que los tubos se doblen o enrosquen.** Sujete cada tubo entre dos dientes con una brida.
31. Vuelva a conectar la entrada (C) y salida (D) del fluido.
32. Purgue el aire y cebe el sistema. Consulte el manual de funcionamiento de su Reactor.

① Caras planas hacia arriba.

② Lubrique las roscas con aceite o grasa ISO.

③ Las roscas superiores de la bomba deben estar casi al mismo nivel que la superficie del cojinete (N).

④ En el modelo E-30 no se utiliza protector de dedos (P).

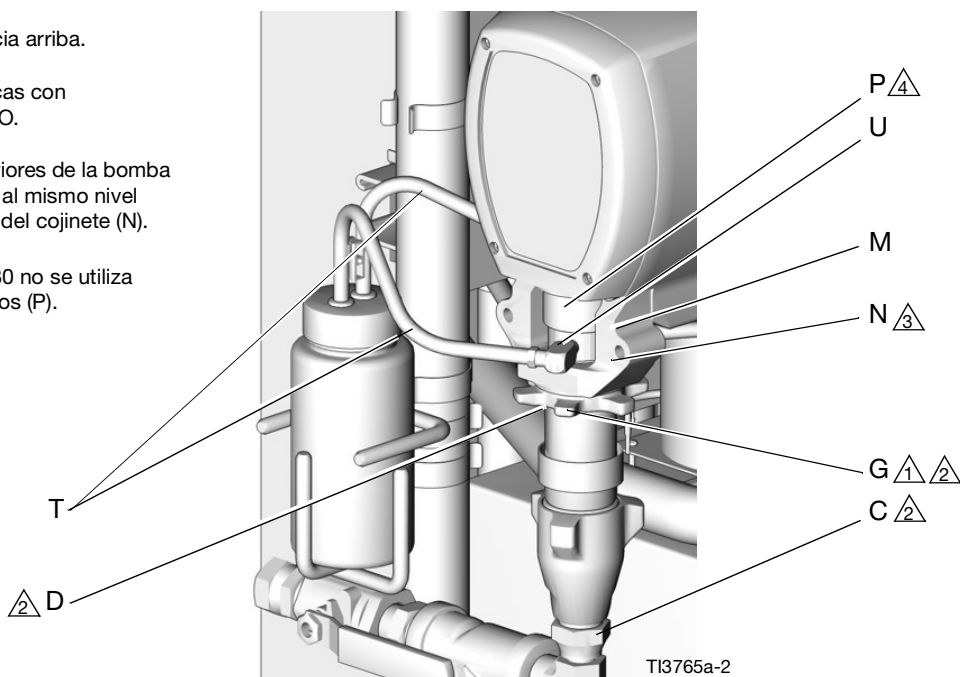

FIG. 4 Vuelva a conectar la bomba A

Piezas

Bombas de componente A (ISO), con función de descarga del vaso de lubricante

- Pieza 246830 E-20 y E-XP1; incluye los elementos 1-7, 9-28
- Pieza 246831 E-XP2 y A-25; incluye los elementos 1-7, 9-22, 24-28
- Pieza 246832 E-30; incluye los elementos 1-17, 19-22, 24-28 (mostrados)
- Pieza 24Y175 A-XP1; incluye 1-7, 9-22, 24-28
- Pieza 25P857 Reactor 3 E-20 y E-XP1; incluye 1-17, 19, 20, 26, 27
- Pieza 25P858 Reactor 3 E-XP2; incluye 1-20, 26, 27
- Pieza 25P944 Reactor 3 E-30; incluye 1-17, 19, 20, 26, 27

⚠ Solo se usa en 246832, 25P857, 25P858 y 25P944.

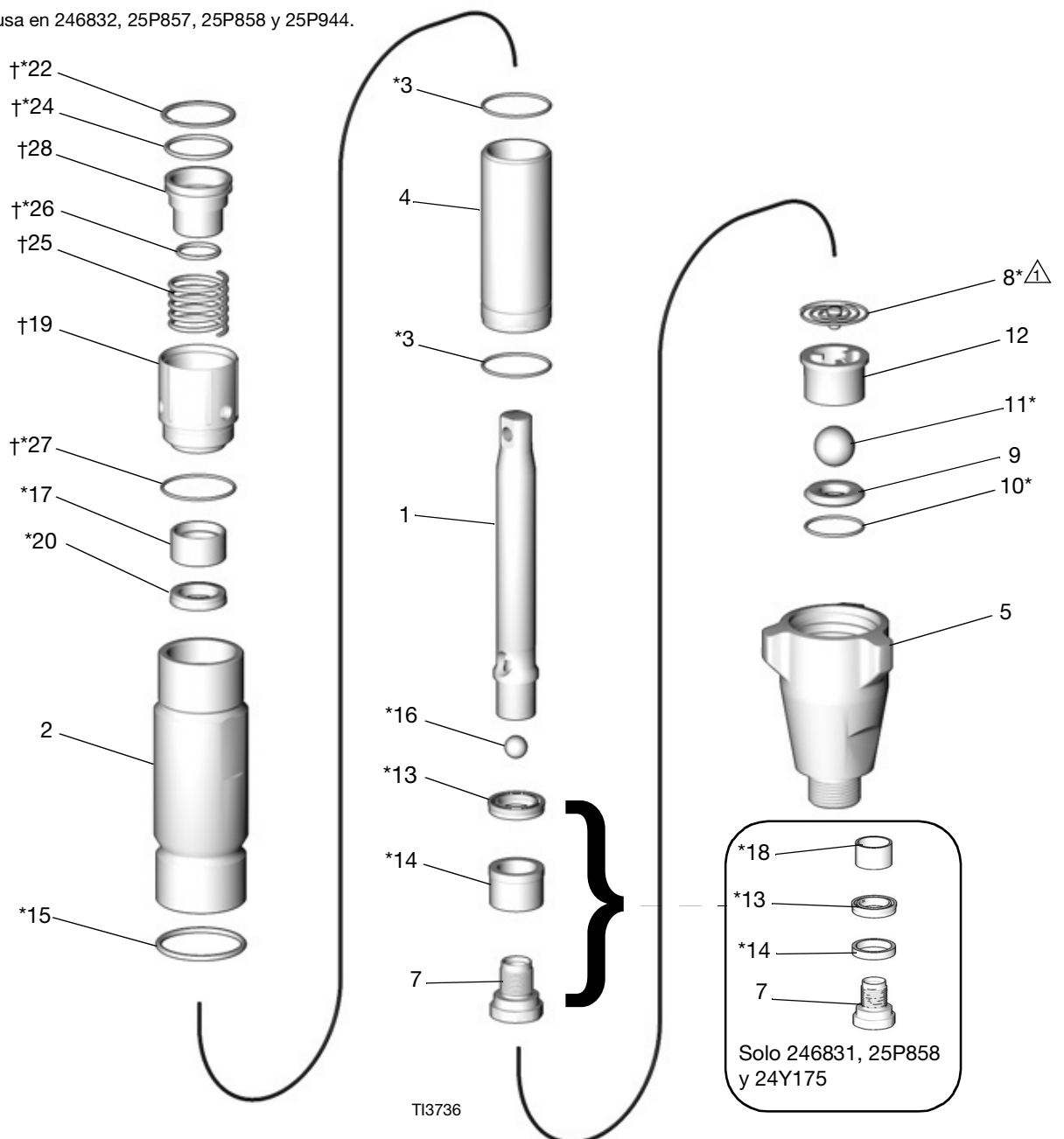

Ref.	Pieza	Descripción	Cant.						
			246830	246831	246832	24Y175	25P857	25P858	25P944
1	240518	VARILLA, desplazamiento; acero inox.	1				1		
	240517	VARILLA, desplazamiento; acero inox.		1				1	
	246689	VARILLA, desplazamiento; acero inox.			1				1
	15H110	VARILLA, desplazamiento; acero inox.				1			
2	243346	CILINDRO, bomba	1				1		
	243347	CILINDRO, bomba		1				1	
	245413	CILINDRO, bomba			1				1
	17F955	CILINDRO, bomba				1			
3*	108526	JUNTA TÓRICA; PTFE	2			2	2		
	107098	JUNTA TÓRICA; PTFE		2				2	
	108822	JUNTA TÓRICA; PTFE			2				2
4	24P853	MANGUITO, cilindro; acero inox.	1				1		
	248210	MANGUITO, cilindro; acero inox.		1				1	
	248979	MANGUITO, cilindro; acero inox.			1				1
	15H112	MANGUITO, cilindro; acero inox.				1			
5	195892	ALOJAMIENTO, válvula, admisión	1			1	1		
	195894	ALOJAMIENTO, válvula, admisión		1				1	
	198219	ALOJAMIENTO, válvula, admisión			1				1
7	24U993	KIT, válvula, pistón		1				1	
	287388	VÁLVULA, pistón			1				
	287877	VÁLVULA, pistón	1			1	1		
	249177	VÁLVULA, pistón							1
8*	249770	MUELLE, bola de admisión			1				1
	257842	MUELLE, admisión		1				1	
	255335	MUELLE, admisión					1		
9	239922	ASIENTO, admisión; carburo; incluye los elementos 10 y 11	1			1	1		
	244199	ASIENTO, admisión; carburo; incluye los elementos 10 y 11		1				1	
	240918	ASIENTO, admisión; carburo; incluye los elementos 10 y 11			1				1
10*	107079	JUNTA TÓRICA; PTFE	1			1	1		
	108526	JUNTA TÓRICA; PTFE		1				1	
	107098	JUNTA TÓRICA; PTFE			1				1
11*	105445	BOLA, admisión; acero inox.; 13 mm (0,5 pulg.)	1			1	1		
	102972	BOLA, admisión; acero inox.; 22 mm (0,875 pulg.)		1				1	
	107167	BOLA, admisión; acero inox.; 25 mm (1 pulg.)			1				1
12	192624	GUÍA, bola	1			1	1		
	193027	GUÍA, bola		1				1	
	193391	GUÍA, bola			1				1
13*	117450	JUNTA, sellado de copa en U; UHMWPE	1			1	1		
	117449	JUNTA, sellado de copa en U; UHMWPE		1				1	
	117448	JUNTA, sellado de copa en U; UHMWPE			1				1

Piezas

Ref.	Pieza	Descripción	Cant.						
			246830	246831	246832	24Y175	25P857	25P858	25P944
14*	15B078	CASQUILLO, pistón	1				1		
	15J197	COJINETE, inferior		1				1	
	15B079	CASQUILLO, pistón			1				1
	17F958	COJINETE, inferior				1			
15*	156593	JUNTA TÓRICA; BUNA-N	1			1	1		
	156633	JUNTA TÓRICA; BUNA-N		1				1	
	160325	JUNTA TÓRICA; BUNA-N			1				1
16*	105444	BOLA, pistón; acero inox.; 8 mm (0,3125 pulg.)	1			1	1		
	101947	BOLA, pistón; acero inox.; 10 mm (0,375 pulg.)		1				1	
	107203	BOLA, pistón; acero inox.; 14 mm (0,5625 pulg.)			1				1
17*	15B075	CASQUILLO, varilla	1			1	1		
	15B074	CASQUILLO, varilla		1				1	
	15B076	CASQUILLO, varilla			1				1
18*	15J196	CASQUILLO, bomba		1				1	
	17F957	CASQUILLO, bomba				1			
19†	15C569	TUERCA, empaquetadura	1			1			
	15C571	TUERCA, empaquetadura		1					
	15C573	TUERCA, empaquetadura			1				
	25P883	TUERCA, empaquetadura					1		
	25P884	TUERCA, empaquetadura						1	
	25P885	TUERCA, empaquetadura							1
20*	117447	JUNTA, sellado de copa en U; UHMWPE	1			1	1		
	117446	JUNTA, sellado de copa en U; UHMWPE		1				1	
	117448	JUNTA, sellado de copa en U; UHMWPE			1				1
22*†	118377	ANILLO, retención	1			1			
	118378	ANILLO, retención		1					
	118379	ANILLO, retención			1				
24*†	118381	JUNTA TÓRICA; fluoroelastómero	1			1			
	107563	JUNTA TÓRICA; fluoroelastómero		1					
	118403	JUNTA TÓRICA; fluoroelastómero			1				
25†	118374	SPRING	1			1			
	118375	SPRING		1					
	118376	SPRING			1				
26*†	118380	JUNTA TÓRICA; fluoroelastómero	1			1	1		
	110955	JUNTA TÓRICA; fluoroelastómero		1				1	
	C20111	JUNTA TÓRICA; fluoroelastómero			1				1
27*†	107563	JUNTA TÓRICA; fluoroelastómero	1			1	1		
	103414	JUNTA TÓRICA; fluoroelastómero		1				1	
	111178	JUNTA TÓRICA; fluoroelastómero			1				1
28†	15C570	PISTÓN, vaso de lubricante, ISO	1			1			
	15C572	PISTÓN, vaso de lubricante, ISO		1					
	15C574	PISTÓN, vaso de lubricante, ISO			1				

- * Piezas incluidas en los kits de reparación de las bombas (se venden por separado). Es posible que algunas piezas del kit no se utilicen en su bomba.
- † Piezas incluidas en kits de vaso de lubricante.
Pida el kit correcto para su bomba según la tabla siguiente.
Consulte la página 33 para obtener información sobre el kit de depósito 246928.

Pieza de bomba	Kit de reparación de la bomba	Kit de vaso de lubricante
246830	246420	246962
246831	15C851	246963
246832	15C852	246964
24Y175	17K351	246962
25P857	18E195	
25P858	18E250	
25P944	18E249	

Kits de reparación de bomba de componente A

15C851

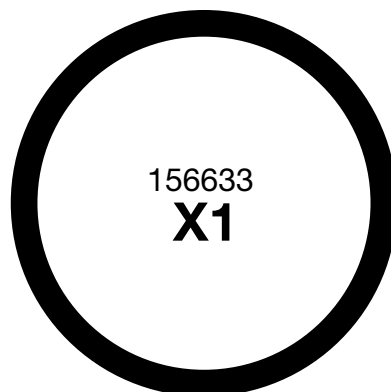
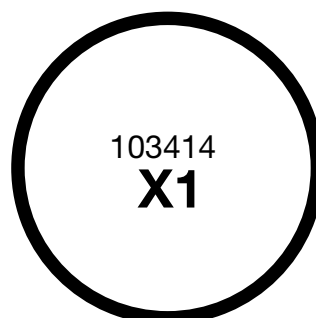
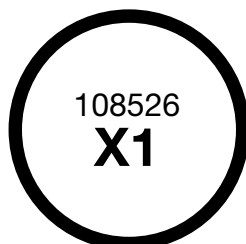
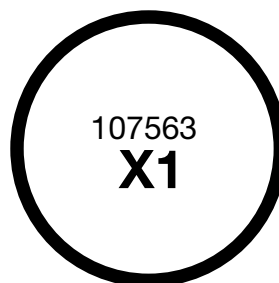
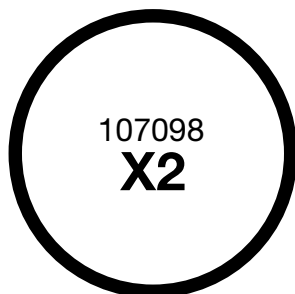

ti34356a

15C852

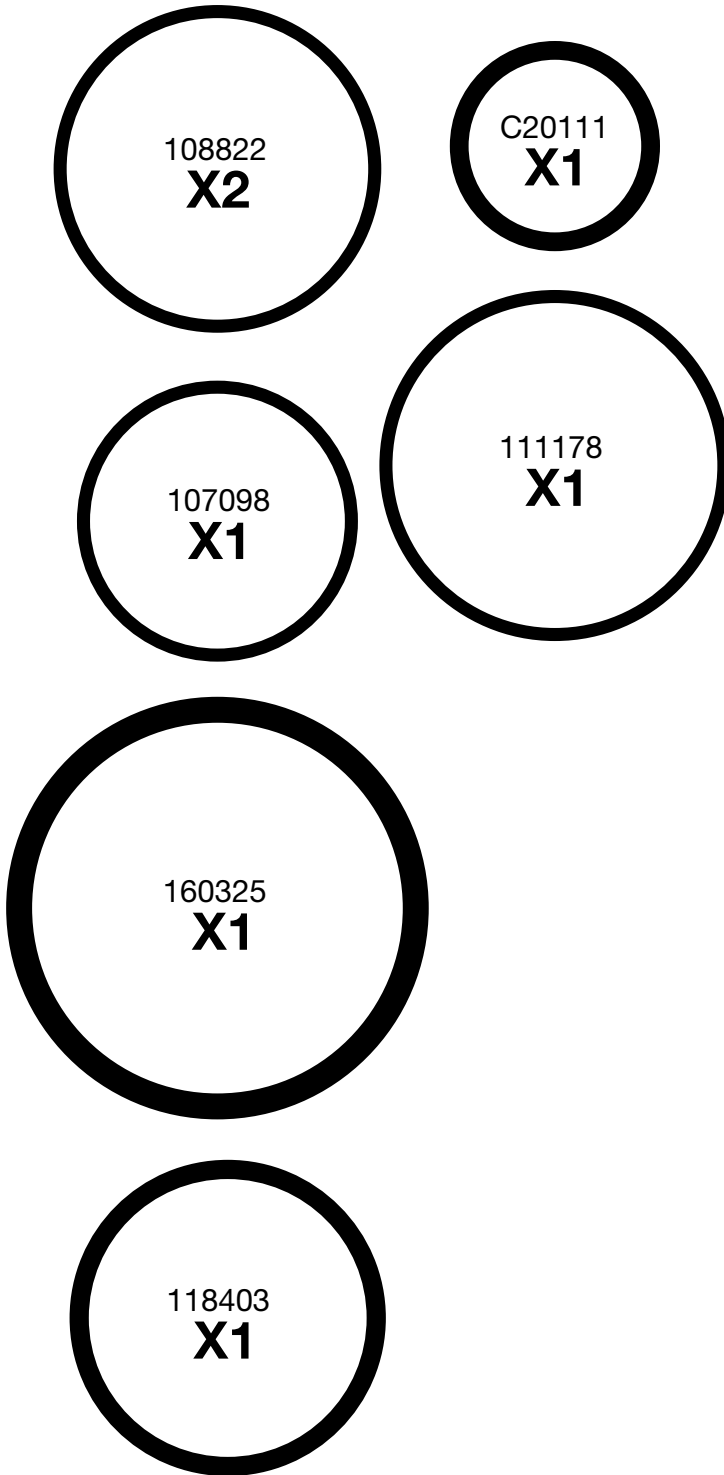

246420/17K351

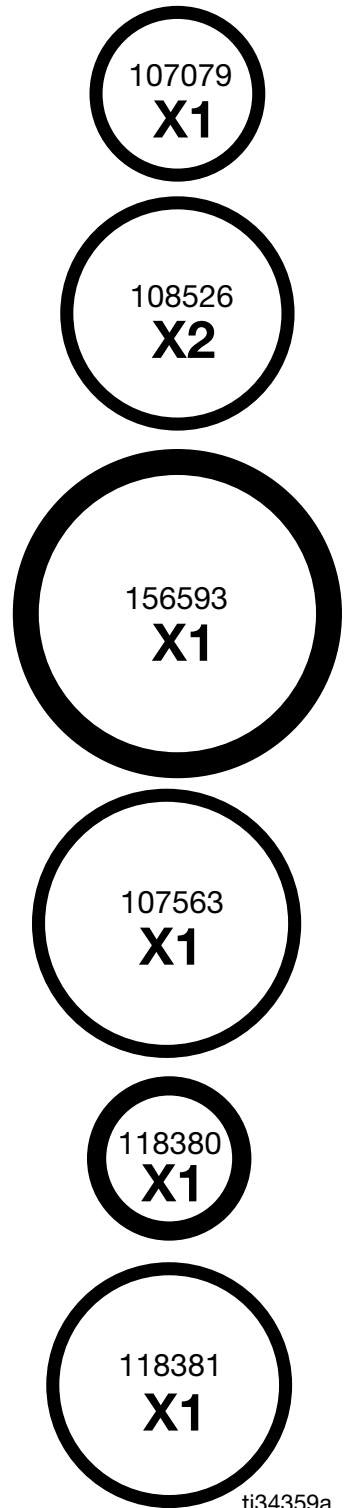

ti34359a

17K352

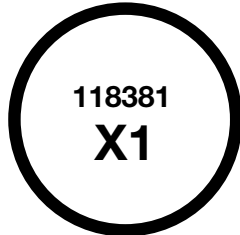
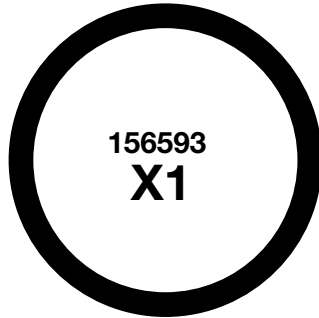
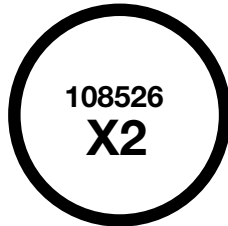
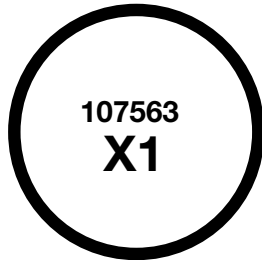

246420

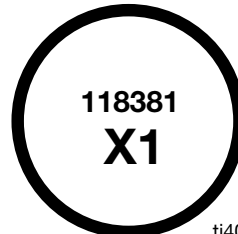
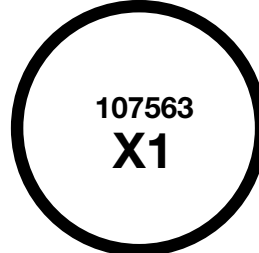
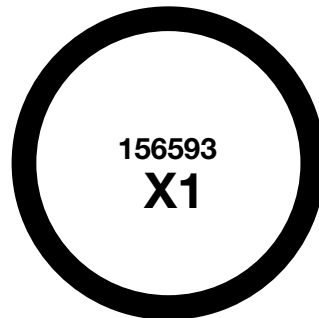
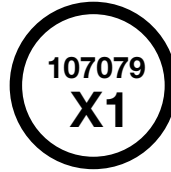

ti40682a

18E195

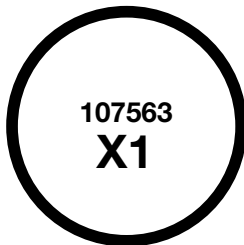
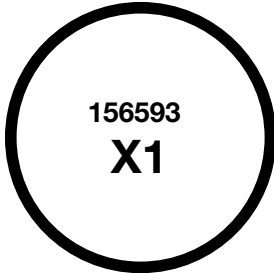
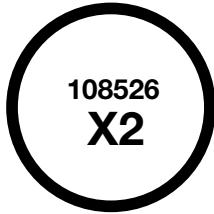

18E250

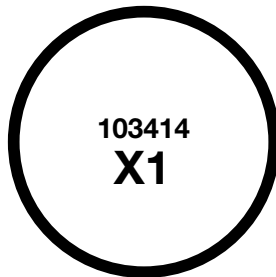
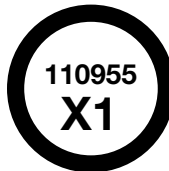
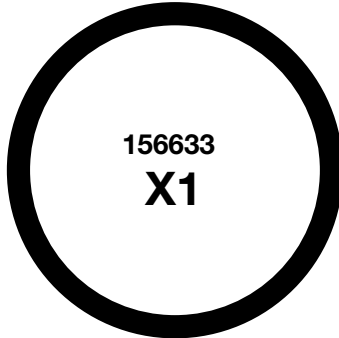
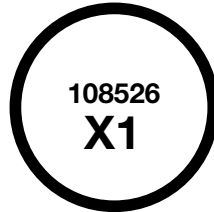
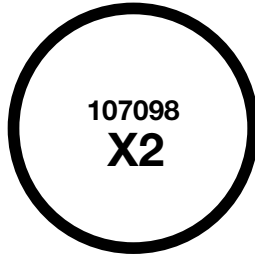

18E249

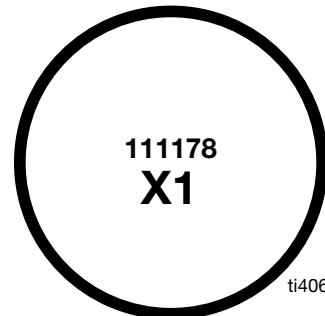
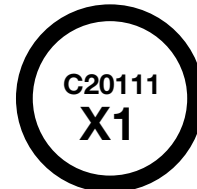
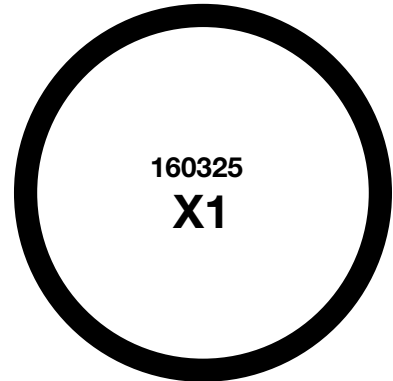
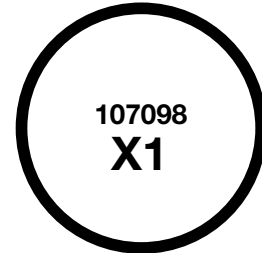
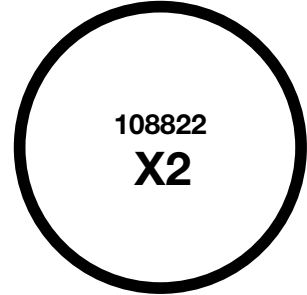

ti40683a

Bombas del componente B (resina)

Pieza 245970	E-20 y E-XP1; incluye los elementos 1-7, 9-23
Pieza 245971	E-XP2 y A-25; incluye los elementos 1-7, 9-22
Pieza 245972	E-30; incluye los elementos 1-22 (mostrados)
Pieza 24Y174	A-XP1; incluye los elementos 1-7, 9-22
Pieza 18D010	Reactor 3 E-20; incluye los elementos 1-17, 19-22

NOTA: Estas bombas también se utilizaban en el lado del componente A (ISO) de Reactors fabricado antes de mayo de 2003.

 Se usa en 245972 y 18D010.

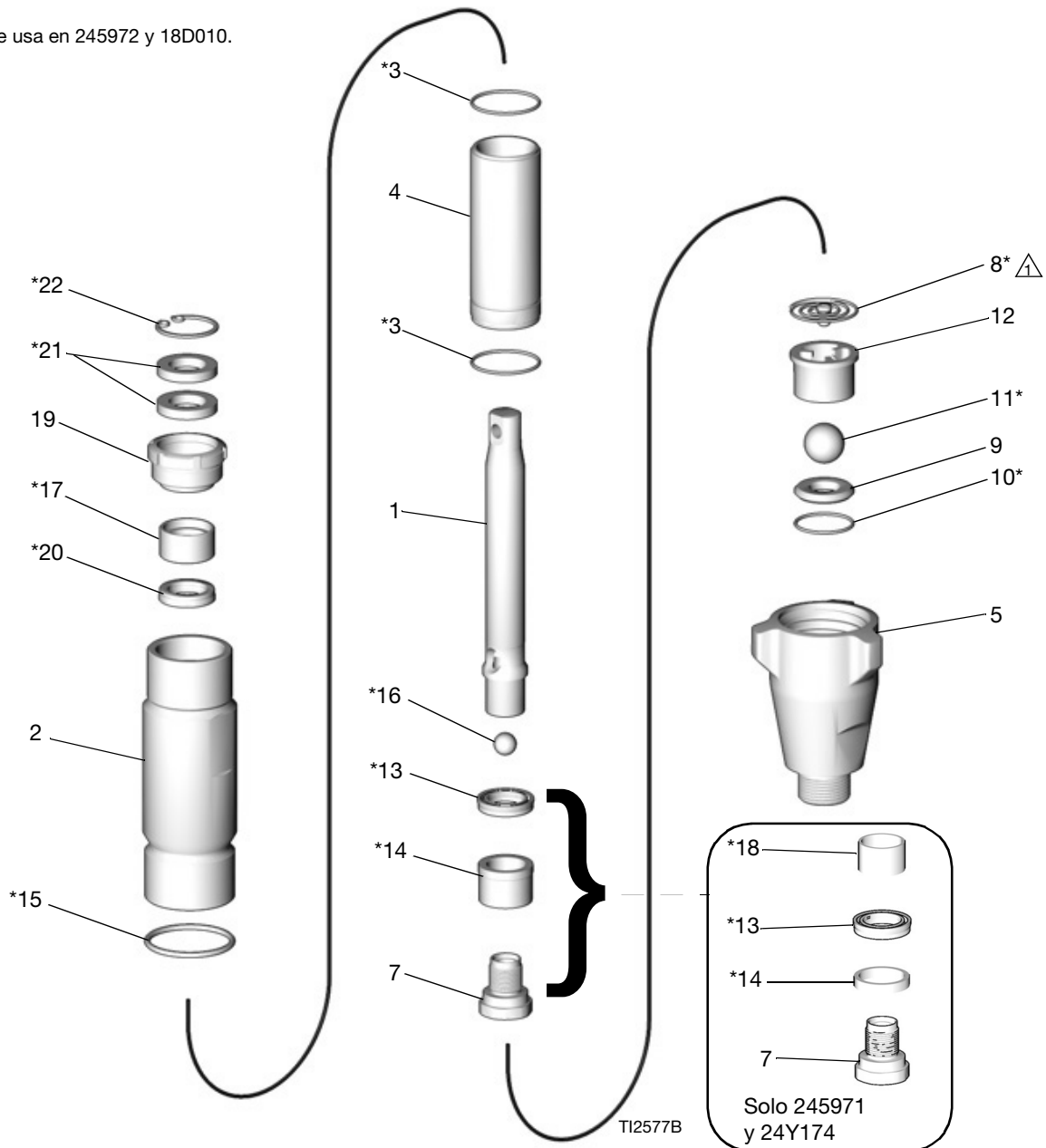

Ref.	Pieza	Descripción	Cant.				
			245970	245971	245972	24Y174	18D010
1	240518	VARILLA, desplazamiento; acero inox.	1				1
	240517	VARILLA, desplazamiento; acero inox.		1			
	246689	VARILLA, desplazamiento; acero inox.			1		
	15H110	VARILLA, desplazamiento; acero inox.				1	
2	243346	CILINDRO, bomba	1				1
	243347	CILINDRO, bomba		1			
	245413	CILINDRO, bomba			1		
	17F955	CILINDRO, bomba				1	
3*	108526	JUNTA TÓRICA; PTFE	2			2	2
	107098	JUNTA TÓRICA; PTFE		2			
	108822	JUNTA TÓRICA; PTFE			2		
4	24P853	MANGUITO, cilindro; acero inox.	1				1
	293019	MANGUITO, cilindro; acero inox.		1			
	193390	MANGUITO, cilindro; acero inox.			1		
	15H112	MANGUITO, cilindro; acero inox.				1	
5	195892	ALOJAMIENTO, válvula, admisión	1			1	1
	195894	ALOJAMIENTO, válvula, admisión		1			
	198219	ALOJAMIENTO, válvula, admisión			1		
7	24U993	KIT, válvula, pistón		1			
	287388	VÁLVULA, pistón			1		
	287877	VÁLVULA, pistón	1			1	1
8*	249770	MUELLE, bola de admisión			1		
	257842	MUELLE, admisión		1			
	255335	MUELLE, bola de admisión					1
9	239922	ASIENTO, admisión; carburo; incluye los elementos 10 y 11	1			1	1
	244199	ASIENTO, admisión; carburo; incluye los elementos 10 y 11		1			
	240918	ASIENTO, admisión; carburo; incluye los elementos 10 y 11			1		
10*	107079	JUNTA TÓRICA; PTFE	1			1	1
	108526	JUNTA TÓRICA; PTFE		1			
	107098	JUNTA TÓRICA; PTFE			1		
11*	105445	BOLA, admisión; acero inox.; 13 mm (0,5 pulg.)	1			1	1
	102972	BOLA, admisión; acero inox.; 22 mm (0,875 pulg.)		1			
	107167	BOLA, admisión; acero inox.; 25 mm (1 pulg.)			1		
12	192624	GUÍA, bola	1			1	1
	193027	GUÍA, bola		1			
	193391	GUÍA, bola			1		
13*	117450	JUNTA, sellado de copa en U; UHMWPE	1			1	1
	117449	JUNTA, sellado de copa en U; UHMWPE		1			
	117448	JUNTA, sellado de copa en U; UHMWPE			1		
14*	15B078	CASQUILLO, pistón	1				1
	15J197	COJINETE, inferior		1			
	15B079	CASQUILLO, pistón			1		
	17F958	COJINETE, inferior				1	

Piezas

Ref.	Pieza	Descripción	Cant.				
			245970	245971	245972	24Y174	18D010
15*	156593	JUNTA TÓRICA; BUNA-N	1			1	1
	156633	JUNTA TÓRICA; BUNA-N		1			
	160325	JUNTA TÓRICA; BUNA-N			1		
16*	105444	BOLA, pistón; acero inox.; 8 mm (0,3125 pulg.)	1			1	1
	101947	BOLA, pistón; acero inox.; 10 mm (0,375 pulg.)		1			
	107203	BOLA, pistón; acero inox.; 14 mm (0,5625 pulg.)			1		
17*	15B075	CASQUILLO, varilla	1			1	1
	15B074	CASQUILLO, varilla		1			
	15B076	CASQUILLO, varilla			1		
18*	15J196	CASQUILLO, bomba		1			
	15J197	CASQUILLO, bomba				1	
19†	193046	TUERCA, empaquetadura	1			1	1
	193032	TUERCA, empaquetadura		1			
	15J792	TUERCA, empaquetadura			1		
20*	117447	JUNTA, sellado de copa en U; UHMWPE	1			1	1
	117446	JUNTA, sellado de copa en U; UHMWPE		1			
	117448	JUNTA, sellado de copa en U; UHMWPE			1		
21*	117597	ARANDELA, fieltro	2			2	2
	117599	ARANDELA, fieltro		2			
	117600	ARANDELA, fieltro			2		
22*	551528	ANILLO, retención	1			1	1
	117718	ANILLO, retención		1			
	117719	ANILLO, retención			1		

† Pueden adquirirse por separado kits de conversión a vaso de lubricante para convertir las bombas 245970, 245971 y 245972. Consulte la página 33 para ver más información.

* Piezas incluidas en los kits de reparación de las bombas (se venden por separado). Es posible que algunas piezas del kit no se utilicen en su bomba. Pida el kit correcto para su bomba según la tabla siguiente.

Pieza de bomba	Kit de reparación
245970	246420
245971	246421
245972	246422
24Y174	17K352
18D010	18E196

Kits de reparación de bomba de componente B

246422

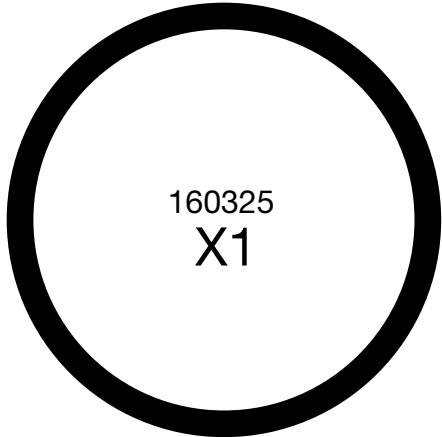
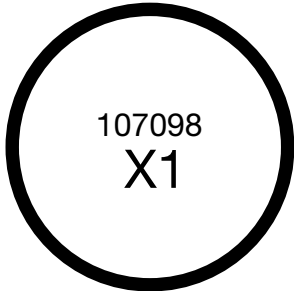
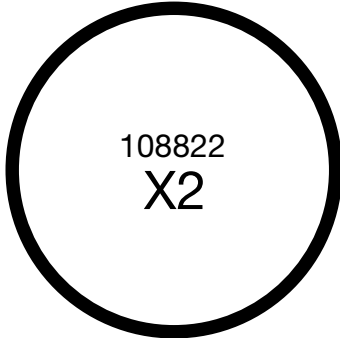

246421

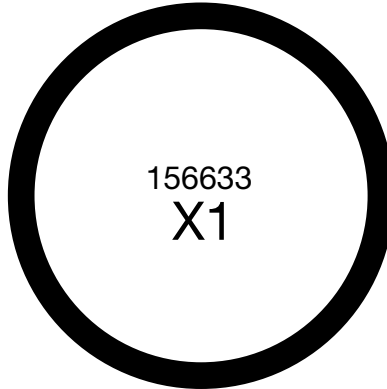
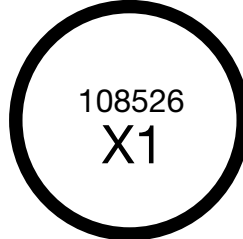
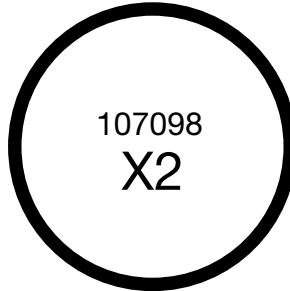

18E196

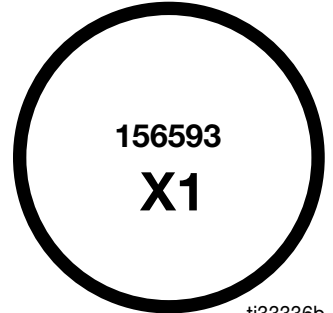
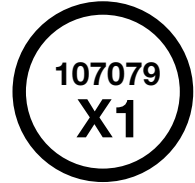
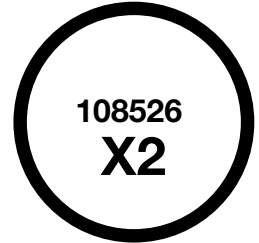

ti33336b

17K352

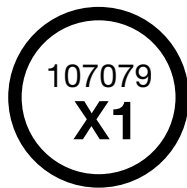
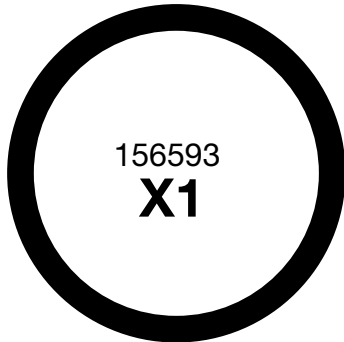
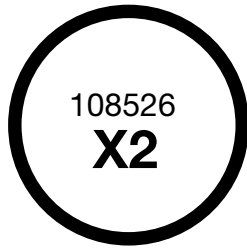

246420

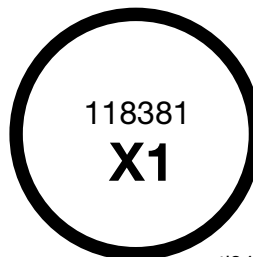
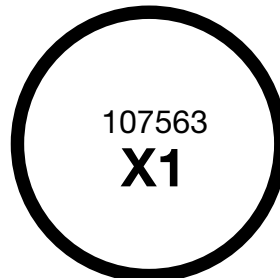
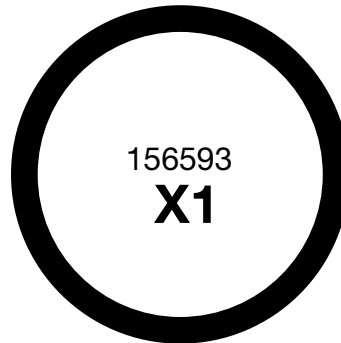
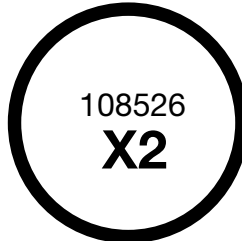
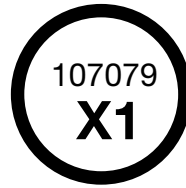

ti34358a

Accesorios

Kits de conversión a vaso de lubricante

Estos kits convierten las bombas 245970, 245971 o 245972 al diseño con función de descarga de vaso de lubricante. Consulte la tabla siguiente para determinar el kit adecuado para su bomba. Los kits incluyen un manual de los kits de descarga de vaso de lubricante de la bomba.

Pieza	Kit de conversión a vaso de lubricante	
245970, 24Y174	248061 , incluye:	
	Kit de vaso de lubricante 246962 (véanse las piezas en la página 23)	Kit de depósito 246928 (véase más abajo)
245971, 262648	248062 , incluye:	
	Kit de vaso de lubricante 246963 (véanse las piezas en la página 23)	Kit de depósito 246928 (véase más abajo)
245972	248063 , incluye:	
	Kit de vaso de lubricante 246964 (véanse las piezas en la página 23)	Kit de depósito 246928 (véase más abajo)

Kit de depósito 246928

Este kit se incluye con los kits de conversión de vaso de lubricante 248061, 248062 y 248063 (véase más arriba).

Este kit también puede utilizarse si se sustituye una bomba ISO anterior con el diseño de función de descarga de vaso de lubricante. Pida este kit por separado y solicite la bomba correcta para su Reactor en la página 20.

El kit incluye el depósito, los tubos, la tornillería de montaje y los accesorios de conexión para suministrar TSL al vaso de lubricante. Incluye el manual de los kits de descarga de vaso de lubricante de bomba.

Líquido sellador de cuellos

Utilícelo en el depósito para los vaso de lubricante tipo pistón de las bombas de componente A, o para llenar el vaso de lubricante de las bombas de componente B.

Pieza	Cantidad
206995	1 l (1 qt)
206996	3,8 l (1 galón)

Aceite para bomba ISO 217374

Úselo en vasos de lubricante de bombas de componente A sin pistón (fabricadas antes de mayo de 2003), y como lubricante para roscas al reparar bombas.

Especificaciones técnicas

Bomba de desplazamiento		
	EE. UU.	Métrico
Presión máxima de trabajo del fluido	3500 psi	24,5 MPa, 245 bar
Área efectiva de desplazamiento		
Modelos 246830, 245970, 24Y174, 24Y175, 18D010, 25P857	0,396 pulg. ²	2,55 cm ²
Modelos 246831, 245971, 25P858	0,522 pulg. ²	3,56 cm ²
Modelos 246832, 245972, 25P944	0,743 pulg. ²	4,79 cm ²
Tamaños de la entrada de fluido		
Modelos 246830, 246831, 245970, 245971, 24Y174, 24Y175, 18D010, 25P857, 25P858	3/4 npt(h)	
Modelos 246832, 245972, 25P944	1 npt(h)	
Tamaños de salida del fluido		
Modelos 246830, 245970, 24Y174, 24Y175, 18D010, 25P857	1/4 npt(h)	
Modelos 246831, 246832, 245971, 245972, 25P858, 25P944	3/8 npt(h)	
Materiales de construcción**		
Materiales en contacto con el fluido en todos los modelos	Acero inoxidable, PTFE, acero al carbono cincado, carburo de tungsteno, cromado, polietileno de ultra alto peso molecular	
Notas		
Todas las marcas o marcas registradas son propiedad de sus respectivos propietarios.		

Proposición 65 de California

RESIDENTES DE CALIFORNIA

 **ADVERTENCIA:** Cáncer y daño reproductivo - www.P65Warnings.ca.gov.

Garantía estándar de Graco

Graco garantiza que todo equipo mencionado en este documento fabricado por Graco y que lleve su nombre está exento de defectos de material y de mano de obra en la fecha de venta por parte de un distribuidor autorizado de Graco al cliente original. Con la excepción de cualquier garantía especial, extendida o limitada publicada por Graco, y durante un período de doce meses desde la fecha de venta, Graco reparará o reemplazará cualquier pieza del equipo que Graco determine que es defectuosa. Esta garantía es válida solamente si el equipo se instala, se utiliza y se mantiene de acuerdo con las recomendaciones escritas de Graco.

Esta garantía no cubre, y Graco no será responsable por desgaste o rotura generales, o cualquier fallo de funcionamiento, daño o desgaste causado por una instalación defectuosa, una aplicación incorrecta, abrasión, corrosión, mantenimiento incorrecto o inadecuado, negligencia, accidente, manipulación o sustitución con piezas que no sean de Graco. Graco tampoco asumirá ninguna responsabilidad por mal funcionamiento, daños o desgaste causados por la incompatibilidad del equipo Graco con estructuras, accesorios, equipos o materiales que no hayan sido suministrados por Graco, o por el diseño, fabricación, instalación, funcionamiento o mantenimiento incorrecto de estructuras, accesorios, equipos o materiales que no hayan sido suministrados por Graco.

Esta garantía está supeditada a la devolución, previo pago del equipo que se considera defectuoso, a un distribuidor de Graco para la verificación de dicho defecto. Si se verifica que existe el defecto por el que se reclama, Graco reparará o reemplazará de forma gratuita todas las piezas defectuosas. El equipo se devolverá al comprador original previo pago del transporte. Si la inspección del equipo no revela ningún defecto de material o de mano de obra, se realizarán las reparaciones a un precio razonable; dichos cargos pueden incluir el coste de piezas, de mano de obra y de transporte.

ESTA GARANTÍA ES EXCLUSIVA, Y SUSTITUYE CUALQUIER OTRA GARANTÍA EXPRESA O IMPLÍCITA INCLUYENDO, A TÍTULO ENUNCIATIVO, PERO NO LIMITATIVO, LA GARANTÍA DE COMERCIALIZACIÓN O LA GARANTÍA DE APTITUD PARA UN PROPÓSITO PARTICULAR.

La única obligación de Graco y el único recurso del comprador en relación con el incumplimiento de la garantía serán los estipulados en las condiciones anteriores. El comprador acepta que no habrá ningún otro recurso disponible (incluidos, entre otros, daños imprevistos o emergentes por pérdida de beneficios, pérdida de ventas, lesiones a las personas o daños a bienes, o cualquier otra pérdida imprevista o emergente). Cualquier reclamación por incumplimiento de la garantía debe presentarse en los dos (2) años posteriores a la fecha de compra.

GRACO NO GARANTIZA Y RECHAZA TODA SUPUESTA GARANTÍA DE COMERCIALIZACIÓN Y APTITUD PARA UN PROPÓSITO EN PARTICULAR, EN LO QUE SE REFIERE A ACCESORIOS, EQUIPO, MATERIALES O COMPONENTES VENDIDOS PERO NO FABRICADOS POR GRACO. Estos elementos vendidos pero no fabricados por Graco (como motores eléctricos, interruptores, mangueras, etc.) están sujetos a la garantía, si la hubiera, de su fabricante. Graco ofrecerá al cliente asistencia razonable para realizar reclamaciones derivadas del incumplimiento de dichas garantías.

Graco no será responsable, bajo ninguna circunstancia, por los daños indirectos, imprevistos, especiales o emergentes resultantes del suministro por parte de Graco del equipo mencionado más adelante, o del equipamiento, rendimiento o uso de ningún producto u otros bienes vendidos, ya sea por incumplimiento del contrato o por incumplimiento de la garantía, negligencia de Graco o cualquier otro motivo.

Información sobre Graco

Para consultar la información más reciente sobre los productos de Graco, visite www.graco.com.

Para obtener información sobre patentes, visite www.graco.com/patents.

PARA HACER UN PEDIDO, póngase en contacto con el distribuidor de Graco o llame y le indicaremos dónde está su distribuidor más cercano.

Teléfono: 612-623-6921 o el número gratuito: 1-800-328-0211 **Fax:** 612-378-3505

Todos los datos presentados por escrito y visualmente contenidos en este documento reflejan la información más reciente sobre el producto disponible en el momento de la publicación. Graco se reserva el derecho de efectuar cambios en cualquier momento sin aviso.

Traducción de las instrucciones originales. This manual contains Spanish. MM 309577

Oficinas centrales de Graco: Minneapolis

Oficinas internacionales: Bélgica, China, Japón, Corea

GRACO INC. AND SUBSIDIARIES • P.O. BOX 1441 • MINNEAPOLIS MN 55440-1441 • USA

Copyright 2003, Graco Inc. Todas las instalaciones de fabricación de Graco están registradas conforme a la norma ISO 9001.

www.graco.com

Revisión ZAC, abril 2024