

Deplasmanlı Pompa

3B0060ZAB

TR

Reactor® ile kullanım için hava ve elektrikli oranlayıcılar. Sadece profesyonel kullanım içindir.

3500 psi (24,5 MPa, 245 bar) Maksimum Çalışma Basıncı

Modelle ilgili bilgi için bkz. sayfa 2.



Önemli Güvenlik Talimatları

Ekipmanı kullanmadan önce bu kılavuzdaki tüm uyarıları ve talimatları okuyun. Bu talimatları saklayın.



ti3733



T12663

İçindekiler

Model Numaraları	2
İlgili Kılavuzlar	2
Uyarılar	3
Önemli İzosiyanat (ISO) Bilgileri	6
İzosiyanat Koşulları	6
A ve B komponentlerini ayrı tutun	7
İzosiyanatların Neme Duyarlılığı	7
245 fa Üfleme Maddeleri İçeren Köpük Reçineleri	7
Malzemeleri Değiştirme	7
Onarım	8
Basınç Tahliyesi Prosedürü	8
Islak Kapları Doldurma	9
Gerekli Aletler	9
Onarım Kitleri	9
Parçaların Temizlenmesi ve Muayene Edilmesi	9
Kesit Görünümler	10
Pompanın Sökülmesi	12
Pompanın Parçalarını Yeniden Birleştirme	15
Parçalar	20
Komponent A (ISO) Pompalar, ıslak hazneli yıkama özelliğine sahip	20
Aksesuarlar	33
Islak Kap Dönüştürme Kitleri	33
246928 Hazne Kiti	33
Boğaz Contası Sıvısı	33
217374 ISO Pompa Yağı	33
Teknik Özellikler	34
Standart Graco Garantisi	36
Graco Bilgileri	36

Model Numaraları

Parça, Seri	Etkin Deplasman Alanı
Komponent A (ISO) Pompaları ıslak kap yıkama özelliği ile	
246830, Seri A	0,396 inç ² (2,55 cm ²)
246831, Seri B	0,552 inç ² (3,56 cm ²)
246832, Seri A	0,743 inç ² (4,79 cm ²)
24Y175, Seri A	0,396 inç ² (2,55 cm ²)
25P857, Seri A	0,396 inç ² (2,55 cm ²)
25P858, Seri A	0,552 inç ² (3,56 cm ²)
25P944, Seri A	0,743 inç ² (4,79 cm ²)
Komponent B (Reçine) Pompalar	
245970, Seri A	0,396 inç ² (2,55 cm ²)
245971, Seri B	0,552 inç ² (3,56 cm ²)
245972, Seri A	0,743 inç ² (4,79 cm ²)
24Y174, Seri A	0,396 inç ² (2,55 cm ²)
18D010, Seri A	0,396 inç ² (2,55 cm ²)

İlgili Kılavuzlar

Aşağıdaki kılavuzlar Reactor için bulunmaktadır. Ayrıntılı ekipman bilgileri için bu kılavuzlara başvurun.

Reactor Elektrikli Oranlayıcı	
İngilizce Kılavuz	Açıklama
309551 ya da 312065	Reactor Elektrikli Oranlayıcı, Kullanım Kılavuzu
3A8500	Reactor 3, Kullanım Kılavuzu
309574 ya da 312066	Reactor Elektrikli Oranlayıcı, Onarım-Parça Kılavuzu
309911	Reactor Pompa Islak Hazne Yıkama Kitleri

Uyarılar

Aşağıdaki uyarılar bu ekipmanın montajı, kullanımı, topraklanması, bakımı ve onarımı içindir. Ünlem işareti sembolü genel bir uyarı anlamına gelirken, tehlike işareti prosedüre özgü riskleri belirtir. Bu semboller bu kılavuzun metin bölümlerinde veya uyarı etiketlerinde görüldüğünde, bu Uyarılara başvurun. Bu bölümde ele alınmayan, ürüne özgü tehlike sembolleri ve uyarılar, bu kılavuzun diğer bölümlerinde yer alabilir.

 <h2 style="margin: 0;">UYARI</h2>	
    	<p>DERİYE ENJEKSİYON TEHLİKESİ</p> <p>Dağıtım cihazından, hortumdaki deliklerden veya delinmiş komponentlerden fıskıran yüksek basınçlı sıvı, deriyi keserek içine nüfuz eder. Bu sadece bir kesik olarak görünebilir, ancak uzuvların kesilmesine yol açabilecek ciddi yaralanmalardır. Derhal cerrahi müdahale için başvurun.</p> <ul style="list-style-type: none"> • Püskürtmediğiniz zamanlarda tetik kilidini kapatın. • Dağıtım cihazını bir başkasına ya da vücudun herhangi bir kısmına doğrultmayın. • Elinizi akışkan çıkışının üzerine koymayın. • Kaçakları elinizle, vücudunuzla, eldivenle veya bez parçasıyla durdurmaya veya yönlendirmeye çalışmayın. • Püskürtme işlemini bitirdiğinizde ve cihazınızda temizlik, kontrol veya bakım yapmadan önce bu kılavuzda yer alan Basınç Tahliyesi Prosedürü uygulayın. • Ekipmanı çalıştırmadan önce tüm sıvı bağlantılarını sıkın. • Hortumları ve kaplinleri her gün kontrol edin. Aşınmış ya da hasarlı parçaları derhal değiştirin.
   	<p>YANGIN VE PATLAMA TEHLİKESİ</p> <p>Çalışma alanındaki solvent ve boya dumanları gibi yanıcı dumanlar alev alabilir veya patlayabilir. Ekipmanın içinden akan boya veya solvent, statik elektrik kıvılcımı oluşmasına sebep olabilir. Yangın ve patlamaların önüne geçmek için:</p> <ul style="list-style-type: none"> • Ekipmanı sadece iyi havalandırılmış alanlarda kullanın. • Pilot alevleri, sigara, taşınabilir elektrikli lambalar, yere serilen naylon türü örtüler (potansiyel statik kıvılcım) gibi ateşleme kaynaklarını ortadan kaldırın. • Çalışma alanındaki tüm ekipmanları topraklayın. İlgili kılavuzlardaki Topraklama talimatlarına bakın. • Solventi hiçbir zaman yüksek basınçta püskürtmeyin veya dökmeyin. • Solvent, bez parçası ve benzin dahil her tür artık maddeyi çalışma alanından uzak tutun. • Ortamda yanıcı dumanlar varsa güç kablolarını prize takmayın/prizden çıkarmayın veya gücü ya da ışık düğmelerini açmayın/kapatmayın. • Sadece topraklanmış hortumlar kullanın. • Kovanın içine tetikleme yaparken tabancayı topraklanmış metal kovanın kenarında sıkıca tutun. Antistatik ya da iletken olmadıkları sürece kova kaplamaları kullanmayın. • Statik kıvılcımlanma olursa ya da bir şok hissederseniz kullanımı derhal durdurun. Sorunu tanımlayana ve giderene kadar ekipmanı kullanmayın. • Çalışma alanında çalışan bir yangın söndürücü bulundurun.

UYARI

 	<p>EKİPMANIN YANLIŞ KULLANIM TEHLİKESİ</p> <p>Yanlış kullanım ölüme ya da ciddi yaralanmalara yol açabilir.</p> <ul style="list-style-type: none"> • Yorgun olduğunuzda veya ilaç ya da alkol etkisi altındayken üniteyi kullanmayın. • En düşük dereceli sistem bileşeninin maksimum çalışma basıncını veya sıcaklık derecesini aşmayın. Tüm ekipman kılavuzlarında bulunan Teknik Özellikler bölümüne bakın. • Ekipmanın ıslanan parçalarıyla uyumlu sıvılar ve solventler kullanın. Tüm ekipman kılavuzlarında bulunan Teknik Özellikler bölümüne bakın. Sıvı ve solvent üreticilerinin uyarılarını okuyun. Malzeme hakkında daha fazla bilgi edinmek için, distribütörden veya bayiden Güvenlik Bilgi Formu'nu (SDS) isteyin. • Makine enerjiliyken veya basınçlıyken çalışma alanını terk etmeyin. • Ekipman kullanımında değilken tüm ekipmanları kapatın ve Basınç Tahliyesi Prosedürü uygulayın. • Makineyi her gün kontrol edin. Aşınmış veya hasarlı parçaları sadece orijinal üreticinin yedek parçalarını kullanarak derhal onarın veya değiştirin. • Ekipman üzerinde değişiklik ya da modifikasyon yapmayın. Değişiklikler veya modifikasyonlar, kurum onaylarını geçersiz kılabilir ve güvenlikle ilgili tehlikelere neden olabilir. • Tüm makinenin, makineyi kullandığınız ortam için derecelendirildiğinden ve onaylandığından emin olun. • Makineyi sadece kullanım amacı doğrultusunda kullanın. Bilgi için distribütörünüzü arayın. • Hortumları ve kabloları kalabalık yerlerin, keskin kenarların, hareketli parçaların ve sıcak yüzeylerin uzağından geçirin. • Hortumları bükmeyin veya aşırı kıvrımayın ya da ekipmanı çekmek için hortumları kullanmayın. • Çocukları ve hayvanları çalışma alanından uzak tutun. • Geçerli tüm güvenlik düzenlemelerine uyun.
 	<p>HAREKETLİ PARÇA TEHLİKESİ</p> <p>Hareketli parçalar parmaklarınıza ve vücudunuzun diğer kısımlarına zarar verebilir.</p> <ul style="list-style-type: none"> • Hareketli parçalardan uzak durun. • Makineyi, koruyucu kelebekleri ya da kapakları sökülmüş halde çalıştırmayın. • Basınçlı ekipman, herhangi bir uyarı vermeden çalışmaya başlayabilir. Ekipmanın kontrol, taşıma veya bakımı öncesinde Basınç Tahliyesi Prosedürü'nü uygulayın ve tüm güç kaynakları bağlantılarını ayırın.
	<p>YANMA TEHLİKESİ</p> <p>Ekipman yüzeyleri ve ısıtılan sıvılar çalışma sırasında çok sıcak hale gelebilir. Ciddi yanıkları önlemek için:</p> <ul style="list-style-type: none"> • Sıcak sıvıya ve ekipmana dokunmayın.



UYARI



ZEHİRLİ SIVI YA DA DUMAN TEHLİKESİ

Toksik akışkan veya duman eğer gözlerle temas eder, solunumla alınır veya yutulursa ciddi yaralanmalara ve hatta ölüme yol açabilir.

- Kullanım talimatları ve uzun süre maruz kalma etkileri de dahil olmak üzere kullandığınız sıvıya özel tehlikeleri öğrenmek için Güvenlik Bilgi Formunu (SDS) okuyun.
- Püskürtme sırasında, ekipmanın bakımını yaparken veya çalışma alanında iş yaparken her zaman çalışma alanının iyi havalandırılmasını sağlayın ve uygun kişisel koruyucu donanımlar giyin. Bu kullanım kılavuzundaki **Kişisel Koruyucu Donanım** uyarılarına bakın.
- Tehlikeli sıvıları onaylı kaplarda saklayın ve ilgili yönergelere göre atın.



KİŞİSEL KORUYUCU EKİPMANLAR

Püskürtme yaparken, ekipmana bakım yaparken veya çalışma alanındayken her zaman uygun kişisel koruyucu ekipmanlar giyin ve cildinizin tamamını kapatın. Koruyucu ekipman uzun süre maruz kalma da dahil olmak üzere zehirli duman, gaz veya buhar solunması; alerjik reaksiyon; yanıklar; göz yaralanması ve işitme kaybı gibi ciddi yaralanmaları önlemeye yardımcı olur.

Bu koruyucu ekipman aşağıdakileri kapsar (fakat bunlarla sınırlı değildir):

- Akışkan üreticisi ve yerel merciler tarafından tavsiye edilen hava besleme tüpü olan uygun bir gaz maskesi, kimyasal geçirmez eldiven, koruyucu giysi ve ayak kaplamaları.
- Koruyucu gözlük ve işitme koruması.

Önemli İzosiyanat (ISO) Bilgileri

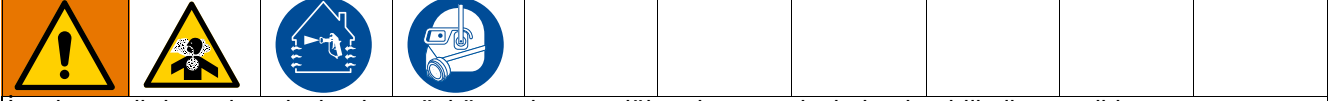

İzosiyanatlar (ISO) iki bileşenli materyallerde kullanılan katalizörlerdir.

İzosiyanat Koşulları





İzosiyanat ihtiva eden akışkanları püskürtmek veya dökmek potansiyel olarak tehlikeli zerrecikler, buharlar ve atomize partiküllerin oluşmasına neden olur.

- Özel tehlikeleri ve izosiyanatlarla ilgili tedbirleri öğrenmek için sıvı üreticisinin uyarılarına ve Güvenlik Verileri Formunu (SDS) okuyun ve benimseyin.
- İzosiyanatların kullanımı potansiyel olarak tehlikeli prosedürleri gerektirmektedir. Bu konuda eğitilmiş, kalifiye olmadan ve bu kılavuzdaki bilgileri ayrıca sıvı üreticisinin uygulama talimatlarını ve SDS formunu okuyup anlamadan bu ekipmanla püskürtme yapmayın.
- İyi bakımı yapılmayan veya hatalı ayarlanmış olan ekipmanın kullanımı kötü işlenmiş materyale ve bu da gaz oluşumuna ve keskin kokulara neden olabilir. Ekipmanın bakımı ve ayarlamaları kılavuzda verilen talimatlara göre yapılmalıdır.
- İzosiyanat zerreciklerinin, buharının ve atomize partiküllerinin yutulmasını önlemek açısından, çalışma alanı içinde herkes uygun solunum ekipmanını giymelidir. Hava besleme tüpü de olabilen düzgün giyilmiş bir solunum cihazını her zaman taşıyın. Çalışma alanını sıvı üreticisinin SDS formundaki talimatlarına göre havalandırın.
- Cildin izosiyanatlarla temasını önleyin. Çalışma alanındaki herkes akışkan üreticisi ve yerel merciler tarafından tavsiye edilen kimyasal geçirmez eldivenler, koruyucu giysiler ve ayak koruyucuları kullanmalıdır. Kirlenmiş giysiler hakkında olanlar da dahil, akışkan üreticisinin tüm tavsiyelerine uyun. Püskürtme işlemi sonrasında herhangi bir şey yemeden veya içmeden önce ellerinizi ve yüzünüzü yıkayın.
- İzosiyanatlara maruz kalmanın tehlikeleri püskürtme işlemi sonrasında da sürer. Uygun kişisel koruyucu ekipmanı olmayan herkes uygulama esnasında ve akışkan üreticisinin belirtmiş olduğu süre için sonrasında da çalışma alanının dışında kalmalıdır. Genelde bu süre en az 24 saattir.
- İzosiyanatlara maruz kalma tehlikesinin olduğu çalışma alanlarına girebilecek herkesi uyarın. Akışkan üreticisinin ve yerel mercilerin talimatlarını takip edin. Çalışma alanının dışına aşağıdaki gibi bir uyarı panosu konulması önerilir:

 UYARI	
	ZEHİRLİ DUMAN TEHLİKESİ
SPREY KÖPÜK UYGULAMASI SIRASINDA VEYA UYGULAMA TAMAMLANDIKTAN SONRA _____ SAAT BOYUNCA GİRMEYİN	
ŞU TARİHE KADAR GİRMEYİN:	
TARİH: _____	
SAAT: _____	

A ve B komponentlerini ayrı tutun

				
<p>Çapraz kontaminasyon, akışkan hatlarında kürlenmiş malzemeye yol açabilir; bu da, ciddi yaralanmaya veya ekipman hasarına neden olur. Çapraz kontaminasyonu önlemek için:</p> <ul style="list-style-type: none"> • Komponent A ve komponent B ıslak parçalarını kesinlikle birbirleriyle değiştirmeyin. • Bir tarafından kontamine olmuşsa diğer tarafta hiçbir zaman solvent kullanmayın. 				

İzosiyanatların Neme Duyarlılığı

Neme maruz kalma izosiyanatın kısmen kürlenmesine, akışkan içinde asılı kalabilecek küçük, sert, aşındırıcı kristallerin oluşmasına yol açar. Sonuç olarak yüzeyde ince bir tabaka oluşur, ISO jelleşmeye başlar ve vizkozitesi artar.

UYARI
<p>Kısmen kürlenmiş izosiyanat (ISO), tüm ıslak parçaların performansını düşürecek ve ömrünü kısaltacaktır.</p> <ul style="list-style-type: none"> • Daima hava deliğinde kurutucu ya da bir nitrojen ortam bulunan contalı bir kap kullanın. İzosiyanatı hiçbir zaman açık bir kapta muhafaza etmeyin. • ISO pompası ıslak kabını veya haznesini (takılıysa) uygun yağlayıcı ile dolu halde tutun. Bu yağlayıcı, ISO ile atmosfer arasında bir engel oluşturur. • Sadece izosiyanata uygun nem korumalı hortumlar kullanın. • Nem içerebilen geri kazanılmış solventleri asla kullanmayın. Kullanıldığı zamanlar dışında solvent kaplarını her zaman kapalı tutun. • Tekrar takarken, yağlanmış dişli kısımları her zaman uygun yağlayıcıyla yağlayın.

NOT: Film oluşması miktarı ve kristalleşme oranı ISO karışımı, nem ve sıcaklığa bağlı olarak değişiklik gösterir.

245 fa Üfleme Maddeleri İçeren Köpük Reçineleri

Bazı üfleme maddeleri basınç altında değilken, özellikle çalkalandığı zamanlarda 90°F (33°C) üzeri sıcaklıklarda köpürür. Köpürmeyi azaltmak için, bir sirkülasyon sistemiyle ön ısınmayı azaltın.

Malzemeleri Değiştirme

UYARI
<p>Ekipmanınız içinde kullanılan malzeme tiplerini değiştirmek, ekipmanın hasar görmesini ve duruş süresini engellemek için özel dikkat gerektirir.</p> <ul style="list-style-type: none"> • Malzeme değişimi sırasında tamamen temizlenmesi için ekipmanı birkaç defa yıkayın. • Yıkama sonrasında akışkan giriş süzgeçlerini her zaman temizleyin. • Kimyasal uyumluluk konusunu malzeme üreticisiyle doğrulayın. • Epoksiler ile üretilenler veya poliürealar arasında değişim yapılırken tüm akışkan bileşenlerini söküp temizleyip ve hortumları değiştirin. Genellikle epoksilerde amine, B (sertleştirici) tarafında olur. Poliürealerde genelde B (reçine) tarafında aminler bulunur.

Onarım

Basınç Tahliyesi Prosedürü



Bu sembolü her gördüğünüzde Basınç Tahliyesi Prosedürünü uygulayın.

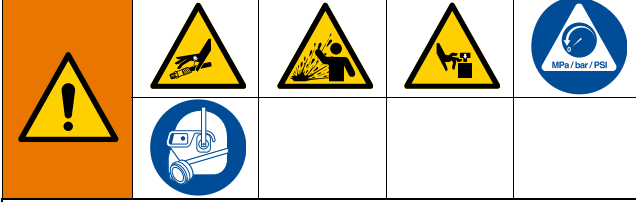

Basınç manuel olarak tahliye edilmediği sürece bu makine basınç altındadır. Basınçlı sıvıdan (cilde nüfuz etme gibi), sıvı sıçramasından ve hareketli parçalardan kaynaklanan yaralanmaları önlemeye yardımcı olması için, püskürtme işlemini bıraktığınızda ve makineyi temizlemeden, kontrol etmeden veya servisini yapmadan önce Basınç Tahliye Prosedürünü uygulayın.

1. Tabanadaki basıncı tahliye edin ve tabanca kapatma prosedürünü uygulayın. Tabanca kılavuzuna başvurun.
2. Tabanca sıvı manifoldu valfleri A ve B'yi kapatın

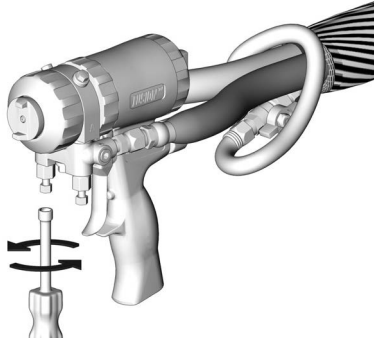

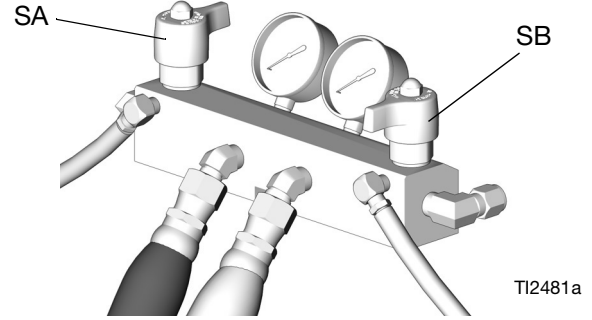

TI2421A

3. Kullanılmışsa, besleme pompalarını ve karıştırıcıyı kapatın.
4. BASINÇ TAHLİYESİ/PÜSKÜRTME valflerini (ASA, SB) BASINÇ TAHLİYESİ konumuna ayarlayın. Akışkanı, atık konteynırlarına ya da besleme tanklarına yönlendirin. Göstergelerin 0'a düştüğünden emin olun.



T12481a

Islak Kapları Doldurma

				
<p>Pompa mili ve bağlantı mili, çalışma sırasında hareket eder. Hareketli parçalar, sıkışma veya uzuv kopması gibi ciddi yaralanmalara neden olabilir. Çalışma sırasında ellerinizi ve parmaklarınızı ıslak kaptan uzak tutun. Islak kabı doldurmadan önce ana gücü</p>				
<p>KAPATIN </p>				

- Komponent A (ISO) Pompası:** Hazneyi (R) Graco Boğaz Contası Sıvısı (TSL), Parça No. 206995 ile 3/4 oranında dolu halde tutun. Islak kap pistonu (28), TSL'yi salmastra somunu/ıslak kap (19) içinde devridaim ettirerek deplasman çubuğu üzerindeki izosiyanat tabakasını temizler.

Bir süre sonra TSL kalınlaşacak ve kararacak ve değiştirilmesi gerekecektir. Kalın, kirli TSL, hatlardan pompalanamayacak ve ıslak kaptan sertleşecektir. TSL'nin durumunu her hafta kontrol edin (minimum) ve gerektiğinde değiştirin.

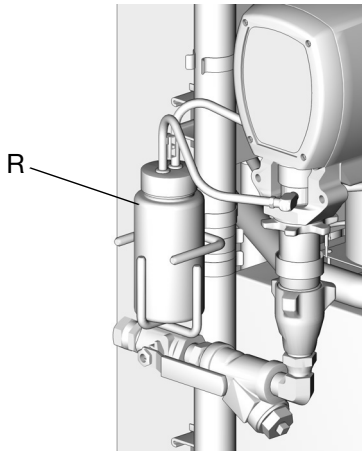

TI3765a-2

- Komponent B (Reçine) Pompası:** Salmastra somunu/ıslak kaptaki (19) keçe pulları (21) her gün kontrol edin. Malzemenin deplasman çubuğu üzerinde sertleşmesini önlemek için Graco Boğaz Contası Sıvısı (TSL), Parça No. 206995 ile doygun tutun. Keçe pulları yıprandıklarında ya da sertleştirilmiş malzeme ile kirlendiklerinde değiştirin.

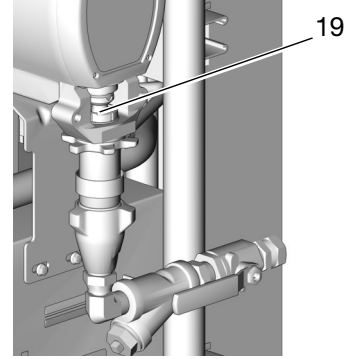

TI3765a

Gerekli Aletler

- Düz ağızlı mengene
- 12 inçlik ayarlanabilir açık uçlu anahtar (2)
- Kıvılcım çıkarmayan çekiç, maksimum 20 oz
- Küçük tornavida
- Boğaz Contası Sıvısı (TSL), Graco Parça No. 206995
- ISO Pompa Yağı, Graco Parça No. 217374
- Argaç veya uzun küçük tornavida
- Tespit halkası pensesi
- 1/2 inç (13 mm) çaplı plastik mil
- 7/8 inç derin kuyu soketi (yalnızca 246830 ve 245970)
- 1/2 inç (13 mm) x 2,5 inç (64 mm) civata, pullar ve somunla birlikte
- Kanal kilimleri
- Bez parçası ve üstüpü

Onarım Kitleri

Pompanız için bir onarım kiti mevcuttur. Kitteki parçalar bir asteriksle işaretlenmiştir, örneğin (3*). Bkz. **Onarım Kitleri**, sayfa 9. Kitin ayrı olarak satın alınması gerekir. En iyi sonuçlar için, kit içindeki tüm parçaları kullanın.

Parçaların Temizlenmesi ve Muayene Edilmesi

1. Tüm parçaları temizleyin ve muayene edin. Emme ve piston bilya yatakları, manşon ve deplasman çubuğu aşınmamalı, çizilmemeli veya hasar görmemelidir.
2. Pompayı yeniden paketlerken manşonu çıkarın ve temizleyin.

Kesit Görünümler

Komponent A (ISO) Pompası

246830
246832

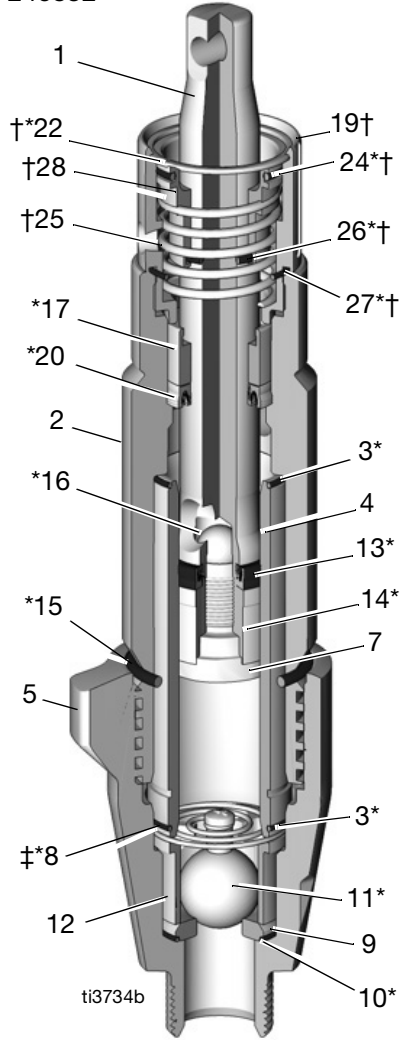

246831
25P858
24Y175

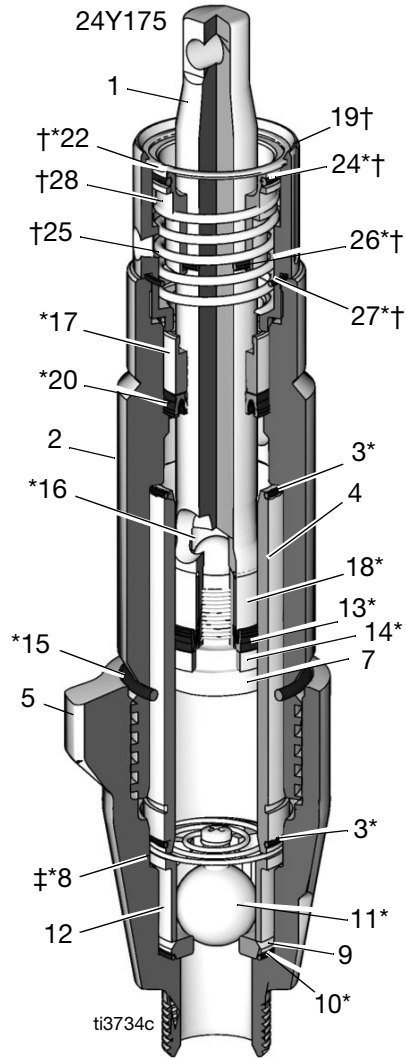

25P857
25P944

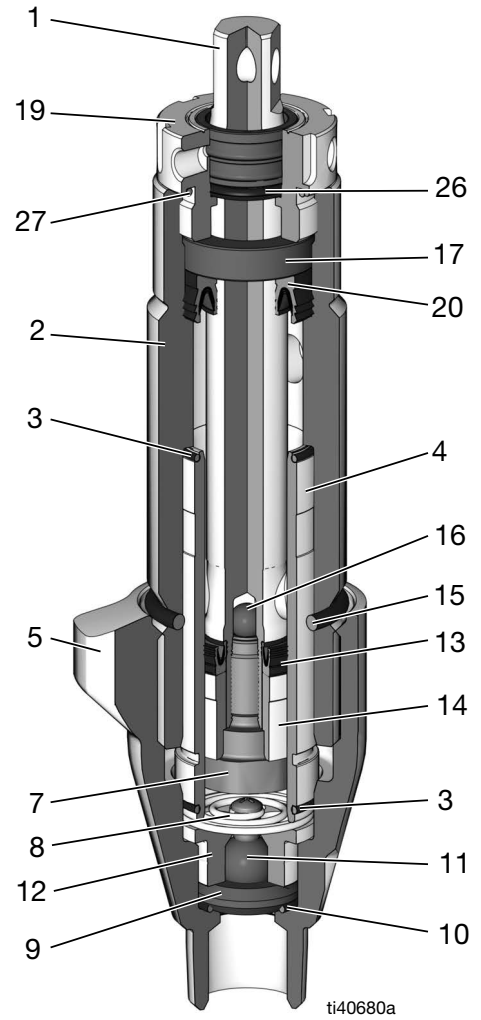

Komponent B (Reçine) Pompası

245970
245972
18D010

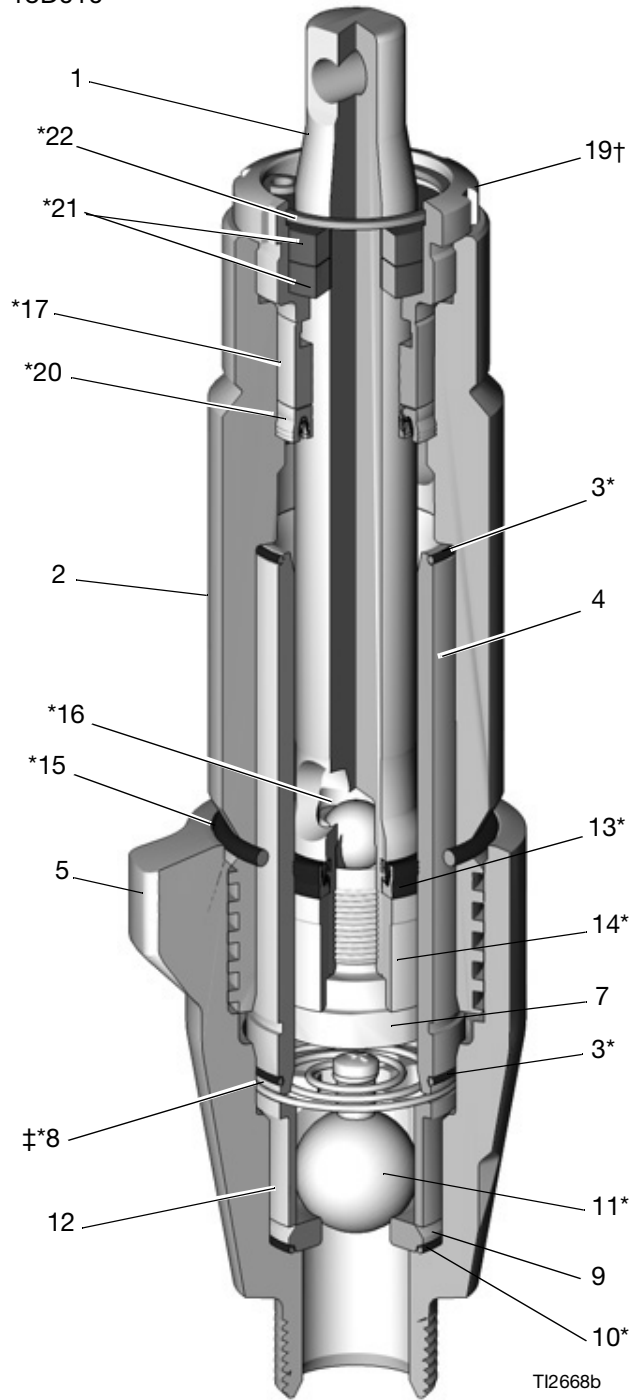

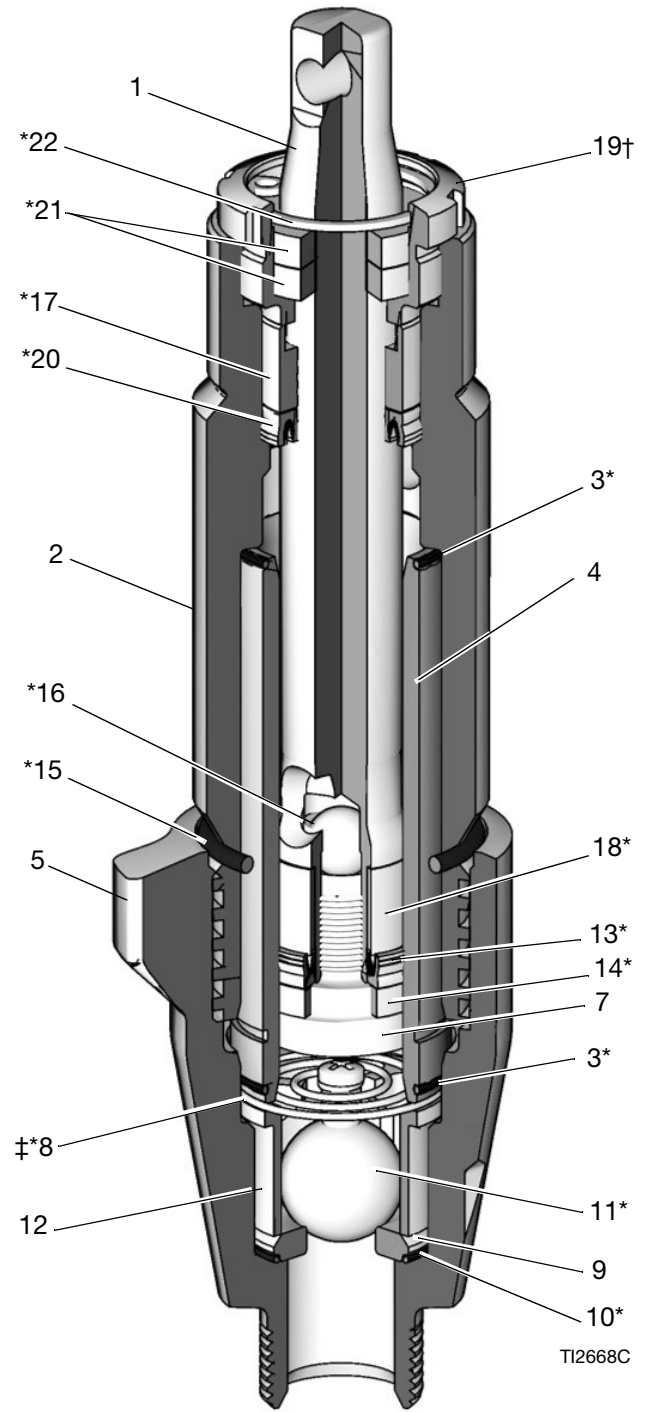

245971
24Y174

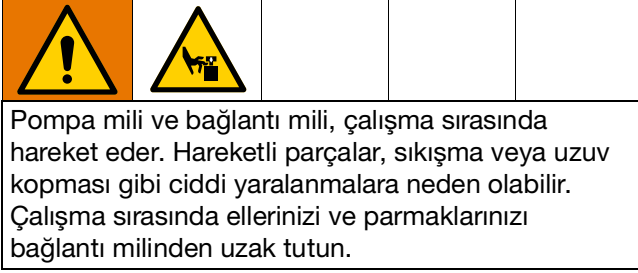

Pompanın Sökülmesi



1. **A**, **B** ve **Q** ısı bölgelerini kapatın.
2. Pompaları yıkayın. Reactor kılavuzuna başvurun.
3. Basıncı tahliye edin. **Basınç Tahliyesi Prosedürü**, sayfa 8'teki adımları takip edin.
4.  tuşuna basın. Motor, pompalar stroklarının en altına gelene kadar çalışacak, ardından kapanacaktır.
5. Ana güç düğmesini **KAPALI**  konuma getirin. Güç kaynağının bağlantısını kesin.

NOT: 6-8 arası adımları A pompasına uygulayın. Bkz. ŞEKİL 1. B pompasının bağlantısını kesmek için 9 ve 10 numaralı adımlara gidin. Reactor'ı ve çevresini dökülmelere karşı korumak için bez parçası veya üstüğü kullanın.

6. Akışkan girişi (C) ve çıkışı (D) ayırın. Ayrıca çelik çıkış borusunu da ısıtıcı girişinden ayırın.
7. Boruları (T) ayırın. Boru rakorlarını (U) ıslak kaptan çıkarın.
8. Kıvılcım çıkarmayan bir çekiç ile sıkıca vurarak yıldız şekilli emniyet somununu (G) gevşetin. Pompayı, plastik parmak koruyucunun altındaki tespit pimini açığa çıkaracak kadar sökün. Tespit yayını yukarıya doğru itin. Pimi dışarı doğru itin. Pompayı çevirerek çıkarmaya devam edin.

NOT: 9 ve 10 numaralı adımları B pompasına uygulayın. Bkz. ŞEKİL 2. Reactor ve çevresinin kirlenmesini önlemek için bir bez veya üstüğü kullanın.

9. Akışkan girişi (C) ve çıkışı (D) ayırın. Ayrıca çelik çıkış borusunu da ısıtıcı girişinden ayırın.

10. Tespit yayını (E) yukarıya doğru itin. Pimi (F) dışarı doğru itin. Kıvılcım çıkarmayan bir çekiç ile sıkıca vurarak yıldız şekilli emniyet somununu (G) gevşetin. Pompayı çevirerek çıkarın.

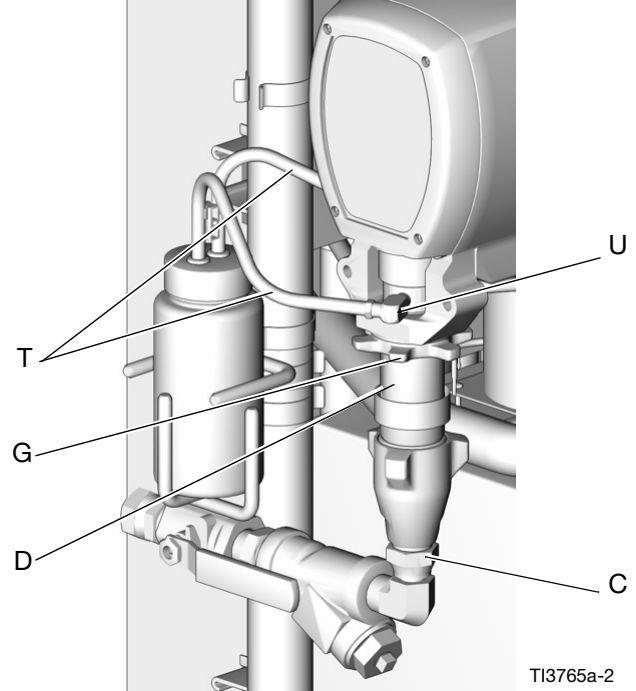

ŞEKİL 1 Pompa A'nın bağlantısını kesin

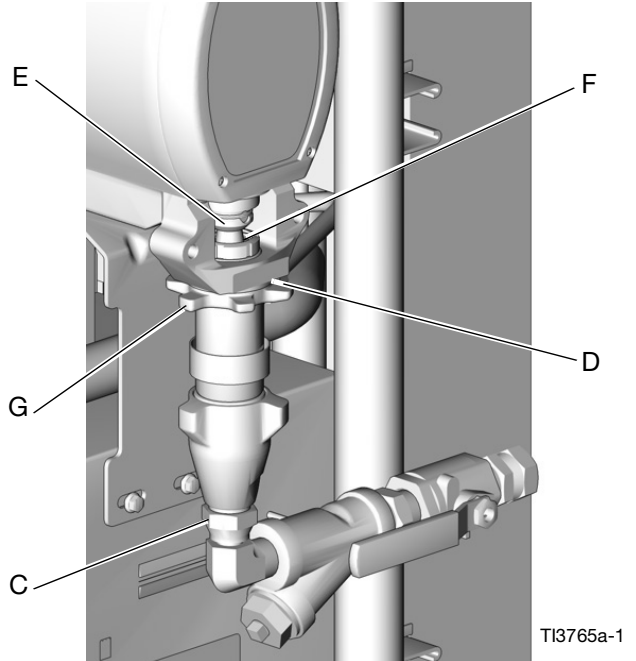

ŞEKİL 2 Pompa B'nin bağlantısını kesin

11. Salmastra ıslak kabını aşağıdaki şekilde çıkarın:

a. Komponent A (ISO) Pompaları:

- Salmastra ıslak kabı tertibatını çıkarın.
- Pullar ve somunla birlikte 1/2 inç (13 mm) x 2,5 inç (64 mm) cıvata kullanarak pistonu (28) ıslak kabın (19) içine sıkıştırın.
- Tutma halkasını (22) çıkarın.
- Cıvatayı, rondelaları ve somunu çıkarın.
- Pistonu (28), yayı (25) ve o ringleri (24, 26, 27) çıkarın.

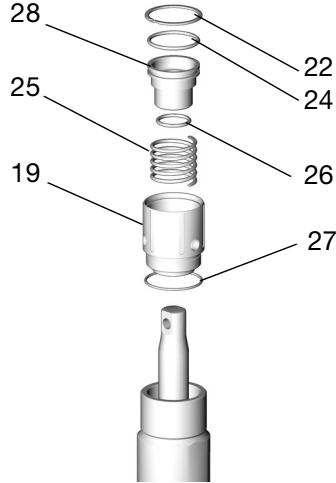

T13735a

b. Komponent B (Reçine) Pompalar:

Salmastra somununu (19) sökün. Tutma halkasını (22) ve keçe pulları (21) sökün.

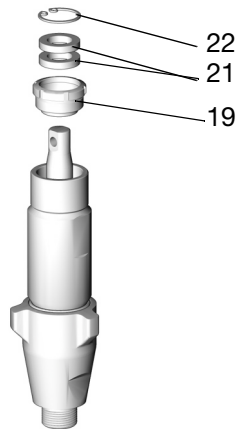

T12662A

12. Giriş valfi muhafazasını (5) kıvılcım çıkarmayan bir çekiçle gevşetin, ardından vidalarını sökün. O ringi (15) sökün.

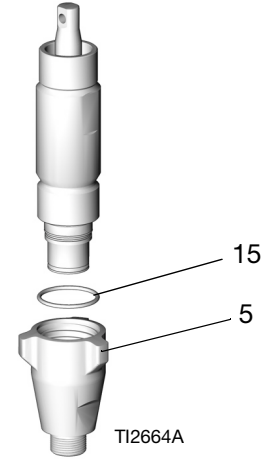

T12664A

13. Giriş valfini parçalarına ayırın. O ringi (10) çıkardığınızdan emin olun.

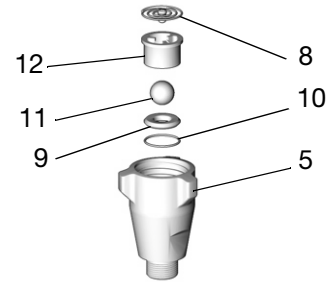

T12665A

NOT: Yay (8) yalnızca 246832, 245972, 18D010, 25P857, 25P858 ve 25P944 Modellerinde bulunur.

14. Mili (1) silindirden (2) çıkarmak için kıvılcım çıkarmayan bir çekiçle vurun.

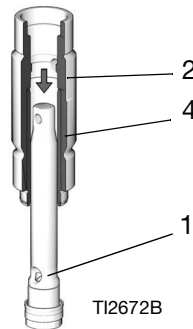

T12672B

Tipik yapılandırma

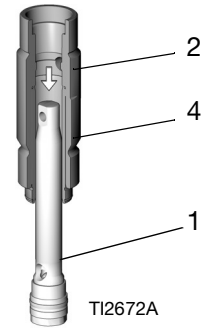

T12672A

Yalnızca 246831, 245971, 24Y175 ve 24Y174

NOT: Manşon (4) mille birlikte çıkabilir.

15. Olukta (H) bir tornavida kullanarak manşonu (4) silindirden (2) çıkarın veya milden çekip çıkarın. O ringleri (3) sökün.

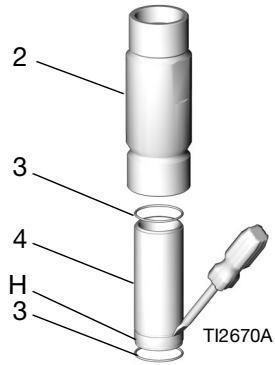

NOT: Üst o ringin (3) çıktığından emin olun.

16. Burcu (17) sökün.

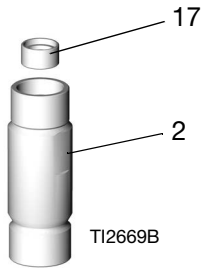

17. Pistonu (7) milden (1) sökün. Bilyayı (16), u kabı (13) ve burcu (14) çıkarın.

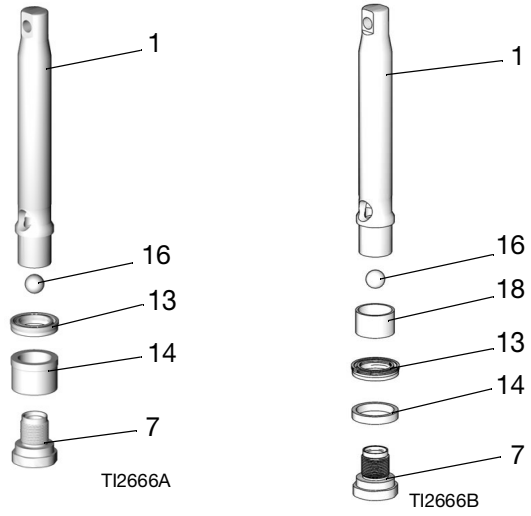

Tipik yapılandırma

Yalnızca 246831, 245971,
24Y175 ve 24Y174

18. Milin (1) piston ucunu silindirin (2) içine yerleştirin ve u kabı (20) dışarı doğru itin.

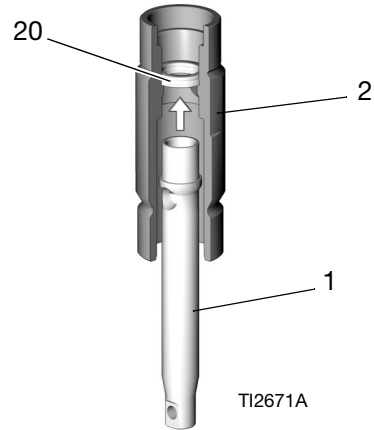

Pompanın Parçalarını Yeniden Birleştirme

NOT: Gelecekteki sökme işlemlerini kolaylaştırmak için, yeniden monte etmeden önce tüm dişli olmayan sızdırmaz parçaları ISO Pompa Yağı ile kaplayın.

1. Bilyayı (16*) mile (1) takın. U kabı (13*) milin (1) üzerinde ortalayın. U kabın dudakları ileri bakmalıdır. U kabı milin üzerine eşit şekilde itmek için pistonu (7) kullanın, ardından pistonu çıkarın. Burcu (14*) mil (1) üzerine kaydırın. Burcun geniş ucu yukarıya, u kabına doğru bakmalıdır.

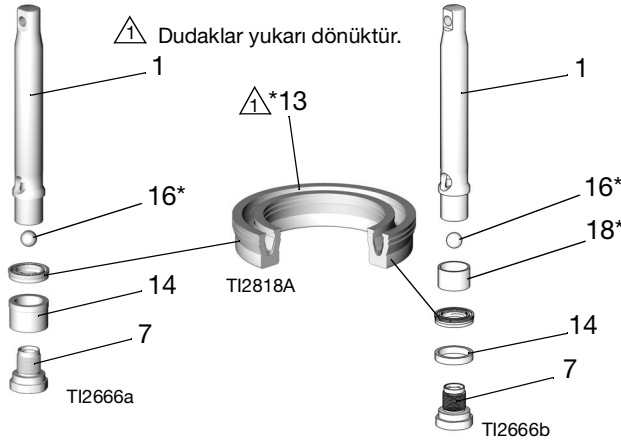

Tipik yapılandırma

Yalnızca 246831, 245971, 24Y174 ve 24Y175

NOT: Yamayı piston dişleri üzerinde kapatmak dört salmastra değişimi için uygundur. Dört salmastra değişiminden sonra piston dişlerinde dış sızdırmazlık maddesi kullanın; ve sızdırmazlık malzemesinin bilyaya gelmemesini sağlayın.

2. Pistonu (7) takın. U kabın sızdırmazlık kenarlarına zarar vermemeye dikkat edin. Aşağıda belirtilen tork değeriyle sıkın.

Model	Tork ft-lb (N•m)
246830, 245970, 18D010 ve 25P857	24-30 (32-40)
246831, 245971, 25P858 ve 24Y174	47-53 (63-71)
246832, 25P944 ve 245972	95-105 (129-143)

3. Boğaz u kabını aşağıdaki gibi takın:

- a. **246831, 246832, 245971, 245972, 24Y174, 18D010, 25P857, 25P858, 25P944 ve 24Y175 Modelleri:** U kabı (20*) ve silindiri (2) gresleyin. U kabı dudakları aşağı bakacak şekilde silindire yerleştirin. U kabın sızdırmazlık kenarlarına zarar vermemeye dikkat edin. U kabı düzgün bir şekilde yerleştirmek ve hizalamak için salmastra somununu (19) takın, ardından salmastra somununu çıkarın.

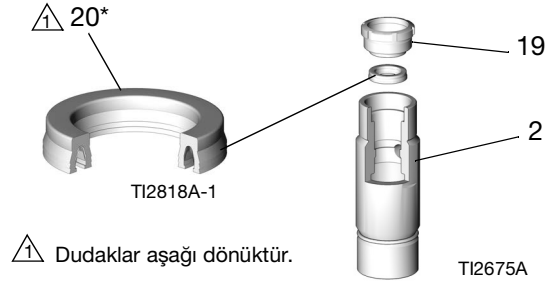

- b. **Model 246830 ve 245970:** U kabı (20*) ve silindiri (2) gresleyin. Conta takma aletini (23*) silindire yerleştirin. U kabı dudakları aşağı bakacak şekilde alete yerleştirin. U kabın sızdırmazlık kenarlarına zarar vermemeye dikkat edin. U kabı 7/8 inç derin kuyulu soket (S) ile yerine bastırın. Soketi ve aleti çıkarın.

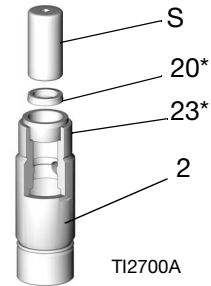

4. Burcu (17*) takın. U kabı oturtmak için burcu yerine bastırın.

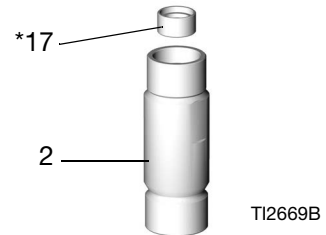

5. Salmastra somununu aşağıdaki şekilde monte edin:

a. Komponent A (ISO) Pompası:

- Yayı (25) ıslak kaba (19) takın.
- O ringleri (24*, 26*) pistonu (28) takın ve pistonu ıslak kabin içine yerleştirin.
- Pullar ve somunla birlikte 1/2 inç (13 mm) x 2,5 inç (64 mm) civata kullanarak pistonu (28) ıslak kabin içine sıkıştırın.
- Tutma halkasını (22*) oluğa takın.
- Civatayı, rondelaları ve somunu çıkarın.
- O ringi (27*) ıslak kaba monte edin.
- Salmastra ıslak kap tertibatını takın. Dış o halka (27) silindirin (2) üstüne oturacak şekilde tertibatı sonuna kadar vidalayın.

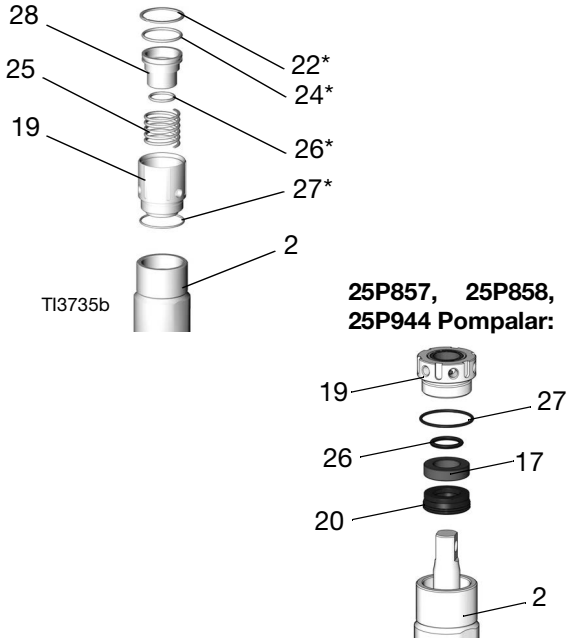

b. Komponent B (Reçine) Pompası:

- Keçe pulları (21*) salmastra somununa (19) takın.
- Tutma halkasını (22*) takın.
- Salmastra somununu elle sıkın.

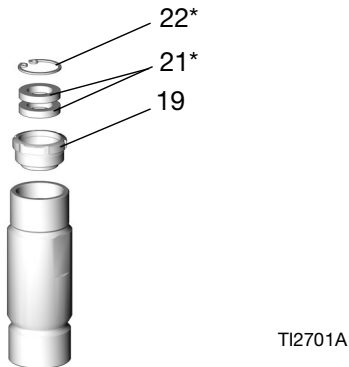

NOT: Manşonun dış yüzeyindeki oyuk (H) aşağıya doğru olmalıdır.

6. Piston u kabını ve manşonun üst kenarını yağlayın. Piston tertibatını manşonun (4) üst kısmına doğru itin. Kivılcım çıkarmayan bir çekiçle çakın.

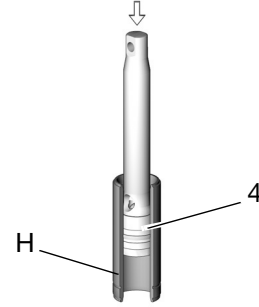

7. Deplasman çubuğunun (1) üst 1-2 inçlik (25-50 mm) kısmını ve manşonun (4) dışını yağlayın. O ringleri (3*) gresleyin ve birini silindirin içine, diğerini manşonun alt kısmına yerleştirin.
8. Manşonu silindirin (2) altına kaydırın. Oluğun (H) üst kısmı silindirin (L) tabanı ile aynı hizaya gelene kadar bir çekiçle çakın. Deplasman çubuğunu, en büyük çapının 1/4-3/8 inç'i (6-10 mm) salmastra somununun (19) üzerinde görünene kadar sürmek için plastik bir mil kullanın.

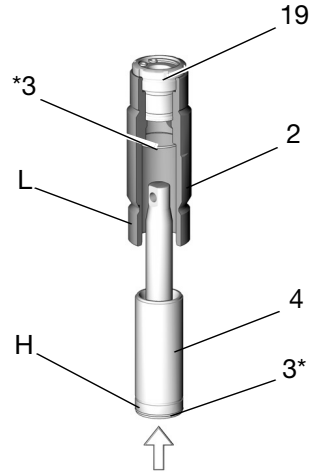

9. Giriş valfini yeni o ring (10*), yuva (9) ve bilya (11*) kullanarak tekrar toplayın. Bilya kılavuzunu (12) takın.

Yalnızca 246832, 18D010, 25P857, 25P858, 25P944 ve 245972 modelleri: Yayı (8*) vida üstte olacak şekilde takın.

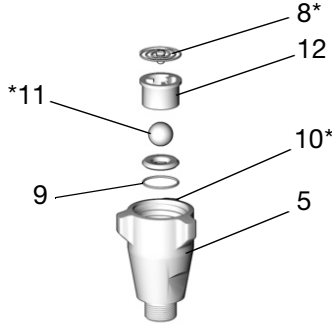

TI2665A

NOT: Yuva tersine çevrilerek diğer tarafı kullanılabilir. Yuvayı tamamen temizleyin. Sızdırmazlık kenarında çiziklere izin vermeyin.

10. O ringleri (15*) değiştirin. Giriş valfini takın. Muhafazayı (5) aşağıdaki şekilde sıkın veya giriş valfinin silindire tam olarak oturduğundan emin olun.

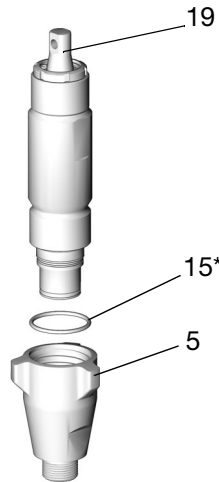

TI2687A

Model	Tork ft-lb (N•m)
246830, 245970, 18D010 ve 25P857	65-75 (88-101)
246831, 245971, 25P858 ve 24Y174	75-85 (101-114)
246832, 25P944 ve 245972	185-215 (251-291)

11. Islak kabı sıkın.

NOT: Islak kabı aşırı sıkmayın. Boğaz u kabı (20) ayarlanabilir değildir.

- Pompa A: Islak kabın (19) tabanını bir bezle sarın ve kanal kilitleriyle iyice sıkın.
- Pompa B: Pompa B: Salmastra somununu (19) 130-150 inç-lb (15-17 N•m) tork değerine kadar sıkın.

Pompa mili ve bağlantı mili, çalışma sırasında hareket eder. Hareketli parçalar, sıkışma veya uzuv kopması gibi ciddi yaralanmalara neden olabilir. Çalışma sırasında ellerinizi ve parmaklarınızı bağlantı milinden uzak tutun.				

12. Güç kaynağını yeniden bağlayın. Ana gücü

AÇIK konuma getirin.

13. tuşuna basın. Motor, pompalar stroklarının en altına gelene kadar çalışacak, ardından kapanacaktır.

14. Ana güç düğmesini KAPALI konuma getirin. Güç kaynağının bağlantısını kesin.

NOT: 19–32 arası adımlar yalnızca pompa A için geçerlidir. Bkz. ŞEKİL 4.

19. Pompayı, üst dişler rulman yüzü (N) ile aynı hizaya gelene kadar rulman muhafazasına (M) vidalayın. Pompa çıkış rakorunu çıkış borusuyla hizalamak için pompayı döndürün.
20. Islak kapta dört adet 1/8 npt bağlantı noktası bulunur. Pompa kurulduğunda ikisine erişilemez. Bu bağlantı noktalarını not edin veya işaretleyin. Pompayı sökün. Diş sızdırmazlık malzemesi uygulayın ve tapaları iki bağlantı noktasına takın. Somunları 10-15 ft-lb (14-20 N•m) torkla sıkın. **Aşırı sıkmayın.**
21. Yıldız şekilli emniyet somununun (G) pompaya düz tarafı yukarı bakacak şekilde vidalandığından emin olun. Mili (1) dikkatle bükün ve ıslak kap tertibatının 2 inç (51 mm) üzerine kadar uzatın.
22. Pompayı rulman muhafazasına (M) vidalamaya başlayın. Rulman muhafazasının penceresinden erişilebildiğinde milin üzerine bir parmak kelebeği (P) yerleştirin. Pim delikleri hizalandığında, pimi takın. Tutma yayını aşağı çekin.

NOT: Model E-30'da bir parmak kelebeği kullanılmaz.

23. Islak kabın (19) üzerine bir parmak kelebeği (P) yerleştirin. Üst dişliler rulman yüzüne (N) +/- 1/16 inç (2 mm) mesafede olana kadar pompayı rulman muhafazasına (M) vidalamaya devam edin.

24. Diş sızdırmazlık malzemesi uygulayın ve tırnaklı rakoru ıslak kabın motor tarafına vidalayın. 10-15 ft-lb (14-20 N•m) torkla sıkın. **Aşırı sıkmayın.**
25. Diş sızdırmazlık malzemesi uygulayın ve dirseği (U) kalan ıslak kap portuna vidalayın. 10-15 ft-lb (14-20 N•m) torkla sıkın. **Aşırı sıkmayın.**
26. Diş sızdırmazlık malzemesi uygulayın ve tırnaklı rakoru dirseğe (U) vidalayın. 10-15 ft-lb (14-20 N•m) torkla sıkın. **Aşırı sıkmayın.**
27. Bileşen A çıkış borusunu pompaya ve ısıtıcıya gevşek bir şekilde bağlayın. Boruyu hizalayın ve ardından bağlantı elemanlarını iyice sıkın.
28. Kıvılcım çıkarmayan bir çekiç ile sıkıca vurarak yıldız şekilli emniyet somununun (G) sıkın.
29. Diş sızdırmazlık malzemesi uygulayın ve tırnaklı rakoru dirseğe (U) vidalayın. 10-15 ft-lb (14-20 N•m) torkla sıkın. **Aşırı sıkmayın.**
30. Tırnaklı rakorlara ince bir TSL tabakası uygulayın. İki elinizi kullanarak, doğrudan tırnaklı rakorların üzerine bastırırken boruları (T) destekleyin. **Boruların bükülmesine veya eğilmesine izin vermeyin.** Her bir boruyu, iki tırtıl arasında bir kablo kayışıyla sabitleyin.
31. Akışkan girişi (C) ve çıkışını (D) tekrar bağlayın.
32. Havayı tahliye edin ve sistemi hazırlayın. Reactor kullanım kılavuzuna bakın.

1 Düz taraf yukarı bakar.

2 Dişleri ISO yağı veya gres ile yağlayın.

3 Pompa üst dişlileri, rulman yüzüyle (N) neredeyse aynı hizada olmalıdır.

4 Parmak kelebeği (P), Model E-30'da kullanılmaz.

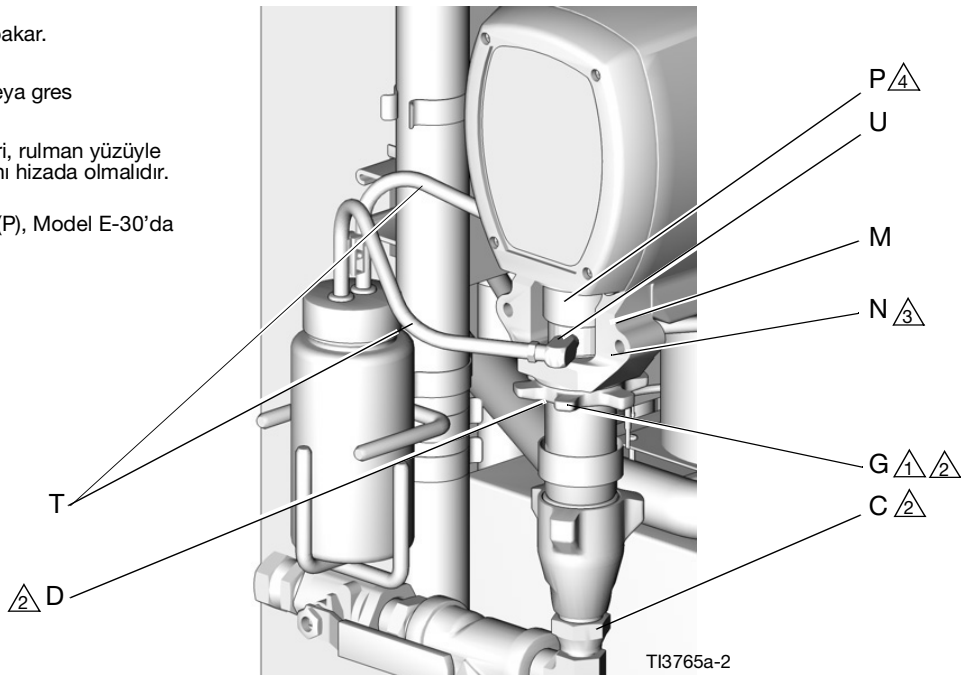

ŞEKİL 4 Pompa A'yı Yeniden Bağlama

Parçalar

Komponent A (ISO) Pompalar, ıslak hazneli yıkama özelliğine sahip

Parça 246830	E-20 ve E-XP1, 1-7, 9-28 öğelerini içerir
Parça 246831	E-XP2 ve A-25, 1-7, 9-22, 24-28 öğelerini içerir
Parça 246832	E-30, 1-17, 19-22, 24-28 öğelerini içerir (gösterilmiştir)
Parça 24Y175	A-XP1, 1-7, 9-22, 24-28'i içerir
Parça 25P857	Reactor 3 E-20 ve E-XP1, 1-17, 19, 20, 26, 27 öğelerini içerir
Parça 25P858	Reactor 3 E-XP2, 1-20, 26, 27'yi içerir
Parça 25P944	Reactor 3 E-30, 1-17, 19, 20, 26, 27'yi içerir

⚠️ Yalnızca 246832, 25P857, 25P858 ve 25P944'te kullanılır.

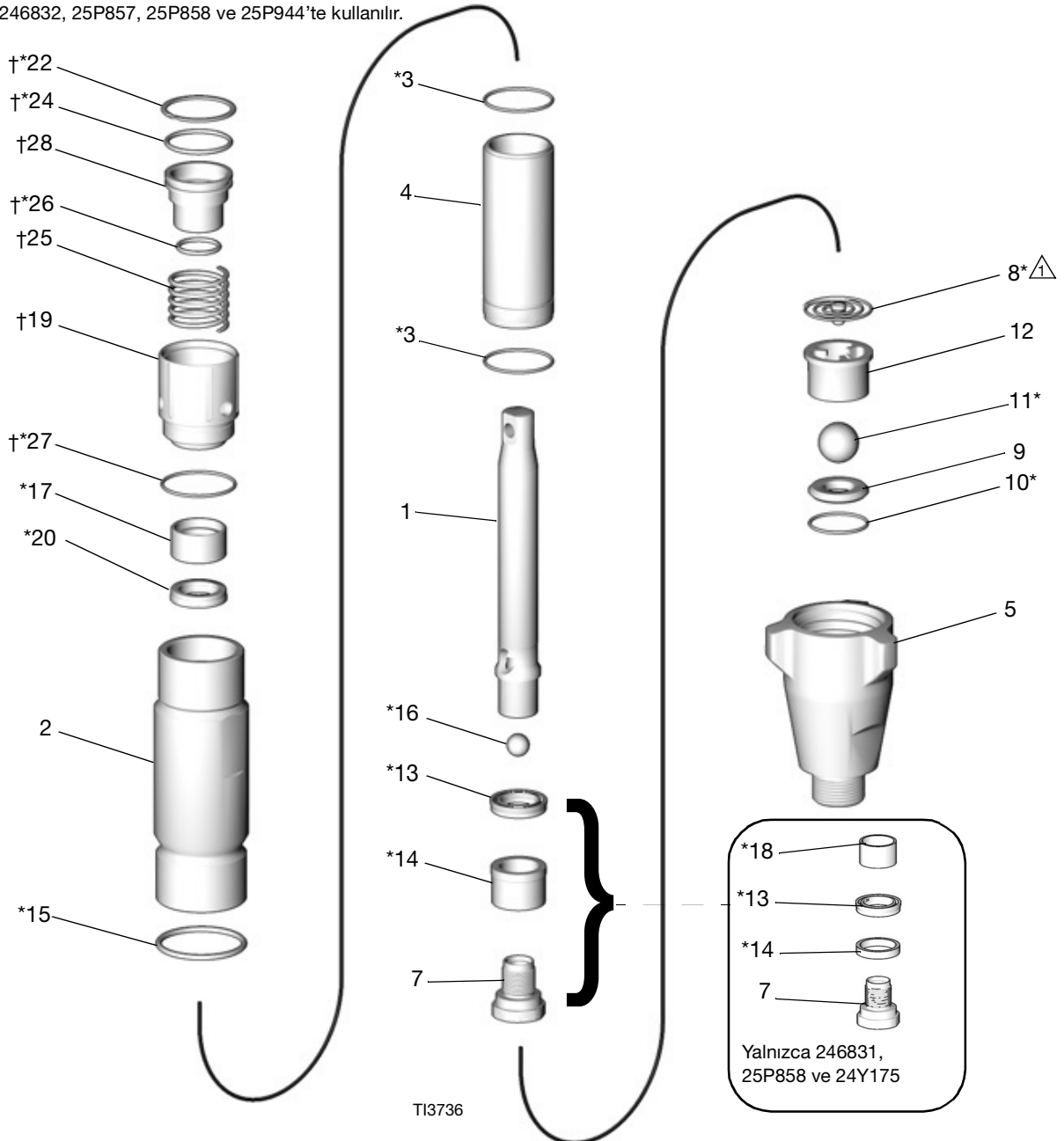

Ref.	Parça	Açıklama	Mkt.						
			246830	246831	246832	24Y175	25P857	25P858	25P944
1	240518	MİL, deplasman; sst	1				1		
	240517	MİL, deplasman; sst		1				1	
	246689	MİL, deplasman; sst			1				1
	15H110	MİL, deplasman; sst				1			
2	243346	SİLİNDİR, pompa	1				1		
	243347	SİLİNDİR, pompa		1				1	
	245413	SİLİNDİR, pompa			1				1
	17F955	SİLİNDİR, pompa				1			
3*	108526	O-HALKASI; PTFE	2			2	2		
	107098	O-HALKASI; PTFE		2				2	
	108822	O-HALKASI; PTFE			2				2
4	24P853	MANŞON, silindir; sst	1				1		
	193019	MANŞON, silindir; sst		1				1	
	193390	MANŞON, silindir; sst			1				1
	15H112	MANŞON, silindir; sst				1			
5	195892	MUHAFAZA, valf, giriş	1			1	1		
	195894	MUHAFAZA, valf, giriş		1				1	
	198219	MUHAFAZA, valf, giriş			1				1
7	24U993	KİT, valf, piston		1				1	
	287388	VALF, piston			1				
	287877	VALF, piston	1			1	1		
	249177	VALF, piston							1
8*	249770	YAY, giriş bilyesi			1				1
	257842	YAY, giriş		1				1	
	255335	YAY, giriş					1		
9	239922	YUVA, emme; karbür; 10 ve 11 öğelerini içerir	1			1	1		
	244199	YUVA, emme; karbür; 10 ve 11 öğelerini içerir		1				1	
	240918	YUVA, emme; karbür; 10 ve 11 öğelerini içerir			1				1
10*	107079	O-HALKASI; PTFE	1			1	1		
	108526	O-HALKASI; PTFE		1				1	
	107098	O-HALKASI; PTFE			1				1
11*	105445	BİLYA, giriş; sst; 0,5 inç (13 mm)	1			1	1		
	102972	BİLYA, giriş; sst; 0,875 inç (22 mm)		1				1	
	107167	BİLYA, giriş; sst; 1 inç (25 mm)			1				1
12	192624	KİLAVUZ, bilya	1			1	1		
	193027	KİLAVUZ, bilye		1				1	
	193391	KİLAVUZ, bilye			1				1
13*	117450	CONTA, u kap, piston; UHMWPE	1			1	1		
	117449	CONTA, u kap, piston; UHMWPE		1				1	
	117448	CONTA, u kap, piston; UHMWPE			1				1

Parçalar

Ref.	Parça	Açıklama	Mkt.						
			246830	246831	246832	24Y175	25P857	25P858	25P944
14*	15B078	BURÇ, piston	1				1		
	15J197	RULMAN, alt		1				1	
	15B079	BURÇ, piston			1				1
	17F958	RULMAN, alt				1			
15*	156593	O RING; BUNA-N	1			1	1		
	156633	O RING; BUNA-N		1				1	
	160325	O RING; BUNA-N			1				1
16*	105444	BILYA, piston; sst; 0,3125 inç (8 mm)	1			1	1		
	101947	BILYA, piston; sst; 0,375 inç (10 mm)		1				1	
	107203	BILYA, piston; sst; 0,5625 inç (14 mm)			1				1
17*	15B075	BURÇ, mil	1			1	1		
	15B074	BURÇ, mil		1				1	
	15B076	BURÇ, mil			1				1
18*	15J196	BURÇ, pompa		1				1	
	17F957	BURÇ, pompa				1			
19†	15C569	SOMUN, salmastra	1			1			
	15C571	SOMUN, salmastra		1					
	15C573	SOMUN, salmastra			1				
	25P883	SOMUN, salmastra					1		
	25P884	SOMUN, salmastra						1	
	25P885	SOMUN, salmastra							1
20*	117447	CONTA, u kap, boğaz; UHMWPE	1			1	1		
	117446	CONTA, u kap, boğaz; UHMWPE		1				1	
	117448	CONTA, u kap, boğaz; UHMWPE			1				1
22*†	118377	HALKA, tutucu	1			1			
	118378	HALKA, tutucu		1					
	118379	HALKA, tutucu			1				
24*†	118381	O RING; floroelastomer	1			1			
	107563	O RING; floroelastomer		1					
	118403	O RING; floroelastomer			1				
25†	118374	YAY	1			1			
	118375	YAY		1					
	118376	YAY			1				
26*†	118380	O RING; floroelastomer	1			1	1		
	110955	O RING; floroelastomer		1				1	
	C20111	O RING; floroelastomer			1				1
27*†	107563	O RING; floroelastomer	1			1	1		
	103414	O RING; floroelastomer		1				1	
	111178	O RING; floroelastomer			1				1
28†	15C570	PISTON, ıslak kap, ISO	1			1			
	15C572	PISTON, ıslak kap, ISO		1					
	15C574	PISTON, ıslak kap, ISO			1				

* Pompa Onarım Kitlerine (ayrıca satılır) dahil olan parçalar. Kit içerisinde bulunan bazı parçalar pompanızda kullanılamayabilir.

† Islak Kap Kitlerine dahil olan parçalar. Aşağıdaki tablodan pompanız için doğru kiti sipariş edin. 246928 Hazne Kiti hakkında bilgi için bkz. Sayfa 33.

Pompa Parçası	Pompa Onarım Kiti	Islak Kap Kiti
246830	246420	246962
246831	15C851	246963
246832	15C852	246964
24Y175	17K351	246962
25P857	18E195	
25P858	18E250	
25P944	18E249	

Komponent A Pompa Onarım Kitleri

15C851

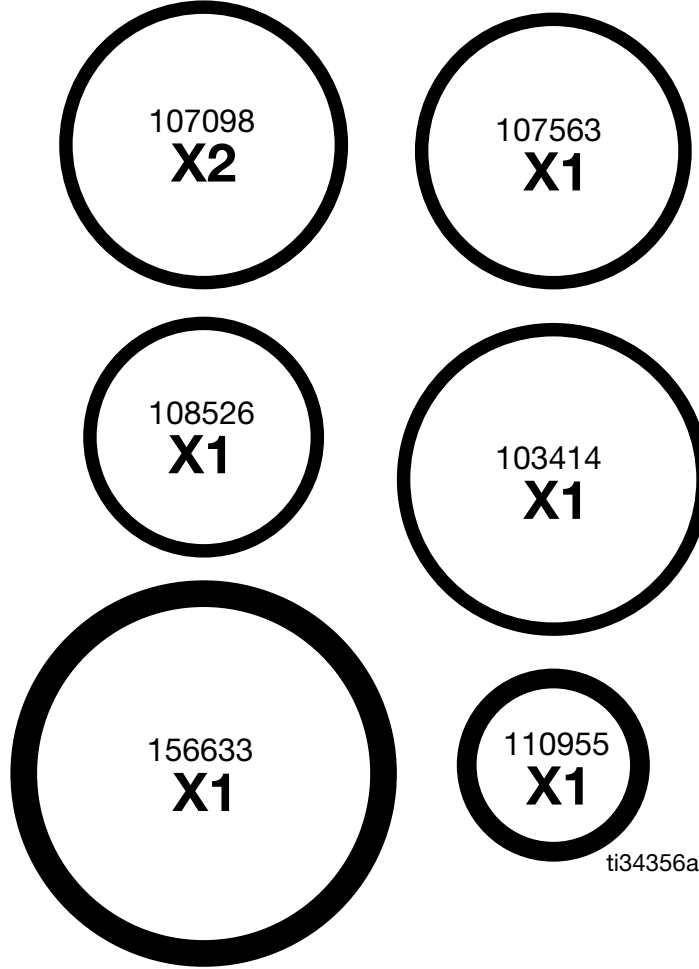

15C852

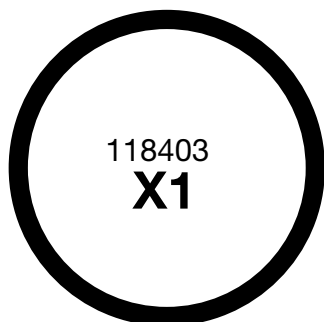
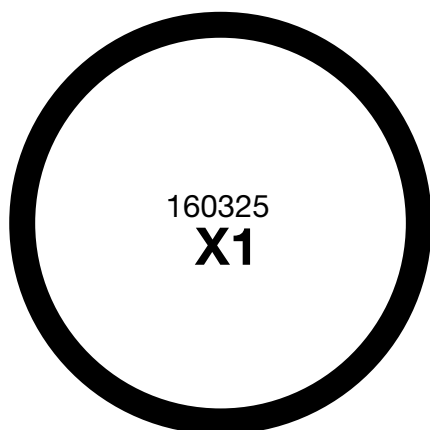
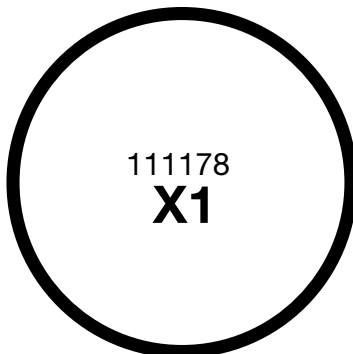
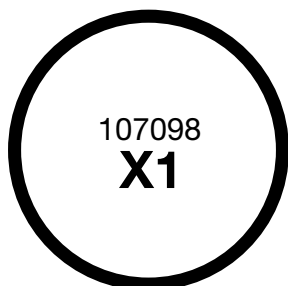
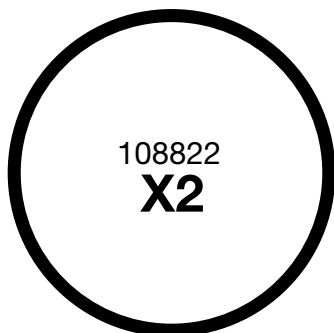

246420/17K351

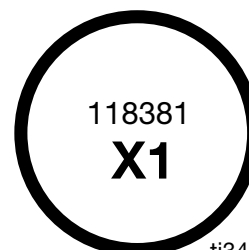
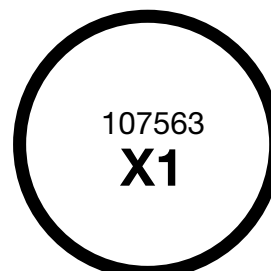
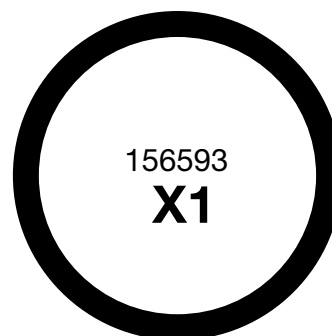

ti34359a

17K352

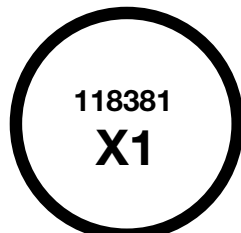
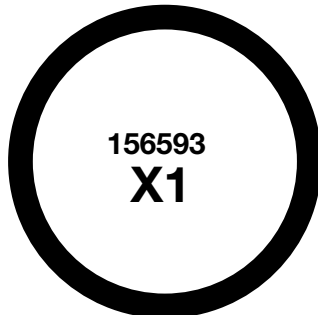
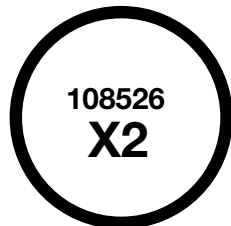
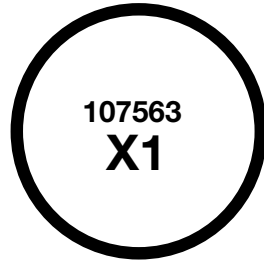

246420

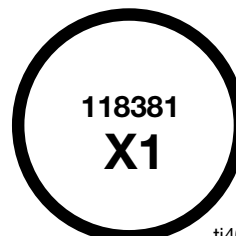
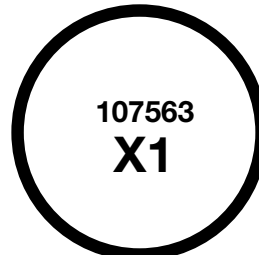
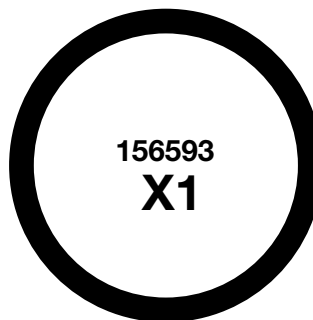
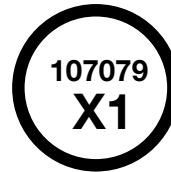

ti40682a

18E195

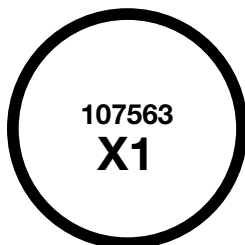
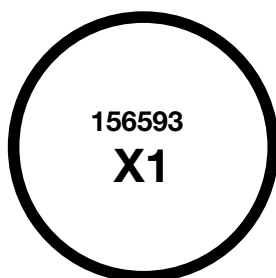

18E250

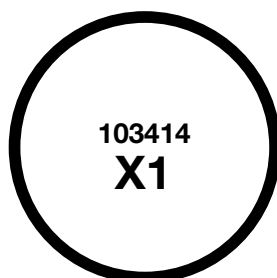
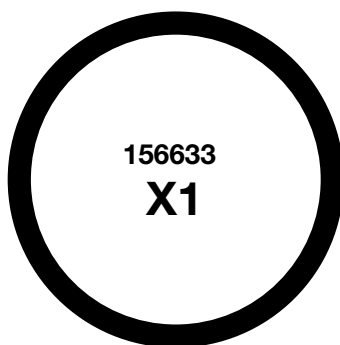
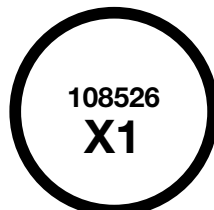
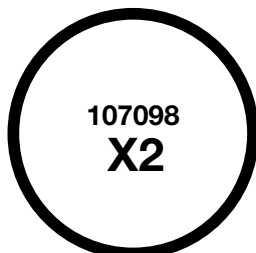

18E249

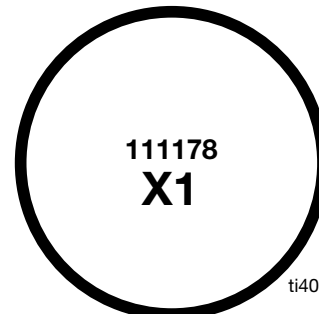
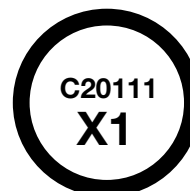
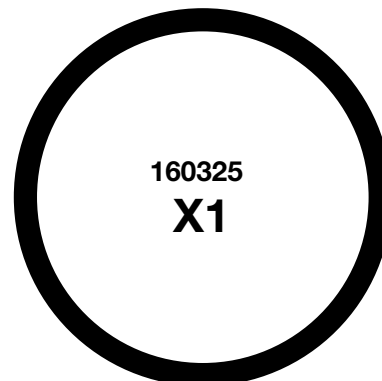
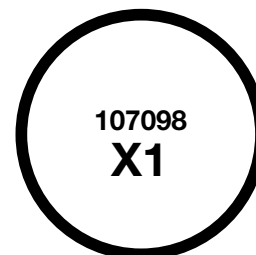
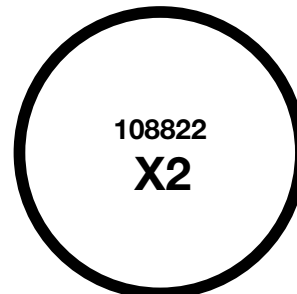

ti40683a

Komponent B (Reçine) Pompalar

Parça 245970	E-20 ve E-XP1; 1-7, 9-23 öğelerini içerir
Parça 245971	E-XP2 ve A-25; 1-7, 9-22 öğelerini içerir
Parça 245972	E-30; 1-22 öğelerini içerir (gösterilmiştir)
Parça 24Y174	A-XP1; 1-7, 9-22 öğelerini içerir
Parça 18D010	Reactor 3 E-20; 1-17, 19-22 öğelerini içerir

NOT: Bu pompalar aynı zamanda Mayıs 2003'ten önce inşa edilmiş Reactors'in Komponent A (ISO) tarafında da kullanılmıştır.

⚠ 245972 ve 18D010'da kullanılır.

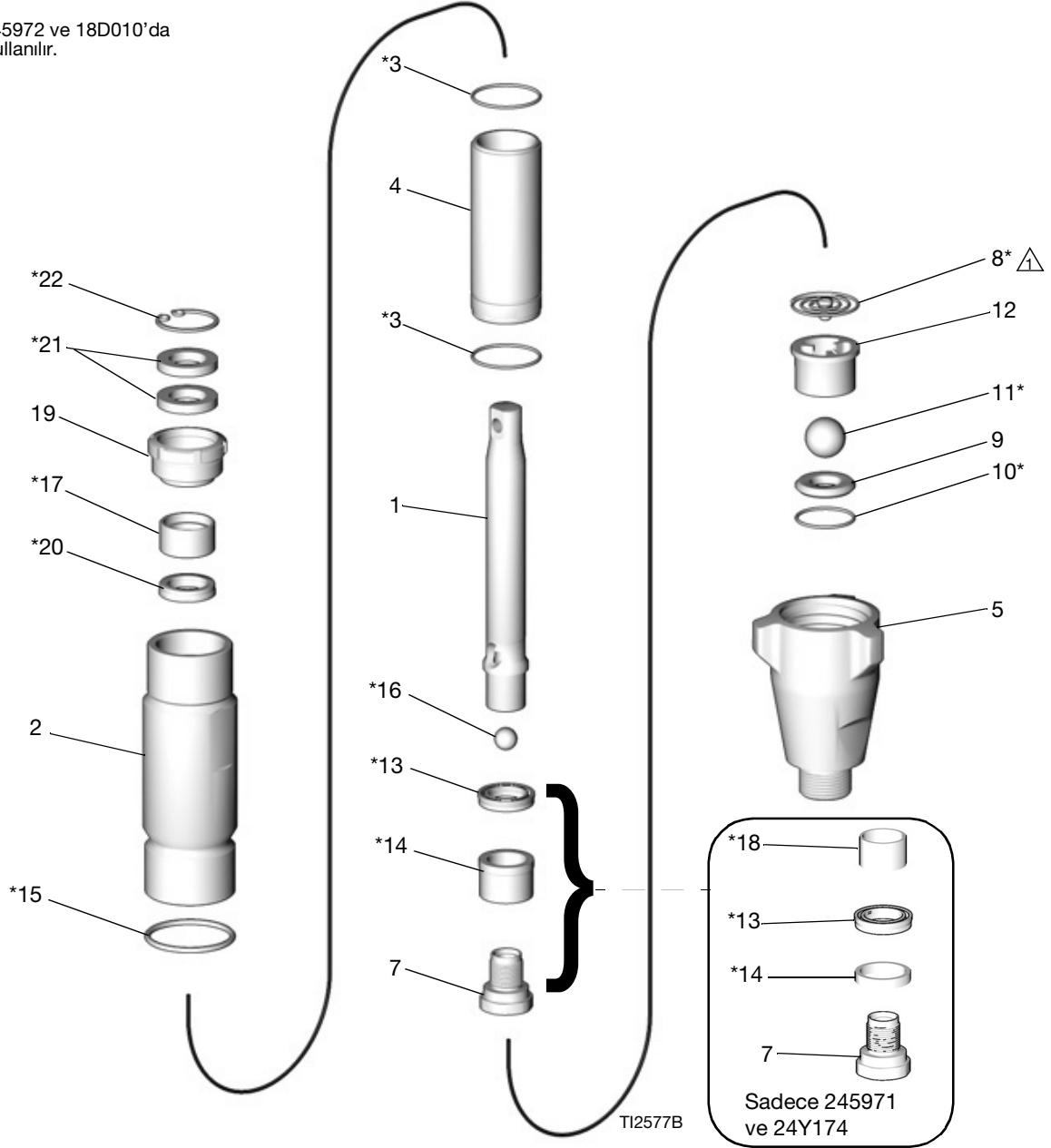

Ref.	Parça	Açıklama	Mkt.				
			245970	245971	245972	24Y174	18D010
1	240518	MIL, deplasman; sst	1				1
	240517	MIL, deplasman; sst		1			
	246689	MIL, deplasman; sst			1		
	15H110	MIL, deplasman; sst				1	
2	243346	SİLİNDİR, pompa	1				1
	243347	SİLİNDİR, pompa		1			
	245413	SİLİNDİR, pompa			1		
	17F955	SİLİNDİR, pompa				1	
3*	108526	O-HALKASI; PTFE	2			2	2
	107098	O-HALKASI; PTFE		2			
	108822	O-HALKASI; PTFE			2		
4	24P853	MANŞON, silindir; sst	1				1
	293019	MANŞON, silindir; sst		1			
	193390	MANŞON, silindir; sst			1		
	15H112	MANŞON, silindir; sst				1	
5	195892	MUHAFAZA, valf, giriş	1			1	1
	195894	MUHAFAZA, valf, giriş		1			
	198219	MUHAFAZA, valf, giriş			1		
7	24U993	KIT, valf, piston		1			
	287388	VALF, piston			1		
	287877	VALF, piston	1			1	1
8*	249770	YAY, giriş bilyesi			1		
	257842	YAY, giriş		1			
	255335	YAY, giriş bilyesi					1
9	239922	YUVA, emme; karbür; 10 ve 11 öğelerini içerir	1			1	1
	244199	YUVA, emme; karbür; 10 ve 11 öğelerini içerir		1			
	240918	YUVA, emme; karbür; 10 ve 11 öğelerini içerir			1		
10*	107079	O-HALKASI; PTFE	1			1	1
	108526	O-HALKASI; PTFE		1			
	107098	O-HALKASI; PTFE			1		
11*	105445	BİLYA, giriş; sst; 0,5 inç (13 mm)	1			1	1
	102972	BİLYA, giriş; sst; 0,875 inç (22 mm)		1			
	107167	BİLYA, giriş; sst; 1 inç (25 mm)			1		
12	192624	KILAVUZ, bilya	1			1	1
	193027	KILAVUZ, bilye		1			
	193391	KILAVUZ, bilye			1		
13*	117450	CONTA, u kap, piston; UHMWPE	1			1	1
	117449	CONTA, u kap, piston; UHMWPE		1			
	117448	CONTA, u kap, piston; UHMWPE			1		
14*	15B078	BURÇ, piston	1				1
	15J197	RULMAN, alt		1			
	15B079	BURÇ, piston			1		
	17F958	RULMAN, alt				1	
15*	156593	O RING; BUNA-N	1			1	1
	156633	O RING; BUNA-N		1			
	160325	O RING; BUNA-N			1		

Parçalar

Ref.	Parça	Açıklama	Mkt.				
			245970	245971	245972	24Y174	18D010
16*	105444	BILYA, piston; sst; 0,3125 inç (8 mm)	1			1	1
	101947	BILYA, piston; sst; 0,375 inç (10 mm)		1			
	107203	BILYA, piston; sst; 0,5625 inç (14 mm)			1		
17*	15B075	BURÇ, mil	1			1	1
	15B074	BURÇ, mil		1			
	15B076	BURÇ, mil			1		
18*	15J196	BURÇ, pompa		1			
	15J197	BURÇ, pompa				1	
19†	193046	SOMUN, keçe	1			1	1
	193032	SOMUN, salmastra		1			
	15J792	SOMUN, salmastra			1		
20*	117447	CONTA, u kap, boğaz; UHMWPE	1			1	1
	117446	CONTA, u kap, boğaz; UHMWPE		1			
	117448	CONTA, u kap, boğaz; UHMWPE			1		
21*	117597	RONDELA, keçe	2			2	2
	117599	RONDELA, keçe		2			
	117600	RONDELA, keçe			2		
22*	551528	HALKA, tutucu	1			1	1
	117718	HALKA, tutucu		1			
	117719	HALKA, tutucu			1		

† Islak Kap Dönüştürme Kitleri, 245970, 245971 ve 245972 pompalarını dönüştürmek için ayrı olarak satın alınabilir. Daha fazla bilgi için, bkz. sayfa 33.

* Pompa Onarım Kitlerine (ayrıca satılır) dahil olan parçalar. Kit içerisinde bulunan bazı parçalar pompanızda kullanılamayabilir. Aşağıdaki tablodan pompanız için doğru kiti sipariş edin.

Pompa Parçası	Onarım Kiti
245970	246420
245971	246421
245972	246422
24Y174	17K352
18D010	18E196

Komponent B Pompa Onarım Kitleri

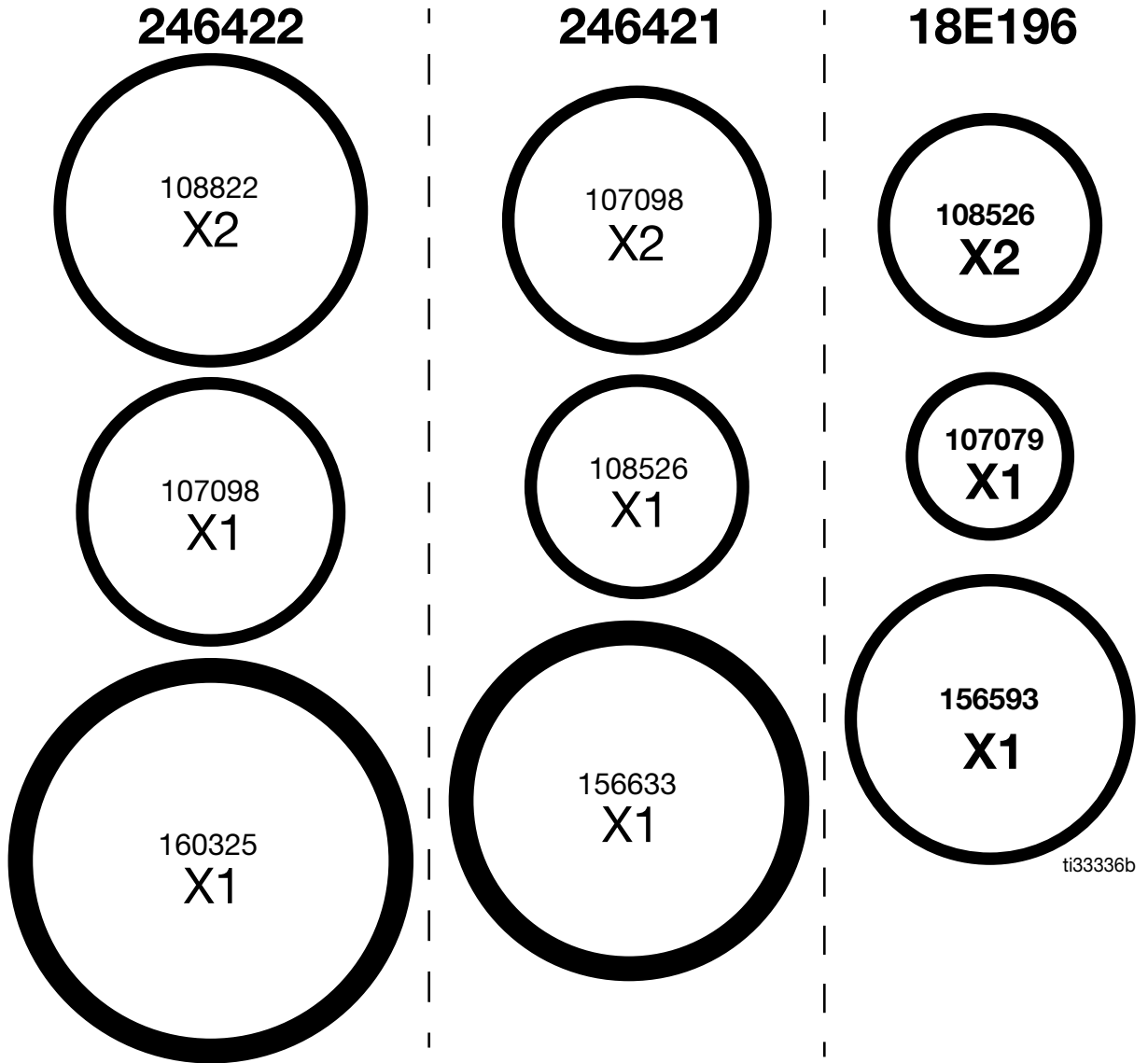

ti33336b

17K352

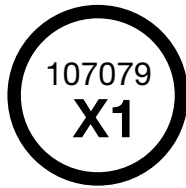
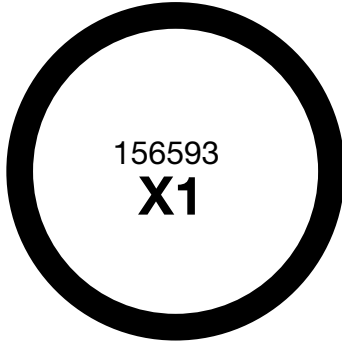

246420

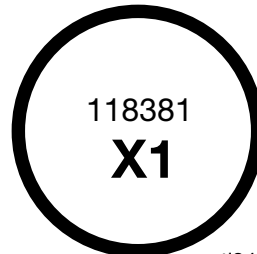
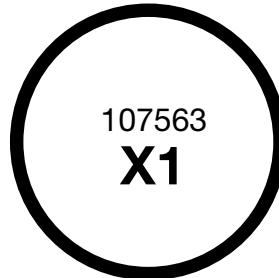
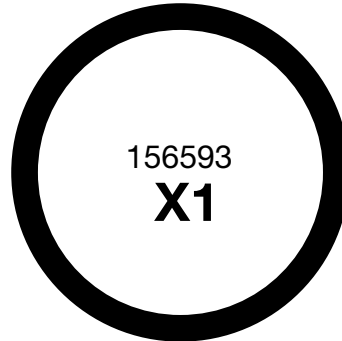
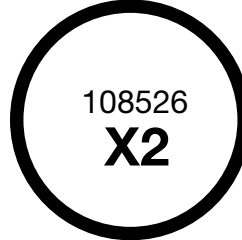
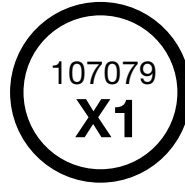

ti34358a

Aksesuarlar

Islak Kap Dönüştürme Kitleri

Bu kitler 245970, 245971 veya 245972 pompaları ıslak kaplı yıkama tasarımına dönüştürür. Pompanız için doğru kiti seçmek amacıyla aşağıdaki tabloya başvurun. Kitler, Pompa Islak Kap Yıkama Kitleri kılavuzunu içerir.

Parça	Islak Kap Dönüştürme Kiti	
245970, 24Y174	248061 , aşağıdakileri içerir:	
	246962 Islak Kap Kiti (parçalar için bkz. sayfa 23)	246928 Hazne Kiti (bkz. aşağıda)
245971, 262648	248062 , aşağıdakileri içerir:	
	246963 Islak Kap Kiti (parçalar için bkz. sayfa 23)	246928 Hazne Kiti (bkz. aşağıda)
245972	248063 , aşağıdakileri içerir:	
	246964 Islak Kap Kiti (parçalar için bkz. sayfa 23)	246928 Hazne Kiti (bkz. aşağıda)

246928 Hazne Kiti

Bu kit, Islak Kap Dönüştürme Kitleri 248061, 248062 ve 248063'e dahildir (yukarıya bakın).

Bu kit aynı zamanda eski tip bir ISO pompasının ıslak kaplı yıkama tasarımıyla değiştirilmesi durumunda da kullanılabilir. Bu kiti ayrıca sipariş edin ve Reactor için doğru pompayı 20 numaralı sayfadan sipariş edin.

Kit, ıslak kabı hazneyi yıkamak için TSL'yi beslemek üzere hazne, boru sistemi, montaj donanımı ve bağlantı parçaları içerir. Pompa Islak Kap Yıkama Kitleri kılavuzunu içerir.

Boğaz Contası Sıvısı

Komponent A pompalarındaki piston tarzı ıslak kaplar için veya komponent B pompalarının ıslak kabını doldurmak için haznede kullanın.

Parça	Miktar
206995	1 qt (1 l)
206996	1 gal. (3,8 litre)

217374 ISO Pompa Yağı

Piston tarzı olmayan komponent A pompaların (Mayıs 2003'ten önce üretilmiş) ıslak kaplarında ve pompaların yeniden inşasında dişi yağlayıcı olarak kullanın.

Teknik Özellikler

Deplasmanlı Pompa		
	ABD	Metrik
Maksimum akışkan çalışma basıncı	3500 psi	24,5 MPa, 245 bar
Etkin Deplasman Alanı		
246830, 245970, 24Y174, 24Y175, 18D010, 25P857 modelleri	0,396 inç ²	2,55 cm ²
246831, 245971, 25P858 modelleri	0,522 inç ²	3,56 cm ²
246832, 245972, 25P944 modelleri	0,743 inç ²	4,79 cm ²
Akışkan Giriş Boyutları		
246830, 246831, 245970, 245971, 24Y174, 24Y175, 18D010, 25P857, 25P858 modelleri	3/4 npt(f)	
246832, 245972, 25P944 modelleri	1 npt(f)	
Akışkan Çıkışı Boyutları		
246830, 245970, 24Y174, 24Y175, 18D010, 25P857 modelleri	1/4 npt(f)	
246831, 246832, 245971, 245972, 25P858, 25P944 modelleri	3/8 npt(f)	
Yapı Malzemeleri**		
Tüm modellerde ıslak malzemeler	paslanmaz çelik, PTFE, çinko kaplamalı karbon çeliği, asetal, tungsten karbür, krom kaplama, ultra yüksek moleküler ağırlıklı polietilen	
Notlar		
Tüm ticari markalar veya tescilli ticari markalar ilgili sahiplerine aittir.		

California Proposition 65

KALİFORNİYA SAKİNLERİ

 **UYARI:** Kanser ve üreme bozukluğu – www.P65warnings.ca.gov.

Standart Graco Garantisi

Graco, bu belgede bahsi geçmekte olup Graco tarafından üretilmiş ve Graco adını taşıyan hiçbir ekipmanda, kullanım için orijinal alıcıya satıldığı tarihte malzeme ve işçilik kusurları bulunmayacağını garanti eder. Graco tarafından yayınlanan her türlü özel, genişletilmiş ya da sınırlı garanti hariç olmak üzere Graco, satış tarihinden itibaren on iki ay süreyle Graco tarafından kusurlu olduğu belirlenen tüm ekipman parçalarını onaracak veya değiştirecektir. Bu garanti yalnızca, ekipmanın Graco'nun yazılı tavsiyelerine göre monte edilmiş, çalıştırılmış ve bakımı yapılmış olması durumunda geçerlidir.

Bu garanti genel aşınma ve yıpranmayı veya hatalı kurulum, yanlış uygulama, aşınma, korozyon, yetersiz veya uygun olmayan bakım, ihmal, kaza, tahrip veya Graco'nunkiler haricindeki bileşen parçalarının kullanılması sonucu ortaya çıkan hiçbir arıza, hasar veya yıpranmayı kapsamaz. Graco, gerek Graco makinesinin Graco tarafından sağlanmamış yapılar, aksesuarlar, ekipman veya malzemeler ile uyumsuzluğundan gerekse Graco tarafından sağlanmamış yapıların, aksesuarların, ekipmanın veya malzemelerin uygunsuz tasarımından, üretiminden, kurulumundan, kullanımından ya da bakımından kaynaklanan arıza, hasar veya yıpranmadan sorumlu olmayacaktır.

Bu garanti, iddia edilen kusurun doğrulanması için kusurlu olduğu iddia edilen ekipmanın nakliye ücreti önceden ödenmiş olarak bir Graco yetkili distribütörüne iade edilmesini şart koşar. Bildirilen arızanın doğrulanması durumunda, Graco tüm arızalı parçaları ücretsiz olarak onarır ya da değiştirir. Nakliye ücreti önceden ödenmiş makine orijinal alıcıya iade edilir. Ekipmanın muayenesi sonucunda malzeme ya da işçilik kusuruna rastlanmazsa onarım işi parça, işçilik ve nakliye maliyetlerini içerebilecek makul bir ücret karşılığında yapılır.

BU GARANTİ MÜNHAŞIRDIR VE TİCARİ ELVERİŞLİLİK YA DA BELİRLİ BİR AMACA UYGUNLUK GARANTİSİ DAHİL ANCAK BUNLARLA SINIRLI OLMAMAK ÜZERE AÇIKÇA YA DA ZİMNEN BELİRTİLEN DİĞER TÜM GARANTİLERİN YERİNE GEÇER.

Herhangi bir garanti ihlali durumunda Graco'nun yegane yükümlülüğü ve alıcının yegane çözüm hakkı yukarıda belirtilen şekilde olacaktır. Alıcı başka hiçbir kanun yolu (arızı veya sonuç olarak ortaya çıkan kâr kayıpları, satış kayıpları, kişilerin veya mülkün zarar görmesi veya diğer tüm arızı veya sonuç olarak ortaya çıkan kayıplar dahil ancak bunlarla sınırlı olmamak üzere) olmadığını kabul eder. Garanti ihlali ile ilgili her türlü işlem, satış tarihinden itibaren iki (2) yıl içinde yapılmalıdır.

GRACO TARAFINDAN SATILAN ANCAK GRACO TARAFINDAN ÜRETİLMİYEN AKSESUARLAR, EKİPMAN, MALZEMELER VEYA BİLEŞENLERLE İLGİLİ OLARAK GRACO HIÇBİR GARANTİ VERMEZ VE HIÇBİR ZİMNİ TİCARİ ELVERİŞLİLİK VE BELİRLİ BİR AMACA UYGUNLUK GARANTİSİNİ KABUL ETMEZ. Graco tarafından satılan fakat Graco tarafından üretilmeyen bu ürünler (elektrik motorları, şalterler, hortumlar vb.) var ise üreticilerinin garantisidir. Graco, alıcıya bu garantilerin ihlali için her türlü talebinde makul bir şekilde yardımcı olacaktır.

Graco hiçbir durumda, gerek sözleşme ihlali, garanti ihlali ya da Graco'nun ihmali gerekse bir başka nedenden dolayı, Graco'nun işbu sözleşme uyarınca makine temin etmesinden ya da bu sözleşme ile satılan herhangi bir ürün ya da diğer malların tedarik edilmesi, performansı ya da kullanımından kaynaklanan dolaylı, arızı, özel ya da sonuç olarak ortaya çıkan zararlardan sorumlu tutulamaz.

Graco Bilgileri

Graco ürünlerine ilişkin en son bilgiler için www.graco.com adresini ziyaret edin.
Patent bilgileri için bkz. www.graco.com/patents.

SİPARİŞ VERMEK İÇİN, Graco distribütörünüzle temasa geçin ya da en yakın distribütörü bulmak için arayın.
Telefon: 612-623-6921 **veya Ücretsiz Hat:** 1-800-328-0211 **Faks:** 612-378-3505

*Bu belgede yer alan tüm yazılı ve görsel veriler, basıldığı sırada mevcut olan en son ürün bilgilerini yansıtmaktadır.
Graco önceden haber vermeksizin, herhangi bir zamanda değişiklik yapma hakkını saklı tutar.*

Orijinal talimatların çevirisi. This manual contains Turkish. MM 309577

Graco Genel Merkezi: Minneapolis

Uluslararası Ofisler: Belçika, Çin, Japonya ve Kore

GRACO INC. AND SUBSIDIARIES • P.O. BOX 1441 • MINNEAPOLIS MN 55440-1441 • USA
Telif Hakkı 2003, Graco Inc. Tüm Graco üretim yerleri ISO 9001 tescillidir.

www.graco.com

Revizyon ZAB, Ocak 2024