

Οδηγίες-Εξαρτήματα Ενσωματωμένα Δομοστοιχεία Ελέγχου Αέρα



3A0086H

EL

Ενσωματωμένοι έλεγχοι αέρα για χρήση με NXT® Προτύπου 2200, 3400, και 6500 Αεροκινητήρες. Για επαγγελματική Χρήση ΜΟΝΟ.

100 psi (0,69 MPa, 6,9 bar) Μέγιστη Ρυθμιζόμενη Πίεση Λειτουργίας

NXT011, Σειρά E

Με ρυθμιστή κλειδώματος αέρα και 110 psi (0,76 MPa, 7,6 bar) βαλβίδα αποσυμπίεσης

NXT021, Σειρά E

Με ρυθμιστή μη κλειδώματος αέρα και 110 psi (0,76 MPa, 7,6 bar) βαλβίδα αποσυμπίεσης

NXT031, Σειρά E

Με ρυθμιστή κλειδώματος αέρα 85 psi (0,58 MPa, 5,8 bar) βαλβίδα αποσυμπίεσης



Σημαντικές οδηγίες για την ασφάλεια

Διαβάστε όλες τις προειδοποιήσεις και τις οδηγίες σε αυτό το εγχειρίδιο και στο εγχειρίδιο 311238 Αεροκινητήρα NXT. Φυλάξτε αυτές τις οδηγίες.

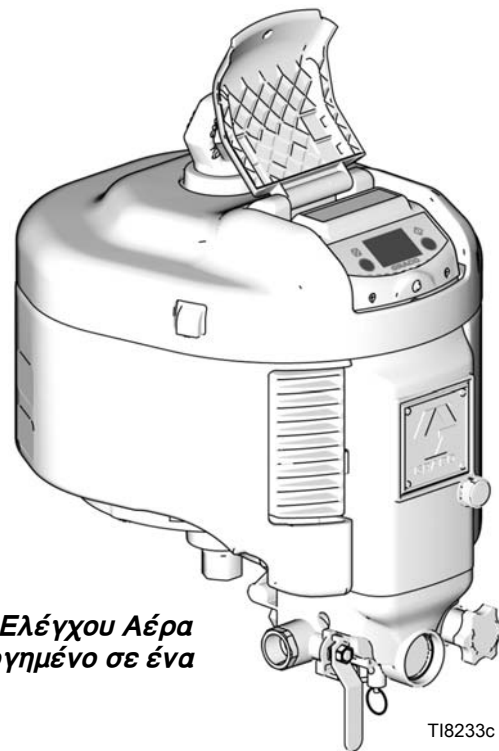

Ενσωματωμένο Δομοστοιχείο Ελέγχου Αέρα που παρουσιάζεται συναρμολογημένο σε ένα Αεροκινητήρα NXT

T18233c

Περιεχόμενα

Σχετικά Εγχειρίδια	2	Εξαρτήματα	12
Προειδοποιήσεις	3	Παρελκόμενα	13
Εγκατάσταση	4	Σχηματικό Διάγραμμα	14
Λειτουργία	5	Τεχνικά Στοιχεία	15
Αντιμετώπιση Προβλημάτων	7	Βασική Εγγύηση Graco	16
Επισκευή	9		

Σχετικά Εγχειρίδια





Εγχειρίδια είναι διαθέσιμα στο www.graco.com.

Το παρόν εγχειρίδιο διατίθεται στις ακόλουθες γλώσσες:

Εγχειρίδιο	Γλώσσα
3A0081	Κινέζικα
3A0082	Δανέζικα
3A0083	Γαλλικά
3A0084	Φινλανδικά
3A0085	Γερμανικά
3A0086	Ελληνικά
3A0087	Ιταλικά
3A0088	Ιαπωνικά
3A0089	Κορεατικά
3A0090	Νορβηγικά
3A0091	Πολωνικά
3A0092	Πορτογαλικά
312917	Ρωσικά
313800	Ισπανικά
3A0093	Σουηδικά
3A0094	Τουρκικά

Προειδοποιήσεις

Οι ακόλουθες προειδοποιήσεις αφορούν τη ρύθμιση, χρήση, γείωση, συντήρηση και επισκευή του παρόντος εξοπλισμού. Το θαυμαστικό αφορά γενική προειδοποίηση και τα σύμβολα κινδύνου αναφέρονται σε κινδύνους σχετικούς με διαδικασίες. Να ανατρέχετε σε αυτές τις Προειδοποιήσεις. Ενδέχεται να βρείτε πρόσθετες προειδοποιήσεις σχετικά με το προϊόν σε ολόκληρο το παρόν εγχειρίδιο, όπου απαιτείται.

 ΠΡΟΕΙΔΟΠΟΙΗΣΗ	
	<p>ΚΙΝΔΥΝΟΣ ΕΞΟΠΛΙΣΜΟΥ ΥΠΟ ΠΙΕΣΗ</p> <p>Τυχόν εκτόξευση ρευστού στα μάτια ή το δέρμα από το πιστόλι/βαλβίδα διανομής, ή λόγω διαρροής ή σπασμένων εξαρτημάτων, ενδέχεται να προκαλέσει σοβαρό τραυματισμό.</p> <ul style="list-style-type: none"> • Εκτελείτε τη Διαδικασία Εκτόνωσης της Πίεσης που περιγράφεται στο εγχειρίδιο όταν διακόπτετε τη βαφή και πριν προβείτε σε έκπλυση, έλεγχο ή συντήρηση του εξοπλισμού. • Προτού να προβείτε σε λειτουργία του εξοπλισμού, σφίξτε όλες τις συνδέσεις των σωλήνων παροχής ρευστού. • Ελέγχετε τους ελαστικούς σωλήνες, τους αγωγούς και τις ζεύξεις καθημερινά. Φροντίζετε για την άμεση αντικατάσταση οιασδήποτε εξαρτημάτων φέρουν φθορές ή βλάβες.
	<p>ΑΤΟΜΙΚΟΣ ΠΡΟΣΤΑΤΕΥΤΙΚΟΣ ΕΞΟΠΛΙΣΜΟΣ</p> <p>Όταν χειρίζεστε, συντηρείτε ή βρίσκεστε στον χώρο χειρισμού του εξοπλισμού, πρέπει να φοράτε κατάλληλο προστατευτικό εξοπλισμό που σας προφυλάσσει από το ενδεχόμενο σοβαρού τραυματισμού, συμπεριλαμβανομένων του τραυματισμού στα μάτια, της εισπνοής τοξικών αναθυμιάσεων, των εγκαυμάτων και της απώλειας ακοής. Ο εν λόγω εξοπλισμός περιλαμβάνει, μεταξύ άλλων:</p> <ul style="list-style-type: none"> • Προστατευτικά για τα μάτια • Ρουχισμό και αναπνευστήρα σύμφωνα με τις συστάσεις του κατασκευαστή του ρευστού και του διαλύτη • Γάντια • Ωτοασπίδες
	<p>ΚΙΝΔΥΝΟΣ ΑΠΟ ΕΣΦΑΛΜΕΝΟ ΧΕΙΡΙΣΜΟ ΤΟΥ ΕΞΟΠΛΙΣΜΟΥ</p> <p>Τυχόν εσφαλμένος χειρισμός του εξοπλισμού μπορεί να προκαλέσει τον θάνατο ή σοβαρό τραυματισμό.</p> <ul style="list-style-type: none"> • Μην χρησιμοποιείτε τη μονάδα όταν είστε κουρασμένοι ή όταν βρίσκεστε υπό την επήρεια ναρκωτικών ουσιών ή αλκοόλ. • Μην υπερβαίνετε τη μέγιστη πίεση λειτουργίας ή την ονομαστική θερμοκρασία του εξαρτήματος με τη χαμηλότερη ονομαστική τιμή. Βλέπε Τεχνικά Στοιχεία σε όλα τα εγχειρίδια εξοπλισμού. • Χρησιμοποιείτε ρευστά και διαλύτες συμβατά με τα διαβρεχόμενα εξαρτήματα του εξοπλισμού. Βλέπε Τεχνικά Στοιχεία σε όλα τα εγχειρίδια εξοπλισμού. Διαβάστε τις προειδοποιήσεις των κατασκευαστών του ρευστού και του διαλύτη. Για λεπτομερείς πληροφορίες σχετικά με το υλικό που έχετε στη διάθεσή σας, ζητήστε τα δελτία MSDS (Δελτία Στοιχείων Ασφαλείας Υλικών) από τον διανομέα ή το κατάστημα πώλησης του υλικού. • Ελέγχετε τον εξοπλισμό καθημερινά. Φροντίζετε για την άμεση επισκευή ή αντικατάσταση οιασδήποτε εξαρτημάτων που φέρουν φθορές ή βλάβες, χρησιμοποιώντας μόνο γνήσια ανταλλακτικά της Graco. • Μην επιφέρετε μετατροπές ή τροποποιήσεις στον εξοπλισμό. • Χρησιμοποιείτε τον εξοπλισμό μόνο για τη χρήση για την οποία προορίζεται. Για περισσότερες πληροφορίες, καλέστε τον αντιπρόσωπο της Graco. • Φροντίστε ώστε οι ελαστικοί σωλήνες και τα καλώδια να μην διέρχονται από περιοχές κίνησης και να μην έρχονται σε επαφή με αιχμηρές άκρες, κινητά μέρη και θερμές επιφάνειες. • Μην συστρέψετε και μην λυγίζετε πολύ τους ελαστικούς σωλήνες, ούτε να χρησιμοποιείτε τους ελαστικούς σωλήνες για να σύρετε τον εξοπλισμό. • Κρατήστε τα παιδιά και τα ζώα μακριά από τον χώρο εργασίας. • Τηρείτε όλους τους ισχύοντες κανονισμούς ασφαλείας.

Εγκατάσταση

Τα Δομοστοιχεία Ελέγχου Αέρα NXT011 και NXT031 (ρυθμιστής κλειδώματος αέρα) και NXT021 (ρυθμιστής μη κλειδώματος αέρα) είναι διαθέσιμα.

1. Εγκαταστήστε τον παρεχόμενο δακτύλιο ο-σχήματος (43) στο μετωπικό εργαλείο διεύρυνσης οπών στην άνω πλευρά του δομοστοιχείου ελέγχου αέρα (D). Στερεώστε το δομοστοιχείο στον αεροκινητήρα (M) με τις δύο παρεχόμενες βίδες (44). Αρχίστε το πέρασμα των βιδών με το χέρι πρίν χρησιμοποιήσετε ένα εργαλείο. Στρέψτε με ροπή 20 ft-lb (27,1 N•m).

⚠ Οι βίδες είναι με σπειρώμα. Αρχίστε το πέρασμα με το χέρι πρίν χρησιμοποιήσετε ένα εργαλείο. Στρέψτε με ροπή 20 ft-lb (27,1 N•m).

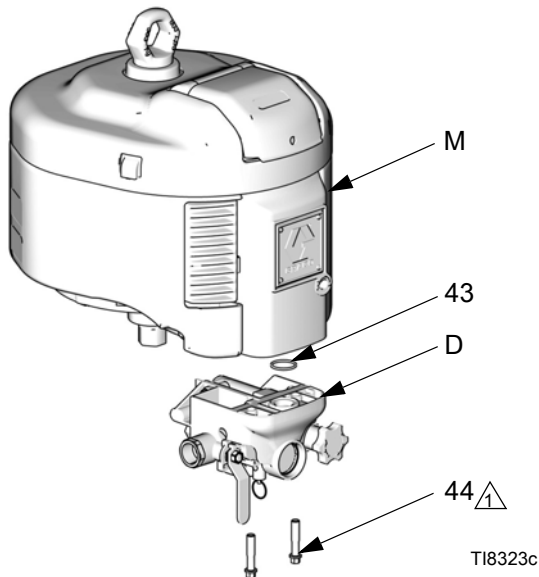

2. Κεντρική βαλβίδα αέρα τύπου εξαέρωσης (B).

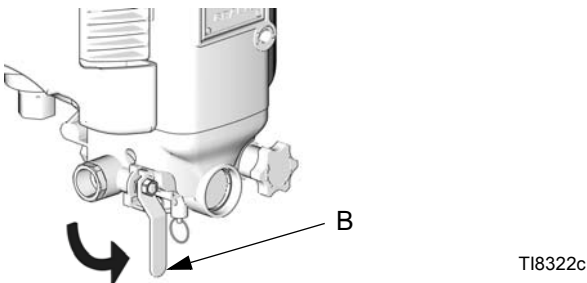

3. Στρίψτε το κουμπί ρυθμιστή αέρα (C) πλήρως αντίθετα προς τη φορά των δεικτών του ρολογιού.

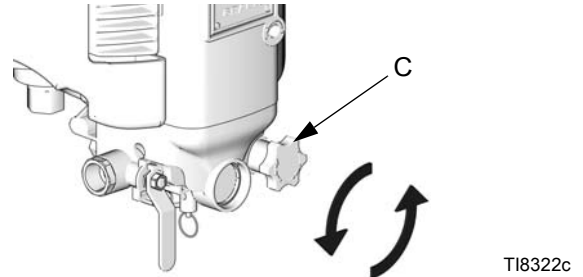

4. Κρατήστε την 3/4 ηrt(f) συναρμογή εισόδου αέρα (A) με ένα 1-5/16 in. γαλλικό κλειδί για να το αποτρέψετε από συστολή ενώ συνδέετε ασφαλώς τον αγωγό παροχής αέρα.

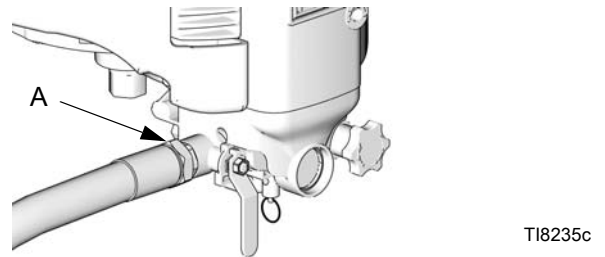



Λειτουργία

Αναγνώριση Ταυτότητας Εξαρτήματος

Τα Δομοστοιχεία Ελέγχου Αέρα NXT011 και NXT031 (ρυθμιστής κλειδώματος αέρα) και NXT021 (ρυθμιστής μη κλειδώματος αέρα) περιλαμβάνουν εξαρτήματα αγωγών αέρα σε μια ενσωματωμένη συναρμογή. Δείτε Εικ. 1.

Κεντρική βαλβίδα αέρα τύπου εξαέρωσης (B)

					
---	---	--	--	--	--

Ο εγκλωβισμένος αέρας μπορεί να προκαλέσει την απρόσμενη λειτουργία της βαλβίδας, με πιθανό αποτέλεσμα την πρόκληση σοβαρού τραυματισμού από πιστόλι ή κινούμενα μέρη.

Η κόκκινη-χειριζόμενη κύρια βαλβίδα απαγωγής αέρα (E) απαιτείται στο σύστημά σας για να εκτονώσει τον αέρα που παγιδεύεται μεταξύ αυτής και του αεροκινητήρα και του πιστολιού όταν η βαλβίδα είναι κλειστή.

Ρυθμιστής αέρα (C)

Ρυθμίζει την πίεση αέρα στον κινητήρα και την πίεση εξόδου ρευστού της αντλίας. Δείτε το μετρητή (D) για να διαβάσετε την πίεση αέρα.

Φίλτρο αέρα (E)

Αφαιρεί τους επιβλαβείς μολυσματικούς παράγοντες από είσοδο στο δομοστοιχείο ελέγχου αέρα και στον αεροκινητήρα.

Βαλβίδα Αποσυμπίεσης Ασφάλειας (F)

Ανοίγει αυτόματα για να εκτονώσει την πίεση αέρα, προκειμένου να αποφευχθεί η υπερβολική πίεση στην αντλία.

Επεξήγηση για Εικ. 1

- A Είσοδος αέρα, 3/4 npt(f)
- B Κεντρική Βαλβίδα Αέρα τύπου Εξαέρωσης
- C Κουμπί Ρύθμισης Ρυθμιστή Αέρα (κλειδώματος ή μη-κλειδώματος)
- D Μετρητής Πίεσης Αέρα
- E Φίλτρο Αέρα (μερικώς κρυμμένο)
- F Βαλβίδα Εκτόνωσης Ασφαλείας

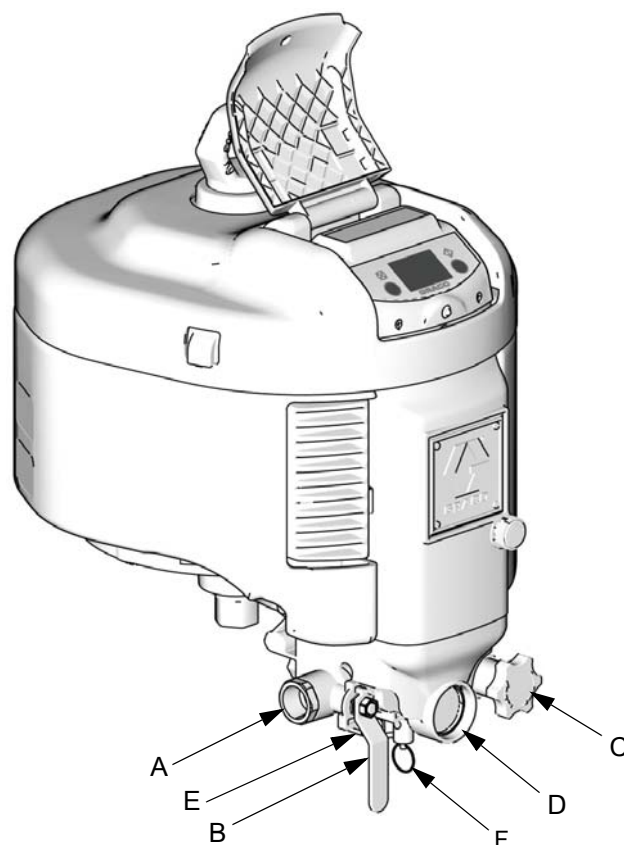

T18233c

Εικ. 1: Δομοστοιχείο Ελέγχου Αέρα Συναρμολογημένο σε Αεροκινητήρα NXT

Εκκίνηση

1. Στρίψτε το κουμπί ρυθμιστή αέρα (C) πλήρως αντίθετα προς τη φορά των δεικτών του ρολογιού.

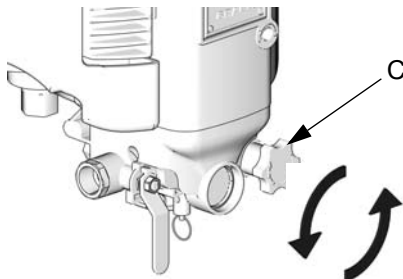

T18322c

Μια μικρή ποσότητα αέρα που διέρχεται μέσω της συναρμογής του κουμπιού (18) είναι κανονική.

2. Κεντρική βαλβίδα αέρα τύπου εξαέρωσης (B).

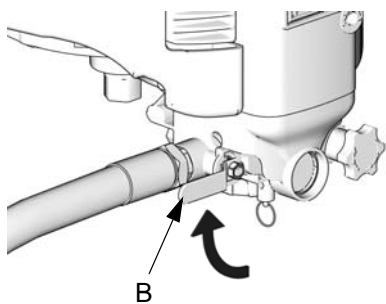

T18236c

3. Στρίψτε το κουμπί ρυθμιστή αέρα (C) δεξιόστροφα μέχρι η πίεση αέρα να φθάσει το επιθυμητό σημείο ρύθμισης.

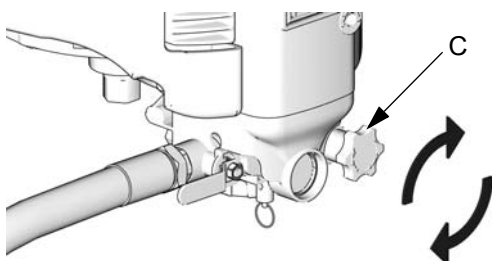

T18236c

Ρυθμιστής Κλειδώματος (NXT011 και NXT031 μόνο)

1. Για να κλειδώσετε το επιθυμητό σημείο ρύθμισης πίεσης, ωθήστε το κουμπί (C) προς τα μέσα.

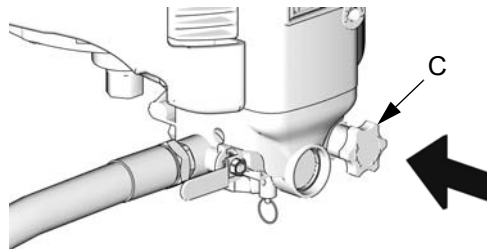

T18236c

2. Τραβήξτε το κουμπί προς τα έξω για να ξεκλειδώσετε, ρυθμίστε έπειτα το ρυθμιστή στο επιθυμητό σημείο ρύθμισης πίεσης.

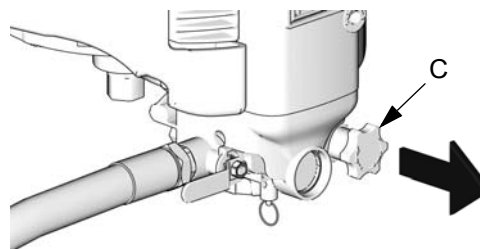

T18236c

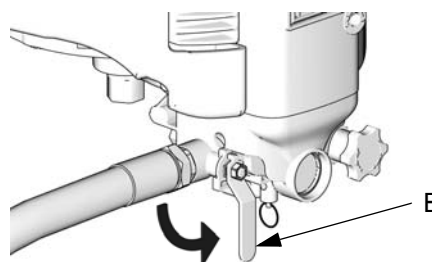

Τερματισμός λειτουργίας

Κεντρική βαλβίδα αέρα τύπου εξαέρωσης (B).



T18235c



Αντιμετώπιση Προβλημάτων

Πρόβλημα	Αιτία	Διάλυμα
Υπερβολική διαρροή αέρα από το περίβλημα ρυθμιστή, ή ο μετρητής παρουσιάζει ασταθή ρυθμιζόμενη πίεση.	Χαλαρό ή φθαρμένο διάφραγμα (17d).	Σφίγξτε το περίβλημα ή επισκευάστε το ρυθμιστή χρησιμοποιώντας την εξάρτηση επισκευής NXT095. Βλέπε σελίδα 10.
	Φθαρμένο κάθισμα (17e) ή εμβολίσκος (17f).	Επισκευάστε τον ρυθμιστή χρησιμοποιώντας την εξάρτηση επισκευής NXT095. Βλέπε σελίδα 10.
	Σφραγίσματα κύριων στροφίων ή βαλβίδα αποσυμπίεσης φθαρμένη.	Αντικαταστήστε με την εξάρτηση στροφίου NXT098, σελίδα 10.
	Εμβολίσκος γρήγορης εξάτμισης (20b) ή κάθισμα (20a) φθαρμένο.	Αντικαταστήστε με την εξάρτηση επισκευής γρήγορης εξάτμισης NXT099, σελίδα 10.
Αέρας που διαρρέει από την οπή διεξόδου γρήγορης εξάτμισης.	Φθαρμένος δακτύλιος ο-σχήματος εμβολίσκου (20c).	Αντικαταστήστε με την εξάρτηση επισκευής γρήγορης εξάτμισης NXT099, σελίδα 10.
	Εμβολίσκος γρήγορης εξάτμισης (20b) ή κάθισμα (20a) φθαρμένο.	Αντικαταστήστε με την εξάρτηση επισκευής γρήγορης εξάτμισης NXT099, σελίδα 10.
Αέρας που διαρρέει από την οπή διεξόδου σφαιρικής βαλβίδας.	Χαλαρή συναρμογή εισόδου (32a).	Σφίγξτε τη συναρμογή εισόδου. Βλέπε σελίδα 11.
	Φθαρμένα σφραγίσματα βαλβίδας (32b, 32d).	Επισκευάστε την σφαιρική βαλβίδα χρησιμοποιώντας την εξάρτηση επισκευής NXT097. Βλέπε σελίδα 11.
Ο ρυθμιστής δεν ρυθμίζει την πίεση.	Φθαρμένοι δακτύλιοι ο-σχήματος στροφίων ή φθαρμένο/χαλασμένο διάφραγμα (17d).	 
		<p>Με τον αέρα ανοικτό και την κύρια αεροβαλβίδα απαγωγής (B) ανοικτή, ξεβιδώστε το περίβλημα ρυθμιστή (19).</p> <ul style="list-style-type: none"> Εάν η πίεση πέφτει, το διάφραγμα είναι χαλασμένο. Εγκαταστήστε την Εξάρτηση Επισκευής NXT095, σελίδα 10. Εάν ο αέρας διαρρέει έξω από το κατώτατο στόμιο, οι δακτύλιοι ο-σχήματος στροφίων είναι φθαρμένοι. Εγκαταστήστε την Εξάρτηση Επισκευής NXT098, σελίδα 10.
Ο μετρητής δεν θα πάει στο 0 όταν η σφαιρική βαλβίδα είναι ανοικτή και το κουμπί γυρισθεί αντίθετα προς τη φορά των δεικτών του ρολογιού στο 0.	Ο εκπλυντήρας (17c) είναι στη λανθασμένη πλευρά του διαφράγματος (17d).	Μετακινήστε τον εκπλυντήρα (17c) στην πλευρά ελαττηρίου του διαφράγματος.
	Το κάθισμα αέρα πιλότου (17e) δεν είναι πλήρως καθισμένο.	Περιστρέψτε το κάθισμα αέρα πιλότου (17e) προς τα μέσα μέχρι να είναι πλήρως καθισμένο.
	Το σφράγισμα (3) είναι πάρα πολύ λεπτό ή χαλασμένο προκαλώντας τον αέρα να διαρρεύσει στον αεροθάλαμο πιλότου.	Αντικαταστήστε το σφράγισμα τύπου κοχλία (3). Το σφράγισμα πρέπει να έχει ένα ελάχιστο πάχος 0,065 in. (1,65 mm).

Πρόβλημα	Αιτία	Διάλυμα
Η πίεση μετρητή αυξάνει πάνω από την πίεση καθορισμένου σημείου.	Διαρροή στον οπίσθιο δακτύλιο ο-σχήματος στροφίου (8), το οποίο αυξάνει την πίεση αέρα πιλότου ακόμη και κατά τον ψεκασμό.	Αντικαταστήστε τη συναρμογή στροφίου (8) με την εξάρτηση στροφίου NXT098.
	Διαρροή στον εμπρόσθιο δακτύλιο ο-σχήματος στροφίου (8), η οποία αυξάνει την πίεση αεροκινητήρα όταν είναι σε παύση.	Αντικαταστήστε τη συναρμογή στροφίου (8) με την εξάρτηση στροφίου NXT098.
	Επικόλληση συναρμογής στροφίου (8).	Καθαρίστε και λαδώστε το στροφίο (8). Προσθέστε λάδι στο δοχείο φίλτρου και λειτουργείστε τον κινητήρα. Ή, προσθέστε λιπαντήρα στην παροχή αέρα.
	Διαρροή (3) σφραγίσματος.	Αντικαταστήστε το σφράγισμα τύπου κοχλία (3). Το σφράγισμα πρέπει να έχει ένα ελάχιστο πάχος 0,065 in. (1,65 mm).
	Πλευρική οπή ή εμβυσματωμένη μέσω της διεξόδου στο σωλήνα διαφράγματος (17d).	Καθαρίστε την διεξοδο και την οπή πλευράς 0,015 in. (0,381 mm).
Η πίεση αέρα πέφτει όταν η αντλία πραγματοποιεί κύκλους.	Ο εύκαμπτος αεραγωγός έχει πάρα πολύ μικρή εσωτερική διάμετρο.	Χρησιμοποιήστε ένα 3/4 in. ΕΔ εύκαμπτο αεραγωγό.
	Η παροχή αέρα δεν είναι επαρκής. (Ελέγξτε τον μετρητή μεταξύ του εύκαμπτου αγωγού και της εισόδου.)	Χρησιμοποιήστε έναν μεγαλύτερο αεροσυμπιεστή.
	Το φίλτρο αέρα (6) είναι συνδεδεμένο.	Αντικαταστήστε το φίλτρο αέρα με την εξάρτηση NXT092. Ή, βελτιώστε με ένα μεγαλύτερο φίλτρο συγχώνευσης με έναν χειροκίνητο αγωγό (NXT094), ή με έναν αυτόματο αγωγό απαγωγής (NXT093). Δείτε τη σελίδα Παρελκόμενα και το εγχειρίδιο 406659 13.

ΕΠΙΣΚΕΥΗ

Διαδικασία Εκτόνωσης Πίεσης

						
Ακολουθήστε Διαδικασία Εκτόνωσης Πίεσης όταν σταματάτε τον ψεκασμό και πριν καθαρίσετε, ελέγξετε, ή συντηρήσετε τον εξοπλισμό.						

1. Κεντρική βαλβίδα αέρα τύπου εξαέρωσης (B).

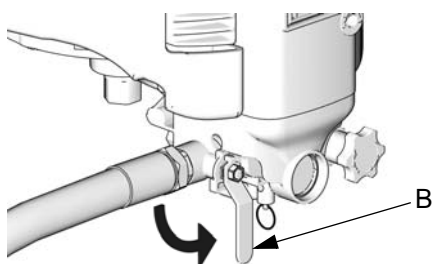

T18235c

2. Σιγουρευτείτε ότι ο μετρητής (D) δείχνει μηδέν (0). Εάν όχι, τραβήξτε τον δακτύλιο αποσυμπίεσης για να αποσυμπιέσει την πίεση αέρα.

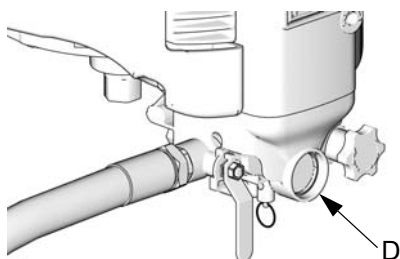

T18235c

3. Στρίψτε το κουμπί ρυθμιστή αέρα (C) πλήρως αντίθετα προς τη φορά των δεικτών του ρολογιού.

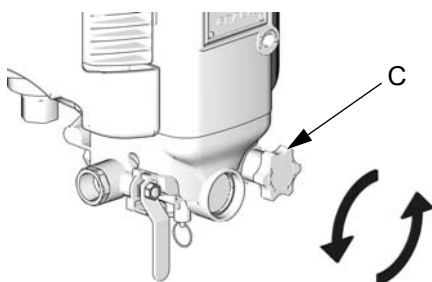

T18322c

Αντικαταστήστε το Στοιχείο Φίλτρου

1. Εκτονώστε την πίεση, σελίδα 9.
2. Αφαιρέστε το δοχείο φίλτρου (E) με γαλλικό κλειδί. Αφαιρέστε το στοιχείο φίλτρου (G).
3. Εγκαταστήστε νέο στοιχείο φίλτρου (G) στην πλήμνη μέσα στο δοχείο (E). Επανατοποθετήστε το δοχείο 1/4 στροφής μετά την σύσφιξη με χέρι.

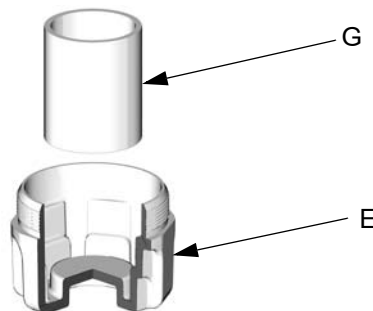

T18237b

Αντικαταστήστε τον Μετρητή

1. Εκτονώστε την πίεση, σελίδα 9.
2. Δείτε **Εξαρτήματα** σχέδιο, σελίδα 12. Χρησιμοποιώντας ένα 7/16 γαλλικό κλειδί ανοικτού άκρου στα επίπεδα, ξεβιδώστε τον παλιό μετρητή (31).
3. Εφαρμόστε ταινία PTFE στα νήματα πριν εγκαταστήσετε το νέο μετρητή.

Εξάρτηση NXT098 Επισκευής Στροφίου

1. Εκτονώστε την πίεση, σελίδα 9.
2. Δείτε **Εξαρτήματα** σχέδιο, σελίδα 12. Χρησιμοποιώντας ένα 1/4 in. αναστολέα κίνησης ή μία 3/8 in. αρκετά βαθιά υποδοχή, αφαιρέστε 2 βίδες (37). Χρησιμοποιήστε ένα 3/8 in. γαλλικό κλειδί ανοικτού άκρου για να αφαιρέσετε την τρίτη βίδα (37) και να αποσυναρμολογήσετε το εμπρόσθιο κάλυμμα (5) από τα περιβλήματα (1, 2). Αφαιρέστε το ελατήριο (16).
3. Τραβήξτε τη συναρμογή στροφίου (8) από το περίβλημα (1). Χρησιμοποιήστε πένσες για να τραβήξετε προσεκτικά τη συναρμογή στροφίου έξω από το ακροστόμιο.
4. Καθαρίστε και λαδώστε το διάνοιγμα στο περίβλημα (1).
5. Εγκαταστήστε το νέο στροφίο (8), το ελατήριο (16), και τον δακτύλιο ο-σχήματος (38).

Εξάρτηση NXT095 Επισκευής Ρυθμιστή

1. Εκτονώστε την πίεση, σελίδα 9.
2. Δείτε **Εξαρτήματα** σχέδιο, σελίδα 12. Χρησιμοποιώντας ένα 1-3/8 in. γαλλικό κλειδί ανοικτού άκρου, ξεβιδώστε το περίβλημα ρυθμιστή (19).
3. Αφαιρέστε τη βίδα ρύθμισης (17a), το ελατήριο (17b), το δακτύλιο ολίσθησης (17c), το διάφραγμα (17d), και τον εκπλυντήρα (48).
4. Χρησιμοποιώντας #2 Phillips κατσαβίδι, αφαιρέστε το κάθισμα βαλβίδας (17e) αργά για να αποφύγετε καταστροφή των αυλακώσεων. Αφαιρέστε τη συναρμογή βαλβίδας (17f) και το ελατήριο (17g).

5. Χρησιμοποιήστε όλα τα νέα εξαρτήματα στην εξάρτηση. Επανατοποθετήστε το ελατήριο (17g), τη συναρμογή βαλβίδας (17f), τον εκπλυντήρα (48), και το κάθισμα βαλβίδας (17e). Σφίξτε το κάθισμα αργά για να αποφύγετε την καταστροφή των αυλακώσεων.
6. Μην εφαρμόστε οποιοδήποτε λιπαντικό στην περιοχή καθίσματος του διαφράγματος (17d). Επανατοποθετήστε το διάφραγμα, τον δακτύλιο ολίσθησης (17c), το ελατήριο (17b), και τη βίδα ρύθμισης (17a).

Εξάρτηση Επισκευής NXT099 Γρήγορης Εξάτμισης

1. Εκτονώστε την πίεση, σελίδα 9.
2. Δείτε **Εξαρτήματα** σχέδιο, σελίδα 12. Χρησιμοποιώντας μια 3/8 in. αρκετά βαθειά υποδοχή, αφαιρέστε 2 βίδες (37). Χρησιμοποιήστε ένα 3/8 in. γαλλικό κλειδί ανοικτού άκρου για να αφαιρέσετε την τρίτη βίδα (37) και να αποσυναρμολογήσετε το εμπρόσθιο κάλυμμα (5) από τα περιβλήματα (1, 2). Αφαιρέστε το ελατήριο (16).
3. Αφαιρέστε το κάθισμα (20a) με το μεγάλο κατσαβίδι επίπεδων λεπίδων. Βγάλτε τον εμβολίσκο (20b) από την οπή κάτω από τον εμβολίσκο χρησιμοποιώντας μια λαβίδα δακτυλίου ο-σχήματος ή ένα γαλλικό κλειδί Άλλεν.
4. Λιπάνετε επαρκώς τα νήματα του περιβλήματος για να αποφύγετε καταστροφή του δακτυλίου ο-σχήματος (20c) στον νέο εμβολίσκο (20b). Εγκαταστήστε το νέο εμβολίσκο με δακτύλιο ο-σχήματος. Εγκαταστήστε το νέο κάθισμα (20a) μέχρι να φθάσει τα κατώτατα σημεία σφιχτά στο περίβλημα.

Εξάρτηση Επισκευής NXΤ097 Σφραγίσματος Σφαιρικής Βαλβίδας

1. Εκτονώστε την πίεση, σελίδα 9.
2. Δείτε **Εξαρτήματα** σχέδιο, σελίδα 12. Αφαιρέστε το σύνδεσμο εισόδου (32a) χρησιμοποιώντας ένα 1 5/16 in. γαλλικό κλειδί.
3. Δείτε Εικ. 2. Κινήστε τη λαβή προς τη θέση 7:30. Απομακρύνετε το εξωτερικό σφράγισμα (32b) με μια λαβίδα δακτυλίου ο-σχήματος.
4. Δείτε Εικ. 2. Κινήστε τη λαβή προς τη θέση 6:00. Αφαιρέστε τη σφαίρα (32c) χρησιμοποιώντας κολλητική ταινία. Απομακρύνετε το εσωτερικό σφράγισμα (32d) με μια λαβίδα δακτυλίου ο-σχήματος.

 Χρησιμοποιήστε σημειώσεις στη σελίδα 12 ως οδηγό ενώ ολοκληρώνετε το βήμα 5.

5. Εγκαταστήστε το νέο εσωτερικό σφράγισμα (32d). Εγκαταστήστε τη νέα σφαίρα (32c) με την εγκοπή (N) να δείχνει προς το μέτωπο του δομοστοιχείου, έτσι ώστε να δεσμεύει το μίσχο βαλβίδας (33). Το επίπεδο σημείο στη σφαίρα πρέπει να δείχνει προς το εσωτερικό.

6. Εγκαταστήστε το νέο εξωτερικό σφράγισμα (32b) και τον σύνδεσμο εισόδου (32a). Στρέψτε με ροπή 500 in-lb (56 N•m).

 Τα εξαρτήματα σφραγίσματος μίσχου (32e-32k) δεν χρειάζονται αντικατάσταση εκτός αν σημειώνεται η διαρροή. Εάν είναι απαραίτητο, αντικαταστήστε τα εξαρτήματα όπως δείχνεται στη σελίδα 12.

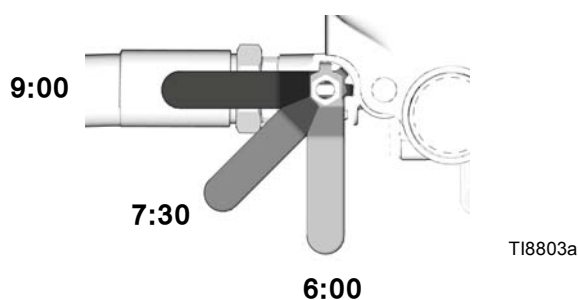

Εικ. 2. Θέσεις Λαβής Βαλβίδας

Εξαρτήματα

ΝΧΤ011 και ΝΧΤ031 Ενσωματωμένο Δομοστοιχείο Ελέγχου Αέρα Κλειδώματος

ΝΧΤ021 Ενσωματωμένο Δομοστοιχείο Ελέγχου Αέρα Μη Κλειδώματος

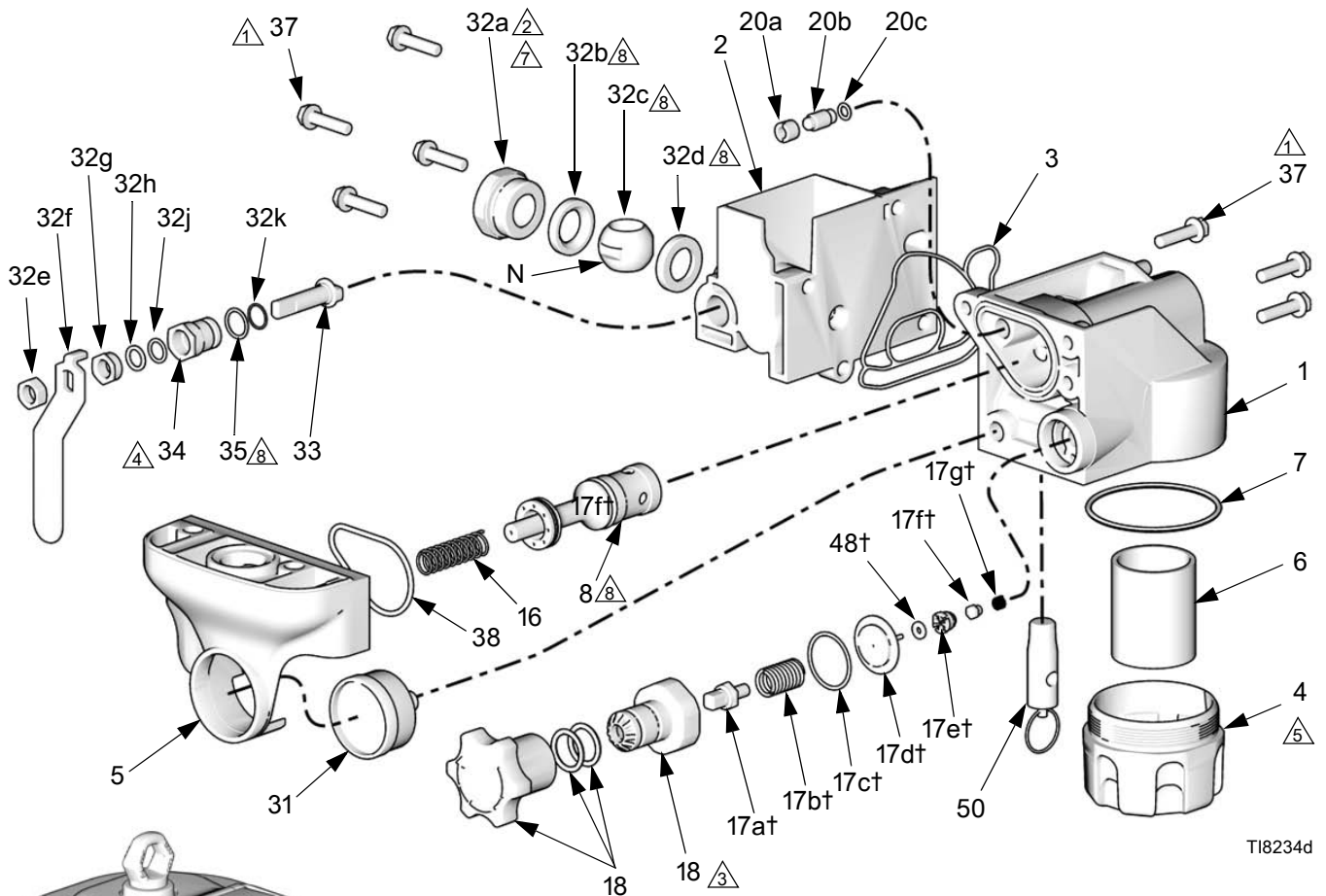

T18234d

- ⚠ 1 Στρέψτε με ροπή 140 in-lb (16 N•m).
- ⚠ 2 Στρέψτε με ροπή 500 in-lb (56 N•m).
- ⚠ 3 Στρέψτε με ροπή 240 in-lb (27 N•m).
- ⚠ 4 Στρέψτε με ροπή 130 in-lb (15 N•m).
- ⚠ 5 Εγκαταστήστε το δοχείο 1/4 στροφής μετά από σφίξιμο με χέρι.
- ⚠ 6 Οι βίδες είναι με σπείρωμα. Αρχίστε το πέρασμα με το χέρι πριν χρησιμοποιήσετε ένα εργαλείο. Στρέψτε με ροπή 20 ft-lb (27,1 N•m).
- ⚠ 7 Εφαρμόστε την μπλε στεγανωτική ουσία νημάτων κλειδώματος.
- ⚠ 8 Απλώστε λιθίοχο γράσο.

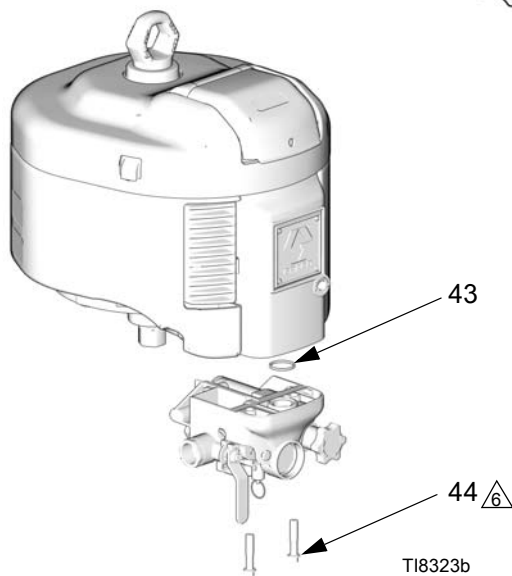

T18323b

Αρ. Αναφ.	Αρ. Εξαρτήματος	Περιγραφή	Ποσ/τα
1	15G298	ΠΕΡΙΒΛΗΜΑ, δεξιά	1
2	15G299	ΠΕΡΙΒΛΗΜΑ, αριστερά	1
3*	15G439	ΜΟΝΩΤΙΚΟΣ ΣΥΝΔΕΣΜΟΣ νιτρίλιο	1
4	277109	ΔΟΧΕΙΟ, φίλτρο	1
5	277107	ΚΑΛΥΜΜΑ, εμπρόσθιο	1
6✓	NXT092	ΣΤΟΙΧΕΙΟ, φίλτρο, 40 micron συσκευασία των 10	1
7*	103209	ΔΑΚΤΥΛΙΟΣ Ο-ΣΧΗΜΑΤΟΣ` φθοριοελαστομερές	1
8	NXT098	ΕΜΒΟΛΙΣΚΟΣ, βαλβίδας	1
16	119987	SPRING, compression	1
17†	NXT095	ΕΞΑΡΤΗΣΗ, επισκευή, ρυθμιστής περιλαμβάνει τα στοιχεία 17a-17g	1
18	NXT090	ΣΥΝΑΡΜΟΓΗ ΚΟΥΜΠΙΟΥ, ρυθμιστής, κλείσιμο NXT011 και NXT031	1
	NXT091	ΣΥΝΑΡΜΟΓΗ ΚΟΥΜΠΙΟΥ, ρυθμιστής, μη-κλείσιμο NXT021	1
20	NXT099	ΕΞΑΡΤΗΣΗ, βαλβίδα αποσυμπίεσης περιλαμβάνει τα στοιχεία 20a-20c	1
31✓	108190	ΜΕΤΡΗΤΗΣ, πίεση, αέρας	1
32	NXT097	ΕΞΑΡΤΗΣΗ, επισκευή, σφαιρική βαλβίδα 3/4 npt(f) είσοδος περιλαμβάνει τα στοιχεία 32a-32k	1
33	15F726	ΜΙΣΧΟΣ, σφαιρική βαλβίδα	1
34	15F727	ΕΝΘΕΤΟ, νηματωμένο, σφαιρική βαλβίδα	1
35*	C20145	ΔΑΚΤΥΛΙΟΣ Ο-σχήματος` buna-N	1
37	119426	ΒΙΔΑ, μηχανή, πλυντήριο δεκαεξαδικού hd, νηματοδιαμόρφωση 1/4-20 x 1 in. (25 mm)	7
38*	115078	ΔΑΚΤΥΛΙΟΣ Ο-ΣΧΗΜΑΤΟΣ` νιτρίλιο	1
43	110782	ΔΑΚΤΥΛΙΟΣ Ο-σχήματος buna-N	1
44	120089	ΒΙΔΑ 3/8-16 x 1-3/4 in. (44 mm)	2
48†	187509	ΕΚΠΛΥΝΤΗΡΑΣ, επίπεδος	1
50	113498	ΒΑΛΒΙΔΑ ΑΠΟΣΥΜΠΙΕΣΗΣ, ασφάλεια 110 psi (0,76 MPa, 7,6 bar)` NXT011 και NXT021	1
	108124	ΒΑΛΒΙΔΑ ΑΠΟΣΥΜΠΙΕΣΗΣ, ασφάλεια 75 psi (0,51 MPa, 5,1 bar)` NXT031	1

Παρελκόμενα

Κιτ	Περιγραφή
NXT090	Εξάρτηση κουμπιού κλειδώματος
NXT091	Εξάρτηση κουμπιού μη κλειδώματος
NXT092	Στοιχείο φίλτρου, 40 micron, συσκευασία των 10
NXT093	Φίλτρο συγχώνευσης με αυτόματο αγωγό
NXT094	Φίλτρο συγχώνευσης με το χειροκίνητο αγωγό
NXT095	Εξάρτηση επισκευής ρυθμιστή
NXT096	Εξάρτηση επισκευής σφραγίδας
NXT097	Εξάρτηση επισκευής σφαιρικής βαλβίδας
NXT098	Εξάρτηση βαλβίδας στροφίου
NXT099	Εξάρτηση βαλβίδας αποσυμπίεσης
116635	Εξάρτηση αντικατάστασης στοιχείου. Για χρήση με εξαρτήσεις NXT093 και NXT094.

* Εξαρτήματα που περιλαμβάνονται στην Εξάρτηση Επισκευής NXT096 Σφραγίσματος (αγορά χωριστά).

✓ Συνιστώμενα ανταλλακτικά. Κρατήστε σε ετοιμότητα για να αποφύγετε χρόνο διακοπής.

† Εξαρτήματα που περιλαμβάνονται στην Εξάρτηση Επισκευής NXT095 Ρυθμιστή Αέρα (αγορά χωριστά.)

Σχηματικό Διάγραμμα

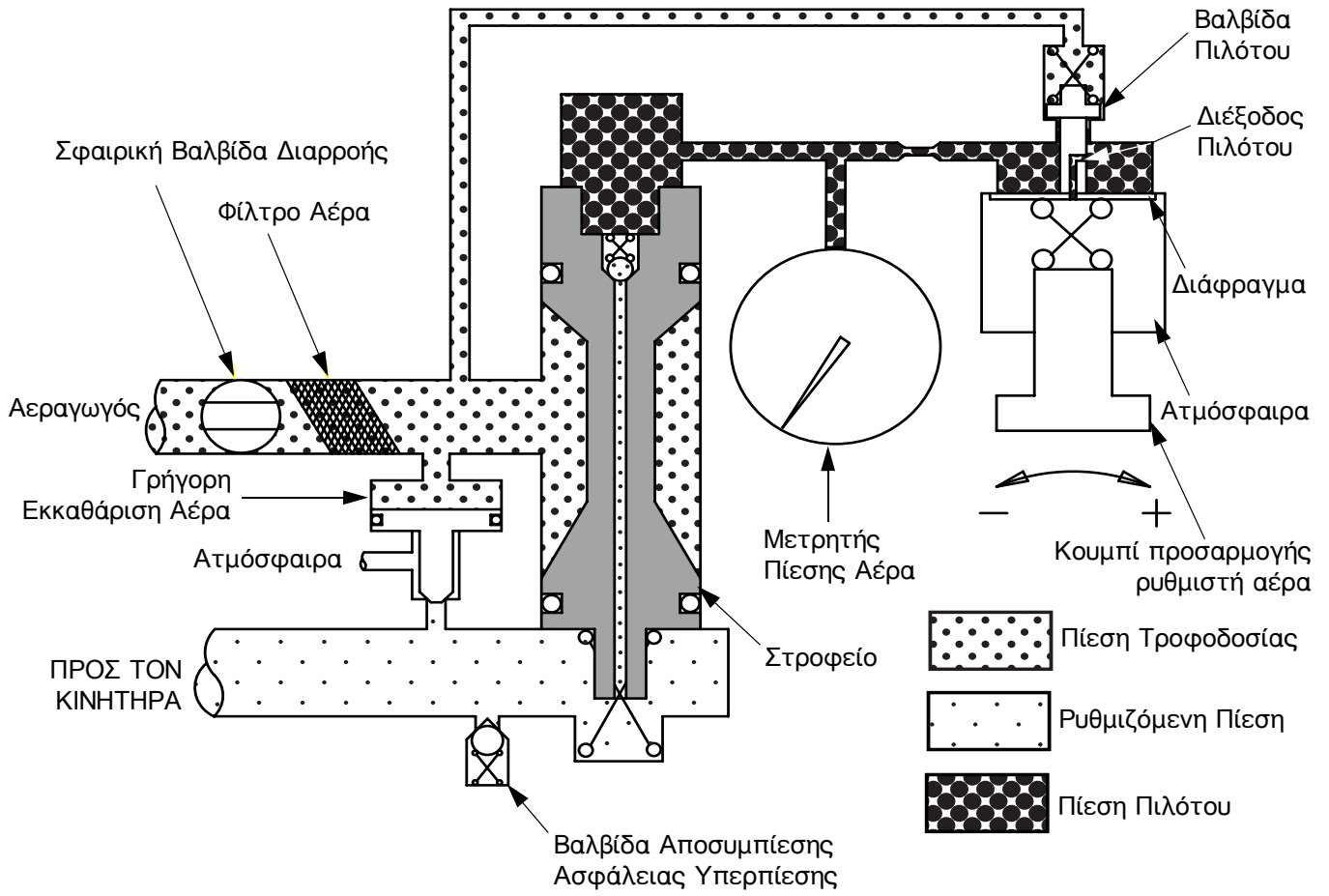

Τεχνικά Στοιχεία

Μέγιστη πίεση εισόδου αέρα πιστολιού	140 psi (0,97 MPa, 9,7 bar)
Μέγιστη Πίεση Ρευστού κατά τη λειτουργία	100 psi (0,69 MPa, 6,9 bar)
Μέγιστη θερμοκρασία λειτουργίας	140°F (60°C)
Μέγεθος εισόδου αέρα	3/4 npt(f)
Μέγεθος Υποδοχής Μετρητή Αέρα	1/8 npt(m)
Ύψος	6,5 in. (165 mm)
Πλάτος	6,75 in. (171 mm)
Βάθος	4,75 in. (121 mm)
Βάρος	5,1 lb (2,3 kg)
Υλικά κατασκευής	Χρώμιο, ορείχαλκος, αργίλιο, ακετάλη, φθοριοανθρακικό λάστιχο, νάυλον, λάστιχο νιτριλίου, φθοριοελαστομερές

Βασική Εγγύηση Graco

Η Graco εγγυάται όλο τον εξοπλισμό, που αναφέρεται στο παρόν έγγραφο, που κατασκευάζεται από την Graco και φέρει το όνομά της ότι είναι απαλλαγμένο από ατέλειες στο υλικό και στην κατασκευή κατά την ημερομηνία πώλησης στον αρχικό αγοραστή για χρήση. Με εξαίρεση οποιασδήποτε πρόσθετης, διευρυμένης, ή περιορισμένης εγγύησης που δημοσιεύεται από την Graco, η Graco, για μια περίοδο δώδεκα μηνών από την ημερομηνία πώλησης, θα επισκευάσει ή θα αντικαταστήσει οποιοδήποτε μέρος του εξοπλισμού που καθορίζεται από την Graco ότι είναι ελαττωματικό. Η παρούσα εγγύηση ισχύει μόνο όταν ο εξοπλισμός είναι εγκατεστημένος, χρησιμοποιείται και διατηρείται σύμφωνα με τις γραπτές συστάσεις της Graco.

Η παρούσα εγγύηση δεν καλύπτει, και η Graco δεν θα είναι υπεύθυνη για γενική φθορά λόγω χρήσης, ή οποιαδήποτε δυσλειτουργία, ζημία ή φθορά που προκαλούνται από ελαττωματική εγκατάσταση, κακή εφαρμογή, γδάρσιμο, διάβρωση, ανεπαρκή ή ανάρμοστη συντήρηση, αμέλεια, ατύχημα, παραποίηση, ή αντικατάσταση μη-Graco εξαρτημάτων. Η Graco δεν θα είναι επίσης υπεύθυνη για δυσλειτουργία, ζημία ή φθορά που προκαλούνται από ασυμβατότητα του εξοπλισμού της Graco με δομές, εξαρτήματα, εξοπλισμό ή υλικά που δεν παρέχονται από την Graco, ή από ανάρμοστο σχέδιο, κατασκευή, εγκατάσταση, λειτουργία ή συντήρηση των δομών, εξαρτημάτων, εξοπλισμού ή υλικών που δεν παρέχονται από Graco.

Η παρούσα εγγύηση ρυθμίζεται με την προπληρωμένη επιστροφή του εξοπλισμού που θεωρείται ότι είναι ελαττωματικός σε έναν εξουσιοδοτημένο διανομέα της Graco για επαλήθευση της αναφερομένης βλάβης. Εάν η αναφερομένη βλάβη επιβεβαιώνεται, η Graco θα επισκευάσει ή θα αντικαταστήσει δωρεάν οποιαδήποτε ελαττωματικά εξαρτήματα. Ο εξοπλισμός θα επιστραφεί με την αρχική μεταφορά αγοραστή προπληρωμένη. Εάν η επιθεώρηση του εξοπλισμού δεν αποκαλύπτει οποιαδήποτε βλάβη στο υλικό ή στην κατασκευή, οι επισκευές θα γίνουν σε μια λογική δαπάνη, δαπάνες που μπορεί να περιλάβουν τις δαπάνες των εξαρτημάτων, της κατασκευής, και της μεταφοράς.

Η ΠΑΡΟΥΣΑ ΕΓΓΥΗΣΗ ΕΙΝΑΙ ΑΠΟΚΛΕΙΣΤΙΚΗ, ΚΑΙ ΕΙΝΑΙ ΕΝΑΝΤΙ ΟΠΟΙΩΝΔΗΠΟΤΕ ΑΛΛΩΝ ΕΓΓΥΗΣΕΩΝ, ΡΗΤΩΝ Ή ΣΙΩΠΗΡΩΝ ΠΡΟΠΕΡΙΛΑΜΒΑΝΟΜΕΝΗΣ, ΩΣΤΟΣΟ ΧΩΡΙΣ ΠΕΡΙΟΡΙΣΜΟ, ΤΗΣ ΕΓΓΥΗΣΗΣ ΕΜΠΟΡΕΥΣΙΜΟΤΗΤΑΣ Ή ΤΗΣ ΕΓΓΥΗΣΗΣ ΚΑΤΑΛΛΗΛΟΤΗΤΑΣ ΓΙΑ ΣΥΓΚΕΚΡΙΜΕΝΟ ΣΚΟΠΟ.

Η μόνη υποχρέωση της Graco και η μόνη αποζημίωση του αγοραστή για οποιαδήποτε παραβίαση της εγγύησης θα είναι όπως εκτίθεται ανωτέρω. Ο αγοραστής συμφωνεί ότι καμία άλλη αποζημίωση (συμπεριλαμβανομένων, αλλά μη περιορισμένων, απρόβλεπτων ή επακόλουθων ζημιών για χαμένα κέρδη, απολεσθείσες πωλήσεις, προσωπικό τραυματισμό ή βλάβη επί της περιουσίας, ή οποιαδήποτε άλλη απρόβλεπτη ή επακόλουθη απώλεια) δεν θα είναι διαθέσιμη. Οποιαδήποτε αγωγή για την παραβίαση της εγγύησης πρέπει να υποβληθεί μέσα σε δύο (2) έτη από την ημερομηνία πώλησης.

Η GRACO ΔΕΝ ΕΓΓΥΑΤΑΙ ΚΑΙ ΑΠΟΠΟΙΕΙΤΑΙ ΟΛΕΣ ΤΙΣ ΣΙΩΠΗΡΕΣ ΕΓΓΥΗΣΕΙΣ ΕΜΠΟΡΕΥΣΙΜΟΤΗΤΑΣ ΚΑΙ ΚΑΤΑΛΛΗΛΟΤΗΤΑΣ ΓΙΑ ΣΥΓΚΕΚΡΙΜΕΝΟ ΣΚΟΠΟ, ΣΧΕΤΙΚΑ ΜΕ ΤΑ ΕΞΑΡΤΗΜΑΤΑ, ΤΟΝ ΕΞΟΠΛΙΣΜΟ, ΤΑ ΥΛΙΚΑ Ή ΤΑ ΣΤΟΙΧΕΙΑ ΠΟΥ ΠΩΛΟΥΝΤΑΙ ΑΛΛΑ ΔΕΝ ΚΑΤΑΣΚΕΥΑΖΟΝΤΑΙ ΑΠΟ ΤΗΝ GRACO. Αυτά τα είδη που πωλούνται, αλλά δεν κατασκευάζονται, από την Graco (όπως οι ηλεκτρικοί κινητήρες, οι διακόπτες, ο σωλήνας, κ.λπ.), υπόκεινται στην εγγύηση, αν υπάρχει, του κατασκευαστή τους. Η Graco θα παράσχει στον αγοραστή λογική βοήθεια στην πραγματοποίηση οποιασδήποτε αξιολόγησης για την παραβίαση αυτών των εγγυήσεων.

Σε καμία περίπτωση η Graco δεν θα είναι υπεύθυνη για έμμεσες, απρόβλεπτες, ειδικές ή επακόλουθες ζημιές ως αποτέλεσμα παροχής εξοπλισμού από την Graco δυνάμει του παρόντος, ή τον εφοδιασμό, την απόδοση, ή τη χρήση οποιωνδήποτε προϊόντων ή άλλων αγαθών που πωλούνται στο παρόν, είτε λόγω παραβίασης της σύμβασης, παραβίασης της εγγύησης, η αμέλειας της Graco, ή άλλως.

FOR GRACO CANADA CUSTOMERS

The Parties acknowledge that they have required that the present document, as well as all documents, notices and legal proceedings entered into, given or instituted pursuant hereto or relating directly or indirectly hereto, be drawn up in English. Les parties reconnaissent avoir convenu que la rédaction du présente document sera en Anglais, ainsi que tous documents, avis et procédures judiciaires exécutés, donnés ou intentés, à la suite de ou en rapport, directement ou indirectement, avec les procédures concernées.

Πληροφορίες Graco

Για τις πιο πρόσφατες πληροφορίες σχετικά με τα προϊόντα της Graco, επισκεφθείτε www.graco.com.

ΓΙΑ ΝΑ ΠΡΑΓΜΑΤΟΠΟΙΗΣΕΤΕ ΜΙΑ ΠΑΡΑΓΓΕΛΙΑ, επικοινωνήστε με το διανομέα σας της Graco ή καλέστε για να προσδιορίσετε τον κοντινότερο διανομέα.

1-800-328-0211 Δωρεάν

612-623-6921

612-378-3505 ΦΑΞ

Το σύνολο των στοιχείων που περιέχονται στο παρόν έγγραφο υπό μορφή κειμένου και εικόνων αποτελούν τις πλέον πρόσφατες πληροφορίες σχετικά με τα προϊόντα μας κατά τη χρονική στιγμή της έκδοσης. Η Graco διατηρεί το δικαίωμα να προβαίνει σε αλλαγές ανά πάσα στιγμή χωρίς προειδοποίηση.

Μετάφραση των αρχικών οδηγιών. This manual contains Greek. MM 311239

Graco Κεντρική Διοίκηση: Minneapolis
Διεθνή Γραφεία: Belgium, China, Japan, Korea

GRACO INC. AND SUBSIDIARIES • P.O. BOX 1441 • MINNEAPOLIS MN 55440-1441 • USA
Copyright 2006, Graco Inc. All Graco manufacturing locations are registered to ISO 9001.

www.graco.com
Αναθεωρήθηκε 07/2011