

# Two-Ball II NXT 1000cc ポンプ

313438H  
JA

仕上剤の低圧，中容量循環用に設計。

モデル P06DCK, P06ECK, P06LCK, P06MCK,  
P06DSG\*, P06ESG\*, P06LSG\*, P06MSG\*

620 psi (4.2 MPa, 42.7 bar) 最大使用圧力

100 psi (0.69 MPa, 6.9 bar) 最高供給エア圧力

\* ボールチェックバルブの代わりにプレートチェックバルブを使用します。

モデル P10DCK, P10ECK, P10LCK, P10MCK, P10LCS

1180 psi (8.14 MPa, 81.4 bar) 最大使用圧力

100 psi (0.69 MPa, 6.9 bar) 最高供給エア圧力



#### 重要な安全上の注意

操作説明書に記された全ての警告及び説明記事をよくお読み下さい。本書は大切に保管しておいて下さい。

2 目次はをご参照下さい。

特許出願中

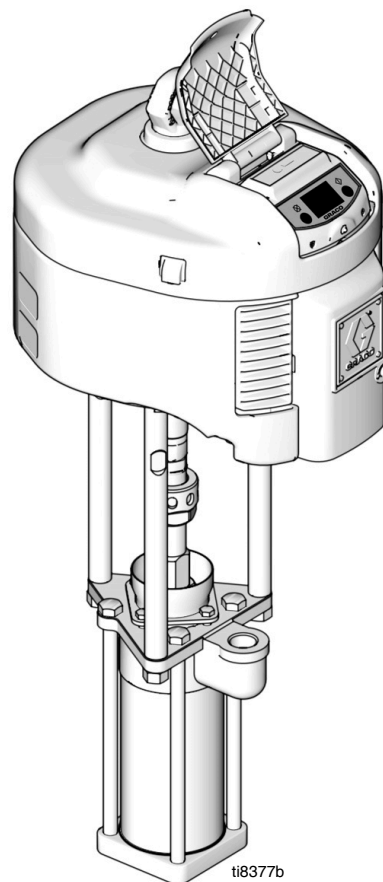

# 目次

<b>NXT エアポンプ部品番号 Matrix 付属のポンプ</b> . . . . .	<b>3</b>	<b>修理</b> . . . . .	<b>12</b>
<b>警告</b> . . . . .	<b>4</b>	必要な工具 . . . . .	12
<b>据付</b> . . . . .	<b>6</b>	下部の取り外し方 . . . . .	12
接地（アース） . . . . .	6	下部の再取り付け . . . . .	13
付属品 . . . . .	6	モデル	
装置使用前の洗浄 . . . . .	7	P06DSG, P06ESG,	
<b>操作</b> . . . . .	<b>8</b>	P06LSG, P06MSG . . . . .	14
圧力開放手順 . . . . .	8	モデル	
<b>保守</b> . . . . .	<b>9</b>	P06DCK, P06ECK, P06LCK,	
停止 . . . . .	9	P06MCK, P10DCK, P10ECK,	
ポンプの手入れ . . . . .	9	P10LCK, P10MCK, P10LCS . . . . .	14
洗浄 . . . . .	9	<b>部品一覧</b> . . . . .	<b>15</b>
潤滑 . . . . .	9	<b>寸法</b> . . . . .	<b>16</b>
<b>トラブルシューティング</b> . . . . .	<b>11</b>	<b>搭載穴の図</b> . . . . .	<b>17</b>
		<b>技術資料</b> . . . . .	<b>18</b>
		ポンプ性能チャート . . . . .	18
		<b>Graco Standard Warranty</b> . . . . .	<b>20</b>
		<b>Graco Information</b> . . . . .	<b>20</b>





## NXT エアポンプ部品番号 Matrix 付属のポンプ





エアモータの銘板に印字された6桁の型式記号 (ID)を確認して下さい。6桁の型式記号に基づいてモータの型式を特定するために、以下の表を使います。例えば、ポンプ部品番号 **P 0 6 M S G**は、ポンプ (P)、圧力比 (0 6 :1)、DataTrak (M) 付属低騒音型排気モータ、ステンレス鋼構造 (S) PTFE/PTFE パッキン構造 (G) を表します。交換部品のご注文は**部品一覧**ページの15をご覧ください。表内の桁数は部品図及びリストにおける参照番号には対応しません。

<b>P</b>	<b>0 6</b>	<b>M</b>		<b>S</b>	<b>G</b>			
1 桁目	2 及び 3 桁	4 桁		5 桁目		6 桁目		
	圧力比 (xx:1)		排気	コミュニケーション	材質	パッキン		
P (ポンプ)	06	D	凍結防止型構造	なし	C	カーボン・ステール	G	PTFE / PTFE
	10	E	凍結防止型構造	DataTrak	S	ステンレス鋼	K	UHMW / 革
		L	低騒音型構造	なし			S	Severe Duty (PTFE/UHMWP)
		M	低騒音型構造	DataTrak				

# 警告

以下の警告は本機器の据え付け、使用、接地、維持、修理に関して記載しています。感嘆符のシンボルは一般的な警告を、危険シンボルは手順自体の危険性を知らせます。これらの警告をご参照下さい。追加の、製品特有の警告は、このマニュアルの本文の中の適切な箇所に記載されています。

 <b>警告</b>	
	<p><b>装置の誤用による危険</b></p> <p>装置を誤って使用すると、死亡事故又は重大な人身事故を招くことがあります。</p> <ul style="list-style-type: none"> <li>・ 疲労しているとき、又は薬物の服用や飲酒状態で装置を操作しないで下さい。</li> <li>・ システム内で耐圧又は耐熱定格が最も低い部品の、最高使用圧力又は最高使用温度を超えないで下さい。全ての装置説明書の<b>技術資料</b>をご参照下さい。</li> <li>・ 装置の接液部品に適合する液体又は溶剤を使用して下さい。全ての装置説明書の<b>技術資料</b>をご参照下さい。液体および溶剤製造元の警告も参照して下さい。お客様の材料について全ての情報が必要な場合、ディーラー又は小売業者から MSDS フォームを要求して下さい。</li> <li>・ 毎日、装置を点検して下さい。摩耗又は損傷した部品は、メーカー純正の交換部品のみを使用し、速やかに修理又は交換して下さい。</li> <li>・ 装置を改造しないで下さい。</li> <li>・ 本装置は、所定の目的にのみ使用して下さい。詳しくは販売代理工場にお問い合わせ下さい。</li> <li>・ ホース及びケーブルを人や物が通行するエリア、鋭利な角を持った物体、可動部品、加熱した表面などに近づけないで下さい。</li> <li>・ ホースをねじったり、過度に曲げたり、ホースを引っ張って装置を引き寄せたりしないで下さい。</li> <li>・ 子供や動物を作業場所から遠ざけて下さい。</li> <li>・ 適用される全ての安全に関する法令に従って下さい。</li> </ul>
	<p><b>有毒な液体又は気体による危険</b></p> <p>有毒な液体や蒸気が目に入ったり皮膚に付着したり、吸込んだり、飲み込んだりすると、重傷を負ったり死亡する恐れがあります。</p> <ul style="list-style-type: none"> <li>・ MSDS（材料安全データシート）を参照して、ご使用の液体の危険性について確認するようにして下さい。</li> <li>・ 有毒な液体は保管用として許可された容器に保管し、破棄する際は適用される基準に従って下さい。</li> <li>・ スプレーあるいは器具の清掃時には、必ず不浸透性の手袋をはめて下さい。</li> </ul>
	<p><b>火災、爆発の危険</b></p> <p>作業場での溶剤又は塗料ガスのような可燃性ガスは、引火又は爆発の恐れがあります。火災及び爆発を避けるには：</p> <ul style="list-style-type: none"> <li>・ 十分換気された場所でのみ使用するようにして下さい。</li> <li>・ 点火用バーナーやタバコの火、携帯電灯及びプラスチック製たれよけ布（静電アークが発生する恐れのあるもの）等々の全ての着火源は取り除いて下さい。</li> <li>・ 溶剤、ボロ巾及びガソリンなどの不要な物を作業場所に置かないで下さい。</li> <li>・ 引火性の気体が充満している場所で、電源プラグの抜き差しや電気のスウィッチの ON/OFF はしないで下さい。</li> <li>・ 作業場所にある全ての装置を接地して下さい。<b>接地</b>に関する指示をご参照下さい。</li> <li>・ アース入りホースのみを使用して下さい。</li> <li>・ 容器中に向けて引金を引く場合、ガンをアースした金属製ペール缶の縁にしっかりと当てて下さい。</li> <li>・ 静電スパークが発生したり、又は電気ショックを感じた場合は、<b>直ちに運転を中止</b>して下さい。原因を調べ、それが解決されるまで装置を使用しないで下さい。</li> <li>・ 作業場所に<b>実際使用可能な</b>消火器を置いて下さい。</li> </ul>

 <b>警告</b>	
	<p><b>加圧された装置による危険</b></p> <p>ガン / ディスペンス・バルブ, 漏れのある箇所, 又は破裂した部品から出た液体が目又は皮膚に飛び散った場合, 大怪我の原因となることがあります。</p> <ul style="list-style-type: none"> <li>・ スプレー作業を中止する場合, 又は装置を清掃, 点検, 修理する前には, 本書の <b>圧力の逃がし方</b>の手順 に従って下さい。</li> <li>・ 装置を運転する前に, 液体の流れる全ての接続個所をよく締め付けて下さい。</li> <li>・ ホース, チューブ及びフィッティングを毎日点検して下さい。摩耗又は損傷した部品は直ちに交換して下さい。</li> </ul>
	<p><b>可動部品の危険</b></p> <p>可動部品により指や身体の一部を挟んだり, 切断したりすることがあります。</p> <ul style="list-style-type: none"> <li>・ 可動部品に近づかないで下さい。</li> <li>・ 保護ガードまたはカバーを外したまま装置を運転しないで下さい。</li> <li>・ 加圧された装置が, 不意に動き出すことがあります。装置の点検, 移動または修理前には, 本説明書の <b>圧力除去手順</b> に従って下さい。電源または給気接続を外します。</li> </ul>
	<p><b>高圧噴射による危険</b></p> <p>ディスペンスバルブ, ホースの漏れ, または部品の破裂部分から噴出する高圧の液体は皮膚を貫通します。ガン, ホースからの漏れ, または部品の破裂部分から噴出する高圧の液体は皮膚を貫通します。単なる切り傷のように見えても, 切断に至る重大な怪我につながるがあります。<b>すぐに医師の手当てを受けて下さい。</b></p> <ul style="list-style-type: none"> <li>・ ディスペンスバルブを人や体の一部に向けしないで下さい。</li> <li>・ ディスペンスバルブの先に手をかざさないでください。</li> <li>・ 液漏れを手, 体, 手袋またはボロ巾等で止めたり, そらせたりしないで下さい。</li> <li>・ スプレー作業を中止する場合, 又は装置を清掃, 点検, 修理する前には, 本書の <b>圧力の逃がし方</b>の手順 に従って下さい。</li> </ul>

# 据付

## 接地（アース）

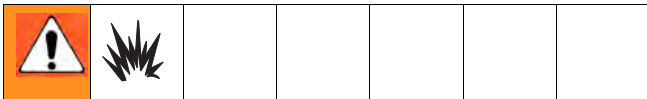

装置は必ず接地するようにして下さい。接地することで、静電気の蓄積や回路短絡による発生電流を、アース線を通して逃がし静電ショックおよび感電の危険を減らします。

**ポンプ：** モーター上の接地用ネジ (X) および止めワッシャを使ってアース線 244524 (Y) を取り付けます。ネジをしっかりと締めます。アース線その他端を正しい接地個所に接続します。



図 1

**エアおよび液ホース：** 接地の連続性を確保するため、最長合計 500 フィート (150 m) までの導電性ホースのみ使用してください。ホースの電気抵抗性をチェックしてください。接地の全抵抗が 29 メガオームを超える場合は、即座にホースを交換します。

**エアコンプレッサ：** 製造メーカーの推奨に従ってください。

**スプレーガン：** 正しく接地された液体ホースおよびポンプに接続することによって接地します。

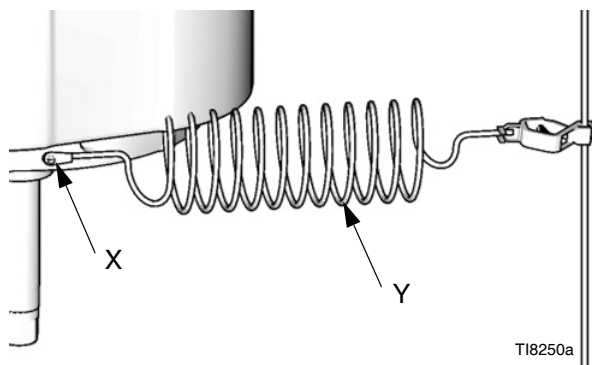
**液体供給容器：** ご使用の地域の法令に従って下さい。

**スプレー対象物：** ご使用の地域の法令に従って下さい。

**洗浄時に溶液缶を使用します：** ご使用の地域の法令に従って下さい。接地済みの場所に置かれた導電性の金属缶のみを使用してください。接地の連続性を妨げる紙や段ボールのような導電性でない場所に容器を置かないでください。

**ページまたは圧力開放時の接地連続性の確保：** スプレーガンの金属部分 (T) を容器の接地側に向けてしっかりと持って、ガンの引き金を引きます。

## 付属品

付属品エアコントロールキットは、NXT エアモーター用にご利用いただけます。キットには、マスターエアバルブ、エアレギュレータ、フィルターが含まれています。キットは別にご注文ください。詳細に関しましては、取扱説明書 311239 をご覧ください。

## エアライン

- ・ **ブリード型マスターエアバルブ：** システム内で、このバルブが閉まっているとき、バルブとエア・モーターの間にこもったエア圧を逃がす必要とします。

閉じ込められた空気により、ポンプが不意に循環を始め、跳ねや可動部品によって大怪我の原因となることがあります。						

バルブはポンプから近い位置で、エア・レギュレータの下流側に設置されていることを確かめてください。

- ・ **ポンプ用エアレギュレータ：** ポンプの速度とアウトレット圧力を調整します。ポンプの近くに設置してください。
- ・ **エアラインフィルタ：** 有害な埃や水分を圧縮エア供給源から除去します。
- ・ **二番目のブリードタイプ エアバルブ：** 点検する場合はエアラインアクセサリを分離します。全てのエアラインアクセサリの上流側に置きます。
- ・ **ガン用エアレギュレータ：** ガンへのエア圧力を 0 調整します。

## 液ライン

- ・ **液体フィルタ：** 液体がポンプから排出される際に液体から小片をろ過するための 60 メッシュ (250 ミクロン) ステンレス鋼要素付属。

- ・ **液体排出バルブ**：システム内で、ホースとガンの間に溜まった液体を取り除くために必要とします。
- ・ **液体シャットオフバルブ**：液体の流出を防ぎます。
- ・ **液圧レギュレータ**：液圧のより精密な調整を行います。
- ・ **ガンまたはバルブ**：液体を分注します。
- ・ **液ラインスイベル**：ガンの動きをより滑らかにします。
- ・ **吸引キット**：ポンプがコンテナからの液体を抽出します。

## 装置使用前の洗浄

装置は軽油を使用して検査されており、部品保護のため液体通路中に残されています。使用する液体を油により汚染するのを防ぐには、装置の使用前に適合する溶剤で装置を洗浄します。洗浄ページの9を参照。

# 操作

## 圧力開放手順





1. 引き金をロックします。
2. ブリード型マスターエアバルブを閉じる。
3. 引金のセーフティロックを外す。
4. ガンの金属部分を、接地された金属缶にしっかりと当てます。そのガンのトリガーを引いて圧力を開放します。
5. 引金のセーフティ・ロックを掛ける。
6. 排出物を受ける廃液缶を用意し、システムの全ての排出バルブを開く。スプレーを再開するまで、排出バルブは開いたままにしておいてください。
7. 上記の手順を行った後でスプレー・チップまたはホースが詰まっていると感じたり、圧力が十分に抜け切っていないと思われる場合には、チップ・ガードのナットかホース口金をゆっくりゆるめ、液圧を徐々に逃がします。金具を完全にゆるめ、ホースまたはチップの詰まりを除去します。



# 保守

## 停止

						
<p>圧力を開放するように指示を受けたときは、重傷のリスクを減らすために必ず 8 ページの「圧力開放手順」に従ってください。</p>						

液体が晒された置換ロッド上で乾燥し、スロート・パッキン・ポンプを損傷することを防ぐため、ストロークの底で停止してください。

圧力を解放します。

## ポンプの手入れ

ステンレス鋼モデルでは、パッキン固定ネジ (A) の締め具合を毎週確認してください。ネジは、漏れを止める程度に締め、あまり固く締めすぎないようにしてください。パッキン固定ネジを調整する前に、圧力の開放を常に行ってください。参照図 2。カーボン・スチールモデルでは、接液カップレンチを使って、接液カップ (B) を締めます。



図 2

## 洗浄

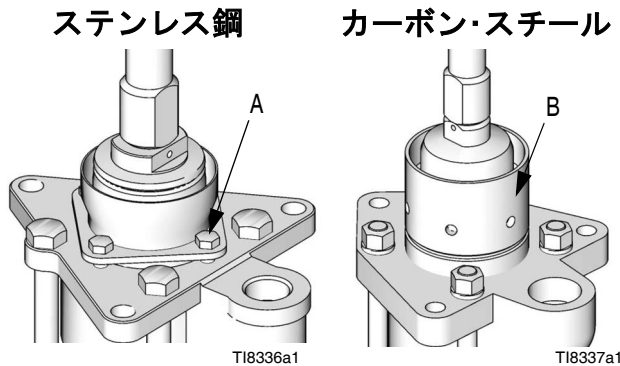

乾いたり、固くなったり、反応を起こす液体を注入する際は、ポンプやホース内で液が乾燥するのを防ぐため、できるだけ頻繁に相溶性のある溶剤でシステムを洗浄してください。

						
---	---	--	--	--	--	--

<p>圧力を開放するように指示を受けたときは、重傷のリスクを減らすために必ず 8 ページの「圧力開放手順」に従ってください。</p>
--

静電気の発生や目や肌などに飛び散るのを防ぐため、洗浄の前には圧力を開放し、スプレーの先を取り外してください。ポンプを始動します。ガンの金属部分を缶の接地側に向けてしっかりと当て、洗浄中はできるだけ低い液圧を利用します。洗浄が終わったら、圧力を開放します。

## 潤滑



						
<p>圧力を開放するように指示を受けたときは、重傷のリスクを減らすために必ず 8 ページの「圧力開放手順」に従ってください。</p>						

エアラインブリケータによって、自動的に空気モータに潤滑剤を供給します。手で潤滑剤を供給し、圧力を開放し、レギュレータを取り外し、ポンプエアインレットに軽機械油を 15 滴ほど垂らし、レギュレータを取り付け、エア供給の電源を入れ、油をモーターへ流し込む作業を毎日行ってください。





A series of 25 horizontal lines spaced evenly down the page, providing a template for handwriting practice.

# トラブルシューティング

						
<p>圧力を開放するように指示を受けたときは、重傷のリスクを減らすために必ず8ページの「圧力開放手順」に従ってください。</p>						

1. 圧力を解放します。

2. ポンプを分解する前には、全ての考えられる問題と原因をチェックして下さい。

						
<p>エアモーターシールドが取り外された状態で、絶対にポンプを操作しないでください。可動部品により指や身体の一部を挟んだり、切断したりすることがあります。ポンプが作動している時は、エアモーターピストン（エアモーターシールドの後方）が動いています。</p>						

問題	原因	処置
ポンプが動作しない、または液が流れない。	ポンプ部品が緩んでいるか、壊れていません。	取り外して確認し、修理してください。
	ラインが制約されているか、エア供給が十分でない。	洗浄し、供給を与えます。
	液体供給容器が空になった。	液体を補充し、液体を供給します。
	液体ホースが詰まる。	清掃するか、交換をします。
	エアモーターが壊れている。	修理します。
ポンプは動作するが、排出量が低い。	エア供給が不十分です。	液圧を上げて下さい。
	液体供給容器が空になった。	液体を補充し、液体を供給します。
	ガンやバルブが詰まっている。	詰まっているものを取り除きます。
	パッキン用固定器具の調整が必要。	必要に応じてネジを緩めるか締めます。
	液ポンプパッキンが破損しています。	交換して下さい。
吸気バルブが開放したままか摩耗しています。	修理します。	
異常な、または加速された運転。	液体供給容器が空になった。	液体を補充し、液体を供給します。
	液体吸引またはピストンバルブが摩耗している。	修理します。

# 修理

## 必要な工具

- ・ ソケット・レンチをセット
- ・ 調節可能なレンチ式
- ・ 24 インチ 調整可能なレンチ
- ・ トルク・レンチ
- ・ ゴム製槌
- ・ アーバ・プレス
- ・ 柔らかい木製ブロック（サイズは約 1 平方フィート）
- ・ 柔らかい顎部付き大型万力
- ・ スレッド潤滑剤
- ・ 固着防止潤滑剤 222955
- ・ Loctite<sup>3/4</sup> 2760 あるいは同等のもの

5. レンチでタイロッドの平らな部分を固定し、ロッド (6) が回転するのを防ぎます。ロックナット (7) を捻って外します。下部 (2) を取り外します。
6. 下部の修理は、同梱の取扱説明書 311716 または 311717 をご参照ください。エア・モーターの修理は、同梱の別冊モーター説明書を参照してください。

## 下部の取り外し方

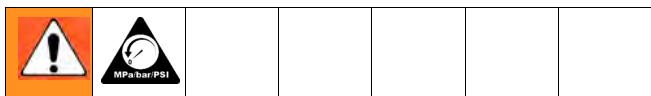

1. 可能ならば、ポンプを洗浄します。ストロークの最中にポンプを停止してください。圧力の開放については、8 ページを参照のこと。
2. エア・ホースを外します。
3. 吸い込みホースの取り外し中は、液体アウトレット接続金具が緩まない様にレンチでおさえます。図 3 を参照。

### 注意

ポンプを持ち上げるか、移動するか、外すときには、必ず最低 2 人で行ってください。下部を取り外す場合は、ポンプを安全に固定するか、一人が取り外している際に二人が下部を支えてください。

-  モーター (1) から下部 (2) を取り外す前、モーターのエアインレットへのポンプの液排出口の各位置を確かめてください。エアモーターが点検を必要としない場合、取り付けられたままの状態にしておきます。

4. 接続ロッドアダプター (5) からカップリングナット (3) をネジで外します。カップリングカラーを取り外さないでください。無くしたり落としたりしないでください。図 3 を参照。

## 下部の再取り付け

1. 接続ロッドアダプター (5) をエアモーターシャフトへネジで留めます。図 3 に表示しているようにトルクを与えます。
2. タイロッド (6) をエアモーター (1) にネジで留めます。タイロッドの平らな部分ではレンチを使い、表示のようにトルクを与えます。
3. カップリングナット (3) およびカップリングカラー (4) が置換ロッド上に配置されているか確かめてください。
4. 一人がモーターに取り付けている間、下部を支えるのに最低二人が必要となります。**注意**ページの 12 を参照してください。**下部の取り外し方**で記載されているように、ポンプの液排出口をエアインレットに方向を合わせます。タイロッド (6) の上に下部 (2) を置きます。
5. 図 3 に記載されているように、ナット (7) をタイロッド (6) にネジで留め、トルクを与えます。
6. カップリングナット (3) 接続ロッドアダプター (5) を緩めにネジで締めます。レンチを使って接続ロッドアダプターの平らな部分を固定し、回転するのを防ぎます。調整レンチを使ってカップリングナットを締めます。図 3 に表示しているようにトルクを与えます。
7. すべてのホースを再び取り付けてください。取り外されている場合は、アース線を再接続してください。接液カップに 1/3 Graco スロート・シール液または相溶性の溶液を入れてください。
8. エア電源供給を オン にしてください。ポンプをゆっくり操作し、適切に作動することを確認してください。



図 3. 下部の再取り付け

モデル P06DSG, P06ESG,  
P06LSG, P06MSG

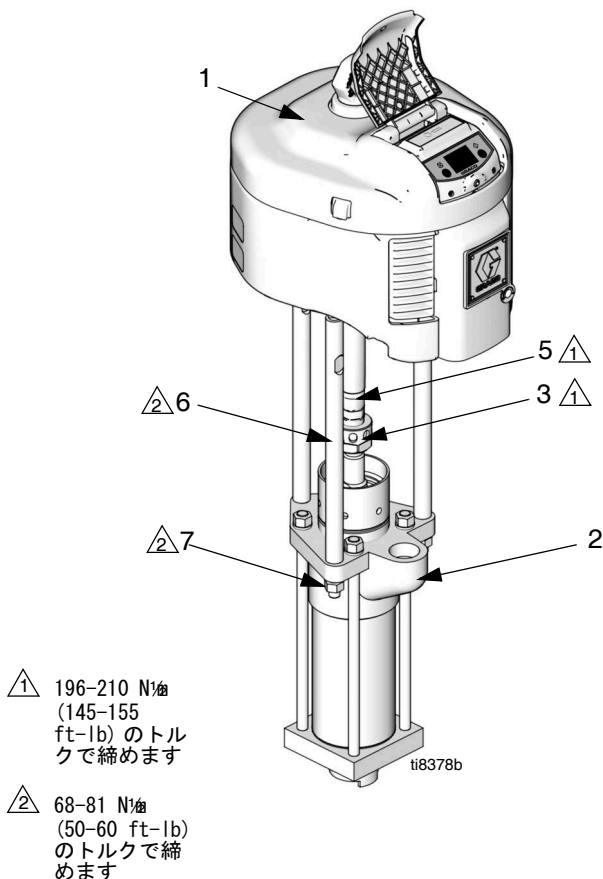

図 4

モデル P06DCK, P06ECK, P06LCK,  
P06MCK, P10DCK, P10ECK,  
P10LCK, P10MCK, P10LCS

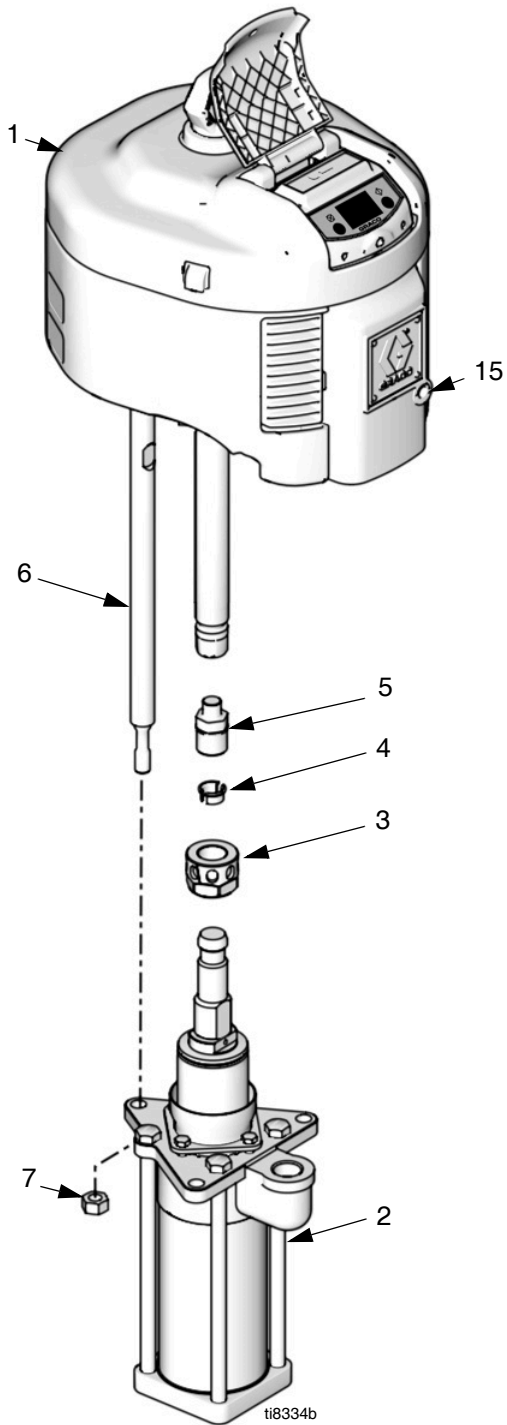

図 5

## 部品一覧

参照	部品名称	P06DSG	P06ESG	P06LSG	P06MSG	個数
1	MOTOR, 3400, de-icing std; see manual 311238	N34DNO				1
	MOTOR, 3400, de-icing datatrak; see manual 311238		N34DT0			1
	MOTOR, 3400, low noise std; see manual 311238			N34LNO		1
	MOTOR, 3400, low noise datatrak; see manual 311238				N34LTO	1
2	PUMP; see manual 311716	253596	253596	253596	253596	1
3	NUT, coupling	184096	184096	184096	184096	1
4	COLLAR, coupling	184130	184130	184130	184130	2
5	ADAPTER	15H371	15H371	15H371	15H371	1
6	ROD, tie	15H562	15H562	15H562	15H562	3
7	NUT, lock	101712	101712	101712	101712	3
15	PLUG, pipe, round	120588	120588	120588	120588	1
17	WRENCH, wet cup	184278	184278	184278	184278	1

参照	部品名称	P06DCK	P06ECK	P06LCK	P06MCK	個数
1	MOTOR, 3400, de-icing std; see manual 311238	N34DNO				1
	MOTOR, 3400, de-icing datatrak; see manual 311238		N34DT0			1
	MOTOR, 3400, low noise std; see manual 311238			N34LNO		1
	MOTOR, 3400, low noise datatrak; see manual 311238				N34LTO	1
2	PUMP; see manual 311717	253597	253597	253597	253597	1
3	NUT, coupling	184096	184096	184096	184096	1
4	COLLAR, coupling	184130	184130	184130	184130	2
5	ADAPTER	15H371	15H371	15H371	15H371	1
6	ROD, tie	15H562	15H562	15H562	15H562	3
7	NUT, lock	101712	101712	101712	101712	3
15	PLUG, pipe, round	120588	120588	120588	120588	1
17	WRENCH, wet cup	184278	184278	184278	184278	1

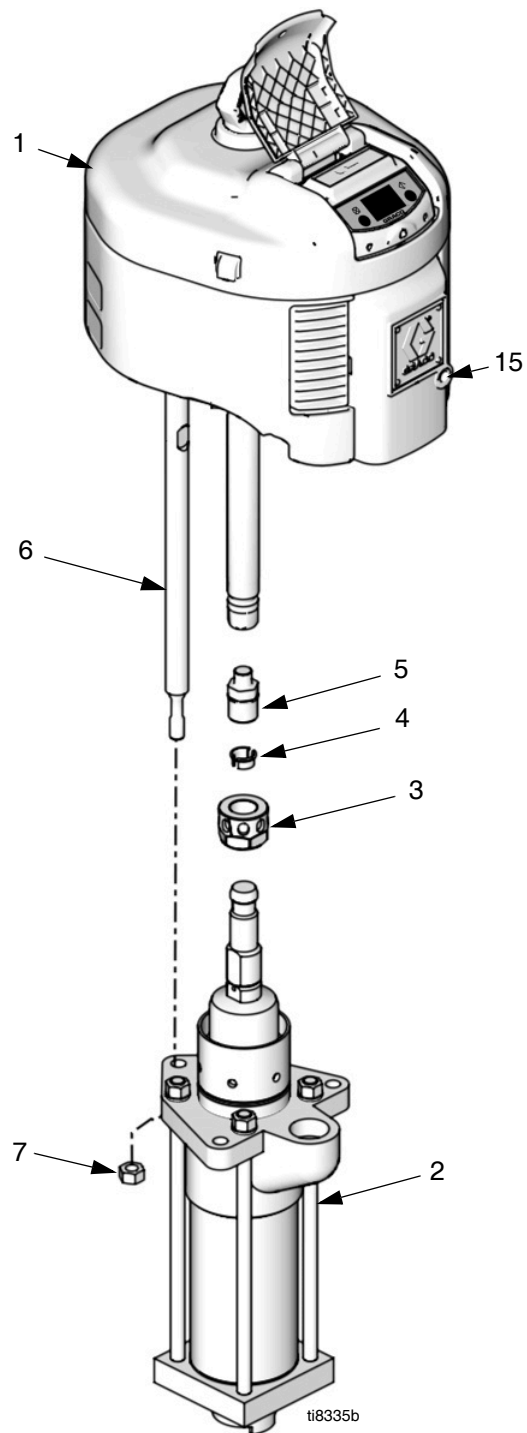
参照	部品名称	P10DCK	P10ECK	P10LCK	P10MCK	P10LCS	個数
1	MOTOR, 6500, de-icing std; see manual 311238	N65DNO					1
	MOTOR, 6500, de-icing datatrak; see manual 311238		N65DT0				1
	MOTOR, 6500, low noise std; see manual 311238			N65LNO		N65LNO	1
	MOTOR, 6500, low noise datatrak; see manual 311238				N65LTO		1
2	PUMP; see manual 311717	253597	253597	253597	253597	L10XCS	1
3	NUT, coupling	184096	184096	184096	184096	184096	1
4	COLLAR, coupling	184130	184130	184130	184130	184130	2
5	ADAPTER	15H371	15H371	15H371	15H371	15H371	1
6	ROD, tie	15H562	15H562	15H562	15H562	15H562	3
7	NUT, lock	101712	101712	101712	101712	101712	3
15	PLUG, pipe, round	120588	120588	120588	120588	120588	1

## 寸法

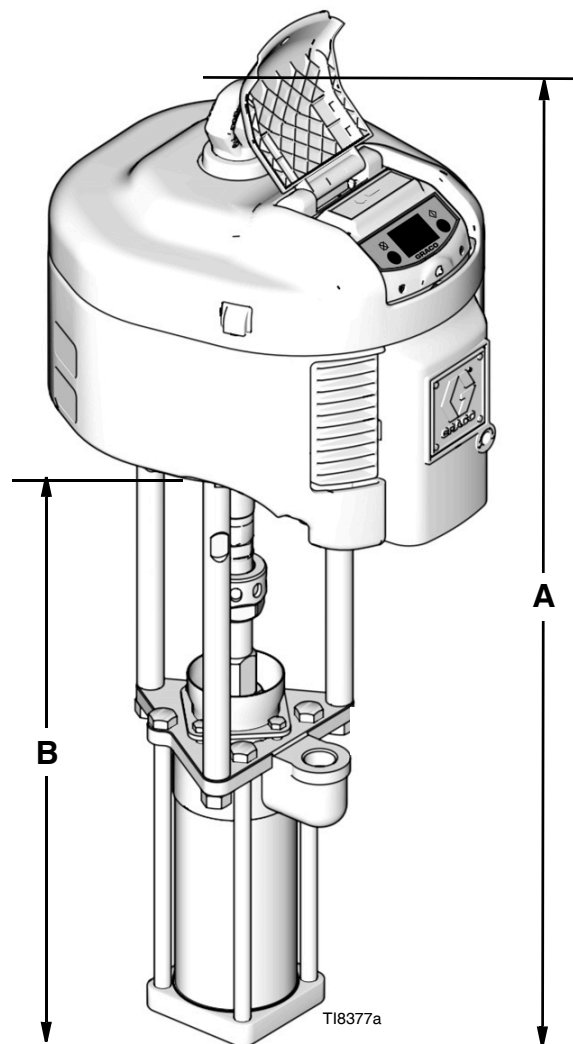

ポンプモデル	A		重量 lb (kg)
	インチ (mm)	インチ (mm)	
P06_SG	41.6 (1055)	28.0 (711)	113 (51)
P06_CK	41.6 (1055)	28.0 (711)	113 (51)
P10_CK	41.6 (1055)	28.0 (711)	132 (62)
P10_CS	41.6 (1055)	28.0 (711)	132 (62)



# 搭載穴の図

NXT モデル 3400

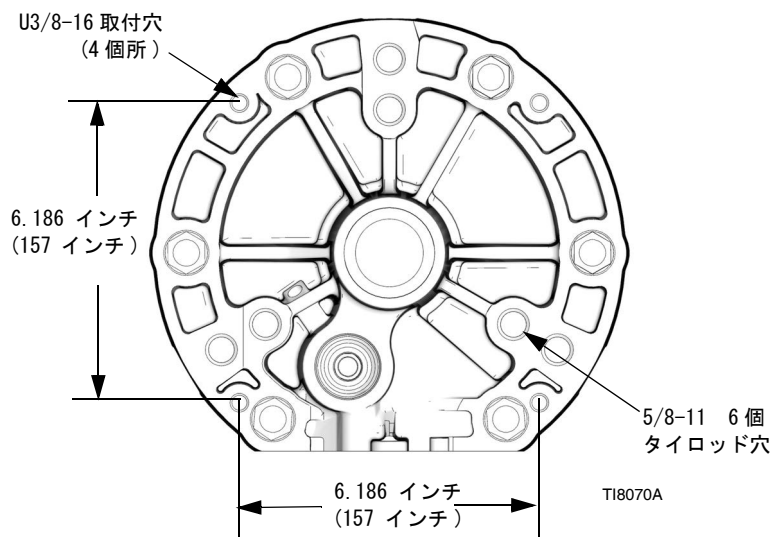

NXT モデル 6500

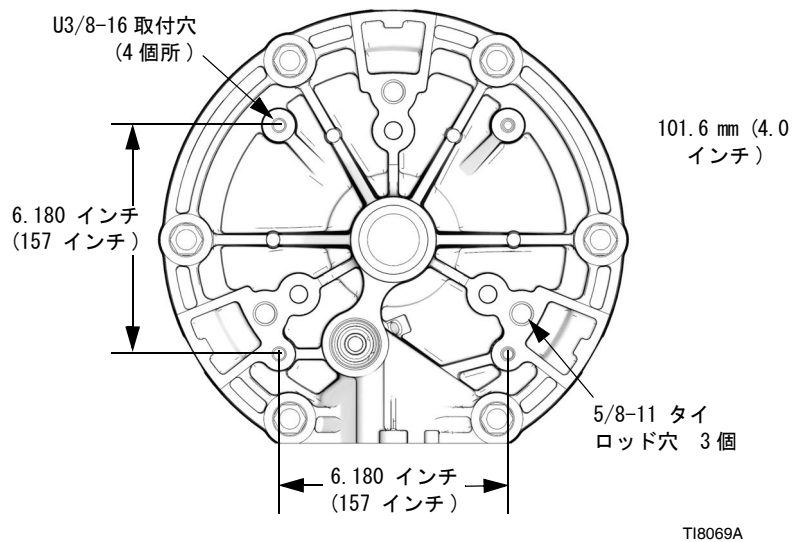

# 技術資料

モデル	最大 動作圧力 psi (MPa, bar)	最大 エアインプット圧力 psi (MPa, bar)	空気消費量	フローレート 60 サイクル/分 gpm (lpm)
すべての P06 _ _ _ モデル	620 (4.2, 42)	100 (0.69, 6.9)	性能チャートを参照し てください	17.4 (65.8)
すべての P10 _ _ _ モデル	1180 (8.14, 81.4)	100 (0.69, 6.9)		17.4 (65.8)

音圧レベルは、エアモーター説明書 311238 を参照してください。

## ポンプ性能チャート

### 高アウトレット圧力

特殊な流量 (lpm/gpm) や動作圧力 (A/B/C) で液排出圧力 (MPa/bar/psi) を見出すには：

1. 求める流量をチャートの下部から探します。
2. 選択した動作圧力曲線（実線）と交差する点まで垂直線を上に辿ります。目盛の左側をたどり、液体アウトレット圧を読んでください。

#### キー

- A 0.7 MPa, 7 bar (100 psi) エア圧力 または 10.5 MPa, 105 bar (1500 psi) 油圧
  - B 0.5 MPa, 4.9 bar (70 psi) エア圧力 または 7.5 MPa, 75 bar (1050 psi) 油圧
  - C 0.3 MPa, 2.8 bar (40 psi) エア圧力 または 4.2 MPa, 42 bar (600 psi) 油圧
- テスト用液体：No. 10 重量油

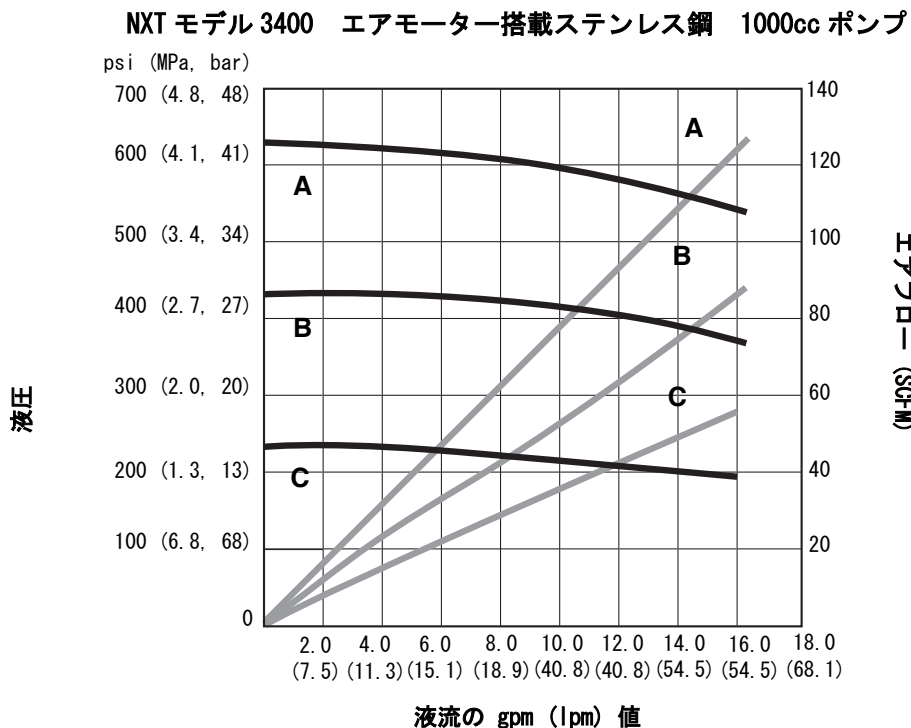

キー

- A 0.7 MPa, 7 bar (100 psi) エア圧力 または 10.5 MPa, 105 bar (1500 psi) 油圧
  - B 0.5 MPa, 4.9 bar (70 psi) エア圧力 または 7.5 MPa, 75 bar (1050 psi) 油圧
  - C 0.3 MPa, 2.8 bar (40 psi) エア圧力 または 4.2 MPa, 42 bar (600 psi) 油圧
- テスト用液体 : No. 10 重量油

NXT モデル 3400 エアモーター搭載カーボンスチール 1000cc ポンプ

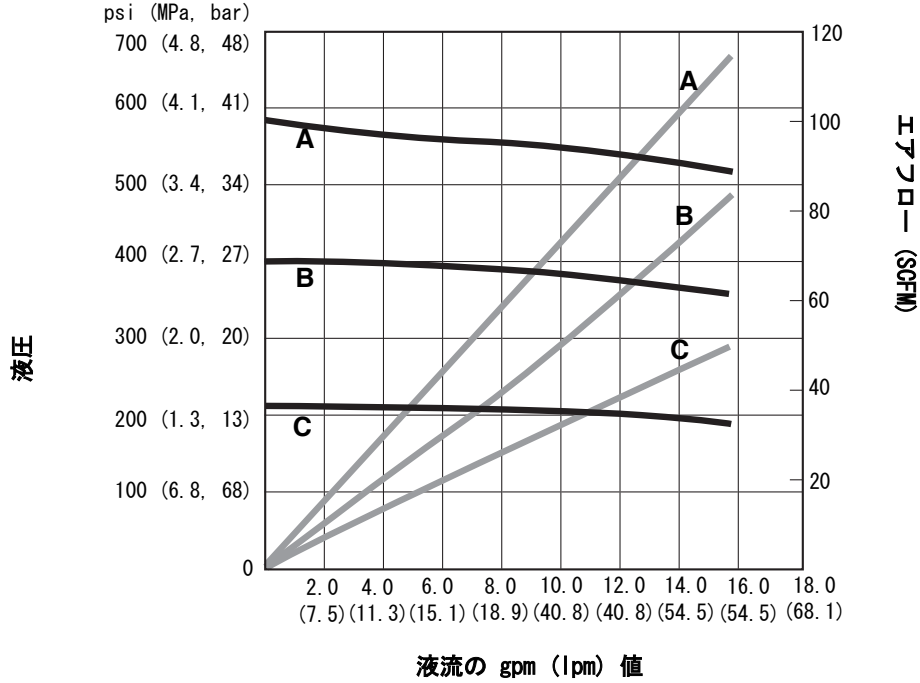

NXT モデル 6500 エアモーター搭載カーボンスチール 1000cc ポンプ

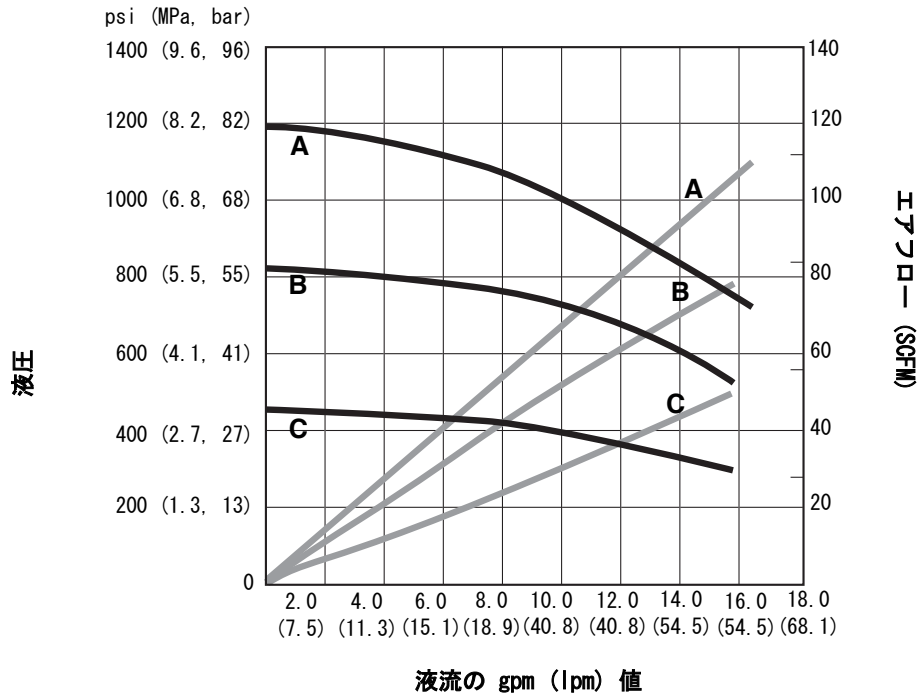

# Graco Standard Warranty

Graco warrants all equipment referenced in this document which is manufactured by Graco and bearing its name to be free from defects in material and workmanship on the date of sale to the original purchaser for use. With the exception of any special, extended, or limited warranty published by Graco, Graco will, for a period of twelve months from the date of sale, repair or replace any part of the equipment determined by Graco to be defective. This warranty applies only when the equipment is installed, operated and maintained in accordance with Graco's written recommendations.

This warranty does not cover, and Graco shall not be liable for general wear and tear, or any malfunction, damage or wear caused by faulty installation, misapplication, abrasion, corrosion, inadequate or improper maintenance, negligence, accident, tampering, or substitution of non-Graco component parts. Nor shall Graco be liable for malfunction, damage or wear caused by the incompatibility of Graco equipment with structures, accessories, equipment or materials not supplied by Graco, or the improper design, manufacture, installation, operation or maintenance of structures, accessories, equipment or materials not supplied by Graco.

This warranty is conditioned upon the prepaid return of the equipment claimed to be defective to an authorized Graco distributor for verification of the claimed defect. If the claimed defect is verified, Graco will repair or replace free of charge any defective parts. The equipment will be returned to the original purchaser transportation prepaid. If inspection of the equipment does not disclose any defect in material or workmanship, repairs will be made at a reasonable charge, which charges may include the costs of parts, labor, and transportation.

**THIS WARRANTY IS EXCLUSIVE, AND IS IN LIEU OF ANY OTHER WARRANTIES, EXPRESS OR IMPLIED, INCLUDING BUT NOT LIMITED TO WARRANTY OF MERCHANTABILITY OR WARRANTY OF FITNESS FOR A PARTICULAR PURPOSE.**

Graco's sole obligation and buyer's sole remedy for any breach of warranty shall be as set forth above. The buyer agrees that no other remedy (including, but not limited to, incidental or consequential damages for lost profits, lost sales, injury to person or property, or any other incidental or consequential loss) shall be available. Any action for breach of warranty must be brought within two (2) years of the date of sale.

**GRACO MAKES NO WARRANTY, AND DISCLAIMS ALL IMPLIED WARRANTIES OF MERCHANTABILITY AND FITNESS FOR A PARTICULAR PURPOSE, IN CONNECTION WITH ACCESSORIES, EQUIPMENT, MATERIALS OR COMPONENTS SOLD BUT NOT MANUFACTURED BY GRACO.** These items sold, but not manufactured by Graco (such as electric motors, switches, hose, etc.), are subject to the warranty, if any, of their manufacturer. Graco will provide purchaser with reasonable assistance in making any claim for breach of these warranties.

In no event will Graco be liable for indirect, incidental, special or consequential damages resulting from Graco supplying equipment hereunder, or the furnishing, performance, or use of any products or other goods sold hereto, whether due to a breach of contract, breach of warranty, the negligence of Graco, or otherwise.

## **FOR GRACO CANADA CUSTOMERS**

The Parties acknowledge that they have required that the present document, as well as all documents, notices and legal proceedings entered into, given or instituted pursuant hereto or relating directly or indirectly hereto, be drawn up in English. Les parties reconnaissent avoir convenu que la rédaction du présente document sera en Anglais, ainsi que tous documents, avis et procédures judiciaires exécutés, donnés ou intentés, à la suite de ou en rapport, directement ou indirectement, avec les procédures concernées.

# Graco Information

Graco 製品についての最新情報には、[www.graco.com](http://www.graco.com) に移動してください。

特許の情報については、[www.graco.com/patents](http://www.graco.com/patents) を参照してください。

**TO PLACE AN ORDER**, contact your Graco distributor or call to identify the nearest distributor.  
**Phone:** 612-623-6921 or **Toll Free:** 1-800-328-0211 **Fax:** 612-378-3505

*All written and visual data contained in this document reflects the latest product information available at the time of publication.  
Graco reserves the right to make changes at any time without notice.*

*This manual contains Japanese. MM 311833*

**Graco Headquarters:** Minneapolis

**International Offices:** Belgium, China, Japan, Korea

**GRACO INC. AND SUBSIDIARIES** <sup>2</sup> P.O. BOX 1441 <sup>2</sup> MINNEAPOLIS MN 55440-1441 <sup>2</sup> USA

Copyright 2006, Graco Inc. is registered to I.S. EN ISO 9001

[www.graco.com](http://www.graco.com)  
改訂 H, 1月2023