

Použití - Oprava - Díly

Prevádzka - Oprava - Súčasti

Delovanje - Popravilo - Deli

Utilizare - Reparații - Piese

Работа - Ремонт - Части



# LineDriver™ / LineDriver HD / LineDriver HD Electric Start

312544R  
CS SK SL RO BG

*Pro pohon zařízení pro značení nebo odstraňování čar. Není schváleno k použití ve výbušném nebo nebezpečném prostředí.*

*Na pohon zariadení na vodorovné značenie a odstraňovanie značenia. Nie je schválené na použitie v prostrediach s nebezpečenstvom výbuchu ani na (klasifikovaných) nebezpečných miestach.*

*Za pogon zarisovanja črk in odstranitve opreme. Ni odobren za uporabo na lokacijah z eksplozivno atmosfero ali lokacijah, ki so (razvrščene kot) nevarne.*

*Pentru propulsarea echipamentului de trasare a liniilor și a echipamentului de îndepărtare a liniilor. Nu este aprobat pentru utilizare în locații (clasificate) periculoase sau cu atmosferă explozivă.*

*За задвижване на оборудване за полагане на маркировка и отстраняване. Не е одобрено за употреба във взривоопасна атмосфера или в помещения, класифицирани като опасни.*

**Modely / Modely / Modeli / Modele / Модели:**

**262004 (LineDriver) / 262005 (LineDriver HD) / 25U474 (LineDriver HD Electric Start)**

*10 mph (16 km/h) Maximální provozní rychlost / Maximálna prevádzková rýchlosť / najvišja delovna hitros / viteză maximă de funcționare / Максимальна работна скорост*



## Důležité bezpečnostní pokyny

Před používáním zařízení si přečtěte všechna varování a pokyny uvedené v této příručce a souvisejících příručkách. Tyto pokyny uschovejte.

## Dôležité bezpečnostné inštrukcie

Preď použitím zariadenia si prečítajte všetky varovania a pokyny v tejto príručke a v súvisiacich príručkách. Tieto pokyny si odložte.

## Pomembna varnostna navodila

Pređen uporabite opremo, preberite vsa opozorila in navodila v tem priročniku ter v povezanih priročnikih. Shranite ta navodila.

## Instrucțiuni importante pentru siguranța dvs.

Citiți toate avertismentele și instrucțiunile din acest manual și din manualele aferente înainte de a folosi echipamentul. Păstrați aceste instrucțiuni.

## Важни инструкции за безопасност

Прочетете всички предупреждения и инструкции в това ръководство и в свързаните ръководства, преди да използвате оборудването. Запазете тези инструкции.

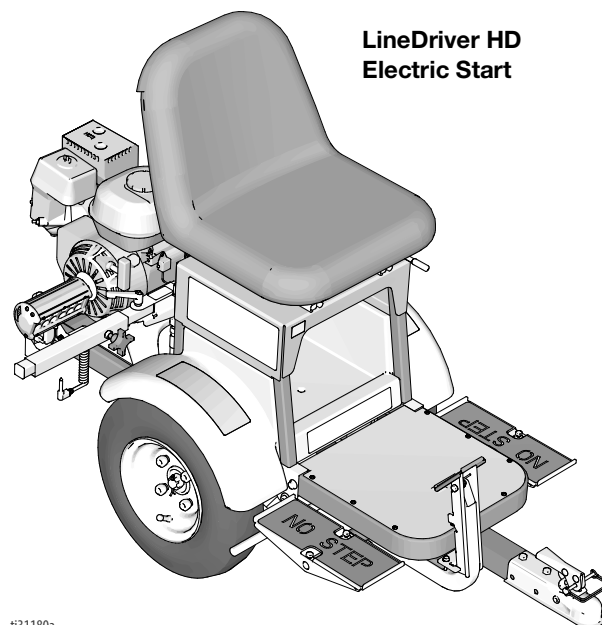

LineDriver HD  
Electric Start

## Related Manuals

Manual in English	Description
309405	Trailer Hitch Conversion Instructions
309406	Battery Instructions
	Vanguard Engine manual
	Honda Engine manual











# Obsah / Obsah / Vsebina / Cuprins / Съдържание

Výstrahy .....	3
Výstrahy .....	5
Opozorila .....	7
Avertizări .....	9
Предупреждения .....	11
Identifikace součástí / Identifikácia komponentu/ Identifikacija komponent / Identificarea componentelor / Идентификация на съставните елементи .....	13
Ovládání / Prevádzka / Delovanje / Utilizare / Експлоатация .....	14
Vyhledávání a odstraňování závad .....	21
Riešenie problémov .....	22
Odpravljanje težav .....	23
Remedierea problemelor .....	24
Откриване и отстраняване на неизправности .....	25
Opravy / Oprava / Popravilo / Reparații / Ремонти .....	26
Díly / Súčasti / Deli / Компоненте / Части .....	46
Recyklace a likvidace / Recyklácia a likvidácia / Recikliranje in odlaganje odpadkov / Reciclarea și eliminarea / Рециклиране и изхвърляне .....	55
Technická data .....	56
Technické údaje .....	57
Tehnični podatki .....	58
Date tehnice .....	59
Технически характеристики .....	60
Záruka / Záruka / Garancija / Garanție / Гаранция .....	61



LineDriver Language Manuals Manuels de langue LineDriver Manuales por idiomas de LineDriver Handleiding van de LineDriver in verschillende talen LineDriver Handbücher in verschiedenen Sprachen LineDriver 语言手册	
312540	English, Français, Español, Nederlands, Deutsch
312541	Italiano, Türkçe, Ελληνικά, Hrvatski, Português
312542	Dansk, Suomi, Svenska, Norsk, Русский
312543	Eesti, Latviski, Lietuvių, Polski, Magyar
312544	Ěesky, Slovenský, Slovenščina, Română, Bulgară
333354	中国

# Výstrahy

Následující výstrahy se vztahují na sestavení, používání, údržbu a opravy tohoto zařízení. Symbol vykřičníku představuje obecné varování, zatímco symboly nebezpečí se týkají konkrétních rizik postupu. Když se tyto symboly objeví v textu této příručky nebo na varovných štítcích, vyhledejte si význam příslušných varování. V této příručce se mohou podle potřeby objevovat symboly nebezpečí specifické pro produkt a výstrahy neuvedené v tomto bodě.







 <h2 style="margin: 0;">VÝSTRAHA</h2>	
 	<p><b>DOPRAVNÍ NEBEZPEČÍ</b></p> <p>Zasažení jinými vozidly může vést k vážnému zranění nebo smrti.</p> <ul style="list-style-type: none"> <li>Nepoužívejte v provozu.</li> <li>Ve všech oblastech s dopravním provozem zaveďte vhodná opatření řídicí dopravu.</li> <li>Dodržujte místní dopravní předpisy pro řízení dopravy (například: Příručka k jednotným zařízením řízení dopravy, Ministerstvo dopravy USA).</li> </ul>
	<p><b>NEBEZPEČÍ – POHYBUJÍCÍ SE STROJ</b></p> <p>Neopatrné a neukázněné chování může způsobit nehodu. Pád ze stroje, náraz do objektů nebo osob, nebo kolize s jiným strojem může způsobit vážný úraz nebo úmrtí.</p> <ul style="list-style-type: none"> <li>Nestůjte na pedálech vpřed/vzad.</li> <li>Zatáčejte pomalu. Nezatáčejte v úhlu větším než 45°.</li> <li>Při sjíždění ze svahu může dojít ke ztrátě trakce. Nejezděte na svazích prudších než 15°.</li> <li><b>Nepřevázejte osoby.</b></li> <li>Neprovádějte vlečení.</li> <li>Používejte jen se strojem na stříkání čar.</li> <li>Ve všech místech, kde jezdí dopravní prostředky, uplatněte vhodná dopravní opatření. Viz Reference Manual on Uniform Traffic Control Devices (MUTCD), U.S. Department of Transportation, Federal Highway Administration, nebo místní dopravní předpisy.</li> </ul>
   	<p><b>NEBEZPEČÍ POŽÁRU A VÝBUCHU</b></p> <p>Hořlavé výpary, např. rozpouštědel nebo barev, se na <b>pracovišti</b> mohou vznítit a vybuchnout. V zájmu předcházení požáru a výbuchu:</p> <ul style="list-style-type: none"> <li>Se zařízením pracujte jen v dobře větraných prostorách.</li> <li>Neplňte palivovou nádrž, dokud je motor spuštěný nebo ještě horký; motor předem vypněte a nechte vychladnout. Palivo je hořlavé a při rozlití na horkou plochu se může vznítit nebo vybuchnout.</li> <li>Vylučte přítomnost všech zdrojů vznícení, např. kontrolky, cigaret, přenosných elektrických svítel a plastových roušek (nebezpečí statického výboje).</li> <li>Na pracovišti nesmí být nečistoty a zbytky, například rozpouštědel, hadrů a benzínu.</li> <li>Na místech s výskytem hořlavých výparů nezasouvejte nebo nevytahujte napájecí šňůry ze zásuvek ani nezapínejte nebo nevypínejte vypínače světel.</li> <li>Používaná zařízení a vodivé objekty na pracovišti uzemněte. Viz <b>Pokyny k uzemnění</b>.</li> <li>Používejte pouze uzemněné hadice.</li> <li>Při zkoušení stříkání do nádoby přiložte pistoli na dotek s okrajem uzemněné nádoby a pevně ji přitlačte.</li> <li>V případě vzniku jisker statické elektřiny nebo pokud ucítíte elektrickou ránu, <b>okamžitě přestaňte pracovat</b>. Nepracujte se zařízením, dokud problém neodhálíte a neopravíte.</li> <li>Na pracovišti mějte hasicí přístroj.</li> </ul>
	<p><b>NEBEZPEČÍ POPÁLENÍ</b></p> <p>Zahřívání plochy zařízení a kapaliny mohou být za provozu velmi horké. Jak zabránit závažným popáleninám:</p> <ul style="list-style-type: none"> <li>Nedotýkejte se horké kapaliny ani zařízení.</li> </ul>

# **VÝSTRAHA**





	<p><b>NEBEZPEČÍ OXIDU UHELNATÉHO</b></p> <p>Výfukové plyny obsahují jedovatý oxid uhelnatý, bezbarvý plyn bez zápachu. Vdechování oxidu uhelnatého může způsobit smrt.</p> <ul style="list-style-type: none"> <li>• Nepoužívejte stroj v uzavřených prostorách.</li> </ul>
	<p><b>NEBEZPEČÍ SPOJENÁ S POUŽÍVÁNÍM AKUMULÁTORU</b></p> <p>Olověné kyselinové akumulátory produkují výbušné plyny a obsahují kyselinu sírovou, která může způsobit těžké popáleniny. Při manipulaci s olověným kyselinovým akumulátorem se vyhněte generování jisker a případnému zranění následujícím způsobem:</p> <ul style="list-style-type: none"> <li>• Přečtěte si výstražná upozornění výrobce akumulátoru.</li> <li>• Při práci s kovovými nástroji nebo vodiči buďte opatrní, abyste předešli zkratu a vzniku jisker.</li> <li>• Udržujte všechny jiskry, otevřený oheň a cigarety mimo dosah akumulátorů.</li> <li>• Vždy používejte ochranné brýle a ochranné pomůcky pro obličej, ruce a tělo.</li> <li>• Pokud se dostanete do přímého kontaktu s elektrolytem akumulátoru, opláchněte zasažené místo vodou a vyhledejte lékařskou pomoc.</li> <li>• Instalace a údržbu musí provádět pouze kvalifikovaní pracovníci.</li> </ul>
	<p><b>OSOBNÍ OCHRANNÉ POMŮCKY</b></p> <p>Při používání a opravách zařízení a v blízkosti pracoviště, kde se zařízení používá, je nutno používat vhodné ochranné pomůcky, které pomáhají chránit před vážným úrazem, například zasažením očí, vdechnutím jedovatých výparů, popálením a poškozením sluchu. Příklady ochranných pomůcek (seznam není úplný):</p> <ul style="list-style-type: none"> <li>• Pomůcky pro ochranu očí</li> <li>• Ochranný oděv a respirátor podle doporučení výrobců kapaliny a rozpouštědla</li> <li>• Rukavice</li> <li>• Ochrana sluchu</li> </ul>

## Výstrahy

Nasledujúce výstrahy platia pre inštaláciu, používanie, uzemňovanie, údržbu a opravu tohto zariadenia. Výkričník vás upozorňuje na všeobecné varovanie a symbol nebezpečenstva na riziká špecifické pre konkrétny postup. Keď nájdete tieto symboly v texte príručky alebo na výstražných štítkoch, prečítajte si tieto varovania. Symboly rizika a varovania špecifické pre produkt, ktoré sa v tejto časti neuvádzajú, sa vyskytujú v celej hlavnej časti tejto príručky všade tam, kde je to použiteľné.







 <b>VÝSTRAHA</b>	
 	<p><b>NEBEZPEČENSTVO PRE DOPRAVU</b></p> <p>Zranenie inými vozidlami môže spôsobiť vážne zranenie alebo smrť.</p> <ul style="list-style-type: none"> <li>Nepoužívajte v prevádzke.</li> <li>Na všetkých dopravných plochách používajte vhodné riadenie dopravy.</li> <li>Dodržujte miestne dopravné predpisy a predpisy o premávke (napr. Manuál o jednotných zariadeniach na riadenie dopravy, Ministerstvo dopravy USA).</li> </ul>
	<p><b>NEBEZPEČENSTVO POHYBU VOZIDLA</b></p> <p>Neopatrné a nedbalé správanie spôsobuje nehody. Pád z vozidla, vrazenie do ľudí alebo predmetov, alebo náraz zo strany iných vozidiel môže mať za následok vážne zranenie alebo smrť.</p> <ul style="list-style-type: none"> <li>Nestúpajte si na pedále jazdy dopredu/dozadu.</li> <li>Zatáčania vykonávajte pomaly. Nerobte zatáčania väčšie ako 45°.</li> <li>Pri jazde z kopca môže dôjsť k strate trakcie. Nepracujte na svahoch väčších ako 15°.</li> <li><b>Nevozte pasažierov.</b></li> <li>Nič za sebou neťahajte.</li> <li>Používajte ho len so zariadením dopravného značenia.</li> <li>Na všetkých dopravných plochách používajte vhodné riadenie dopravy. Pozrite si príručku o Jednotných prostriedkoch riadenia dopravy (MUTCD), predpisy Ministerstva dopravy USA, Federálnej správy diaľnic alebo miestnych komunikácií a dopravy.</li> </ul>
   	<p><b>NEBEZPEČENSTVO OHŇA A VÝBUCHU</b></p> <p>Horľavé výpary, ako napríklad výpary z rozpúšťadla a farby, sa v <b>pracovnej oblasti</b> môžu vznietiť alebo explodovať. Ako pomáhať pri predchádzaní požiaru a výbuchu:</p> <ul style="list-style-type: none"> <li>Zariadenie používajte iba v dobre vetraných priestoroch.</li> <li>Nenapíňajte palivovú nádrž, ak je motor v chode alebo je horúci; vypnite motor a nechajte ho vychladnúť. Palivo je horľavé a môže sa vznietiť alebo vybuchnúť, ak sa vyleje na horúci povrch.</li> <li>Odstráňte všetky zdroje vznietenia, napr. kontrolné žiarovky, cigarety, prenosné elektrické lampy a plastové plachty (možné riziko statickej elektriny).</li> <li>Udržujte pracovisko čisté, t.j. bez rozpúšťadiel, handier a benzínu.</li> <li>Nezapájajte a neodpájajte sieťové šnúry ani nezapínajte a nevypínajte vypínače svetiel, keď sú prítomné horľavé výpary.</li> <li>Na pracovisku uzemnite zariadenie a vodivé objekty. Pozri <b>Pokyny ohľadom uzemnenia</b>.</li> <li>Používajte len uzemnené hadice.</li> <li>Pri vypúšťaní do vedra držte pištoľ pevne pri boku uzemneného vedra.</li> <li>Ak sa vyskytne statický elektrický výboj alebo ucítite úder, <b>okamžite zastavte činnosť</b>. Zariadenie nepoužívajte, kým problém nezistíte a nenapravíte ho.</li> <li>Na pracovisku musí byť hasiaci prístroj.</li> </ul>

# **VÝSTRAHA**

	<p><b>NEBEZPEČENSTVO POPÁLENIA</b></p> <p>Povrch zariadenia a ohrievaná kvapalina sa počas prevádzky môže veľmi rozhorúčiť. Aby ste predišli vážnym popáleninám:</p> <ul style="list-style-type: none"> <li>• Nedotýkajte sa horúcej kvapaliny alebo zariadenia.</li> </ul>
	<p><b>NEBEZPEČENSTVO KYSLIČNÍKA UHOĽNATÉHO</b></p> <p>Výfukový plyn obsahuje škodlivý kysličník uhoľnatý, ktorý je bezfarebný a bez zápachu. Vdychovanie kysličníka uhoľnatého môže mať za následok smrť.</p> <ul style="list-style-type: none"> <li>• Neuvádzajte do činnosti v uzavretom priestore.</li> </ul>
	<p><b>NEBEZPEČENSTVO SPOJENÉ S BATÉRIOU</b></p> <p>Olovené kyselinové batérie vytvárajú výbušné plyny a obsahujú kyselinu sírovú, ktorá môže spôsobiť vážne poleptanie. Aby sa zabránilo iskram a zraneniu pri manipulácii alebo práci s olovenou kyselinovou batériou:</p> <ul style="list-style-type: none"> <li>• Prečítajte si a dodržiavajte výstrahy výrobcu batérie.</li> <li>• Dbajte na opatrnosť pri práci s kovovými nástrojmi alebo vodičmi, aby nedošlo ku skratu a iskreniu.</li> <li>• Nepribližujte sa s iskrami, plameňmi a cigaretami k batériám.</li> <li>• Vždy používajte prostriedky na ochranu zraku a tváre, rúk a tela.</li> <li>• Ak dôjde k priamemu kontaktu s elektrolytom batérie, zasiahnuté miesto opláchnite vodou a ihneď vyhľadajte lekársku pomoc.</li> <li>• Inštaláciu a údržbu smie vykonávať len kvalifikovaný personál.</li> </ul>
	<p><b>OSOBNÉ OCHRANNÉ VYBAVENIE</b></p> <p>Pri obsluhu, servise alebo počas zdržovania sa na pracovisku, kde sa nachádza zariadenie, musíte nosiť vhodné prostriedky osobnej ochrany, ktoré vás budú chrániť pred vážnym zranením, vrátane zranenia očí, vdýchnutia jedovatých výparov, popálenín a straty sluchu. Toto zariadenie pozostáva, ale neobmedzuje sa na:</p> <ul style="list-style-type: none"> <li>• Ochranné okuliare</li> <li>• Oblečenie a respirátor podľa odporúčaní výrobcu kvapaliny a rozpúšťadla</li> <li>• Rukavice</li> <li>• Chrániče sluchu</li> </ul>

# Opozorila

V nadaljevanju navedena opozorila so namenjena pripravi, uporabi, ozemljitvi, vzdrževanju in popravilu opreme. Klicaj predstavlja splošna opozorila, simbol za nevarnost pa opozarja na nevarnost pri določenem postopku. Ko se ti simboli pojavijo v besedilu priročnika ali na opozorilnih nalepkah, preberite ta opozorila. V besedilu priročnika, kjer je to potrebno, se lahko pojavljajo opozorila in simboli za nevarnost, povezani z izdelkom, ki niso obravnavani v tem razdelku.

 <h2 style="margin: 0;">OPOZORILA</h2>	
 	<p><b>NEVARNOSTI V PROMETU</b></p> <p>Ob trku z drugimi vozili lahko pride do resnih poškodb ali celo smrti.</p> <ul style="list-style-type: none"> <li>• Ne uporabljajte v prometu.</li> <li>• V prometnih območjih ustrezno nadzorujte promet.</li> <li>• Upoštevajte lokalne avtocestne in transportne predpise za nadzor prometa (na primer: Priročnik o enotnih napravah za nadzor prometa, Ministrstvo za promet ZDA).</li> </ul>
	<p><b>NEVARNOST PREMIKAJOČEGA VOZILA</b></p> <p>Neprevidno in brezskrbno ravnanje pripelje do nesreč. Če padete z vozila, trčite v človeka ali predmet ali če v vas trči drugo vozilo, lahko pride do hudih poškodb ali smrti.</p> <ul style="list-style-type: none"> <li>• Ne stopajte na stopalki za naprej/vzvratno.</li> <li>• Počasi obračajte. Ne delajte zavojev, večjih od 45°.</li> <li>• Pri vožnji navzdol lahko pride do zdrsa. S strojem ne upravljajte na nagibih z več kot 15° naklona.</li> <li>• <b>Ne prevažajte potnikov.</b></li> <li>• S strojem ničesar ne vlecite.</li> <li>• Uporabljajte le z opremo za barvanje črt.</li> <li>• Na vseh prometnih območjih uporabljajte ustrezno opremo za urejanje prometa. Oglejte si ustrezne priročnike o napravah za urejanje prometa (MUTCD), predpise Ministrstva za promet ter državne ali krajevne cestnoprometne zakone ali predpise.</li> </ul>
   	<p><b>NEVARNOST POŽARA IN EKSPLOZIJE</b></p> <p>Vnetljivi hlapci, kot so hlapci topil in barve, na <b>delovnem območju</b> se lahko vžgejo ali eksplodirajo. Za pomoč pri preprečevanju požara in eksplozije:</p> <ul style="list-style-type: none"> <li>• Opremo uporabljajte le v dobro prezračenem prostoru.</li> <li>• Posode za gorivo ne polnite med delovanjem motorja ali ko je le-ta vroč; ugasnite motor in pustite, da se ohladi. Gorivo je vnetljivo in se lahko vžge ali eksplodira, če se polije po vroči površini.</li> <li>• Odstranite vse vire vžiga; kot so signalne luči, cigarete, prenosne električne luči in plastične zaščitne folije (potencialno statična).</li> <li>• V delovnem območju naj ne bo ostankov, vključno s topilom, krpami in bencinom.</li> <li>• Ob prisotnosti vnetljivih hlapov ne priključujte ali izključujte napajalnih kablov in ne vklaplajte ali izklaplajte stikal za vklop ali stikal za luči.</li> <li>• Ozemljite opremo in prevodne predmete na delovnem območju. Oglejte si Navodila za <b>ozemljitev</b>.</li> <li>• Uporabljajte le ozemljene cevi.</li> <li>• Pištolo držite trdno ob robu ozemljenega vedra, ko jo sprožite vanj.</li> <li>• če pride do iskrenja zaradi statične elektrike ali začitite električni sunek, <b>takoj prenehajte z delom</b>. Opreme ne uporabljajte, dokler ne odkrijete in odpravite težave.</li> <li>• V delovnem območju imejte delujoč gasilni aparat.</li> </ul>



# OPOZORILA

	<p><b>NEVARNOST OPEKLIN</b></p> <p>Med delovanjem opreme lahko njene površine in segreti tekočina postanejo zelo vroče. Da bi preprečili hude opekline:</p> <ul style="list-style-type: none"> <li>• Se ne dotikajte vroče tekočine ali opreme.</li> </ul>
	<p><b>NEVARNOST ZARADI OGLJIKOVEGA MONOKSIDA</b></p> <p>Izpuh vsebuje strupen ogljikov monoksid, ki je brez barve in vonja. Vdihavanje ogljikovega monoksida lahko povzroči smrt.</p> <ul style="list-style-type: none"> <li>• Ne delajte v zaprtem prostoru.</li> </ul>
	<p><b>NEVARNOST AKUMULATORJA</b></p> <p>Svinčeno-kislinski akumulatorji lahko ustvarijo eksplozivne pline in vsebujejo žveplovo kislino, ki lahko povzroči hude opekline. Za preprečevanje nastanka isker in poškodb pri ravnanju ali delu s svinčeno-kislinskimi akumulatorji:</p> <ul style="list-style-type: none"> <li>• Preberite in upoštevajte naslednja opozorila proizvajalca akumulatorja.</li> <li>• Pri delu s kovinskimi orodji ali prevodniki bodite previdni, da preprečite kratke stike in iskrenje.</li> <li>• V bližini akumulatorjev ne sme biti iskrenja, odrprtega ogenja in prižganih cigaret.</li> <li>• Vedno nosite zaščitna očala in varovalno opremo za obraz, roke in telo.</li> <li>• Če ste bili v neposrednem stiku s tekočino iz akumulatorja, sperite ta del z vodo in se posvetujte z zdravnikom.</li> <li>• Opremo lahko namestijo in vzdržujejo samo ustrezno usposobljeni delavci.</li> </ul>
	<p><b>OSEBNA ZAŠČITNA OPREMA</b></p> <p>Med upravljanjem in servisiranjem opreme in ko se nahajate v območju delovanja opreme, morate nositi ustrezno zaščitno opremo, ki vas ščiti pred hudimi poškodbami, vključno s poškodbami oči, vdihavanjem strupenih hlapov, opeklinami in oglušitvijo. Ta oprema vključuje, a ni omejena na:</p> <ul style="list-style-type: none"> <li>• Zaščito za oči</li> <li>• Oblačila in zaščitno masko po priporočilih proizvajalca tekočine in topila</li> <li>• Rokavice</li> <li>• Zaščito sluha</li> </ul>



# Avertizări

Următoarele avertizări se referă la instalarea, utilizarea, împământarea, întreținerea și repararea acestui echipament. Simbolul cu semn de exclamare indică o avertizare generală, iar simbolurile de pericol se referă la riscuri specifice anumitor proceduri. Când apar aceste simboluri în cuprinsul acestui manual sau pe etichetele cu avertizări, consultați din nou aceste Avertizări. Simbolurile de pericol specifice fiecărui produs și avertizările care nu sunt prezente în această secțiune pot apărea în întreg cuprinsul manualului, acolo unde se impune.

 <b>AVERTISMENT</b>	
 	<p><b>PERICOL ÎN TRAFIC</b></p> <p>Lovirea de către alte vehicule poate duce la vătămări grave sau deces.</p> <ul style="list-style-type: none"> <li>Nu folosiți utilajul în trafic.</li> <li>În toate zonele cu trafic, utilizați un control corespunzător al acestuia</li> <li>Respectați reglementările locale și de transport pentru controlul traficului (de exemplu: Manual on Uniform Traffic Control Devices, U.S. Department of Transportation).</li> </ul>
	<p><b>PERICOL DE VEHICUL ÎN MIȘCARE</b></p> <p>Neatenția și iresponsabilitatea provoacă accidente. Pericol de vătămare gravă sau moarte la căderea din vehicul, impactul cu oameni, obiecte sau alte vehicule.</p> <ul style="list-style-type: none"> <li>Nu călcați pe pedalele de deplasare înainte/înapoi.</li> <li>Luați virajele lent. Nu luați viraje mai bruște de 45°.</li> <li>Pericol de pierdere a aderenței la coborârea pantelor. Nu utilizați vehiculul pe pante mai mari de 15°.</li> <li><b>Nu transportați pasageri.</b></li> <li>Nu remorcați alte vehicule.</li> <li>Utilizați vehiculul numai cu echipament pentru marcaje.</li> <li>Utilizați întotdeauna măsurile corecte de control al traficului. Consultați manualul despre dispozitivele de control al traficului (MUTCD), Ministerul Transporturilor, Direcția drumurilor pentru a afla reglementările din domeniu.</li> </ul>
   	<p><b>PERICOL DE INCENDIU ȘI EXPLOZIE</b></p> <p>Vaporii inflamabili, cum ar fi vaporii de solvenți și de vopsele din <b>zona de lucru</b> se pot aprinde sau pot exploda. Pentru a contribui la prevenirea incendiilor și exploziilor:</p> <ul style="list-style-type: none"> <li>Folosiți echipamentul numai în zone bine ventilate.</li> <li>Nu umpleți rezervorul de carburant când motorul funcționează sau este fierbinte; opriți motorul și lăsați-l să se răcească. Carburantul este inflamabil și se poate aprinde sau poate exploda dacă este vărsat pe suprafețe fierbinți.</li> <li>Eliminați toate sursele de incendiu, cum ar fi lămpile indicatoare, țigările, lămpile electrice portabile și țesăturile din material plastic (cu potențial de descărcări electrostatice).</li> <li>Îndepărtați deșeurile din zona de lucru, inclusiv solvenții, cârpele și benzina.</li> <li>Nu conectați sau deconectați ștechere și nu stingeți sau aprindeți becuri în medii cu vapori inflamabili.</li> <li>Împământați echipamentul și corpurile conductoare din zona de lucru. Vezi <b>Instrucțiunile de împământare</b>.</li> <li>Folosiți numai furtunuri pământate.</li> <li>țineți pistolul lipit de laterala recipientului pământat când pulverizați în recipient.</li> <li>Dacă are loc o scânteie provocată de electricitatea statică sau dacă simțiți un șoc, <b>încetați utilizarea imediat</b>. Folosiți echipamentul numai după ce depistați și remediați problema.</li> <li>Păstrați un stingător de incendii în zona de lucru.</li> </ul>



# AVERTISMENT



## PERICOL DE ARSURI

Suprafețele echipamentelor și lichidul încălzit pot deveni foarte fierbinți în timpul funcționării. Pentru a evita arsurile grave:

- Nu atingeți lichidele fierbinți sau echipamentul.



## PERICOL – MONOXID DE CARBON

Gazele de eșapament conțin monoxid de carbon toxic, care este incolor și inodor. Inhalarea monoxidului de carbon poate provoca decesul.

- Nu utilizați echipamentul în zone închise.



## PERICOL BATERIE

Bateriile cu plumb-acid produc gaze explozive și conțin acid sulfuric care poate cauza arsuri severe. Pentru a evita scânteele și rănirea când manipulați sau lucrați cu o baterie cu plumb-acid:

- Citiți și respectați avertismentele producătorului bateriei.
- Aveți grijă când lucrați cu instrumente sau conductori metalici pentru a preveni scurtcircuitul și scânteele.
- Păstrați toate scânteele, flăcările și țigările la distanță de baterii.
- Purtați întotdeauna echipament de protecție pentru ochi și față, mâini și corp.
- Dacă intrați în contact direct cu lichid de baterie, clătiți cu apă și apelați imediat la un medic.
- Instalarea și întreținerea trebuie efectuate doar de personalul calificat.











## ECHIPAMENT DE PROTECȚIE PERSONALĂ

Trebuie să purtați echipament de protecție adecvat atunci când utilizați sau întrețineți echipamentul sau când vă aflați în zona de utilizare a acestuia, pentru a vă proteja împotriva vătămarilor grave, ce includ afecțiuni oculare, inhalarea vaporilor toxici, arsuri și pierderea auzului. Acest echipament include, însă nu este limitat la:

- Ochelari de protecție
- Îmbrăcămintea și masca respiratorie recomandate de producătorul lichidului sau solventului
- Mănuși
- Echipament pentru protecția auzului

# Предупреждения

Следните предупреждения се отнасят за монтажа, използването, заземяването, поддръжката и ремонта на това оборудване. Удивителният знак обозначава общо предупреждение, а символите за опасност се отнасят за специфичните за дадена процедура рискове. Когато тези символи се появят в това ръководство, вижте отново тези Предупреждения. Ако е приложимо, в настоящото ръководство могат да се срещнат специфични за даден продукт символи и предупреждения за опасност, които не са разгледани в този раздел.

 <h2 style="margin: 0;">Предупреждения</h2>	
 	<p><b>ОПАСНОСТ ПРИ ДВИЖЕНИЕ ПО ПЪТИЩАТА</b></p> <p>При удар от друг автомобил може да се получи сериозно нараняване или смърт.</p> <ul style="list-style-type: none"> <li>• Не работете, когато има движение по пътищата.</li> <li>• Използвайте подходящ контрол на движението във всички зони на движение.</li> <li>• Спазвайте местните разпоредби за управление на движението по пътищата по отношение на движението по магистрали и транспортирането (например: Manual on Uniform Traffic Control Devices (Ръководство за унифицирани устройства за регулиране на движението) на американското министерство на транспорта).</li> </ul>
	<p><b>ОПАСНОСТ ОТ ДВИЖЕЩО се МПС</b></p> <p>Небрежното и безразсъдно поведение причинява злополуки. Падане от превозно средство, блъскане в хора или предмет, или ударът от други превозни средства може да доведе до сериозно нараняване или смърт.</p> <ul style="list-style-type: none"> <li>• Не стъпвайте върху педалите напред/назад.</li> <li>• Правете завои бавно. Не правете завои по-големи от 45°.</li> <li>• При спускане може да възникне загуба на сцепление. Не работете на наклони по-големи от 15°.</li> <li>• <b>Не превозвайте пътници.</b></li> <li>• Не теглете.</li> <li>• Използвайте само с оборудване за ивици.</li> <li>• Използвайте подходящ контрол на трафика във всички зони на движение. Обърнете се към ръководството за униформни устройства за контрол на трафика (MUTCD), Министерството на транспорта на САЩ, Федералната магистрална администрация или местната магистрала и транспортни правила.</li> </ul>
   	<p><b>ОПАСНОСТ ОТ ПОЖАР И ВЗРИВ</b></p> <p>Запалими изпарения, като изпарения от разтворители и боя, в <b>работната зона</b> могат да се запалят или експлодират. Да помогна предотвратяване на пожар и експлозия:</p> <ul style="list-style-type: none"> <li>• Използвайте оборудване само в добре проветриво помещение.</li> <li>• Не пълнете резервоара за гориво, докато двигателят работи или е горещ; изключете двигателя и го оставете да изстине. Горивото е запалимо и може да се запали или експлодира, ако се разлее върху гореща повърхност.</li> <li>• Елиминирайте всички източници на запалване; като пилотни светлини, цигари, преносими електрически лампи и пластмасови капки кърпи (потенциална статична дъга).</li> <li>• Пазете работната зона без остатъци, включително разтворител, парцали и бензин.</li> <li>• Не включвайте и не изключвайте захранващите кабели и не включвайте или изключвайте превключвателите на захранването или осветлението, когато има запалими пари присъстват.</li> <li>• Наземно оборудване и проводими обекти в работната зона. Вижте инструкциите за <b>заземяване</b>.</li> <li>• Използвайте само заземени маркучи.</li> <li>• Дръжте пистолета здраво от страни на заземената кофа, когато задействате в кофата.</li> <li>• Ако има статично искри или почувствате удар, <b>незабавно спрете работата</b>. Не използвайте оборудване докато не идентифицирате и коригирате проблема.</li> <li>• Дръжте пожарогасител в работната зона.</li> </ul>



## Предупреждения



### ОПАСНОСТ ОТ ИЗГАРЯНЕ

Повърхностите на оборудването и течността, която се нагрява, могат да станат много горещи по време на работа. За да се избегнат тежки изгаряния:

- Не докосвайте гореща течност или оборудване.



### ОПАСНОСТ ОТ ВЪГЛЕРОДЕН ОКСИД

Отработените газове съдържат отровен въглероден окис, който е безцветен и без мирис. Дишащ въглерод монооксидът може да причини смърт.

- Не работете в затворено пространство.



### ОПАСНОСТ, СВЪРЗАНА С БАТЕРИИТЕ

Оловните акумулаторни батерии отделят взривоопасни газове и съдържат сярна киселина, която може да причини тежки изгаряния. За да избегнете искри и наранявания, когато пренасяте или работите с оловна акумулаторна батерия:

- Прочетете и се съобразявайте с предупрежденията на производителя на акумулаторната батерия.
- Бъдете внимателни при работа с метални инструменти или проводници, за да избягвате късо съединение и искри.
- Дръжте всички източници на искри и огън, както и цигари, далеч от акумулаторите.
- Винаги носете предпазни очила и средства за защита на лицето, ръцете и тялото.
- Ако сте били в контакт с електролита на акумулаторната батерия, изплакнете с вода и незабавно се свържете с лекар.
- Монтажът и поддръжката трябва да се извършват само от компетентен персонал.



### ЛИЧНИ ПРЕДПАЗНИ СРЕДСТВА

Трябва да носите подходящо защитно оборудване по време на работа, обслужване или по време на работа зона на оборудването, за да ви предпази от сериозни наранявания, включително нараняване на очите, вдишване на токсични изпарения, изгаряния и загуба на слуха. Това оборудване включва, но не се ограничава до:

- Защитни очила
- Облекло и респиратор според препоръките на производителя на течности и разтворители
- Ръкавици
- Защита на слуха

## Identifikace součástí / Identifikácia komponentu/ Identifikacija komponent / Identificarea componentelor / Идентификация на съставните елементи

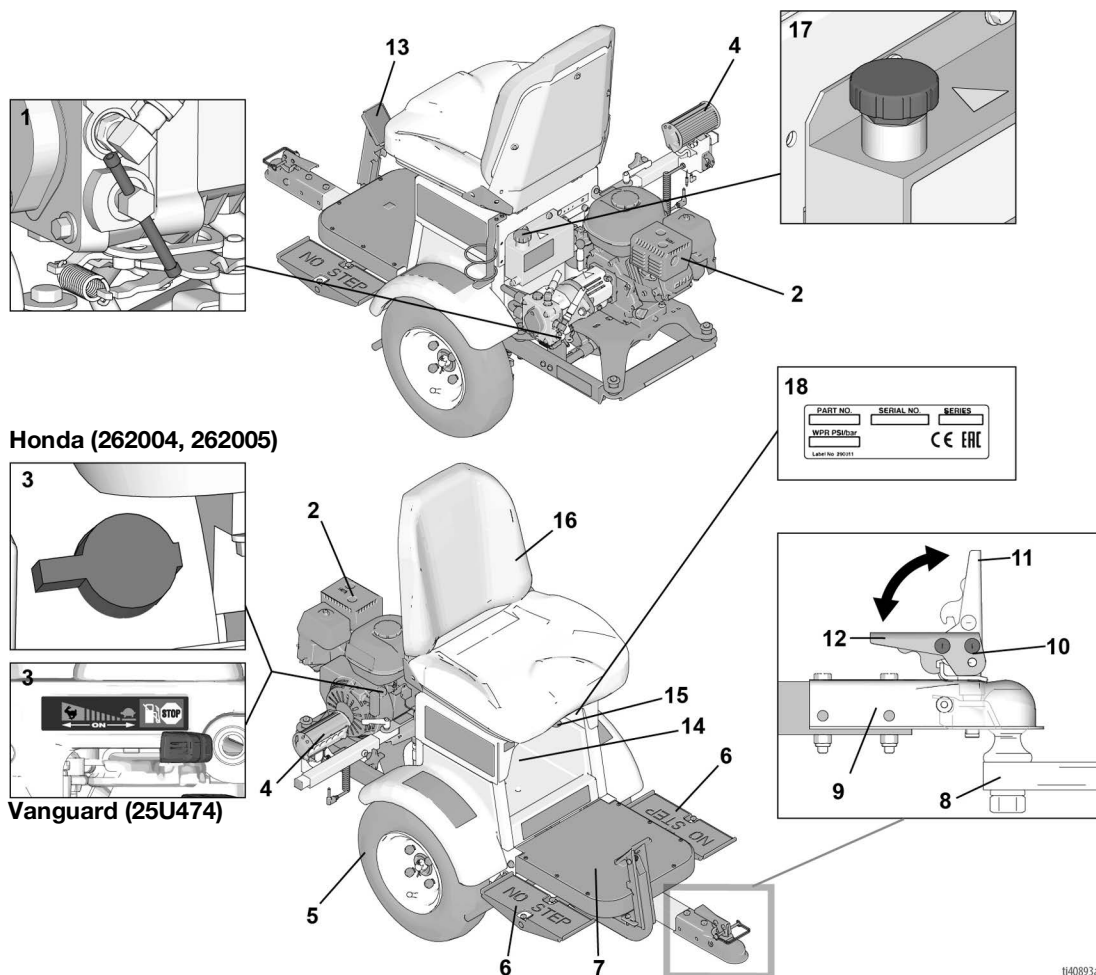

Honda (262004, 262005)

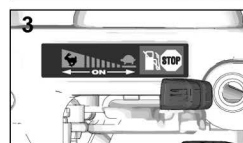
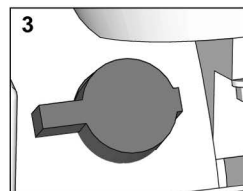

Vanguard (25U474)

tH40893a

	Česky	Slovenčina	Slovenščina	Română	Български
1	Uvolnění kola	Uvoľnenie kolesa	Vzvod za sprostitev koles	Cuplajul roților	Устройство за освобождаване на колелата
2	Motor	Motor	Motor	Motor	Двигател
3	Zapnutí/vypnutí motoru	Motor ZAP/VYP	VKLOP/IZKLOP motorja	PORNIRE/OPRIRE motor	Ключ за двигателя ON/OFF (Вкл./Изкл.)
4	Světlo	Svetlo	Luč	Far	фар
5	Pneumatiky: hustěte přesně na předepsanou hodnotu	Pneumatiky: nahustite ich na menovitý tlak	Pnevmatiki: napolnite do naznačenega tlaka	Anvelope: umflați la presiunea nominală	Гуми: напомните до номиналното налягане
6	Pedály rychlosti/směru	Smerové/rýchlostné pedále	Stopalki za smer/hitrost	Pedale de direcție/viteză	Педали за насочване/скорост
7	Stupačka	Nástupný schod	Plošča za stopanje	Podea	Степенка
8	Tažný hák	Ťažné zariadenie na pripojenie prívesu	Vlečna kljuka	Cârlig de remorcare	Теглич
9	Spojka	Spojková hlavica	Priključni drog	Cuplaj de remorcare	Присъединително устройство (Спргя)
10	Umístění pojistného kolíku	Umiestnenie zaisťovacieho kolíka	Mesto varnostnega zatiča	Amplasare cui de siguranță	Разположение на осигурителния щифт
11	Rukojeť otevřená	Otvorená rukoväť	Odprt ročaj	Mâner deschis	Отворена ръкохватка
12	Rukojeť zavřená	Zablokovaná rukoväť	Zaklenjen ročaj	Mâner blocat	Блокирана ръкохватка
13	Parkovací brzda	Parkovacia brzda	Parkirna zavora	Frână de parcare	Спирачка за паркиране
14	Odkládací prostor	Uskladnenie	Shramba	Spațiu de depozitare	Отделение за съхранение на пособия
15	Nastavení sedadla	Nastavenie sedadla	Ročica za nastavitve sedeža	Reglaj scaun	Регулиране на седлото
16	Sedadlo řidiče	Sedadlo obsluhy	Sedež za upravljavca	Scaun operator	Седло за оператора
17	Otvor pro hydraulickou kapalinu	Veko na plnenie hydraulického oleja	Pokrovček odprtine za dolivanje hidravlične tekočine	Capac alimentare lichid hidraulic	Капачка на отвора за хидр. масло
18	Štítek s výrobním číslem	Sériový štítok	Serijska oznaka	Etichetă număr de serie	Табелка със серийния номер

## Ovládání / Prevádzka / Delovanje / Utilizare / Эксплоатация

## Příprava k použití / Inštalácia / Priprava / Instalare / Настройка

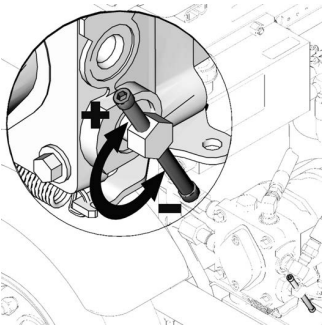
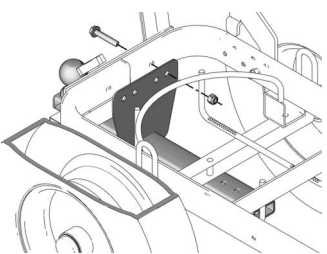
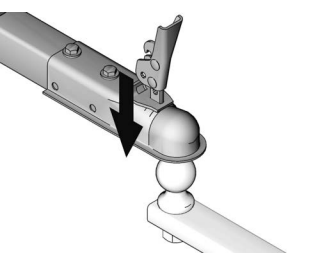
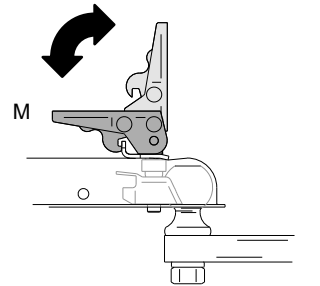
 <p>ti11027a</p>	 <p>ti11195a</p>	 <p>ti11087a</p>	 <p>ti10936a</p>
<b>Česky</b>			
<p>1. Vyřaďte pohon kol. Povolte uvolňovač hnacího kola (-) o dvě otáčky. Sjeďte se strojem LineDriver z palety. Po použití dotáhněte jen rukou.</p>	<p>2. Připojte tažný hák ke stroji na stříkání čar - <b>sada tažného háku 245321 návod 309405.</b></p>	<p>3. Připojte spojku LineDriver ke kouli zařízení LineLazer.</p>	<p>4. Zajistěte spojku (M).</p>
<b>Slovenčina</b>			
<p>1. Rozpojte pohádané kolesá. Otvorte (-) uvoľnenie pohádaného kolesa dvomi otočeniami. LineDriver zrolujte z palety. Po použití ručne pritiahnite.</p>	<p>2. Držiak tažného zariadenia pripojte k značkovaciemu stroju - <b>Súprava držiaka tažného zariadenia 245321 Príručka 309405.</b></p>	<p>3. Spojkovú hlavicu zariadenia LineDriver nasajte na guľovú hlavu tažného zariadenia LineLazer.</p>	<p>4. Spojkovú hlavicu zaklapnite do uzamknutej polohy (M).</p>
<b>Slovenščina</b>			
<p>1. Sprostite pogonski kolesi. Odvijte (-) vzvod za sprostitvev pogonskih koles za dva obrata. Stroj LineDriver potisnite s palete. Po uporabi privijte.</p>	<p>2. Priključite nosilec vlečne kljuke na stroj za barvanje in označevanje cestišč in parkirišč - <b>Komplet nosilca vlečne kljuke 245321 Priročnik 309405.</b></p>	<p>3. Namestite priključni drog stroja LineDriver na vlečno kljuko stroja LineLazer.</p>	<p>4. Zaklenite priključni drog (M).</p>
<b>Română</b>			
<p>1. Decuplați roțile motoare. Deschideți (-) cuplajul roților motoare cu două ture. Scoateți vehiculul LineDriver de pe palet. Strângeți cu mâna după utilizare.</p>	<p>2. Montați conectorul de remorcare la aparatul de marcaje - <b>Set conector remorcare 245321 manual 309405.</b></p>	<p>3. Montați cuplajul de remorcare LineDriver pe bila de remorcare LineLazer.</p>	<p>4. Blocați cuplajul de remorcare (M).</p>
<b>Български</b>			
<p>1. Освободете задвижващите колела. Развийте (-) с два оборота устройството за освобождаване на задвижващите колела. Избугайте LineDriver-а извън палетата. Затегнете устройството ръчно след използване.</p>	<p>2. Присъединете приемното устройство за теглича към маркировъчната машина - <b>Комплект приемно устройство за теглич 245321 Ръководство 309405.</b></p>	<p>3. Монтирайте присъединителното устройство на LineDriver към сферата на теглича на маркировъчната машина LineLazer.</p>	<p>4. Фиксирайте присъединителното устройство на блокирано положение (M).</p>

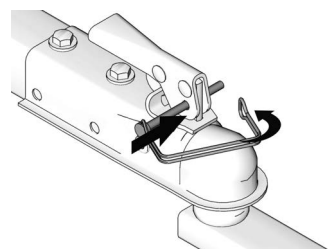

ti11086a

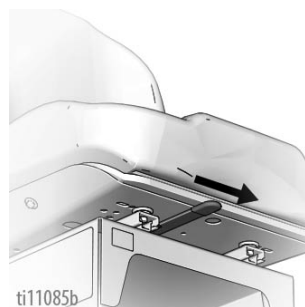

ti11085b

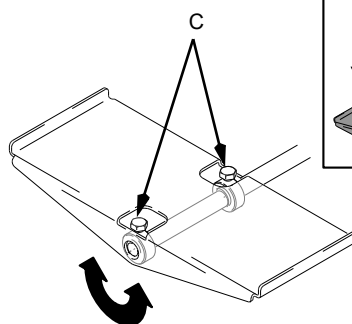

ti10940a

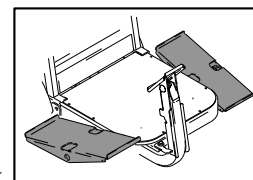
**Česky**

5. Do západky vložte pojistku

6. Sedadlo pomocí páky pod sedadlem nastavte dopředu/dozadu.

Doporučení: jeden pedál seříte na plnou jízdu vpřed a druhý na plnou jízdu vzad. Tím se sníží únava při řízení.

8. Otočte pedál do požadované polohy. Dotáhněte šrouby.

7. Povolte dva šrouby (C) na horní straně pedálů.

**Slovenčina**

5. Zaisťovací kolík zasúňte do západky

6. Sedadlo nastavte dopredu/dozadu pomocou páky, ktorá je pod sedadlom.

Návrh: Jeden pedál nastavte na plný pohyb dopredu a jeden na plný pohyb dozadu. To zníži únavu.

8. Pedál otočte do požadovanej polohy. Utiahnite skrutky.

7. Povolte dve skrutky (C) navrchu pedálov.

**Slovenščina**

5. Vstavite varnostni zatič v zaklep

6. Z ročico pod sedežem sedež prestavite naprej/nazaj.

Namig: Eno stopalko nastavite za polno gibanje naprej in eno za polno gibanje vzvratno. Tako zmanjšate utrujenost.

8. Stopalki obrnite v želen položaj. Privijte vijake.

7. Odvijte vijaka (C) na zgornji strani stopalk.

**Română**

5. Introduceți cuiul de siguranță în sistemul de blocare

6. Reglați scaunul față/spate folosind maneta de sub acesta.

Sugestie: Reglați o pedală pentru deplasare înainte și una pentru deplasare cu spatele. Astfel reduceți oboseala.

8. Rotiți pedala în poziția dorită. Strângeți șuruburile.

7. Slăbiți cele două șuruburi (C) din partea superioară a pedalelor.

**Български**

5. Вмъкнете обезопасителния щифт в резето

6. Регулирайте седлото напред/назад с лоста под него.

Полезен съвет: Регулирайте единия pedal за пълно придвижване напред, а другия за пълно придвижване назад. Това намалява умората.

8. Завъртете педала на желаната позиция. Затегнете болтовете.

7. Разхлабете двата болта (C) от горната страна на педалите.

## Spuštění / Spustenie / Zagon / Pornire / Стартиране

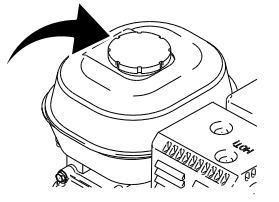
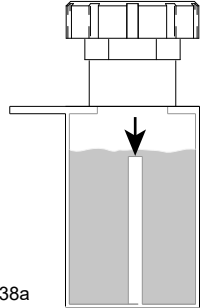

 <p>ti3308a</p>	 <p>ti3309a</p>	 <p>ti10938a</p>	
<b>Česky</b>			
<p>1. Kontrolujte stav motorového oleje. Viz návod Honda.</p>	<p>2. Naplňte palivovou nádrž. Nepřepřlujte. Viz návod k obsluze motoru.</p>	<p>3. Zkontrolujte stav hydraulického oleje. Dolévejte jedině syntetický olej Mobil 1 (15W-50). Plňte po horní okraj přepážky.</p>	
<b>Slovenčina</b>			
<p>1. Skontrolujte hladinu oleja v motore. Pozrite si príručku pre motory Honda.</p>	<p>2. Naplňte palivovú nádrž. Nepreplňte ju. Pozrite návod na obsluhu motora.</p>	<p>3. Skontrolujte hladinu hydraulického oleja. Dolejte len syntetický olej Mobil 1 (15W-50). Naplňte ho po vrch priehradky.</p>	
<b>Slovenščina</b>			
<p>1. Preverite raven motornega olja. Oglejte si priročnik za Hondo.</p>	<p>2. Napolnite posodo za gorivo. Ne napolnite preveč. Glejte priročnik o motorju.</p>	<p>3. Preverite raven hidravličnega olja. Dolijte le sintetično olje Mobil 1 (15W-50). Napolnite do vrha prestrezne ploščice.</p>	
<b>Română</b>			
<p>1. Verificați nivelul de ulei al motorului. Vezi manualul Honda.</p>	<p>2. Umpleți rezervorul cu carburant. Nu supraalimentați. Consultați manualul motorului.</p>	<p>3. Verificați nivelul lichidului hidraulic. Adăugați numai ulei sintetic Mobil 1 (15W-50). Umpleți până la partea superioară a marcajului.</p>	
<b>Български</b>			
<p>1. Проверете нивото на маслото в двигателя. Вижте ръководството на Honda.</p>	<p>2. Напълнете резервоара с гориво. Не го препълвайте. Направете справка в ръководството за двигателя.</p>	<p>3. Проверете нивото на хидравличното масло. Наливайте само синтетично масло Mobil 1 (15W-50). Напълнете до върха на маслоотражателя.</p>	



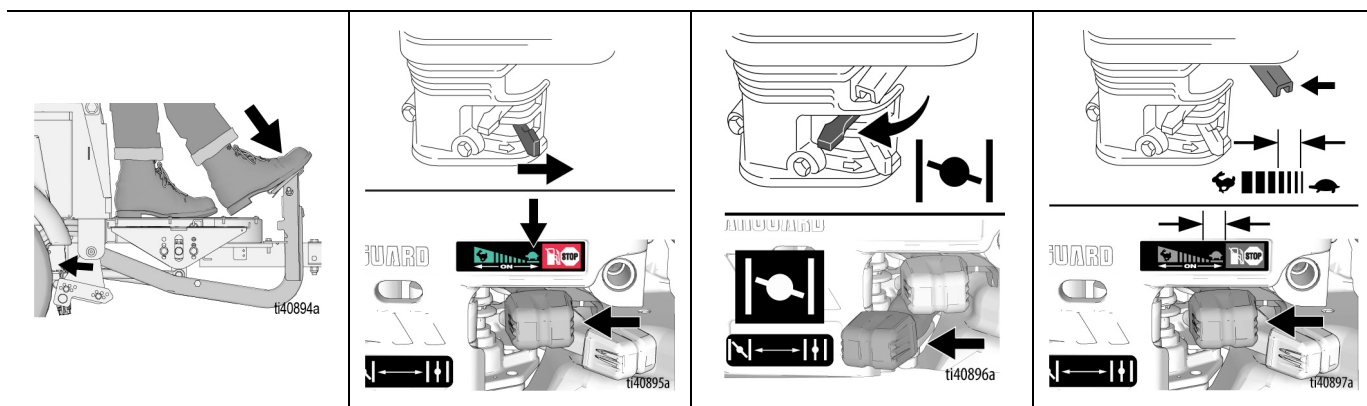

**Česky**

4. Nastartujte motor.			
A	Zatáhněte parkovací brzdou	B	Otevřete palivový kohout.
C	<b>STUDENÝ MOTOR:</b> Přesuňte sytič do zavřené polohy. <b>ZAHŘÁTÝ MOTOR:</b> Sytič nechte v otevřené poloze.	D	
Plyn přesuňte na 1/3 polohy MAX.			

**Slovenčina**

4. Naštartujte motor.			
A	Zatiahnite parkovaciú brzdou	B	Palivový ventil presuňte do otvorenej polohy.
C	<b>STUDENÝ MOTOR:</b> Sýtič presuňte do zatvorenej polohy. <b>TEPLÝ MOTOR:</b> Sýtič nechajte otvorený.	D	
Škrtiacu klapku presuňte do polohy 1/3 MAX.			

**Slovenščina**

4. Zaženite motor.			
A	Aktivirajte parkirno zavoro.	B	Ventil za gorivo premaknite v odprt položaj.
C	<b>HLADEN ZAGON:</b> Dušilno loputo premaknite v zaprt položaj. <b>OGRET MOTOR:</b> Dušilna loputa naj bo odprta.	D	
Ročico za plin prestavite na 1/3 največje obremenitve.			

**Română**

4. Porniți motorul.			
A	Cuplați frâna de parcare.	B	Deschideți valva de combustibil.
C	<b>MOTOR RECE:</b> Închideți șocul. <b>MOTOR CALD:</b> Lăsați șocul deschis.	D	
Deplasați accelerația la 1/3 din poziția MAX.			

**Български**

4. Статртирайте двигателя.			
A	Затегнете спирачката за паркиране	B	Поставете кранчето за горивото на отворено положение.
C	<b>СТУДЕН ДВИГАТЕЛ:</b> Преместете смукача на затворено положение. <b>ТОПЪЛ ДВИГАТЕЛ:</b> Оставете смукача на отворено положение.	D	
Поставете ръчната газ на 1/3 от MAX-позиция.			

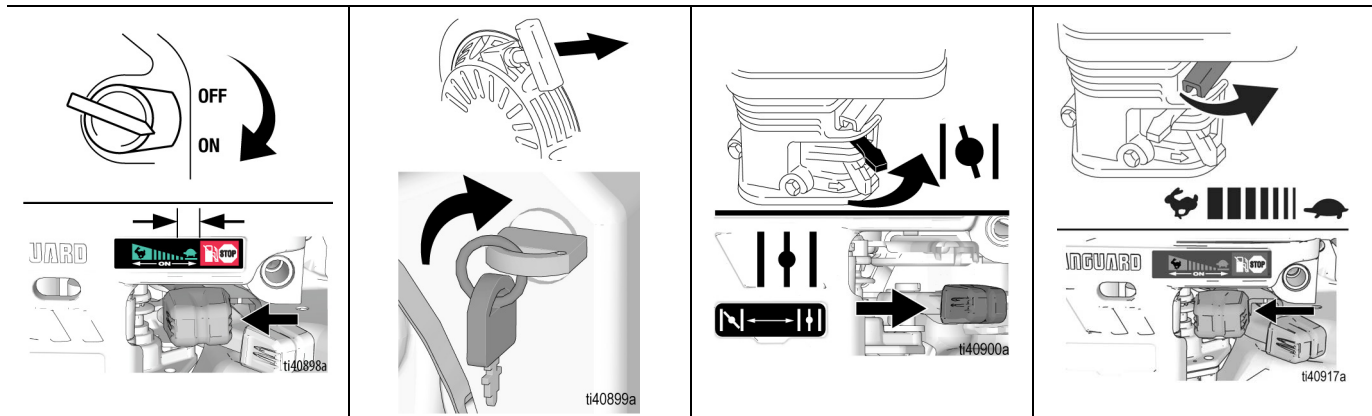

**Cesky**

E Zapněte motor spínačem do polohy ON.	F Zatáhněte za startovací lanko nebo spusťte motor klíčem.	G Po rozběhu motoru otevřete sytič.	H Nastavte plyn dle potřeby.
--	--	-------------------------------------	------------------------------

**Slovenčina**

E Zapnite vypínač motora (poloha ON).	F Na naštartovanie motora potiahnite šnúru štartéra alebo použite kľúč.	G Po naštartovaní motora prepnite sytič do otvorenej polohy.	H Škrtiacu klapku nastavte do požadovanej polohy.
---------------------------------------	---	--	---

**Slovenščina**

E Stikalo za motor nastavite na ON (VŽIG).	F Motor zaženete z vlečno vrvico zaganjalnika ali s ključem.	G Ko se motor zažene, premaknite dušilno loputo v odprt položaj.	H Plin nastavite na želeno raven.
--	--	--	-----------------------------------

**Română**

E Rotiți contactul în poziția ON (PORNIT).	F Trageți cablul de pornire sau utilizați cheia pentru a porni motorul.	G După pornirea motorului, deschideți șocul.	H Amplasați accelerația în poziția dorită.
--	---	--	--

**Български**

E Поставете ключа за двигателя на позиция ON (Вкл.).	F Издърпайте стартерното въже или използвайте ключа, за да стартирате двигателя.	G След като стартира двигателя преместете смукача на отворена позиция.	H Регулирайте ръчната газ на желаните обороти.
--	--	--	--

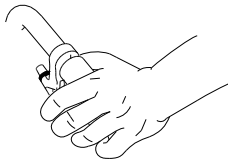

ti10937a

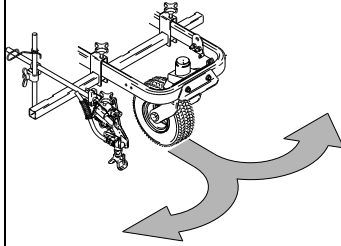

ti10935a

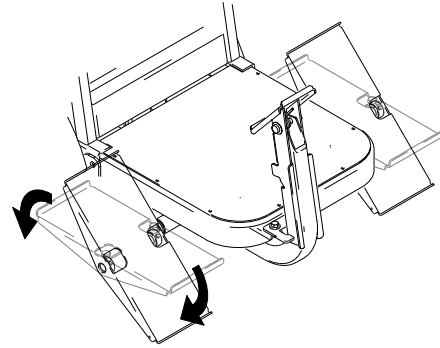

ti10943a

**Česky**

Poznámka: zařízení LineDriver má pohyb vpřed a vzad. K zatáčení slouží zařízení pro stříkání čar.

1. Stiskněte ruční páčku a uvolněte kolečko.

2. Rukojeti zařízení pro stříkání čar umožňují zatáčení.

Poznámka: LineDriver se vypne, pokud sejmete obě nohy z pedálů

1. Stlačením pedálu(ů) dopředu jede LineDriver dopředu

2. Stlačením pedálu(ů) dozadu jede LineDriver dozadu

3. Přepnutím z pohybu vpřed na vzad se brzdí.

**Slovenčina**

Poznámka: Pohyb zariadenia LineDriver je dopredu a dozadu. Zatáčanie sa robí pomocou značkovacieho stroja.

1. Stlačte ručné riadenie a uvoľnite samonastavovacie koliesko.

2. Ak chcete začať požadované zatáčanie, potlačte riadičlá značkovacieho zariadenia.

Poznámka: LineDriver sa zastaví, keď obe nohy zložíte z pedálov.

1. Ak chcete LineDriver viesť dopredu, presuňte pedál(e) dopredu.

2. Ak chcete LineDriver viesť dozadu, presuňte pedál(e) dozadu.

3. Prepnutím z dopredu na dozadu zabrzdíte.

**Slovenščina**

Opomba: LineDriver lahko premikate naprej in vzvratno. Zavijate s strojem za barvanje in označevanje cestnišč in parkirišč.

1. Stisnite ročni vzvod za upravljanje in sprostite sprednje vrtljivo kolo.

2. Potisnite krmilo stroja za barvanje in označevanje za začetek zelenega zavoja.

Opomba: LineDriver se zaustavi, ko obe nogi odstranite s stopalk.

1. če želite s strojem LineDriver peljati naprej, stopalki premaknite naprej.

2. če želite s strojem LineDriver peljati vzvratno, stopalki premaknite nazaj.

3. Pri preklopu z vožnje naprej na vzvratno pride do zaviranja.

**Română**

Notă: LineDriver se poate deplasa înainte sau înapoi. Virarea se realizează folosind aparatul de amplasat marcaje.

1. Strângeți comanda de mână și deblocați roata de direcție.

2. Împingeți ghidonul aparatului de amplasat marcaje pentru a vira în direcția dorită.

Notă: LineDriver se oprește când luați ambele picioare de pe pedale.

1. Apăsați pedala/pedalele înainte pentru ca LineDriver să se deplaseze înainte.

2. Apăsați pedala/pedalele înapoi pentru ca LineDriver să se deplaseze înapoi.

3. Trecerea de la deplasarea înainte la deplasarea înapoi creează un efect de frânare.

**Български**

Забележка: Придвижването на LineDriver е напред и назад. Завоите се извършват с маркировъчната машина.

1. Придърпайте ръчното управление и освободете самонагаждащото се колело.

2. Натиснете органите за управление на маркировъчната машина за да започнете желаното обръщане.

Забележка: Задвижващият LineDriver спира, когато двата крака са повдигнати от pedalите.

1. Придвижете педала(ите) напред, за да задвижите машината LineDriver напред.

2. Придвижете педала(ите) напред, за да задвижите машината LineDriver назад.

3. Превключване от ход напред към ход назад предизвиква спиране.

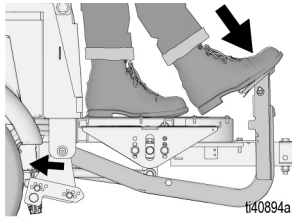

<b>Česky</b>			
4. Pokud zařízení LineDriver nepoužíváte, zatáhněte parkovací brzdu.	<b>Poznámka:</b> Bezpečnostní blokování LineDriver brání chodu motoru, pokud není zatažena ruční brzda a řidič opustí své sedadlo. Funkci blokování pravidelně kontrolujte.	Test bezpečnostního blokování: 1. Zatažená ruční brzda. 2. Posáďte se na sedadlo LineDriver. 3. Nastartujte motor.	4. Uvolněte parkovací brzdu. 5. Opusťte sedadlo LineDriver. 6. Pokud se motor zastaví přetížením, bezpečnostní blokování funguje, jak má.
<b>Slovenčina</b>			
4. Keď LineDriver nie je v prevádzke, zatiahnite parkovaciu brzdu.	Poznámka: Bezpečnostné blokovanie zariadenia LineDriver zabraňuje chodu motora, ak nie je zatiahnutá parkovacia brzda a vodič opustí sedadlo. Bezpečnostné blokovanie pravidelne testujte.	Test bezpečnostného blokovania : 1. Zatiahnete parkovaciu brzdu. 2. Sadnite si na sedadlo zariadenia LineDriver. 3. Naštartujte motor.	4. Uvoľnite parkovaciu brzdu. 5. Vystúpte zo sedadla zariadenia LineDriver. 6. Ak sa motor zastaví, bezpečnostné blokovanie funguje správne.
<b>Slovenščina</b>			
4. Ko stroja LineDriver ne upravljate, aktivirajte parkirno zavoro.	Opomba: Varnostna zapora stroja LineDriver prepreči delovanje motorja, če parkirna zavora ni aktivirana in voznik zapusti sedež. Redno preizkušajte varnostno zaporo.	Preizkus varnostne zapore: 1. Aktivirajte parkirno zavoro. 2. Sedite na sedež. 3. Zaženite motor.	4. Sprostite parkirno zavoro. 5. Vstanite s sedeža stroja LineDriver. 6. če se motor zaustavi, varnostna zapora deluje pravilno.
<b>Română</b>			
4. Cuplați frâna de parcare când nu utilizați LineDriver.	Notă: Sistemul de siguranță din dotarea LineDriver împiedică funcționarea motorului dacă frâna de parcare nu este cuplată și dacă operatorul se ridică din scaun. Testați periodic sistemul de siguranță.	Testarea sistemului de siguranță: 1. Cuplați frâna de parcare. 2. Așezați-vă pe scaunul operatorului. 3. Porniți motorul.	4. Decuplați frâna de parcare. 5. Ridicați-vă de pe scaunul operatorului. 6. Dacă motorul se oprește, sistemul de siguranță funcționează corect.
<b>Български</b>			
4. Блокирайте спирачката за паркиране, когато не работите с LineDriver.	Забележка: Осигурителната блокировка на LineDriver предотвратява стартиране на двигателя, ако спирачката за паркиране не е блокирана и оператора напусне седлото. Периодично тествайте осигурителната блокировка.	Тест за осигурителната блокировка: 1. Блокирайте спирачката за паркиране. 2. Седнете на седлото на LineDriver. 3. Стартирайте двигателя.	4. Освободете спирачката за паркиране. 5. Станете от седлото на LineDriver. 6. Ако двигателят заглъхва, осигурителната блокировка работи правилно.

## Vyhledávání a odstraňování závad

PROBLÉM	PŘÍČINA	ŘEŠENÍ
Motor nestartuje	Není zatažena parkovací brzda. Spínač motoru je v poloze OFF, došel benzín nebo je málo oleje	Zatáhněte brzdu. Nahlédněte do návodu k motoru
Vytočení motoru do vysokých otáček - zastavení motoru během práce	Opotřeбенý regulátor	Nahlédněte do návodu k motoru
Motor běží, ale LineDriver nejede vpřed ani vzad	Nízký stav hydraulického oleje Je otevřeno uvolnění kola.	Doplňte syntetický olej Mobil 1 (15W-50) Zavřete, dotáhněte rukou
Motor běží, LineDriver jede vpřed a vzad jen pomalu	Nízký stav hydraulického oleje. Zatažená parkovací brzda. Je otevřeno uvolnění kola.	Doplňte do hydraulické nádrže syntetický olej Mobil 1 (15W-50). Uvolněte ruční brzdu. Zavřete, dotáhněte rukou
Pokud řidič opustí LineDriver, motor se zastaví	Bezpečnostní spínač	Zatažená ruční brzda
Motor běží i poté, co řidič opustí LineDriver a není zatažena parkovací brzda	Bezpečnostní spínač	Seřídte a zatáhněte parkovací brzdu. Vyměňte bezpečnostní spínač a/nebo kabely.
Během zatáčení a změny směru vpřed/vzad motor vynechává	Nízký stav motorového oleje	1. Nahlédněte do návodu k motoru a vyberte správný olej 2. Udržujte dostatečnou hladinu motorového oleje, aby vás při práci nerušilo vypínání motoru snímačem hladiny oleje.
Parkovací brzda neudrží LineDriver na místě	Parkovací brzdu je nutno seřídít	Seřídte parkovací brzdu
LineDriver pomalu popojíždí dopředu nebo dozadu	Parkovací brzdu je nutno seřídít	Seřídte parkovací brzdu
Kontrolka motoru se nerozsvítí	Zkontrolujte žárovku	Vyměňte žárovku
	Zkontrolujte připojení	Opravte připojení
	Zkontrolujte polohu spínače na regulátoru	Nastavte polohu spínače na regulátoru: 1. Pokud v LineDriver nemáte akumulátor, nastavte No Battery 2. Pokud v LineDriver máte akumulátor, nastavte Battery
Motor chvíli běží a zastaví se	Omezení průtoku paliva	Viz návod k motoru

# Riešenie problémov

PROBLÉM	PRÍČINA	RIEŠENIE
Motor neštartuje	Nezatahnutá parkovacia brzda. Vypnutý spínač motora, chyba benzín alebo málo oleja	Zatahnite brzdu. Pozrite si priloženú príručku motora
Motor beží na vysoké ot./min. – zastavuje sa počas prevádzky	Opotrebovaný regulátor	Pozrite si priloženú príručku motora
Motor beží, LineDriver sa nehýbe dopredu ani dozadu	Málo hydraulického oleja Uvoľnenie kolesa je otvorené.	Dolejte syntetický olej Mobil 1 (15W-50) Zatvorte; ručne utiahnite.
Motor beží, LineDriver sa hýbe dopredu a dozadu pomaly	Málo hydraulického oleja. Je zatahnutá parkovacia brzda. Uvoľnenie kolesa je otvorené.	Doplňte syntetický olej Mobil 1 (15W-50) na nádržky na hydraulickú kvapalinu. Uvoľnite ručnú brzdu. Zatvorte; ručne utiahnite.
Motor sa vypne, keď vodič opustí LineDriver	Bezpečnostný spínač	Zatahnite parkovaciu brzdu
Motor stále beží, keď vodič opustí LineDriver a nie je zatahnutá parkovacia brzda	Bezpečnostný spínač	Nastavte a zatahnite parkovaciu brzdu. Vymeňte bezpečnostný spínač a/alebo všetky spojovacie drôty.
Motor vynecháva počas zatáčaní a zmien pohybu dopredu a dozadu	Málo motorového oleja	<ol style="list-style-type: none"> <li>1. Pozrite si informácie o správnom oleji v príručke motora</li> <li>2. Udržujte plný stav motorového oleja, aby ste predišli rušivým zastaveniam spôsobeným zaregistrovaním nízkej hladiny oleja zo strany výstrahy oleja.</li> </ol>
Parkovacia brzda nezabraňuje pohybu zariadenia LineDriver	Parkovacia brzda potrebuje nastavenie	Nastavte parkovaciu brzdu
LineDriver sa pohybuje dopredu alebo dozadu plazivo	Parkovacia brzda potrebuje nastavenie	Nastavte parkovaciu brzdu
Kontrolka motora sa nezapína	Skontrolujte žiarovku	Vymeňte žiarovku
	Skontrolujte spoje	Opravte spoje
	Skontrolujte polohu spínača na regulátore	Nastavte polohu spínača na regulátore: <ol style="list-style-type: none"> <li>1. Ak zariadenie LineDriver nemá batériu, nastavte ho do polohy Žiadna batéria</li> <li>2. Ak zariadenie LineDriver má batériu, nastavte ho do polohy Batéria</li> </ol>
Motor chvíľu beží a zastaví sa	Obmedzenie prietoku paliva	Pozrite príručku motora

# Odpravljanje težav

TEŽAVA	VZROK	REŠITEV
Motor se ne zažene	Parkirna zavora ni aktivirana. Stikalo za motor je IZKLOPLJENO, ni bencina ali premalo olja.	Aktivirajte zavoro. Oglejte si priložen priročnik za motor.
Motor se zavrti v visoke vrtljaje – se zaustavi med delovanjem	Obrabljen krmilnik.	Oglejte si priložen priročnik za motor.
Motor deluje, LineDriver pa se ne premika naprej ali vzvratno	Premalo hidravličnega olja. Vzvod za sprostitev koles je odprt.	Napolnite s sintetičnim oljem Mobil 1 (15W-50). Zaprte; privijte z roko.
Motor deluje, LineDriver pa se počasi premika naprej in vzvratno	Premalo hidravličnega olja. Aktivirana je parkirna zavora. Vzvod za sprostitev koles je odprt.	Napolnite hidravlični rezervoar s sintetičnim oljem Mobil 1 (15 W-50). Odklopite ročno zavoro. Zaprte; privijte z roko.
Motor ugasne, ko upravljavec stopi s stroja LineDriver	Varnostno stikalo	Aktivirajte parkirno zavoro.
Ko upravljavec stopi s stroja, motor še vedno deluje, čeprav parkirna zavora ni aktivirana	Varnostno stikalo	Nastavite in aktivirajte parkirno zavoro. Zamenjajte varnostno stikalo in/ali poljubne priključne kable.
Motor se med zavoji in pri spreminjanju z vožnje naprej na vzvratno zaustavi	Raven motornega olja je nizka.	<ol style="list-style-type: none"> <li>1. Ustrezno vrsto olja poiščite v priročniku za motor.</li> <li>2. Motornega olja naj bo vedno dovolj, da ne bo prihajalo do neprijetnega zaustavljanja, ki ga povzroča naprava za zaznavanje nizke ravni olja.</li> </ol>
Parkirna zavora ne prepreči premikanja stroja LineDriver	Parkirno zavoro je treba nastaviti.	Nastavite parkirno zavoro.
LineDriver leze naprej ali nazaj	Parkirno zavoro je treba nastaviti.	Nastavite parkirno zavoro.
Motorna luč se ne prižge	Preverite žarnico.	Zamenjajte žarnico.
	Preverite povezave.	Popravite povezave.
	Preverite položaj stikala na regulatorju.	Nastavite položaj stikala na regulatorju. <ol style="list-style-type: none"> <li>1. Nastavite na No Battery (Brez akumulatorja), če stroj LineDriver nima akumulatorja.</li> <li>2. Nastavite na Battery (Akumulator), če ima stroj akumulator.</li> </ol>
Motor kratek čas teče, nato pa se zaustavi	Oviran pretok goriva	Oglejte si priročnik za motor.

## Remedierea problemelor

PROBLEMĂ	CAUZĂ	SOLUȚIE
Motorul nu pornește	Frâna de parcare nu este cuplată. Contactul este în poziția OFF (OPRIT), nu există benzină sau nivelul uleiului este scăzut	Cuplați frâna. Consultați manualul motorului, furnizat
Motorul funcționează la turații înalte – se oprește în timpul funcționării	Regulator uzat	Consultați manualul motorului, furnizat
Motorul funcționează, LineDriver nu se deplasează înainte sau înapoi	Nivel scăzut ulei hidraulic Cuplajul roților este deschis	Adăugați ulei sintetic Mobil 1 (15W-50) Închideți blocajul; strângeți-l cu mâna
Motorul funcționează, LineDriver se deplasează lent înainte și înapoi	Nivel scăzut ulei hidraulic. Frână de parcare cuplată. Cuplajul roților este deschis	Umpleți rezervorul hidraulic cu ulei sintetic Mobil 1 (15W-50). Ridicați frâna de parcare. Închideți blocajul; strângeți-l cu mâna
Motorul se oprește când operatorul se dă jos de pe LineDriver	Comutator de siguranță	Cuplați frâna de parcare
Motorul continuă să funcționeze când operatorul se dă jos de pe LineDriver și frâna de parcare nu este cuplată	Comutator de siguranță	Reglați și cuplați frâna de parcare. Înlocuiți comutatorul de siguranță și/sau firele sale de conectare
Motorul dă rateuri în timpul virajelor și în timpul trecerii de la deplasarea înainte la deplasarea înapoi	Nivel scăzut al uleiului de motor	1. Consultați manualul motorului pentru informații despre ulei 2. Asigurați nivelul corect al uleiului de motor pentru a evita opririle datorate detectării nivelului scăzut al uleiului
Frâna de parcare nu împiedică deplasarea LineDriver	Frâna de parcare este dereglată	Reglați frâna de parcare
LineDriver se deplasează singur înainte sau înapoi	Frâna de parcare este dereglată	Reglați frâna de parcare
Lampa motorului nu se aprinde	Verificați becul	Înlocuiți becul
	Verificați conexiunile	Reparați conexiunile
	Verificați poziția comutatorului de pe regulator	Setați poziția comutatorului de pe regulator: 1. Setați-l la No Battery (Fără acumulator) dacă LineDriver nu are acumulator 2. Setați-l la Battery (Acumulator) dacă LineDriver are acumulator
Motorul funcționează pentru scurt timp, apoi se oprește	Blocaj în sistemul de alimentare cu combustibil	Vezi manualul motorului



## Откриване и отстраняване на неизправности

ПРОБЛЕМ	ПРИЧИНА	РЕШЕНИЕ
Двигателят не стартира	Спирачката за паркиране не е блокирана. Ключът на двигателя е на позиция OFF, няма бензин или е ниско нивото на маслото	Блокирайте спирачката. Направете справка в предоставеното ръководство за двигателя
Двигателят ускорява към високи обороти - заглъхва по време на работа	Износен регулатор	Направете справка в предоставеното ръководство за двигателя
Двигателят работи, машината LineDriver не се придвижва напред или назад	Ниско ниво на хидравличното масло Устройството за освобождаване на колелата е отворено	Пълнете само със синтетично масло Mobil 1 (15W-50) Затворете; затегнете ръчно
Двигателят работи, машината LineDriver се придвижва бавно напред или назад	Ниско ниво на хидравличното масло. Спирачката за паркиране е блокирана Устройството за освобождаване на колелата е отворено	Напълнете хидравличния резервоар със синтетично масло Mobil 1 (15W-50). Освободете спирачката за паркиране. Затворете; затегнете ръчно
Двигателят изключва, когато операторът напусне машината LineDriver	Аварийен изключвател	Блокирайте спирачката за паркиране
Двигателят продължава да работи, когато операторът напусне машината LineDriver и спирачката за паркиране не е блокирана	Аварийен изключвател	Регулирайте и блокирайте спирачката за паркиране. Сменете аварийния изключвател и/или някой от кабелите
Двигателят прескача по време на завои или при смяна на преден със заден ход	Ниско ниво на маслото в двигателя	1. Направете справка в ръководството за точното ниво на маслото 2. Спазвайте нивото на маслото в двигателя, за да избегнете вредните заглъхвания, причинени от датчика за ниско ниво на маслото
Спирачката за паркиране не задържа машината LineDriver от придвижване	Спирачката за паркиране се нуждае от регулиране	Регулирайте спирачката за паркиране
Машината LineDriver пълзи напред или назад	Спирачката за паркиране се нуждае от регулиране	Регулирайте спирачката за паркиране
Фарът на двигателя не се включва	Проверете крушката на фара	Сменете крушката на фара
	Проверете кабелите	Поправете кабелите
	Проверете включената позиция на регулатора	Поставете регулатора на включена позиция: 1. Включете на No Battery, ако вашата машина LineDriver няма акумулатор 2. Включете на Battery, ако вашата машина LineDriver има акумулатор
Двигателят работи за кратко време и спира	Ограничение в подаването на гориво	Направете справка в ръководството за двигателя

## Оправки / Oprava / Popravilo / Reparații / Ремонти

				
<p>Aby se zabránilo zranění v důsledku nečekaného spuštění, před servisem své jednotky odpojte vodič zapalovací svíčky a černý kabel baterie.</p> <p>Na zabránenie zraneniu spôsobenému neočakávaným spustením odpojte pred začatím servisu jednotky kábel zapalovacej sviečky a čierny kábel batérie.</p> <p>Če se želite izogniti poškodbam zaradi nepričakovanega zagona, pred servisiranjem enote odklopite kabel vžigalne svečke in črni kabel akumulatorja.</p>				

				
<p>Pentru a evita rănirea provocată de pornirea neașteptată, deconectați firul bujiei și cablul negru al bateriei înainte de a efectua lucrări de service la unitate.</p> <p>За да избегнете нараняване вследствие на неочаквано стартиране, откачете кабела с лулата за свещта и черния кабел от акумулатора, преди да обслужвате машината.</p>				

### Seřízení brzd / Nastavenie brzdy / Nastavitev zavore / Reglarea frânei / Регулиране на спирачката

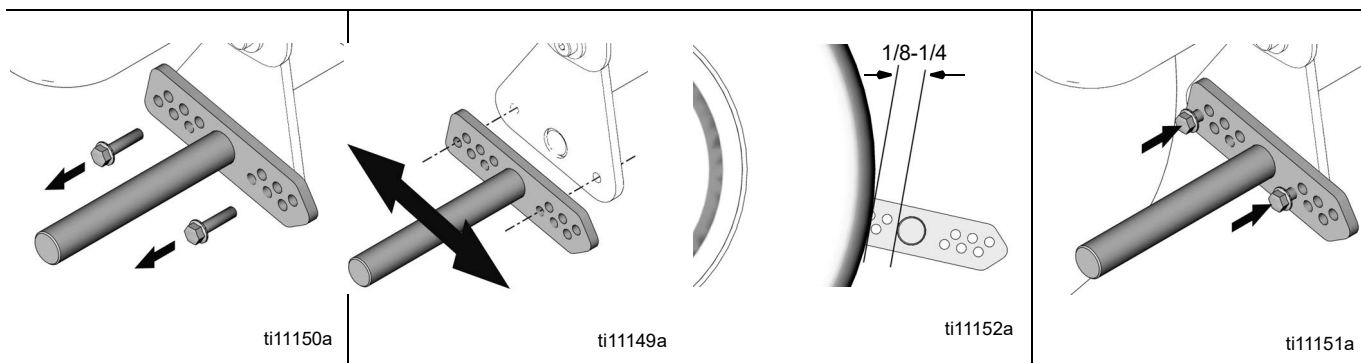

Česky		
1. Nafoukujte pneumatiky správným tlakem. Demontujte dva šrouby, které drží brzdnu tyč.	2. Vyberte správný obrazec na brzdné tyči. Umístěte brzdnu tyč 1/8 až 1/4 od pneumatiky.	3. Namontujte dva šrouby a upevněte brzdnu tyč. Opakujte u druhé pneumatiky.
Slovenčina		
1. Pneumatiky nafúkajte na prevádzkový tlak. Odstráňte dve skrutky, ktoré zaisťujú brzdnu tyč.	2. Vyberte požadovaný vzor otvoru brzdnej tyče. Polohu brzdnej tyče nastavte na 1/8 až 1/4 palca od pneumatiky.	3. Namontujte dve skrutky a zaistite brzdnu tyč. To isté zopakujte pri druhej pneumatike.
Slovenščina		
1. Pnevmatiki napolnite do obratovalnega tlaka. Odstranite vijaka, s katerima je pričvrščen drog zavore.	2. Izberite želeni vzorec lukenj droga zavore. Drog zavore namestite 0,3 do 0,6 cm od pnevmatike.	3. Namestite vijaka in pričvrstite drog zavore. Ponovite za drugo pnevmatiko.
Română		
1. Umflați anvelopele la presiunea nominală. Deșurubați cele două șuruburi care fixează tija de frână.	2. Selectați poziția dorită a orificiilor tije de frână. Amplasați tija de frână la o distanță de 3mm - 6mm de anvelopă.	3. Montați cele două șuruburi și fixați tija de frână. Repetați operațiunea pentru a doua anvelopă.
Български		
1. Напомпайте гумите до работното налягане. Свалете двата болта, крепящи спирачния прът.	2. Изберете желания отвор за спирачния прът. Разположете спирачния прът на 1/8 до 1/4 инча (3 до - 6 милиметра) от гумата.	3. Монтирайте двата и болта закрепете спирачния прът. Повторете всичко за втората гума.

# Odvzdušnění hydraulické soustavy / Prečistenie hydraulického systému / Čiščenje hidravličnega sistema / Aerisirea sistemului hidraulic / Обезвъздушаване на хидравличната система

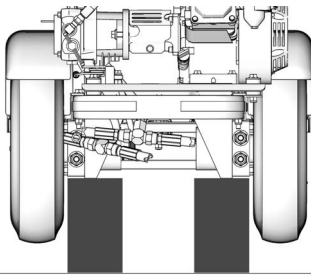
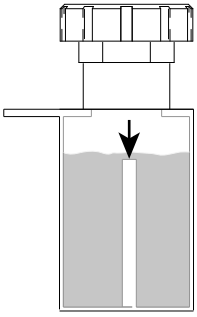
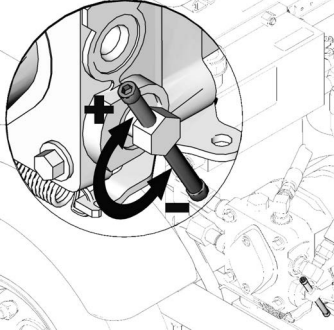
	 <p style="text-align: center;">ti11127a</p>	 <p style="text-align: center;">ti10938a</p>	 <p style="text-align: center;">ti11027a</p>
<b>Česky</b>			
<p>Po výměně jakékoli hydraulické komponenty dodržte níže uvedený postup:</p>	<p>1. Postavte LineDriver na špalky, aby byla kola nad zemí.</p>	<p>2. Doplňte nádrž oleje až po horní okraj přepážky.</p>	<p>3. Otevřete uvolnění kola (-) o dvě otáčky.</p>
<b>Slovenčina</b>			
<p>Po výmene akýchkoľvek hydraulických komponentov sa riaďte týmto postupom:</p>	<p>1. LineDriver položte na hranoly tak, aby kolesá neboli na zemi.</p>	<p>2. Nádrž na olej naplňte po vrch priehradky.</p>	<p>3. Otvorte (-) uvoľnenie pohádaného kolesa dvomi otáčkami.</p>
<b>Slovenščina</b>			
<p>Po zamenjavi hidravličnih komponent upoštevajte ta postopek:</p>	<p>1. Pod stroj LineDriver postavite kladi, tako da bosta kolesi dvignjeni od tal.</p>	<p>2. Oljni rezervoar napolnite do vrha prestrezne ploščice.</p>	<p>3. Odvijte (-) vzvod za sprostitvev pogonskih koles za dva obrata.</p>
<b>Română</b>			
<p>Urmați această procedură după înlocuirea oricărei componente a sistemului hidraulic:</p>	<p>1. Amplasați LineDriver pe suporturi astfel încât roțile să fie ridicate de pe sol.</p>	<p>2. Umpleți rezervorul de ulei până la partea superioară a marcajului.</p>	<p>3. Desfaceți cu două ture (-) cuplajul roților motoare.</p>
<b>Български</b>			
<p>Следвайте тази процедура след смяната на някой от хидравличните елементи:</p>	<p>1. Поставете LineDriver на опорни блокчета, така че колелата на машината да не са на земята.</p>	<p>2. Напълнете масления резервоар до върха на маслоотражателя.</p>	<p>3. Развийте (-) с два оборота устройството за освобождаване на задвижващите колело.</p>

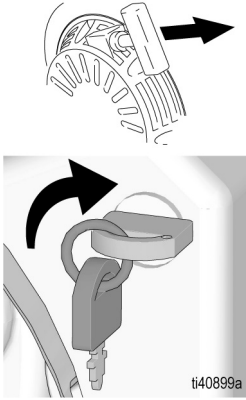
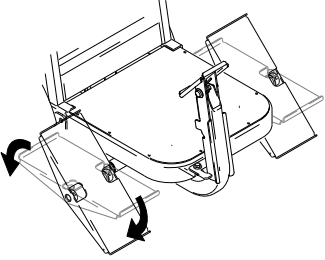
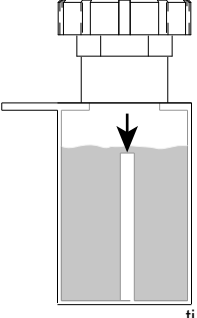
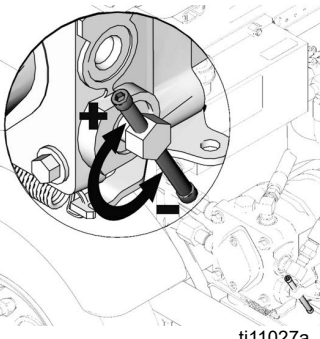
 <p>ti40899a</p>	 <p>ti110943a</p>	 <p>ti10938a</p>	 <p>ti11027a</p>
<b>Česky</b>			
<p>4. Spustíte motor a nechte jej běžet na nízké otáčky.</p>	<p>5. Pomalu 10x sešlápněte pedál vpřed a vzad.</p>	<p>6. Zkontrolujte hladinu oleje a doplňte olejem po horní okraj přepážky.</p>	<p>7. Zavřete uvolnění kola (+) a opakujte krok 5.</p>
<b>Slovenčina</b>			
<p>4. Naštartujte motor a udržujte ho na nízkych ot./min.</p>	<p>5. Pedále ovláдания pohybu pomaly presuňte 10-krát smerom dopredu a dozadu.</p>	<p>6. Skontrolujte hladinu oleja a naplnenie po vrch priehradky.</p>	<p>7. Zatvorte(+) uvoľnenie poháňaného kolesa a zopakujte krok 5.</p>
<b>Slovenščina</b>			
<p>4. Zaženite motor in pustite, da teče pri nizkih vrtljajih.</p>	<p>5. Desetkrat počasi premaknite stopalki za krmiljenje gibanja naprej in nazaj.</p>	<p>6. Preverite raven olja in dolijte do vrha prestrezne ploščice.</p>	<p>7. Zaprite (+) vzvod za sprostitvev pogonskih koles in ponovite 5. korak.</p>
<b>Română</b>			
<p>4. Porniți motorul și lăsați-l să funcționeze la turație joasă.</p>	<p>5. Deplasați lent pedalele de deplasare în direcția înainte și înapoi de 10 ori.</p>	<p>6. Verificați nivelul uleiului și completați până la partea superioară a marcajului.</p>	<p>7. Strângeți (+) cuplajul roții motoare și repetați etapa 5.</p>
<b>Български</b>			
<p>4. Стартирайте двигателя и работете при ниски обороти.</p>	<p>5. Внимателно придвижете 10 пъти педалите за управление на движението напред и назад.</p>	<p>6. Проверете нивото на маслото и го повишете до върха маслоотражателя.</p>	<p>7. Затворете (+) устройството за освобождаване на задвижващите колела и повторете стъпка 5.</p>

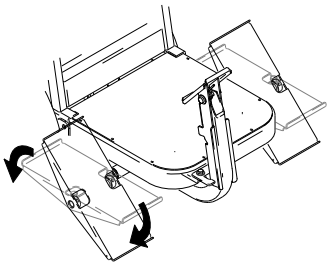
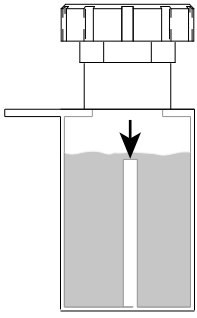
 <p>t110943a</p>	 <p>t110938a</p>		
<b>Česky</b>			
<p>8. Nastavte vyšší otáčky. Pohněte pedály a zjistěte, zda se kola hladce otáčejí.</p>	<p>9. Zkontrolujte hladinu oleje. Doplňte olejem po horní okraj přepážky.</p>		
<b>Slovenčina</b>			
<p>8. Zvýšte rýchlosť. Pohýbte pedálmi, aby ste videli, či sa kolesá voľne otáčajú.</p>	<p>9. Skontrolujte hladinu oleja. Naplňte po vrch priehradky.</p>		
<b>Slovenščina</b>			
<p>8. Povišajte vrtljaje. Premaknite stopalki, da vidite, ali se kolesi prosto obračata.</p>	<p>9. Preverite raven olja. Napolnite do vrha prestrezne ploščice.</p>		
<b>Română</b>			
<p>8. Sporiiți turația. Apăsați pedalele pentru a verifica dacă roțile se rotesc liber.</p>	<p>9. Verificați nivelul uleiului. Completați până la partea superioară a marcajului.</p>		
<b>Български</b>			
<p>8. Увеличете скоростта. Раздвижете педалите, за да видите колелата се въртят свободно.</p>	<p>9. Проверете нивото на маслото. Допълнете до нивото на маслоотражателя.</p>		

## Motory pneumatik a kol / Motory pneumatík a kolies / Pnevmatika in kolesni motorji / Roți și motoarele roților / Двигатели за колелата и гумите

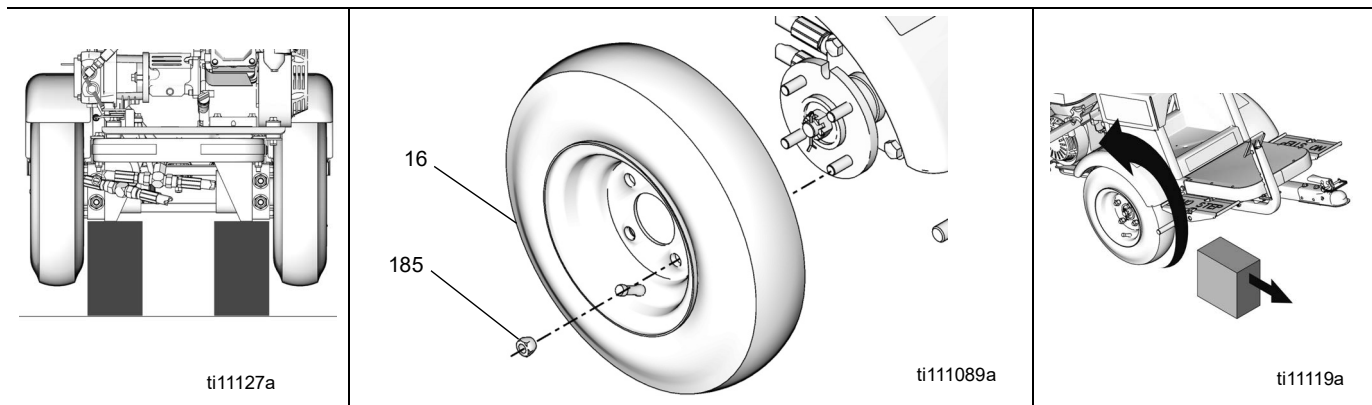

### Česky

<b>Demontáž pneumatiky</b>		<b>Montáž pneumatiky</b>	
1. Postavte LineDriver na špalky, aby byla kola nad zemí.	2. Demontujte čtyři matice (185) a pneumatiku (16).	1. Vyměňte pneumatiku a namontujte matice. Matice dotáhněte do kříže.	2. Sklopte LineDriver zpět a vyjměte špalky.

### Slovenčina

<b>Odòatie pneumatiky</b>		<b>Montáž pneumatiky</b>	
1. LineDriver položte na hranoly tak, aby kolesá neboli na zemi.	2. Odnímte štyri matice kolesa (185) a pneumatiku (16).	1. Vymeňte pneumatiku a namontujte matice kolesa. Matice kolesa uťahujte striedavo oproti sebe.	2. LineDriver preklopte späť a odstráňte hranoly.

### Slovenščina

<b>Odstranitev pnevmatike</b>		<b>Namestitev pnevmatike</b>	
1. Pod stroj LineDriver postavite kladi, tako da bosta kolesi dvignjeni od tal.	2. Odstranite štiri kolesne matice (185) in pnevmatiko (16).	1. Pnevmatiko in kolesne matice namestite nazaj. Kolesne matice izmenično privijajte v nasprotno smer drugo od druge.	2. LineDriver nagnite nazaj in odstranite kladi.

### Română

<b>Demontarea roților</b>		<b>Montarea roților</b>	
1. Amplașați LineDriver pe suporturi astfel încât roțile să fie ridicate de pe sol.	2. Demontați cele patru piulițe (185) și roata (16).	1. Montați la loc roata și piulițele. Strângeți piulițele alternativ, pe diagonală.	2. Înclinați LineDriver în spate și scoateți suporturile.

### Български

<b>Сваляне на гума</b>		<b>Монтаж на гумата</b>	
1. Поставете LineDriver на опорни блокчета, така че колелата на машината да не са на земята.	2. Свалете четирите осигурителни гайки (185) и гумата (16).	1. Поставете гумата отново и монтирайте осигурителните гайки. Последователно затегнете срещуположните гайки.	2. Наклонете назад LineDriver и свалете опорните блокчета.

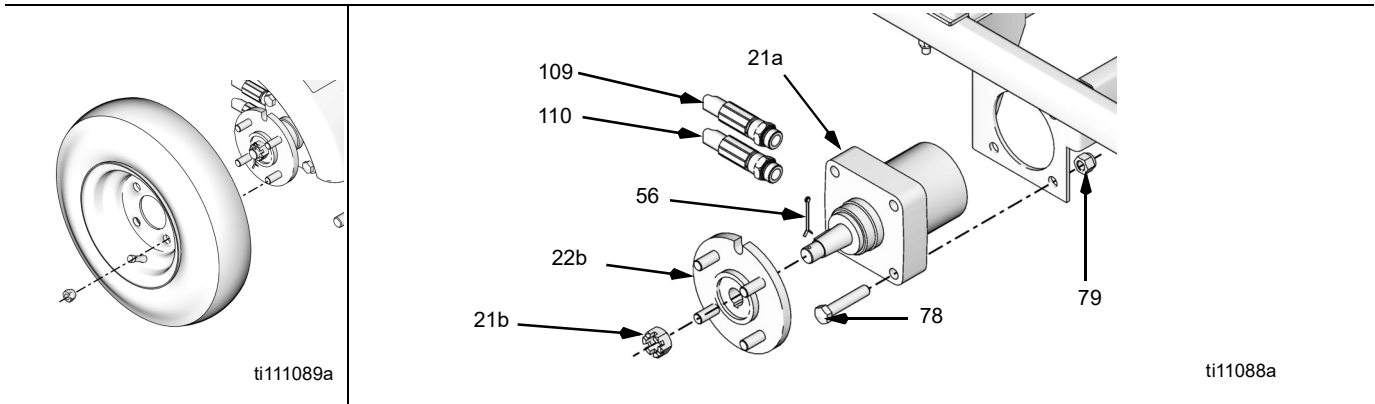

**Česky**

<b>Demontáž motoru kol</b>			
1. Demontujte pneumatiku.	2. Demontujte kolík (56), korunovou maticí (21b) a náboj kola (22b). Náboj kola může být nutno stáhnout stahovákem, který Graco nedodává.	3. Odpojte dvě hydraulické hadice (109, 110) od motoru kol (21a). Konce hadic zvedněte do výšky a ucpěte zátkami.	4. Demontujte čtyři šrouby (78), pojistné matice (79) a motor kol (21a).

**Slovenčina**

<b>Odoatie motora kolesa</b>			
1. Odnímte pneumatiku.	2. Odmontujte čap (56), korunkovú maticu (21b) a náboj kolesa (22b). Náboj kolesa si môže vyžadovať sťahovač kolesa (nie je dodávaný spoločnosťou Graco).	3. Odpojte dve hydraulické hadice (109, 110) z motora kolesa (21a). Zdvihnite konce hadíc a zazátkujte ich.	4. Odnímte štyri skrutky (78), kontramatice (79) a motor kolesa (21a).

**Slovenščina**

<b>Odstranitev kolesnega motorja</b>			
1. Odstranite pnevmatiko.	2. Odstranite zatič (56), grajska matica (21b) in kolesni pesto (22b). Pri pestu kolesa bo morda potrebna priprava za izvlačenje pesta; ne priskrbi je podjetje Graco.	3. Odstranite hidravlični cevi (109, 110) s kolesnega motorja (21a). Dvignite konca cevi in zamažite odprtine.	4. Odstranite štiri vijake (78), varovalne matice (79) in kolesni motor (21a).

**Română**

<b>Demontarea motorului roții</b>			
1. Demontați roata.	2. Demontați știftul (56), piulița crenelată (21b) și butucul roții (22b). Este posibil ca demontarea butucului să necesite o sculă specializată; nu este furnizată de Graco.	3. Deconectați cele două furtunuri hidraulice (109, 110) de la motorul butucului (21a). Ridicați dopul și capetele furtunurilor.	4. Demontați cele patru șuruburi (78), piulițele de blocare (79) și motorul roții (21a).

**Български**

<b>Сваляне на двигателя за колелото</b>			
1. Свалете гумата	2. Свалете щифта (56), гайката (21b) и муфата на колелото (22b). Фланецът може да изисква скоба за изтегляне, която не се доставя от Graco.	3. Разединете двата хидравлични маркуча (109, 110) от двигателя на колелото (21a). Издигнете краищата на маркучите и ги запушете.	4. Свалете четирите болта (78), осигурителните гайки (79) и двигателя на колелото (21a).

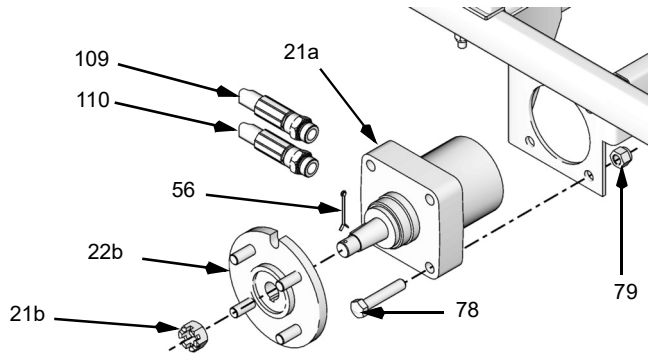

ti11088a

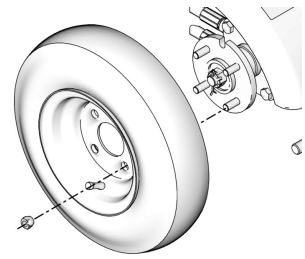

ti111089a

**Česky**

**Instalace motoru kol**

- |  |   |   |  |
|--|---|---|--|
| 1. Nainstalujte motor kol (21a) pomocí čtyř šroubů (78) a pojistných matic (79). | 2. Připojte dvě hydraulické hadice (109, 110) k motoru kol (21a). | 3. Namontujte náboj kola (22b), korunkovou matici (21b) a kolík (56). | 4. Nainstalujte pneumatiku. Odvzdušněte hydraulickou soustavu. Viz <b>Odvzdušnění hydraulické soustavy</b> , strana 27 |
|--|---|---|--|

**Slovenčina**

**Montáž motora kolesa**

- |  |  |  |   |
|--|--|--|---|
| 1. Motor kolesa (21a) namontujte pomocou štyroch skrutiek (78) a kontramatic (79). | 2. Dve hydraulické hadice (109, 110) pripojte k motoru kolesa (21a). | 3. Nainštalujte náboj kolesa (22b), korunkovú maticu (21b) a čap (56). | 4. Namontujte pneumatiku. Prečistite hydraulický systém. Pozrite <b>Prečistenie hydraulického systému</b> , strana 27 |
|--|--|--|---|

**Slovenščina**

**Namestitev kolesnega motorja**

- |  |  |  |   |
|--|--|--|---|
| 1. Namestite kolesni motor (21a) s štirimi vijaki (78) in varovalnimi maticami (79). | 2. Na kolesni motor (21a) priključite hidravlični cevi (109, 110). | 3. Odstranite zatič (56), grajska matica (21b) in kolesni pesto (22b). | 4. Namestite pnevmatiko. Očistite hidravlični sistem. Oglejte si <b>čiščenje hidravličnega sistema</b> , stran 27 |
|--|--|--|---|

**Română**

**Montarea motorului roții**

- |   |  |  |   |
|---|--|--|---|
| 1. Montați motorul roții (21a) folosind cele patru șuruburi (78) și contrapiulițele (79). | 2. Conectați cele două furtunuri hidraulice (109, 110) la motorul roții (21a). | 3. Montați butucul roții (22b), piulița crenelată (21b) și știftul (56). | 4. Montați roata. Aerisiți sistemul hidraulic. Consultați <b>Aerisirea sistemului hidraulic</b> , pagina 27 |
|---|--|--|---|

**Български**

**Монтаж на двигателя за колелото**

- |  |   |   |  |
|--|---|---|--|
| 1. Монтирайте двигателя на колелото (21a) с четирите болта (78) и осигурителните гайки (79). | 2. Свържете двата хидравлични маркуча (109, 110) към двигателя на колелото (21a). | 3. Монтирайте муфата на колелото (22b), гайката (21b) и щифта (56). | 4. Монтирайте гумата. Обезвъздушете хидравличната система. Направете справка в <b>Обезвъздушаване на хидравличната система</b> , страница 27 |
|--|---|---|--|



## Regulátor svetel/Sada akumulátoru / Regulátor svetla/súprava batérie / Regulator luči/akumulatorski komplet / Regulatorul farului/Set acumulator/ Комплект регулатор/аккумулятор за фара

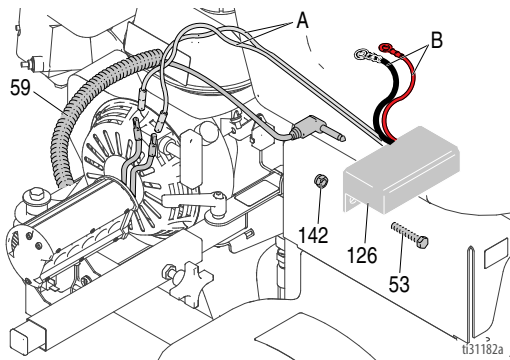

### Honda

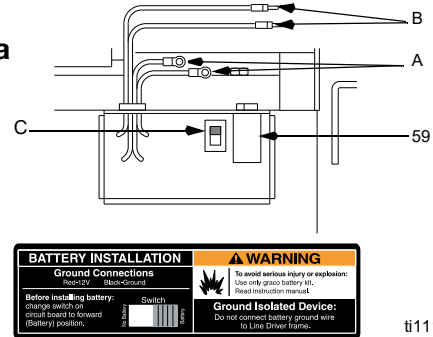

t11155a

### Česky

<p><b>Regulátor svetel</b> Regulátor je umiestnen pod sedadlom a mení striedavé napätí z motoru na stejnosmerné, pro akumulátor a osvětlení.</p> <p>1. <b>Demontáž</b> - odpojte přívod ke světlům (59) a odpojte přívody (A, B).</p>	<p>2. Demontujte šroub (53) a matici (142) a regulátor (126).</p> <p>1. <b>Montáž</b> - namontujte regulátor (126) pomocí šroubu (53) a matice (142).</p> <p>2. Namontujte regulátor (126) pomocí šroubu (53) a matice (142).</p>	<p>Sada akumulátoru Akumulátor je umiestnen pod sedadlom a ukláda stejnosměrné napětí, pro akumulátor a osvětlení. Použijte akumulátorovou sadu Graco 245343. Namontujte podle příručky 309406.</p>	<p>Neinstalujte jiné spotřebiče na 12 V, pokud jste neinstalovali sadu akumulátoru Graco 245343. Spínač baterie (C) je zachycen v poloze No Battery.</p>
---	---	---	--

<p><b>Regulátor svetla</b> Regulátor sa nachádza pod sedadlom a premieňa striedavé napätie vytvorené motorom na jednosmerné napätie pre batériu a svetlo.</p> <p>1. <b>Odobatie</b> - Vytiahnite šnúru svetla (59) a odpojte prívodné káble (A, B).</p>	<p>2. Odnímte skrutku (53) a maticu (142) a regulátor (126).</p> <p>1. <b>Montáž</b> - Regulátor (126) namontujte pomocou skrutky (53) a matice (142).</p> <p>2. Regulátor (126) namontujte pomocou skrutky (53) a matice (142).</p>	<p>Súprava batérie Batéria sa nachádza pod sedadlom a akumuluje premenené jednosmerné napätie pre batériu a svetlo. Použite súpravu batérie Graco 245343. Inštaláciu vykonajte podľa pokynov v príručke 309406.</p>	<p>Nemontujte ďalšie 12 V zariadenia skôr ako namontujete súpravu batérie Graco 245343. Spínač batérie (C) zobrazený v polohe bez batérie.</p>
---	--	---	--

<p><b>Regulator luči</b> Regulator se nahaja pod sedežem in pretvarja izmenično napetost, ki jo proizvaja motor, v enosmerno napetost za akumulator in luč.</p> <p>1. <b>Odstranitev</b> - Izključite kabel za luč (59) in snemite priključni žici (A, B).</p>	<p>2. Odstranite vijak (53), matico (142) in regulator (126).</p> <p>1. <b>Namestitev</b> - Namestite regulator (126) z vijakom (53) in matico (142).</p> <p>2. Namestite regulator (126) z vijakom (53) in matico (142).</p>	<p>Akumulatorski komplet Akumulator se nahaja pod sedežem in shranjuje pretvorjeno enosmerno napetost, s katero oskrbuje tudi luč. Uporabite akumulatorski komplet Graco 245343. Namestite po navodilih v priročniku 309406.</p>	<p>Ne nameščajte druge 12-voltne opreme, dokler ne namestite akumulatorskega kompleta Graco 245343. Stikalo akumulatorja (C), prikazano v položaju brez akumulatorja.</p>
--	---	--	---

<p><b>Regulatorul farului</b> Regulatorul este amplasat sub scaun și convertește tensiunea c.a. generată de motor în tensiune c.c. pentru acumulator și far.</p> <p>1. <b>Demontare</b> - Deconectați cablul farului (59) și deconectați firele (A, B).</p>	<p>2. Demontați șurubul (53), piulița (142) și regulatorul (126).</p> <p>1. <b>Montare</b> - Montați regulatorul (126) folosind șurubul (53) și piulița (142).</p> <p>2. Montați regulatorul (126) folosind șurubul (53) și piulița (142).</p>	<p>Setul acumulator Acumulatorul este amplasat sub scaun și stochează tensiunea c.c. pentru baterie și far. Utilizați setul de baterie Graco 245343. Instalați conform manualului 309406.</p>	<p>Nu montați alte echipamente de 12 volți fără a monta în prealabil Setul acumulator Graco 245343. Comutatorul acumulatorului (C) este reprezentat în poziția fără acumulator.</p>
---	--	---	---

<p><b>Регулатор на фара</b> Регулаторът е разположен под седлото и променл генерирания от двигателя променлив ток в постоянен ток за акумулатора и фара.</p> <p>1. <b>Сваляне</b> - Откачете шнура за фара (59) и разединете клемите (A, B).</p>	<p>2. Сваляте болта (53) и гайката (142) и регулатора (126).</p> <p>1. <b>Монтаж</b> - Монтирайте регулатора (126) с болта (53) и гайката (142).</p> <p>2. Монтирайте регулатора (126) с болта (53) и гайката (142).</p>	<p>Акумулаторен комплект Акумулаторът е разположен под седлото и акумулира конвертирания иостоянен ток за него и фара. Използвайте комплект батерии Graco 245343. Монтирайте съгласно Ръководство 309406.</p>	<p>Не монтирайте друго 12-волтово оборудване, без преди това да сте монтирали акумулаторния комплект Graco 245343.  Ключ за акумулатора (C), показан в положение no battery (без акумулатор).</p>
--	--	---	---

## 160 cc Motor / Motor de / Двигател (262004)

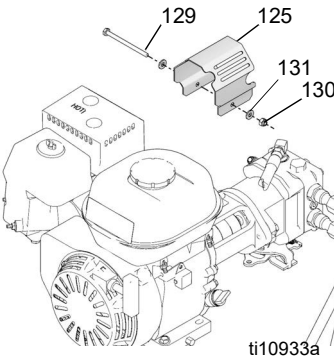
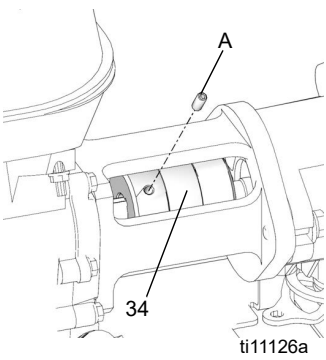
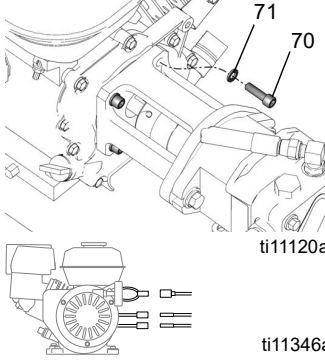
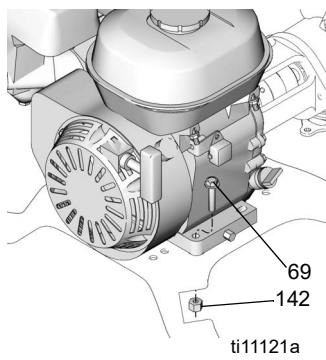
 <p>ti10933a</p>	 <p>ti11126a</p>	 <p>ti11346a</p>	 <p>ti11121a</p>
<p><b>Česky</b></p>			
<p><b>Demontáž</b></p> <p>1. Demontujte šroub (129), dvě položky (131), pojistná matice (130) a kryt spojky (125).</p>	<p>2. Demontujte dva stavěcí šrouby (A) z ohebné spojky (34). Odpojte kabely, u nichž je to nutné.</p>	<p>3. Demontujte čtyři šrouby (70) a podložkami (71).</p> <p>4. Odpojte tři vodiče mezi motorem a LineDriver.</p>	<p>5. Demontujte čtyři šrouby (69), které drží motor, pojistné matice (142) a motor.</p> <p><b>POZNÁMKA:</b> Veškerý servis motoru musí provádět autorizovaný prodejce HONDA.</p>
<p><b>Slovenčina</b></p>			
<p><b>Demontáž</b></p> <p>1. Odnímete skrutku s hlavou (129), dve podložki (131), kontramaticu (130) a kryt spojkovoj hlavice (125).</p>	<p>2. Odnímete dve nastavovacie skrutky (A) s pružnej spojky (34). Odpojte všetky potrebné káble.</p>	<p>3. Odnímete štyri skrutky s hlavou (70) a podložky (71).</p> <p>4. Odpojte tri káble z motoru do zariadenia LineDriver.</p>	<p>5. Odstráňte štyri montážne skrutky motora (69), kontramatice (142) a motor.</p> <p><b>POZNÁMKA:</b> Všetky servisné práce na motore musí vykonávať autorizovaný predajca výrokov spoločnosti HONDA.</p>
<p><b>Slovenščina</b></p>			
<p><b>Odstranitev</b></p> <p>1. Odstranite pokrivni vijak (129), podložki (131), varovalno matico (130) in varovalno ohišje (125).</p>	<p>2. Odstranite nastavná vijaka (A) s prilagodljivega sklopnega dela (34). Izklopite vso potrebno električno povezavo.</p>	<p>3. Odstranite štiri pokrivne vijake (70) in podložke (71).</p> <p>4. Odklopite tri žice, ki so speljane z motorja na stroj LineDriver.</p>	<p>5. Odstranite štiri vijake za pritrditev motorja (69), varovalne matice (142) in motor.</p> <p><b>OPOMBA:</b> Vsa popravila motorja mora opraviti pooblaščenec HONDIN trgovca.</p>
<p><b>Română</b></p>			
<p><b>Demontare</b></p> <p>1. Demontați șurubul cu cap (129), cele două șaibe (131), contrapiulița (130) și apărătoarea cuplajului (125).</p>	<p>2. Demontați cele două șuruburi de fixare (A) de pe cuplajul flexibil (34). Deconectați toate cablurile necesare.</p>	<p>3. Demontați cele patru șuruburi cu cap (70) și șaibe (71).</p> <p>4. Deconectați cele trei fire dintre motor și LineDriver.</p>	<p>5. Demontați cele patru șuruburi de fixare a motorului (69), contrapiulițele (142) și motorul.</p> <p><b>NOTĂ:</b> Toate operațiunile de service al motorului trebuie efectuate de un distribuitor HONDA autorizat.</p>
<p><b>Български</b></p>			
<p><b>Сваляне</b></p> <p>1. Свалете болта (129), двете шайби (131), осигурителната гайка (130) и предпазителя на съединителя (125).</p>	<p>2. Свалете двата регулиращи болта (A) от гъвкавото съединение (34). Разединете цялото необходимо окабеляване.</p>	<p>3. Свалете четирите болта (70) и шайбите (71).</p> <p>4. Разединете трите кабела от двигателя към машината LineDriver.</p>	<p>5. Свалете четирите монтажни болта (69) за двигателя, осигурителните гайки (142) и двигателя.</p> <p><b>ЗАБЕЛЕЖКА:</b> Всички дейности по обслужването на двигателя трябва да бъдат извършени от упълномощения представител на HONDA.</p>

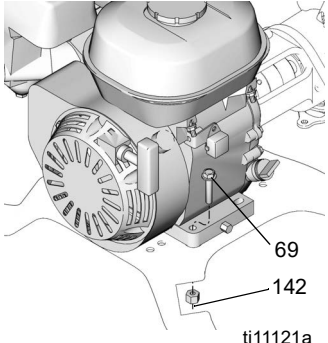
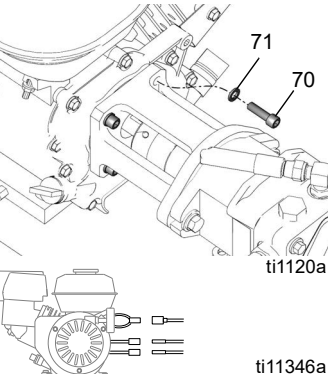
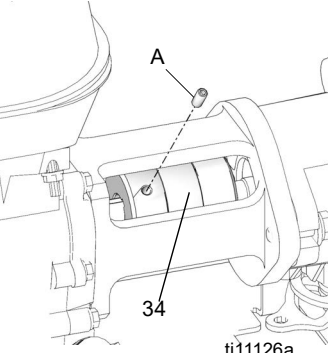
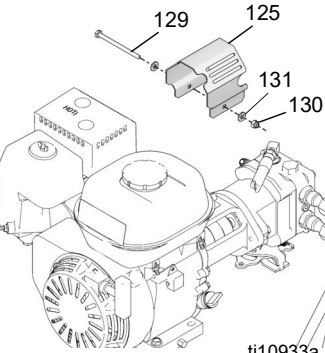
 <p>ti11121a</p>	 <p>ti1120a ti11346a</p>	 <p>ti11126a</p>	 <p>ti10933a</p>
<p><b>Česky</b></p>			
<p><b>Instalace</b></p> <p>1. Upevněte motor pomocí čtyř šroubů (69) a pojistných matic (142). Dotáhněte momentem 17 ft-lb (22,6 N·m)</p>	<p>2. Namontujte čtyři podložky (71) a šrouby (70).</p> <p>3. Připojte tři vodiče mezi motorem a LineDriver.</p>	<p>4. Namontujte dva stavěcí šrouby (A) do ohebné spojky (34).</p>	<p>5. Namontujte kryt spojky (125) pomocí šroubu (129), dvou podložek (131) a pojistné matice (130).</p>
<p><b>Slovenčina</b></p>			
<p><b>Inštalácia</b></p> <p>1. Motor namontujte pomocou štyroch montážnych skrutiek motora (69) a kontramatic (142). Krútiaci moment do 17 librostôp (22,6 N·m)</p>	<p>2. Namontujte štyri podložky (71) a skrutky s hlavou (70).</p> <p>3. Pripojte tri káble z motora do zariadenia LineDriver.</p>	<p>4. Namontujte dve nastavovacie skrutky (A) do pružnej spojky (34).</p>	<p>5. Namontujte kryt spojky hlavice (125) pomocou skrutky s hlavou (129), dvoch podložiek (131) a kontramatic (130).</p>
<p><b>Slovenščina</b></p>			
<p><b>Odstranitev</b></p> <p>1. Odstranite pokrivni vijak (129), podložki (131), varovalno matico (130) in varovalno ohišje (125).</p>	<p>2. Odstranite nastavná vijaka (A) s prilagodljivega sklopnege dela (34). Izklopite vso potrebno električno povezavo.</p>	<p>3. Odstranite štiri pokrivne vijake (70) in podložke (71).</p> <p>4. Odklopite tri žice, ki so speljane z motorja na stroj LineDriver.</p>	<p>5. Odstranite štiri vijake za pritrditev motorja (69), varovalne matice (142) in motor.</p> <p>OPOMBA: Vsa popravila motorja mora opraviti pooblaščen HONDIN trgovec.</p>
<p><b>Română</b></p>			
<p><b>Montare</b></p> <p>1. Montați motorul folosind cele patru șuruburi de fixare a motorului (69) și contrapiulițele (142). Strângeți la 17 ft-lb (22,6 N·m)</p>	<p>2. Montați cele patru șaibe (71) și șuruburi cu cap (70).</p> <p>3. Conectați cele trei cabluri între motor și LineDriver.</p>	<p>4. Montați cele două șuruburi de fixare (A) pe cuplajul flexibil (34).</p>	<p>5. Montați protecția cuplajului (125) folosind șurubul cu cap (129), două șaibe (131) și contrapiulița (130).</p>
<p><b>Български</b></p>			
<p><b>Монтаж</b></p> <p>1. Поставете двигателя с четирите монтажни болта (69) и осигурителните гайки (142). Затегнете с въртящ момент 17 фунтфута (22,6 Nm)</p>	<p>2. Поставете четирите шайби (71) и болтовете (70).</p> <p>3. Свържете трите кабела от двигателя към машината LineDriver.</p>	<p>4. Поставете двата регулиращи болта (A) в гъвкавото съединение (34).</p>	<p>5. Монтирайте предпазителя на съединителя (125) с болта (129), двете шайби (131) и осигурителната гайка (130).</p>

## 200 cc Motor / Motor de / Двигател (262005, 25U474)

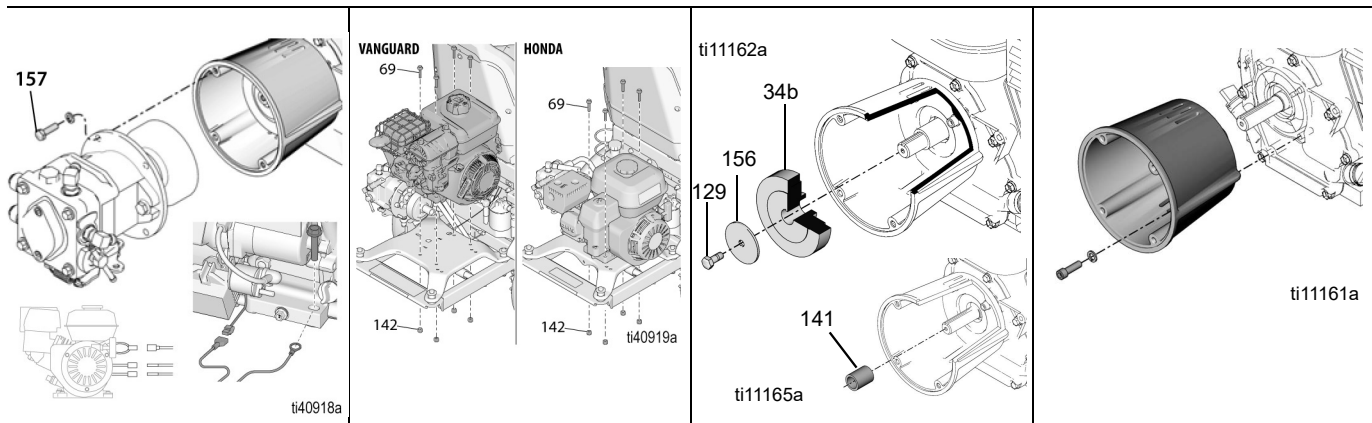

### Česky

<p><b>Demontáž</b></p> <p>1. Demontujte čtyři šrouby (157) ze skříňě spojky. Odpojte tři vodiče od motoru k LineDriver (Honda). Odpojte dva vodiče od motoru k LineDriver (Vanguard).</p>	<p>2. Demontujte čtyři šrouby (69), které drží motor, s pojistnými maticemi (142). Demontujte zemnicí (černé) vodiče (Vanguard).</p>	<p>3. Demontujte šroub (129), plochou podložku (156) a spojku (34b). Všimněte si orientace spojky, abyste ji později namontovali správně. Demontujte distanční kus (141).</p>	<p>4. Demontujte čtyři šrouby, podložky a skříň spojky.</p> <p><b>POZNÁMKA:</b> Veškerý servis motoru musí provádět autorizovaný prodejce.</p>
---	--	---	--

### Slovenčina

<p><b>Demontáž</b></p> <p>1. Odnímate štyri skrutky (157) zo skrine spojky. Odpojte tri vedenia z motoru do LineDriver (Honda). Odpojte dve vedenia z motoru do LineDriver (Vanguard).</p>	<p>2. Odnímate štyri montážne skrutky motoru (69), kontramaticy (142). Odstráňte uzemňovacie (čierne) vedenia (Vanguard).</p>	<p>3. Odnímate skrutku (129), plochú podložku (156) a spojku (34b). Zapamätajte si orientáciu spojky pre neskoršiu montáž. Odstráňte rozpierku (141).</p>	<p>4. Odnímate štyri skrutky, podložky a skriňu spojky.</p> <p><b>POZNÁMKA:</b> Všetky servisné práce na motore musí vykonávať autorizovaný predajca.</p>
--	---	---	---

### Slovenščina

<p><b>Odstranitev</b></p> <p>1. Odstranite štiri vijake (157) z ohišja sklopke. Odklopite tri žice z motorja do LineDriver (Honda). Odklopite dve žici z motorja do LineDriver (Vanguard).</p>	<p>2. Odstranite štiri vijake za pritrditev motorja (69) in varovalne matice (142). Odstranite ozemljitveni (črni) žici (Vanguard).</p>	<p>3. Odstranite vijak (129), podložko (156) in sklopko (34b). Zabeležite si usmerjenost sklopke za kasnejše sestavljanje. Odstranite distančnik (141).</p>	<p>4. Odstranite štiri vijake, podložke in ohišje sklopke.</p> <p><b>OPOMBA:</b> Servis motorja lahko opravi samo pooblaščen prodajalec.</p>
--	---	---	--

### Română

<p><b>Demontare</b></p> <p>1. Demontați cele patru șuruburi (157) ale carcasei ambreiajului. Deconectați trei fire de la motor la LineDriver (Honda). Deconectați două fire de la motor la LineDriver (Vanguard).</p>	<p>2. Demontați cele patru șuruburi de fixare a motorului (69) și contrapiulițele (142). Deconectați firele de împământare (negre) (Vanguard).</p>	<p>3. Demontați șurubul (129), șaiba plată (156) și ambreiajul (34b). Rețineți orientarea ambreiajului pentru montarea ulterioară. Demontați distanțierul (141).</p>	<p>4. Demontați cele patru șuruburi, șaibe și carcasa ambreiajului.</p> <p><b>NOTĂ:</b> Toate operațiunile de service la motor trebuie efectuate de un distribuitor autorizat.</p>
---	--	--	--

### Български

<p><b>Сваляне</b></p> <p>1. Свалете четирите болта (157) от картера на съединителя. Изключете трите проводника от двигателя към LineDriver (Honda). Изключете двата проводника от двигателя към LineDriver (Vanguard).</p>	<p>2. Свалете четирите монтажни болта (69) за двигателя, осигурителните гайки (142). Отстранете заземяващите (черни) проводници (Vanguard).</p>	<p>3. Свалете болта (129), плоската шайба (156) и съединителя (34b). Сега отбележете ориентацията на съединителя за по-късното монтиране. Свалете дистанционния елемент (141).</p>	<p>4. Свалете четирите болта, шайбите и картера на съединителя.</p> <p><b>ЗАБЕЛЕЖКА:</b> Всички сервисни дейности по двигателя трябва да се извършват от оторизиран дилър.</p>
--	---	--	--

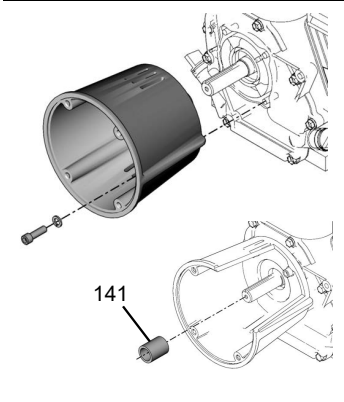
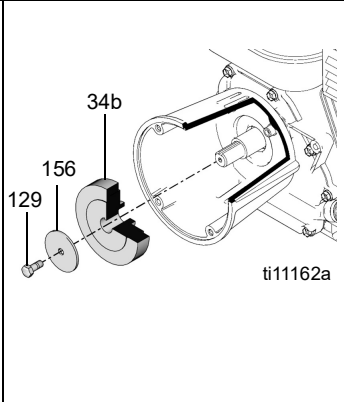
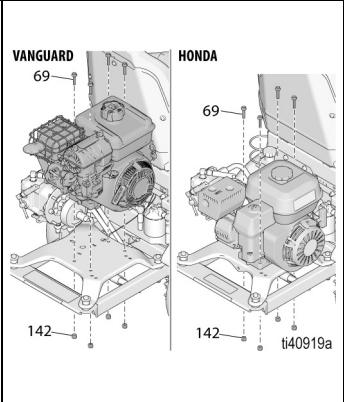
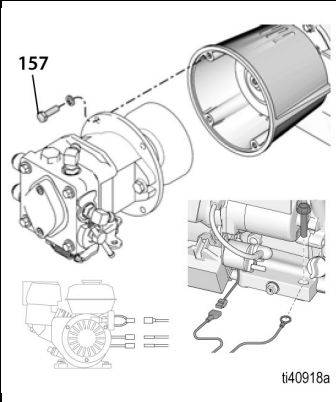
			
<p><b>Česky</b></p>			
<p><b>Instalace</b></p> <p>1. Instalujte skříň spojky pomocí čtyř šroubů a podložek. Dotáhněte momentem 17 ft-lb (22,6 N-m). Nainstalujte distanční kus (141).</p>	<p><b>Výstraha:</b> orientace spojky je zásadně důležitá, aby nedošlo k jejímu zničení.</p> <p>2. Nainstalujte spojku (34b) plochou stranou směrem ven. Namontujte šroub (129) a plochou podložku (156). Dotáhněte momentem 17 ft-lb (22,6 N-m).</p>	<p>3. Nasuňte motor na spojku a čerpadlo. Namontujte motor pomocí čtyř šroubů (69) a pojistných matic (142). Připojte dva zemnicí (černé) vodiče k upevňovacímu šroubu (Vanguard).</p>	<p>4. Namontujte čtyři šrouby (157) do skříně spojky. Připojte tři vodiče od motoru k LineDriver (Honda). Připojte dva vodiče (Vanguard).</p>
<p><b>Slovenčina</b></p>			
<p><b>Inštalácia</b></p> <p>1. Skriňu spojky namontujte pomocou štyroch skrutiek a podložiek. Uťahovací moment do 17 librostôp (22,6 N-m). Namontujte rozpierku (141).</p>	<p><b>Pozor:</b> Orientácia spojky je veľmi dôležitá na zamedzenie zničenia spojky.</p> <p>2. Spojku (34b) namontujte plochou stranou von. Namontujte skrutku (129) a plochú podložku (156). Uťahovací moment do 17 librostôp (22,6 N-m).</p>	<p>3. Vsuňte motor do spojky a čerpadla. Motor namontujte pomocou štyroch montážnych skrutiek (69) a kontramatíc (142). Pripojte dve uzemňovacie (čierné) vedenia k montážnej skrutke (Vanguard).</p>	<p>4. Do skříně spojky namontujte čtyři skrutky (157). Připojte tři vedenia z motoru do LineDriver (Honda). Připojte dva vedenia (Vanguard).</p>
<p><b>Slovenščina</b></p>			
<p><b>Namestitev</b></p> <p>1. Namestite ohišje sklopke s štirimi vijaki in podložkami. Privijte do zateznega momenta 22,6 N-m. Namestite distančnik (141).</p>	<p><b>Pozor:</b> Sklopka mora biti pravilno usmerjena, da se ne poškoduje.</p> <p>2. Sklopko (34b) namestite tako, da bo ploska stran zunaj. Namestite vijak (129) in podložko (156). Privijte do zateznega momenta 22,6 Nm.</p>	<p>3. Motor potisnite na sklopko in črpalko. Namestite motor s štirimi vijaki za pritrditev (69) in varovalnimi maticami (142). Priključite dve ozemljitveni (črni) žici na montažni vijak (Vanguard).</p>	<p>4. Namestite štiri vijake (157) na ohišje sklopke. Priključite tri žice z motorja na LineDriver (Honda). Priključite dve žici (vanguard).</p>
<p><b>Română</b></p>			
<p><b>Montare</b></p> <p>1. Montați carcasa ambreiajului folosind cele patru șuruburi și șaibe. Strângeți la 17 ft-lb (22,6 N-m). Montați distanțierul (141).</p>	<p><b>Avertisment:</b> Orientarea corectă a ambreiajului este esențială pentru evitarea distrugerii acestuia.</p> <p>2. Montați ambreiajul (34b) cu partea plată spre exterior. Montați șurubul (129) și șaiba plată (156). Strângeți la 17 ft-lb (22,6 N-m).</p>	<p>3. Culisați motorul pe ambreiaj și pompă. Montați motorul folosind cele patru șuruburi de fixare (69) și contrapiulițe (142). Fixați două fire de împământare (negre) la șurubul de montaj (Vanguard).</p>	<p>4. Montați cele patru șuruburi (157) pe carcasa ambreiajului. Conectați trei fire de la motor la LineDriver (Honda). Conectați două fire (Vanguard).</p>
<p><b>Български</b></p>			
<p><b>Монтаж</b></p> <p>1. Монтирайте картера на съединителя с четирите болта и шайбите. Затегнете ги с въртящ момент 17 фунтфута (22,6 Nm). Монтирайте дистанционния елемент (141).</p>	<p><b>Внимание:</b> Ориентацията на съединителя е критична, за да се избегне счупването му.</p> <p>2. Монтирайте съединителя (34b) с плоската страна навън. Поставете болта (129) и плоската шайба (156). Затегнете ги с въртящ момент 17 фунтфута (22,6 Nm).</p>	<p>3. Плъзнете двигателя към съединителя и помпата. Монтирайте двигателя с четирите монтажни болта (69) и осигурителните гайки (142). Прикрепете двата заземяващи (черни) проводника към монтажния винт (Vanguard).</p>	<p>4. Поставете четирите болта (157) в картера на съединителя. Свържете три проводника от двигателя към LineDriver (Honda). Свържете два проводника (Vanguard).</p>

# Čerpadlo LineDriver / Čerpadlo zariadenia LineDriver/ Črpalka LineDriver / Pompa LineDriver / Помпа към LineDriver

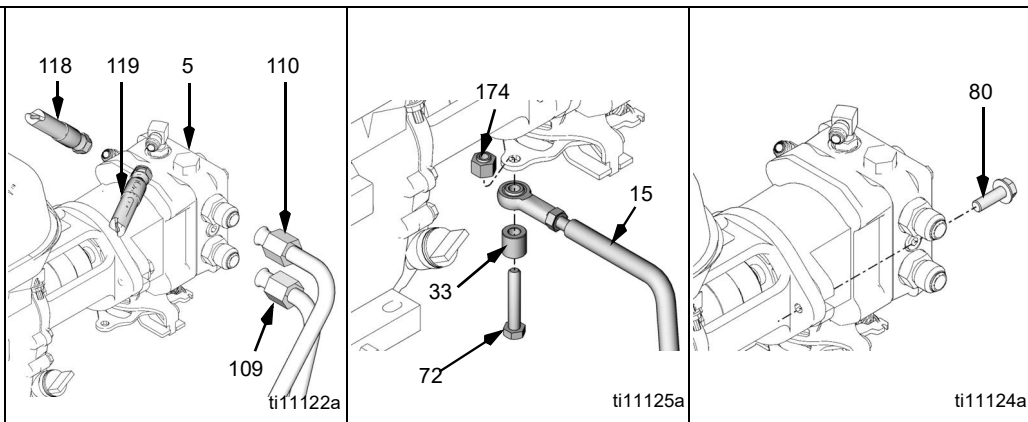

<b>Česky</b>			
<b>Demontáž</b>			
1. Připravte se ucpat hydraulické spoje zátkami.	2. Odpojte hydraulické potrubí (109, 110) a hadice (118, 119) od objemového čerpadla s proměnnými otáčkami (5).	3. Demontujte šroub (72), distanční kus (33) a matici (174) od ovládacího ramena (15).	4. Demontujte dva šrouby (80) a čerpadlo.
<b>Slovenčina</b>			
<b>Demontáž</b>			
1. Buďte pripravený na zapojenie hydraulických prípojk.	2. Odpojte hydraulické vedenia (109, 110) a hadice (118, 119) od variabilného výtlačného čerpadla (5).	3. Odnímate skrutku s hlavou (72), rozpierku (33) a maticu (174) z priečneho ramena nápravy (15).	4. Odnímate dve skrutky s hlavou (80) a čerpadlo
<b>Slovenščina</b>			
<b>Odstranitev</b>			
1. Pripravite se, da boste zamašili hidravlične priključke.	2. Odklopite hidravlične cev (109, 110) in cevi (118, 119) s spremenljive dozirne črpalke (5).	3. S krmilne ročice (15) odstranite pokrivni vijak (72), distančnik (33) in matico (174).	4. Odstranite pokrivna vijaka (80) in črpalke.
<b>Română</b>			
<b>Demontare</b>			
1. Pregătiți-vă să astupați conexiunile hidraulice.	2. Deconectați conductele hidraulice (109, 110) și furtunurile (118, 119) de la pompa volumetrică variabilă (5).	3. Demontați șurubul cu cap (72), distanțierul (33) și piulița (174) de pe pârgăhia de comandă (15).	4. Demontați cele două șuruburi cu cap (80) și pompa
<b>Български</b>			
<b>Сваляне</b>			
1. Подгответе се да запушите хидравличните съединения.	2. Изключете хидравличните проводни (109, 110) и маркучите (118, 119) от нагнетателната помпа (5).	3. Сваляте болта (72), шайбата (33) и гайката (174) от лоста за управление (15).	4. Сваляте двата болта (80) и помпата

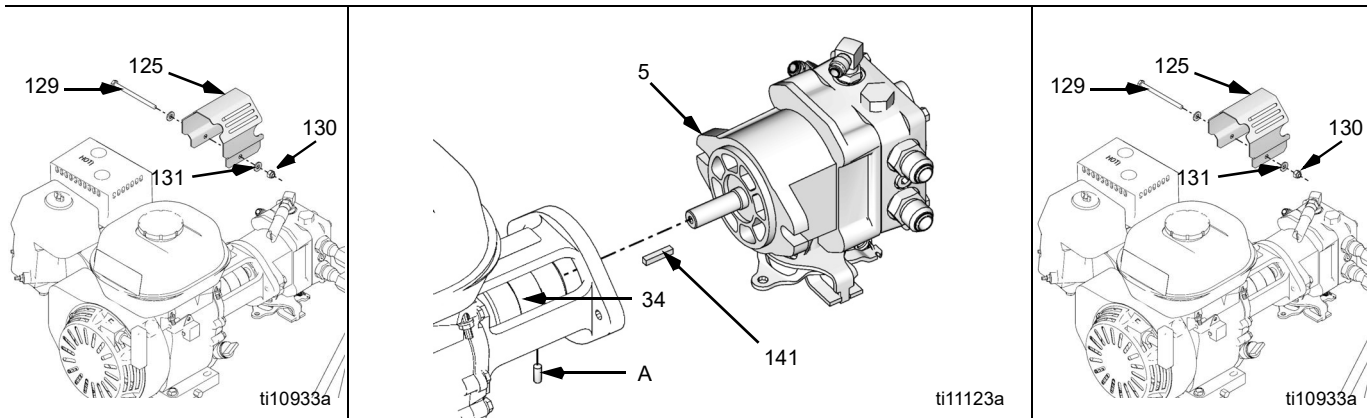

<b>Česky</b>			
5. Demontujte šroub (129), pojistnou matici (130), podložku (131) a kryt spojky (125).	6. Demontujte stavěcí šroub (A) z ohebné spojky (34) a demontujte čerpadlo (5) a pero (83).	<b>Instalace</b> 1. Namontujte čerpadlo (5) a pero (83). Namontujte stavěcí šroub (A) na ohebnou spojku (34).	2. Namontujte kryt spojky (125) se šroubem (129), podložkou (131) a pojistnou maticí (130).
<b>Slovenčina</b>			
5. Odnímate skrutku s hlavou (129), kontramaticu (130), podložku (131) a kryt spojkového hlavičky (125).	6. Odnímate nastavovací skrutku (A) z pružnej spojky (34) a odniate čerpadlo (5) a klin (83).	<b>Inštalácia</b> 1. Namontujte čerpadlo (5) a klin (83). Nastavovaciu skrutku (A) namontujte do pružnej spojky (34).	2. Kryt spojkového hlavičky (125) namontujte pomocou skrutky s hlavou (129), podložky (131) a kontramatice (130).
<b>Slovenščina</b>			
5. Odstranite pokrivni vijak (129), varovalno matico (130), podložko (131) in varovalno ohišje (125).	6. Odstranite nastavni vijak (A) s prilagodljivega sklopnega dela (34) in odstranite črpalko (5) in zatič (83).	<b>Namestitev</b> 1. Namestite črpalko (5) in zatič (83). Namestite nastavni vijak (A) na prilagodljiv sklopni del (34).	2. Namestite varovalno ohišje (125) s pokrivnim vijakom (129), podložko (131) in varovalno matico (130).
<b>Română</b>			
5. Demontați șurubul cu cap (129), contrapiulița (130), șaiba (131) și protecția cuplajului (125).	6. Demontați șurubul de fixare (A) de pe cuplajul flexibil (34) și scoateți pompa (5) și cheia (83).	<b>Montare</b> 1. Montați pompa (5) și cheia (83). Montați șurubul de fixare (A) pe cuplajul flexibil (34).	2. Montați protecția cuplajului (125) folosind șurubul cu cap (129), șaiba (131) și contrapiulița (130).
<b>Български</b>			
5. Свалете болта (129), осигурителната гайка (130), шайбата (131) и предпазителя на съединителя (125).	6. Свалете регулиращия болт (A) от гъвкавото съединение (34) и демонтирайте помпата (5) и клина (83).	<b>Монтаж</b> 1. Монтирайте помпата (5) и клина (83). Поставете регулиращия болт (A) в гъвкавото съединение (34).	2. Монтирайте предпазителя на съединителя (125) с болта (129), шайбата (131) и осигурителната гайка (130).

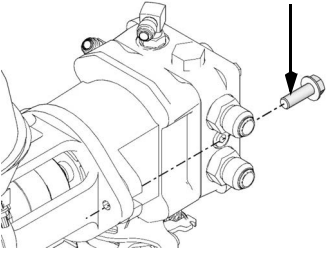
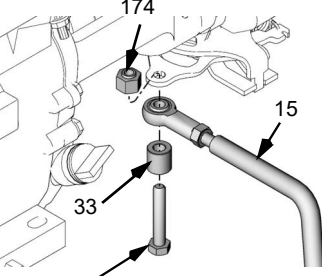
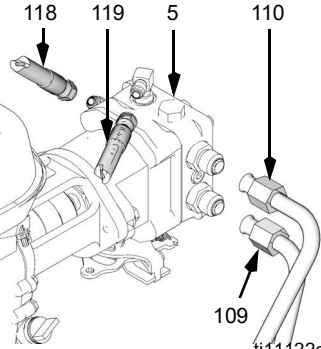
 <p>ti11124a</p>	 <p>ti11125a</p>	 <p>ti11122a</p>	
<b>Česky</b>			
<p>3. Namontujte dva šrouby (80).</p>	<p>4. Namontujte šroub (72) s distančním kusem (33) do ovládacího ramena (15) pomocí matice (174).</p>	<p>5. Připojte hydraulická potrubí (109, 110) a hadice (118, 119) k čerpadlu (5).</p>	
<b>Slovenčina</b>			
<p>3. Namontujte dve skrutky s hlavou (80).</p>	<p>4. Skrutku s hlavou (72) a rozpietku (33) namontujte do priečneho ramena nápravy (15) pomocou matice (174).</p>	<p>5. Pripojte hydraulické potrubia (109, 110) a hadice (118, 119) k čerpadlu (5).</p>	
<b>Slovenščina</b>			
<p>3. Namestite pokrivna vijaka (80).</p>	<p>4. Na krmilno ročico (15) namestite pokrivni vijak (72) in distančnik (33) z matico (174).</p>	<p>5. Na črpalko (5) priklopite hidravlična voda (109, 110) in cevi (118, 119).</p>	
<b>Română</b>			
<p>3. Montați cele două șuruburi cu cap (80).</p>	<p>4. Montați șurubul cu cap (72) și distanțierul (33) pe pârghia de comandă (15) cu piulița (174).</p>	<p>5. Conectați conductele hidraulice (109, 110) și furtunurile hidraulice (118, 119) la pompă (5).</p>	
<b>Български</b>			
<p>3. Поставете двата болта (80).</p>	<p>4. Поставете болта (72) и шайбата (33) в лоста за управление (15) с гайката (174).</p>	<p>5. Свържете хидравличните проводни (109, 110) и маркучите (118, 119) към помпата (5).</p>	



# Čerpadlo LineDriver HD/Spojka ProStart / HD Čerpadlo zariadenia LineDriver/spojka ProStart / Črpalka LineDriver HD/sklopka ProStart / Ambreiajul ProStart/Pompa LineDriver HD / Помпа LineDriver HD/Съединител ProStart

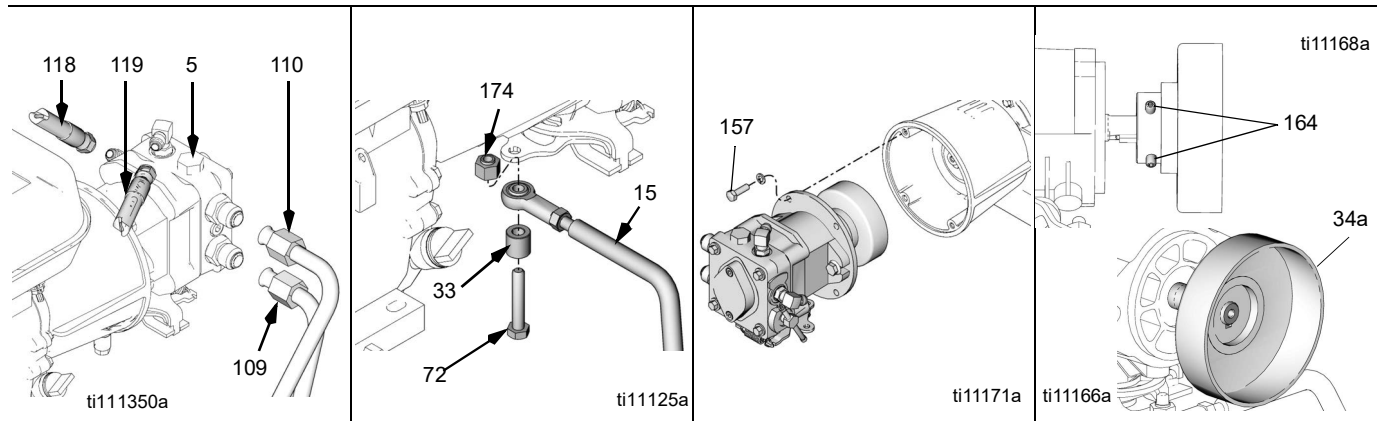

## Česky

### Demontáž

1. Odpojte hydraulické potrubí (109, 110) a hadice (118, 119) od čerpadla s proměnným výtlakem (čerpadlo) (5).
2. Demontujte šroub (72), distanční kus (33) a matici (174) od ovládacího ramena (15).
3. Demontujte čtyři šrouby (157) a stáhněte tělo čerpadla ze skříně čerpadla.
4. Demontujte dva stavěcí šrouby (164). Demontujte skříň spojky (34a).

## Slovenčina

### Demontáž

1. Odpojte hydraulické potrubia (109, 110) a hadice (118, 119) z čerpadla s meniteľnou lítražou (čerpadlo) (5).
2. Odnímate skrutku s hlavou (72), rozpiereku (33) a maticu (174) z priečneho ramena nápravy (15).
3. Odnímate štyri skrutky (157) a vytiahnite skriňu čerpadla zo skrine spojky.
4. Odnímate dve nastavovacie skrutky (164). Odnímate skriňu spojky (34a).

## Slovenščina

### Odstranitev

1. Z variabilne dozirne črpalke (črpalka) (5) odklopite hidravlična voda (109, 110) in cevi (118, 119).
2. S krmilne ročice (15) odstranite pokrivni vijak (72), distančnik (33) in matico (174).
3. Odstranite štiri vijake (157) in ohišje črpalke povlecite z ohišja sklopke.
4. Odstranite nastavna vijaka (164). Odstranite ohišje sklopke (34a).

## Română

### Demontare

1. Deconectați conductele hidraulice (109, 110) și furtunurile hidraulice (118, 119) de la pompa volumetrică variabilă (pompa) (5).
2. Demontați șurubul cu cap (72), distanțierul (33) și piulița (174) de pe pârghia de comandă (15).
3. Demontați cele patru șuruburi (157) și extrageți carcasa pompei din carcasa ambreiajului.
4. Demontați cele două șuruburi de fixare (164). Demontați carcasa ambreiajului (34a).

## Български

### Сваляне

1. Разединете хидравличните проводни (109, 110) и маркучите (118, 119) от помпата с променлив работен обем (помпа) (5).
2. Свалете болта (72), шайбата (33) и гайката (174) от лоста за управление (15).
3. Свалете четирите болта (157) и изтеглете кожуха на помпата от картера на съединителя.
4. Свалете двата регулиращи болта (164). Свалете картера на съединителя (34a).

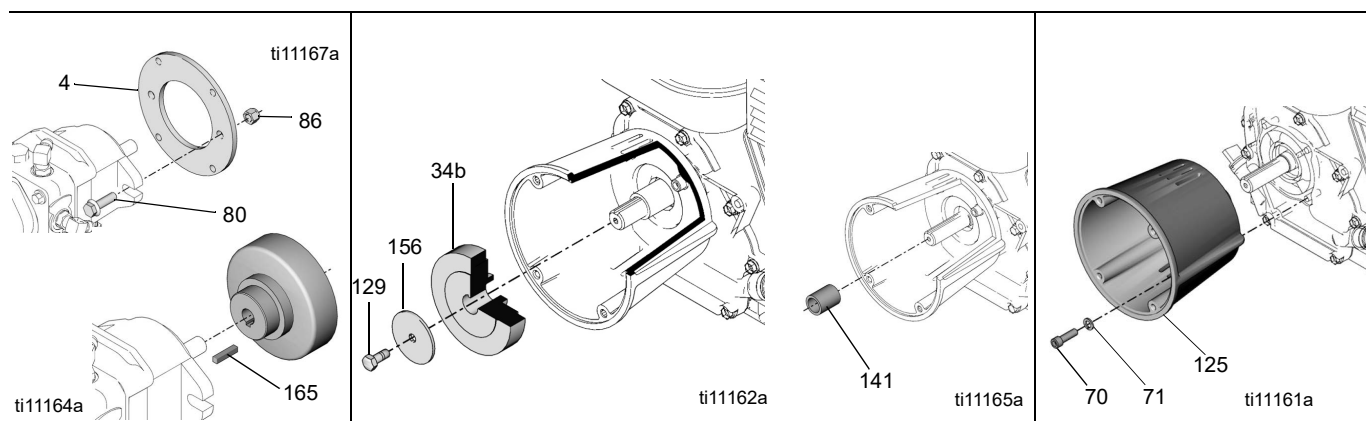

**Česky**

- |  |   |   |   |
|--|---|---|---|
| <p>5. Demontujte dva šrouby (80), matice (86) a desku spojky (4) z čerpadla. Demontujte pero (165) z hřídele čerpadla nebo skříň spojky.</p> | <p>6. Demontujte šroub (129), plochou podložku (156) a spojku (34b). Všimněte si orientace spojky, abyste ji později namontovali správně.</p> | <p>7. Demontujte distanční kus (141).</p> | <p>8. Demontujte čtyři šrouby (70), podložky (71) a skříň spojky (125).</p> |
|--|---|---|---|

**Slovenčina**

- |  |  |                                     |   |
|--|--|-------------------------------------|---|
| <p>5. Z čerpadla odnímete dve skrutky (80), matice (86) a kotuč spojky (4). Odnímete klin (165) z hriadeľa čerpadla alebo skrine spojky.</p> | <p>6. Odnímete skrutku (129), plochú podložku (156) a spojku (34b). Zapamätajte si orientáciu spojky pre neskoršiu montáž.</p> | <p>7. Odnímete rozpierku (141).</p> | <p>8. Odnímete štyri skrutky (70), podložky (71) a skriňu spojky (125).</p> |
|--|--|-------------------------------------|---|

**Slovenščina**

- |   |  |  |  |
|---|--|--|--|
| <p>5. S črpalke odstranite vijaka (80), matici (86) in lamelo slopke (4). Odstranite zatič (165) iz gredi črpalke ali ohišja sklopke.</p> | <p>6. Odstranite vijak (129), podložko (156) in sklopko (34b). Zabeležite si usmerjenost sklopke za kasnejše sestavljanje.</p> | <p>7. Odstranite distančnik (141).</p> | <p>8. Odstranite štiri vijake (70), podložke (71) in ohišje sklopke (125).</p> |
|---|--|--|--|

**Română**

- |  |  |   |  |
|--|--|---|--|
| <p>5. Demontați cele două șuruburi (80), piulițele (86) și placa ambreiajului (4) de pe pompă. Demontați cheia (165) de pe axul pompei sau carcasa ambreiajului.</p> | <p>6. Demontați șurubul (129), șaiba plată (156) și ambreiajul (34b). Rețineți orientarea ambreiajului pentru montarea ulterioară.</p> | <p>7. Demontați distanțierul (141).</p> | <p>8. Demontați patru șuruburi (70), șaibe (71) și carcasa ambreiajului (125).</p> |
|--|--|---|--|

**Български**

- |   |   |   |   |
|---|---|---|---|
| <p>5. Свалете двата болта (80), гайките (86) и плочата за съединителя (4) от помпата. Свалете шпонката (165) от вала на помпата или картера на съединителя.</p> | <p>6. Свалете болта (129), плоската шайба (156) и съединителя (34b). Сега отбележете ориентацията на съединителя за по-късното монтиране.</p> | <p>7. Демонтирайте дистанционния елемент (141).</p> | <p>8. Свалете четирите болта (70), шайбите (71) и картера на съединителя (125).</p> |
|---|---|---|---|

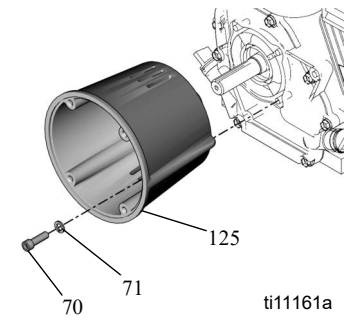
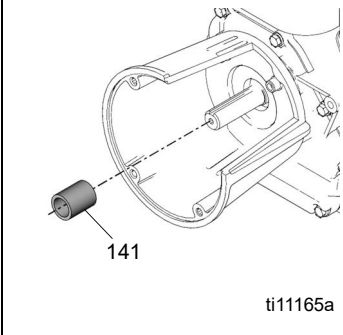
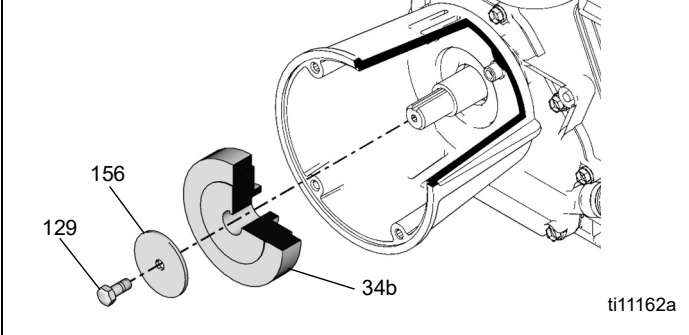
			
<p><b>Česky</b></p>			
<p><b>Instalace</b></p> <p>1. Instalujte skříň spojky (125) pomocí čtyř šroubů (70) a pružných podložek (71). Dotáhněte momentem 17 ft-lb (22,6 N·m)</p>	<p>2. Namontujte distanční kus (141).</p>	<p><b>Výstraha:</b> orientace spojky je zásadně důležitá, aby nedošlo k jejímu zničení.</p> <p>3. Nainstalujte spojku (34b) plochou stranou směrem ven.</p>	<p><b>Výstraha:</b> Velikost podložky je zásadně důležitá pro to, aby se spojka nerozpadla.</p> <p>4. Naneste LocTite na šroub (129). Namontujte plochou podložku (156) a šroub. Dotáhněte momentem 17 ft-lb (22,6 N·m).</p>
<p><b>Slovenčina</b></p>			
<p><b>Inštalácia</b></p> <p>1. Skriňu spojky (125) namontujte pomocou štyroch skrutiek (71) a pružných podložiek (70). Úťahovací moment do 17 librostôp (22,6 N·m).</p>	<p>2. Namontujte rozpierku (141).</p>	<p><b>Pozor:</b> Orientácia je veľmi dôležitá na zamedzenie zničenia spojky.</p> <p>3. Spojku (34b) namontujte plochou stranou von.</p>	<p><b>Pozor:</b> Veľkosť podložky je veľmi dôležitá na zamedzenie rozlomenia spojky.</p> <p>4. Na skrutku (129) naneste LockTite. Namontujte plochú podložku (156) a skrutku. Úťahovací moment do 17 librostôp (22,6 N·m).</p>
<p><b>Slovenščina</b></p>			
<p><b>Namestitev</b></p> <p>1. Namestite ohišje sklopke (125) s štirimi vijaki (71) in varovalnimi podložkami (70). Privijte do zateznega momenta 22,6 N·m.</p>	<p>2. Namestite distančnik (141).</p>	<p><b>Pozor:</b> Sklopka mora biti pravilno usmerjena, da se ne poškoduje.</p> <p>3. Sklopko (34b) namestite tako, da bo ploska stran zunaj.</p>	<p><b>Pozor:</b> Podložka mora biti prave velikosti, da se sklopka ne razleti.</p> <p>4. Na vijak (129) nanesite Loctite. Namestite podložko (156) in vijak. Privijte do zateznega momenta 22,6 N·m.</p>
<p><b>Română</b></p>			
<p><b>Montare</b></p> <p>1. Montați carcasa ambreiajului (125) cu cele patru șuruburi (71) și șaibele de siguranță (70). Strângeți la 17 ft-lb (22,6 N·m).</p>	<p>2. Montați distanțierul (141).</p>	<p><b>Atenție:</b> Orientarea corectă a ambreiajului este esențială pentru evitarea distrugerii acestuia.</p> <p>3. Montați ambreiajul (34b) cu partea plată spre exterior.</p>	<p><b>Atenție:</b> Utilizarea unor șaibe de dimensiune corectă este esențială pentru prevenirea dezamblării ambreiajului.</p> <p>4. Aplicați LockTite pe șurubul (129). Montați șaiba plată (156) și șurubul. Strângeți la 17 ft-lb (22,6 N·m).</p>
<p><b>Български</b></p>			
<p><b>Монтаж</b></p> <p>1. Монтирайте картера на съединителя (125) с четирите болта (71) и законтрящите шайби (70). Затегнете ги с въртящ момент 17 фунтфута (22,6 Nm).</p>	<p>2. Монтирайте дистанционния елемент (141).</p>	<p><b>Внимание:</b> Ориентацията на съединителя е критична, за да се избегне счупването му.</p> <p>3. Монтирайте съединителя (34b) с плоската страна навън.</p>	<p><b>Внимание:</b> Големината на шайбата е критична, за да се предпази съединителя от излитане навън.</p> <p>4. Намажете болта (129) с лепило Loctite. Монтирайте плоската шайба (156) и болта. Затегнете ги с въртящ момент 17 фунтфута (22,6 Nm).</p>

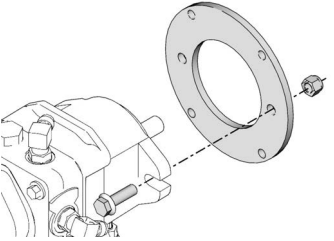
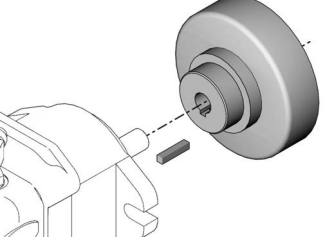
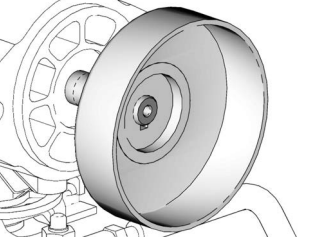
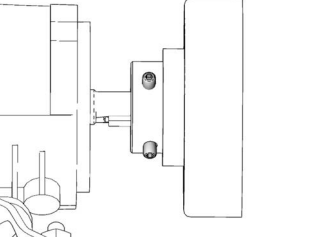
 <p>ti11167a</p>	 <p>ti11164a</p>	 <p>ti11166a</p>	 <p>ti11168a</p>
<b>Česky</b>			
<p>5. Otvory v desce spojky dejte přesně proti výřezům v čerpadlu. Upevněte desku spojky na čerpadlo pomocí dvou šroubů a matic.</p>	<p>6. Nasuňte pero na hřídel čerpadla. Dejte skříň odstředivé spojky do správné polohy vůči hřídeli spojky s perem.</p>	<p>7. Vytáhněte hřídel čerpadla minimálně 1/8 palce nad povrch skříně spojky.</p>	<p>8. Naneste Locktite na dva stavěcí šrouby. Zasuňte a dotáhněte stavěcí šrouby.</p>
<b>Slovenčina</b>			
<p>5. Otvory na kotúči spojky zarovnajte so zárezmi v čerpadle. Kotúč spojky namontujte na čerpadlo pomocou dvoch skrutiek a matic.</p>	<p>6. Na hriadeľ čerpadla zasuňte klin. Odstredivú skriňu spojky zarovnajte na hriadeľ čerpadla a klin.</p>	<p>7. Hriadeľ čerpadla vytiahnite minimálne o 1/8 palca nad povrch skrine spojky.</p>	<p>8. Na dve nastavovacie skrutky naneste LockTite. Zasuňte a utiahnite nastavovacie skrutky.</p>
<b>Slovenščina</b>			
<p>5. Poravnajte odprtine na lameli sklopke z utori v črpalki. Lamelo sklopke z dvema vijakoma in maticama namestite na črpalko.</p>	<p>6. Vstavite zatič v gred črpalke. Ohišje centrifugalne sklopke namestite na gred črpalke in zatič.</p>	<p>7. Gred črpalke naj sega preko površine ohišja sklopke najmanj 0,3 cm.</p>	<p>8. Na nastavna vijaka nanesite Locktite. Vstavite in privijte nastavna vijaka.</p>
<b>Română</b>			
<p>5. Aliniați orificiile de pe placa ambreiajului cu fantele din pompă. Montați placa ambreiajului pe pompă folosind cele două șuruburi și piulițe.</p>	<p>6. Introduceți cheia pe axul pompei. Aliniați carcasa ambreiajului centrifugal pe axul și cheia pompei.</p>	<p>7. Extindeți axul pompei cu cel puțin 3 mm peste suprafața carcasei ambreiajului.</p>	<p>8. Aplicați Locktite pe cele două șuruburi de fixare. Introduceți și strângeți șuruburile de fixare.</p>
<b>Български</b>			
<p>5. Центрирайте отворите на триещия диск на съединителя със радиалните прорези в помпата. Монтирайте триещия диск на съединителя към помпата с два болта и гайки.</p>	<p>6. Въмъкнете шпонката във вала на помпата. Центрирайте картера на центробежния съединител върху вала на помпата и шпонката.</p>	<p>7. Оставете помпения вал извън картера на съединителя с минимум 1/8 инча (3 mm).</p>	<p>8. Намажете двата регулиращи болта с лепило Loctite. Поставете и затегнете регулиращите болтове.</p>

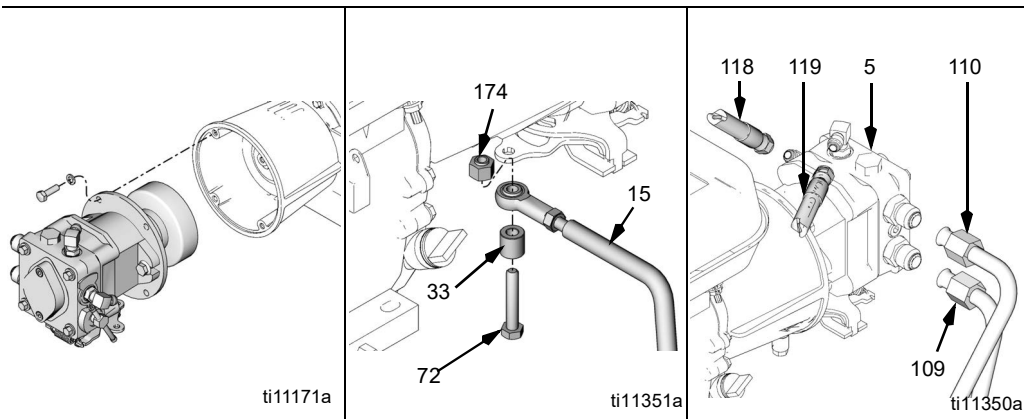

<b>Česky</b>		
9. Zasuňte skříň čerpadla do skříně spojky návratem mechanismu neutrálu směrem dolů. Zajistěte čtyřmi šrouby. Dotáhněte momentem 17 ft-lb (22,6 N-m).	10. Namontujte šroub (72) s distančním kusem (33) do ovládacího ramena (15) pomocí matice (174).	11. Připojte hydraulická potrubí (109, 110) a hadice (118, 119) k čerpadlu (5).
<b>Slovenčina</b>		
9. Skriňo čerpadla zasuňte do skrine spojky s návratom na neutrálny mechanizmus dole. Zaisťte ju pomocou štyroch skrutiek. Uťahovací moment 17 librostôp (22,6 N-m).	10. Skrutku s hlavou (72) a rozpičku (33) namontujte do priečného ramena nápravy (15) pomocou matice (174).	11. Pripojte hydraulické potrubia (109, 110) a hadice (118, 119) k čerpadlu (5).
<b>Slovenščina</b>		
9. Ohišje črpalke vstavite v ohišje sklopke s sproščenim mehanizmom za povrnitev v nevtralni položaj. Pričvrstite s štirimi vijaki. Privijte do zateznega momenta 22,6 N-m.	10. Na krmilno ročico (15) namestite pokrivni vijak (72) in distančnik (33) z matico (174).	11. Na črpalčko (5) priklopite hidravlična voda (109, 110) in cevi (118, 119).
<b>Română</b>		
9. Introduceți carcasa pompei în carcasa ambreiajului cu mecanismul de revenire la punctul mort în jos. Fixați-o cu patru șuruburi. Strângeți la 17 ft-lb (22,6 N-m).	10. Montați șurubul cu cap (72) și distanțierul (33) pe pârghia de comandă (15) cu piulița (174).	11. Conectați conductele hidraulice (109, 110) și furtunurile hidraulice (118, 119) la pompă (5).
<b>Български</b>		
9. Въмъкнете кожуха на помпата в картера на съединителя с връщане към неутрална позиция надолу. Закрепете го с четири болта. Затегнете ги с въртящ момент 17 фунтфута (22,6 Nm).	10. Поставете болта (72) и шайбата (33) в лоста за управление (15) с гайката (174).	11. Свържете хидравличните проводни (109, 110) и маркучите (118, 119) към помпата (5).

# Díly / Súčasti / Deli / Componente / Части

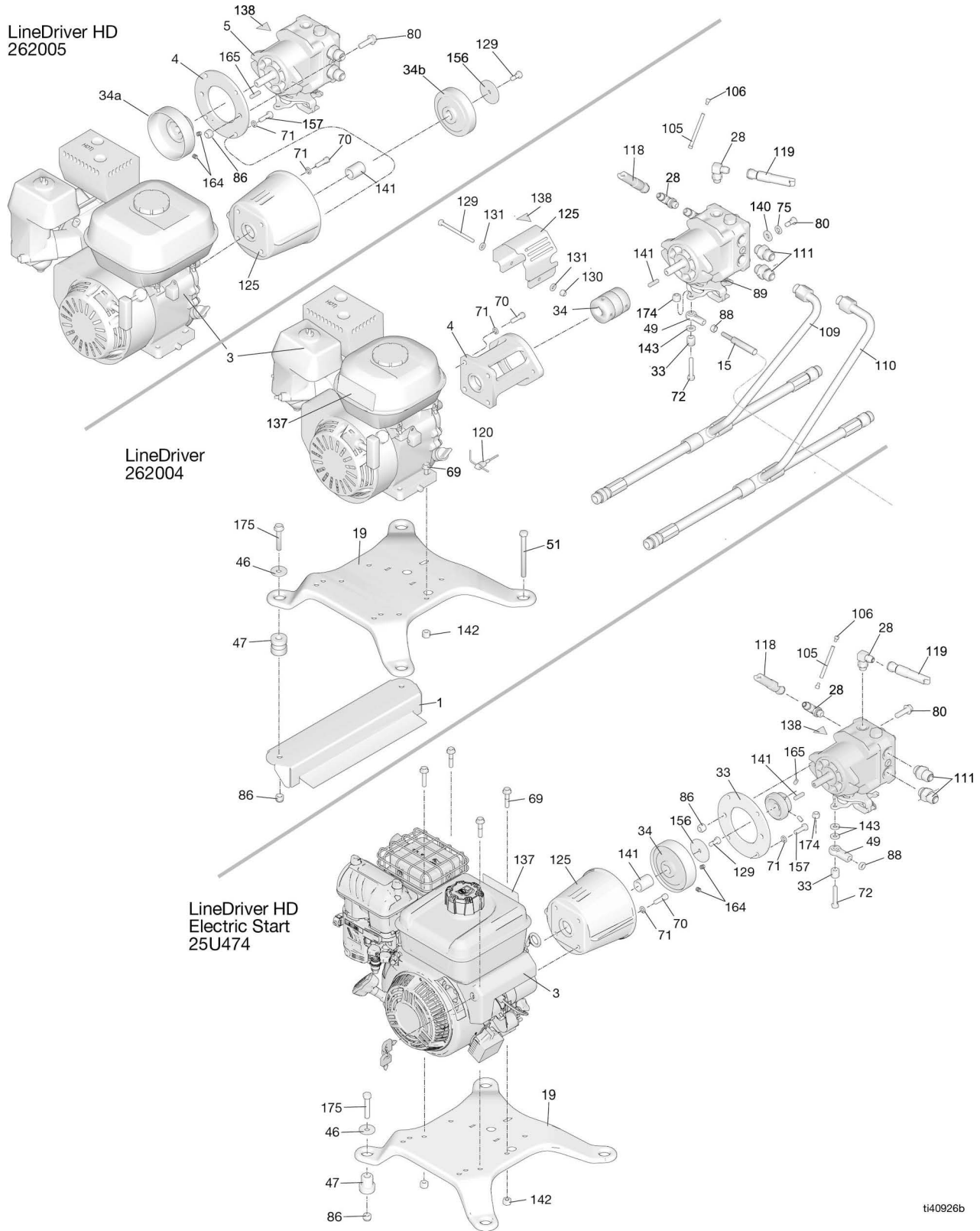

ti40926b

## Parts List - LineDriver (262004), LineDriver HD (262005), LineDriver HD Electric Start (25U474)

Ref	Part	Description	Qty	Ref	Part	Description	Qty
1		FRAME (page 49)		88	103746	NUT	2
3		ENGINE, gas		89	129636	SPRING, neutral return	1
	114530	160 cc, (262004)	1	105	15R309	ROD, standoff, 1/4 OD x 2.75 in.lg	1
	116080	200 cc, (262005)	1	106	111006	SCREW, cap	2
	25P295	160 cc, (25P355), China only	1	109	278673	HOSE, hydraulic	1
	25P296	200 cc, (25P356), China only	1	110	278672	HOSE, hydraulic	1
	25U429	200 cc, (25U474)	1	111	116966	FITTING, straight, hydraulic	2
4		BRACKET, mounting, hydraulic pump		118	198954	HOSE, hydraulic	1
	116873	(262004)	1	119	198955	HOSE, hydraulic	1
	15R044	(262005, 25U474)	1	120	114956	TERMINAL, wire tap, insulated	1
5	247930	PUMP, displacement, variable	1	125	198984	GUARD, coupler (262004)	1
15	24W770	KIT, rod, linkage, includes 49, 88	1	125	15R038	HOUSING, clutch (262005, 25U474)	1
19	15R700	PLATE, mounting, engine	1	129	101530	SCREW, cap (262004)	1
28	116829	FITTING, 90°, w/ adjustable o-ring	2	129	119717	SCREW, cap (262005, 25U474)	1
33	15R354	SPACER, control, speed	1	130	102040	NUT, lock, hex (262004)	1
34	116875	COUPLING, flexible (262004)	1	131	110755	WASHER, plain (262004)	2
34a	247631	CLUTCH, centrifugal (262005, 25U474), includes 34a, 34b, 129, 141, 156, 164	1	137▲	194126	LABEL, Warning	1
				138▲	290228	LABEL, Warning	1
34b	247631	CLUTCH, centrifugal (262005, 25U474), includes 34a, 34b, 129, 141, 156, 164	1	140	100023	WASHER, flat (262004)	2
				141	117222	KEY, square (262004)	1
				141	15R040	SPACER, clutch (262005, 25U474)	1
				142	110838	NUT, lock	4
46	108851	WASHER, plain	4	143	100527	WASHER, wrought	2
47	119695	DAMPENER, motor mount	4	156	15R039	WASHER (262005, 25U474)	1
49		BALL, joint, rod end	2	157	100184	SCREW, cap, hex hd (262005, 25U474)	4
51	113743	SCREW, cap flang hd	2				
69	110837	SCREW, flange, hex	4	164	121299	SCREW, set, soc hd (262005, 25U474)	2
70	109031	SCREW, cap, sch	4				
71		WASHER, lock		165	117222	KEY, square (262005, 25U474)	1
	100214	(262004)	4	174	111040	NUT, lock	1
	100214	(262005, 25U474)	8	175	111803	SCREW, cap, hex hd	2
72	802127	SCREW, CAP hex hd	4				
75	100133	WASHER, lock (262004)	2				
80		SCREW, cap, flange hd					
	100014	(262004)	2				
	111193	(262005, 25U474)	2				
86		NUT, lock					
	101566	(262004)	4				
	101566	(262005, 25U474)	6				

▲ Replacement safety labels, tags, and cards are available at no cost.

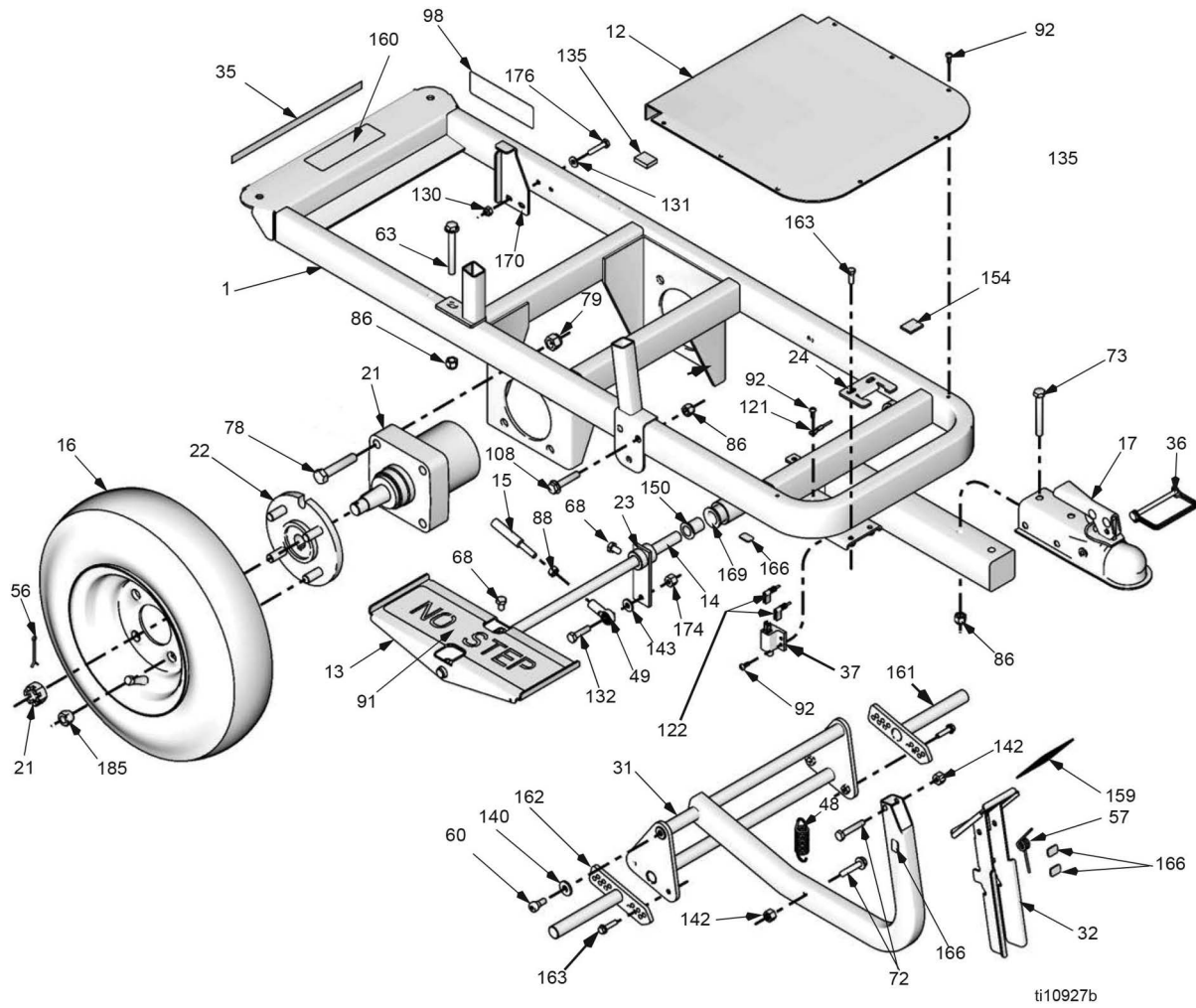



## Parts List - LineDriver (262004), LineDriver HD (262005), LineDriver HD Electric Start (25U474)

Ref	Part	Description	Qty	Ref	Part	Description	Qty
1	289342	FRAME, LineDriver, painted	1	91	121234	PAD, non-slip, pedal	2
12	198771	PLATE, floor	1	92	110037	SCREW, mach, torx pan hd	11
13	289344	PEDAL, foot, painted	2	98	198920	LABEL	1
14	15R794	SHAFT, foot pedal	1	108	116780	SCREW, hex, hd, flanged	2
15	24W770	KIT, rod, linkage, includes 49, 88	1	121	198975	WIRE, ground	1
16		WHEEL, pneumatic, assembly		122	198976	WIRE, switch, brake	1
	245340	(262004) 1 Tire	2	130		NUT, lock, hex	
	249083	(262005, 25U474) 2 Tires	1		102040	(262004)	3
17	116889	COUPLER, ball	1		102040	(262005, 25U474)	2
21	116814	MOTOR, wheel	2	131	110755	WASHER, plain (262004)	2
22	24J889	HUB, wheel, 4 bolt	2	131	110755	WASHER, plain (262005, 25U474)	2
23	247901	PLATE, linkage, weldment	1	132	100521	SCREW, cap hex hd	1
24	15R068	LATCH, brake	1	140		WASHER, flat	
31	247571	BRACKET, brake	1		100023	(262004)	2
32	247572	PEDAL, foot brake	1		100023	(262005, 25U474)	2
35	290159	LABEL, reflective	1	142	110838	NUT, lock	2
36	113696	PIN, ball coupler	1	143	100527	WASHER, plain	1
37	121281	SWITCH, plunger	1	150	116887	BEARING, flanged, bronze	2
48	15R123	SPRING	1	154	187797	SPACER, duct	1
49		BALL, joint, rod end	2	159	15R409	PAD, non-slip, brake	1
56	100104	PIN, cotter	2	160	15R406	LABEL, LineDriver, ProStart (262005)	1
57	15R122	SPRING	1		17W802	LABEL, LineDriver, Electric Start (25U474)	1
60	121256	SCREW, shoulder, socket head	2				
63	116935	SCREW, cap, flnghd	2	161	247617	BRAKE, adjustable	1
68	121280	SCREW, cap, hex hd	6	162	247618	BRAKE, adjustable	1
72	802127	SCREW, CAP hex hd	2	163	15R472	SCREW, cap, hexhd	6
73	115348	SCREW, cap, 3/8-16 hex head	2	166	15R608	SPACER	5
78	114766	BOLT, cap hex head	8	169	15R872	INSERT, bearing, flange	2
79	801020	NUT, lock,hex	8	170	15R733	BRACKET, reverse	1
86		NUT, lock		174	111040	NUT, lock, insert, nylon, 5/16	2
	101566	(262004)	6	176	114988	SCREW, cap hex hd	1
	101566	(262005, 25U474)	6	185	125481	NUT, wheel	8
88		NUT	2				

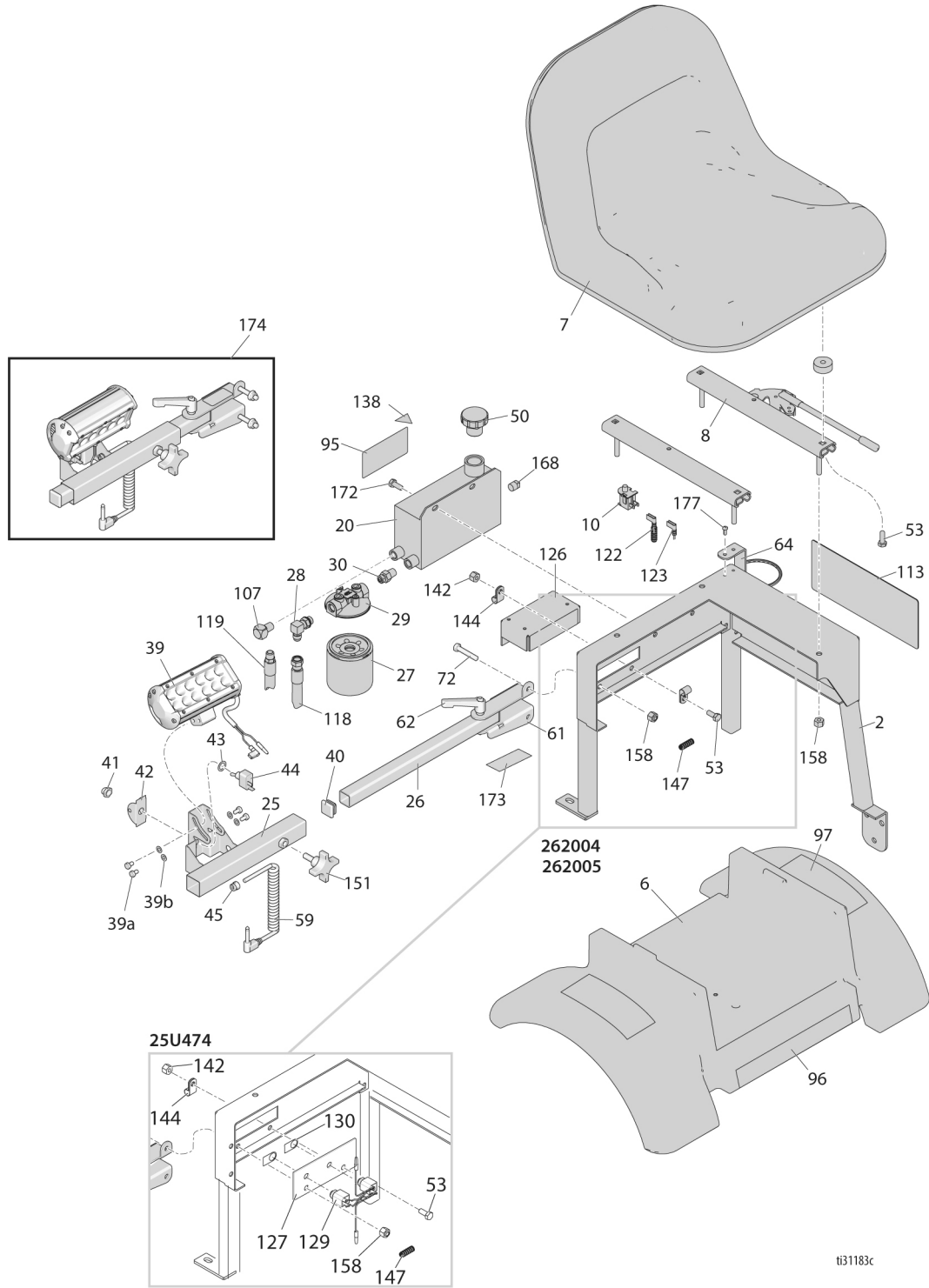

t31183c

## Parts List - LineDriver (262004), LineDriver HD (262005), LineDriver HD Electric Start (25U474)

Ref	Part	Description	Qty	Ref	Part	Description	Qty
2	289343	CARRIAGE, seat, linedriver, painted	1	118	198954	HOSE, hydraulic	1
6	198713	FENDER, linedriver	1	119	198955	HOSE, hydraulic	1
7	245341	KIT, repair, seat, includes 8, 10, 158	1	122	198976	WIRE, switch, brake	1
8	17U007	RAIL, seat, 6-inch travel	1	123	198977	WIRE, switch, seat	1
10	116833	SWITCH, safety, seat	1	126		REGULATOR, board, battery (Honda)	1
20	121233	RESERVOIR, hydraulic	1		245421	Halogen light	
25	17R099	BRACKET, light	1		24Z968	LED light	
26	15R064	SUPPORT, light	1	127	25U477	BRACKET, accessory, power (25U474)	1
27	245342	FILTER, oil	1	128	198958	LABEL, Instruction	1
28	116829	FITTING, 90°, w/ adjustable o-ring	1	129	25U475	HARNESS, wire (25U474)	1
29	116828	HOUSING, oil filter	1	130	16P138	LABEL, energy source (25U474)	2
30	116837	FITTING, straight, o-ring	1	137▲	194126	LABEL, Warning	1
39	17R098	LIGHT, LED, includes 39a, 39b	1	138▲	15K616	LABEL, Warning	1
39a		M6x1.0x10mm cap screw	4	142	110838	NUT, lock	2
39b		M6 flat washer	4	144	108868	CLAMP, wire	2
40	116895	CAP, tube, square	2	147	198586	CONDUIT, corrugated	2
41	195428	BOOT, toggle	1	151	111145	KNOB, pronged	1
42	107255	GUARD, switch	1	158	110996	NUT, flange hd	6
43	105658	RING, locking	1	172	110963	SCREW, cap, flange hd	2
44	105679	SWITCH, toggle	1	173	15T112	LABEL, LineDriver light adjust	1
45	114425	BUSHING, strain relief	1	174	247896	KIT, repair, LineDriver light, includes 25, 26, 39, 39a, 39b, 40, 41, 42, 43, 44, 45, 59, 61, 62, 72, 151, 173	1
50	15H525	CAP, breather, filler	1				
53	101344	SCREW, cap, hex hd	2	177	110037	SCREW, mach, slot, hex wash hd	2
59	15R308	CORD, power, linedriver	1	192	17R101	KIT, accy, light, LED, includes 25, 39, 39a, 39b, 41, 42, 43, 44, 45, 59, 151	1
61	15R063	BRACKET, light	1				
62	15R864	KNOB	1				
64	247544	HOLDER, bottle	1				
72	802127	SCREW, cap, hex hd	2				
95	198921	LABEL, Instruction	1				
96	15T120	LABEL, Instruction	1				
97▲	198918	LABEL, Warning	2				
107	100840	FITTING, elbow, street	1				
113		LABEL, LineDriver HD, front					
	15R404	(262004)	2				
	15R405	(262005, 25U474)	2				

▲ Replacement safety labels, tags, and cards are available at no cost.

**Schéma zapojení bezpečnostního blokování / Schéma zapojenia bezpečnostného blokovania / Shema električne povezave varnostne zapore / Diagrama de cablare a sistemului de siguranță / Кабелна схема за осигурителната блокировка**

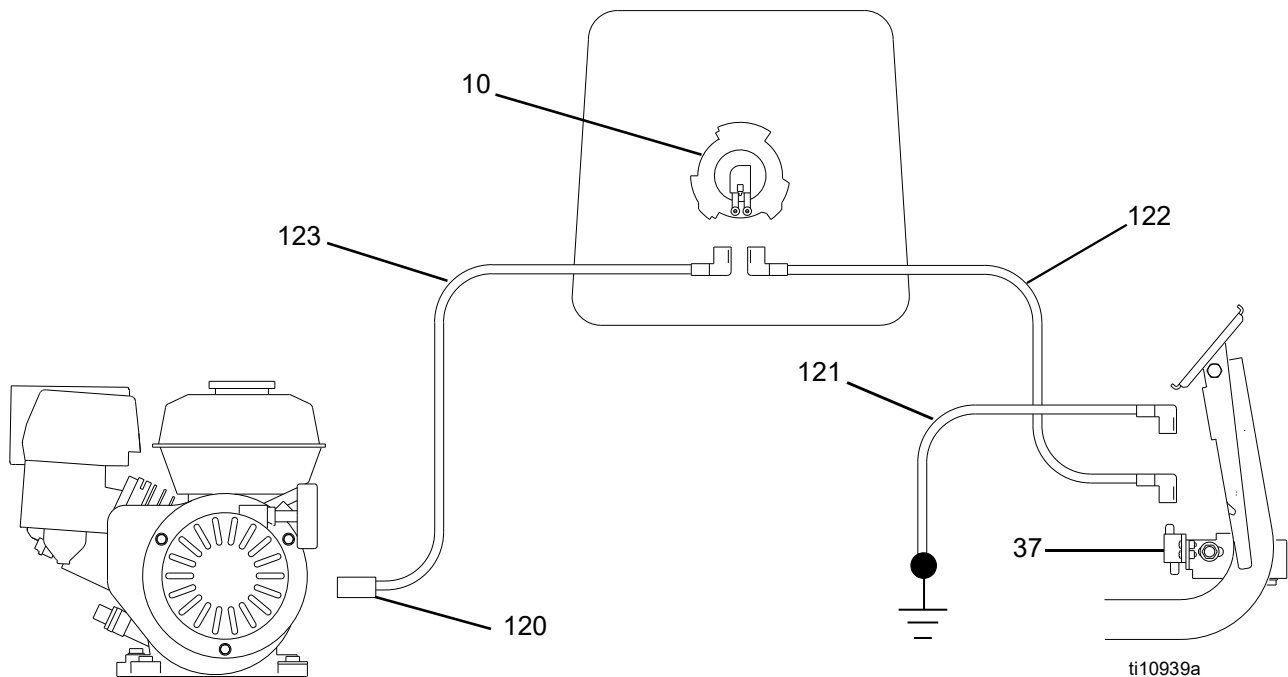

**Údržba / Údržba / Vzdrževanje / Întreținere / Поддръжка**

Česky

Interval	Opatření
DENNĚ	Zkontrolujte stav oleje v motoru a dle potřeby doplňte.
	Zkontrolujte stav hydraulické kapaliny a dle potřeby doplňte.
	Zkontrolujte stav paliva v nádrži a doplňte.
PO PRVNÍCH 20 HODINÁCH PROVOZU	Vypusťte motorový olej a nalijte nový olej. Správná viskozita oleje je uvedena v návodu k motoru.
TÝDNĚ	Demontujte kryt vzduchového filtru na motoru a vyčistěte nebo vyměňte filtrační vložku. Při používání v silně zaprášeném prostředí filtr kontrolujte a dle potřeby vyměňte denně. Náhradní filtrační vložky zakoupíte u místního prodejce.
PO 100 HODINÁCH PROVOZU	Vyměňte motorový olej. Správná viskozita oleje je uvedena v návodu k motoru.
ROČNĚ NEBO PO 500 HODINÁCH PROVOZU	Vyměňte hydraulický olej a vložku filtru. Použijte syntetický olej Mobil 1 (15W-50) a filtr Graco 245342. Postup výměny hydraulického oleje: 1. Demontujte filtr a nechte vytéct obsah nádrže otvorem v držáku filtru. 2. Namontujte nový filtr. Olejovou nádrž naplňte po horní okraj přepážky olejem Mobil 1 (15W-50). 3. Otevřete uvolnění kol. Nastartujte motor a nechte jej 3 minuty běžet při nízkých otáčkách. 4. Zavřete uvolnění kol. Zkontrolujte stav oleje a doplňte po horní okraj přepážky.
ZAPALOVACÍ SVÍČKA	Používejte zapalovací svíčku BPR6ES (NGK) nebo W20EPR-U (NIPPONDENSO). Odtrh elektrod svíčky 0,028 až 0,031 palce. (0,7 až 0,8 mm).

## Slovenčina

Interval	Činnosť
DENNE	Skontrolujte hladinu oleja motora a doplňte podľa potreby.
	Skontrolujte hladinu hydraulického oleja a doplňte podľa potreby.
	Skontrolujte a naplňte benzínovú nádrž.
PO PRVÝCH 20 HODINÁCH PREVÁDZKY	Vypustite motorový olej a naplňte čistým olejom. Správnu viskozitu oleja nájdete v príručke vlastníka motora.
TÝŽDENNE	Snímate kryt vzduchového filtra motora a vyčistíte alebo vymeníte vložku. Ak stroj pracuje v neobvykle prašnom prostredí; kontrolujte filter denne a ak je to potrebné, vymeníte ho. Náhradné vložky si môžete zakúpiť u svojho miestneho predajcu.
KAŽDÝCH 100 HODÍN PREVÁDZKY	Vymeníte motorový olej. Správnu viskozitu oleja nájdete v príručke vlastníka motora.
ROČNE ALEBO 500 HODÍN	Vymeníte hydraulický olej a filtračnú vložku. Použite syntetický olej Mobil 1 (15W-50) a filter Graco 245342. Postup pri výmene hydraulického oleja: 1. Odnímate filter a umožníte vypustenie nádrže na olej zo dna filtra. 2. Namontujte nový filter. Nádrž na olej naplňte po vrch priehradky olejom Mobil 1 (15W-50). 3. Otvorte uvoľnenie poháňaného kolesa. Naštartujte motor a 3 minúty ho udržiavajte na nízkych ot./min. 4. Zatvorte uvoľnenie poháňaného kolesa. Skontrolujte hladinu oleja a naplnenie po vrch priehradky.
ZAPALOVACIA SVIEČKA	Používajte sviečku BPR6ES (NGK) alebo W20EPR-U (NIPPONDENSO). Nastavte vzdialenosť kontaktov sviečky na 0,028 až 0,031 palcov (0,7 až 0,8 mm).

## Slovenščina

Interval	Ukrep
DNEVNO	Preverite raven motornega olja in po potrebi dolijte.
	Preverite raven hidravličnega olja in po potrebi dolijte.
	Preverite in napolnite posodo za gorivo.
PO PRVIH 20-IH URAH DELOVANJA:	Izpustite motorno olje in nalijte čistega. Za pravo viskoznost olja glejte ustrezen priročnik o uporabi motorja.
TEDENSKO	Odstranite pokrov zračnega filtra motorja in očistite ali zamenjajte element. Pri delovanju v izredno prašnem okolju: filter vsak dan preglejte in ga po potrebi zamenjajte. Nadomestne dele prodaja lokalni prodajalec.
VSAKIH 100 UR DELOVANJA	Zamenjajte motorno olje. Za pravo viskoznost olja glejte ustrezen priročnik o uporabi motorja.
LETNO ALI NA 500 UR	Zamenjajte hidravlično olje in filter. Uporabite sintetično olje Mobil 1 (15W-50) in filter Graco 245342. Postopek zamenjave hidravličnega olja: 1. Odstranite filter in pustite, da se oljni rezervoar izprazni skozi odprtino za namestitev filtra. 2. Namestite nov filter. Oljni rezervoar napolnite do vrha prestrezne ploščice z oljem Mobil 1 (15W-50). 3. Odprite vzvod za sprostitev pogonskih koles. Zaženite motor in pustite, da 3 minute teče pri nizkih vrtljajih. 4. Zaprite vzvod za sprostitev pogonskih koles. Preverite raven olja in dolijte do vrha prestrezne ploščice.
VŽIGALNA SVIEČKA	Uporabite svečke BPR6ES (NGK) ali W20EPR-U (NIPPONDENSO). Nastavite razmak med elektrodama svečke na 0,7 do 0,8 mm (0,028 do 0,031 palca).

## Română

Interval	Acțiune
ZILNIC	Verificați nivelul uleiului de motor și completați dacă este necesar.
	Verificați nivelul uleiului hidraulic și completați dacă este necesar.
	Verificați și umpleți rezervorul de combustibil.
DUPĂ PRIMELE 20 DE ORE DE FUNCȚIONARE	Scurgeți uleiul din motor și umpleți-l cu ulei curat. Consultați manualul de utilizare a motorului pentru a stabili gradul corect de vâscozitate a uleiului.
SĂPTĂMÂNAL	Demontați capacul filtrului de aer al motorului și curățați sau înlocuiți elementul. Dacă utilizați echipamentul într-un mediu deosebit de prăfos, verificați zilnic filtrul și înlocuiți-l dacă este necesar. Puteți achiziționa elemente de rezervă de la reprezentantul local.
LA FIECARE 100 DE ORE DE FUNCȚIONARE	Schimbați uleiul de motor. Consultați manualul de utilizare a motorului pentru a stabili gradul corect de vâscozitate a uleiului.
ANUAL SAU LA 500 DE ORE	Înlocuiți uleiul hidraulic și elementul filtrului. Folosiți ulei sintetic Mobil 1 (15W-50) și filtru Graco 245342. Procedura de înlocuire a uleiului hidraulic: 1. Demontați filtrul și lăsați uleiul din rezervor să se scurgă prin orificiul filtrului. 2. Montați un filtru nou. Umpleți rezervorul de ulei până la partea superioară a marajului cu Mobil 1 (15W-50). 3. Deschideți cuplajul roții motoare. Porniți motorul și lăsați-l să funcționeze la turație redusă timp de 3 minute. 4. Închideți cuplajul roții motoare. Verificați nivelul uleiului și completați până la partea superioară a marajului.
BUJIE	Folosiți o bujie BPR6ES (NGK) sau W20EPR-U (NIPPONDENSO). Distanța electrodului trebuie să fie cuprinsă între 0,028 și 0,031 inci (între 0,7 și 0,8 mm).

## Български

Интервал	Дейност
ЕЖЕДНЕВНО	Проверявайте нивото на маслото на двигателя и доливайте, ако е необходимо.
	Проверявайте нивото на хидравличното масло и доливайте, ако е необходимо.
	Проверявайте и допъливайте резервоара за бензин.
СЛЕД ПЪРВИТЕ 20 ЧАСА ЕКСПЛОАТАЦИЯ	Източете двигателното масло и напълнете с ново. Направете справка в ръководството на собственика на двигателя за правилния вискозитет на маслото.
ЕЖЕСЕДМИЧНО	Свалете капака на въздушния филтър на двигателя и почистете или сменете филтърния елемент. Ако се работи в прекомерно запрашена среда: ежедневно да се проверява и сменя филтъра при необходимост. Елементите за смяна могат да бъдат закупени от Вашия местен търговец.
НА ВСЕКИ 100 ЧАСА РАБОТА	Сменяйте маслото на двигателя. Направете справка в ръководството на собственика на двигателя за правилния вискозитет на маслото.
ЕЖЕГОДНО ИЛИ ПРИ ДОСТИГАНЕ НА 500 ЧАСА ЕКСПЛОАТАЦИЯ:	Сменете хидравличното масло и филтърния елемент. Използвайте синтетично масло Mobil 1 (15W-50) и филтър Graco 245342. Процедура за смяна на хидравличното масло: 1. Свалете филтъра и оставете масления резервоар да се източи откъм филтърата основа. 2. Монтирайте новия филтър. Напълнете масления резервоар до върха на маслоотражателя с масло с Mobil 1 (15W-50). 3. Развийте устройството за освобождаване на задвижващите колела. Стартирайте двигателя и работете при ниски обороти осоло 3 минути. 4. Затегнете устройството за освобождаване на задвижващите колела. Проверете нивото на маслото и го повишете до върха на маслоотражателя.
ЗАПАЛИТЕЛНА СВЕЦ	Използвайте свец BPR6ES (NGK) или W20EPR-U (NIPPONDENSO). Междената между електродите е от 0,028 до 0,031 инча (от 0,7 до 0,8 mm).

# Recyklace a likvidace / Recyklácia a likvidácia / Recikliranje in odlaganje odpadkov / Reciclarea și eliminarea / Рециклиране и изхвърляне

## Likvidace nabíjecího akumulátoru / Likvidácia nabíjateľnej batérie / Odlaganje akumulátorja med odpadke / Eliminarea bateriei reîncărcabile / Изхвърляне на зареждащата се акумулаторна батерия

Akumulátory nevhazujte do směsného komunálního odpadu. Recyklujte akumulátory podle místních předpisů. V USA a Kanadě volejte 1-800-822-8837 a vyhledejte nejbližší recyklační stanici, nebo přejděte na web [www.call2recycle.org](http://www.call2recycle.org).

Neumiestňujte batérie do odpadu. Batérie recyklujte v súlade s miestnymi predpismi. V USA a Kanade volajte na číslo 1-800-822-8837 na nájdenie recyklačného strediska alebo prejdite na webovú lokalitu [www.call2recycle.org](http://www.call2recycle.org).

Akumulátorjev ni dovoljeno odložiti med običajne odpadke. Akumulatorje reciklirajte v skladu z lokalnimi predpisi. Za zbirne center v ZDA in Kanadi pokličite 1-800-822-8837 ali odprite [www.call2recycle.org](http://www.call2recycle.org).

Nu aruncați bateriile la gunoi. Reciclați bateriile conform reglementărilor locale. În SUA și Canada, sunați la 1-800-822-8837 pentru a afla unde se găsesc locațiile de reciclare sau vizitați pagina web [www.call2recycle.org](http://www.call2recycle.org).

Не изхвърляйте акумулаторните батерии при битовите отпадъци. Рециклирайте батериите в съответствие с местните разпоредби. За САЩ и Канада се обадете на тел. 1-800-822-8837, за да намерите местата за рециклиране или посетете [www.call2recycle.org](http://www.call2recycle.org).

## Konce životnosti produktu / Koniec životnosti výrobku / Konec tehnične življenjske dobe proizvoda / Expirarea duratei de viață a produsului / Край на експлоатационния живот на продукта

Na konci užitečné životnosti produktu jej recyklujte správným způsobem.

Na konci užitočnej životnosti výrobku ho recyklujte zodpovedným spôsobom.

Proizvod reciklirajte na odgovoren način, ko se izteče njegova tehnična življenjska doba.

La sfârșitul duratei de viață utilă a produsului, reciclați-l în mod responsabil.

В края на полезния живот на даден продукт го рециклирайте по отговорен начин.

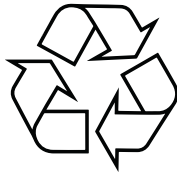

## Technická data

<b>Hydraulický tlak</b>	2700 psi (186 bar)
<b>Objem hydraulické soustavy</b>	2 quarts (1,9 litru)
<b>Motor</b>	
<b>LineDriver</b>	Honda GX 160 cc
<b>LineDriver HD</b>	Honda GX 200 cc
<b>LineDriver HD Electric Start</b>	Vanguard 200 cc
<b>Výkon alternátoru na motoru</b>	70W

## Rozměry

<b>LineDriver</b>	
Hmotnost	265 lb (120 kg)
Výška	47 palců (119 cm)
Šířka	29 palců (66 cm)
Délka	58 palců (147 cm)
<b>LineDriver HD</b>	
Hmotnost	275 lb (125 kg)
Výška	47 palců (119 cm)
Šířka	29 palců (74 cm)
Délka	58 palců (147 cm)
<b>LineDriver HD Electric Start</b>	
Hmotnost	285 lb (131.5 kg)
Výška	47 palců (119 cm)
Šířka	29 palců (74 cm)
Délka	58 palců (147 cm)

## Hladiny hluku

<b>LineDriver* (provozní rozsah)</b>	
Akustický tlak	94 - 99 dB(A)
Akustický výkon	79 - 83 dB(A)
<b>LineDriver HD* (provozní rozsah)</b>	
Akustický tlak	94 - 102 dB(A)
Akustický výkon	79 - 86 dB(A)
<b>LineDriver HD Electric Start* (provozní rozsah)</b>	
Akustický tlak	74 - 84 dB(A)
Akustický výkon	90 - 99 dB(A)

\* Měřeno ve vzdálenosti 3,1 stopy (1 metr) dle ISO 3744.

## Hladina vibrací

<b>LineDriver† (připojen k LineLazer IV 3900)</b>	
Levá ruka	0,3 m/s <sup>2</sup>
Pravá ruka	0,2 m/s <sup>2</sup>
<b>LineDriver HD† (připojen k LineLazer IV 200HS)</b>	
Levá ruka	0,5 m/s <sup>2</sup>
Pravá ruka	0,4 m/s <sup>2</sup>
<b>LineDriver HD Electric Start† (připojen k LineLazer IV 200HS)</b>	
Levá ruka	0,5 m/s <sup>2</sup>
Pravá ruka	0,4 m/s <sup>2</sup>

† Vibrace měřeny dle ISO 5349 při 8hodinové pracovní směně A(8)

LineDriver a LineDriver HD: Vibrace na sedadle a pedálech (dle EN1032) < 0.5 m/s<sup>2</sup>



## Technické údaje

<b>Hydraulický tlak</b>	2700 psi (186 bar)
<b>Kapacita hydraulického systému</b>	2 kvarty (1,9 litra)
<b>Motor</b>	
<b>LineDriver</b>	Honda GX 160 cm <sup>3</sup>
<b>LineDriver HD</b>	Honda GX 200 cm <sup>3</sup>
<b>LineDriver HD Electric Start</b>	Vanguard 200 cc
<b>Výkon generátora motora</b>	70W

## Rozmery

<b>LineDriver</b>	
Hmotnosť	265 libier (120 kg)
Výška	47 palcov (119 cm)
Šírka	29 palcov (66 cm)
Dážka	58 palcov (147 cm)
<b>LineDriver HD</b>	
Hmotnosť	275 libier (125 kg)
Výška	47 palcov (119 cm)
Šírka	29 palcov (74 cm)
Dážka	58 palcov (147 cm)
<b>LineDriver HD Electric Start</b>	
Hmotnosť	280 libier (131.5 kg)
Výška	47 palcov (119 cm)
Šírka	29 palcov (74 cm)
Dážka	58 palcov (147 cm)

## Hladiny zvuku

<b>LineDriver* (prevádzkový rozsah)</b>	
Akustický tlak	94 – 99 dB(A)
Akustický výkon	79 – 83 dB(A)
<b>LineDriver HD* (prevádzkový rozsah)</b>	
Akustický tlak	94 – 102 dB(A)
Akustický výkon	79 – 86 dB(A)
<b>LineDriver HD Electric Start* (prevádzkový rozsah)</b>	
Akustický tlak	74 – 84 dB(A)
Akustický výkon	90 – 99 dB(A)

\* Merané pri 3,1 stopách (1 meter) podľa normy ISO 3744.

## Úroveň vibrácií

<b>LineDriver† (pripojený k zariadeniu LineLazer IV 3900)</b>	
Ľavá ruka	0,3 m/s <sup>2</sup>
Pravá ruka	0,2 m/s <sup>2</sup>
<b>LineDriver HD† (pripojený k zariadeniu LineLazer IV 200HS)</b>	
Ľavá ruka	0,5 m/s <sup>2</sup>
Pravá ruka	0,4 m/s <sup>2</sup>
<b>LineDriver HD Electric Start† (pripojený k zariadeniu LineLazer IV 200HS)</b>	
Ľavá ruka	0,5 m/s <sup>2</sup>
Pravá ruka	0,4 m/s <sup>2</sup>

† Vibrácie merané podľa normy ISO 5349 na základe 8-hodinovej dennej expozície A(8)  
LineDriver a LineDriver HD: Vibrácia na úrovni sedadla a pedálov (podľa EN1032) < 0,5 m/s<sup>2</sup>

## Tehnični podatki

<b>Hidravlični tlak</b>	2700 psi (186 barov)
<b>Zmogljivost hidravličnega sistema</b>	1,9 litra
<b>Motor</b>	
<b>LineDriver</b>	Honda GX 160 cm <sup>3</sup>
<b>LineDriver HD</b>	Honda GX 200 cm <sup>3</sup>
<b>LineDriver HD Electric Start</b>	Vanguard 200 cc
<b>Moč motornega generatorja</b>	70W

## Dimenzije

<b>LineDriver</b>	
Teža	120 kg
Višina	119 cm
Širina	66 cm
Dolžina	147 cm
<b>LineDriver HD</b>	
Teža	125 kg
Višina	119 cm
Širina	74 cm
Dolžina	147 cm
<b>LineDriver HD Electric Start</b>	
Teža	131.5 kg
Višina	119 cm
Širina	74 cm
Dolžina	147 cm

## Ravni hrupa

<b>LineDriver* (območje delovanja)</b>	
Zvočni tlak	94 - 99 dB(A)
Zvočna moč	79 - 83 dB(A)
<b>LineDriver HD* (območje delovanja)</b>	
Zvočni tlak	94 - 102 dB(A)
Zvočna moč	79 - 86 dB(A)
<b>LineDriver HD Electric Start* (območje delovanja)</b>	
Zvočni tlak	74 - 84 dB(A)
Zvočna moč	90 - 99 dB(A)

\* Merjeno pri 1 metru po ISO 3744.

## Raven tresljajev

<b>LineDriver† (priključen na LineLazer IV 3900)</b>	
Leva roka	0,3 m/s <sup>2</sup>
Desna roka	0,2 m/s <sup>2</sup>
<b>LineDriver HD† (priključen na LineLazer IV 200HS)</b>	
Leva roka	0,5 m/s <sup>2</sup>
Desna roka	0,4 m/s <sup>2</sup>
<b>LineDriver HD Electric Start† (priključen na LineLazer IV 200HS)</b>	
Leva roka	0,5 m/s <sup>2</sup>
Desna roka	0,4 m/s <sup>2</sup>

† Tresljaji merjeni po ISO 5349 na osnovi 8-urne dnevne izpostavljenosti A(8)

LineDriver in LineDriver HD: vibracije pri sedežu in pedalih (EN1032) < 0,5 m/s<sup>2</sup>

## Date tehnice

<b>Presiune hidraulică</b>	2700 psi (186 bari)
<b>Capacitate sistem hidraulic</b>	2 quarts (1,9 litri)
<b>Motor</b>	
<b>LineDriver</b>	Honda GX 160 cc
<b>LineDriver HD</b>	Honda GX 200 cc
<b>LineDriver HD Electric Start</b>	Vanguard 200 cc
<b>Putere generator motor</b>	70W

## Dimensiuni

<b>LineDriver</b>	
Greutate	265 lb (120 kg)
Înălțime	47 in. (119 cm)
Lățime	29 in. (66 cm)
Lungime	58 in. (147 cm)
<b>LineDriver HD</b>	
Greutate	275 lb (125 kg)
Înălțime	47 in. (119 cm)
Lățime	29 in. (74 cm)
Lungime	58 in. (147 cm)
<b>LineDriver HD Electric Start</b>	
Greutate	280 lb (131,5 kg)
Înălțime	47 in. (119 cm)
Lățime	29 in. (74 cm)
Lungime	58 in. (147 cm)

## Nivele acustice

<b>LineDriver* (interval de funcționare)</b>	
Presiune acustică	94 - 99 dB(A)
Putere sunet	79 - 83 dB(A)
<b>LineDriver HD* (interval de funcționare)</b>	
Presiune acustică	94 - 102 dB(A)
Putere sunet	79 - 86 dB(A)
<b>LineDriver HD Electric Start* (interval de funcționare)</b>	
Presiune acustică	74 - 84 dB(A)
Putere sunet	90 - 99 dB(A)

\* Măsurată la 3,1 picioare (1 metru) conform ISO 3744.

## Nivel de vibrație

<b>LineDriver† (cuplat la LineLazer IV 3900)</b>	
Mâna stângă	0,3 m/s <sup>2</sup>
Mâna dreaptă	0,2 m/s <sup>2</sup>
<b>LineDriver HD† (cuplat la LineLazer IV 200HS)</b>	
Mâna stângă	0,5 m/s <sup>2</sup>
Mâna dreaptă	0,4 m/s <sup>2</sup>
<b>LineDriver HD Electric Start† (cuplat la LineLazer IV 200HS)</b>	
Mâna stângă	0,5 m/s <sup>2</sup>
Mâna dreaptă	0,4 m/s <sup>2</sup>

† Vibrație măsurată conform ISO 5349 pe baza unei expuneri zilnice de 8 ore A(8)

LineDriver și LineDriver HD: Vibrații la scaun și pedale (EN1032) < 0.5 m/s<sup>2</sup>

## Технически характеристики

Хидравлично налягане	2700 фунта/инча <sup>2</sup> (186 бара)
Вместит на хидравличната система	2 кварта (1,9 литра)
<b>Двигател</b>	
LineDriver	Honda GX 160 cc
LineDriver HD	Honda GX 200 cc
LineDriver HD Electric Start	Vanguard 200 cc
Отдавана мощност двигателя-генератора	70W

## Размери

<b>LineDriver</b>	
Тегло	265 фунта (120 kg)
Височина	47 инча (119 cm)
Широчина	29 инча (66 cm)
Дължина	58 инча (147 cm)
<b>LineDriver HD</b>	
Тегло	275 фунта (125 kg)
Височина	47 инча (119 cm)
Широчина	29 инча (74 cm)
Дължина	58 инча (147 cm)
<b>LineDriver HD Electric Start</b>	
Тегло	280 фунта (131.5 kg)
Височина	47 инча (119 cm)
Широчина	29 инча (74 cm)
Дължина	58 инча (147 cm)

## Нива на звука

<b>LineDriver * (работен диапазон)</b>	
Ниво на звуковото налягане	94 - 99 dB(A)
Звукова мощност	79 - 83 dB(A)
<b>LineDriver HD* (работен диапазон)</b>	
Ниво на звуковото налягане	94 - 102 dB(A)
Звукова мощност	79 - 86 dB(A)
<b>LineDriver HD Electric Start* (работен диапазон)</b>	
Ниво на звуковото налягане	74 - 84 dB(A)
Звукова мощност	90 - 99 dB(A)

\* Измерени на 3,1 фута (1 m) според ISO 3744.

## Ниво на вибрациите

<b>LineDriver<sup>†</sup> (прикачен към маркировъчната машина LineLazer IV 3900)</b>	
За лява ръка	0,3 m/s <sup>2</sup>
За дясна ръка	0,2 m/s <sup>2</sup>
<b>LineDriver HD<sup>†</sup> (прикачен към маркировъчната машина LineLazer IV 200HS)</b>	
За лява ръка	0,5 m/s <sup>2</sup>
За дясна ръка	0,4 m/s <sup>2</sup>
<b>LineDriver HD Electric Start<sup>†</sup> (прикачен към маркировъчната машина LineLazer IV 200HS)</b>	
За лява ръка	0,5 m/s <sup>2</sup>
За дясна ръка	0,4 m/s <sup>2</sup>

<sup>†</sup> Вибрация, измерена според стандарта ISO 5349 при 8 часа дневно излагане A (8)

LineDriver и LineDriver HD: Вибрация на седалката и педалите (EN1032) < 0.5 m/s<sup>2</sup>

# Záruka / Záruka / Garancija / Garanție / Гаранция

Graco warrants all equipment referenced in this document which is manufactured by Graco and bearing its name to be free from defects in material and workmanship on the date of sale to the original purchaser for use. With the exception of any special, extended, or limited warranty published by Graco, Graco will, for a period of twelve months from the date of sale, repair or replace any part of the equipment determined by Graco to be defective. This warranty applies only when the equipment is installed, operated and maintained in accordance with Graco's written recommendations.

This warranty does not cover, and Graco shall not be liable for general wear and tear, or any malfunction, damage or wear caused by faulty installation, misapplication, abrasion, corrosion, inadequate or improper maintenance, negligence, accident, tampering, or substitution of non-Graco component parts. Nor shall Graco be liable for malfunction, damage or wear caused by the incompatibility of Graco equipment with structures, accessories, equipment or materials not supplied by Graco, or the improper design, manufacture, installation, operation or maintenance of structures, accessories, equipment or materials not supplied by Graco.

This warranty is conditioned upon the prepaid return of the equipment claimed to be defective to an authorized Graco distributor for verification of the claimed defect. If the claimed defect is verified, Graco will repair or replace free of charge any defective parts. The equipment will be returned to the original purchaser transportation prepaid. If inspection of the equipment does not disclose any defect in material or workmanship, repairs will be made at a reasonable charge, which charges may include the costs of parts, labor, and transportation.

**THIS WARRANTY IS EXCLUSIVE, AND IS IN LIEU OF ANY OTHER WARRANTIES, EXPRESS OR IMPLIED, INCLUDING BUT NOT LIMITED TO WARRANTY OF MERCHANTABILITY OR WARRANTY OF FITNESS FOR A PARTICULAR PURPOSE.**

Graco's sole obligation and buyer's sole remedy for any breach of warranty shall be as set forth above. The buyer agrees that no other remedy (including, but not limited to, incidental or consequential damages for lost profits, lost sales, injury to person or property, or any other incidental or consequential loss) shall be available. Any action for breach of warranty must be brought within two (2) years of the date of sale.

**GRACO MAKES NO WARRANTY, AND DISCLAIMS ALL IMPLIED WARRANTIES OF MERCHANTABILITY AND FITNESS FOR A PARTICULAR PURPOSE, IN CONNECTION WITH ACCESSORIES, EQUIPMENT, MATERIALS OR COMPONENTS SOLD BUT NOT MANUFACTURED BY GRACO.**

These items sold, but not manufactured by Graco (such as electric motors, switches, hose, etc.), are subject to the warranty, if any, of their manufacturer. Graco will provide purchaser with reasonable assistance in making any claim for breach of these warranties.

In no event will Graco be liable for indirect, incidental, special or consequential damages resulting from Graco supplying equipment hereunder, or the furnishing, performance, or use of any products or other goods sold hereto, whether due to a breach of contract, breach of warranty, the negligence of Graco, or otherwise.

## **PRO ZÁKAZNÍKY FIRMY GRACO, KTEŘÍ HOVOŘÍ ČESKY**

Strany potvrzují, že požadují, aby tento dokument, stejně jako všechny dokumenty, výpovědi a soudní řízení, do nichž vstoupí, které jim jsou předány, nebo vedeny proti nim, nebo se přímo či nepřímo vztahují k této smlouvě, byly vypracovány v angličtině.

## **PRE SLOVENSKÝCH ZÁKAZNÍKOV GRACO**

Strany potvrdzujú, že požiadali, aby tento dokument rovnako ako všetky dokumenty, oznámenia a súdne konania ktoré sa začali, poskytlí alebo stanovili v súvislosti s týmto dokumentom alebo sa ho priamo alebo nepriamo týkajú, boli vyhotovené v anglickom jazyku.

## **ZA SLOVENSKE KUPCE IZDELKOV GRACO**

Stranke potrjujejo svojo zahtevo, da mora biti ta dokument, kot tudi vsi dokumenti, obvestila in zakoniti postopki, ki so vključeni, podani ali vpeljani na podlagi tega ali so neposredno ali posredno povezani s tem, v angleškem jeziku.

## **PENTRU CLIENTII GRACO ROMÂNIA**

Părțile confirmă că au solicitat ca acest document, precum și toate documentele, înștiințările și angajamentele legale asumate, oferite sau instituite aici sau legate direct sau indirect de prezenta să fie redactate în limba engleză.

## **ЗА КУПУВАЧИТЕ НА GRACO В БЪЛГАРИЯ**

Страните потвърждават, че те изискват настоящия документ, както и всички документи, известия и процесуални действия, започнати, наложени или назначени в съответствие с тях и пряко или непряко свързани с тях, да бъдат водени на английски.

## **ADDITIONAL WARRANTY COVERAGE**

Graco does provide extended warranty and wear warranty for products described in the "Graco Contractor Equipment Warranty Program".

## Graco Information

For the latest information about Graco products, visit [www.graco.com](http://www.graco.com).

For patent information, see [www.graco.com/patents](http://www.graco.com/patents).

**TO PLACE AN ORDER**, contact your Graco distributor or call 1-800-690-2894 to identify the nearest distributor.



*All written and visual data contained in this document reflects the latest product information available at the time of publication.  
Graco reserves the right to make changes at any time without notice.*

Informace o patentech naleznete na [www.graco.com/patents](http://www.graco.com/patents).  
Informácie o patente si pozrite na [www.graco.com/patents](http://www.graco.com/patents).  
Za informacije o patentih glejte [www.graco.com/patents](http://www.graco.com/patents).  
Pentru informații privind brevetele, consultați [www.graco.com/patents](http://www.graco.com/patents).  
За патентна информация вижте [www.graco.com/patents](http://www.graco.com/patents).

Překlad původních pokynů. This manual contains Czech. MM 312540  
Preklad pôvodných pokynov. This manual contains Slovak. MM 312540  
Prevod originalnih navodil. This manual contains Slovenian. MM 312540  
Traducerea instrucțiunilor originale. This manual contains Romanian. MM 312540  
Превод на оригиналните инструкции. This manual contains Bulgarian. MM 312540

**Graco Headquarters:** Minneapolis  
**International Offices:** Belgium, China, Japan, Korea

**GRACO INC. AND SUBSIDIARIES • P.O. BOX 1441 • MINNEAPOLIS MN 55440-1441 • USA**

**Copyright 2008, Graco Inc. All Graco manufacturing locations are registered to ISO 9001.**

[www.graco.com](http://www.graco.com)  
Revision R, January 2024