

Pompes péristaltiques SoloTech™

3A3687H
FR

Pompe à tuyau électrique à utiliser pour des applications de transfert de fluide et de dosage. Réservé à un usage professionnel uniquement.

Non homologué pour une utilisation dans des atmosphères explosives ou endroits dangereux, sauf indication contraire dans le chapitre concernant les homologations du modèle utilisé.



Consignes de sécurité importantes

Lire tous les avertissements et consignes contenus dans ce manuel ainsi que dans les manuels d'installation et d'utilisation. Conserver ces instructions.

*Pression de service maximale du produit : 125 psi (0,9 MPa, 9 bars)
Consultez la page 2 pour connaître les références des modèles et les informations les concernant.*

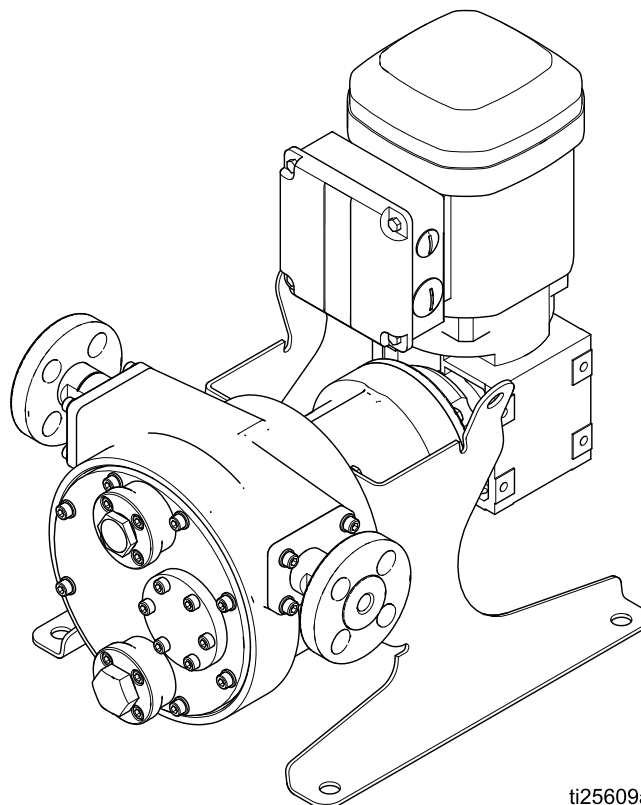

ti25609a



Contents

| | | | |
|---|---|--------------------------------------|----|
| Manuels afférents | 2 | Retirez le capot avant..... | 9 |
| Tableau des numéros de configuration..... | 3 | Remplacer le tuyau | 10 |
| Avertissements | 4 | Remplacer le rouleau | 12 |
| Dépannage | 7 | Réparation complète de la pompe..... | 13 |
| Réparation | 9 | Pièces | 18 |
| Procédure de décompression | 9 | Kits et accessoires..... | 23 |
| Avant de commencer | 9 | Données techniques | 24 |
| Vidange du lubrifiant | 9 | Remarques | 27 |

Manuels afférents

| Numéro de manuel | Titre |
|------------------|---|
| 334859 | Pompes péristaltiques SoloTech, Installation et Utilisation |

Tableau des numéros de configuration



Vérifier le numéro d'identification de la pompe sur la plaque d'identification (ID). Utilisez le tableau suivant pour définir les composants de votre pompe.

Exemple d'un numéro de configuration : **ST23 MAC NR SS A1 A1 0**

| | | | | | | | |
|-----------------|--------------------|------------|-------------------|-----------------------|-----------|-----------|----------|
| ST | 23 | MAC | NR | SS | A1 | A1 | 0 |
| Modèle de pompe | Dimension du tuyau | Moteur | Matériau du tuyau | Matériau de cannelure | Rouleau | Boîtier | Options |

| Modèle | Dimension du tuyau | | Moteur/démultiplicateur | |
|-----------|--------------------|-------|-------------------------|---|
| ST | 10 | 10 mm | HAC † | Moteur CA avec réducteur à engrenage vitesse élevée |
| | 23 | 23 mm | MAC † | Moteur CA avec réducteur à engrenage vitesse moyenne |
| | 26 | 26 mm | LAC † | Moteur CA avec réducteur à engrenage vitesse faible |
| | 30 | 30 mm | MPM † | Moteur CC sans balais (BLDC) avec réducteur à engrenage |
| | | | HC † ♦ | Haut débit réducteur sans moteur, IEC |
| | | | HN † ♦ | Haut débit réducteur sans moteur, NEMA |
| | | | MC † ♦ | Moyen-vitesse réducteur sans moteur, IEC |
| | | | MN † ♦ | Moyen-vitesse réducteur sans moteur, NEMA |
| | | | LC † ♦ | Basse vitesse réducteur sans moteur, IEC |
| | | | LN † ♦ | Basse vitesse réducteur sans moteur, NEMA |

| Matériau/couleur tuyau | | Matériau de cannelure | | Rouleau | | Boîtier | | Options | |
|------------------------|---|-----------------------|------------------|-----------|-----------|-----------|-----------|----------|------------|
| BN | Nitrile (NBR), Jaune | HS | Hastelloy | A1 | Aluminium | A1 | Aluminium | 0 | Sans objet |
| CS | Polyéthylène chlorosulfoné (CSM), orange | PV | PVDF | | | | | | |
| EP | Terpolymère éthylène-propylène-diène (EPDM), bleu | SS | Acier inoxydable | | | | | | |
| NR | Caoutchouc naturel, noir | | | | | | | | |









| Homologations | |
|-------------------------------|---|
| ♦ Ces modèles sont certifiés: |  II 2 G Ex h IIB T4 Gb |
| † Ces modèles sont certifiés: |  |

Avertissements

Les avertissements suivants sont relatifs à la configuration, l'utilisation, la mise à la terre, la maintenance et la réparation de ce matériel. Le symbole du point d'exclamation représente un avertissement général et le symbole de danger fait référence aux risques particuliers de certaines procédures. Lorsque ces symboles apparaissent dans le texte du présent manuel, ou sur les étiquettes d'avertissement, se reporter à ces avertissements. Des symboles de danger et d'avertissements spécifiques au produit, auxquels il n'est pas fait référence dans ce chapitre, pourront, le cas échéant, apparaître dans le texte du présent manuel.

|  <h2 style="margin: 0;">AVERTISSEMENT</h2> | |
|--|---|
|     | <p>RISQUES D'INCENDIE ET D'EXPLOSION</p> <p>Les vapeurs inflammables, telles que les vapeurs de solvant et de peinture, dans la zone de travail peuvent s'enflammer ou exploser. La circulation de la peinture ou du solvant dans l'appareil peut produire de l'électricité statique et des étincelles. Pour éviter d'avoir un incendie ou une explosion :</p> <ul style="list-style-type: none"> • Utiliser l'équipement uniquement dans des locaux bien aérés. • Supprimer toutes les sources d'incendie, telles que les veilleuses, cigarettes, lampes de poche et bâches en plastique (risque d'étincelles d'électricité statique). • Mettre à la terre tous les équipements présents dans la zone de travail. Voir les instructions du chapitre Mise à la terre. • Veiller à débarrasser la zone de travail de tout déchet, y compris les solvants, les chiffons et l'essence. • En présence de vapeurs inflammables, ne pas raccorder/débrancher des cordons d'alimentation électrique, ne pas allumer/éteindre des interrupteurs électriques ou des lampes. • Utiliser uniquement des tuyaux mis à la terre. • En cas d'étincelles d'électricité statique, cesser immédiatement d'utiliser l'équipement au risque de recevoir une décharge. Ne pas utiliser cet équipement tant que le problème n'a pas été identifié et résolu. • La présence d'un extincteur en ordre de marche est obligatoire dans la zone de travail. |
|   | <p>RISQUE DE DÉCHARGE ÉLECTRIQUE</p> <p>Cet équipement doit être mis à la terre. Une mauvaise mise à la terre, une mauvaise configuration ou une mauvaise utilisation du système peut provoquer une décharge électrique.</p> <ul style="list-style-type: none"> • Couper le courant au niveau de l'interrupteur principal avant de débrancher un câble et de procéder à une intervention d'entretien ou d'installer l'équipement. • Raccorder uniquement à une alimentation électrique reliée à la terre. • Tout le câblage électrique doit être effectué par un électricien qualifié et doit être conforme à l'ensemble des codes et réglementations en vigueur localement. • Attendre cinq minutes pour permettre aux condensateurs de se décharger avant d'ouvrir l'équipement. • Pour réduire l'accumulation d'électricité statique, utiliser toujours du lubrifiant pour tuyau de Graco. |
|    | <p>RISQUES LIÉS AUX ÉQUIPEMENTS SOUS PRESSION</p> <p>Du produit qui s'échappe de l'équipement, par des fuites ou par des composants cassés peut être projeté dans les yeux ou sur la peau et provoquer de graves blessures.</p> <ul style="list-style-type: none"> • Exécuter la Procédure de décompression lorsque l'on arrête de pulvériser/distribuer et avant de nettoyer ou de vérifier l'équipement ou d'effectuer un entretien. • Serrer tous les raccords de produit avant de mettre l'équipement en marche. • Vérifier quotidiennement les tuyaux et les raccords. Immédiatement remplacer les pièces usées ou endommagées. |

AVERTISSEMENT

| | |
|---|--|
|   | <p>RISQUES LIÉS À UNE MAUVAISE UTILISATION DE L'ÉQUIPEMENT Toute mauvaise utilisation peut provoquer des blessures graves, voire mortelles.</p> <ul style="list-style-type: none"> • Ne pas utiliser l'appareil lorsque l'on est fatigué ou sous l'influence de médicaments, de drogues ou d'alcool. • Ne pas dépasser la pression de service maximale ni les valeurs limites de température spécifiées pour le composant le plus faible de l'équipement. Voir le chapitre Données techniques présent dans tous les manuels des équipements. • Utiliser des produits et solvants compatibles avec les pièces en contact avec le produit. Voir le chapitre Données techniques présent dans tous les manuels des équipements. Lire les avertissements du fabricant de produits et solvants. Pour plus d'informations sur le produit de pulvérisation utilisé et le solvant utilisé, demander la fiche technique santé-sécurité (FTSS) au distributeur ou au revendeur. • Éteindre tous les équipements et exécuter la procédure de décompression lorsque ces équipements ne sont pas utilisés. • Vérifier quotidiennement l'équipement. Réparer ou remplacer immédiatement toute pièce usée ou endommagée, uniquement par des pièces d'origine du fabricant. • Ne pas altérer ou modifier l'équipement. Toute altération ou modification peut annuler les homologations et entraîner des risques liés à la sécurité. • Veiller à ce que l'équipement soit adapté et homologué pour l'environnement dans lequel il est utilisé. • Utiliser l'équipement uniquement aux fins auxquelles il est prévu. Pour plus d'informations, contacter le distributeur. • Éloigner les tuyaux et câbles électriques des zones de circulation, des bords coupants, des pièces en mouvement et des surfaces chaudes. • Ne pas tordre ou trop plier les tuyaux, ne pas utiliser les tuyaux pour soulever ou tirer l'équipement. • Éloigner les enfants et animaux de la zone de travail. • Observer toutes les consignes de sécurité en vigueur. |
|   | <p>RISQUES LIÉS À LA DILATATION THERMIQUE Les produits soumis à la chaleur dans des espaces confinés, comme les tuyaux, peuvent provoquer une montée rapide de la pression suite à une dilatation thermique. Une surpression peut briser l'équipement et causer de graves blessures.</p> <ul style="list-style-type: none"> • Ouvrez une vanne pour relâcher la dilatation du produit lorsqu'il est en train de chauffer. • Remplacez régulièrement les tuyaux de façon proactive en fonction des conditions d'utilisation. |
|   | <p>RISQUES LIÉS AUX PIÈCES EN MOUVEMENT Les pièces en mouvement peuvent pincer, couper ou amputer des doigts ou d'autres parties du corps.</p> <ul style="list-style-type: none"> • Se tenir à l'écart des pièces en mouvement. • Ne pas faire fonctionner l'équipement si des écrans de protection ou des couvercles ont été enlevés. • Un équipement sous pression peut se mettre en marche sans prévenir. Avant la vérification, le déplacement ou la maintenance de l'équipement, suivre la Procédure de décompression et débrancher toutes les sources d'alimentation électrique. |
|   | <p>RISQUES D'ENCHEVÊTREMENT Les pièces tournantes peuvent provoquer des blessures graves.</p> <ul style="list-style-type: none"> • Se tenir à l'écart des pièces en mouvement. • Ne pas faire fonctionner l'équipement si des écrans de protection ou des couvercles ont été enlevés. • Ne jamais porter de vêtements amples, de bijoux ou de cheveux longs lorsque l'on utilise l'équipement. • L'équipement peut démarrer de façon intempestive. Avant la vérification, le déplacement ou l'entretien de l'équipement, exécuter la Procédure de décompression et débrancher toutes les sources d'alimentation électrique. |



AVERTISSEMENT



PRODUITS OU VAPEURS TOXIQUES

Les produits ou vapeurs toxiques peuvent causer de graves blessures voire la mort en cas de projection dans les yeux ou sur la peau ou en cas d'inhalation ou d'ingestion.



- Lire toutes les fiches techniques de santé-sécurité (FTSS) pour prendre connaissance des risques spécifiques liés aux produits utilisés.
- Entreposer les produits dangereux dans des récipients homologués et les jeter en observant les recommandations en la matière.



RISQUES LIÉS AUX BRÛLURES

Les surfaces de l'équipement et les produits qui sont chauffés peuvent devenir brûlants pendant le fonctionnement. Pour éviter de se brûler grièvement :

- Ne pas toucher le produit de pulvérisation ou l'équipement quand ils sont chauds.
- Entreposer les produits dangereux dans des récipients homologués et les jeter en observant les recommandations en la matière.



ÉQUIPEMENT DE PROTECTION INDIVIDUELLE

Porter un équipement de protection adapté dans le zone de travail afin d'éviter des blessures graves, y compris des lésions oculaires ou auditives, l'inhalation de vapeurs toxiques et des brûlures. Cet équipement de protection comprend ce qui suit, mais sans s'y limiter :

- Des lunettes de protection et une protection auditive.
- Les masques respiratoires, vêtements et gants de protection recommandés par le fabricant de produits et de solvants.

Dépannage

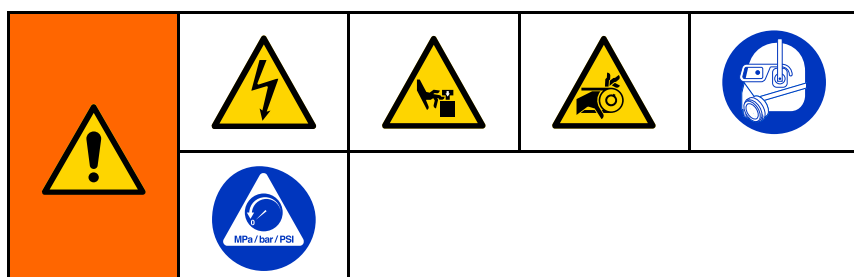

REMARQUE :

- Suivre la [Procédure de décompression](#), page 9 .
- Analyser toutes les solutions possibles avant de démonter la pompe.

Voir le manuel d'utilisation (334859) pour les instructions de dépannage ou d'erreur de la commande moteur Graco.

| Problème | Cause | Solution |
|---------------------------------|---|---|
| Martèlement dans la tuyauterie. | Diamètres d'entrée ou de sortie du tuyau trop petits. | Augmenter la taille du tuyau ou ajouter des amortisseurs d'à-coups. |
| | Le régime de la pompe est trop élevé. | Diminuer le régime de la pompe. |
| | Les raccords d'entrée ou de sortie sont mal fixés. | Fixer la tuyauterie. |
| | Pression d'entrée ou de sortie trop élevées. | Ajoutez des amortisseurs d'à-coups. |
| Température de pompe élevée. | Le niveau de lubrifiant est bas. | Ajouter du lubrifiant pour tuyau pour atteindre le niveau approprié. |
| | Utilisation d'un lubrifiant erroné. | N'utiliser que le lubrifiant pour tuyau à la glycérine de Graco pour les opérations à basse température. |
| | Température de produit pompé trop élevée. | Consulter le revendeur Graco pour connaître les limites maximales de température de la pompe et des tuyaux. |
| | Le régime de la pompe est trop élevé ou la pompe est sous dimensionnée. | Réduisez la vitesse de la pompe ou utilisez une pompe plus grosse. |
| Pression de sortie élevée. | La conduite de sortie est bouchée. | Retirez tout ce qui peut boucher la conduite de sortie. |
| | Le diamètre de conduite s'est réduit à cause des matériaux solides qui se sont fixés. | Rincer/éliminer comme requis. |
| | La viscosité ou la gravité spécifique du produit pompé sont trop élevées. | Consulter le revendeur Graco pour connaître les conditions d'utilisation idéales de la pompe. |

Dépannage

| Problème | Cause | Solution |
|--|---|--|
| Pression d'entrée basse. | Le tuyau est défectueux. | Remplacer avec un tuyau et du lubrifiant neufs. |
| | La conduite d'entrée est bouchée. | Retirez tout ce qui peut boucher la conduite d'entrée. |
| | La conduite d'entrée est trop longue ou trop petite. | Essayer de positionner la pompe aussi près du réservoir de produit que possible. Surdimensionnez la tuyauterie d'entrée si cela est possible. |
| | La viscosité ou la gravité spécifique du produit pompé sont trop élevées. | Consulter le revendeur Graco pour connaître les conditions d'utilisation idéales de la pompe. |
| Débit faible. | Le tuyau est défectueux. | Remplacer avec un tuyau et du lubrifiant neufs. |
| | La contre-pression est trop élevée pour la combinaison de viscosité produit et régime. | Diminuer la pression et/ou augmenter le régime. |
| Durée de vie du flexible médiocre. | Le tuyau est incompatible avec le produit à pomper. | Consulter le revendeur Graco pour savoir si le tuyau est adapté à l'application. |
| | Le tuyau est usé. | Remplacer. |
| | Trop d'à-coups l'ont fragilisé. | Si la pompe est dotée d'un amortisseur d'à-coups, régler sa pression. Si la pompe n'est pas dotée d'un amortisseur d'à-coups, consulter le revendeur Graco. |
| | La pression de sortie est trop élevée. | Vérifier les éléments énumérés sous "Pression de sortie élevée." Si une vanne est fermée alors que la pompe est en service même brièvement, ceci peut endommager la pompe. |
| | Du produit s'est accumulé dans le tuyau. | Rincer la pompe et le tuyau avant d'éteindre la pompe. |
| Le lubrifiant tuyau fuit du capot avant. | Les boulons du capot ne sont pas assez serrés. | Consulter les spécifications de serrage sous Installation du capot avant, page 17. |
| | Le joint de capot est usé ou endommagé. | Remplacer. |
| Le lubrifiant tuyau fuit de la cannelure de tuyau. | Les joints sont usés ou absents. | Remplacer. |
| Le tuyau s'est enroulé autour du rouleau. | La pompe est en service alors qu'une vanne de sortie est fermée ou qu'une conduite est bloquée. | Remplacer le tuyau. Vérifiez le système de décompression. Vérifiez que les vannes sont ouvertes. Retirez tout ce qui bouche. |

Réparation

Procédure de décompression



Exécutez la procédure de décompression chaque fois que ce symbole apparaît.



Cet équipement reste sous pression tant que celle-ci n'est pas relâchée manuellement. Pour éviter de sérieuses blessures provoquées par du liquide sous pression, comme des éclaboussures dans les yeux ou sur la peau, exécuter la procédure de décompression lorsque le pompage est arrêté et avant un nettoyage, une vérification ou un entretien de l'équipement.

1. Couper l'alimentation électrique à partir du système.
2. Ouvrir la vanne de distribution, si utilisée.
3. Ouvrir la vanne de vidange du produit pour décompresser le produit. Tenir un récipient prêt à récupérer le produit écoulé.

Avant de commencer

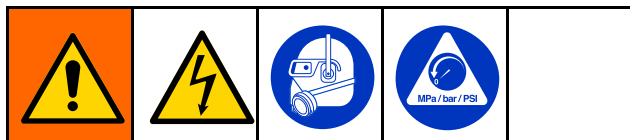

1. Rincer la pompe.
2. Suivre la [Procédure de décompression, page 9](#).
3. Débranchez l'alimentation de la pompe.
4. Assurez-vous que la pompe est électriquement isolée. Un démarrage imprévu de la pompe peut provoquer des blessures graves. Retirez le capot du ventilateur uniquement après que le moteur ait été verrouillé.

Vidange du lubrifiant

1. Placer un bac sous le bouchon de vidange (29) et dévisser le bouchon pour effectuer la vidange du lubrifiant. Éliminer le lubrifiant conformément aux réglementations en vigueur. Prendre garde car le lubrifiant pourrait être contaminé par le produit pompé.
2. Retirer le bouchon de ventilation (30) et rincer le boîtier de la pompe à l'aide d'un solvant compatible.

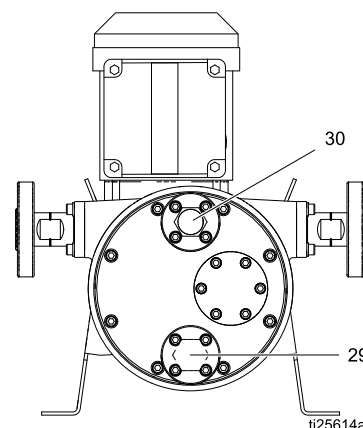

Figure 1 Vanne de vidange pompe (29) et ventilation (30).

Retirez le capot avant

1. Vidanger le lubrifiant conformément aux instructions du chapitre précédent.
2. Voir Figure 2, page 10. Utiliser une clé pour retirer les boulons (45) et les rondelles (52, 53, le cas échéant) qui retiennent le capot avant (16), retirer d'abord la vis supérieure puis la rondelle (le cas échéant). Retirez le capot de la pompe. Si le capot est coincé, casser doucement le joint avec un tournevis à tête plate enfilé entre le capot et le boîtier.

| Modèle de pompe | Taille de clé |
|-----------------|---------------|
| ST10 et ST23 | 10 mm |
| ST26 | 13 mm |
| ST30 | 17 mm |

3. Retirez le joint du capot avant (15).

Remplacer le tuyau

Retirez le flexible

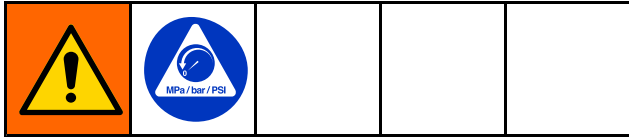

1. Suivre la [Procédure de décompression, page 9](#) .
2. Suivre les étapes de [Vidange du lubrifiant, page 9](#) , et [Retirez le capot avant, page 9](#) .
3. Déplacer le rouleau pour retirer le tuyau. Suivre les instructions de la pompe pour retirer le rouleau se trouvant entre les positions 4h et 8h en tirant sur le tuyau du bas de façon à le libérer du rouleau.
 - a. **Modèles AC :** Desserrer les vis et retirer le capot du ventilateur moteur (FC). Tourner le ventilateur à la main pour déplacer le rouleau.

REMARQUE : De nombreux tours pourraient s'avérer nécessaires avec les pompes à régime faible et les boîtes de transmission à rapport élevé pour déplacer le rouleau.
 - b. **Modèles BLDC :**
 - i. Introduire l'outil à douille d'arbre (59) à l'arrière de la boîte de transmission.
 - ii. Utiliser une clé à douille pour déplacer le rouleau.
 - iii. Dissocier la douille et la boîte de transmission.

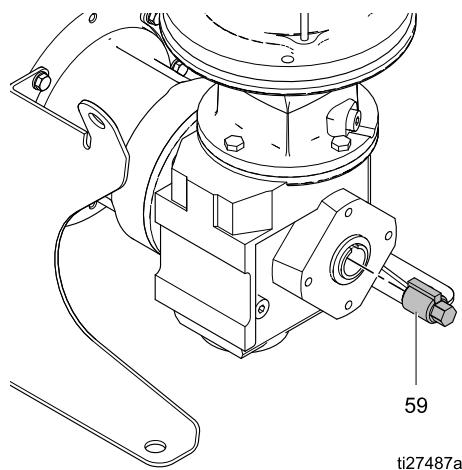

4. Utiliser une clé pour retirer les quatre vis (35) de l'ensemble cannelure tuyau d'un orifice. Retirer le tuyau d'environ 2-3" (51-76 mm) hors de la pompe. Retirer les écrous (35) de l'ensemble cannelure de l'autre orifice et retirer le tuyau d'environ 2-3" (51-76 mm) hors de la pompe.

| Modèle de pompe | Taille de clé |
|-----------------|---------------|
| ST10 et ST23 | 10 mm |
| ST26 et ST30 | 13 mm |

5. Utiliser une clé de 7 mm ou un tournevis à tête plate pour desserrer les colliers de tuyau (24).
6. Retirer l'ensemble cannelure hors du tuyau d'un côté, puis retirer le joint (25) et le collier de serrage (24).
7. Prendre le tuyau (14) depuis l'intérieur du corps de la pompe et le tirer dans le corps de la pompe et hors de l'avant. Vidanger le tuyau dans un bac.
8. Retirer le deuxième ensemble de cannelure, le joint (25) et le collier de serrage (24).
9. Tirer l'autre extrémité du tuyau dans le corps de la pompe et hors de l'avant.
10. Retirer le tuyau usé et le mettre au rebut en respectant la politique de gestion des déchets locale. Essuyer l'intérieur du corps de la pompe.

REMARQUE : Pour poursuivre le désassemblage, voir [Retirez le rouleau, page 12](#). Pour remplacer le tuyau, aller au chapitre suivant.

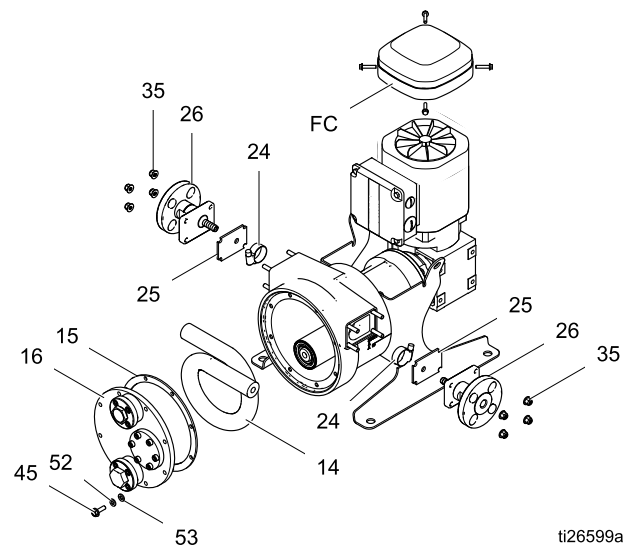

Figure 2 Retirer ou monter le tuyau

Installation du flexible

1. Monter un joint (25) sur la cannelure de chaque tuyau (28) de façon à ce qu'il s'accouple avec la plaque (26).
2. Introduire une extrémité du tuyau dans l'orifice du corps gauche et tirer le tuyau de 2-3" (51-76 mm) au-delà du corps de pompe (1).
3. Orienter le collier de serrage du tuyau de façon à ce que le boîtier du collier soit aligné par rapport à au décrochement de la cavité du corps de pompe. Faire glisser le collier de serrage du tuyau par dessus le tuyau. Faire glisser sur la cannelure.
4. Resserrer l'étrier. Serrer au couple de 25 ft-lb (33,9 N•m) plus un tour complet. Ou serrer le collier de serrage de façon à ce qu'il soit au même niveau que le diamètre extérieur tuyau.
5. Pousser le tuyau et le collier de serrage dans le corps de pompe.
6. Fixer avec des écrous (35) l'ensemble cannelure tuyau à la pompe. Serrer au couple spécifié dans le tableau.

| Modèle de pompe | Couple |
|-----------------|---------------------|
| ST10 et ST23 | 8 ft-lb (10,8 N•m) |
| ST26 et ST30 | 18 ft-lb (24,4 N•m) |

7. Faire une boucle de 360° avec le tuyau et introduire l'autre extrémité dans l'orifice latéral opposé.

8. Répéter les opérations 3 à -6.
9. Déplacer le rouleau pour monter le tuyau. Suivre les instructions pour que la pompe déplace le rouleau. Commencer à la position 4h et déplacer le rouleau vers la position 8h tout en poussant le tuyau à l'intérieur au fond. S'assurer que le tuyau dépasse le plan du joint de capot.
 - a. **Modèles AC** : Desserrer les vis et démonter le capot du ventilateur moteur. Tourner le ventilateur à la main pour déplacer le rouleau.

REMARQUE : De nombreux tours pourraient s'avérer nécessaires avec les pompes à régime faible et les boîtes de transmission à rapport élevé pour déplacer le rouleau.

- b. **Modèles BLDC** :
 - i. Introduire l'outil de douille d'arbre (29) à l'arrière de la boîte de transmission.
 - ii. Utiliser une clé à douille pour déplacer le rouleau.
10. **Modèles AC** : Remplacez le capot du ventilateur du moteur. **Modèles BLDC** : Dissocier la douille et la boîte de transmission.
11. Suivre les étapes du chapitre [Installation du capot avant, page 17](#).

Remplacer le rouleau

Les joints à soufflet du rouleau sont soudés et aucune intervention d'entretien n'est possible. Si les joints à soufflet sont défectueux, remplacer l'ensemble rouleau.

Retirez le rouleau

1. Suivre les étapes à la [Retirez le flexible, page 10](#).
2. Avec un tournevis à tête plate placé sur le diamètre intérieur, retirer les joints d'arbre tournant (13a et 13b). Jeter les joints.
3. Avec des pinces à circlip extérieur, retirer la bague de retenue du rouleau (12) de l'avant de l'arbre excentrique (9).
4. Retirer le rouleau (11) de l'arbre (9).
5. Vérifier les diamètres interne et externe du rouleau (11) et le remplacer s'il est usé ou endommagé.

REMARQUE : Pour poursuivre le désassemblage, voir [Retirez l'arbre excentrique, page 13](#). Pour remplacer le rouleau, aller au chapitre suivant.

Installation du rouleau

1. Lubrifier l'arbre excentrique (9) à l'aide de lubrifiant pour tuyau. Faire glisser le rouleau (11) sur l'arbre.

REMARQUE : La rainure d'orientation qui se trouve à une extrémité du rouleau doit être orientée vers l'extérieur du corps de la pompe.

2. Monter un anneau de retenue rouleau (12) et les joints d'arbre extérieur (13a, 13b). Les lèvres des joints doivent être orientées vers **l'extérieur** du centre du rouleau. Monter les joints de façon à les aligner avec le bord du rouleau. En cas de remplacement du rouleau, le joint 13b est posé à la presse dans le rouleau en usine.
3. Tourner manuellement le rouleau (11) pour vérifier qu'il tourne librement sur l'arbre (9).
4. Suivre les étapes du chapitre [Installation du capot avant, page 17](#).

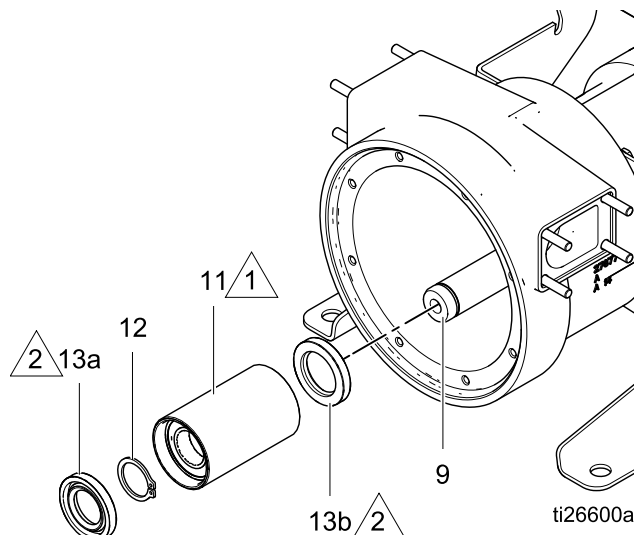

Figure 3 Retirer ou monter le rouleau

LÉGENDE



La rainure d'orientation qui se trouve à une extrémité du rouleau doit être orientée vers l'extérieur du corps de la pompe.



Les lèvres doivent être orientées vers **l'extérieur** du centre du rouleau.

Réparation complète de la pompe

Démontage

Ne désassembler complètement la pompe que pour remplacer l'ensemble de l'arbre principal, par exemple en cas de joint à soufflet défectueux.

Retirez l'arbre excentrique

1. Suivre les étapes à la [Retirez le flexible, page 10](#).
2. Suivre les étapes à la [Retirez le rouleau, page 12](#).
3. Avec des pinces à circlip extérieur, retirer la bague de retenue de l'arbre excentrique (10) de l'arbre de sortie moteur (6).
4. Retirer l'arbre excentrique (9) de l'arbre de sortie moteur (6). **Assurez-vous de retenir la clavette de l'arbre excentrique (56).**

REMARQUE : Un extracteur pourrait être nécessaire pour libérer l'arbre excentrique de l'axe de sortie moteur.

| Modèle de pompe | Taille de boulon |
|---|------------------|
| ST10 | 6 mm |
| ST23 , ST26 et ST30 | 8 mm |

Retirez l'axe de sortie du moteur

Voir Figure 4, page 15.

1. Retirer les quatre vis (31) et les rondelles (21) attachant l'ensemble, constitué de la boîte de transmission et du moteur (4), au corps de pompe (1).
 2. Retirer les bouchons en plastique se trouvant au dos du moteur qui ferment les orifices métriques filetés pour l'extracteur d'engrenage. Examiner l'ouverture centrale. Si elle contient une bague élastique, la retirer.
 3. Se servir d'un extracteur d'engrenage pour extraire la boîte de transmission et l'ensemble moteur. **Assurez-vous de retenir la clavette d'axe de sortie du moteur (57).**
- REMARQUE** : Pour réparer le moteur et la boîte de transmission, contacter SEW-Eurodrive.
4. Avec un tournevis à tête plate placé sur le diamètre intérieur pour retirer le joint d'arbre tournant avant (8). Jeter le joint.
 5. Avec une grande pince pour bague élastique, retirer la bague de retenue (7) du corps de pompe (1).
 6. Tapoter sur l'extrémité de la boîte de transmission de l'arbre (6) avec un maillet en caoutchouc pour extraire l'arbre par l'avant du corps de pompe (1).
 7. Retirer et jeter le joint d'arbre tournant arrière (5).

Remontage

Nettoyage et vérification de toutes les pièces

ATTENTION

N'utiliser que des pièces de rechange Graco d'origine. Des pièces non conformes annulent la garantie et risquent d'endommager l'équipement.

- Mettez au rebut tous les joints et toutes les pièces usées.
- Assurez-vous que toutes les pièces neuves ainsi que celles déjà existantes sont propres et ne sont pas endommagées.
- Nettoyer parfaitement toutes les pièces avec un solvant compatible puis rechercher d'éventuelles traces d'usure ou de dommage. Remplacer tous les joints, rondelles, pièces usées et visserie le cas échéant.
- Vérifier le diamètre extérieur du rouleau de la pompe. Si la surface est usée, remplacer le rouleau.
- Vérifiez les coussinets de l'axe de sortie du moteur (6). Si les joints à soufflet sont usés, remplacer l'ensemble arbre.
- Vérifier l'arbre et l'alésage du joint à soufflet dans le corps de pompe (1). S'assurer qu'il est rond, sans rayures ni autres signes d'usure, il doit également être exempt de toute poussière, saleté et autre débris. De la poussière ou des dommages à l'alésage du joint à soufflet réduiraient grandement la durée de vie des joints à soufflet.
- Recherchez d'éventuelles traces d'usure ou de fissures sur toutes les pièces métalliques. Remplacer toutes les pièces usées.

ATTENTION

Le boîtier de pompe est en aluminium. Pour prévenir tout grippage, vérifier s'il y a de la poussière dans les filetages des boulons et l'éliminer le cas échéant.

Installation de l'axe de sortie du moteur

1. Inspecter les joints à soufflet et s'assurer qu'ils tournent tous librement et qu'ils sont appuyés contre l'épaulement de l'arbre (6).
2. Monter la clavette de l'arbre excentrique moteur (56).
3. Appliquer de la graisse au lithium sur les parties extérieures des joints à soufflet de l'arbre et dans le diamètre intérieur du corps. S'assurer qu'il n'y a aucun débris ni saleté sur les joints à soufflet ou sur le corps.
4. Introduire l'arbre (6) dans le corps de la pompe (1) depuis l'avant. S'assurer que les joints à soufflet sont droits et alignés dans l'orifice. Le cas échéant, tapoter légèrement l'extrémité du rouleau de l'arbre avec un maillet en caoutchouc de façon à ce que l'arbre se place correctement dans le corps de la pompe.

Méthode alternative : Caler le corps de façon à diriger l'avant vers le haut. Introduire l'arbre de haut en bas.

ATTENTION

Ne pas forcer l'arbre et les joints à soufflet dans le corps de la pompe. Cela pourrait endommager les coussinets ou le boîtier.

5. Monter l'anneau de retenue du joint à soufflet (7) en face du joint à soufflet extérieur.

Installation des joints

1. Nettoyer les surfaces au contact des joints.
2. Graisser la pompe avec de la graisse au lithium. Retirer le bouchon (33) du corps de bougie pompe et le remplacer avec un embout graisseur Zerk (1/8-27 npt, non compris). Ajouter de la graisse jusqu'au point où elle traverse le joint à soufflet extérieur de l'arbre. Ceci permet d'évaluer la bonne quantité de graisse à appliquer. Retirer l'embout graisseur Zerk.

3. Placer par pression un nouveau joint (5) à l'extrémité de pompe de l'arbre (6) et un nouveau joint (8) dans l'orifice se trouvant en face du corps de la pompe (1). Les lèvres des joints doivent être orientées vers les joints à soufflet de l'arbre. Ne pas placer les joints au-delà du plan du corps.

REMARQUE : Si les joints sont placés trop profondément, ils pourraient provoquer une friction excessive.

4. Tourner manuellement l'arbre de deux tours pour vérifier s'il tourne librement.
5. Remonter le bouchon (33).

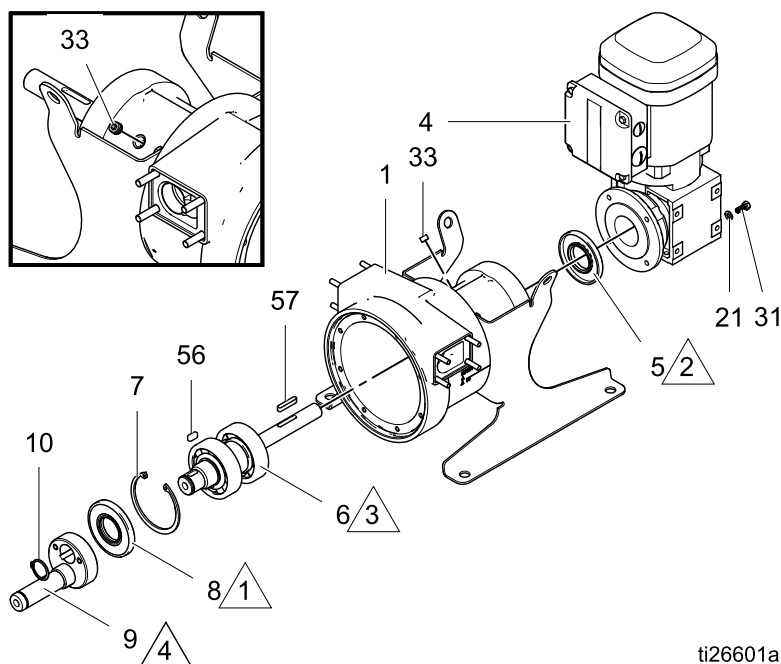

ti26601a

Figure 4 Retirer ou monter l'arbre de sortie moteur et l'arbre excentrique.

Légende

- △1 Les lèvres du joint d'arbre tournant avant (8) doivent être orientées vers les joints à soufflet de l'arbre.
- △2 Les lèvres du joint d'arbre tournant arrière (5) doivent être orientées vers le corps de la pompe.
- △3 Lubrifier avec une graisse au lithium.
- △4 Lubrifier avec un composé antigrippant

Installation du moteur et de la boîte de vitesses

1. Utiliser un composé antigrippant pour lubrifier l'arbre de sortie arbre (6) et la rainure de clavette.
2. Monter la clavette de l'arbre de sortie moteur (57).
3. Retirer le capuchon en plastique à l'arrière de la boîte de transmission, le cas échéant.
4. Faire glisser l'ensemble moteur et boîte de transmission (4) sur l'arbre (6). Fixer l'ensemble au boîtier de pompe (1) avec quatre vis (31) et les rondelles (21). Serrer au couple spécifié dans le tableau.

| Modèle | Couple |
|--|---------------------|
| ST10 et ST23 | 8 ft-lb (10,8 N•m) |
| ST26 | 18 ft-lb (24,4 N•m) |
| ST 30 | 32 ft-lb (43,4 N•m) |

Installation de l'arbre excentrique

1. Vérifier que la clé d'arbre excentrique (56) soit bien installée.
2. Utiliser un composé antigrippant pour lubrifier l'arbre excentrique (9). Glisser l'arbre excentrique par dessus l'extrémité de l'arbre de sortie moteur (6). Utiliser une tige souple et un maillet en plastique pour tapoter sur la base ronde de façon à introduire complètement l'arbre excentrique sur l'arbre de sortie moteur.
3. Fixer l'arbre excentrique (9) avec la bague de retenue (10).
4. Suivre les étapes de [Installation du rouleau, page 12](#), et [Installation du flexible, page 11](#).

Installation du capot avant

- Éliminer tout débris des surfaces d'accouplement du joint du capot avant (16) et du corps de pompe (1).

REMARQUE : Le corps de pompe et le capot avant ne doivent présenter aucune poussière ni aucun débris ou résidu afin de garantir l'étanchéité.

- Aligner les orifices du joint (15) avec les orifices du capot (16). Placez le joint sur le capot.
- Aligner le capot avant (16) et le joint (15) avec le corps de pompe (1). **ST10 et ST23:** Monter les boulons à collet (45) sur le capot avant (16). **ST26 et ST30:** Monter les boulons (45) avec les rondelles plates (53) et les rondelles de blocage (52) sur le capot avant (16). Serrer les boulons de façon égale à un couple opposé à celui du tableau.

| Modèle | Couple |
|--------------|---------------------|
| ST10 et ST23 | 8 ft-lb (10,8 N•m) |
| ST26 | 18 ft-lb (24,4 N•m) |
| ST 30 | 32 ft-lb (43,4 N•m) |

Lubrification de la pompe



Pour réduire le risque de feu ou d'explosion résultant d'étincelles électrostatiques ou d'incompatibilité chimique :

- Vérifier que le lubrifiant du tuyau est compatible avec le produit pompé. N'utilisez pas de lubrifiant pour tuyau en glycérine si vous pompez un oxydant fort ou des acides.
- Maintenir la pompe correctement remplie du lubrifiant pour tuyau Graco d'origine.

ATTENTION

Les filetages des orifices de ventilation et de vidange sont en aluminium. Pour prévenir tout grippage, vérifier s'il y a de la poussière dans les filetages des boulons et l'éliminer le cas échéant.

- Envelopper le filetage du bouchon de vidange (29) avec du ruban PTFE et placer le bouchon dans l'orifice du capot de fond. Bien le serrer pour prévenir les fuites de lubrifiant.
- Utiliser un entonnoir à tube flexible pour faire l'appoint de lubrifiant dans l'orifice de ventilation. Le lubrifiant doit couvrir le fond du rouleau.

REMARQUE : Si un capteur de fuite en option est installé, un remplissage excessif peut provoquer l'activation du capteur.

Consulter le tableau ci-dessous pour connaître le volume de lubrifiant adapté à la pompe. Mesurez à l'avance le volume afin d'éviter tout surdosage.

| Modèle de pompe | Volume de lubrifiant pour tuyau (approximatif) |
|-----------------|--|
| 1 | 4,5 fl. oz (130 ml) |
| 2 | 12 fl. oz (350 ml) |
| 3 | 27 fl. oz (800 ml) |
| 4 | 34 fl oz (1000 ml) |

- Mettre du ruban PTFE sur les filetages du bouchon d'évent (30) et le visser dans l'orifice de ventilation.

Lubrifiant de tuyau (commander séparément)

| Glycérine | Silicone | Le volume |
|-----------|----------|---------------------|
| 24K691 | — — — | quart (0.95 l) |
| 24Y920 | — — — | 0,5 gallon (1.89 l) |
| 24K693 | 24K686 | gallon (3.79 l) |
| 24M435 | 24M434 | 55 gallons (208 l) |

Pièces

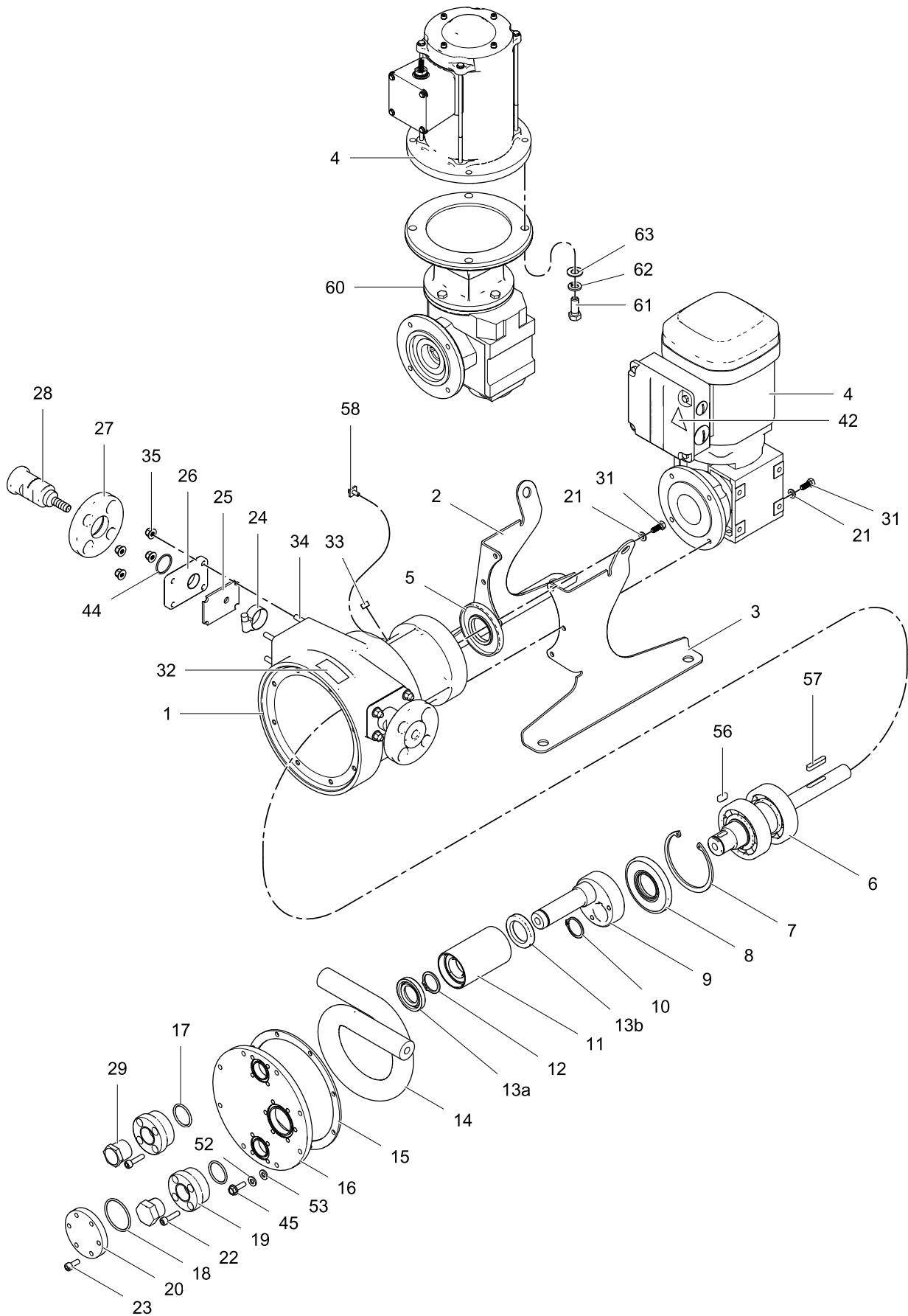

ti26598b

10 pièces SoloTech

| Réf. | Réf. | Description | Qté |
|----------|--------|--|----------|
| 1 | — — — | CORPS, pompe | 1 |
| 2 | 17C220 | PIED, de montage, gauche | 1 |
| 3 | 17C221 | PIED, de montage, droit | 1 |
| 4 | | MOTEUR, CA | 1 |
| | 25A365 | HAC; 0,75 HP, 19.50:1 | |
| | 25A366 | MAC; 0,50 HP, 48.00:1 | |
| | 25A367 | LAC; 0,25 HP, 157.43:1 | |
| | 17B835 | MPM; BLDC, 1,0 HP | 1 |
| 5‡ | — — — | JOINT, arbre moteur, arrière | 1 |
| 6‡ | — — — | ARBRE MOTEUR, sous-ensemble | 1 |
| 7‡ | — — — | ANNEAU, de retenue, intérieure, 80 mm | 1 |
| 8‡ | — — — | JOINT, arbre moteur, avant | 1 |
| 9 | 24Y837 | ARBRE EXCENTRIQUE (ensemble entraînement), kit, avec la pièce 10 | 1 |
| 10 | — — — | BAGUE, de retenue, extérieure, 27 mm, avec la pièce 9 | 1 |
| 11 | 24Y789 | ENSEMBLE ROULEAU, kit, avec les pièces 12 et 13 | 1 |
| 12 | — — — | BAGUE, de retenue, extérieure, 25 mm | 1 |
| 13a, 13b | 24Y845 | JOINTS, arbre excentrique, avant et arrière | 1 de ch. |
| 14 | | TUYAU, 10 mm | 1 |
| | 24Y797 | Caoutchouc naturel, noir | |
| | 24Y798 | CSM, orange | |
| | 24Y799 | EPDM, bleu | |
| | 24Y800 | Nitrile, jaune | |
| 15*† | — — — | JOINT, capot avant | 1 |
| 16* | 24Y829 | CAPOT AVANT, kit | 1 |
| 17* | 121110 | JOINT TORIQUE | 2 |
| 18* | 107249 | JOINT TORIQUE | 1 |
| 19* | 17C529 | POIGNÉE, capot | 2 |
| 20* | 17C521 | HUBLLOT | 1 |
| 21 | 117018 | RONDELLE | 10 |
| 22* | 124164 | VIS, M6-1.0 x 25 mm, acier inox | 8 |
| 23* | 124313 | VIS, M6-1 x 16 mm, acier inox | 6 |
| 24 | 24Y825 | COLLIER DE SERRAGE, tuyau, taille 12 | 2 |

▲ Les étiquettes, affiches, plaquettes et fiches de remplacement indiquant un danger ou un avertissement peuvent être obtenues gratuitement.

— — — Pas vendu séparément.

* Pièces incluses dans le kit capot avant 24Y829.

| Réf. | Réf. | Description | Qté |
|------|--------|---|-----|
| 25† | — — — | JOINT, plaque tuyau | 2 |
| 26 | 17B693 | PLAQUE, cannelure tuyau | 2 |
| 27 | 17B690 | BRIDE, cannelure tuyau | 2 |
| 28 | | CANNELURE, kit tuyau, comprend joint torique (réf. 44) | 2 |
| | 24Y813 | Acier inox | |
| | 24Y814 | PVDF | |
| | 24Y815 | Hastelloy | |
| 29* | 16K274 | BOUCHON, hex., 3/4 npt | 1 |
| 30* | 16K281 | ÉVENT, reniflard, silencieux, 3/4 npt | 1 |
| 31 | 114670 | VIS, chapeau, à tête hex., M6-1 x 16 mm | 10 |
| 32▲ | 16K630 | ÉTIQUETTE, mise en garde | 1 |
| 33 | 110208 | BOUCHON, tuyau, sans tête | 1 |
| 34 | — — — | TIGE, M6, fixation | 8 |
| 35 | 17G152 | ÉCROU, de blocage, hex., bride | 8 |
| 42▲ | 15J075 | ÉTIQUETTE, mise en garde | 1 |
| 43 | Δ | LUBRIFIANT | 1 |
| 44 | 103255 | JOINT TORIQUE ; compris avec rep. 28 | 2 |
| 45* | 17G170 | VIS, à bride, M6-1 x 20 mm | 8 |
| 54 | 24Y445 | COMMANDE MOTEUR GRACO, sur les pompes MPM (BLDC) | 1 |
| 55 | 15Y051 | CÂBLE, M12, 8 broches, m/f, 3,0 m (9,8 ft), utilisé sur les pompes MPM (BLDC) | 1 |
| 56‡ | 17C575 | CLAVETTE, arbre excentrique | 1 |
| 57 | 25A838 | CLAVETTE, arbre de sortie moteur | 1 |
| 58 | 116343 | VIS, terre | 1 |
| 59 | 17B594 | OUTIL, douille arbre | 1 |
| 60 | 17B970 | BOÎTIER DE VITESSES, BLDC | 1 |
| 61 | — — — | VIS, chapeau, à tête hex. 3/8-16 x 1, grade 8,8 | 4 |
| 62 | — — — | RONDELLE, verrou, 3/8 | 4 |
| 63 | — — — | RONDELLE, plate, 3/8 | 4 |

† Pièces incluses dans le kit joint 24Y833.

‡‡ Pièces incluses dans le kit arbre moteur 24Y841.

Δ Voir [Lubrification de la pompe](#), page 17 pour les informations de commande.

23 pièces SoloTech

| Réf. | Réf. | Description | Qté |
|----------|--------|--|----------|
| 1 | — — — | CORPS | 1 |
| 2 | 17C222 | PIED, de montage, gauche | 1 |
| 3 | 17C223 | PIED, de montage, droit | 1 |
| 4 | | MOTEUR, CA | 1 |
| | 25A368 | HAC; 1,0 HP, 19.13:1 | |
| | 25A369 | MAC; 0,75 HP, 48.00:1 | |
| | 25A367 | LAC; 0,25 HP, 157.43:1 | |
| | 24X860 | MPM; 1,0 HP, BLDC | 1 |
| 5‡ | — — — | JOINT, arbre tournant, arrière | 1 |
| 6‡ | 24Y842 | ARBRE SORTIE MOTEUR, kit | 1 |
| 7‡ | — — — | ANNEAU, de retenue, intérieur, 90 mm | 1 |
| 8‡ | — — — | JOINT, arbre tournant, avant | 1 |
| 9 | 24Y838 | ARBRE EXCENTRIQUE (ensemble entraînement), kit, avec la pièce 10 | 1 |
| 10 | — — — | BAGUE, de retenue, extérieure, 40 mm, avec la pièce 9 | 1 |
| 11 | 24Y794 | ENSEMBLE ROULEAU, kit, avec les pièces 12 et 13 | 1 |
| 12 | — — — | BAGUE, de retenue, extérieure, 35 mm | 1 |
| 13a, 13b | 24Y846 | JOINTS, arbre tournant, avant et arrière | 1 de ch. |
| 14 | | TUYAU, 23 mm | 1 |
| | 24Y801 | Caoutchouc naturel, noir | |
| | 24Y802 | CSM, orange | |
| | 24Y803 | EPDM, bleu | |
| | 24Y804 | Nitrile, jaune | |
| 15*† | — — — | JOINT, capot avant | 1 |
| 16* | 24Y830 | CAPOT AVANT, kit | 1 |
| 17* | 121110 | JOINT TORIQUE | 2 |
| 18* | 117337 | JOINT TORIQUE | 1 |
| 19* | 17C529 | POIGNÉE, capot | 2 |
| 20* | 17F092 | HUBLLOT | 1 |
| 21 | 117018 | RONDELLE | 10 |
| 22* | 124164 | VIS, M6-1.0 x 25 mm, acier inox | 8 |
| 23* | 124313 | VIS, M6-1 x 16 mm, acier inox | 6 |
| 24 | 24Y826 | COLLIER DE SERRAGE, tuyau, taille 20 | 2 |

▲ Les étiquettes, affiches, plaquettes et fiches de remplacement indiquant un danger ou un avertissement peuvent être obtenues gratuitement.

— — — Pas vendu séparément.

* Pièces incluses dans le kit capot avant 24Y830.

| Réf. | Réf. | Description | Qté |
|------|--------|---|-----|
| 25† | — — — | JOINT, plaque tuyau | 2 |
| 26 | 17B694 | PLAQUE, cannelure tuyau | 2 |
| 27 | 17B691 | BRIDE, cannelure tuyau | 2 |
| 28 | | CANNELURE, tuyau, kit, comprend joint torique (réf. 44) | 2 |
| | 24Y816 | Acier inox | |
| | 24Y817 | PVDF | |
| | 24Y818 | Hastelloy | |
| 29* | 16K274 | BOUCHON, hex., 3/4 npt | 1 |
| 30* | 16K281 | ÉVENT, reniflard, silencieux, 3/4 npt | 1 |
| 31 | 114670 | VIS, chapeau, à tête hex., M6-1 x 16 mm | 10 |
| 32▲ | 16K630 | ÉTIQUETTE, mise en garde | 1 |
| 33 | 110208 | BOUCHON, tuyau, sans tête | 1 |
| 34 | — — — | TIGE, M6, fixation | 8 |
| 35 | 17G152 | ÉCROU, de blocage, hex., bride | 8 |
| 42▲ | 15J075 | ÉTIQUETTE, mise en garde | 1 |
| 43 | Δ | LUBRIFIANT | 1 |
| 44 | 107550 | JOINT TORIQUE ; compris avec rep. 28 | 2 |
| 45* | 17G170 | VIS, à bride, M6-1 x 20 mm | 8 |
| 54 | 24Y445 | COMMANDE MOTEUR GRACO, sur les pompes MPM (BLDC) | 1 |
| 55 | 15Y051 | CÂBLE, M12, 8 broches, m/f, 3,0 m (9,8 ft), utilisé sur les pompes MPM (BLDC) | 1 |
| 56‡ | 17C576 | CLAVETTE, arbre excentrique | 1 |
| 57 | 25A838 | CLAVETTE, arbre de sortie moteur | 1 |
| 58 | 116343 | VIS, terre | 1 |
| 59 | 17B594 | OUTIL, douille arbre | 1 |
| 60 | 17B970 | BOÎTIER DE VITESSES, BLDC | 1 |
| 61 | — — — | VIS, chapeau, à tête hex. 3/8-16 x 1, grade 8,8 | 4 |
| 62 | — — — | RONDELLE, verrou, 3/8 | 4 |
| 63 | — — — | RONDELLE, plate, 3/8 | 4 |

† Pièces incluses dans le kit joint 24Y834.

‡† Pièces incluses dans le kit arbre principal 24Y842.

Δ Voir *Lubrification de la pompe*, page 17 pour les informations de commande.

26 pièces SoloTech

| Réf. | Réf. | Description | Qté |
|----------|--------|--|----------|
| 1 | — — — | CORPS | 1 |
| 2 | 17C224 | PIED, de montage, gauche | 1 |
| 3 | 17C225 | PIED, de montage, droit | 1 |
| 4 | | MOTEUR, CA | 1 |
| | 25A370 | HAC; 2,0 HP, 19.27:1 | |
| | 25A371 | MAC; 1,0 HP, 47.02:1 | |
| | 25A372 | LAC; 0,33 HP, 145.00:1 | |
| | 16Y962 | MPM; 1,5 HP, BLDC | 1 |
| 5‡ | — — — | JOINT, arbre tournant, arrière | 1 |
| 6‡ | 24Y843 | ARBRE SORTIE MOTEUR, kit | 1 |
| 7‡ | — — — | BAGUE, de retenue, intérieure, 110 mm | 1 |
| 8‡ | — — — | JOINT, arbre tournant, avant | 1 |
| 9 | 24Y839 | ARBRE EXCENTRIQUE (ensemble entraînement), kit, avec la pièce 10 | 1 |
| 10 | — — — | BAGUE, de retenue, extérieure, 45 mm, avec la pièce 9 | 1 |
| 11 | 24Y795 | ENSEMBLE ROULEAU, kit, avec la pièce 13 | 1 |
| 12 | — — — | BAGUE, de retenue, extérieure, 45 mm | 1 |
| 13a, 13b | 24Y847 | JOINTS, arbre tournant, avant et arrière | 1 de ch. |
| 14 | | TUYAU, 26 mm | 1 |
| | 24Y805 | Caoutchouc naturel, noir | |
| | 24Y806 | CSM, orange | |
| | 24Y807 | EPDM, bleu | |
| | 24Y808 | Nitrile, jaune | |
| 15*† | — — — | JOINT, capot avant | 1 |
| 16* | 24Y831 | CAPOT AVANT, kit | 1 |
| 17* | 121110 | JOINT TORIQUE | 2 |
| 18* | C20242 | JOINT TORIQUE | 1 |
| 19* | 17C529 | POIGNÉE, capot | 2 |
| 20* | 17C608 | HUBLLOT | 1 |
| 21 | 108788 | RONDELLE | 10 |
| 22* | 124164 | VIS, M6-1.0 x 25 mm, acier inox | 8 |
| 23* | 124313 | VIS, M6-1 x 16 mm, acier inox | 6 |
| 24 | 24Y827 | COLLIER DE SERRAGE, tuyau, taille 28 | 2 |

▲ Les étiquettes, affiches, plaquettes et fiches de remplacement indiquant un danger ou un avertissement peuvent être obtenues gratuitement.

— — — Pas vendu séparément.

* Pièces incluses dans le kit capot avant 24Y831.

| Réf. | Réf. | Description | Qté |
|------|--------|---|-----|
| 25† | — — — | JOINT, plaque tuyau | 2 |
| 26 | 17B695 | PLAQUE, cannelure tuyau | 2 |
| 27 | 17B691 | BRIDE, cannelure tuyau | 2 |
| 28 | | CANNELURE, tuyau, kit, comprend joint torique (réf. 44) | 2 |
| | 24Y819 | Acier inox | |
| | 24Y820 | PVDF | |
| | 24Y821 | Hastelloy | |
| 29* | 16K274 | BOUCHON, hex., 3/4 npt | 1 |
| 30* | 16K281 | ÉVENT, reniflard, silencieux | 1 |
| 31 | 107558 | VIS, chapeau, à tête hex., M8-1,25 x 25 mm | 10 |
| 32▲ | 16K630 | ÉTIQUETTE, mise en garde | 1 |
| 33 | 110208 | BOUCHON, tuyau, sans tête | 1 |
| 34 | — — — | TIGE, M8, fixation | 8 |
| 35 | 17G188 | ÉCROU, de blocage, hex., bride | 8 |
| 42▲ | 15J075 | ÉTIQUETTE, mise en garde | 1 |
| 43 | Δ | LUBRIFIANT | 1 |
| 44 | 107550 | JOINT TORIQUE ; compris avec rep. 28 | 2 |
| 45* | 112084 | VIS, à bride, M8-1.25 x 25mm | 8 |
| 52* | 107542 | RONDELLE, d'arrêt, ressort | 8 |
| 53* | 111003 | RONDELLE, plate | 8 |
| 54 | 24Y445 | COMMANDE MOTEUR GRACO, sur les pompes MPM (BLDC) | 1 |
| 55 | 15Y051 | CÂBLE, M12, 8 broches, m/f, 3,0 m (9,8 ft), utilisé sur les pompes MPM (BLDC) | 1 |
| 56‡ | 17C577 | CLAVETTE, arbre excentrique | 1 |
| 57 | 25A839 | CLAVETTE, arbre de sortie moteur | 1 |
| 58 | 116343 | VIS, terre | 1 |
| 59 | 17B595 | OUTIL, douille arbre | 1 |
| 60 | 17B971 | BOÎTIER DE VITESSES, BLDC | 1 |
| 61 | — — — | VIS, chapeau, à tête hex. 3/8-16 x 1, grade 8,8 | 4 |
| 62 | — — — | RONDELLE, verrou, 3/8 | 4 |
| 63 | — — — | RONDELLE, plate, 3/8 | 4 |

† Pièces incluses dans le kit joint 24Y835.

‡ Pièces incluses dans le kit arbre principal 24Y843.

Δ Voir [Lubrification de la pompe](#), page 17 pour les informations de commande.

30 pièces SoloTech

| Réf. | Réf. | Description | Qté |
|----------|--------------------------------------|--|----------|
| 1 | — — — | CORPS | 1 |
| 2 | 17C226 | PIED, de montage, gauche | 1 |
| 3 | 17C227 | PIED, de montage, droit | 1 |
| 4 | 25A374 25A375 25A376 16Y962 | MOTEUR, CA HAC; 3,0 HP, 19.70:1 MAC : 1,5 HP, 48.00:1 LAC; 0,5 HP, 150.06:1 PM; 2,2 HP, BLDC | 1 |
| 5‡ | — — — | JOINT, arbre tournant, arrière | 1 |
| 6‡ | 24Y844 | ARBRE SORTIE MOTEUR, kit | 1 |
| 7‡ | — — — | BAGUE, de retenue, intérieure, 120 mm | 1 |
| 8‡ | — — — | JOINT, arbre tournant, avant | 1 |
| 9 | 24Y840 | ARBRE EXCENTRIQUE (ensemble entraînement), kit, avec la pièce 10 | 1 |
| 10 | — — — | BAGUE, de retenue, extérieure, 50 mm, avec la pièce 9 | 1 |
| 11 | 24Y796 | ENSEMBLE ROULEAU, kit, avec les pièces 12 et 13 | 1 |
| 12 | — — — | BAGUE, de retenue, extérieure, 45 mm | 1 |
| 13a, 13b | 24Y847 | JOINTS, arbre tournant, avant et arrière | 1 de ch. |
| 14 | 24Y809 24Y810 24Y811 24Y812 | TUYAU, 30 mm Caoutchouc naturel, noir CSM, orange EPDM, bleu Nitrile, jaune | 1 |
| 15*† | — — — | JOINT, capot avant | 1 |
| 16* | 24Y832 | CAPOT AVANT, kit | 1 |
| 17* | 121110 | JOINT TORIQUE | 2 |
| 18* | C20242 | JOINT TORIQUE | 1 |
| 19* | 17C529 | POIGNÉE, capot | 2 |
| 20* | 17C608 | HUBLLOT | 1 |
| 21 | 16Y267 | RONDELLE, plate, M10 | 10 |
| 22* | 124164 | VIS, M6-1.0 x 25 mm, acier inox | 8 |
| 23* | 124313 | VIS, M6-1 x 16 mm, acier inox | 6 |
| 24 | 24Y828 | COLLIER DE SERRAGE, tuyau, taille 32 | 2 |

▲ Les étiquettes, affiches, plaquettes et fiches de remplacement indiquant un danger ou un avertissement peuvent être obtenues gratuitement.

— — — Pas vendu séparément.

* Pièces incluses dans le kit capot avant 24Y832.

| Réf. | Réf. | Description | Qté |
|------|----------------------------|--|-----|
| 25† | — — — | JOINT, plaque tuyau | 2 |
| 26 | 17B696 | PLAQUE, cannelure tuyau | 2 |
| 27 | 17B692 | BRIDE, cannelure tuyau | 2 |
| 28 | 24Y822 24Y823 24Y824 | CANNELURE, tuyau, kit, comprend joint torique (réf. 44) Acier inox PVDF Hastelloy | 2 |
| 29* | 16K274 | BOUCHON, hex., 3/4 npt | 1 |
| 30* | 16K281 | ÉVENT, reniflard, silencieux, 3/4 npt | 1 |
| 31 | 16Y268 | VIS, chapeau, à tête hex., M10-1,5 x 25 mm | 10 |
| 32▲ | 16K630 | ÉTIQUETTE, mise en garde | 1 |
| 33 | 110208 | BOUCHON, tuyau, sans tête | 1 |
| 34 | — — — | TIGE, M8, fixation | 8 |
| 35 | 17G188 | ÉCROU, de blocage, hex., bride | 8 |
| 42▲ | 15J075 | ÉTIQUETTE, mise en garde | 1 |
| 43 | Δ | LUBRIFIANT | 1 |
| 44 | 107249 | JOINT TORIQUE ; compris avec rep. 28 | 2 |
| 45* | 16K729 | VIS, à bride, M8-1.25 x 25 mm | 10 |
| 52* | 16K738 | RONDELLE, d'arrêt, ressort | 10 |
| 53* | 112914 | RONDELLE, plate | 10 |
| 54 | 24Y445 | COMMANDE MOTEUR GRACO, sur les pompes MPM (BLDC) | 1 |
| 55 | 15Y051 | CÂBLE, M12, 8 broches, m/f, 3,0 m (9,8 ft), utilisé sur les pompes MPM (BLDC) | 1 |
| 56‡ | 17C577 | CLAVETTE, arbre excentrique | 1 |
| 57 | 25A840 | CLAVETTE, arbre de sortie moteur | 1 |
| 58 | 116343 | VIS, terre | 1 |
| 59 | 17B596 | OUTIL, douille arbre | 1 |
| 60 | 17B972 | BOÎTIER DE VITESSES, BLDC | 1 |
| 61 | — — — | VIS, chapeau, à tête hex. 3/8-16 x 1, grade 8,8 | 4 |
| 62 | — — — | RONDELLE, verrou, 3/8 | 4 |
| 63 | — — — | RONDELLE, plate, 3/8 | 4 |

† Pièces incluses dans le kit joint 24Y836.

†† Pièces incluses dans le kit arbre principal 24Y844.

Δ Voir [Lubrification de la pompe](#), page 17 pour les informations de commande.

Kits et accessoires

Moteurs AC et BLDC

Kit capteur de fuite 24Y849

Kit de mise à niveau, ajout d'un capteur de fuite sur un système existant. Comprend le capteur de fuite et son boîtier.

REMARQUE : Acheter aussi un câble comme suit. Pour les systèmes avec moteurs BLDC dotés d'une commande moteur Graco, commander une rallonge de la première section. Pour les systèmes avec moteurs AC dotés d'un VFD, commander une rallonge à brancher sur le terrain de la deuxième section.

Capteur de fuite/Rallonges API (Pour moteurs BLDC)

M8, 4 fiches

| Pièce | Description |
|--------|----------------|
| 121683 | 9,8 ft, 3,0 m |
| 17H349 | 24,6 ft, 7,5 m |
| 17H352 | 52,5 ft, 16 m |

Câbles capteur de fuite, à brancher sur le terrain (pour VFD)

M8, 4 fiches

| Pièce | Description |
|--------|----------------|
| 17H389 | 9,8 ft, 3,0 m |
| 17H390 | 24,6 ft, 7,5 m |
| 17H391 | 52,5 ft, 16 m |

Câble contrôleur vers moteur

Câble pré-assemblé pour brancher le contrôleur du moteur au moteur. Comprend le câble, les réducteurs de tension et les terminaux.

| Pièce | Description |
|--------|-----------------|
| 17L368 | 0,3 m (1 pi.) |
| 17S306 | 3,0 m (9,8 pi.) |

Moteurs BLDC

Kit de commande moteur Graco 24Y445

Le kit de remplacement comprend une commande moteur Graco avec logiciel.

Kit de mise à niveau logiciel 17H103

Le kit de mise à niveau comprend une clé pour logiciel et des instructions. **REMARQUE** : Acheter aussi le kit de câble de programmation 24Y788.

Câbles de feed-back moteur

M12, 8 fiches

| Pièce | Description |
|--------|----------------|
| 17F709 | 1,0 ft, 0,3 m |
| 15Y051 | 9,8 ft, 3,0 m |
| 16X521 | 24,6 ft, 7,5 m |
| 16P791 | 52,5 ft, 16 m |

Câble de commande API

M8, 4 fiches

| Pièce | Description |
|--------|----------------|
| 17H365 | 9,8 ft, 3,0 m |
| 17H366 | 24,6 ft, 7,5 m |
| 17H367 | 52,5 ft, 16 m |

Données techniques

| Pompes péristaltiques SoloTech | | |
|---|--|------------------|
| | Unités impériales | Unités métriques |
| Pression de service maximum du produit | 125 psi | 0,9 MPa, 9 bars |
| Puissance moteur / Rapport de boîte | Voir la plaque d'identification du moteur. | |
| Régime maximum de la pompe | 90 tr/mn | |
| Plage de température ambiante (Ne pas laisser le produit geler dans la pompe.) | 14°F à 104°F | -10°C à 40°C |
| Débit maximum | | |
| ST10 | 0,67 g/min | 2,5 l/min |
| ST23 | 4,5 g/min | 17,0 l/min |
| ST26 | 9,8 g/min | 37,1 l/min |
| ST30 | 15,8 g/min | 59,8 l/min |
| Volume de fluide par révolution | | |
| ST10 | 0,007 gal. | 0,03 l |
| ST23 | 0,054 gal. | 0,20 l |
| ST26 | 0,11 gal. | 0,42 l |
| ST30 | 0,18 gal. | 0,68 l |
| Dimensions bride | | |
| ST10 | | |
| Diamètre extérieur | 3,54" | 90 mm |
| Cercle de boulonnage | 2,30-2,56" | 58-65 mm |
| Taille de boulon | 1/2" | |
| ST23 et ST26 | | |
| Diamètre extérieur | 4,25" | 108 mm |
| Cercle de boulonnage | 2,95-3,13" | 75-80 mm |
| Taille de boulon | 1/2" | |
| ST30 | | |
| Diamètre extérieur | 4,92" | 125 mm |
| Cercle de boulonnage | 3,35-3,54" | 85-90 mm |
| Taille de boulon | 1/2" | |

| Pompes péristaltiques SoloTech | | |
|--|------------------------------------|------------------|
| | Unités impériales | Unités métriques |
| Diamètre intérieur de flexible | | |
| ST10 | 0,39" | 10 mm |
| ST23 | 0,91" | 23 mm |
| ST26 | 1,02" | 26 mm |
| ST30 | 1,18" | 30 mm |
| Poids | | |
| ST10 | 55-65 lbs | 25-29 kg |
| ST23 | 100-120 lbs | 45-54 kg |
| ST26 | 190-215 lbs | 86-98 kg |
| ST30 | 235-285 lbs | 107-129 kg |
| Bruit | | |
| Pression sonore | Moins de 70 dBA | |
| Pièces en contact avec le produit | | |
| Options tuyaux | Caoutchouc naturel, CSM, EPDM, NBR | |
| Options raccord cannelé | Acier inoxydable PVDF, Hastelloy | |

| Pompes péristaltiques SoloTech | | |
|---|---|-------------------------|
| | Unités impériales | Unités métriques |
| Caractéristiques techniques de commande moteur Graco (Toutes les installations et les câblage doivent être conformes aux réglementations NEC et à celles locales pour les équipements électriques.) | | |
| Alimentation CC | De classe 2 uniquement | |
| Homologations | UL508C | |
| Conformité | Directives CE sur la Basse tension (2006/95/CE), CEM (2004/108/CE) et RoHS (2011/65/EU) | |
| Température ambiante | -40°F – 104°F | -40°C – 40°C |
| Environnement | Type 4X, IP 66 | |
| Caractéristiques du capteur de surchauffe (l'entraînement est équipé d'un système d'acceptation et d'intervention à un signal provenant du capteur thermique du moteur. Le capteur de surchauffe moteur est requis comme protection du moteur contre la surcharge.) | 0-3,3 V CC, 1mA maximum | |
| Poids | 10,5 lb | 4,8 kg |
| Caractéristiques d'entrée | | |
| Tension secteur d'entrée | 120/240 V CA, ligne à ligne | |
| Phase de ligne d'entrée | Monophasée | |
| Fréquence de conduite d'entrée | 50/60 Hz | |
| Courant d'entrée par phase | 16A | |
| Valeur nominale maximum de la protection de la dérivation | 20 A, disjoncteur de temporisation inverse | |
| Valeur nominale actuelle de court-circuit | 5 kA | |
| Caractéristiques de sortie | | |
| Tension secteur de sortie | 0-264 V CA | |
| Phase de ligne de sortie | Triphasée | |
| Le courant de sortie (la limite de courant définie par l'intermédiaire du logiciel est fournie en tant que protection secondaire en cas de surcharge du moteur.) | 0-12 A | |
| Courant de sortie | 1,92 kW / 2,6 HP | |
| Surcharge de sortie | 200 % pendant 0,2 seconde | |

Remarques

Garantie standard de Graco

Graco garantit que tout l'équipement mentionné dans le présent document, fabriqué par Graco et portant son nom est exempt de défaut de matériel et de fabrication à la date de la vente à l'acheteur-utilisateur initial. Sauf garantie spéciale, élargie ou limitée, publiée par Graco, Graco réparera ou remplacera, pendant une période de douze mois à compter de la date de la vente, toute pièce de l'équipement jugée défectueuse par Graco. Cette garantie s'applique uniquement si l'équipement est installé, utilisé et entretenu conformément aux recommandations écrites de Graco.

Cette garantie ne couvre pas, et Graco ne sera pas tenu responsable pour, une usure et détérioration générales ou tout autre dysfonctionnement, un dommage ou une usure à la suite d'une mauvaise installation, d'une mauvaise application ou utilisation, d'une abrasion, de la corrosion, d'un entretien inapproprié ou incorrect, d'une négligence, d'un accident, d'une modification ou d'une substitution par des pièces ou composants qui ne portent pas la marque Graco. Graco ne sera également pas tenu pour responsable en cas de mauvais fonctionnement, dommage ou usure dus à l'incompatibilité de l'équipement Graco avec des structures, accessoires, équipements ou matériaux non fournis par Graco ou dus à une mauvaise conception, fabrication, installation, utilisation ou un mauvais entretien desdits structures, accessoires, équipements ou matériaux non fournis par Graco.

Cette garantie sera appliquée à condition que l'équipement objet de la réclamation soit retourné en port payé à un distributeur agréé de Graco pour une vérification du défaut signalé. Si le défaut est reconnu, Graco réparera ou remplacera gratuitement toutes les pièces défectueuses. L'équipement sera renvoyé à l'acheteur original en port payé. Si l'inspection de l'équipement ne révèle aucun défaut matériel ou de fabrication, les réparations seront effectuées à un coût raisonnable pouvant inclure le coût des pièces, de la main-d'œuvre et du transport.

CETTE GARANTIE EST UNE GARANTIE EXCLUSIVE ET REMPLACE TOUTE AUTRE GARANTIE, EXPRESSE OU IMPLICITE, COMPRENANT, MAIS SANS S'Y LIMITER, UNE GARANTIE MARCHANDE OU UNE GARANTIE DE FINALITÉ PARTICULIÈRE.

La seule obligation de Graco et le seul recours de l'acheteur pour toute violation de la garantie seront tels que décrits ci-dessus. L'acheteur convient qu'aucun autre recours (pour, mais sans s'y limiter, des dommages indirects ou consécutifs de manque à gagner, perte de marché, dommages corporels ou matériels ou tout autre dommage indirect ou consécutif) ne sera possible. Toute action pour violation de la garantie doit être intentée dans les deux (2) ans à compter à partir de la date de vente.

GRACO NE GARANTIT PAS ET REFUSE TOUTE GARANTIE IMPLICITE DE QUALITÉ MARCHANDE ET DE FINALITÉ PARTICULIÈRE POUR LES ACCESSOIRES, ÉQUIPEMENTS, MATÉRIAUX OU COMPOSANTS VENDUS MAIS NON FABRIQUÉS PAR GRACO. Ces articles vendus, mais non fabriqués par Graco (tels que les moteurs électriques, interrupteurs, tuyaux, etc.) sont couverts par la garantie, s'il en existe une, de leur fabricant. Graco fournira à l'acheteur une assistance raisonnable pour toute réclamation faisant appel à ces garanties.

En aucun cas, Graco ne sera tenu pour responsable de dommages indirects, particuliers ou consécutifs résultant de la fourniture par Graco de l'équipement ci-dessous ou de garniture, de la performance, ou utilisation de produits ou d'autres biens vendus au titre des présentes, que ce soit en raison d'une violation contractuelle, violation de la garantie, négligence de Graco, ou autre.

FOR GRACO CANADA CUSTOMERS

The Parties acknowledge that they have required that the present document, as well as all documents, notices and legal proceedings entered into, given or instituted pursuant hereto or relating directly or indirectly hereto, be drawn up in English. Les parties reconnaissent avoir convenu que la rédaction du présent document sera en anglais, ainsi que tous documents, avis et procédures judiciaires exécutés, donnés ou intentés, à la suite de ou en rapport, directement ou indirectement, avec les procédures concernées.

Informations Graco

Pour passer une commande, contactez votre distributeur Graco ou appelez pour trouver votre distributeur le plus proche.

Téléphone : +1 612-623-6921 ou **n° vert** : 1-800-328-0211 **Télécopie** : 612-378-3505

Toutes les données écrites et visuelles contenues dans ce document sont le reflet des dernières informations sur le produit disponibles au moment de la publication. Graco se réserve le droit de procéder à des modifications à n'importe quel moment et sans préavis.

Traduction des instructions originales. Ce manuel est en français, MM 3A3367
Pour toute information sur les brevets, voir www.graco.com/patents.

Graco Headquarters: Minneapolis
Bureaux à l'étranger : Belgique, Chine, Japon, Corée

GRACO INC. AND SUBSIDIARIES • P.O. BOX 1441 • MINNEAPOLIS MN 55440-1441 • USA
Copyright 2015, Graco Inc. Tous les sites de fabrication de Graco sont certifiés ISO 9001.

www.graco.com

Révision H, octobre 2019