

# Elektrische airless spuitapparaten

3A6496P

NL

*Voor draagbare airless spuittoepassingen van bouwverf en -coatings.  
Alleen voor professioneel gebruik. Niet goedgekeurd voor gebruik in  
omgevingen met explosiegevaar of op gevaarlijke locaties.*

**Modellen 490/495/595/650/395EU:**  
Maximale werkdruk: 228 bar, 22,8 MPa (3300 psi)  
Zie pagina 3 voor aanvullende modelinformatie.



## Belangrijke veiligheidsinstructies

Lees vóór gebruik van de apparatuur alle waarschuwingen en instructies in deze handleiding en bijbehorende handleidingen, en op de apparatuur. Zorg dat u vertrouwd bent met de bediening en het juiste gebruik van de apparatuur. Bewaar deze instructies.

### Bijbehorende handleidingen

Pistool – 3A6285 (Contractor PC)

Pomp – 334599



ti35141a











*Gebruik uitsluitend originele Graco-ervangingsonderdelen.  
Bij gebruik van vervangingsonderdelen van andere fabrikanten kan de garantie komen te vervallen.*

# Inhoudsopgave

<b>Modellen</b> .....	<b>3</b>
<b>Waarschuwingen</b> .....	<b>4</b>
<b>De onderdelen</b> .....	<b>8</b>
Modellen met standaard .....	8
Lo-Boy-modellen .....	9
Hi-Boy-modellen .....	10
<b>Aarding</b> .....	<b>11</b>
Stroomvereisten .....	11
Verlengsnoeren .....	11
Emmers .....	11
<b>Drukontlastingsprocedure</b> .....	<b>12</b>
<b>Opstellen</b> .....	<b>13</b>
<b>Opstarten</b> .....	<b>16</b>
<b>Bediening</b> .....	<b>18</b>
Installatie van de spuittip .....	18
Spuit .....	18
De spuittip ontstoppen .....	19
Reinigen .....	20
Digitale display .....	23
<b>BlueLink™-app</b> .....	<b>25</b>
BlueLink in- of uitschakelen .....	25
<b>Onderhoud</b> .....	<b>26</b>
Recycling en afvalverwerking .....	26
<b>Problemen opsporen en verhelpen</b> .....	<b>27</b>
Mechanisch/vloeistofstroom .....	27
Elektrisch .....	30
<b>Spuittoestellen met standaard 490/495/395EU</b> .....	<b>38</b>
Onderdelenlijst voor spuittoestel met standaard 490/495/395EU .....	39
<b>490/495/595 Lo-Boy-spuittoestellen</b> .....	<b>40</b>
490/495/595 Lo-Boy-spuittoestellen Onderdelenlijst .....	41
<b>650 Lo-Boy-spuittoestel</b> .....	<b>42</b>
650 Lo-Boy-spuittoestellen Onderdelenlijst .....	43
<b>490/495/595/395EU Hi-Boy-spuittoestellen</b> .....	<b>44</b>
490/495/595/395EU Hi-Boy-spuittoestellen Onderdelenlijst .....	45
<b>650 Hi-Boy-spuittoestel</b> .....	<b>46</b>
650 Hi-Boy-spuittoestellen Onderdelenlijst .....	47
<b>Toebehoren en labels</b> .....	<b>48</b>
<b>Regelkast</b> .....	<b>50</b>
Onderdelenlijst besturingskast .....	51
<b>Batterij vervangen</b> .....	<b>52</b>
<b>Bedradingsschema's</b> .....	<b>53</b>
100 JP-TW/120 V .....	53
110 UK/230V .....	54
100 JP-TW/120 V .....	55
110 UK/230V .....	56
<b>Technische specificaties</b> .....	<b>59</b>
<b>Naleving</b> .....	<b>61</b>
Goedkeuringen voor radiofrequenties .....	61
PROPOSITION 65 (WET IN CALIFORNIË) .....	61
<b>Standaard Graco-garantie</b> .....	<b>62</b>
<b>Graco-informatie</b> .....	<b>63</b>

Modellen

	V A C	Model	Standaard 	Lo-Boy 	Hi-Boy 
 <b>Intertek</b> 110474 Gecertificeerd conform CAN/CSAC22.2 nr. 68 Overeenkomstig UL 1450	120 VS	Ultra MAX II 490 PC Pro	17E852	17E853	17E854
		Ultimate MX II 490 PC Pro	826243	826244	826245
		Ultra MAX II 495 PC Pro	17E855	17E856	17E857
		Ultimate MX II 495 PC Pro	826246	826247	826248
		Ultra MAX II 595 PC Pro		17E858	17E859
		Ultimate MX II 595 PC Pro		826249	826250
		Ultra Max II 650 PC Pro		19Y129	19Y128
		Ultimate MX II 650 PC Pro		826259	826258
  	230 CEE 7/7	ST MAX II 395 PC Pro	17E864		17E865
		ST MAX II 495 PC Pro	17E871		17E874
		ST MAX II 595 PC Pro			17E876
	230 Europa multi	ST MAX II 495 PC Pro	17E872		17E875
		ST MAX II 595 PC Pro			17E877
		Ultra Max II 650 PC Pro		19Y361	19Y359
		Mega Quick & Easy 5.0			18H236
	110 VK	ST MAX II 495 PC Pro	17E873		17E870
		ST MAX II 595 PC Pro			17E878
		Ultra Max II 650 PC Pro		19Y362	19Y360
	230 Azië/ Australië/NZ	Ultra MAX II 490 PC Pro	17E887		
		Ultra MAX II 495 PC Pro	17E889	17E891	17E892
		Ultra MAX II 595 PC Pro		17E897	17E896
		Ultra Max II 650 PC Pro			19Y424
	230 Aziatisch-Pacifisch	Ultra MAX II 490 PC Pro	26C970		
		Ultra MAX II 495 PC Pro	26C974		
		Ultra MAX II 595 PC Pro		26C977	26C976
100 Japan/Taiwan	230 Aziatisch-Pacifisch multikoord	Ultra Max II 650 PC Pro		26C979	19Y424
		Ultra MAX II 490 PC Pro	26C971		
		Ultra MAX II 495 PC Pro	26C975		
		Ultra MAX II 595 PC Pro			26C978
		Ultra Max II 650 PC Pro			26C980

## Waarschuwingen

De onderstaande waarschuwingen betreffen de installatie, het gebruik, de aarding, het onderhoud en de reparatie van deze apparatuur. Het symbool met het uitroepteken verwijst naar een algemene waarschuwing en de gevarensymbolen verwijzen naar procedurespecifieke risico's. Als u deze symbolen in de handleiding of op de waarschuwingsetiketten ziet, raadpleeg dan deze Waarschuwingen. Productspecifieke gevaarsymbolen en waarschuwingen die niet in dit hoofdstuk worden beschreven, staan vermeld in de gehele handleiding waar deze van toepassing zijn.

### **WAARSCHUWING**



#### **AARDING**

Dit product moet worden geaard. In het geval van een elektrische kortsluiting vermindert een aardleiding het risico op een elektrische schok, doordat de elektrische stroom via de aardleiding kan ontsnappen. Dit product is uitgerust met een kabel voorzien van een aardingsdraad en een geschikte aardingsstekker. De stekker moet worden aangesloten op een goed geïnstalleerd stopcontact met randaarde, conform alle ter plaatselijke geldende regels en voorschriften.

- Wanneer de aardingsstekker niet goed wordt geïnstalleerd, bestaat het risico van elektrische schokken.
- Als de kabel of de stekker moet worden gerepareerd of vervangen, mag de aardingsdraad niet worden aangesloten op een van de platte klemmen.
- De draad met de isolatiemantel die van buiten groen met of zonder gele strepen is, is de aardingsdraad.
- Neem contact op met een gediplomeerde elektricien of servicemonteur als u de aardingsinstructies niet volledig begrijpt of als u twijfelt of het product naar behoren is geaard.
- Pas de meegeleverde stekker niet aan. Als deze niet in het stopcontact past, laat een gediplomeerde elektricien dan het juiste stopcontact installeren.
- Dit product is bedoeld voor gebruik in een circuit van 120 V of 230 V nominaal en heeft een aardingsstekker vergelijkbaar met de stekkers in de onderstaande afbeelding.

120 V VS

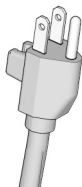

230 V



230 V ANZ



230 Indië

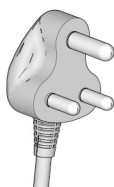

ti24583c

- Sluit het product alleen aan op een stopcontact dat dezelfde configuratie heeft als de stekker.
- Gebruik geen 3-naar-2-adapter in combinatie met dit product.

Verlengsnoeren:

- Gebruik alleen een 3-aderig verlengsnoer met een geaarde stekker en een contrastekker waarin de stekker van het product past.
- Controleer of het verlengsnoer niet beschadigd is. Als een verlengsnoer nodig is, gebruik dan minimaal 12 AWG (2,5 mm<sup>2</sup>) om de stroom die het product verbruikt te kunnen geleiden.
- Een ondermaats snoer resulteert in een daling van de lijnspanning, vermogensverlies en oververhitting.



## **WAARSCHUWING**

### **BRAND- EN EXPLOSIEGEVAAR**



Ontvlambare dampen in het werkgebied, zoals die van oplosmiddelen en verf, kunnen ontbranden of exploderen. Voorkom brand en explosies onder meer als volgt:

- Spuit nooit ontvlambare of brandbare materialen in de buurt van open vuur of ontstekingsbronnen zoals sigaretten, motoren en elektrische apparatuur.
- Verf of oplosmiddel dat door het apparaat stroomt, kan statische elektriciteit veroorzaken. Statische elektriciteit brengt het risico op ontbranding of explosies met zich mee in de nabijheid van dampen van verf of oplosmiddelen. Alle onderdelen van het spuitsysteem, inclusief de pomp, de slangconstructie, het spuitpistool en voorwerpen in en rondom het spuitgebied moeten naar behoren worden geaard ter bescherming tegen statische ontlading en vonken. Gebruik geleidende of geaarde airless hogedruk-verfspuitslangen van Graco.
- Controleer of alle vaten en opvangsystemen geaard zijn om statische ontlading te voorkomen. Gebruik geen emmervoeringen, tenzij ze antistatisch of geleidend zijn.
- Sluit aan op een geaard stopcontact en gebruik geaarde verlengsnoeren. Gebruik geen 3-naar-2-pins-adapter.
- Gebruik geen verf of oplosmiddel met halogeenkoolwaterstoffen.
- Spuit geen ontvlambare of brandbare vloeistoffen in een besloten ruimte.
- Houd de spuitomgeving goed geventileerd. Zorg ervoor dat er voldoende frisse lucht door de ruimte stroomt.
- Het spuitapparaat genereert vonken. Bewaar de pompconstructie in een goed geventileerde ruimte op minimaal 6,1 m (20 voet) van het spuitgebied wanneer u spuit, spoelt, reinigt of onderhoud pleegt. Spuit niet op de pomp.
- Rook niet in het spuitgebied en spuit niet in een omgeving waar vonken of vuur aanwezig zijn.
- Schakel geen lichtsakelaars, motoren of soortgelijke producten in die vonken veroorzaken in het spuitgebied.
- Houd de ruimte vrij van vaten met verf of oplosmiddel, lappen en andere brandbare materialen.
- Zorg dat u weet uit welke bestanddelen de verf en de oplosmiddelen die u gebruikt, bestaan. Lees alle veiligheidsinformatiebladen (MSDS of VIB) en labels op de verpakkingen van de verf en oplosmiddelen. Volg de veiligheidsinstructies van de fabrikant van de verf en van de oplosmiddelen.
- Zorg dat er altijd een werkend brandblusapparaat in het werkgebied is.

## **WAARSCHUWING**



### **GEVAAR VOOR INJECTIE DOOR DE HUID**

Spuiten onder hoge druk kan giftige stoffen in het lichaam spuiten en ernstige verwondingen veroorzaken. **Laat u onmiddellijk behandelen door een medisch specialist bij injectie van vloeistoffen.**



- Richt het pistool niet op mensen of dieren en spuit niet op mensen of dieren.
- Houd uw handen en andere lichaamsdelen uit de buurt van de plaats waar het materiaal uit het apparaat komt. Probeer bijvoorbeeld niet om gelekte verf te stoppen met een van uw lichaamsdelen.



- Gebruik steeds de spuittipbeschermer. Spuit nooit zonder dat de spuittipbeschermer is aangebracht.



- Gebruik Graco-spuittips.
- Wees voorzichtig bij het reinigen en vervangen van de spuittips. Als de spuittip verstopt raakt tijdens het spuiten, volg dan de **Drukontlastingsprocedure** om de eenheid uit te schakelen en de druk te ontlasten alvorens u de spuittip verwijdert om deze te reinigen.



- De apparatuur blijft onder druk staan nadat de spanning is uitgeschakeld. Laat de apparatuur nooit in werking of onder druk staan als er geen toezicht is. Volg de Drukontlastingsprocedure wanneer de apparatuur niet onder toezicht staat of gebruikt wordt en voordat u er onderhoud aan pleegt, deze reinigt of onderdelen verwijdert.
- Controleer de slangen en onderdelen op tekenen van schade. Vervang alle beschadigde slangen of onderdelen.
- Dit systeem kan 228 bar, 22,8 MPa (3300 psi) produceren. Gebruik Graco-reserveonderdelen of -toebehoren met een vermogen van minimaal 228 bar, 22,8 MPa (3300 psi).
- Vergrendel de trekker altijd wanneer u niet bezig bent met spuiten. Controleer of de vergrendeling van de trekker correct werkt.
- Controleer of alle aansluitingen stevig vastzitten voordat u het apparaat gebruikt.
- Zorg ervoor dat u weet hoe u snel het apparaat kunt stopzetten en de druk kunt ontlasten. Zorg ervoor dat u grondig vertrouwd bent met de bediening van het apparaat.









### **GEVAAR BIJ VERKEERD GEBRUIK VAN DE APPARATUUR**

Verkeerd gebruik kan leiden tot ernstig letsel of de dood.



- Draag altijd geschikte handschoenen, oogbescherming en een masker of ademhalingsapparatuur tijdens het verven.
- U dient het apparaat niet te gebruiken, noch te spuiten in de nabijheid van kinderen. Houd kinderen altijd uit de buurt van het apparaat.
- Reik niet te ver en ga niet op een onstabiele ondergrond staan. Zorg ervoor dat u altijd stevig staat en uw evenwicht behoudt.
- Blijf alert en let op wat u doet.
- Bedien het systeem niet als u moe bent of onder invloed bent van alcohol of geneesmiddelen.
- Zorg dat er geen kink in de slang komt en buig deze niet te ver door.
- Stel de slang niet bloot aan temperaturen of drukwaarden die hoger zijn dan de door Graco gespecificeerde waarden.
- Gebruik de slang niet om aan de apparatuur te trekken of deze op te tillen.
- Spuit niet met een slang die korter is dan 7,6 meter (25 ft).
- Breng geen veranderingen of wijzigingen in de apparatuur aan. Door veranderingen of wijzigingen kunnen goedkeuringen door instanties ongeldig worden en kan er gevaar voor de veiligheid ontstaan.
- Zorg dat alle apparatuur gekeurd en goedgekeurd is voor de omgeving waarin u ze gebruikt.

## **WAARSCHUWING**

 	<p><b>GEVAAR VOOR ELEKTRISCHE SCHOKKEN</b></p> <p>Deze apparatuur moet worden geaard. Slechte aarding, onjuiste installatie of onjuist gebruik van het systeem kan elektrische schokken veroorzaken.</p> <ul style="list-style-type: none"> <li>• Zet het apparaat uit en haal de stekker uit het stopcontact voordat u onderhoud gaat plegen aan de apparatuur.</li> <li>• Sluit alleen aan op een geaard stopcontact.</li> <li>• Gebruik alleen 3-aderige verlengsnoeren.</li> <li>• Zorg ervoor dat de aardingspennen op de voedingskabel en de verlengsnoeren intact zijn.</li> <li>• Stel niet bloot aan regen. Bewaar binnenshuis.</li> <li>• Wacht nadat u de voedingskabel hebt ontkoppeld vijf minuten voordat u onderhoud gaat plegen.</li> </ul>
	<p><b>GEVAAR VAN ALUMINIUM ONDERDELEN ONDER DRUK</b></p> <p>Het gebruik van vloeistoffen die niet compatibel zijn met aluminium in apparatuur die onder druk staat, kan leiden tot ernstige chemische reacties en kan ervoor zorgen dat de apparatuur stuk gaat. Wanneer u deze waarschuwing niet opvolgt, kan dat leiden tot overlijden, ernstig lichamelijk letsel of materiële schade.</p> <ul style="list-style-type: none"> <li>• Gebruik geen 1,1,1-trichloorethaan, methyleenchloride, andere halogeenkoolwaterstof-oplosmiddelen of vloeistoffen die dergelijke oplosmiddelen bevatten.</li> <li>• Gebruik geen chloorbleekmiddel.</li> <li>• Veel andere vloeistoffen kunnen stoffen bevatten die kunnen reageren met aluminium. Neem contact op met uw materiaalleverancier voor meer info over de compatibiliteit van de materialen.</li> </ul>
 	<p><b>GEVAREN VAN BEWEGENDE DELEN</b></p> <p>Bewegende onderdelen kunnen vingers en andere lichaamsdelen afknellen, amputeren of snijwonden veroorzaken.</p> <ul style="list-style-type: none"> <li>• Blijf uit de buurt van bewegende onderdelen.</li> <li>• Laat de apparatuur niet werken als de beschermkappen of deksels zijn weggehaald.</li> <li>• De apparatuur kan zonder waarschuwing starten. Voordat u de apparatuur controleert, verplaatst of er onderhoud aan uitvoert, moet u eerst de <b>Drukontlastingsprocedure</b> opvolgen en alle voedingsbronnen loskoppelen.</li> </ul>
	<p><b>GEVAAR VAN GIFTIGE MATERIELEN OF DAMPEN</b></p> <p>Giftige vloeistoffen of dampen kunnen ernstig letsel of zelfs de dood veroorzaken als deze in de ogen of op de huid spatten of ingeademd of ingeslikt worden.</p> <ul style="list-style-type: none"> <li>• Lees de veiligheidsinformatiebladen (MSDS of VIB) zodat u de specifieke gevaren kent van de gebruikte vloeistoffen.</li> <li>• Bewaar gevaarlijke vloeistof in goedgekeurde houders en voer ze af conform alle geldende richtlijnen.</li> </ul>
	<p><b>PERSOONLIJKE BESCHERMINGSMIDDELEN</b></p> <p>Draag de juiste beschermingsmiddelen als u in het werkgebied aanwezig bent om ernstig letsel, zoals oogletsel, gehoorbeschadiging, inademing van giftige dampen en brandwonden, te voorkomen. Deze beschermingsmiddelen bestaan onder andere uit:</p> <ul style="list-style-type: none"> <li>• Gezichts- en gehoorbescherming.</li> <li>• Ademhalingstoestellen, beschermende kleding en handschoenen, zoals aanbevolen door de fabrikant van vloeistof en oplosmiddelen.</li> </ul>

# De onderdelen

## De onderdelen

### Modellen met standaard

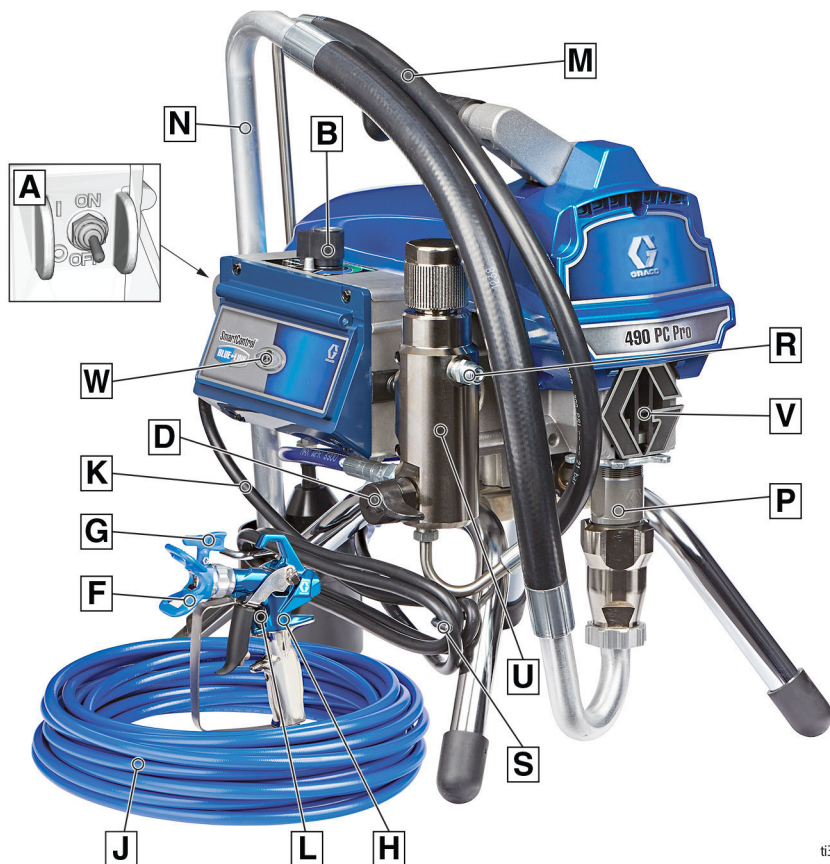

ti35142a

A	ON/OFF-schakelaar
B	Drukregelaar
D	Vulventiel
F	Tipbeschermer
G	Spuittip
H	Pistool
J	Airless slang
K	Voedingskabel
L	Trekkervergrendeling
M	Afvoerbuis

N	Aanzuigbuis
P	Pomp
R	Vloeistofinlaat
S	Voedingskabelwikkelaar
U	Filter
V	Vingerbescherming/TSL-vulpunt
W	Statuslampje BlueLink™ of LCD-scherm
	Model-/serielabel (niet afgebeeld, bevindt zich aan onderkant van apparaat).

## Lo-Boy-modellen

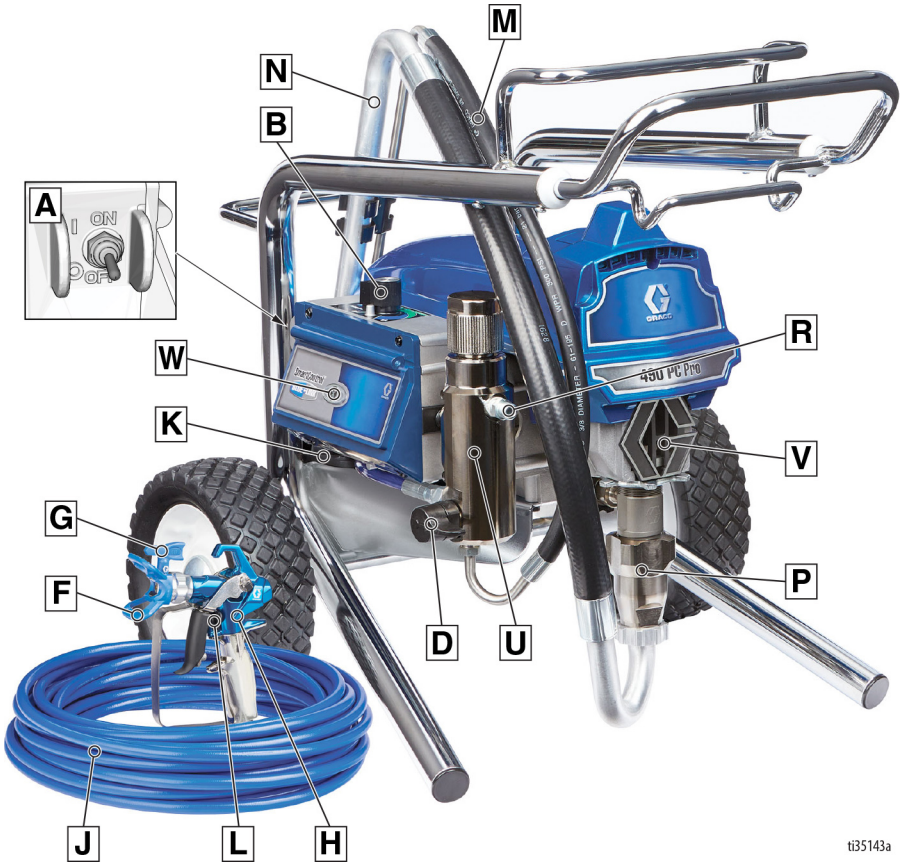

ti35143a

A	ON/OFF-schakelaar
B	Drukregelaar
D	Vulventiel
F	Tipbeschermer
G	Spuittip
H	Pistool
J	Airless slang
K	Voedingskabel
L	Trekvergrendeling

M	Afvoerbuis
N	Aanzuigbuis
P	Pomp
R	Vloeistofinlaat
U	Filter
V	Vingerbescherming/TSL-vulpunt
W	Statuslampje BlueLink™ of LCD-scherm
	Model-/serielabel (niet afgebeeld, bevindt zich aan onderkant van apparaat).

# De onderdelen

## Hi-Boy-modellen

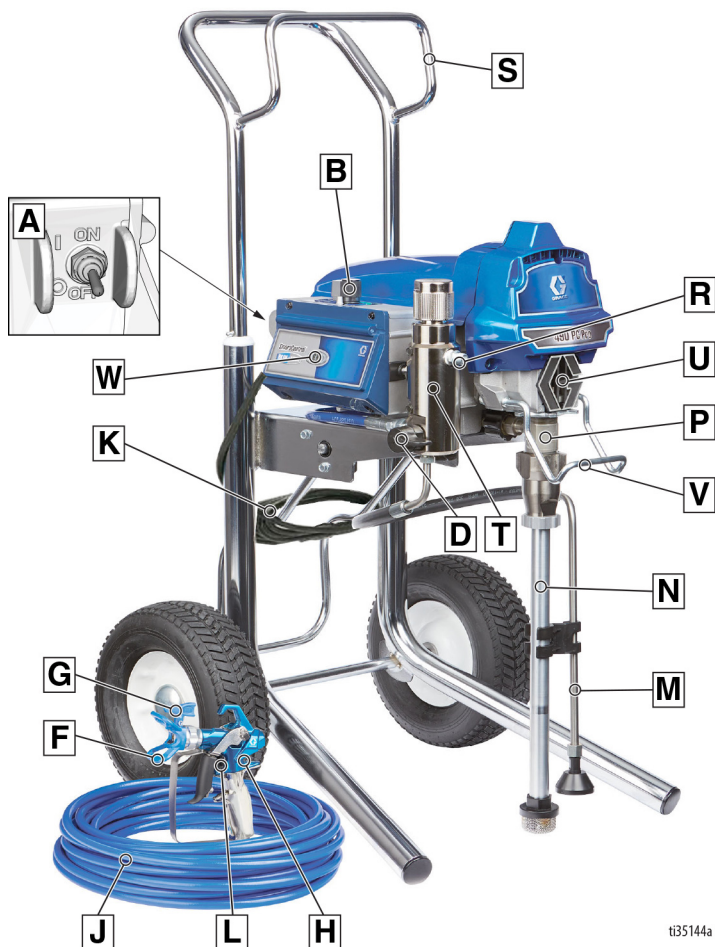

ti35144a

A	ON/OFF-schakelaar
B	Drukregelaar
D	Vulventiel
F	Tipbeschermer
G	Spuittip
H	Pistool
J	Airless slang
K	Voedingskabel
L	Trekkervergrendeling
M	Afvoerbuis
N	Aanzuigbuis

P	Pomp
R	Vloeistofinlaat
S	Hanger
T	Filter
U	Vingerbescherming/TSL-vulpunt
V	Emmerhaak
W	Statuslampje BlueLink™ of LCD-scherm
	Model-/serielabel (niet afgebeeld, bevindt zich aan onderkant van apparaat).



# Aarding



De apparatuur moet worden geaard om het risico op statische vonken en elektrische schokken te beperken. Een elektrische of statische vonk kunnen tot gevolg hebben dat dampen ontbranden of ontploffen. Een onjuiste aarding kan elektrische schokken veroorzaken. Een goede aarding biedt de elektrische stroom een ontsnapingsdraad.

Dit spuittoestel is voorzien van een voedingskabel met aarddraad en een stekker met randaarde.

De stekker moet in een goed geïnstalleerd stopcontact worden gestoken, dat is geaard conform alle ter plekke geldende regels en voorschriften.

Pas de meegeleverde stekker niet aan. Als deze niet in het stopcontact past, laat een gediplomeerde elektricien dan het juiste stopcontact installeren.

## Stroomvereisten

- Voor 100-120V-systemen moet 100-120 VAC, 50/60 Hz, 12 of 15 A, 1-fase worden gebruikt.
- Voor 230V-systemen moet 230 V/AC, 50/60 Hz, 7 of 9A, 1-fase worden gebruikt.

## Verlengsnoeren

Gebruik een verlengsnoer met een onbeschadigd aardingscontact. Als een verlengkabel nodig is, gebruik dan een drieadrige kabel met een draaddikte van minimaal 2,5 mm<sup>2</sup> (12 AWG).

**OPMERKING:** Door een kleinere maat of langere verlengkabels kunnen de prestaties van het spuittoestel afnemen.

## Emmers

**Voor materialen op basis van oplosmiddel en op oliebasis:** conform de ter plekke geldende voorschriften. Gebruik alleen geleidende metalen emmers, geplaatst op een geaard oppervlak, zoals beton.

Plaats de emmer niet op een niet-geleidende ondergrond, zoals papier of karton, aangezien dan de continuïteit van de aarding wordt onderbroken.

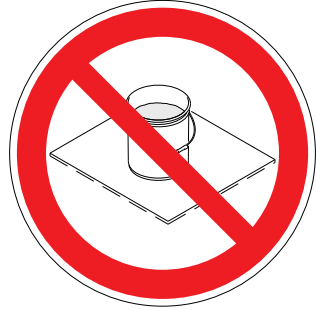

**Aard altijd de metalen emmer:** sluit een aarddraad aan op de emmer. Klem één uiteinde aan de emmer en het andere uiteinde aan een aardingspunt, zoals een waterleiding.

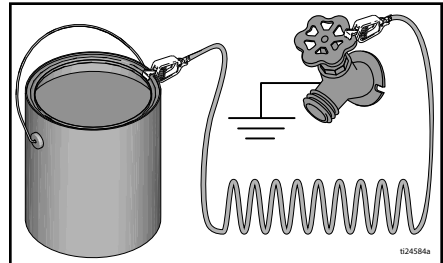

**Voor een goede doorlopende aarding bij het spoelen of wanneer de druk wordt ontlast,** houdt u een metalen deel van het spuitpistool stevig tegen de zijkant van de geaarde metalen emmer. Knijp dan de trekker van het pistool in.

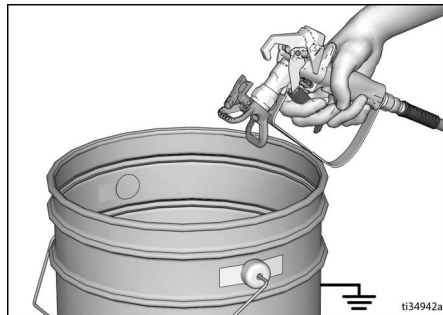

# Drukontlastingsprocedure

## Drukontlastingsprocedure



Volg altijd de Drukontlastingsprocedure als u dit symbool ziet.

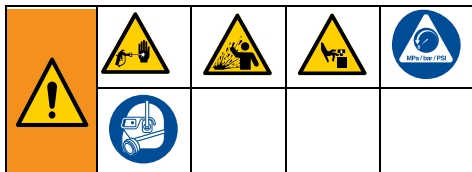

Het systeem blijft onder druk staan totdat deze handmatig wordt ontlast. Om ernstig letsel veroorzaakt door vloeistof onder druk, zoals injectie door de huid, opspattende vloeistof en bewegende onderdelen te voorkomen, dient u de Drukontlastingsprocedure steeds te volgen als u stopt met spuiten en vóór reiniging, inspectie of onderhoud aan de apparatuur.

1. Zet de ON/OFF-schakelaar in de OFF-stand.



2. Zet de trekker op de veiligheidspal.

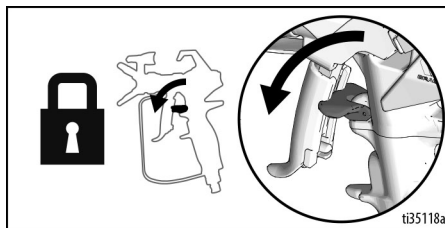

3. Draai de drukregeling naar de laagste instelling.

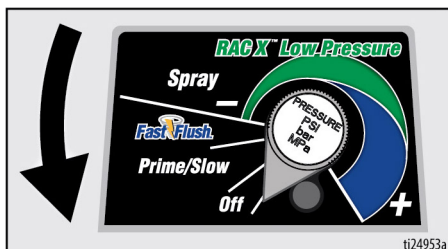

4. Plaats de afvoerbuis in een emmer en zet het vulventiel omlaag om de druk te ontlasten. Laat het vulventiel in de afvoerstand (naar beneden) totdat u klaar bent om weer te spuiten.

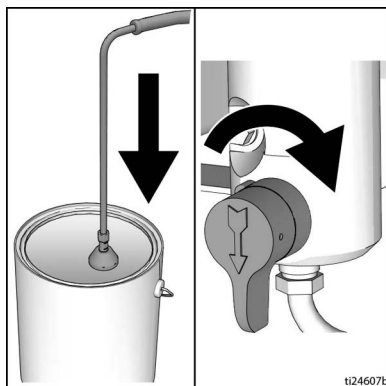

5. Houd een metalen gedeelte van het spuitpistool stevig tegen een gearde metalen emmer. Richt het spuitpistool in de emmer. Haal de trekker van de veiligheidspal en knijp de trekker van het pistool in om de druk te ontlasten.

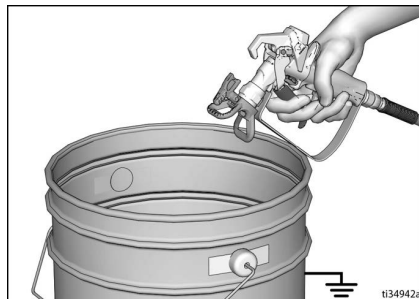



6. Zet de trekker weer op de veiligheidspal.
7. Als u vermoedt dat de spuitpomp of de slang verstopt is of dat de druk niet helemaal is ontlast:
  - a. Maak HEEL LANGZAAM de borgmoer van de tipbeschermer of de koppeling aan het uiteinde van de slang los om de druk stapsgewijs te ontlasten.
  - b. Maak de moer of de koppeling volledig los.
  - c. Verwijder de verstopping uit de slang of de tip.

## Trekkervergrendeling

Activeer altijd de trekkervergrendeling nadat u klaar bent met spuiten, om te voorkomen dat u het spuitpistool per ongeluk activeert (met de hand of door vallen of stoten).

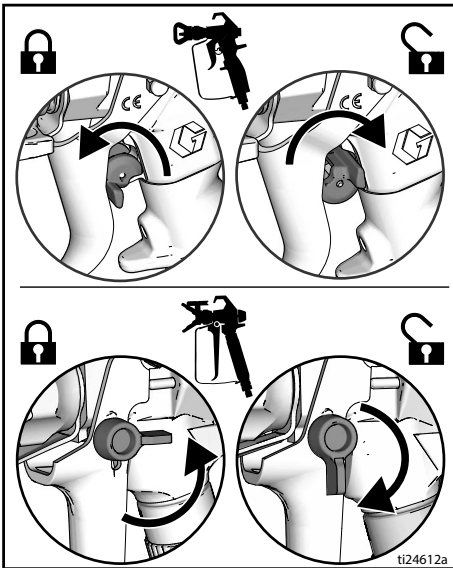

## Opstellen

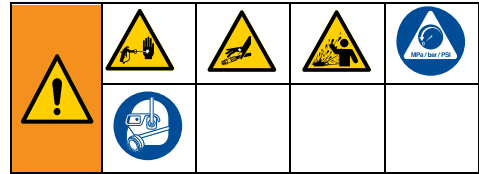

Wanneer u het spuitapparaat voor de eerste keer of na een langdurige opslagperiode uitpakt, dient u de installatieprocedure uit te voeren. Wanneer u het apparaat voor de eerste keer installeert, verwijdert u de transportplug uit de vloeistofuitlaat.

1. Sluit de airless Graco-slang aan op de vloeistofuitlaat. Gebruik moersleutels om de slang stevig te bevestigen.

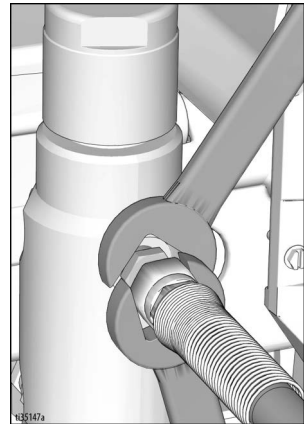

2. Sluit het andere uiteinde van de slang aan op het pistool.

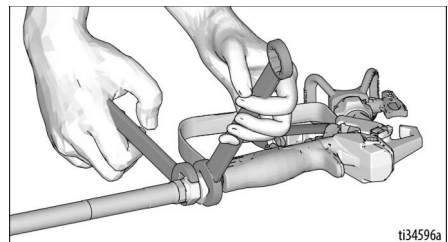

3. Gebruik moersleutels om de slang stevig te bevestigen.

# Opstellen

4. Vergrendel de trekker.

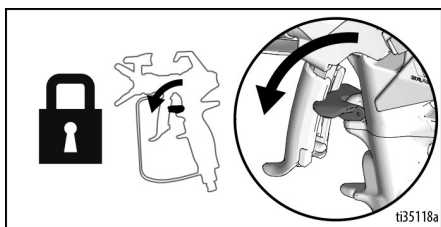

5. Verwijder de tipbeschermer.

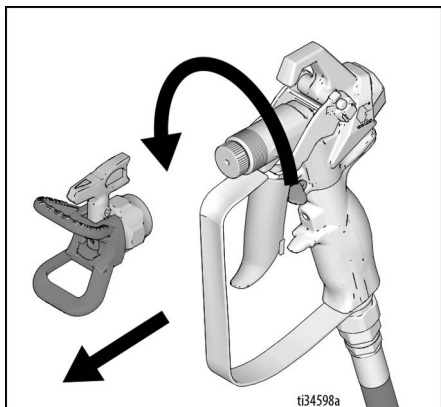

6. Wanneer u het spuitapparaat voor de eerste keer uitpakt, dient u het verpakingsmateriaal te verwijderen uit de inlaatzeef. Controleer de inlaatzeef na langdurige opslag op verstopping en vuil.

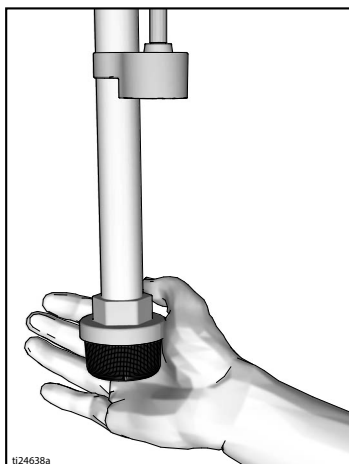

7. Vul de halspakkingmoer met TSL om te voorkomen dat de pakking voortijdig slijt. Doe dit dagelijks of telkens als u spuit.

- Plaats het mondstuk van het TSL-flesje in de bovenste middenopening in het rooster aan de voorzijde van het spuittoestel.
- Knijs in het flesje en voeg voldoende TSL toe om de ruimte tussen de pompstang en de pakkingmoerafdichting te vullen.

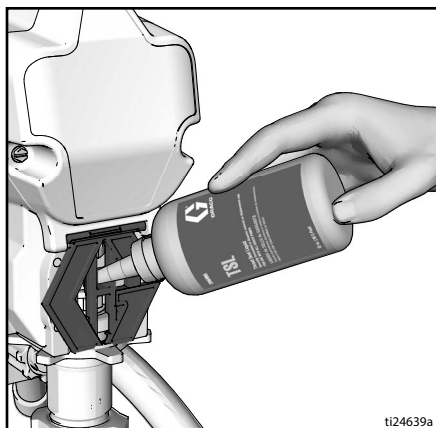

8. Zorg ervoor dat de ON/OFF-schakelaar in de stand **OFF** staat.

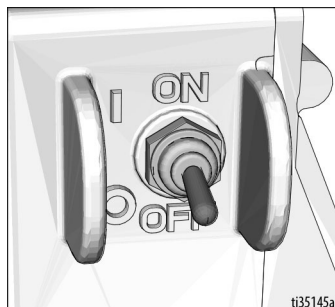

9. Steek de stekker van de voedingskabel in een goed geaard elektrisch stopcontact.

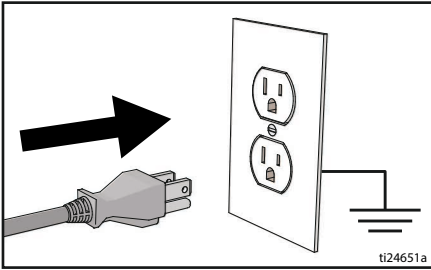

10. Draai het vulventiel omlaag.

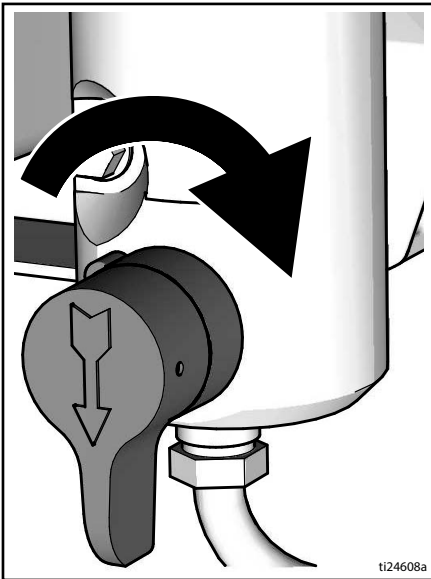

11. Plaats de vloeistofinlaat met de afvoerbuis in een gearde metalen emmer die deels is gevuld met spoelvloeistof. Zie **Aarding**, pagina 11.

**OPMERKING:** Nieuwe spuitapparaten worden verzonden met opslagvloeistof, die voorafgaand aan het gebruik uit het spuitapparaat moet worden gespoeld met white spirit.

Controleer of de spoelvloeistof compatibel is met het materiaal dat wordt gespoten. Mogelijk is een tweede spoeling met compatibele vloeistof nodig. Gebruik water voor latexverf en white spirit of voor verf op oliebasis.

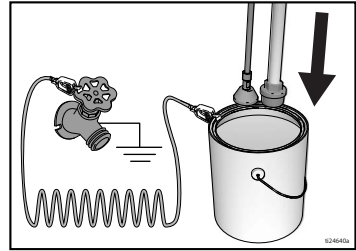

12. Draai de drukregeling op OFF.
13. Draai de ON/OFF-schakelaar naar de **ON**-stand.
14. Zet het vulventiel horizontaal. Ontgrendel de trekker.
15. Draai de drukregeling naar Vullen/Langzaam.
16. Houd een metalen gedeelte van het pistool stevig tegen een gearde metalen emmer. Druk de trekker van het pistool in en spoel gedurende 1 minuut.
17. Zet de ON/OFF-schakelaar in de **OFF**-stand.
18. Zet de trekker op de vergrendeling.
19. Leeg de emmer nadat de opslagvloeistof uit het apparaat is gespoeld. Plaats de vloeistofinlaat met afvoerbuis terug in de gearde metalen emmer die deels is gevuld met spoelvloeistof. Gebruik water om verf op waterbasis uit te spoelen en white spirit om verf op oliebasis uit te spoelen.
20. Draai de ON/OFF-schakelaar naar de **ON**-stand.
21. Zet het vulventiel horizontaal. Ontgrendel de trekker.
22. Houd een metalen gedeelte van het pistool stevig tegen een gearde metalen emmer. Druk de trekker van het pistool in en blijf spoelen tot de vloeistof schoon is.
23. Zet de ON/OFF-schakelaar in de **OFF**-stand.
24. Zet de trekker op de vergrendeling.
25. Het spuittoestel is nu klaar voor opstarten en spuiten.

# Opstarten

## Opstarten

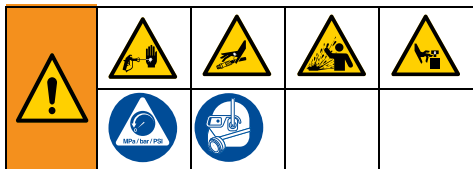

1. Voer **Drukontlastingsprocedure**, pagina 12 uit.
2. Draai de drukregeling naar de laagste druk.

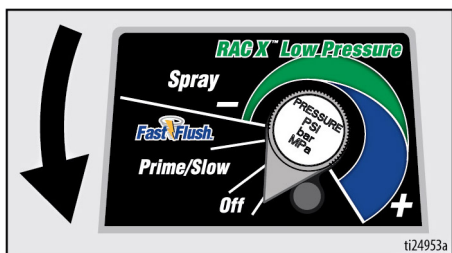

3. Draai de ON/OFF-schakelaar naar de **ON**-stand.

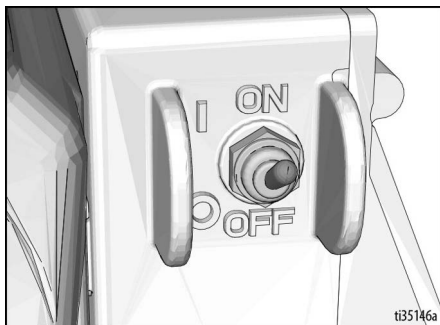

4. Plaats de vloeistofinlaat in de verfemmer. Plaats de afvoerbuis in de afvallemmer.
5. Draai de drukregeling naar Snelle spoeling om de motor te starten. Laat de verf 15 seconden lang door de afvoerbuis circuleren.

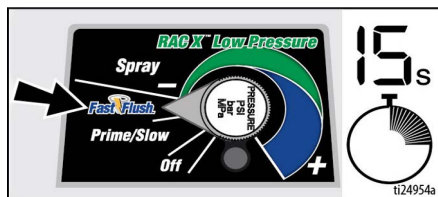

6. Zet het vulventiel horizontaal. Ontgrendel de trekker.

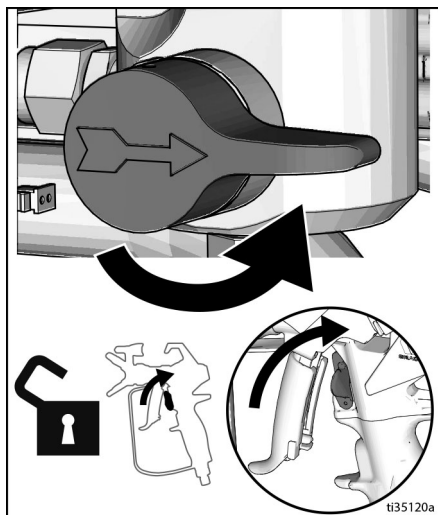

7. Houd het pistool tegen de gearde metalen afvallemmer. Druk de trekker van het pistool in tot er verf verschijnt.

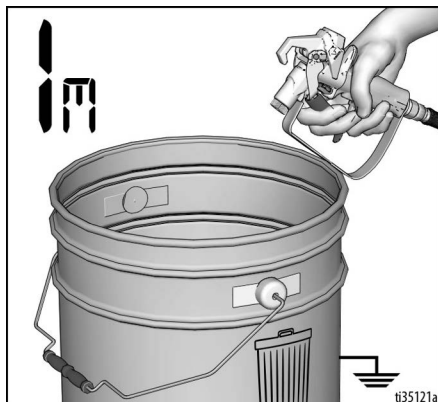

8. Breng het pistool over naar de verfmermer en druk de trekker nog 20 seconden in. Laat de trekker los en laat de druk in het spuitapparaat opbouwen. Zet de trekker op de vergrendeling.



10. Schroef de tipmodule op het pistool en draai vast. Zie **Installatie van de spuittip**, pagina 18. Raadpleeg de afzonderlijke pistoolhandleiding voor instructies over de montage van het pistool.

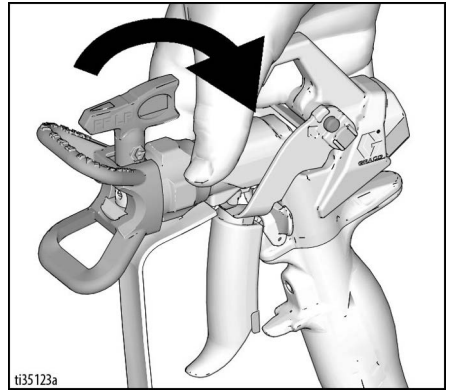

<p>Spuiten onder hoge druk kan giftige stoffen in het lichaam spuiten en ernstige verwondingen veroorzaken. Houd lekkage niet met de hand of met een doek tegen.</p>				

9. Controleer op lekken. Voer bij lekkage de **Drukontlastingsprocedure**, pagina 12 uit, draai vervolgens alle fittingen vast en herhaal de Opstartprocedure. Als er geen lekkage is, kunt u doorgaan met de volgende stap.

## Bediening

### Installatie van de spuittip



Plaats uw hand niet voor de spuittip bij het installeren of verwijderen van de spuittip en tipbeschermer om ernstige verwondingen als gevolg van injectie door de huid te voorkomen.

1. Voer **Drukontlastingsprocedure**, pagina 12 uit.
2. Gebruik de spuittip (A) om de OneSeal™ (B) in de tipbeschermer (C) te steken.

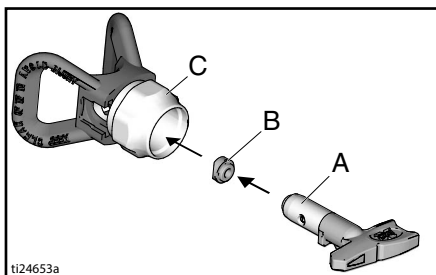

3. Steek de spuittip erin.

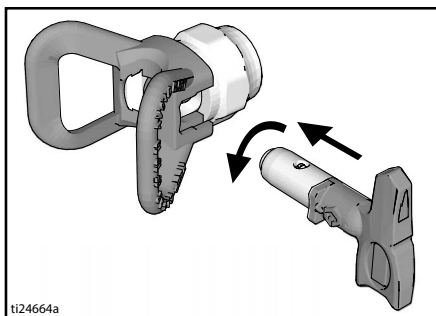

4. Schroef het geheel op het pistool. Vastdraaien.

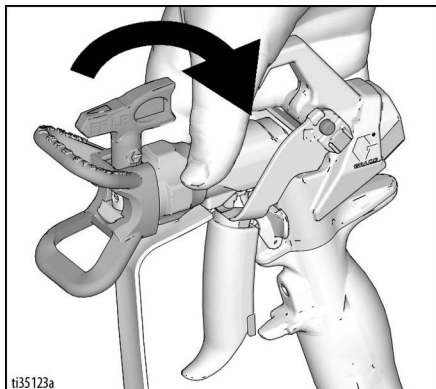

### Spuit

Bij gebruik van een RAC X™ FF LP Fine Finish Low Pressure omkeerbare spuittip kan de spuitdruk worden verlaagd. Spuiten bij een lagere druk levert minder overspray op en beperkt de slijtage van de spuittip. Pas de spuitdruk aan om overspray te minimaliseren.

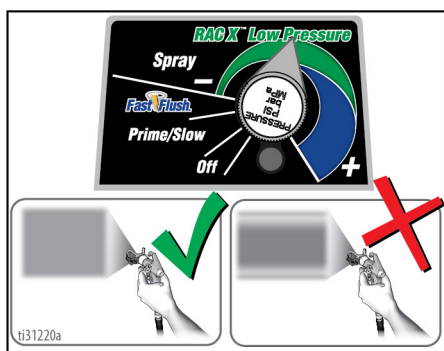

Verneveld, gelijkmatig verdeeld waaierpatroon

Uitlopers

1. Spuit een testpatroon. Pas de druk aan om uitlopende randen te voorkomen.

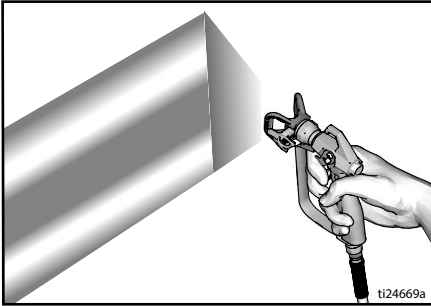

2. Gebruik een kleiner formaat tip als de uitlopende randen niet verdwijnen door aanpassing van de druk.
3. Houd het pistool loodrecht op 25-30 cm (10-12 inch) van het oppervlak. Spuit heen en weer; zorg voor een overlap van 50%.

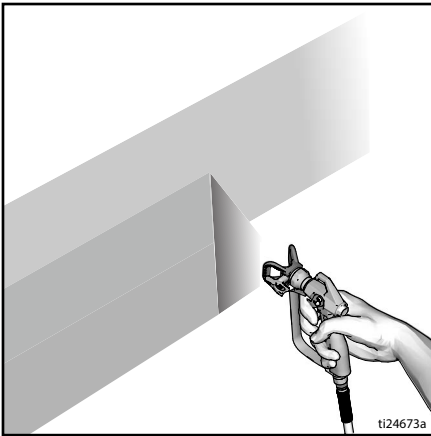

4. Druk de trekker van het pistool na het bewegen in. Laat de trekker los voordat u stopt. Voor extra informatie over het spuiten raadpleegt u de aparte pistoolhandleiding.

## De spuittip ontstoppen

Voorkom ernstig letsel door nooit een pistool op uw hand of in een doek te richten!				

1. Laat de trekker los. Zet de trekker op de vergrendeling. Keer de spuittip om. Ontgrendel de trekker. Haal de trekker van het pistool boven het afvalgebied over om verstoppingen te verwijderen.

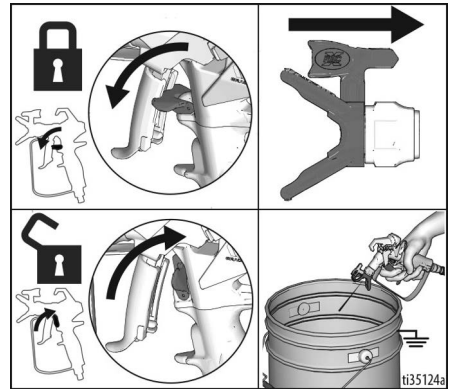

2. Zet de trekker op de vergrendeling. Zet de spuittip weer in de oorspronkelijke stand. Ontgrendel de veiligheidspal en ga door met spuiten.

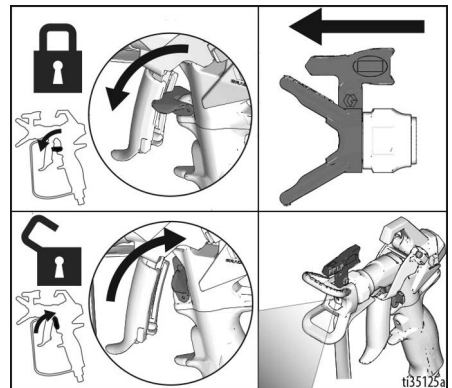



## Reinigen

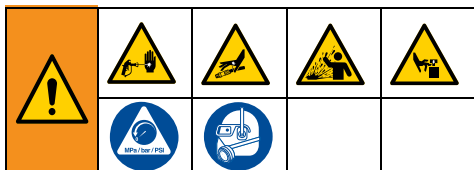

1. Voer **Drukontlastingsprocedure**, pagina 12 uit.
2. Verwijder de tipbeschermer en de spuittip. Zie de aparte pistoolhandleiding voor extra informatie.

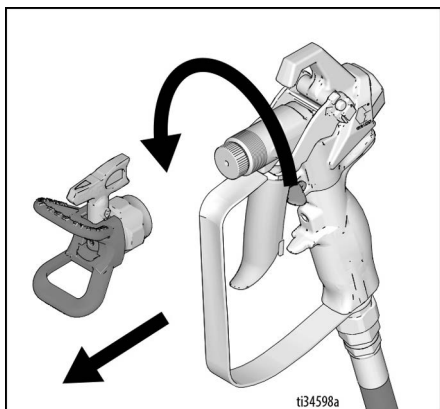

### Snelle spoeling afvoerbuis

3. Haal de vloeistofinlaat en afvoerbuis uit de verf, veeg de overtollige verf aan de buitenkant weg.

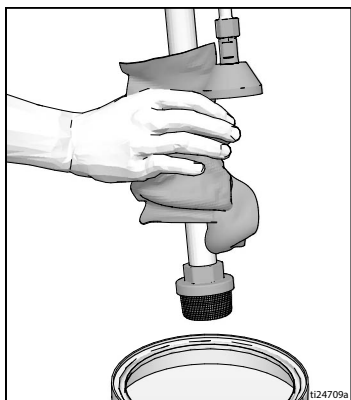

4. Plaats de materiaal-inlaat in de spoelvloeistof. Gebruik water voor verf op waterbasis en white spirit voor verf op oliebasis. Plaats de afvoerbuis in de afvallemmer.

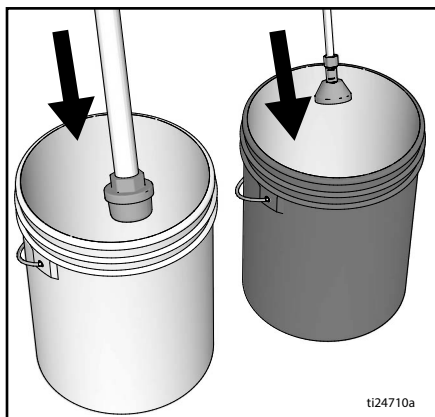

5. Om de afvoerbuis en pomp te spoelen, draait u het vulventiel naar beneden.

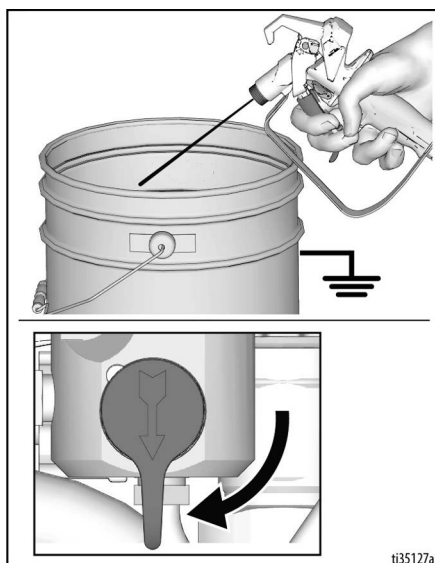

6. Draai de drukregeling op Snelle spoeling, bedient tot de pomp gelijkmatig loopt en de spoelvloeistof in de afvallemmer stroomt.



## Snelle spoeling slang en pistool

- Om de airless slang en het spuitpistool te spoelen, draait u het vulventiel horizontaal.
- Houd het pistool tegen de afvallemmer. Ontgrendel de trekker. Draai de drukregeling naar Snelle spoeling, druk de trekker van het pistool in tot de pomp gelijkmatig loopt en er spoelvloeistof verschijnt.

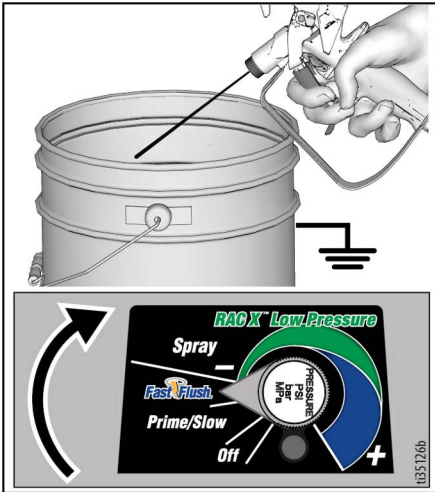

- Laat de trekker van het pistool los.

- Til de materiaalinslat op tot boven de spoelvloeistof.

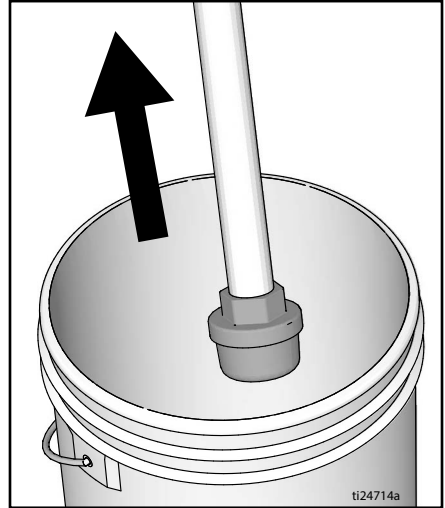

- Zet het vulventiel horizontaal. Spuit met het pistool in de spoellemmer om de vloeistof uit de slang te spoelen.
- Zet de trekker op de vergrendeling.



# Bediening

13. Zet de drukregelknop op OFF en zet de ON/OFF-schakelaar in de stand **OFF**. Schakel de voedingsspanning naar het spuitapparaat uit.

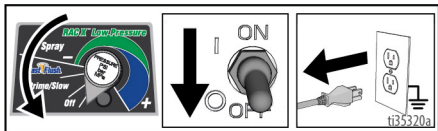

14. Verwijder het filter uit het pistool en het spuitapparaat als het is aangebracht. Reinig en inspecteer het. Installeer het filter weer. Zie de afzonderlijke handleiding van het spuitpistool.

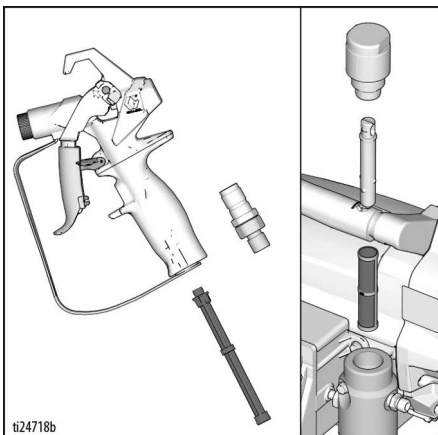

15. Als u spoelt met water, spoel dan nogmaals met terpentine of Pump Armor voor een beschermende coating om bevriezing of corrosie te voorkomen.

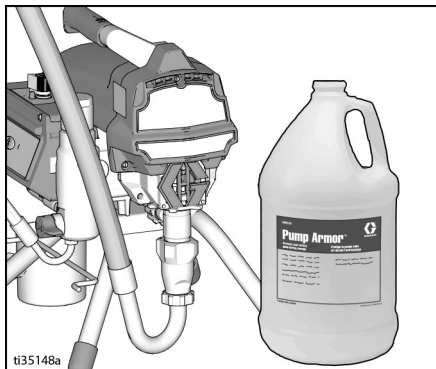

16. Veeg het spuittoestel, de slang en het pistool schoon met een doek die u in water of terpentine hebt gedoopt.

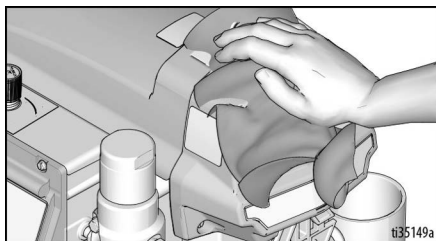

## Digitale display

De meeste modellen zijn uitgerust met een digitale display. In dit hoofdstuk wordt uitgelegd hoe u deze functie kunt gebruiken.



## Hoofdmenu bediening

Met een korte druk op de displayknop gaat u naar het volgende scherm. Houd de displayknop vijf seconden ingedrukt om de eenheid te wijzigen of gegevens te resetten.

1. Voer **Drukontlastingsprocedure**, pagina 12 uit.
2. Steek de stekker van het spuittoestel in een geaard stopcontact. Draai de ON/OFF-schakelaar naar de **ON**-stand.

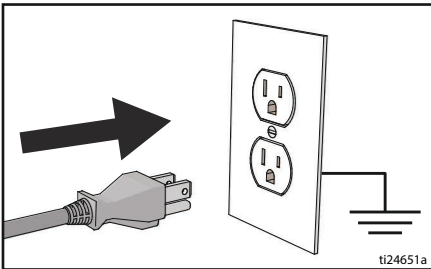

ti24651a

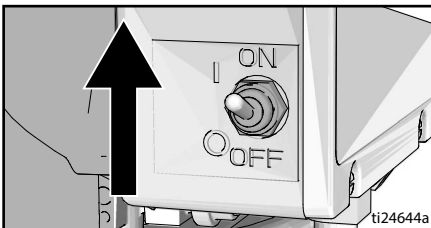

ti24644a

3. De druk wordt getoond. Er worden streepjes weergegeven bij een druk van minder dan 14 bar, 1,4 MPa (200 psi).

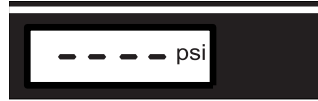

ti2786a

4. Druk kort op de displayknop om naar gallon voor deze taak (of liter x 10) te gaan.

**OPMERKING:** Het woord **JOB** verschijnt kort, waarna het aantal gespoten gallons op een druk boven 70 bar, 7 MPa (1000 psi) verschijnt.

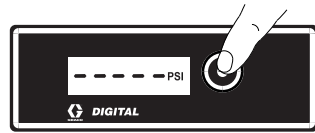

ti7486b

5. Druk op de displayknop en houd hem ingedrukt om hem weer op nul in te stellen of druk kort op de knop om naar het verzameltotaal aan gallons (of liters x 10) te gaan.

**OPMERKING:** Het woord **LIFE** verschijnt kort, waarna het totaal aantal gespoten gallons bij een druk hoger dan 70 bar, 7 MPa (1000 psi) wordt weergegeven.



ti7487b

6. Wanneer u de drukeenheid wilt wijzigen (bar, MPa of psi), drukt u op de displayknop en houdt u deze acht seconden ingedrukt totdat de gewenste eenheid verschijnt. De keuze voor bar of MPa wijzigt gallon in liter x 10.

# Bediening

## Weergave opgeslagen gegevens

1. Voer **Drukontlastingsprocedure**, pagina 12 uit.
2. Druk op de displayknop en draai de ON/OFF-schakelaar naar de **ON**-stand.

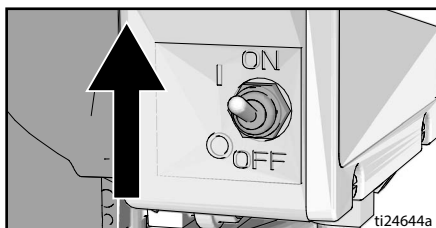

3. **S/N** verschijnt gedurende 1 seconde, gevolgd door het serienummer. Druk kort op de displayknop; het totale aantal gedraaide uren van de motor wordt weergegeven.



ti7489b

4. Druk kort op de displayknop; de laatste foutcode wordt weergegeven: bijvoorbeeld **E=07**. Zie **Elektrisch**, pagina 30 voor het oplossen van problemen.

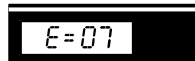

ti7490b

5. Houd de displayknop ingedrukt om de laatste foutcode te verwijderen en weer op nul te zetten. Druk kort om naar software **REV** te gaan.



ti7491b

6. Zet de ON/OFF-schakelaar in de stand **OFF** om Opgeslagen gegevens te verlaten.

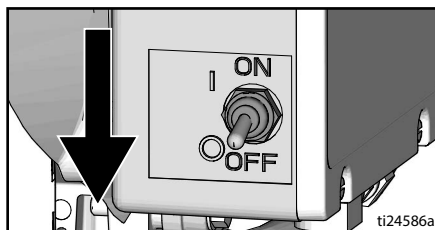

# BlueLink™-app

## (waar van toepassing)

Als u verbinding wilt maken met de verfspuit via Bluetooth®, kunt u de Graco BlueLink-app downloaden van een beschikbare App Store of Google Play.

Met de BlueLink-app krijgt u toegang tot informatie, instellingen, statistieken, nuttige functies zoals Watchdog™, en de verbeterde registratie van onderhoud, spuitprestaties en uitgevoerd werk. U vindt de Graco-BlueLink-app op:

<https://www.graco.com/BlueLink>



Nadere instructies vindt u in de app zelf. De instructies staan ook online op:

<https://www.graco.com/BlueLinkSupport>



## BlueLink in- of uitschakelen



Graco BlueLink gebruikt Bluetooth voor de communicatie tussen de besturingskaart van een spuitapparaat en een mobiele telefoon. U kunt BlueLink uitschakelen door de Bluetooth-zender als volgt uit te schakelen:

1. Zet de ON/OFF-schakelaar in de **OFF**-stand. Draai de drukregelknop helemaal linksom naar de stand **OFF**.
2. Haal de stekker van het spuittoestel eruit en wacht 5 minuten zodat statische lading kan verdwijnen.
3. Verwijder de kap van de besturingskast.
4. Maak de lintkabel los van de besturingskaart. Om BlueLink weer te activeren, sluit u de kabel weer aan.



5. Plaats de kap van de besturingskast terug.

## Onderhoud

Routineonderhoud is belangrijk om de goede werking van uw spuittoestel te waarborgen. Het onderhoud bestaat onder andere uit routinematige handelingen die uw spuitapparaat in goede conditie houden en problemen in de toekomst voorkomen.



Voer de **Drukontlastingsprocedure**, pagina 12 uit, voordat u onderhoud uitvoert.

Activiteit	Interval
Inspecteer/reinig het filter van het spuitapparaat, de vloeistofinlaatzeef en het pistoolfilter.	Dagelijks of telkens wanneer u spuit
Inspecteer de openingen van de motorafscherming op verstopping.	Dagelijks of telkens wanneer u spuit
Vul de TSL bij door toevoeging via het TSL-vulpunt.	Dagelijks of telkens wanneer u spuit
Controleer of het spuitapparaat afslaat. Wanneer de trekker van het pistool NIET wordt ingedrukt, moet de motor van het spuittoestel afslaan en niet opnieuw starten totdat de trekker weer wordt ingedrukt. Als het spuitapparaat weer start ZONDER dat het pistool wordt bediend, dient u de pomp te inspecteren op inwendige/uitwendige lekkage en het vulventiel te controleren op lekkage.	Elke 3785 liter (1000 gallon)
Halspakking afstellen Als de pomppakkingen na langdurig gebruik beginnen te lekken, draai dan de pakkingmoer omlaag tot het lekken ophoudt of vermindert. Zo kunt u weer ongeveer 380 liter (100 gallon) verpompen voordat er nieuwe pakkingen in moeten. De pakkingmoer kan worden vastgedraaid zonder dat de O-ring hoeft te worden verwijderd.	Indien nodig, afhankelijk van gebruik



Onderhoud kan worden ingepland en gevolgd met behulp van de Graco BlueLink-app.

## Recycling en afvalverwerking

Aan het einde van de levensduur van het apparaat moet het op een verantwoorde wijze worden gedemonteerd en hergebruikt.

### Vorbereiding:

- Doorloop eerst de **Drukontlastingsprocedure**, pagina 12.
- Voer vloeistoffen af volgende de geldende regels en voorschriften. Zie het veiligheidsinformatieblad (MSDS) van de fabrikant van het materiaal.

### Demonteren en hergebruiken:

- Verwijder motoren, printkaarten, displays en andere elektronische componenten. Verwijder de knoepcel uit de batterijhouder op de besturingskaart. Recycleer volgens de geldende voorschriften.
- Elektronische componenten mogen niet bij het gewone huisvuil of industrieel afval.
- Lever het resterende product in bij een recyclinginstantie.

## Problemen opsporen en verhelpen

### Mechanisch/vloeistofstroom



1. Voer de **Drukontlastingsprocedure**, pagina 12 uit voordat u begint met controleren of repareren.
2. Controleer alle mogelijke problemen en oorzaken voordat u het apparaat demonteert.

PROBLEEM	Wat te controleren Als alles in orde is, gaat u door naar de volgende controle	Wat moet u doen Als er bij de controle iets niet in orde is, zie deze kolom
Het statuslampje van de besturingskaart knippert of het lampje is uit en het spuitapparaat krijgt elektrische voeding.	Er is sprake van een storing.	Bepaal hoe de storing moet worden verholpen aan de hand van <b>Elektrisch</b> , pagina 30.
Laag pomprendement	Spuittip versleten.	Volg de <b>Drukontlastingsprocedure</b> , pagina 12 en vervang vervolgens de tip. Zie de aparte handleiding van pistool of tip.
	Spuittip verstopt.	Ontlast de druk. Controleer en reinig de spuittip.
	Verftoevoer.	Vul materiaal bij en vul de pomp.
	Inlaatzeef verstopt.	Verwijder en reinig de zeef en installeer deze weer.
	De kogels van het inlaatventiel en van de zuiger zitten niet goed op hun plaats.	Verwijder het inlaatventiel en reinig het. Controleer kogels en zittingen op inkervingen; vervang ze indien nodig. Zie de pomphandleiding. Zeef de verf voor gebruik om deeltjes te verwijderen die de pomp zouden kunnen verstopen.
	Het vloeistoffilter of tipfilter is verstopt of vervuild.	Reinig het filter.
	Lekkage bij het vulventiel.	Volg de <b>Drukontlastingsprocedure</b> , pagina 12 en repareer daarna het vulventiel.
	Controleer of de pomp niet blijft doorwerken als de pistooltrekker wordt losgelaten. (Het vulventiel lekt niet.)	Geef de pomp een servicebeurt. Zie de pomphandleiding
	Controleer op lekkage rond de moer van de halspakking; dit kan duiden op versleten of beschadigde pakkingen.	Vervang de pakkingen. Zie de pomphandleiding. Controleer ook de zittingen van het zuigventiel op verfaanslag of inkervingen, vervang indien nodig. Draai de pakkingmoer/het oliereservoir vast.

# Problemen opsporen en verhelpen

<b>PROBLEEM</b>	<b>Wat te controleren Als alles in orde is, gaat u door naar de volgende controle</b>	<b>Wat moet u doen Als er bij de controle iets niet in orde is, zie deze kolom</b>
Laag pompndement	Pompstang beschadigd.	Repareer pomp. Zie de pomphandleiding
	Lage afslagdruk.	Draai de drukregelknop helemaal rechtson. De regelknop moet op de juiste wijze zijn aangebracht zodat het mogelijk is om de knop volledig rechtson te draaien. Als het probleem blijft aanhouden, vervangt u de drukomvormer.
	De zuigerpakkingen zijn versleten of beschadigd.	Vervang de pakkingen. Zie de pomphandleiding
	De O-ring in de pomp is versleten of beschadigd.	Vervang de O-ring. Zie de pomphandleiding
	De kogel van het inlaatventiel zit vol materiaal.	Reinig het inlaatventiel. Zie de pomphandleiding
	Grote drukval in de slang bij zware materialen.	Verminder de totale lengte van de slang.
	Controleer of het verlengsnoer de juiste maat heeft.	Zie <b>Verlengsnoeren</b> , pagina 11.
De motor draait, maar de pomp pompt niet.	De drijfstang is beschadigd. Zie de pomphandleiding	Vervang de drijfstangconstructie. Zie de pomphandleiding
	Tandwielen of aandrijfhuis beschadigd.	Controleer het drijfhuis en de tandwielen op beschadigingen en vervang ze indien nodig.
Uitzonderlijk sterke verflakkage in de halspakkingmoer	De halspakkingmoer zit los.	Verwijder de afstandsbus van de halspakkingmoer. Draai de halspakkingmoer net voldoende aan om het lekken te stoppen.
	De halspakkingen zijn versleten of beschadigd.	Vervang de pakkingen. Zie de pomphandleiding
	De verdringerstang is versleten of beschadigd.	Vervang de stang. Zie de pomphandleiding
Er spat materiaal uit het pistool	Lucht in de pomp of de slang.	Controleer alle materiaalaansluitingen en draai ze vast. Laat de pomp zo langzaam mogelijk draaien tijdens het vullen.
	De spuittip is gedeeltelijk verstopt.	Reinig de tip. Zie <b>De spuittip ontstoppen</b> , pagina 19.
	Geringe of geen vloeistoftoevoer.	Vul de vloeistofvoorraad bij. Vul pomp. Zie de pomphandleiding Controleer de materiaaltoevoer vaak, zodat de pomp niet droogloopt.



# Problemen opsporen en verhelpen

<b>PROBLEEM</b>	<b>Wat te controleren Als alles in orde is, gaat u door naar de volgende controle</b>	<b>Wat moet u doen Als er bij de controle iets niet in orde is, zie deze kolom</b>
Pomp is moeilijk te vullen	Lucht in de pomp of de slang.	Controleer alle materiaalaansluitingen en draai ze vast. Laat de pomp zo langzaam mogelijk draaien tijdens het vullen.
	Het inlaatventiel lekt.	Reinig het inlaatventiel. Controleer goed of de kogelzitting geen inkervingen vertoont of versleten is en of de kogel goed is geplaatst. Zet het ventiel weer in elkaar.
	De pomppakkingen zijn versleten.	Vervang de pomppakkingen. Zie de pomphandleiding
	De verf is te dik.	Verdun de verf conform de aanwijzingen van de leverancier.
Het spuitapparaat werkt 5 tot 10 minuten en stopt dan.	Pomppakkingmoer te strak. Wanneer de pomppakkingmoer te strak zit, beperken de pakkingen op de pompstang de beweging van de pomp en raakt de motor overbelast.	Draai de pomppakkingmoer losser. Controleer op lekkage rond de hals. Vervang indien nodig de pomppakkingen. Zie de pomphandleiding.

# Problemen opsporen en verhelpen

## Elektrisch

Symptoom: het spuitapparaat werkt niet, stopt met werken of schakelt niet uit.



Voer **Drukontlastingsprocedure**, pagina 12 uit.

1. Steek de stekker van het spuitapparaat in een geaard stopcontact met de juiste netspanning.
2. Zet de ON/OFF-schakelaar op **OFF**, wacht 30 seconden en zet de stroom dan weer op **ON** (zo verzekert u dat het spuitapparaat in de normale bedrijfsmodus staat).
3. Draai de knop van de drukregelaar 1/2 slag rechtsom.

4. Verwijder de kap van de regelkast zodat het statuslampje van de besturingskaart zichtbaar is. Om te bepalen welke code (of een andere code dan de spanningstoevoer), raadpleegt u het statuslampje van de besturingskaart. Zet de ON/OFF-schakelaar op **OFF**, verwijder het deksel van de bedieningskast en zet de stroom weer op **ON**. Kijk naar het statuslampje. Het aantal malen dat de led knippert geeft de foutcode aan. Bijvoorbeeld twee keer knipperen is code 02.



Blijf uit de buurt van elektrische en bewegende onderdelen tijdens procedures om problemen op te lossen. Om elektrische schokken te voorkomen als de beschermkappen zijn verwijderd voor probleemoplossing, moet u 5 minuten wachten nadat u de voedingskabel hebt ontkoppeld zodat de opgeslagen elektriciteit kan wegstromen.

## Foutcodeberichten

CODE	MELDING	ACTIE
02	HOGE DRUK VASTGESTELD - DRUK ONTLASTEN	Controleer op verstoppingen. Gebruik alleen Graco-spuitslangen met een minimale lengte van 15 meter (50 ft).
03	DRUKOMVORMER NIET GEVONDEN	Controleer de aansluiting van de omvormer.
05	MOTOR DRAAIT NIET	Controleer op mechanische storingen en inspecteer de motoraansluitingen. Materiaal mogelijk te dik of te dun.
06	MOTOR OVERVERHIT	Zet het spuitapparaat op OFF (uit). Controleer de motoraansluitingen. Controleer de openingen van de afdekking op verstopping. Het kan tot 1 uur duren voordat het spuitapparaat is afgekoeld.



# Problemen opsporen en verhelpen

PROBLEEM	Wat te controleren	Controleren
<p>Het spuitapparaat werkt helemaal niet</p> <p>EN</p> <p>Het statuslampje van de besturingskaart brandt nooit.</p>	Zie het stroomschema, pagina 35.	
<p>Spuitapparaat schakelt niet uit</p> <p>EN</p> <p>Het statuslampje van de besturingskaart knippert 2 keer herhaaldelijk</p>	Besturingskaart.	Vervang de besturingskaart.
<p>Het spuitapparaat werkt helemaal niet</p> <p>EN</p> <p>Het statuslampje van de besturingskaart knippert 2 keer herhaaldelijk</p>	Controleer de omvormer of de aansluitingen van de omvormer	<p>Zorg ervoor dat het systeem niet onder druk staat (zie de <b>Drukontlastingsprocedure</b>, pagina 12). Kijk de vloeistofleiding na op verstoppingen, zoals een verstopt filter.</p> <p>Gebruik een airless verfspuitslang zonder metalen vlechtmantel. Een kleinere slang of een slang met een metalen vlechtmantel kan hoge drukpieken veroorzaken.</p> <p>Zet de ON/OFF-schakelaar op <b>OFF</b> en ontkoppel de stroomvoorziening van het spuitapparaat.</p> <p>Controleer de omvormer en de aansluitingen naar de besturingskaart.</p> <p>Haal de stekker van de omzetter los van de aansluiting op de besturingskaart. Controleer of de contacten van de omzetter en de besturingskaart schoon zijn en goed vast zitten.</p> <p>Sluit de omvormer weer aan op de connector op de besturingskaart. Sluit de stroom aan, zet de ON/OFF-schakelaar op <b>ON</b> en draai de regelknop een halve slag met de klok mee. Als het spuitapparaat niet goed werkt, zet u de ON/OFF-schakelaar op <b>OFF</b> en gaat u naar de volgende stap.</p> <p>Plaats een nieuwe omvormer. Sluit de stroom aan, zet de ON/OFF-schakelaar op <b>ON</b> en draai de regelknop een halve slag met de klok mee. Vervang de besturingskaart als het spuitapparaat niet naar behoren werkt.</p>

# Problemen opsporen en verhelpen

PROBLEEM	Wat te controleren	Controleren
<p>Het spuitapparaat werkt helemaal niet EN</p> <p>Het statuslampje van de besturingskaart knippert 3 keer herhaaldelijk</p>	<p>Controleer de omvormer of de aansluitingen van de omvormer (de besturingskaart neemt geen druksignaal waar).</p>	<p>Zet de ON/OFF-schakelaar op <b>OFF</b> en ontkoppel de stroomvoorziening van het spuitapparaat.</p> <p>Controleer de omvormer en de aansluitingen naar de besturingskaart. Haal de stekker van de omzetter los van de aansluiting op de besturingskaart. Controleer of de contacten van de omzetter en de besturingskaart schoon zijn en goed vast zitten.</p> <p>Sluit de omvormer weer aan op de connector op de besturingskaart. Sluit de stroom aan, zet de ON/OFF-schakelaar op <b>ON</b> en draai de regelknop een halve slag met de klok mee. Als het spuitapparaat niet werkt, zet u de ON/OFF-schakelaar op <b>OFF</b> en gaat u naar de volgende stap.</p> <p>Sluit een geteste, goed werkende omvormer aan op de connector op de besturingskaart.</p> <p>Zet de ON/OFF-schakelaar op <b>ON</b> en de regelknop een halve slag met de klok mee. Als het spuitapparaat nu wel werkt, moet u een nieuwe omvormer installeren. Vervang de besturingskaart als het spuitapparaat niet werkt.</p> <p>Controleer de weerstand van de omvormer met een ohmmeter (minder dan 9 kohm tussen rode en zwarte draden en 3 tot 6 kohm tussen groene en gele draden).</p>
<p>Het spuitapparaat werkt helemaal niet EN</p> <p>Het statuslampje van de besturingskaart knippert 5 keer herhaaldelijk</p>	<p>De besturing geeft de motor opdracht om te werken, maar de motoras draait niet. De rotor is misschien geblokkeerd, tussen motor en besturing is een verbinding onderbroken, er is een probleem met de motor of de besturingskaart, of de motor trekt te veel stroom.</p>	<ol style="list-style-type: none"> <li>1. Verwijder de pomp en probeer om het spuitapparaat te doen draaien. Als de motor draait, controleert u op een vergrendelde of geblokkeerde pomp of aandrijflijn. Als het spuitapparaat niet werkt, gaat u door naar stap 2.</li> <li>2. Zet de ON/OFF-schakelaar op <b>OFF</b> en ontkoppel de stroomvoorziening van het spuitapparaat.</li> <li>3. Haal de motoraansluiting(en) los van de besturingskaart. Controleer of contacten van de motorconnector de besturingskaart schoon zijn en goed vast zitten. Als de contacten schoon zijn en goed vast zitten, gaat u naar stap 4.</li> <li>4. Zet het spuitapparaat op <b>OFF</b> (uit) en draai de motorventilator 1/2 draai. Start het spuitapparaat weer. Als het spuitapparaat werkt, vervang dan het schakelbord. Als het spuitapparaat niet draait, gaat u door naar stap 5.</li> </ol>

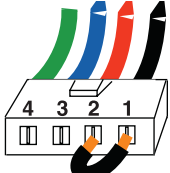
# Problemen opsporen en verhelpen

PROBLEEM	Wat te controleren	Controleren
		<p>5. Voer de draaitest uit: test met een grote 4-pins motoraansluiting. Koppel de materiaalpomp los van het spuittoestel. Test de motor door een jumper op pennen 1 en 2 te plaatsen. Laat de motorventilator ongeveer 2 omwentelingen per seconde draaien. U moet een schokkerige weerstand aan de ventilator voelen. De motor moet vervangen worden als er geen weerstand is. Herhaal voor de pencombinaties 1 en 3 en 2 en 3. Pen 4 (de groene draad) wordt niet gebruikt in deze test. Als alle draaitesten positief zijn, gaat u naar stap 6.</p> <p style="text-align: center;">GRN BLU R BLK</p> <p><b>STAP 1:</b></p>  <p style="text-align: center;">GRN BLU R BLK</p> <p><b>STAP 2:</b></p>  <p style="text-align: center;">GRN BLU R BLK</p> <p><b>STAP 3:</b></p> 
		<p>6. Voer de korte praktijktest uit: Test bij de grote 4-pins veldaansluiting. Er zou geen continuïteit mogen zijn van pen 4, de aardingsdraad en een van de andere 3 pennen. Als de tests aan de veldconnector niet goed zijn, moet de motor vervangen worden.</p> <p>7. Sluit de motorconnector(en) weer aan op de besturingskaart. Sluit de stroom aan, zet de ON/OFF-schakelaar op <b>ON</b> en draai de regelknop een halve slag met de klok mee. Als de motor niet draait, moet u de besturingskaart vervangen.</p>

# Problemen opsporen en verhelpen

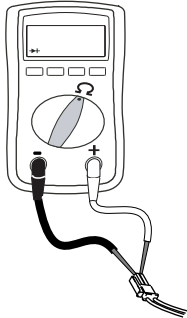
PROBLEEM	Wat te controleren	Controleren
<p>Het spuitapparaat werkt helemaal niet EN</p> <p>Het statuslampje van de besturingskaart knippert 6 keer herhaaldelijk</p>	<p>De motor is te heet of er zit een storing in de thermische beveiliging van de motor.</p>	<p>Laat het spuitapparaat afkoelen. Als het apparaat draait als het afgekoeld is, herstel dan de reden voor de oververhitting. Plaats het spuitapparaat in een koelere locatie met goede ventilatie. Zorg ervoor dat de luchtinlaat van de motor niet geblokkeerd is. Vervang de motor als het spuitapparaat nog steeds niet werkt.</p> <p><b>OPMERKING:</b> de motor moet afgekoeld zijn voor de test.</p> <ol style="list-style-type: none"> <li>1. Controleer de thermoaansluiting (gele draden) bij de besturingskaart.</li> <li>2. Maak de connector van de thermoaansluiting los van de besturingskaart. Zorg dat de contacten schoon en goed vastgemaakt zijn. Meet de weerstand van de thermische beveiliging. Als de waarde niet correct is, vervangt u de motor.</li> </ol>
		<p><b>Controleer de thermoschakelaar van de motor:</b> Maak de thermodraden los. Stel de meter in op ohm. De meter moet 100 kohm weergeven.</p>  <p>3. Sluit de connector van de thermoaansluiting weer aan op de besturingskaart. Sluit de stroom aan, zet het spuitapparaat AAN en draai de regelknop 1/2 draai rechtsom. Als het spuitapparaat niet werkt, moet de besturingskaart vervangen worden.</p>
<p>Basale elektrische problemen</p>	<p>Controleer of de motordraden goed vast zitten en connectoren goed in elkaar zitten</p> <p>Kijk of er brandplekken of groeven zitten in de commutator van het motoranker, en of deze extreem ruw is.</p>	<p>Vervang losse aansluitklemmen; klem ze vast op de draden. Zorg dat de aansluitklemmen stevig vast zitten. Reinig de klemmen op de printplaat. Sluit de draden weer goed aan.</p> <p>Verwijder de motor en laat een motorspecialist indien mogelijk het oppervlak van de commutator vernieuwen.</p>

## Elektrisch (vervolg)

### Spuittoestel werkt niet

(Zie de volgende pagina voor stappen)

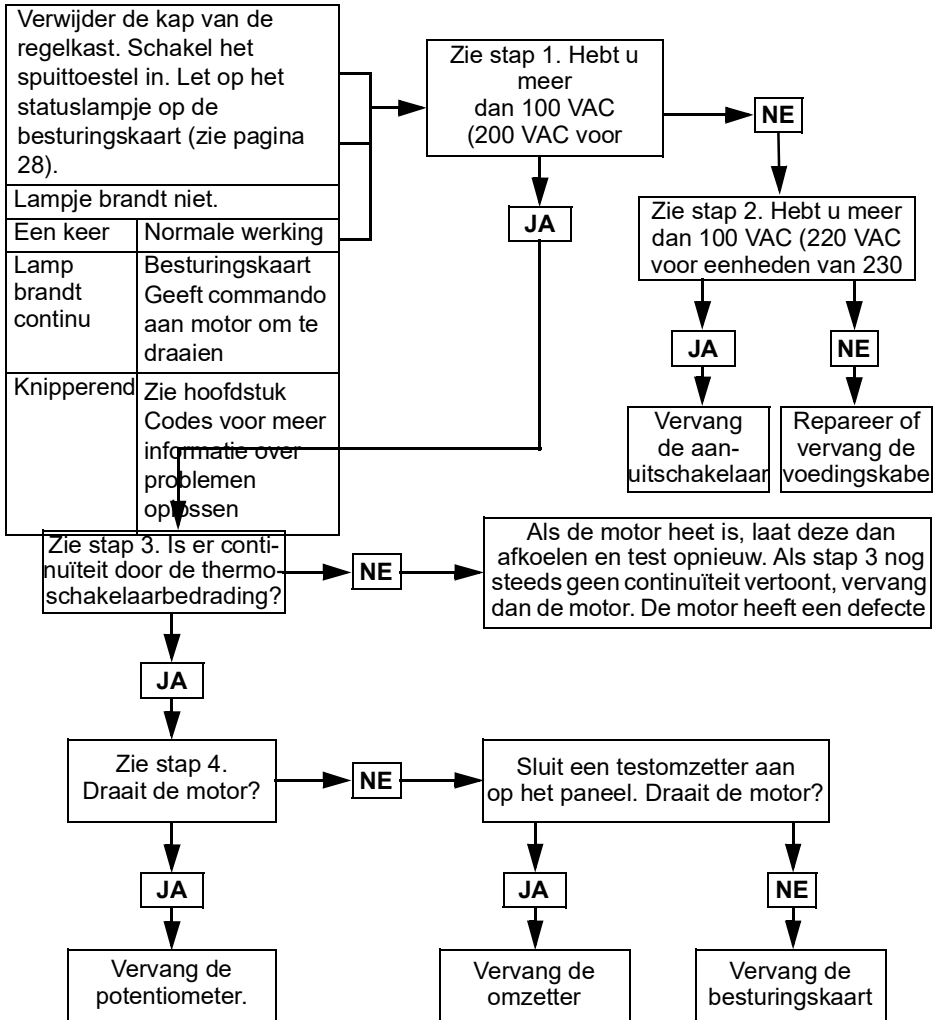

ti24726a

# Problemen opsporen en verhelpen

## Stap 1:

Steek de stekker van de voedingskabel in het stopcontact en zet de schakelaar op ON (aan). Sluit de meetpennen aan op de besturingskaart. Zet de meter op wisselstroomspanning.

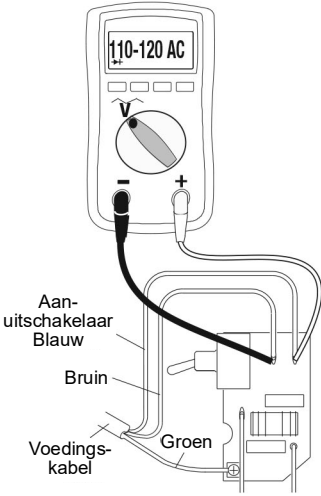

## Stap 2:

Steek de stekker van de voedingskabel in het stopcontact en zet de schakelaar op ON (aan). Sluit de meetpennen aan op de besturingskaart. Zet de meter op wisselstroomspanning.

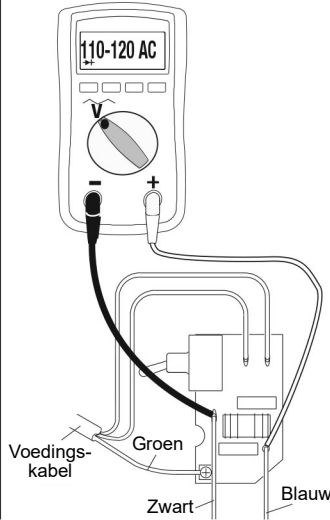

## Stap 3:

Controleer de thermoschakelaar van de motor. Maak de gele draden los. De meter moet 100 kohm weergeven. **OPMERKING:** de motor dient koel te zijn tijdens het aflezen.

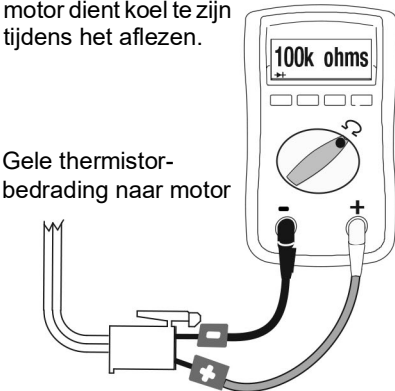

## Stap 4:

Koppel de potentiometer los. Steek de stekker van de voedingskabel in het stopcontact en zet de schakelaar op ON (aan).

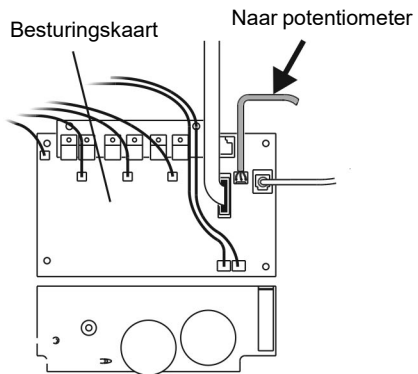

ti24084a



## Elektrisch (vervolg)

### Spuittoestel schakelt niet uit

1. Voer **Drukontlastingsprocedure**, pagina 12 uit. Laat het vulventiel open (naar beneden) en zet de ON/OFF-schakelaar op **OFF**.
2. Verwijder de kap van de regelkast zodat het statuslampje van de besturingskaart zichtbaar is (waar beschikbaar).

### Procedure voor problemen oplossen

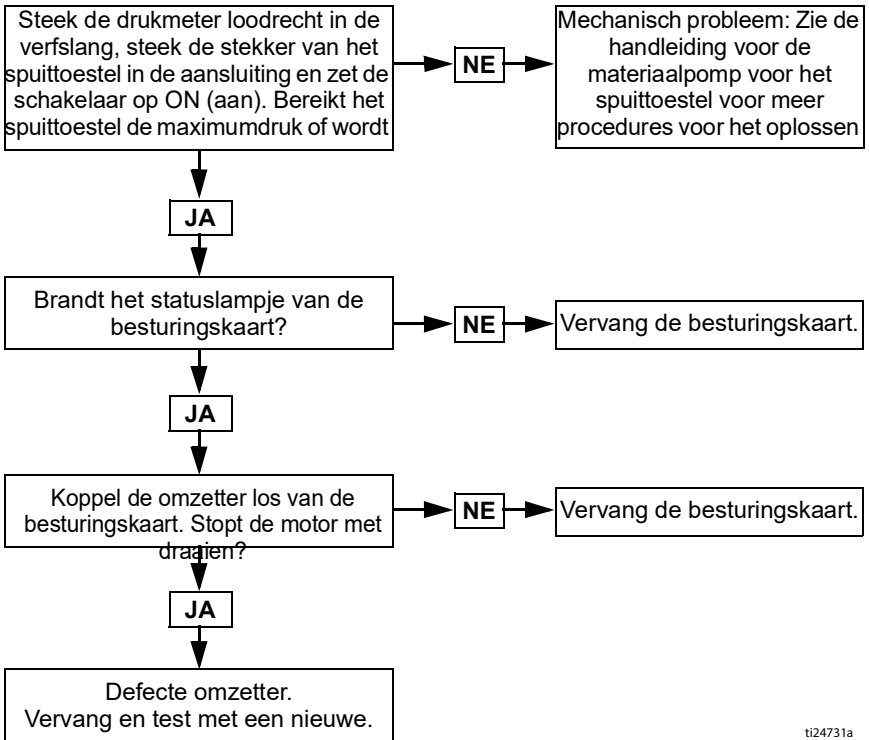

ti24731a

# Spuittoestellen met standaard 490/495/395EU

## Spuittoestellen met standaard 490/495/395EU

Ref.	Aandraaien tot
⚠1	15,8–18,1 N•m (140–160 in-lb)
⚠2	2,6–3,0 N•m (23–27 in-lb)
⚠3	Hamervast
⚠4	33,9–40,7 N•m (20–30 ft-lb)

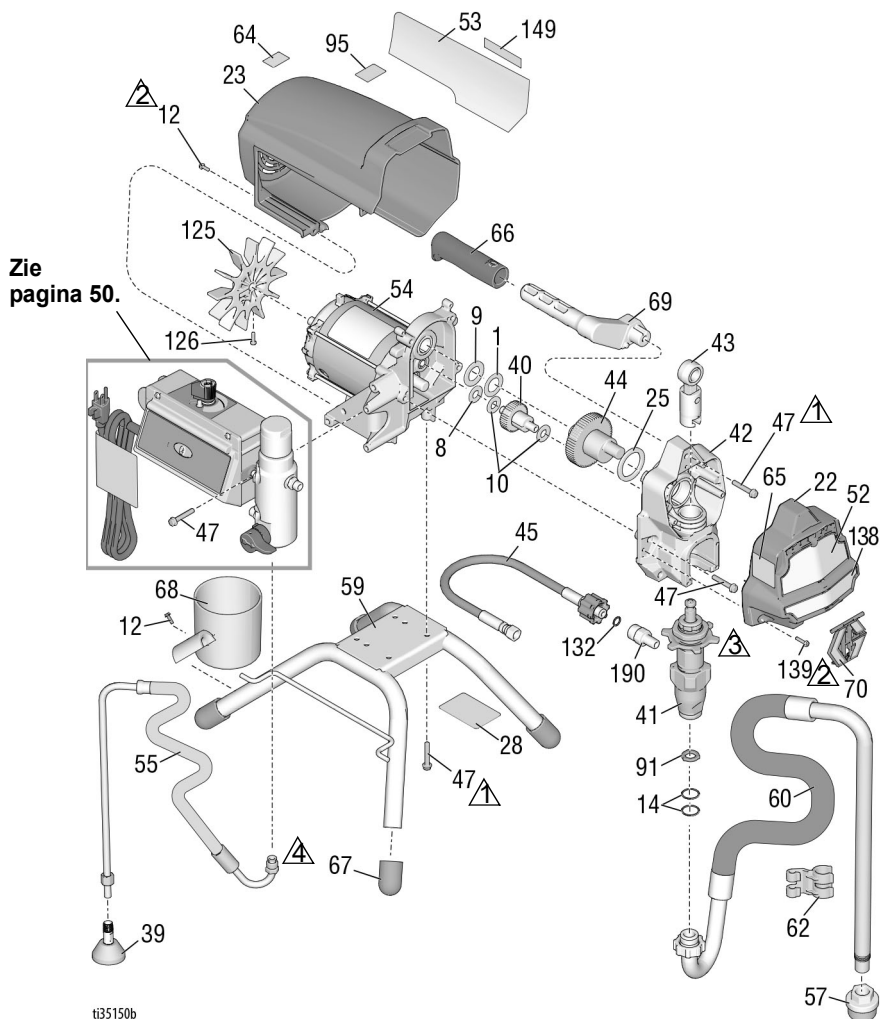

t35150b

# Spuittoestellen met standaard 490/495/395EU

## Onderdelenlijst voor spuittoestel met standaard 490/495/395EU

Onder- Ref. deel	Omschrijving	Aan- tal	Onder- Ref. deel	Omschrijving	Aan- tal		
1	107434	LAGER, druk	1	55	246381	SLANG, afvoer, standaard, <i>inclusief 39, 62</i>	1
8	116073	RING, druk	1				
9	116074	RING, druk	1	57	276897	ZEEF, 7/8-14 unf	1
10	116079	LAGER, druk	2	59	19Y413	SET, frame, opstaande montage, <i>Inclusief 67</i>	1
12	117501	SCHROEF, machine, zeskant met ringkop	9	60	246386	SET, aanzuigslang, <i>inclusief 14, 57, 62</i>	1
14	117559	O-RING	2	61	Zie pagina 48	PISTOOL, spuit (niet afgebeeld)	1
22	17C541	DEKSEL, voorzijde, gelakt	1	62	276888	CLIP, afvoerleiding	1
23	287900	AFSCHERMING, motor, gelakt <i>inclusief 12</i>	1	63▲	Zie pagina 48	LABEL, waarschuwing	1
25	180131	LAGER, druk	1	64▲	16G596	LABEL, waarschuwings (Europa)	1
28		LABEL, identificatie, transparant	2	65▲	Zie pagina 48	LABEL, waarschuwing	1
33	238049	VLOEISTOF, TSL (niet afgebeeld)	1	66	116139	GREEP, hendel	1
34▲	Zie pagina 48	KAART, medische waarschuwings (niet afgebeeld)	1	67	15G857	DOP, steun	4
39	241920	DEFLECTOR, met schroefdraad	1	68	15G838	BEKER, zuig/afvoer	1
40	249194	TANDWIEL, reductie	1	69	287072	HANDGREEP, spuitapparaat, <i>inclusief 47, 66</i>	1
41		POMP, verdringer, PC	1	70	17C483	DEKSEL, pompstang	1
	17C487	Noord-Amerika		91	115099	BORGRING, slang	1
	17C488	Azië/ANZ/Japan/Taiwan / Korea		95	15Y118	LABEL, vervaardigd in de VS	1
	17C489	Europa		125	287898	SET, ventilator, <i>inclusief 126</i>	1
42	24W817	HUIS, aandrijf, PC, <i>inclusief 10, 47</i>	1	126	115477	SCHROEF, kolom, torx	1
43	24W640	STANG, verbindings, PC	1	132	16H137	O-RING, FX-90	1
44	24X020	SET, reparatie, krukas, <i>inclusief 25</i>	1	139	127914	SCHROEF, kolom, sleufkop, zeskant	3
45	24W830	SET, slang, gekoppeld, PC, <i>inclusief 132</i>	1	149		LABEL, home center	1
46	Zie pagina 48	SLANG, gekoppeld, 0,6 cm x 15,2 meter (1/4 inch x 50 ft), niet afgebeeld	1		17P924	490, 495	
					17P925	395EU	
47	117493	SCHROEF, machine, zeskant met ringkop	13	190	17C231	FITTING, pomp, 1/4 NPT	1
52	Zie pagina 48	LABEL, voorzijde, bovenste/onderste	1	206994	VLOEISTOF, TSL, 0,24 liter (8 oz), niet afgebeeld		1
53	Zie pagina 48	ETIKET, zijkant	1	▲ <i>Vervangende veiligheidslabels, -plaatjes en -kaarten zijn gratis verkrijgbaar.</i>			
54		MOTOR, <i>inclusief 1, 8, 9, 10, 125, 126</i>	1				
	287805	490/495/395EU					

# 490/495/595 Lo-Boy-spuittoestellen

## 490/495/595 Lo-Boy-spuittoestellen

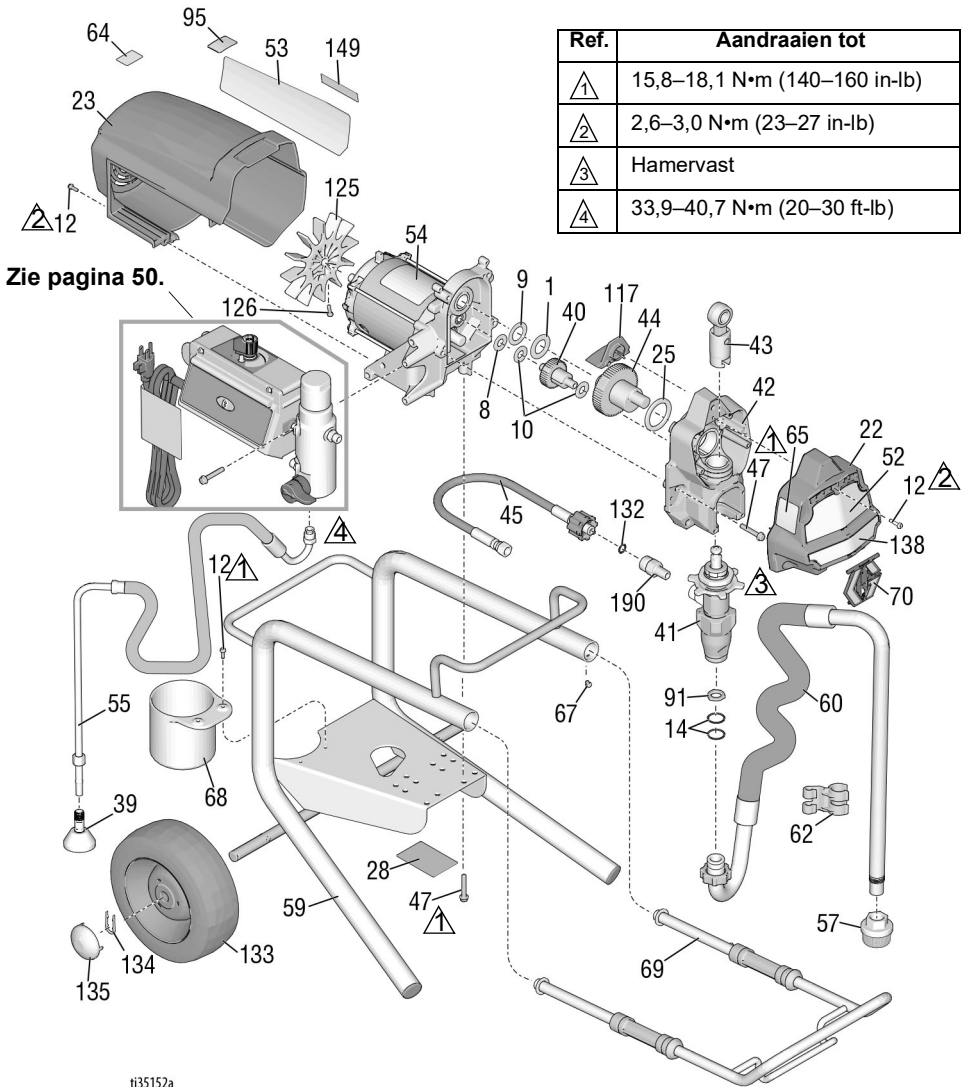

# 490/495/595 Lo-Boy-spuittoestellen

## 490/495/595 Lo-Boy-spuittoestellen Onderdelenlijst

Ref.	Onder-deel	Omschrijving	Aan-tal	Ref.	Onder-deel	Omschrijving	Aan-tal
1	107434	LAGER, druk	1	55	246381	SLANG, afvoer, standaard, <i>inclusief 39, 62</i>	1
8	116073	RING, druk	1				
9	116074	RING, druk	1	57	276897	ZEEF, 7/8-14 unf	1
10	116079	LAGER, druk	2	59	246250	FRAME, wagen, lo	1
12	117501	SCHROEF, machine, zeskant met ringkop	10	60	246386	SET, aanzuigslang, <i>inclusief 14, 57, 62</i>	1
14	117559	O-RING	2	61	Zie pagina 48	PISTOOL, spuit (niet afgebeeld)	1
22	17C541	DEKSEL, voorzijde, gelakt	1	62	276888	CLIP, afvoerleiding	1
23	287900	AFSCHERMING, motor, gelakt <i>inclusief 12</i>	1	63▲	Zie pagina 48	LABEL, waarschuwing	1
25	180131	LAGER, druk	1	64▲	16G596	LABEL, waarschuwings (Europa)	1
28		LABEL, identificatie, transparant	2	65▲	Zie pagina 48	LABEL, waarschuwing	1
34▲	Zie pagina 48	KAART, medische waarschuwings (niet afgebeeld)	1	67	109032	SCHROEF, machine hd, bolkop	4
39	241920	DEFLECTOR, met schroefdraad	1	68	15B870	BEKER, zuig/afvoer	1
40	249194	TANDWIEL, reductie	1	69	287488	HANDGREEP, module, lo wagen	1
41		POMP, verdringer, PC	1	70	17C483	DEKSEL, pomp, stang	1
	17C487	Noord-Amerika		91	115099	BORGRING, slang	1
	17C488	Azië/ANZ/Japan/Taiwan / Korea		95	15Y118	LABEL, vervaardigd in de VS	1
42	24W817	HUIS, aandrijf, PC, <i>inclusief 10, 47</i>	1	117	15G447	PLUG, afscherming geverfd	1
43	24W640	STANG, verbindings, PC	1	125	287898	SET, ventilator, <i>inclusief 126</i>	1
44		SET, reparatie, krukas, <i>inclusief 25</i>	1	126	115477	SCHROEF, machine- hd, torx	1
	24X020	Modellen 490/495		132	16H137	O-RING, FX-90	1
	24X021	Model 595		133	195766	WIEL, semipneumatisch	2
45	24W830	SET, slang, gekoppeld, PC, <i>inclusief 132</i>	1	134	15B999	CLIP, borg	2
46	Zie pagina 48	SLANG, gekoppeld, 0,6 cm x 15,2 meter (1/4 inch x 50 ft), niet afgebeeld	1	135	104811	DOP, naaf	2
				149	17P924	LABEL, home center	1
47	117493	SCHROEF, machine, zeskant met ringkop	12	190	17C231	FITTING, pomp, 1/4 NPT	1
52▲	Zie pagina 48	LABEL, voorzijde, bovenste/onderste	1		206994	VLOEISTOF, TSL, 0,24 liter (8 oz), niet afgebeeld	1
53▲	Zie pagina 48	ETIKET, zijkant	1				
54		MOTOR, <i>inclusief 1, 8, 9, 10, 125, 126</i>	1				
	287805	Modellen 490/495					
	287807	-model 595					

▲ Vervangende veiligheidslabels, -plaatjes en -kaarten zijn gratis verkrijgbaar.

# 650 Lo-Boy-spuittoestel

## 650 Lo-Boy-spuittoestel

Ref.	Aandraaien tot
	15,8–18,1 N•m (140–160 in-lb)
	3,4–4,0 N•m (30–35 in-lb)
	Hamervast
	33,9–40,7 N•m (20–30 ft-lb)

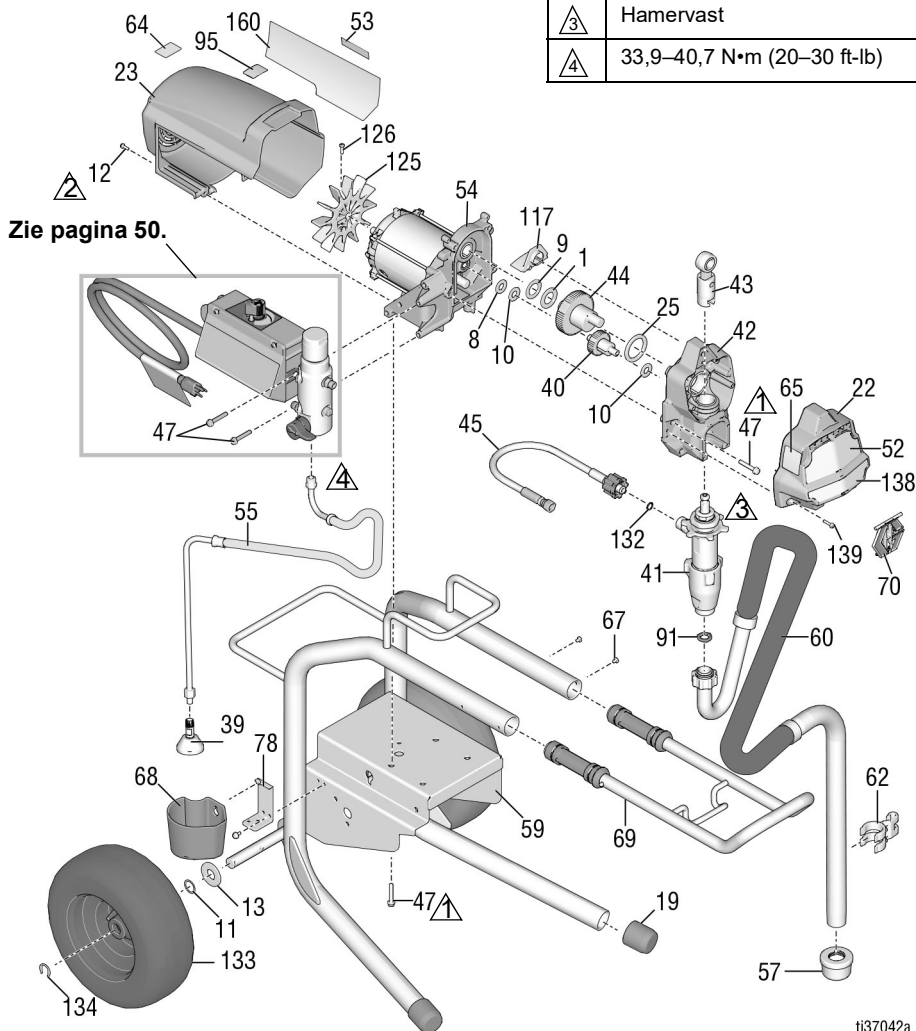

ti37042a

## 650 Lo-Boy-spuittoestellen Onderdelenlijst

Ref.	Onder-deel	Omschrijving	Aan-tal	Ref.	Onder-deel	Omschrijving	Aan-tal
1	107434	LAGER, druk	1	59	24Y424	FRAME, onderstel, lo	1
8	116073	RING, druk	1	60	248216	SET, aanzuigslang	1
9	116074	RING, druk	1	61	Zie pagina 48	PISTOOL, spuit (niet afgebeeld)	1
10	116079	LAGER, druk	2	62	15D000	CLIP, afvoerleiding	1
11	116038	SLUITRING, gewelfde veer	2	63▲	Zie pagina 48	LABEL, waarschuwing	1
12	117501	SCHROEF, machine, zeskant met ringkop	8	64▲	16G596	LABEL, waarschuwings (Europa)	1
13	156306	SLUITRING, vlakke	2	65▲	Zie pagina 48	LABEL, waarschuwing	1
19	15C871	DOP, steun	2	67	109032	SCHROEF, machine	4
22	17C541	DEKSEL, voorzijde, gelakt	1	68	276975	KOM, afvoer	1
23	287900	AFSCHEMING, motor, gelakt <i>inclusief 12</i>	1	69	24A249	HANDGREEP, module, lo-onderstel	1
25	180131	LAGER, druk	1	70	17C483	DEKSEL, pomp, stang	1
34▲	Zie pagina 48	KAART, medische waarschuwings (niet afgebeeld)	1	78	15F952	BEVESTIGING, afvoerkom	1
39	241920	DEFLECTOR, met schroefdraad	1	91	115099	BORGRING, slang	1
40	249194	TANDWIEL, reductie	1	95	15Y118	LABEL, vervaardigd in de VS	1
41	19Y298	POMP, verdringer, PC	1	117	15G447	PLUG, afscherming geveerd	1
42	24W817	HUIS, aandrijf, PC, <i>inclusief 10, 47</i>	1	125	287898	SET, ventilator, <i>inclusief 126</i>	1
43	24W640	STANG, verbindings, PC	1	126	115477	SCHROEF, kolom, torx	1
44	300001	SET, reparatie, krukas, bevat 1, 9, 25	1	132	16H137	O-RING, FX-90	1
45	24W830	SLANG, gekoppeld, 1/4 inch, <i>inclusief 132</i>	1	133	119420	WIEL, semipneumatisch	2
47	117493	SCHROEF, machine, zeskant met ringkop	12	134	15E891	CLIP, borg	2
52▲	Zie pagina 48	LABEL, voorzijde	1	139	127914	SCHROEF, kolom, sleufkop, zeskant	3
53▲	Zie pagina 48	ETIKET, zijkant	1	160	17P924	LABEL, home center	1
54	287807	MOTOR, <i>inclusief 1, 8, 9, 10, 125, 126</i>	1	206994	VLOEISTOF, TSL, 0,24 liter (8 oz), niet afgebeeld	1	
55	248217	SLANG, afvoer, standaard, <i>inclusief 39</i>	1	▲ <i>Vervangende veiligheidslabels, -plaatjes en -kaarten zijn gratis verkrijgbaar.</i>			
57	112604	ZEEF	1				

# 490/495/595/395EU Hi-Boy-spuittoestellen

## 490/495/595/395EU Hi-Boy-spuittoestellen

Ref.	Aandraaien tot
	15,8–18,1 N•m (140–160 in-lb)
	3,4–4,0 N•m (30–35 in-lb)
	2,6–3,0 N•m (23–27 in-lb)
	Hamervast
	33,9–40,7 N•m (25–30 ft-lb)

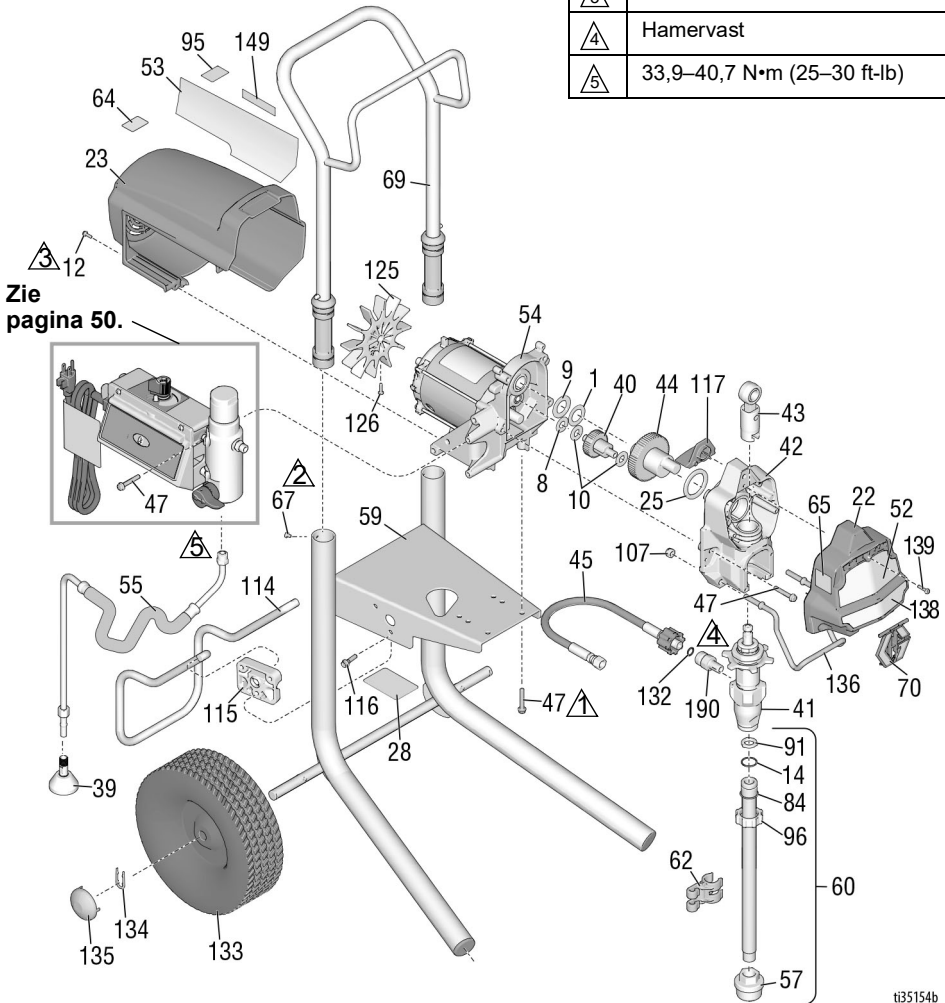

t35154b



## 490/495/595/395EU Hi-Boy-spuittoestellen





### Onderdelenlijst

Ref.	Onder-deel	Omschrijving	Aan-tal	Ref.	Onder-deel	Omschrijving	Aan-tal
1	107434	LAGER, druk	1	61	Zie pagina 48	PISTOOL, spuit (niet afgebeeld)	1
8	116073	RING, druk	1	62	276888	CLIP, afvoerleiding	1
9	116074	RING, druk	1	63▲	Zie pagina 48	LABEL, waarschuwing	1
10	116079	LAGER, druk	2	64▲	16G596	LABEL, waarschuwings (Europa)	1
12	117501	SCHROEF, machine, zeskant met ringkop	8	65▲	Zie pagina 48	LABEL, waarschuwing	1
14	103413	PAKKING, O-ring	1	67	109032	KOLOMSCHROEF, platte kop	4
22	17C541	DEKSEL, voorzijde, gelakt	1	69	287489	HANDGREEP, eenheid, Hi-onderstel	1
23	287900	AFSCHERMING, motor, gelakt <i>inclusief 12</i>	1	70	17C483	DEKSEL, pompstang	1
25	180131	LAGER, druk	1	84	15B652	SLUITRING, aanzuig	1
28		LABEL, identificatie, transparant	1	91	115099	BORGRING, slang	1
33	238049	VLOEISTOF, TSL (niet afgebeeld)	1	95	15Y118	LABEL, vervaardigd in de VS	1
34▲	Zie pagina 48	KAART, medische waarschuwings (niet afgebeeld)	1	96	15E813	MOER, contra	1
39	241920	DEFLECTOR, met schroefdraad	1	107	111040	BORGMOER, inwendig, nylock, 5/16	2
40	249194	TANDWIEL, reductie	1	114	15D281	HANGER, standaard (op bepaalde modellen)	1
41	17C487	POMP, verdringer, PC	1	115	15C982	CAM, wagen (op bepaalde modellen)	2
	17C488	Azië/ANZ/Japan/Taiwan / Korea		116	114531	SCHROEF, kolom, zeskant (op bepaalde modellen)	4
	17C489	Europa		117	15G447	PLUG, afscherming, geverfd	1
42	24W817	HUIS, aandrijf, PC, <i>inclusief 10, 47</i>	1	122	118852	SCHROEF, draadvormend (op bepaalde modellen, niet afgebeeld)	3
43	24W640	STANG, verbindings, PC	1	123	287253	SET, gereedschapskist <i>bevat 122</i> (op bepaalde modellen, niet afgebeeld)	1
44		SET, reparatie, krukas, <i>inclusief 25</i>	1	125	287898	SET, ventilator, <i>inclusief 126</i>	1
	24X020	Modellen 395EU/490/495		126	115477	SCHROEF, kolom, torx	1
	24X021	Model 595		132	16H137	O-RING, FX-90	1
45	24W830	SET, slang, gekoppeld, PC, <i>inclusief 132</i>	1	133	106062	WIEL, semipneumatisch	2
46	Zie pagina 48	SLANG, gekoppeld, 0,6 cm x 15,2 meter (1/4 inch x 50 ft), niet afgebeeld	1	134	15B999	CLIP, borg	2
47	117493	SCHROEF, machine, zeskant met ringkop	12	135	104811	DOP, naaf	2
52▲	Zie pagina 48	LABEL, voorzijde, bovenste/onderste	1	136	17C990	HANGER, emmer, met schroefdraad	1
53▲	Zie pagina 48	ETIKET, zijkant	1	139	127914	SCHROEF, kolom, sleufkop, zeskant	3
54		MOTOR, <i>inclusief 1, 8, 9, 10, 125, 126</i>	1	149		LABEL, home center	1
	287805	490/495/395EU			17P924	490/495/595	
	287807	595			17P925	395EU	
55	287952	SLANG, aftap, <i>inclusief 39</i>	1	206994	VLOEISTOF, TSL, 0,24 liter (8 oz), niet afgebeeld		1
57	276897	ZEEF, 7/8-14 UNF	1				
59	17C485	FRAME, wagen, hi	1				
60	17C992	SET, stingerbuis, <i>inclusief 14, 57, 84, 91, 96</i>	1				

▲ Vervangende veiligheidslabels, -plaatjes en -kaarten zijn gratis verkrijgbaar.

# 650 Hi-Boy-spuittoestel

## 650 Hi-Boy-spuittoestel

Ref.	Aandraaien tot
	15,8–18,1 N•m (140–160 in-lb)
	3,4–4,0 N•m (30–35 in-lb)
	2,6–3,0 N•m (23–27 in-lb)
	Hamervast
	33,9–40,7 N•m (25–30 ft-lb)

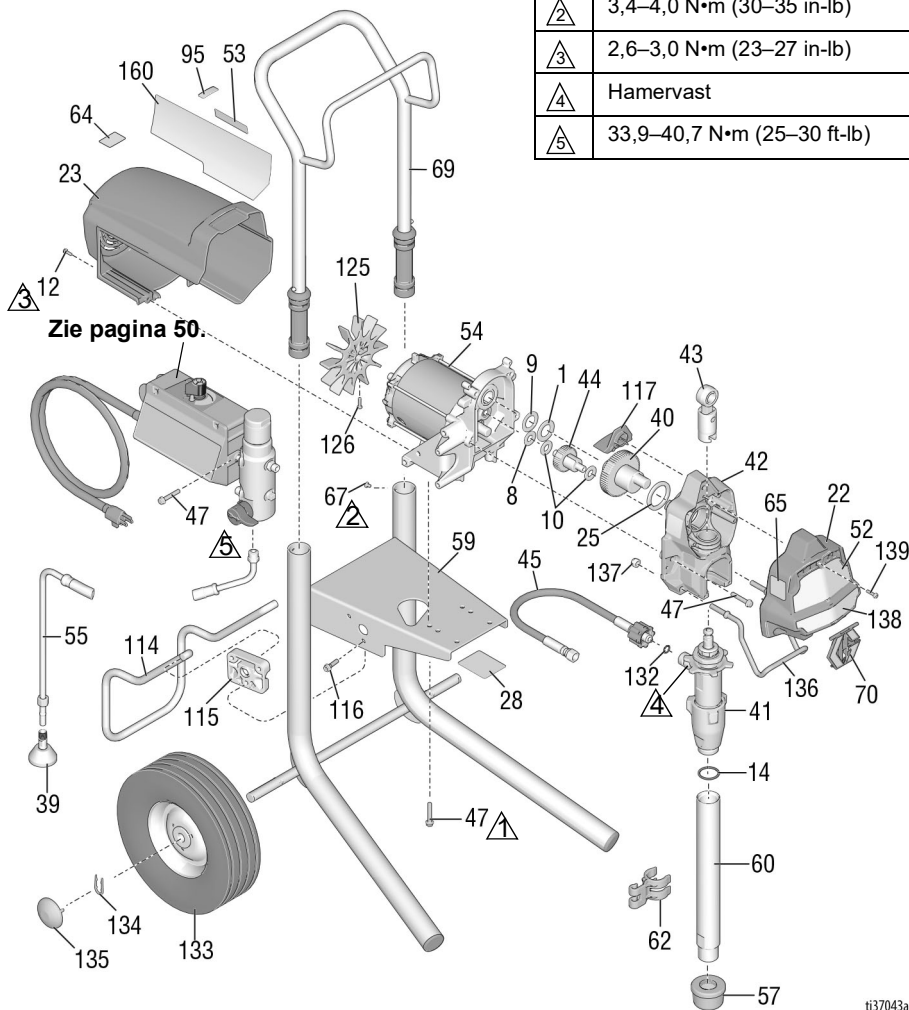

ti37043a

## 650 Hi-Boy-spuittoestellen Onderdelenlijst

Ref.	Onder-deel	Omschrijving	Aan-tal	Ref.	Onder-deel	Omschrijving	Aan-tal
1	107434	LAGER, druk	1	59	17C485	FRAME, wagen, hi	1
8	116073	RING, druk	1	60	19Y309	SET, stingerbuis, <i>inclusief 14</i>	1
9	116074	RING, druk	1	61	Zie pagina 48	PISTOOL, spuit (niet afgebeeld)	1
10	116079	LAGER, druk	2	62	15D000	CLIP, afvoerleiding	1
12	117501	SCHROEF, machine, zeskant met ringkop	8	63▲	Zie pagina 48	LABEL, waarschuwing	1
14	118494	PAKKING, O-ring	1	64▲	16G596	LABEL, waarschuwings (Europa)	1
22	17C541	DEKSEL, voorzijde, gelakt	1	65▲	Zie pagina 48	LABEL, waarschuwing	1
23	287900	AFSCHERMING, motor, gelakt <i>inclusief 12</i>	1	67	109032	SCHROEF, cilinderkop	4
25	180131	LAGER, druk	1	69	287489	HANDGREEP, eenheid, Hi-onderstel	1
28		LABEL, identificatie, transparant	2	70	17C483	DEKSEL, pompstang	1
33	238049	VLOEISTOF, TSL (niet afgebeeld)	1	95	15Y118	LABEL, vervaardigd in de VS	1
34▲	Zie pagina 48	KAART, medische waarschuwings (niet afgebeeld)	1	114	15D281	HANGER, standaard	1
39	241920	DEFLECTOR, met schroefdraad	1	115	15C982	KRUK, onderstel	2
40	249194	TANDWIEL, reductie	1	116	114531	BOUW, machine, zeskant	4
41	19Y298	POMP, verdringer, PC	1	117	15G447	PLUG, afscherming, geverfd	1
42	24W817	HUIS, aandrijf, PC, <i>inclusief 10, 47</i>	1	125	287898	SET, ventilator, <i>inclusief 126</i>	1
43	24W640	STANG, verbindings, PC	1	126	115477	SCHROEF, kolom, torx	1
44	300001	SET, reparatie, krukas, <i>bevat 1, 9, 25</i>	1	132	16H137	O-RING, FX-90	1
45	24W830	SET, slang, gekoppeld, PC, <i>inclusief 132</i>	1	133	106062	WIEL, semipneumatisch	2
46	Zie pagina 48	SLANG, gekoppeld, 0,6 cm x 15,2 meter (1/4 inch x 50 ft), niet afgebeeld	1	134	15B999	CLIP, borg	2
47	117493	SCHROEF, machine, zeskant met ringkop	12	135	104811	DOP, naaf	2
52▲	Zie pagina 48	LABEL, voorzijde, bovenste/onderste	1	136	17C990	HANGER EMMER, met schroefdraad	1
53▲	Zie pagina 48	ETIKET, zijkant	1	137	111040	BORGMOER, inwendig, nylock, 5/16	2
54	287807	MOTOR, <i>inclusief 1, 8, 9, 10, 125, 126</i>	1	139	127914	SCHROEF, kolom, sleufkop, zeskant	3
55	287952	SLANG, aftap, <i>inclusief 39</i>	1	160	17P924	LABEL, home center	1
57	189920	ZEEF	1	206994	VLOEISTOF, TSL, 0,24 liter (8 oz), niet afgebeeld		1

▲ *Vervangende veiligheidslabels, -plaatjes en -kaarten zijn gratis verkrijgbaar.*

# Toebehoren en labels

## Toebehoren en labels





Model spuittoestel	Ref. 34 Kaart, medische waarschuwings	Ref. 46 SLANG; 1/4 inch x 50 voet (15 m)	Ref. 52 Label, Voorkant, boven/ Onderkant	Ref. 53 Label, Zijkant	Ref. 61 Pistool, Spuit-	Ref. 63 Label, waarschuwings	Ref. 65 Label, waarschuwings
826243 826244 826245	222385 #	826079	17E947/17E945	17E948	826291	15H085 #	195793 &
826246 826247 826248	222385 #	826079	17E947/17E949	17E951	826291	15H085 #	195793 &
826249 826250	222385 #	826079	17E947/17E952	17E954	826291	15H085 #	195793 &
826258 826259	222385 #	826079	17E947/19Y232	19Y231	826291	15H085 #	195793 &
19Y128 19Y129	222385 #	240794	17E944/19Y232	19Y233	17Y043	15H085 #	195793 &
19Y359 19Y361	222385 #	240794	17E944/19Y232	19Y233	17Y043	N.v.t.	N.v.t.
19Y360 19Y362	222385 #	240794	17E944/19Y232	19Y233	17Y043	N.v.t.	N.v.t.
19Y424	17A134 ♦	240794	17E944/19Y232	19Y233	26D846	15H087 ♦	195792 @
17E852 17E853 17E854	222385 #	240794	17E944/17E945	17E946	17Y043	15H085 #	195793 &
17E855 17E856 17E857	222385 #	240794	17E944/17E949	17E950	17Y043	15H085 #	195793 &
17E858 17E859	222385 #	240794	17E944/17E952	17E953	17Y043	15H085 #	195793 &
17E864 17E865	222385 #	240794	17E967/17E969	17E970	17Y043		
17E871 17E872 17E873 17E874 17E875 17E870	222385 #	240794	17E967/17E949	17E971	17Y043	N.v.t.	N.v.t.
17E876 17E877 17E878	222385 #	240794	17E967/17E952	17E972	17Y043	N.v.t.	N.v.t.
17E887	17A134 ♦	240794	17E944/17E945	17E946	17Y044	15H087 ♦	195792 @
17E889 17E891 17E892	17A134 ♦	240794	17E944/17E949	17E950	26D846	15H087 ♦	195792 @
17E896 17E897	17A134 ♦	240794	17E944/17E952	17E953	26D846	15H087 ♦	195792 @
26C970	17A134 ♦ 26A997 ★	240794	17E944/19Y232	17E946	17Y044	15H087 ♦ 26A971 ★	195792 @ 26A793 ★
26C974	17A134 ♦ 26A997 ★	240794	17E944/17E949	17E950	26D846	15H087 ♦ 26A971 ★	195792 @ 26A793 ★
26C77 26C76	17A134 ♦ 26A997 ★	240794	17E944/17E952	17E953	26D846	15H087 ♦ 26A971 ★	195792 @ 26A793 ★
26C979 17Y424	17A134 ♦ 26A997 ★	240794	17E944/19Y232	19Y233	17Y044	15H087 ♦ 26A971 ★	195792 @ 26A793 ★

# Toebehoren en labels

Model spuittoestel	Ref. 34 Kaart, medische waarschu- wings	Ref. 46 SLANG; 1/4 inch x 50 voet (15 m)	Ref. 52 Label, Voorkant, boven/ Onderkant	Ref. 53 Label, Zijkant	Ref. 61 Pistool, Spuit-	Ref. 63 Label, waarschu- wings	Ref. 65 Label, waarschu- wings
26C971	26A998*	240794	17E944/19Y232	17E946	26D846	15H086*	195792@
26C975	26A998*	240794	17E944/17E949	17E950	26D846	15H086*	195792@
26C978	26A998*	240794	17E944/17E592	17E953	26D846	15H086*	195792@
26C980	26A998*	240794	17E944/19Y232	19Y233	26D846	15H086*	195792@
288526 - Set, accessoire, trechter							
# – Engels, Spaans, Frans				@ – Aziatisch-Pacifisch			
❖ – Engels, Chinees, Koreaans				✓ – Europa			
& – Noord-Amerika				* – Engels, Chinees, Japans			
★ - Engels, Indonesisch, Hindi							
▲ Vervangende veiligheidslabels, -plaatjes en -kaarten zijn gratis verkrijgbaar.							

# Regelkast

## Regelkast

Ref.	Aandraaien tot
	15,8–18,1 N•m (140–160 in-lb)
	2,3–2,8 N•m (20–25 in-lb)
	50,2–58,3 N•m (37–43 ft-lb)
	14,7–16,9 N•m (130–150 in-lb)

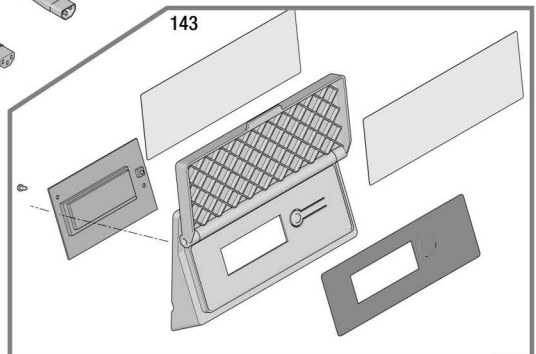
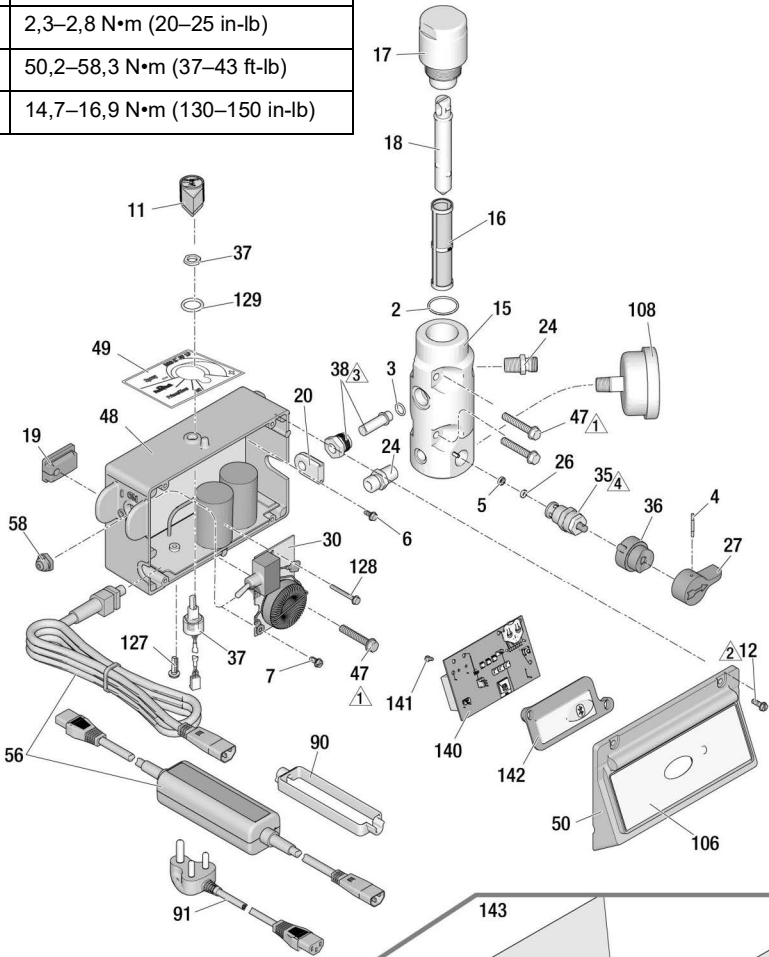

t137220c

## Onderdelenlijst besturingskast

Onder- Ref. deel	Omschrijving	Aan- tal	Onder- Ref. deel	Omschrijving	Aan- tal
2	117828 PAKKING, O-ring	1	❖ 24W895	Scherm, 230V, modellen 490/495/595	
3	111457 PAKKING, O-ring	1	❖ 19Y365	Scherm, 120V, modellen 650	
4	111600 PEN, gegroefd	1	❖ 19Y382	Scherm, 230V, modellen 650	
5	277364 PAKKING, zitting, klep	1	❖ 24W896	Scherm, 110V, UK, modellen 490/495/595/650	
6	120405 SCHROEF, kolom, kruiskop, cilinderkop	5	49 17P731	LABEL, druk, afstelling, met FastFlush	1
7	123850 SCHROEF, sleufkop, zeskant met geperste ring	1	50	DEKSEL, besturingskast	1
11	116167 KNOP, potentiometer	1	17Y568	BlueLink	
12	SCHROEF, kolom, zeskant met ringkop	4	56	SNOER, net	1
	117501 1/2", 120V-modellen, Verenigde Staten/Japan, (modellen 650)		253367	VS, model 490/495	
	17Z216 1-1/2", 110 V UK en 230 V		253371	VS, model 595/650	
15	VERDELER, vloeistof	1	253378	Japan	
	15G455 Modellen met een uitlaatpoort		253373	Multikabel, Azië/ANZ	
	15T811 Modellen met twee uitlaatpoorten		253369	CEE 777	
16	FILTER, materiaal	1	253370	Multikabel, Europa	
	246425 Maasgrootte 30		58 195428	SCHOENTJE, tuimel	1
	246384 Maasgrootte 60, origineel		90 195551	HOUDER, plug, adapter	
	246382 Maasgrootte 100			Multikabelmodellen	2
	246383 Maasgrootte 200		91	CEE 777-modellen	1
17	287902 SET, reparatie, filterkap bevat 18	1	253368	SNOERSET, adapter	1
18	15B071 INZETSTUK, filter	1	242001	VK	
19	15G562 BUS, bedieningskast	1	242005	Europa	
20	15B120 PAKKINGRING, omvormer	1	287121	Australië	
24	162453 NIPPEL, (1/4 npsm x 1/4 npt)	2	17N232	Italië, Denemarken, Zwitserland	
26	15E022 ZITTING, ventiel	1	92 244285	India	
27	187625 HENDEL, ventiel, afvoer	1	106	ADAPTER, Japan	1
30	BORD, filter	1	17E921	LABEL, BlueLink	1
	287911 120 V, GFI, Verenigde Staten/Japan		108 115523	Modellen 490/495/595	
	287912 110 V, Verenigd Koninkrijk		127 120165	METER, druk, vloeistof (op bepaalde modellen)	1
	287913 230V		128 120406	SCHROEF, machine, kruiskop, cilinderkop	1
35	239914 VENTIEL, afvoer bevat 5, 26	1	129 158674	SCHROEF, machine, zeskant met ringkop	1
36	224807 VOET, ventiel	1	140 ‡	O-RING, pakking	1
37	17D888 POTENTIOMETER, instelb., druk met moer	1	141 115522	BESTURINGSKAART, BlueLink (alleen modellen 490/495/595)	1
38	243222 OMVORMER, drukregeling, inclusief 3	1	142 17Y405	KOLOMSCHROEF, platte kop	2
47	117493 SCHROEF, kolom-, zeskant met ringkop	4	143	LENS, BlueLink (alleen modellen 490/495/595)	1
48	KAST, besturingskaart	1	24W892	SET, display, slimme bediening	1
‡	17Z260 Bluetooth, 120 V, model 490/495, Verenigde Staten/Japan		287904	Binnenlands	
‡	17Z261 Bluetooth, 120 V, model 595, Verenigde Staten/Japan		SET, ProGuard+, alleen 230 V-modellen (niet afgebeeld)	Internationale	1
‡	17Z262 Bluetooth, 230 V, modellen 490/495/595		24W090	CEE 777	
‡	17Z263 Bluetooth, 110 V, UK, modellen 490/495/595		24W755	Multikabel, IEC-320	
❖	24W893 Schem, 120 V, modellen 490/495, Verenigde Staten/Japan		* - Gebruik accu CR2032		
❖	24W894 Schem, 120V, modellen 595, Verenigde Staten/Japan		‡ - Besturingskaarten (48 & 140) zijn op een set, als ze worden gescheiden werken bepaalde BlueLink-functies niet. Inclusief batterij 6, 7, 11, 19, 30, 37, 49, 50, 58, 106, 127, 128, 129, 140, 141, 142.		
			❖- Inclusief 6, 7, 11, 19, 30, 37, 49, 58, 127, 128, 129.		

# Batterij vervangen

## Batterij vervangen

(alleen eenheden met BlueLink)

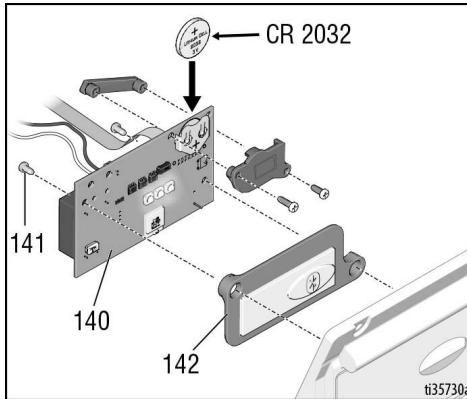



# Bedradingschema's

## 100 JP-TW/120 V

Modellen 395EU, 490, 495, 595

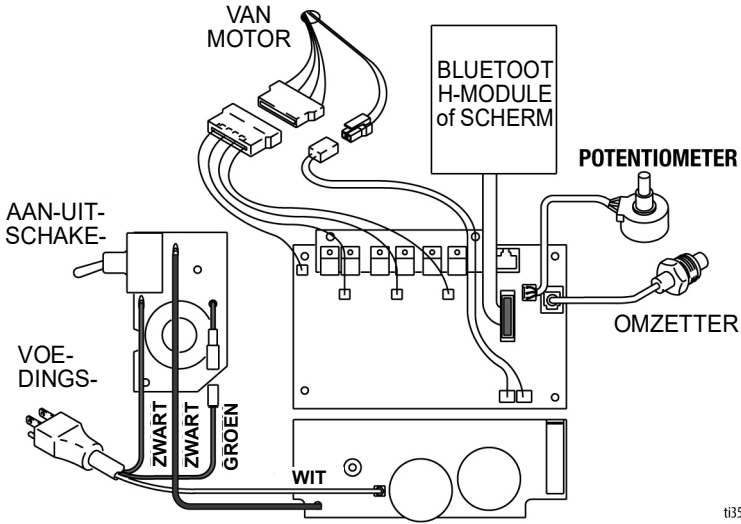

ti35307a

# Bedradingschema's

## 110 UK/230V

Modellen 490, 495, 595

### LET OP

Warmte van de smoorspoel van de filterkaart kan de isolatie van de draden beschadigen als die ermee in aanraking komen. Door blootliggende draden kan kortsluiting ontstaan en componenten kunnen beschadigd raken. Bundel alle losse draden en bind ze vast, zodat er geen enkele draad in contact komt met de inductiespoel op de filterkaart.

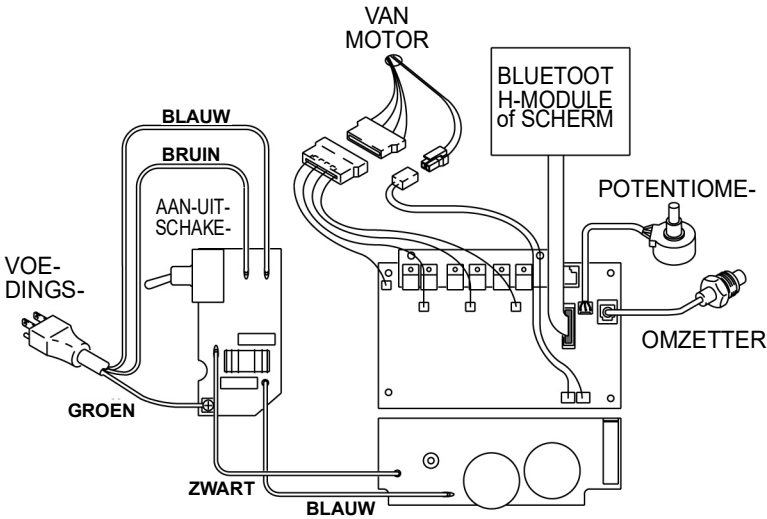

t135308a

## 100 JP-TW/120 V

Model 650

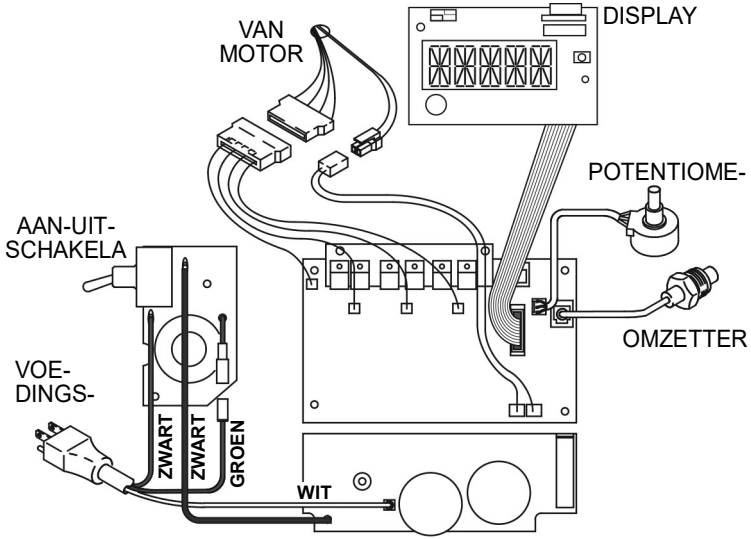

t137221a

# Bedradingschema's

## 110 UK/230V

### Model 650

#### LET OP

Warmte van de smoorspoel van de filterkaart kan de isolatie van de draden beschadigen als die ermee in aanraking komen. Door blootliggende draden kan kortsluiting ontstaan en componenten kunnen beschadigd raken. Bundel alle losse draden en bind ze vast, zodat er geen enkele draad in contact komt met de inductiespoel op de filterkaart.

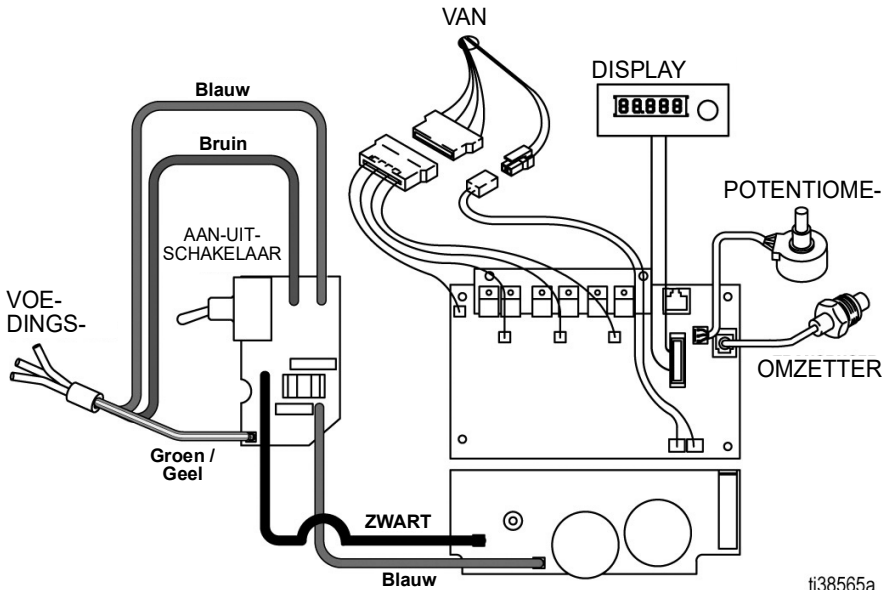

ti38565a





## Technische specificaties

490/495/595/650/395EU		
	VS	Metrisch
<b>Verfpistool</b>		
Maximale vloeistofwerkdruk	3300 psi	228 bar, 22,8 MPa
<b>Maximumafgifte</b>		
395EU/490	0,54 gal/min	2,0 l/min
495	0,60 gal/min	2,3 l/min
595	0,70 gal/min	2,6 l/m
650	0,80 gpm	3,0 l/min.
<b>Maximale tipmaat</b>		
395EU/490	0,023	0,023
495	0,025	0,025
595	0,027	0,027
650	Eén pistool	
	0,029	0,029
	Twee pistolen	
	0,019	0,019
Materiaaluitlaat npsm	1/4 inch	1/4 inch
<b>Cycli</b>		
395EU/490/495	720 per gallon	190 per liter
595	620 per gallon	164 per liter
650	570 per gallon	150 per liter
<b>Minimumvermogen generator</b>		
395EU/490	3500 W	
495	3750 W	
595/650	4000 W	
<b>Stroomvereisten</b>		
395EU/490 1Ø, 50/60 Hz	110–120 V, 12 A / 220–240 V, 7 A	
495 1Ø, 50/60 Hz	110–120 V, 15 A / 220–240 V, 9 A	
595/650 1Ø, 50/60 Hz	110–120 V, 15 A / 220–240 V, 9 A	
<b>Afmetingen</b>		
<b>Hoogte</b>		
Standaard	18,5 in.	47,0 cm
Lo-Boy (490/495/395EU/595)	22,5 in.	57,2 cm
Lo-Boy (650)	27,5 in.	70 cm
Hi-Boy	28,25 in. (hendel omlaag) 38,25 inch (hendel omhoog)	71,8 cm (hendel omlaag) 97,2 cm (hendel omhoog)
<b>Lengte</b>		
Standaard	16 in.	40,6 cm
Lo-Boy (490/495/395EU/595)	26,5 in.	67,3 cm
Lo-Boy (650)	37 in.	94 cm
Hi-Boy	23,25 in.	59,1 cm

# Technische specificaties

490/495/595/650/395EU		
	VS	Metrisch
<b>Breedte</b>		
Standaard	14 in.	35,6 cm
Lo-Boy (490/495/395EU/595)	20 in.	50,6 cm
Lo-Boy (650)	22,5 in.	57 cm
Hi-Boy	20,5 in.	52,1 cm
<b>Gewicht</b>		
Standaard		
395EU	45,1 lb.	20,5 kg
490 / 495	34 lb.	15 kg
Lo-Boy		
395EU	63 lb.	29 kg
490 / 495	59,1 lb.	26,8 kg
595	70 lb.	31,8 kg
650	77 lb.	34,9 kg
Hi-Boy		
395EU	66 lb.	30 kg
490 / 495	66,1 lb.	30 kg
595	73 lb.	33 kg
650	75 lb.	34 kg
<b>Geluid** (dBa) bij 4,8 bar, 0,48 MPa (70 psi)</b>		
Geluidsdruk	90 dBa	
Geluidsvermogen	100 dBa	
<b>Constructiematerialen</b>		
Bevochtigde materialen op alle modellen	verzinkt en vernikkeld koolstofstaal, nylon, roestvrij staal, PTFE, acetaal, leer, UHMWPE, aluminium, wolframcarbide, polyethyleen, fluorelastomeer, urethaan	
<b>Opmerkingen</b>		
* De opstartdruk en verplaatsing per cyclus kunnen variëren naargelang de aanzuigomstandigheden, de afvoerokop, de luchtdruk en het type materiaal.		
** Geluidsdruk gemeten op 1 meter afstand van de apparatuur.		
Geluidsvermogen, gemeten overeenkomstig ISO-3744.		
Alle handelsmerken of geregistreerde handelsmerken behoren toe aan hun houders.		



# Naleving

## Goedkeuringen voor radiofrequenties

Zendfrequentie (alle modellen): 2,4 GHz

Zendvermogen (alle modellen): +8dBm

**OPMERKING:** FCC/IC-melding  
(alle modellen)

Bevat FCC ID: QQQBGM13P

Bevat IC: 5123A-BGM13P

Bijgaand apparaat voldoet aan Deel 15 van de FCC-regels, en aan de Radio Standards Specifications voor de Canadese industrie voor vergunningsvrije radioapparatuur. Voor de bediening moet worden voldaan aan de volgende twee voorwaarden: 1) Dit toestel mag geen schadelijke interferentie veroorzaken; en 2) Dit toestel moet elke ontvangen interferentie aankunnen, ook interferentie die ongewenste werking tot gevolg kan hebben.

Veranderingen of aanpassingen aan deze apparatuur die niet uitdrukkelijk zijn goedgekeurd door de partij die verantwoordelijk is voor het voldoen aan de normen, kunnen ertoe leiden dat de bediener het recht verliest om met deze apparatuur te werken.

Deze apparatuur is niet beschermd tegen schadelijke interferentie en kan geen interferentie veroorzaken op systemen die op de juiste wijze zijn geautoriseerd.

Deze apparatuur is voorzien van kaart BGM13P22A met homologatiecode ANATEL 01330-19-03402.

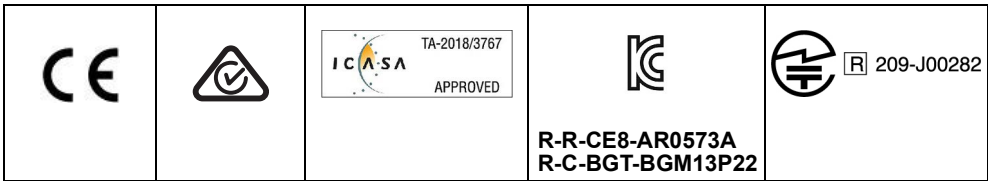

## PROPOSITION 65 (WET IN CALIFORNIË)



**WAARSCHUWING:** Door dit product kunt u blootgesteld worden aan chemische stoffen waarvan in de staat Californië bekend is dat ze kanker en geboortefwijkingen of andere reproductieve schade veroorzaken. Ga naar [www.P65Warnings.ca.gov](http://www.P65Warnings.ca.gov) voor meer informatie.

## Standaard Graco-garantie

Graco garandeert dat alle in dit document genoemde en door Graco vervaardigde apparatuur waarop de naam Graco vermeld staat, op de datum van verkoop voor gebruik door de oorspronkelijke koper vrij is van materiaal- en fabricagefouten. Met uitzondering van speciale, uitgebreide, of beperkte garantie zoals gepubliceerd door Graco, zal Graco, gedurende een periode van twaalf maanden na verkoopdatum, elk onderdeel van de apparatuur dat naar het oordeel van Graco gebreken vertoont herstellen of vervangen. Deze garantie is alleen van toepassing op voorwaarde dat de apparatuur conform de schriftelijke aanbevelingen van Graco werd geïnstalleerd, bediend en onderhouden.

Normale slijtage en veroudering, of slecht functioneren, beschadiging of slijtage veroorzaakt door onjuiste installatie, verkeerde toepassing, slijtend materiaal, corrosie, onvoldoende of onjuist uitgevoerd onderhoud, nalatigheid, ongeval, eigenmachtige wijzigingen aan de apparatuur, of het vervangen van Graco-onderdelen door onderdelen van andere herkomst, vallen niet onder de garantie en Graco is daarvoor niet aansprakelijk. Graco is ook niet aansprakelijk voor slecht functioneren, beschadiging of slijtage veroorzaakt door de onverenigbaarheid van Graco-apparatuur met constructies, toebehoren, apparatuur of materialen die niet door Graco geleverd zijn, en ook niet voor fouten in het ontwerp, bij de fabricage of het onderhoud van constructies, toebehoren, apparatuur of materialen die niet door Graco geleverd zijn.

Deze garantie wordt verleend onder de voorwaarde dat de apparatuur waarvan de koper stelt dat die een defect vertoont, gefrankeerd naar een erkende Graco-distributeur wordt verzonden zodat er kan worden gecontroleerd of het beweerde defect aanwezig is. Indien het beweerde defect inderdaad wordt vastgesteld, zal Graco de defecte onderdelen kosteloos herstellen of vervangen. De apparatuur zal gefrankeerd worden teruggezonden naar de oorspronkelijke koper. Wanneer er bij een inspectie van de apparatuur geen materiaal- of fabricagefouten worden geconstateerd, dan worden de reparaties uitgevoerd tegen een redelijke vergoeding, waarin vergoeding van de kosten van onderdelen, arbeid en vervoer kunnen zijn inbegrepen.

**DEZE GARANTIE IS EXCLUSIEF, EN TREEDT IN DE PLAATS VAN ENIGE ANDERE GARANTIE, UITDRUKKELIJK OF IMPLICIET, DAARONDER INBEGREPEN MAAR NIET BEPERKT TOT GARANTIES BETREFFENDE VERKOOPBAARHEID OF GESCHIKTHEID VOOR EEN BEPAALDE TOEPASSING.**

De enige verplichting van Graco en het enige verhaal van de klant bij inbreuk op de garantie wordt vastgesteld zoals hierboven bepaald. De koper gaat ermee akkoord dat geen andere verhaalmogelijkheid (waaronder, maar niet beperkt tot vergoeding van incidentele schade of van vervolgschade door winstderving, gemiste verkoopopbrengsten, letsel aan personen of materiële schade, of welke andere incidentele verliezen of vervolgv verliezen dan ook) aanwezig is. Elke klacht wegens inbreuk op de garantie moet binnen twee (2) jaar na aankoopdatum kenbaar worden gemaakt.

**GRACO GEEFT GEEN GARANTIE EN WIJST ELKE IMPLICIETE GARANTIE AF BETREFFENDE VERKOOPBAARHEID OF GESCHIKTHEID VOOR EEN BEPAALDE TOEPASSING, MET BETREKKING TOT TOEBEHOREN, APPARATUUR, MATERIELEN OF COMPONENTEN DIE GRACO GELEVERD, MAAR NIET VERVAARDIGD HEEFT.** Deze items die wel verkocht, maar niet vervaardigd zijn door Graco (zoals elektromotoren, schakelaars en slangen) vallen, waar van toepassing, onder de garantie van de fabrikant. Graco zal aan de koper redelijke ondersteuning verlenen bij het aanspraak maken op die garantie.

Graco is in geen geval aansprakelijk voor indirecte, incidentele, speciale of gevolgschade die het gevolg is van het feit dat Graco apparatuur hieronder heeft geleverd, of van de uitrusting, de werking of het gebruik van producten of andere goederen die hiertoe zijn verkocht, ongeacht of die ontstaat door schending van een contract, inbreuk op de garantie, nalatigheid van Graco of anderszins.

## Graco-informatie

Voor de meest recente informatie over Graco-producten verwijzen we u naar [www.graco.com](http://www.graco.com).

Kijk op [www.graco.com/patents](http://www.graco.com/patents) voor patentinformatie.

**OM EEN BESTELLING TE PLAATSEN** neemt u contact op met uw Graco-distributeur of belt u op het nummer 1-800-690-2894 voor meer informatie over het dichtstbijzijnde verkooppunt.



*Alle geschreven en afgebeelde gegevens in dit document geven de meest recente productinformatie weer zoals bekend op het tijdstip van publicatie. Graco behoudt zich het recht voor om te allen tijde wijzigingen aan te brengen zonder voorafgaande kennisgeving.*

Vertaling van de originele instructies. This manual contains Dutch. MM 3A6491

**Hoofdkantoor Graco:** Minneapolis

**Kantoren in het buitenland:** België, China, Japan, Korea

**GRACO INC. EN DOCHTERONDERNEMINGEN • P.O. BOX 1441 • MINNEAPOLIS, MN  
55440-1441 • VS**

**Copyright 2018, Graco Inc. Alle productielocaties van Graco zijn ISO 9001 gecertificeerd.**

www.graco.com  
Revisie P, april 2024