

Funcionamento, Peças



# Pulverizadores elétricos a alta pressão

3A6508P

PT

**Para aplicação de alta pressão de tintas e revestimentos de construção civil. Apenas para utilização profissional. Não aprovado para utilização em locais com atmosfera explosiva ou perigosos.**

**Modelos 490/495/595/650/395EU:**

**Pressão Máxima de Funcionamento 3300 psi (228 bar, 22,8 MPa)**

Consulte a página 3 para obter informações adicionais do modelo.



## Instruções de segurança importantes

Leia todas as advertências e instruções deste manual, dos manuais associados e presentes na unidade antes de utilizar o equipamento. Familiarize-se com os controlos e com a utilização adequada do equipamento. Guarde estas instruções.

### Manuais relacionados

Pistola – 3A6285 (Contractor PC)

Bomba – 334599



ti35141a



Utilize apenas peças de substituição originais Graco.







A utilização de peças de substituição que não da Graco poderá anular a garantia.

PROVEN QUALITY. LEADING TECHNOLOGY.

## Índice

<b>Modelos</b> .....	<b>3</b>
<b>Advertências</b> .....	<b>4</b>
<b>Identificação dos Componentes</b> .....	<b>8</b>
Modelos de suporte .....	8
Modelos Lo-Boy .....	9
Modelos Hi-Boy .....	10
<b>Ligação à terra</b> .....	<b>11</b>
Requisitos de energia .....	11
Cabos de extensão .....	11
Balde .....	11
<b>Procedimento de descompressão</b> .....	<b>12</b>
<b>Preparação</b> .....	<b>13</b>
<b>Arranque</b> .....	<b>16</b>
<b>Funcionamento</b> .....	<b>18</b>
Instalação do bico de pintura .....	18
Pulverização .....	18
Desobstruir entupimentos de bicos de pintura .....	19
Limpeza .....	20
Visor digital .....	23
<b>Aplicação BlueLink™</b> .....	<b>25</b>
Ativar ou desativar o BlueLink .....	25
<b>Manutenção</b> .....	<b>26</b>
Reciclagem e eliminação no final da vida útil .....	26
<b>Deteção e resolução de problemas</b> .....	<b>27</b>
Fluxo do Produto/Mecânico .....	27
Componentes elétricos .....	30
<b>Equipamentos de Pintura de Suporte 490/495/395EU</b> .....	<b>38</b>
Lista de Peças de Equipamentos de Pintura de Suporte 490/495/395EU .....	39
<b>Pulverizadores 490/495/595 Lo-Boy</b> .....	<b>40</b>
Lista de peças dos pulverizadores 490/495/595 .....	41
<b>Equipamentos de pintura 650 Lo-Boy</b> .....	<b>42</b>
Lista de Peças de Equipamentos de Pintura Lo-Boy 650 .....	43
<b>Pulverizadores 490/495/595/395EU Hi-Boy</b> .....	<b>44</b>
Lista de peças de pulverizadores 490/495/595/395EU Hi-Boy .....	45
<b>Pulverizador 650 Hi-Boy</b> .....	<b>46</b>
Lista de Peças de Equipamentos de Pintura Hi-Boy 650 .....	47
<b>Acessórios e Etiquetas</b> .....	<b>48</b>
<b>Caixa de controlo</b> .....	<b>50</b>
Lista de peças da caixa de controlo .....	51
<b>Substituição da bateria</b> .....	<b>52</b>
<b>Diagramas de cablagem</b> .....	<b>53</b>
100V JP-TW/120V .....	53
110V UK/230V .....	54
100V JP-TW/120V .....	55
100V JP-TW/230V .....	56
<b>Especificações técnicas</b> .....	<b>59</b>
<b>Conformidade</b> .....	<b>61</b>
Autorizações de radiofrequência .....	61
PROPOSTA CALIFORNIA 65 .....	61
<b>Garantia Standard da Graco</b> .....	<b>62</b>
<b>Informações da Graco</b> .....	<b>63</b>

## Modelos

	VCA	Modelo	Suporte 	Lo-Boy 	Hi-Boy 
 110474 Certificação CAN/CSA C22.2 N.º 68 Em conformidade com UL 1450	120 EUA	Ultra MAX II 490 PC Pro	17E852	17E853	17E854
		Ultimate MX II 490 PC Pro	826243	826244	826245
		Ultra MAX II 495 PC Pro	17E855	17E856	17E857
		Ultimate MX II 495 PC Pro	826246	826247	826248
		Ultra MAX II 595 PC Pro		17E858	17E859
		Ultimate MX II 595 PC Pro		826249	826250
		Ultra Max II 650 PC Pro		19Y129	19Y128
		Ultimate MX II 650 PC Pro		826259	826258
 	230 CEE 7/7	ST MAX II 395 PC Pro	17E864		17E865
		ST MAX II 495 PC Pro	17E871		17E874
		ST MAX II 595 PC Pro			17E876
	230 Europe Multi	ST MAX II 495 PC Pro	17E872		17E875
		ST MAX II 595 PC Pro			17E877
		Ultra Max II 650 PC Pro		19Y361	19Y359
	110 Reino Unido	Mega Quick & Easy 5.0			18H236
		ST MAX II 495 PC Pro	17E873		17E870
		ST MAX II 595 PC Pro			17E878
		Ultra Max II 650 PC Pro		19Y362	19Y360
	230 Asia/ANZ	Ultra MAX II 490 PC Pro	17E887		
		Ultra MAX II 495 PC Pro	17E889	17E891	17E892
		Ultra MAX II 595 PC Pro		17E897	17E896
		Ultra Max II 650 PC Pro			19Y424
	230 Ásia-Pacífico	Ultra MAX II 490 PC Pro	26C970		
		Ultra MAX II 495 PC Pro	26C974		
		Ultra MAX II 595 PC Pro		26C977	26C976
	230 Ásia-Pacífico Vários cabos	Ultra Max II 650 PC Pro		26C979	19Y424
	100 Japão / Taiwan	Ultra MAX II 490 PC Pro	26C971		
		Ultra MAX II 495 PC Pro	26C975		
Ultra MAX II 595 PC Pro				26C978	
Ultra Max II 650 PC Pro				26C980	

## Advertências

Seguem-se advertências relativamente à preparação, utilização, ligação à terra, manutenção e reparação deste equipamento. O ponto de exclamação alerta para uma advertência geral e os símbolos de perigo referem-se aos riscos específicos dos procedimentos. Quando estes símbolos aparecerem ao longo deste manual ou nas etiquetas informativas, tenha em conta estas Advertências. Os símbolos e advertências dos produtos referidos como perigosos não abrangidos nesta secção podem aparecer ao longo deste manual, sempre que aplicáveis.



### ADVERTÊNCIA



#### Ligação à terra

O equipamento tem de ter ligação à terra. No caso de um curto-circuito elétrico, a ligação à terra reduz o risco de choque elétrico ao fornecer um cabo de escape para a corrente elétrica. Este produto tem um cabo com um fio de ligação à terra dotado da devida ficha de ligação à terra. A ficha deve ser ligada a uma tomada elétrica devidamente instalada e ligada à terra, de acordo com as normas e regulamentos locais.

- A instalação incorreta da ficha de ligação à terra pode resultar em risco de choque elétrico.
- Quando for necessário reparar ou substituir o cabo ou a ficha, não deve ligar o conjunto da cablagem de ligação à terra a qualquer dos terminais planos.
- O fio isolado de revestimento verde, com ou sem riscas amarelas, é o fio de ligação à terra.
- Quando as instruções de ligação à terra não são bem compreendidas ou quando há dúvidas sobre o produto ter ficado devidamente ligado à terra, deve pedir-se ajuda a um electricista ou reparador qualificado.
- A ficha fornecida não deve ser modificada; se não encaixar na tomada, deve pedir-se a um electricista qualificado que instale uma tomada adequada.
- Este produto foi concebido para utilização com um circuito nominal de 120 V ou 230 V nominal e possui uma ficha de ligação à terra idêntica à ilustrada na figura abaixo.

120 V EUA

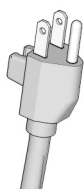

230V

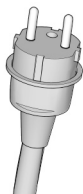

230V ANZ

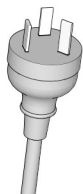

230V Índia

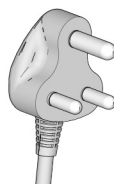

ti24583c

- O produto só deve ser ligado a uma tomada que tenha a mesma configuração que a ficha.
- Não utilizar um adaptador 3-para-2 com este produto.

#### Cabos de extensão:

- Utilize apenas um cabo de extensão com 3 fios que tenha uma ficha de ligação à terra e um recetáculo que aceite a ficha no produto.
- Certifique-se de que o seu cabo de extensão não está danificado. Se for necessária uma extensão elétrica, use um mínimo de 12 AWG (2,5 mm<sup>2</sup>) para obter a corrente que o produto utiliza.
- Um cabo subdimensionado resulta em perda de tensão e de potência e sobreaquecimento.

## ⚠️ ADVERTÊNCIA

### PERIGO DE INCÊNDIO E EXPLOSÃO



Os vapores inflamáveis na zona de trabalho, tais como os provenientes de solventes e tintas, podem inflamar-se ou explodir. Para ajudar a evitar incêndios e explosões:

- Não pinte com materiais inflamáveis ou combustíveis perto de chamas desprotegidas ou fontes de ignição, tais como cigarros, motores e equipamento elétrico.
- O fluxo de tinta ou solventes pelo equipamento poderá resultar em eletricidade estática. A eletricidade estática cria um risco de incêndio ou explosão na presença de vapores de tinta ou de solventes. Todas as peças do sistema de pintura, incluindo a bomba, conjunto do tubo flexível, pistola de pintura e objetos na área de pintura ou em redor da mesma, devem estar devidamente ligados à terra, para proteger contra descarga estática e faíscas. Utilize os tubos flexíveis condutores ou ligados à terra para equipamentos de pintura a alta pressão da Graco.
- Todos os recipientes e sistemas de recolha devem estar ligados à terra para evitar descargas de eletricidade estática. Não utilize revestimentos interiores do balde a menos que estes sejam antiestáticos ou condutivos.
- Ligue a uma tomada elétrica ligada à terra e utilize cabos de extensão ligados à terra. Não utilize um adaptador de 3 para 2.
- Não utilize uma tinta ou um solvente que contenha hidrocarboneto halogenado.
- Não pinte com líquidos inflamáveis ou combustíveis em áreas fechadas.
- Mantenha a zona de pulverização bem ventilada. Mantenha um bom fornecimento de ar fresco a circular na zona.
- O equipamento de pintura gera faíscas. Mantenha o conjunto da bomba numa área bem ventilada a pelo menos 6,1 metros (20 pés) da zona de pintura durante a pulverização, lavagem, limpeza e ações de assistência. Não pinte o conjunto da bomba.
- Não fume na área de pintura ou pinte onde existam faíscas ou uma chama acesa.
- Não ligue interruptores, motores ou produtos similares que produzam faíscas na zona de pintura.
- Mantenha a zona limpa e sem recipientes de tinta ou de solvente, panos e outros materiais inflamáveis.
- Conheça os ingredientes das tintas e dos solventes de pintura. Leia todas as folhas de dados de segurança (FDS) e os rótulos das embalagens fornecidas com as tintas e solventes. Siga as instruções de segurança do fabricante referentes às tintas e aos solventes.
- tenha sempre um extintor operacional na área de trabalho.

## ADVERTÊNCIA



### PERIGO DE INJEÇÃO ATRAVÉS DA PELE

A pintura a alta pressão é capaz de injetar toxinas no corpo e causar lesões físicas graves. No caso de tal injeção ocorrer, **obtenha tratamento médico imediato**.



- Não aponte a pistola a, nem pinte nenhuma pessoa ou animal.
- Mantenha as mãos e as outras partes do corpo afastadas da descarga. Por exemplo, não tente parar fugas com uma parte do corpo.



- Utilize sempre o protetor de bico do injetor. Não pinte sem que o protetor de bico do injetor se encontre no devido lugar.



- Utilize bicos do injetor da Graco.



- Tenha cuidado ao limpar e mudar os bicos do injetor. Nos casos em que o bico do injetor fique obstruído ao pintar, siga o **Procedimento de descompressão** para desligar a unidade e efetuar a descompressão antes de retirar o bico do injetor para o limpar.

- O equipamento mantém a pressão depois de ser desligado. Não deixe o equipamento ligado à corrente ou sob pressão durante períodos sem supervisão. Siga o **Procedimento de Descompressão** quando o equipamento for deixado sem supervisão ou não estiver a ser usado, e antes da manutenção, limpeza ou remoção de peças.

- Verifique os tubos flexíveis e as peças quanto a sinais de danos. Substitua quaisquer tubos flexíveis e peças que apresentem danos.

- Este sistema é capaz de produzir 3300 psi. Utilize peças de substituição ou acessórios Graco com classificação mínima de 3300 psi.

- Engate sempre o fecho do gatilho quando não estiver a pulverizar. Verifique se o fecho do gatilho está a funcionar corretamente.

- Antes de usar a unidade, certifique-se de que todas as ligações estão bem fixas.

- Informe-se sobre como parar a unidade e efetuar a descompressão rapidamente. Familiarize-se bem com os comandos.



### Perigo da utilização indevida do equipamento

A utilização incorreta pode resultar em morte ou ferimentos graves.



- Durante a pintura, utilize sempre luvas, óculos e um respirador ou uma máscara apropriados.

- Não trabalhe nem pulverize perto de crianças. Mantenha sempre as crianças afastadas do equipamento.

- Não se estique demasiado nem permaneça num suporte instável. Mantenha sempre uma base eficaz e um equilíbrio constante.

- Esteja atento ao que está a fazer.

- Não opere a unidade quando estiver cansado ou se estiver sob a influência de drogas ou álcool.

- Não dobre nem curve demasiado o tubo flexível.

- Não exponha o tubo flexível a temperaturas ou pressões acima das especificadas pela Graco.







- Não utilize o tubo flexível como elemento de força para puxar ou elevar o equipamento.

- Não pinte com um tubo flexível de comprimento inferior a 25 pés.

- Não altere nem modifique o equipamento. As alterações ou modificações podem anular as aprovações das autoridades e originar perigos de segurança.

- Certifique-se de que todos os equipamentos estão classificados e aprovados para o ambiente onde os vai utilizar.

## **ADVERTÊNCIA**

 	<p><b>PERIGO DE CHOQUE ELÉCTRICO</b></p> <p>Este equipamento deve ser ligado à terra. Se incorretamente ligado à terra, preparado ou utilizado, o sistema poderá provocar choques elétricos.</p> <ul style="list-style-type: none"> <li>• Desligue e desconecte o cabo de alimentação da ficha antes de proceder à manutenção do equipamento.</li> <li>• Ligue apenas a tomadas elétricas ligadas à terra.</li> <li>• Utilize unicamente cabos de extensão de 3 condutores.</li> <li>• Certifique-se de que os dentes de terra estejam intactos na tomada e nos cabos de extensão.</li> <li>• Não exponha à chuva. Guarde no interior.</li> <li>• Após desconectar o cabo de alimentação, aguarde cinco minutos antes de efetuar procedimentos de manutenção.</li> </ul>
	<p><b>PERIGO DE PEÇAS DE ALUMÍNIO PRESSURIZADAS</b></p> <p>A utilização de produtos incompatíveis com o alumínio em equipamentos pressurizados pode causar graves reações químicas e problemas no equipamento. O incumprimento desta advertência pode causar a morte, ferimentos graves ou danos materiais.</p> <ul style="list-style-type: none"> <li>• Não use 1,1,1-tricloroetano, cloreto de metileno, outros solventes de hidrocarboneto halogenado ou líquidos que contenham tais solventes.</li> <li>• Não utilize lixívia clorada.</li> <li>• Muitos outros produtos podem conter químicos incompatíveis com o alumínio. Contacte o seu fornecedor de material para informações sobre compatibilidade.</li> </ul>
 	<p><b>PERIGO RESULTANTE DE PEÇAS EM MOVIMENTO</b></p> <p>As peças em movimento podem entalar, cortar ou amputar os dedos e outras partes do corpo.</p> <ul style="list-style-type: none"> <li>• Mantenha-se afastado de peças em movimento.</li> <li>• Não utilize o equipamento tendo removido as respetivas proteções e coberturas.</li> <li>• O equipamento pode começar a funcionar sem aviso. Antes de efetuar ações de verificação, deslocação ou assistência no equipamento, siga o <b>Procedimento de Descompressão</b> e desligue todas as fontes de alimentação.</li> </ul>
	<p><b>PERIGOS RESULTANTES DE PRODUTOS OU VAPORES TÓXICOS</b></p> <p>Os produtos ou vapores tóxicos podem provocar lesões graves ou morte se entrarem em contacto com os olhos ou a pele, ou se forem inalados ou engolidos.</p> <ul style="list-style-type: none"> <li>• Leia as Folhas de Dados de Segurança (FDS) para conhecer os perigos específicos dos produtos que está a utilizar.</li> <li>• Armazene os produtos perigosos em recipientes aprovados e elimine-os em conformidade com as diretrizes aplicáveis.</li> </ul>
	<p><b>EQUIPAMENTO DE PROTEÇÃO INDIVIDUAL</b></p> <p>Utilize equipamento de proteção adequado quando estiver na área de trabalho, de modo a evitar lesões graves, incluindo lesões oculares, perda auditiva, inalação de vapores tóxicos e queimaduras. Este equipamento de proteção inclui, mas não está limitado a:</p> <ul style="list-style-type: none"> <li>• Proteção para os olhos e ouvidos.</li> <li>• O fabricante do líquido e do solvente recomenda o uso de máscaras de respiração, roupa protetora e luvas.</li> </ul>

# Identificação dos Componentes

## Identificação dos Componentes

### Modelos de suporte

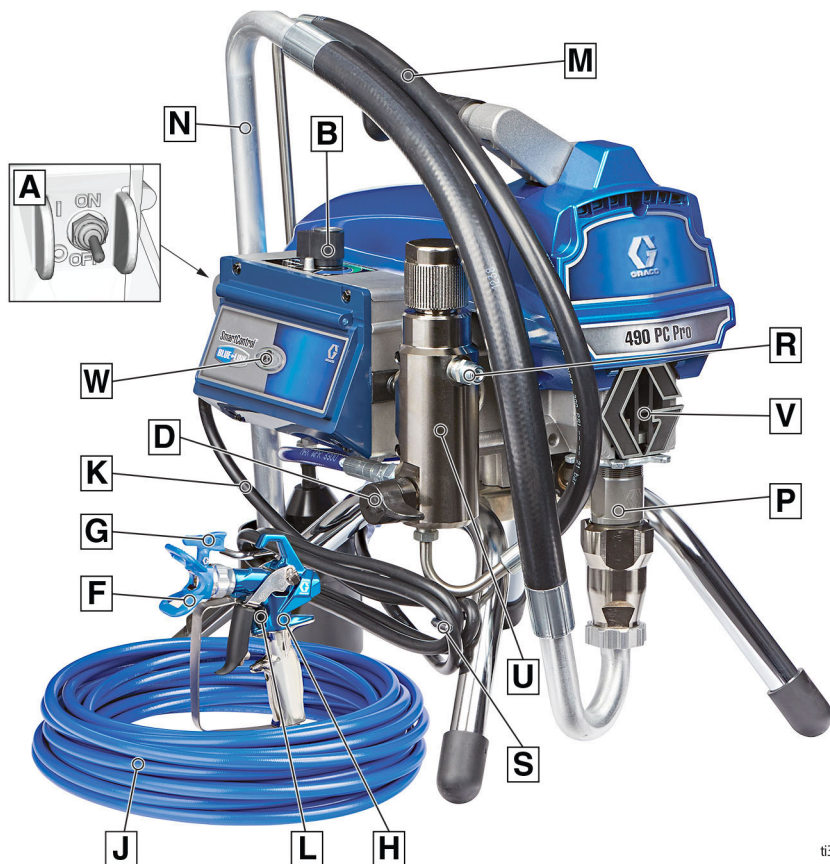

t35142a

A	Interruptor ON/OFF (ligar/desligar)
B	Regulador da pressão
D	Válvula de ferrão
F	Protetor do bico
G	Bico de Pulverização
H	Pistola
J	Tubo Flexível de Alta Pressão
K	Cabo de alimentação
L	Fecho do Gatilho
M	Tubo de Drenagem
N	Tubo de sucção

P	Bomba
R	Saída de líquido
S	Involúcro do Cabo de Alimentação
U	Filtro
V	Proteção de Dedos/ Ponto de Enchimento de TSL
W	Luz indicadora de estado BlueLink™ ou ou ecrã LCD
	Etiqueta de número de série/modelo (não apresentado, encontra-se na parte inferior da unidade.)



## Modelos Lo-Boy

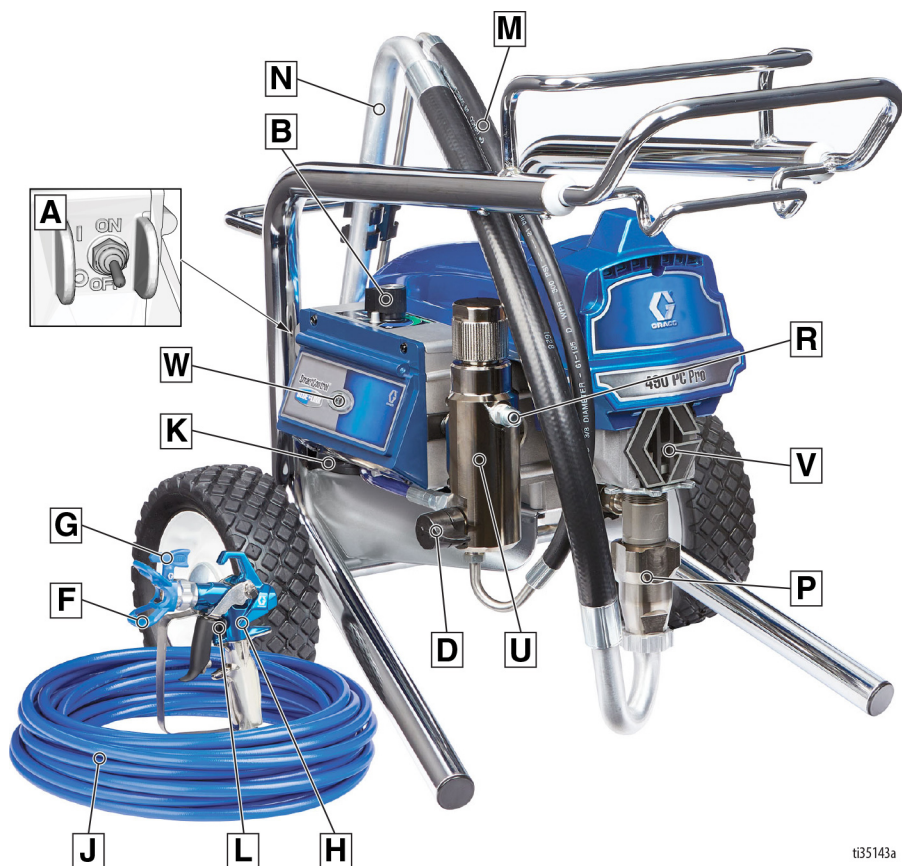

ti35143a

A	Interruptor ON/OFF (ligar/desligar)
B	Regulador da pressão
D	Válvula de ferrar
F	Protetor do bico
G	Bico de Pulverização
H	Pistola
J	Tubo Flexível de Alta Pressão
K	Cabo de alimentação
L	Fecho do Gatilho
M	Tubo de Drenagem
N	Tubo de sucção

P	Bomba
R	Saída de líquido
U	Filtro
V	Proteção de Dedos/ Ponto de Enchimento de TSL
W	Luz indicadora de estado BlueLink™ ou ou ecrã LCD
	Etiqueta de número de série/modelo (não apresentado, encontra-se na parte inferior da unidade.)

# Identificação dos Componentes

## Modelos Hi-Boy

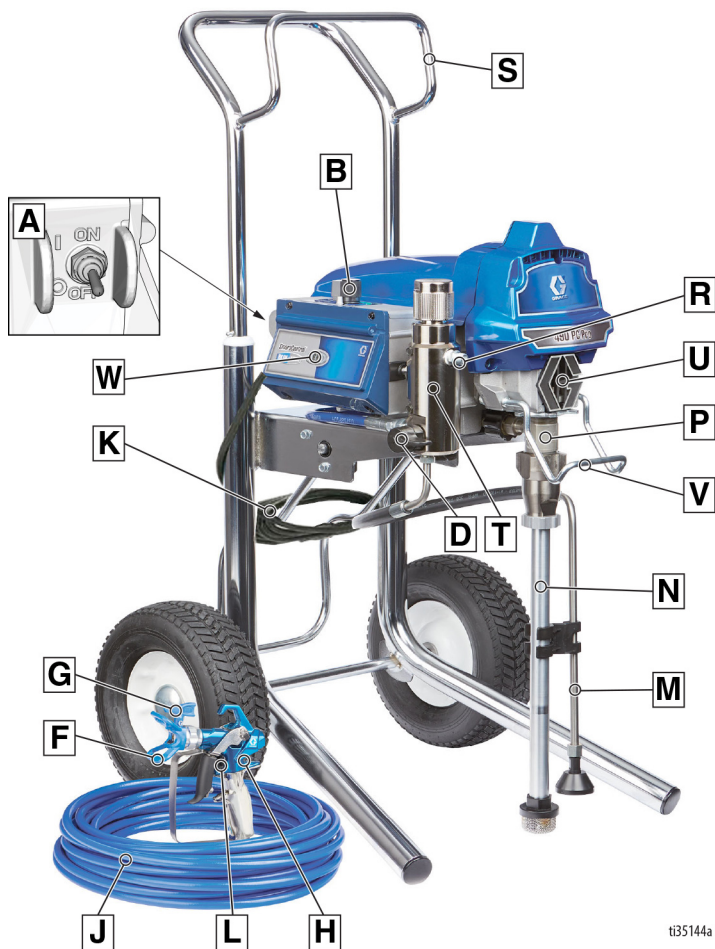

ti35144a

A	Interruptor ON/OFF (ligar/desligar)
B	Regulador da pressão
D	Válvula de ferrar
F	Protetor do bico
G	Bico de Pulverização
H	Pistola
J	Tubo Flexível de Alta Pressão
K	Cabo de alimentação
L	Fecho do Gatilho
M	Tubo de Drenagem
N	Tubo de sucção
P	Bomba

R	Saída de líquido
S	Gancho
T	Filtro
U	Proteção de Dedos/ Ponto de Enchimento de TSL
V	Gancho do Balde
W	Luz indicadora de estado BlueLink™ ou ou ecrã LCD
	Etiqueta de número de série/modelo (não apresentado, encontra-se na parte inferior da unidade.)

## Ligação à terra



O equipamento deve ser ligado à terra para reduzir o risco de faíscas de estática e choque elétrico. As faíscas elétricas ou de estática podem causar incêndios ou explosões quando em contacto com vapores. A incorreta ligação à terra pode provocar choques elétricos. Uma boa ligação à terra oferece um fio de escape para a corrente elétrica.

Este pulverizador está equipado com um cabo de alimentação com fio de terra, com a devida ficha de ligação à terra.

A ficha deve ser ligada a uma tomada elétrica devidamente instalada e ligada à terra, de acordo com as normas e regulamentos locais.

A ficha fornecida não deve ser modificada; se não encaixar na tomada, deve pedir-se a um electricista qualificado que instale uma tomada adequada.

## Requisitos de energia

- As unidades de 100-120 V precisam de 100-120 VCA, 50/60 Hz, 12 ou 15 A, monofásico.
- As unidades de 230 V precisam de 230 VCA, 50/60 HZ, 7 ou 9 A, monofásico.

## Cabos de extensão

Utilize um cabo de extensão com um contacto de ligação à terra em perfeitas condições. Se for necessário um cabo de extensão, utilize um trifilar de 12 AWG (2,5 mm<sup>2</sup>), no mínimo.

**NOTA:** Um manómetro mais pequeno ou cabos de extensão mais compridos podem prejudicar o desempenho do pulverizador.

## Baldes

**Solventes e produtos à base de óleo:** cumpra o regulamento local. Utilize apenas baldes metálicos condutores, colocados numa superfície com ligação à terra, como é o caso do cimento.

Não coloque o balde sobre uma superfície não condutora, como papel ou cartão, pois a continuidade da ligação à terra seria interrompida.

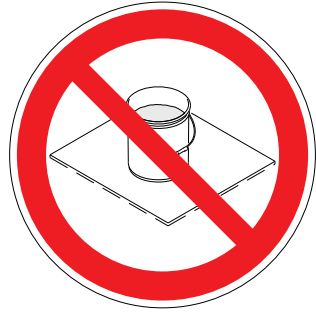

**Ligue sempre à terra um balde metálico:** ligue um fio de terra ao balde. Fixe uma extremidade ao balde e a outra a uma ligação efetiva à terra, tal como um tubo de água.

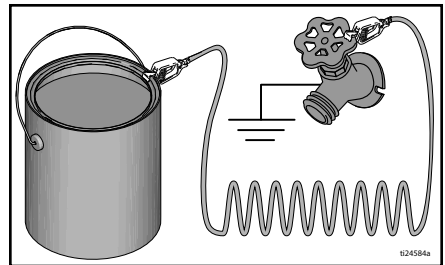

**Para manter a continuidade da ligação à terra durante a lavagem ou descompressão:** encoste a parte metálica da pistola firmemente a um balde metálico em contacto com a terra, e, de seguida, acione a pistola.

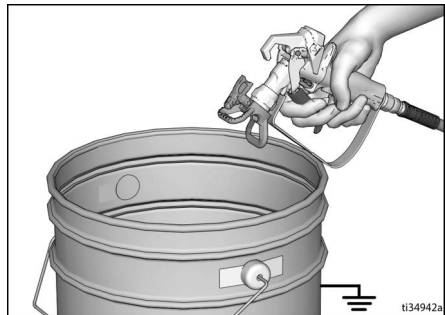

# Procedimento de descompressão

## Procedimento de descompressão



Siga o Procedimento de descompressão sempre que vir este símbolo.

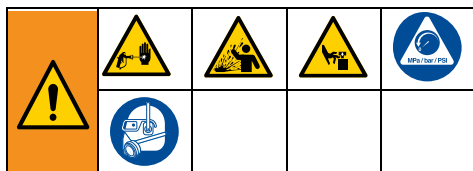

Este equipamento permanece pressurizado até efetuar manualmente a descompressão. Para ajudar a impedir lesões graves por produto pressurizado, tal como injeção na pele, produto derramado e peças em movimento, siga o Procedimento de Alívio de Pressão sempre que o equipamento de pintura for parado e antes da limpeza ou verificação do equipamento de pintura, assim como antes de ser efetuada manutenção no equipamento.

1. Coloque o interruptor ON/OFF na posição **OFF**.



2. Engate o fecho do gatilho.

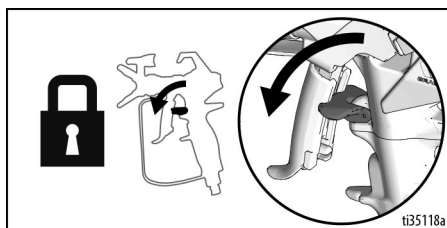

3. Rode o regulador da pressão até à definição mais baixa.

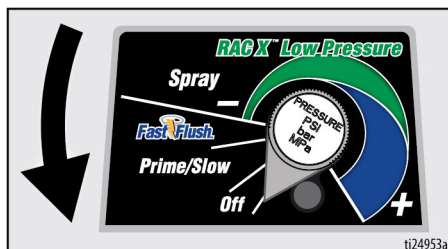

4. Coloque o tubo de drenagem num balde de resíduos e rode a válvula Ferrar/Pintar para baixo para PRIME (Ferrar) para aliviar a pressão. Deixe a válvula de ferragem na posição baixa (drenagem) até estar em condições de pintar novamente.

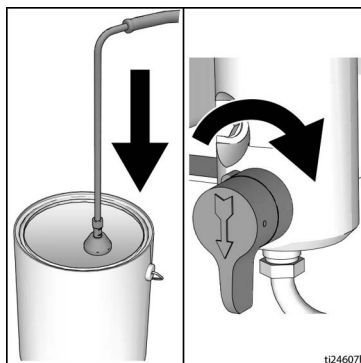

5. Apoie firmemente uma parte metálica da pistola de pulverização num balde de resíduos ligado à terra. Aponte a pistola de pulverização para o balde. Desengate o fecho do gatilho e aperte a pistola de pintura para aliviar a pressão.

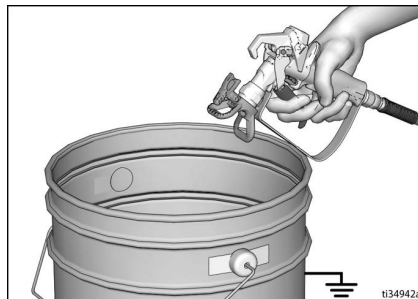

6. Engate o fecho do gatilho.
7. Se suspeitar que o bico de pintura ou o tubo flexível estão entupidos, ou que a pressão não foi totalmente aliviada:
  - a. Desaperte a porca retentora do protetor do bico ou a união da extremidade do tubo flexível **MUITO LENTAMENTE** para aliviar a pressão gradualmente.
  - b. Desaperte completamente a porca ou a união.
  - c. Limpe a obstrução no bico ou no tubo flexível.

## Fecho do gatilho

O fecho do gatilho deve ser sempre engatado quando o equipamento de pintura é parado, no sentido de evitar o acionamento acidental da pistola pela mão ou no caso de cair ou de sofrer uma pancada.

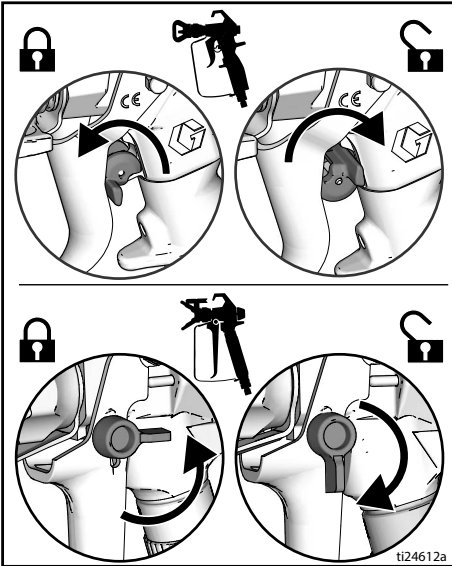

## Preparação

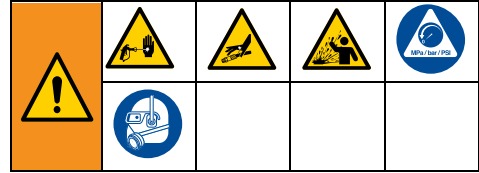

Execute o procedimento de configuração quando desembalar o pulverizador pela primeira vez ou após um armazenamento de longo prazo. Remova o tampão de transporte da saída de produto após realizar a primeira configuração.

1. Ligue o tubo flexível de alta pressão Graco à saída de líquido. Use chaves inglesas para apertar com firmeza.

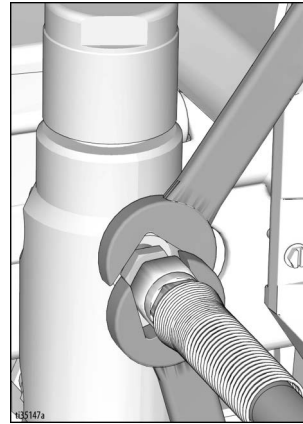

2. Ligue a outra extremidade do tubo flexível à pistola.

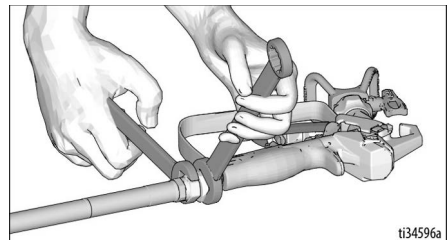

3. Use chaves inglesas para apertar com firmeza.

# Preparação

4. Engate o fecho do gatilho.

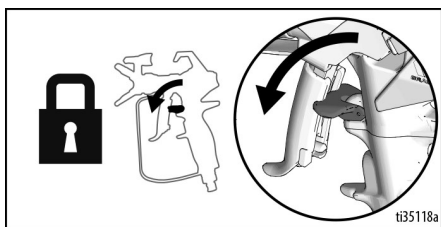

5. Retire a proteção do bico.

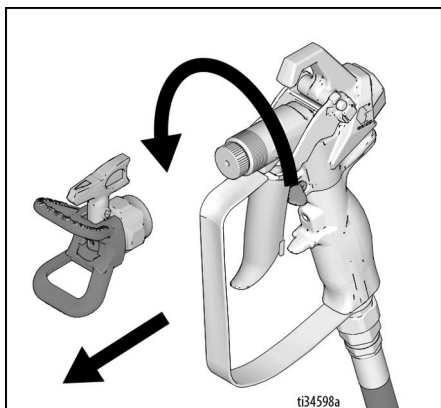

6. Remova os materiais de embalagem do filtro de admissão quando desembalar o pulverizador pela primeira vez. Verifique o filtro de admissão quanto a obstruções e detritos após um armazenamento de longo prazo.

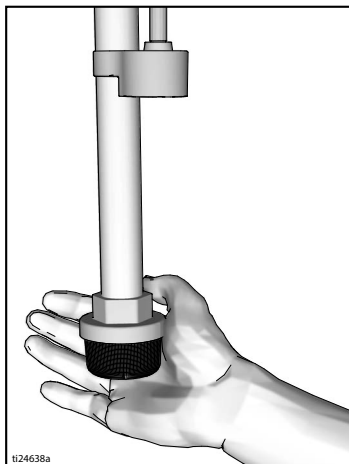

7. Encha a porca de aperto dos empanques com TSL para evitar o desgaste prematuro destes últimos. Efetue este procedimento diariamente ou sempre que pintar.

- Coloque o injetor do recipiente de TSL no centro da abertura superior da grelha que se encontra na parte frontal do pulverizador.
- Aperte o recipiente de modo a distribuir TSL suficiente para encher o espaço entre o êmbolo da bomba e o vedante da porca do empanque.

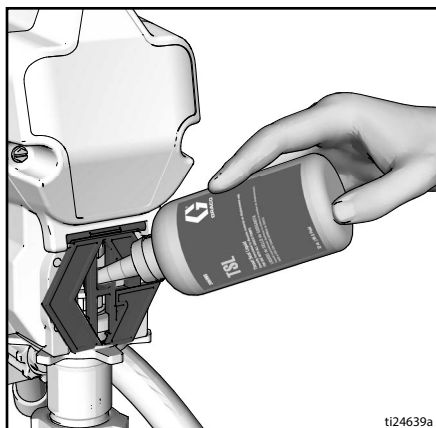

8. Certifique-se de que o interruptor ON/OFF está na posição **OFF**.



9. Ligue o cabo de alimentação a uma tomada elétrica corretamente ligada à terra.

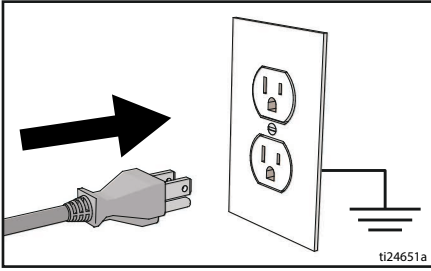

10. Rode a válvula de ferragem para baixo.

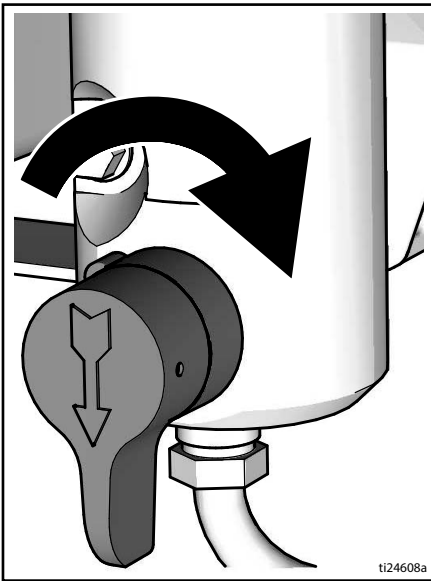

11. Coloque a admissão de produtos com o tubo de drenagem no balde metálico ligado à terra, parcialmente cheio com produto de lavagem. Consulte **Ligação à terra**, página 11.

**Nota:** Os novos equipamentos de pintura são enviados com produto de armazenamento que deve ser eliminado com essências minerais antes de utilizar o equipamento de pintura.

Verifique o produto de lavagem quanto à compatibilidade com o material que será pintado. Poderá ser necessária uma segunda lavagem com um produto compatível. Água para tintas látex ou essências minerais para tintas à base de óleo.

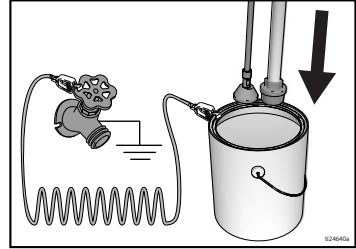

12. Coloque o regulador da pressão na posição **OFF**.
13. Coloque o interruptor ON/OFF na posição **ON**.
14. Coloque a válvula de ferragem na horizontal. Desengate o fecho do gatilho.
15. Coloque o regulador da pressão na posição Prime/Slow (Ferrar/Lento).
16. Apoie uma parte metálica da pistola, com firmeza, num balde metálico ligado à terra. Acione a pistola e deixe o produto circular durante um minuto.
17. Coloque o interruptor ON/OFF na posição **OFF**.
18. Desengate o fecho do gatilho da pistola.
19. Esvazie o balde após eliminar o produto de armazenamento do equipamento de pintura. Substitua a admissão de produtos com o tubo de drenagem no balde metálico ligado à terra, parcialmente cheio com produto de lavagem. Utilize água para retirar tinta à base de água ou essências minerais para retirar tinta à base de óleo.
20. Coloque o interruptor ON/OFF na posição **ON**.
21. Coloque a válvula de ferragem na horizontal. Desengate o fecho do gatilho.
22. Apoie uma parte metálica da pistola, com firmeza, num balde metálico ligado à terra. Acione a pistola e deixe o produto circular até ficar limpa.
23. Coloque o interruptor ON/OFF na posição **OFF**.
24. Engate o fecho do gatilho.
25. O pulverizador está pronto para ser utilizado e pintar.

## Arranque

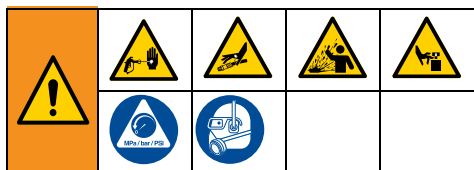

1. Execute o **Procedimento de descompressão**, página 12.
2. Coloque o regulador da pressão no valor mais baixo.

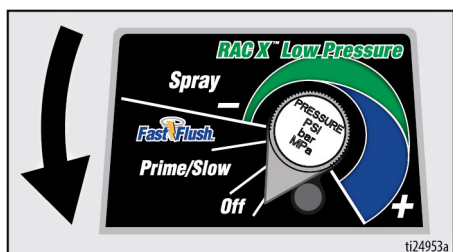

3. Coloque o interruptor ON/OFF na posição **ON**.



4. Coloque a admissão do produto no balde de tinta. Coloque o tubo de drenagem no balde de resíduos.

5. Coloque o regulador da pressão em FastFlush para arrancar o motor. Permita a circulação da tinta através do tubo de drenagem durante 15 segundos.



6. Coloque a válvula de ferragem na horizontal. Desengate o fecho do gatilho.

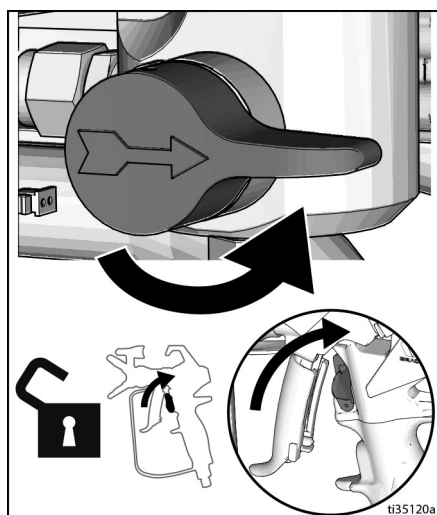

7. Segure a pistola contra o balde metálico de resíduos ligado à terra. Acione a pistola até a tinta aparecer.

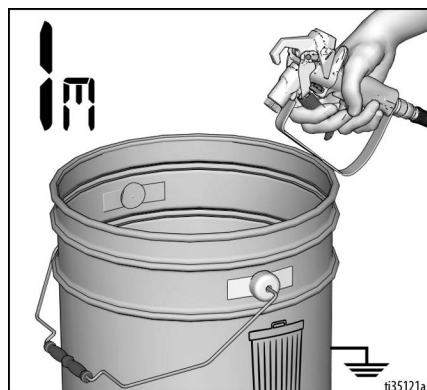



- Mova a pistola para o balde de tinta e acione durante 20 segundos. Liberte o gatilho e deixe o equipamento de pintura pressurizar. Engate o fecho do gatilho.



<p>A pintura a alta pressão é capaz de injetar toxinas no corpo e provocar ferimentos corporais graves. Não pare as fugas com a mão ou um pano.</p>				

- Inspeccione para identificar fugas. Se houver fugas, execute o **Procedimento de decompressão**, página 12 e, em seguida, aperte todos os acessórios e repita o procedimento de Arranque. Se não existirem fugas continue com o passo seguinte.
- Enrosque o conjunto do bico na pistola e aperte. Consulte **Instalação do bico de pintura**, página 18. Para obter instruções de montagem, consulte o manual da pistola fornecido em separado.

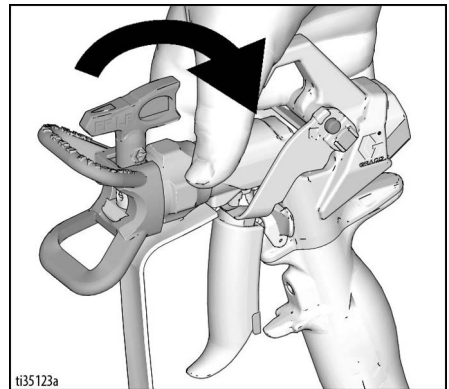

## Funcionamento

### Instalação do bico de pintura



Para evitar ferimentos graves decorrentes da injeção na pele, não coloque as mãos em frente do bico de pintura ao instalar ou remover o bico de pintura e o protetor do bico.

1. Execute o **Procedimento de descompressão**, página 12.
2. Utilize o bico de pintura (A) para introduzir OneSeal™ (B) no protetor de bico (C).

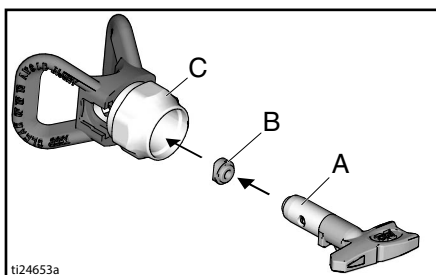

3. Introduza o Bico de pintura.

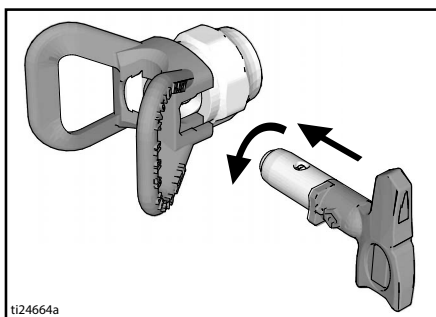

4. Aparafuse o conjunto à pistola. Aperte.

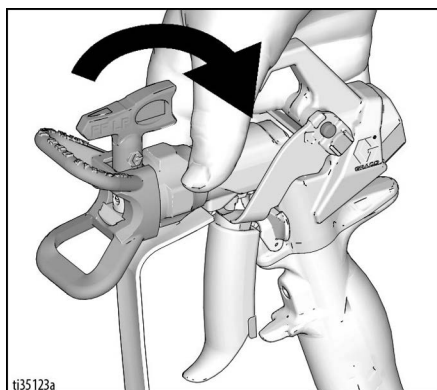

## Pulverização

Quando é utilizado um bico de pintura reversível RAC X™ FF LP com acabamento fino de baixa pressão, é possível reduzir a pressão de pintura. Pintar com uma pressão mais baixa resulta na redução da sobrepulverização e reduz o desgaste do bico de pintura. Ajuste a pressão do pulverizador para minimizar a sobrepulverização.

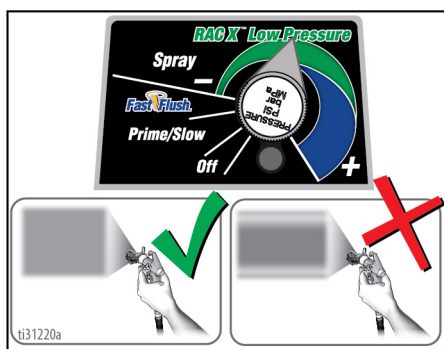

Pulverizado, leque com distribuição uniforme

Caudas

1. Pulverize um padrão de teste. Regule a pressão para eliminar extremidades acentuadas.

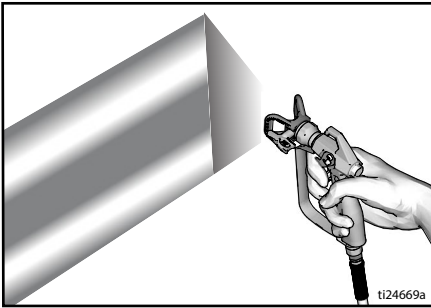

2. Utilize um tamanho de bico menor se a regulação da pressão não eliminar as extremidades acentuadas.
3. Segure a pistola na perpendicular, a uma distância de 25-30 cm (10-12 pol.) da superfície. Pinte para a frente e para trás; sobreponha em 50%.

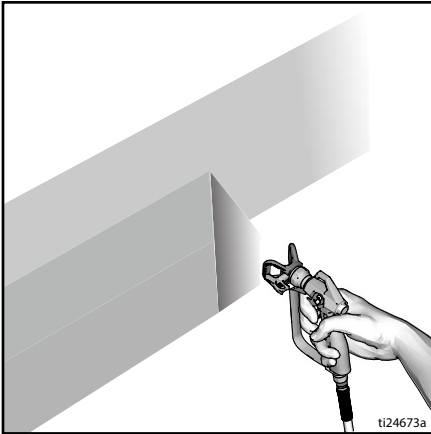

4. Acione o gatilho da pistola após iniciar o movimento. Liberte o gatilho antes de parar. Para obter informações adicionais sobre a pintura, consulte o manual da pistola fornecido em separado.

## Desobstruir entupimentos de bicos de pintura



1. Liberte o gatilho. Desengate o fecho do gatilho da pistola. Rode o Bico de Pintura. Desengate o fecho do gatilho. Acione o gatilho com a pistola dirigida para uma zona com resíduos para a desobstruir.

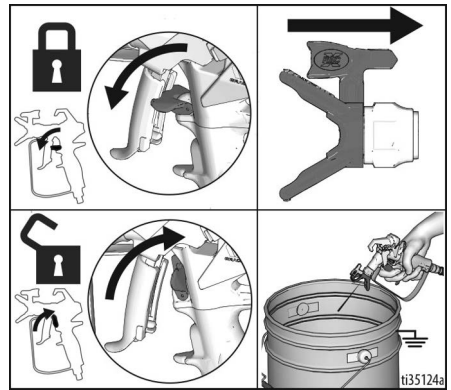

2. Desengate o fecho do gatilho da pistola. Volte a colocar o Bico de Pintura na posição original. Desengate o fecho do gatilho e continue a pulverizar.

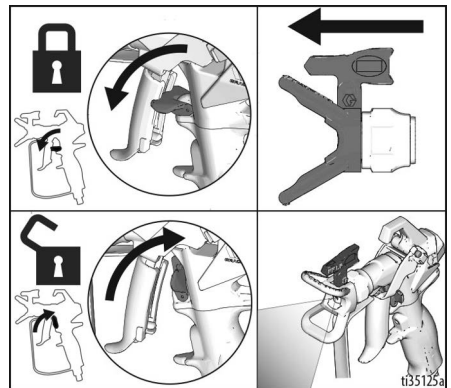

## Limpeza

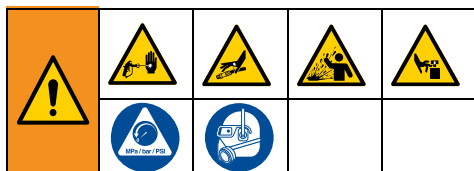

1. Execute: **Procedimento de descompressão**, página 12.
2. Retire o protetor de bico e o bico de pulverização. Para obter informações adicionais, consulte o manual da pistola fornecido em separado.

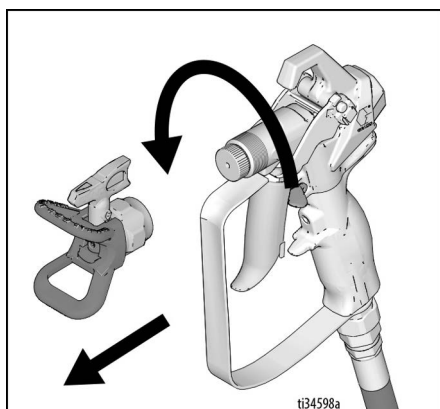

### Tubo de Drenagem FastFlush

3. Remova a admissão do produto e o tubo de drenagem da tinta e elimine o excesso de tinta.

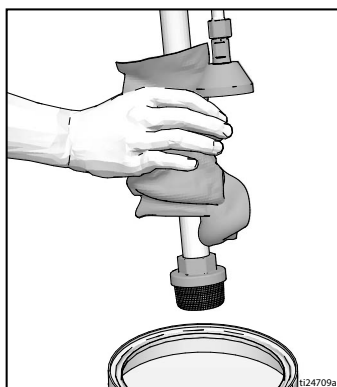

4. Coloque a admissão do produto no produto de lavagem. Utilize água para tintas à base de água e essências minerais para tintas à base de óleo. Coloque o tubo de drenagem no balde de resíduos.

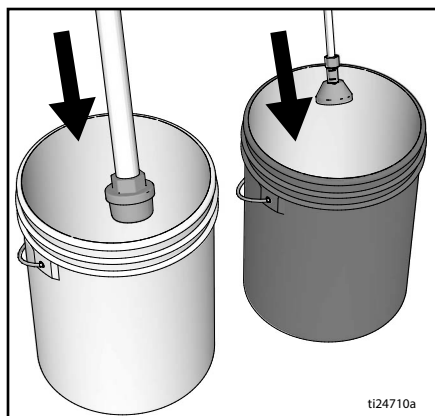

5. Para lavar o tubo de drenagem e a bomba, rode a válvula de ferragem para baixo.

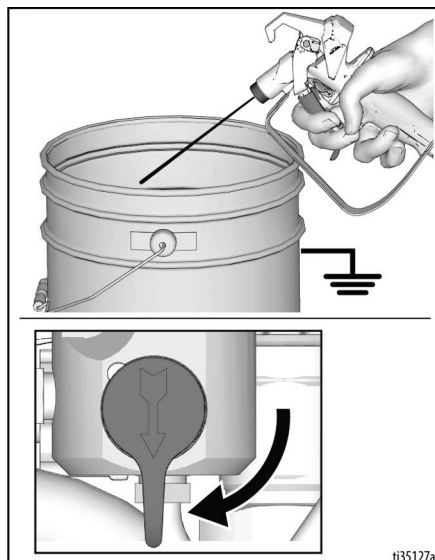

6. Rode o regulador da pressão para o FastFlush operar até que a bomba funcione regularmente e o produto de lavagem apareça no balde de resíduos.

## Pistola e Tubo Flexível FastFlush

7. Para lavar a pistola de pintura e o tubo flexível de alta pressão, coloque a válvula de ferragem na horizontal.
8. Encoste a pistola contra o balde de resíduos. Desengate o fecho do gatilho. Acione a pistola e rode o regulador da pressão para o FastFlush operar até que a bomba funcione regularmente e apareça produto de lavagem.

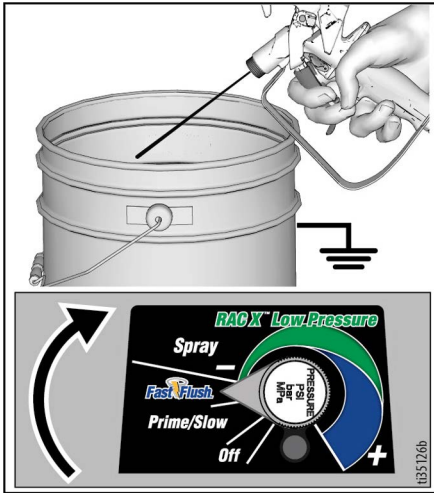

9. Deixe de acionar a pistola.

10. Levante a admissão do produto acima do produto de lavagem.

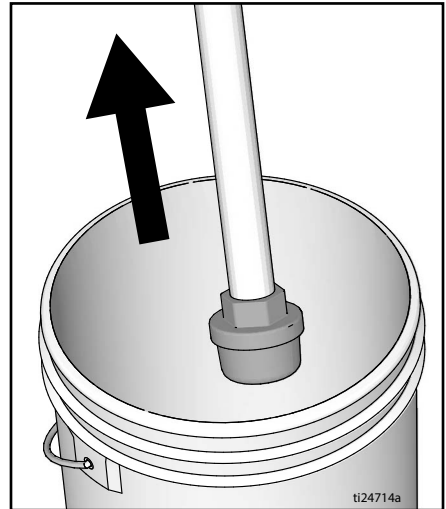

11. Com a válvula de ferragem na horizontal. Acione a pistola para o balde de lavagem para retirar o produto do tubo flexível.
12. Engate o fecho do gatilho.



# Funcionamento

13. Rode o botão de controlo de pressão para a posição OFF e coloque o interruptor ON/OFF na posição **OFF**. Desligue a alimentação do pulverizador.

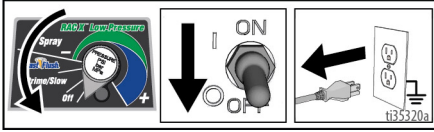

14. Retire o filtro da pistola e do equipamento de pintura, caso esteja instalado. Limpe e inspecione. Instale o filtro. Consulte o manual da pistola fornecido em separado.

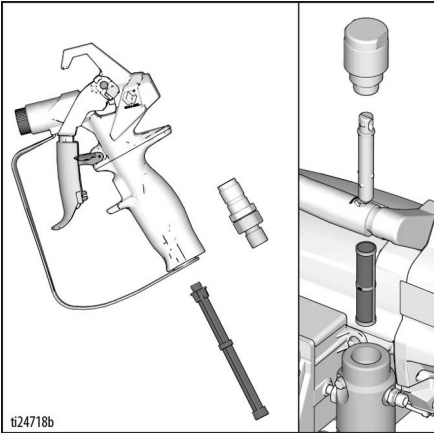

15. Se efetuar a lavagem com água, lave novamente com essências minerais ou armadura de bomba para deixar um revestimento de proteção para ajudar a evitar a congelação ou corrosão.

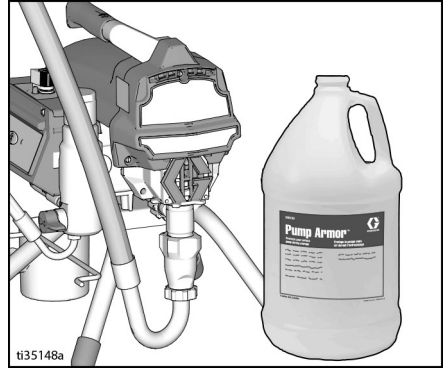

16. Limpe o equipamento de pintura, o tubo e a pistola com um pano embebido em água ou essências minerais.

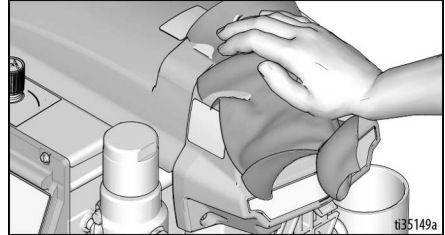

## Visor digital

A maioria dos modelos está equipada com um visor digital. Esta secção explica como utilizar esta funcionalidade.



## Menu Principal de Funcionamento

Prima brevemente o botão do visor para passar para o seguinte ecrã. Prima e mantenha o botão do visor premido durante cinco segundos para alterar as unidades ou repor os dados.

1. Execute: **Procedimento de descompressão**, página 12.
2. Ligue o equipamento de pintura à tomada com ligação à terra. Coloque o interruptor ON/OFF na posição **ON**.

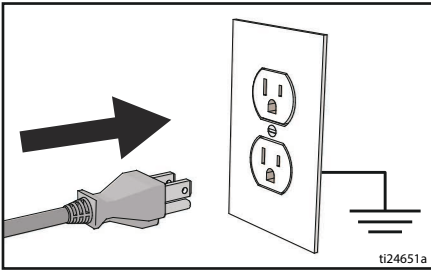

ti24651a

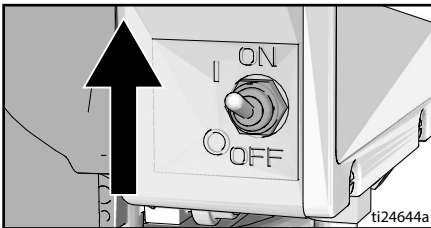

ti24644a

3. Irá aparecer o ecrã de pressão. Quando a pressão é inferior a 200 psi (14 bar, 1,4 MPa) são visualizados traços.

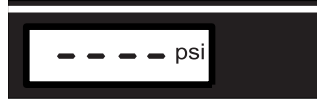

ti2786a

4. Prima brevemente o botão do visor para passar para Galões de trabalho (ou Litros x 10).

**Nota:** A indicação **JOB** (trabalho) surge por momentos, seguida pelo volume em galões pintado acima de 1000 psi (70 bar, 7 MPa).

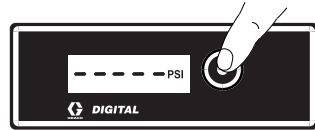

ti7486b

5. Prima e mantenha o botão do visor premido para colocar em zeros, ou prima brevemente o botão para passar para Galões até à data (ou Litros x 10).

**Nota:** A indicação **LIFE** (até à data) surge por momentos, seguida pelo volume em galões pintado acima de 1000 psi (70 bar, 7 MPa).



ti7487b

6. Para alterar as unidades de pressão (psi, bar, ou MPa), prima e mantenha o botão do visor premido durante oito segundos até aparecerem as unidades pretendidas. A seleção de bar ou MPa altera galões para Litros x 10.

# Funcionamento

## Ecrã de Dados Armazenados

1. Execute: **Procedimento de descompressão**, página 12.
2. Prima o botão do visor e coloque o interruptor ON/OFF na posição **ON**.

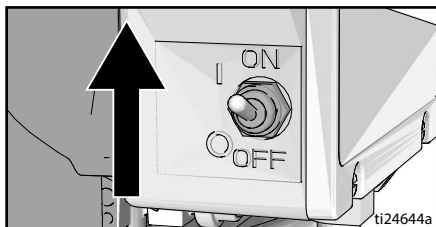

3. A indicação **S/N** surge durante um segundo e, em seguida, o número de série. Prima brevemente o botão do visor e é apresentado o total de horas de funcionamento do motor.



ti7489b

4. Prima brevemente o botão do visor e é apresentado o último código de erro: por ex., **E=07**. Consulte **Componentes elétricos**, página 30 para obter informações sobre a deteção e resolução de problemas.

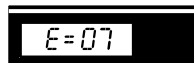

ti7490b

5. Prima e mantenha o botão do visor premido para eliminar o código de erro para zero. Prima brevemente para passar para software **REV**.



ti7491b

6. Coloque o interruptor ON/OFF na posição **OFF** para sair dos Dados Armazenados.

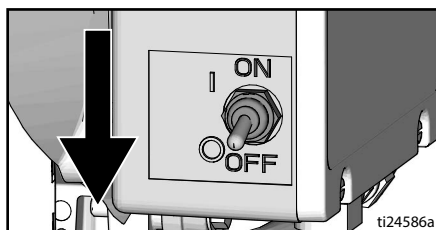

ti24586a



# Aplicação BlueLink™

(Se aplicável).

Faça o download do aplicativo Graco BlueLink na Apple App Store, no Google Play ou em outras lojas de aplicativos disponíveis para conectar o pulverizador via Bluetooth®.

A aplicação BlueLink permite-lhe aceder à informação, definições e aos dados estatísticos do pulverizador e fornece acesso a funcionalidades úteis como o WatchDog™, controlo de manutenção melhorado, controlo do pulverizador e controlo do trabalho. Descubra a aplicação Graco BlueLink em:

<https://www.graco.com/BlueLink>



Pode aceder a instruções adicionais dentro da aplicação. Pode igualmente aceder a instruções online em:

<https://www.graco.com/BlueLinkSupport>



## Ativar ou desativar o BlueLink



O sistema Graco BlueLink utiliza Bluetooth para estabelecer a comunicação entre o painel de controlo do pulverizador e um telemóvel. Para desativar o BlueLink desligando o transmissor de Bluetooth, realize os seguintes passos:

1. Coloque o interruptor ON/OFF na posição **OFF**. Rode o botão de controlo de pressão totalmente no sentido contrário ao dos ponteiros do relógio para a posição **OFF**.
2. Desligue o pulverizador da tomada e deixe que a energia se dissipe durante 5 minutos.
3. Remova a proteção da caixa de controlo.
4. No painel de controlo principal, desligue o cabo plano. Para ativar o BlueLink, volte a ligar este cabo.



5. Volte a montar a proteção da caixa de controlo.

## Manutenção

A manutenção de rotina é importante para garantir o funcionamento correto do seu pulverizador. A manutenção inclui a execução de ações de rotina que mantêm o seu pulverizador em funcionamento e evitam problemas no futuro.



Execute o **Procedimento de descompressão**, página 12, antes de efetuar a manutenção.

Atividade	Intervalo
Inspeção/limpe o filtro do equipamento de pintura, o filtro de admissão do produto e o filtro da pistola.	Diariamente ou sempre que pintar
Inspeção as aberturas da proteção do motor quanto a bloqueios.	Diariamente ou sempre que pintar
Encha TSL através do ponto de enchimento de TSL.	Diariamente ou sempre que pintar
Verifique a paragem do pulverizador. Com a pistola do equipamento de pintura NÃO acionado, o motor do equipamento de pintura deve parar e não reiniciar até que a pistola seja novamente acionada. Se o equipamento de pintura se iniciar novamente com a pistola NÃO acionada, inspeção a bomba quanto a fugas internas/externas e verifique a válvula de ferragem quanto a fugas.	A cada 3785 litros (1000 galões)
Ajuste do empanque da garganta Quando o empanque da bomba apresentar fugas após uma utilização alargada, aperte a porca do empanque até que a fuga pare ou diminua. Isto permitirá uma utilização adicional de cerca de 378 litros (100 galões) antes que seja necessária uma substituição. A porca do empanque pode ser novamente apertada sem a remoção do O-ring.	Conforme necessário de acordo com a utilização



A manutenção pode ser agendada e monitorizada através da aplicação Graco BlueLink.

## Reciclagem e eliminação no final da vida útil

No final da vida útil do produto, desmonte e recicle o mesmo de forma responsável.

### Preparação:

- Execute o **Procedimento de descompressão**, página 12.
- Drene e elimine os líquidos de acordo com os regulamentos aplicáveis. Consulte a Ficha de Dados de Segurança do fabricante do material.

### Desmonte e recicle:

- Remova os motores, placas de circuito, ecrãs e outros componentes eletrónicos. Remova todas as pilhas em botão do compartimento de pilhas no painel de controlo. Recicle de acordo com os regulamentos aplicáveis.
- Não elimine componentes eletrónicos juntamente com resíduos domésticos ou comerciais.
- Entregue o produto restante a um centro de reciclagem.

## Deteção e resolução de problemas

### Fluxo do Produto/Mecânico



1. Siga **Procedimento de descompressão**, página 12, antes de efetuar verificações ou reparações.
2. Verifique todas as causas e problemas possíveis antes da desmontagem da unidade.

Problema	Elementos a verificar Se não detetar problemas na verificação, avance para a verificação seguinte	O que fazer Se detetar problemas na verificação, consulte esta coluna
A luz de estado do painel de controlo está intermitente ou a luz está desligada e há alimentação para o equipamento de pintura.	Existe uma avaria.	Determine uma solução para a falha em <b>Componentes elétricos</b> , página 30.
Baixo fluxo de saída da bomba	Desgaste do bico de pintura.	Siga o <b>Procedimento de descompressão</b> , página 12 e, em seguida, substitua o bico. Consulte o manual do bico e da pistola fornecido em separado.
	Bico de pintura obstruído.	Elimine a pressão. Verifique e limpe o bico de pintura.
	Fornecimento de tinta.	Volte a encher e a ferrar a bomba.
	Filtro de admissão obstruído.	Retire o filtro, limpe-o e volte a instalar.
	A esfera da válvula de admissão e a esfera do pistão não estão na devida posição.	Retire a válvula de admissão e limpe-a. Verifique se as esferas e as sedes têm fendas; substitua se necessário. Consulte o manual da bomba. Filtre a tinta antes de a utilizar para remover partículas que possam obstruir a bomba.
	O filtro de produto ou o filtro do bico estão obstruídos ou sujos.	Limpe o filtro.
	Fuga da válvula de ferragem.	Siga o <b>Procedimento de descompressão</b> , página 12 e, em seguida, repare a válvula de ferragem.
	Verifique se a bomba continua a funcionar depois de soltar o gatilho da pistola. (Não existe fuga na válvula de ferragem.)	Efetue procedimentos de manutenção na bomba. Consulte o manual da bomba.
Fugas em torno da porca do empanque da garganta, o que poderá indicar desgaste ou danos nos empanques.	Substitua os empanques. Consulte o manual da bomba. Verifique também a sede da válvula de pistão quanto à presença de tinta endurecida ou fissuras e substitua se necessário. Aperte a porca do empanque/copo de lubrificação.	

# Deteção e resolução de problemas

Problema	Elementos a verificar Se não detetar problemas na verificação, avance para a verificação seguinte	O que fazer Se detetar problemas na verificação, consulte esta coluna
Baixo fluxo de saída da bomba	Êmbolo da bomba danificado.	Efetue a reparação da bomba. Consulte o manual da bomba.
	Baixa pressão de paragem.	Rode o botão da pressão totalmente no sentido dos ponteiros do relógio. Certifique-se de que o botão do regulador de pressão está devidamente instalado de forma a permitir uma posição de ponteiros do relógio completa. Caso o problema persista, substitua o transdutor de pressão.
	Os empanques do pistão estão gastos ou danificados.	Substitua os empanques. Consulte o manual da bomba.
	O O-ring da bomba está gasto ou danificado.	Substitua o anel em O. Consulte o manual da bomba.
	A esfera da válvula de admissão está cheia de material.	Limpe a válvula de admissão. Consulte o manual da bomba.
	Grande perda de pressão em tubo flexível com materiais pesados.	Reduza o comprimento geral do tubo flexível.
	Verifique o cabo de extensão quanto ao tamanho correto.	Consulte <b>Cabos de extensão</b> , página 11.
O motor funciona mas a bomba não	Danos na unidade da biela. Consulte o manual da bomba.	Substitua a unidade da biela. Consulte o manual da bomba.
	Engrenagens ou caixa de transmissão danificadas.	Verifique se a unidade da caixa de transmissão e as engrenagens têm danos e substitua, se for necessário.
Fuga excessiva de tinta para a porca do empanque da garganta	A porca do empanque da garganta está solta.	Retire o espaçador da porca do empanque da garganta. Aperte a porca do empanque da garganta o suficiente para impedir eventuais fugas.
	Os empanques da garganta estão gastos ou danificados.	Substitua os empanques. Consulte o manual da bomba.
	A haste de bombagem está gasta ou danificada.	Substitua a haste. Consulte o manual da bomba.
O produto está a ser ejetado da pistola	Ar na bomba ou no tubo flexível.	Verifique e aperte todas as ligações de produto. Rode a bomba o mais lentamente possível durante a ferragem.
	O bico de pintura está parcialmente entupido.	Limpe o bico. Consulte <b>Desobstruir entupimentos de bicos de pintura</b> , página 19.
	Alimentação de produto reduzida ou inexistente.	Volte a encher a alimentação de produto. Ferre a bomba. Consulte o manual da bomba. Verifique a alimentação de produto frequentemente para evitar que a bomba funcione a seco.

# Deteção e resolução de problemas

<b>Problema</b>	<b>Elementos a verificar Se não detetar problemas na verificação, avance para a verificação seguinte</b>	<b>O que fazer Se detetar problemas na verificação, consulte esta coluna</b>
É difícil ferrar a bomba	Ar na bomba ou no tubo flexível.	Verifique e aperte todas as ligações de produto. Rode a bomba o mais lentamente possível durante a ferragem.
	Existem fugas na válvula de admissão.	Limpe a válvula de admissão. Certifique-se de que a sede da esfera não apresenta fissuras nem desgaste e de que a esfera assenta corretamente. Volte a montar a válvula.
	Os empanques da bomba estão gastos.	Substitua os empanques da bomba. Consulte o manual da bomba.
	Tinta muito espessa.	Dilua a tinta de acordo com as recomendações do fornecedor.
O equipamento de pintura funciona durante 5 a 10 minutos e depois para	A porca do empanque da bomba está demasiado apertada. Quando a porca do empanque da bomba está demasiado apertada, os empanques no êmbolo da bomba restringem a ação da bomba e sobrecarrega o motor.	Desaperte a porca de empanque da bomba. Verifique a eventual presença de uma fuga em torno da garganta. Se necessário, substitua os empanques da bomba. Consulte o manual da bomba.

# Deteção e resolução de problemas

## Componentes elétricos

Sintoma: O equipamento de pintura não funciona, para de funcionar, ou não se desliga.



Execute: **Procedimento de descompressão**, página 12.

1. Ligue o pulverizador à tomada com ligação à terra com a tensão correta.
2. Coloque o interruptor ON/OFF (ligar/desligar) na posição **OFF**, aguarde 30 segundos e, em seguida, coloque novamente na posição **ON** (isto garante que o equipamento de pintura está no modo de funcionamento normal).
3. Rode o botão do regulador de pressão em 1/2 de volta no sentido dos ponteiros de relógio.

4. Remova a proteção da caixa de controlo para visualizar a luz de estado do painel de controlo. Para determinar qual código (ou outro código para além do fornecimento de tensão), consulte a luz de estado do painel de controlo. Coloque o interruptor ON/OFF (ligar/desligar) na posição **OFF**, remova a proteção de controlo e volte a colocar na posição **ON**. Observe a luz de estado. A contagem total de intermitências do LED é igual ao código de erro (por exemplo: duas intermitências corresponde ao CODE 02 [Código 02]).



Afaste-se de peças elétricas e em movimento durante os procedimentos de deteção e resolução de problemas. Para evitar perigos de choque elétrico quando as proteções forem retiradas para resolução de problemas, aguarde 5 minutos depois de desligar o cabo de alimentação para dissipar a eletricidade armazenada.

## Mensagens de Código de Erro

CÓDIGO	MENSAGEM	AÇÃO
02	ALTA PRESSÃO DETETADA - DESCOMPRIMA	Verifique se há obstruções. Apenas utilize tubos flexíveis de pintura da Graco, com 50 pés/15 m no mínimo.
03	TRANSDUTOR DE PRESSÃO NÃO DETETADO	Verifique a ligação do transdutor.
05	NÃO HÁ ROTAÇÃO DO MOTOR	Verifique se há alguma avaria mecânica e verifique as ligações do motor. O material pode ser demasiado espesso, dilua o material.
06	MOTOR SOBREAQUECIDO	DESLIGUE o equipamento de pintura. Verifique as ligações do motor. Verifique as aberturas da proteção quanto a bloqueios. O equipamento de pintura pode demorar até uma hora a arrefecer.



# Deteção e resolução de problemas

Problema	Elementos a verificar	Como verificar
<p>O equipamento de pintura não funciona E A luz de estado do painel de controlo nunca se acende</p>	<p>Consulte o fluxograma na página 35.</p>	
<p>O equipamento de pintura não se desliga E A luz de estado do painel de controlo pisca 2 vezes repetidamente</p>	<p>Painel de controlo.</p>	<p>Substitua o painel de controlo.</p>
<p>O equipamento de pintura não funciona E A luz de estado do painel de controlo pisca 2 vezes repetidamente</p>	<p>Verifique o transdutor ou as ligações do transdutor</p>	<p>Certifique-se de que não há pressão no sistema (consulte <b>Procedimento de descompressão</b>, página 12). Verifique o percurso do produto quanto a obstruções, tal como o filtro obstruído. Utilize o tubo flexível sem metal entrelaçado do equipamento de pintura a alta pressão. Um tubo flexível de metal entrelaçado ou tubo flexível pequeno pode resultar em picos de alta pressão. Coloque o interruptor ON/OFF (ligar/desligar) na posição <b>OFF</b> e desligue a alimentação para o equipamento de pintura.</p> <p>Verifique o transdutor e as ligações ao painel de controlo.</p> <p>Desligue o transdutor da tomada do painel de controlo. Verifique se os contactos do transdutor e do painel de controlo estão limpos e seguros.</p> <p>Volte a ligar o transdutor à tomada do painel de controlo. Ligue a fonte de alimentação, coloque o interruptor ON/OFF (ligar/desligar) na posição <b>ON</b> e o botão regulador em 1/2 de volta no sentido dos ponteiros do relógio. Caso o equipamento de pintura não funcione corretamente, coloque o interruptor ON/OFF (ligar/desligar) na posição <b>OFF</b> e avance para o próximo passo.</p> <p>Instale um transdutor novo. Ligue a fonte de alimentação, coloque o interruptor ON/OFF (ligar/desligar) na posição <b>ON</b> e o botão regulador em 1/2 de volta no sentido dos ponteiros do relógio.</p> <p>Substitua o painel de controlo caso o pulverizador não funcione corretamente.</p>

# Deteção e resolução de problemas

Problema	Elementos a verificar	Como verificar
<p>O equipamento de pintura não funciona E A luz de estado do painel de controlo pisca 3 vezes repetidamente</p>	<p>Verifique o transdutor ou as ligações do transdutor (o painel de controlo não deteta um sinal de pressão).</p>	<p>Coloque o interruptor ON/OFF (ligar/desligar) na posição <b>OFF</b> e desligue a alimentação para o equipamento de pintura.</p> <p>Verifique o transdutor e as ligações ao painel de controlo.</p> <p>Desligue o transdutor da tomada do painel de controlo. Verifique se os contactos do transdutor e do painel de controlo estão limpos e seguros.</p> <p>Volte a ligar o transdutor à tomada do painel de controlo. Ligue a fonte de alimentação, coloque o interruptor ON/OFF (ligar/desligar) na posição <b>ON</b> e o botão regulador em 1/2 de volta no sentido dos ponteiros do relógio. Caso o equipamento de pintura não funcione, coloque o interruptor ON/OFF (ligar/desligar) na posição <b>OFF</b> e avance para o próximo passo.</p> <p>Ligue um transdutor com funcionamento confirmado à tomada do painel de controlo.</p> <p>Coloque o interruptor ON/OFF (ligar/desligar) na posição <b>ON</b> e o botão regulador em 1/2 de volta no sentido dos ponteiros do relógio. Caso o pulverizador funcione, instale um transdutor novo. Substitua o painel de controlo caso o pulverizador não funcione corretamente.</p> <p>Verifique a resistência do transdutor com um ohmímetro (menos de 9000 ohm entre os fios vermelho e preto, e entre 3000-6000 ohm entre os fios verde e amarelo).</p>
<p>O equipamento de pintura não funciona E A luz de estado do painel de controlo pisca 5 vezes repetidamente</p>	<p>O controlo ordena que o motor funcione, mas o veio do motor não roda. Possível condição de rotor bloqueado, ligação aberta entre o motor e o controlo, problema com o motor ou com o painel de controlo ou o motor necessita de demasiados amperes.</p>	<ol style="list-style-type: none"> <li>1. Remova a bomba e tente colocar o pulverizador a funcionar. Caso o motor funcione, verifique se a bomba ou a unidade de transmissão está bloqueada ou congelada. Caso o pulverizador não funcione, avance para o passo 2.</li> <li>2. Coloque o interruptor ON/OFF (ligar/desligar) na posição <b>OFF</b> e desligue a alimentação para o equipamento de pintura.</li> <li>3. Desligue o(s) conector(es) do motor da(s) ficha(s) do painel de controlo. Verifique se os conectores do motor e os contactos do painel de controlo estão limpos e seguros. Caso os contactos estejam limpos e seguros, avance para o passo 4.</li> <li>4. Desligue o pulverizador e rode a ventoinha do motor em 1/2 de volta. Reinicie o pulverizador. Caso o equipamento de pintura funcione, substitua o painel de controlo. Caso o pulverizador não funcione, avance para o passo 5.</li> </ol>

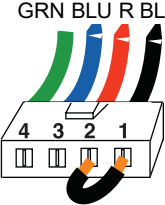
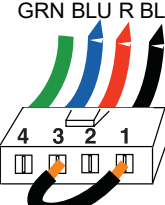

Problema	Elementos a verificar	Como verificar
		<p>5. Efetue o teste de rotação: Teste num conector de motor de 4 pinos de grande dimensão. Desligue a bomba do pulverizador. Teste o motor colocando uma ligação direta nos pinos 1 e 2. Rode a ventoinha do motor a cerca de 2 rotações por segundo. Deve sentir uma resistência ao movimento na ventoinha. O motor deve ser substituído caso não sinta resistência. Repita para as combinações de pinos 1 e 3 e 2 e 3. O pino 4 (o cabo verde) não é utilizado neste teste. Se todos os resultados de rotação forem positivos, avance para o passo 6.</p> <p><b>PASSO 1:</b></p>  <p><b>PASSO 2:</b></p>  <p><b>PASSO 3:</b></p> 
		<p>6. Execute o teste de curto-circuito no local: Teste num conector de motor de 4 pinos de grande dimensão. Não deve haver continuidade a partir do pino 4, do cabo de ligação à terra, ou dos restantes 3 pinos. Caso falhe o teste no local ao conector do motor, substitua o motor.</p> <p>7. Volte a ligar o(s) conector(es) do motor à(s) ficha(s) do painel de controlo. Ligue a fonte de alimentação, coloque o interruptor ON/OFF (ligar/desligar) na posição <b>ON</b> e o botão regulador em 1/2 de volta no sentido dos ponteiros do relógio. Caso o motor não funcione, substitua o painel de controlo.</p>

# Deteção e resolução de problemas

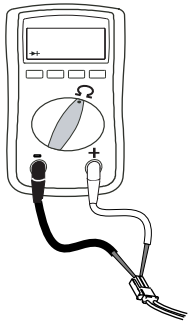
Problema	Elementos a verificar	Como verificar
<p>O equipamento de pintura não funciona E A luz de estado do painel de controlo pisca 6 vezes repetidamente</p>	<p>O motor está quente ou há uma falha no dispositivo térmico do motor.</p>	<p>Deixe que o equipamento de pintura arrefeça. Se o equipamento de pintura funcionar quando estiver arrefecido, corrija a causa do sobreaquecimento. Mantenha o pulverizador num local mais fresco e com boa ventilação. Certifique-se de que a admissão de ar do motor não está bloqueada. Caso o equipamento de pintura não funcione, substitua o motor.</p> <p><b>NOTA:</b> o motor tem de estar arrefecido para poder efetuar este teste.</p> <ol style="list-style-type: none"> <li>1. Verifique o conector de dispositivo térmico (fios amarelos) no painel de controlo.</li> <li>2. Desligue o conector de dispositivo térmico da tomada do painel de controlo. Certifique-se de que os contactos estão limpos e seguros. Meça a resistência do dispositivo térmico. Se a leitura não estiver correta, substitua o motor.</li> </ol>
		<p><b>Verifique o interruptor térmico do motor:</b> Desligue os fios térmicos. Defina o contador para ohms. O contador deverá indicar 100 000 ohms.</p>  <ol style="list-style-type: none"> <li>3. Volte a ligar o conector de dispositivo térmico à tomada do painel de controlo. Ligue a fonte de alimentação, ligue o equipamento de pintura e rode o botão regulador metade de volta no sentido dos ponteiros do relógio. Caso o pulverizador não funcione, substitua o painel de controlo.</li> </ol>
<p>Problemas elétricos básicos</p>	<p>Os fios do motor estão devidamente fixos e unidos</p>	<p>Substitua os terminais soltos; crave-os nos fios. Certifique-se de que os terminais estão devidamente ligados. Limpe os terminais da placa de circuito interno. Volte a ligar os fios devidamente.</p>
	<p>Pontos queimados, cortes ou rigidez extrema no comutador do induzido do motor.</p>	<p>Retire o motor e mande retificar o comutador numa oficina especializada.</p>

## Componentes eléctricos – cont.

### O equipamento de pintura não funciona

(Consulte a página seguinte quanto aos passos)

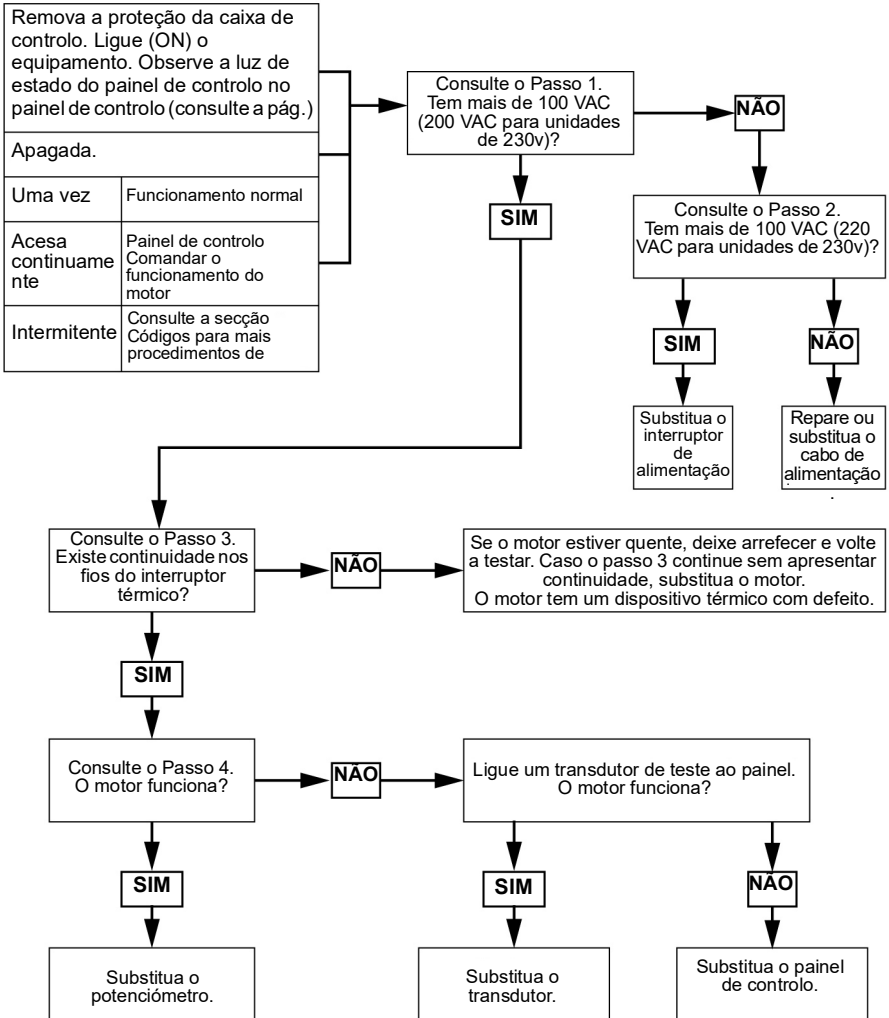

ti24726a

# Deteção e resolução de problemas

## Passo 1:

Ligue o cabo de alimentação e ligue (ON) o interruptor. Ligue as sondas à placa de comando. Rode o contador para Volts AC.

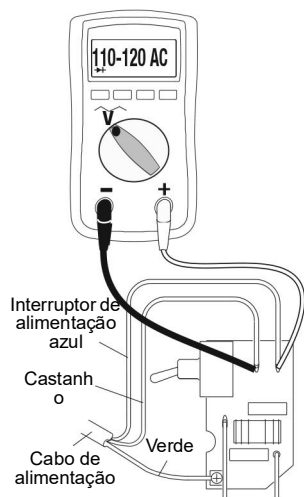

## Passo 2:

Ligue o cabo de alimentação e ligue (ON) o interruptor. Ligue as sondas à placa de comando. Rode o contador para Volts AC.

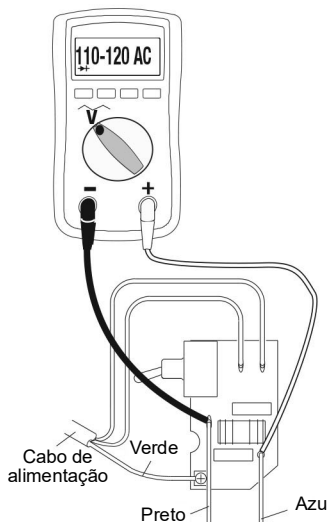

## Passo 3:

Verifique o interruptor térmico do motor. Desligue os fios amarelos. O contador deverá indicar 100 000 ohms. NOTA: O motor deve estar frio durante a leitura.

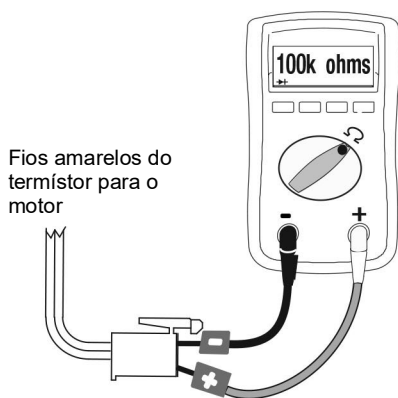

## Passo 4:

Desconecte o potenciômetro. Ligue o cabo de alimentação e ligue (ON) o interruptor.

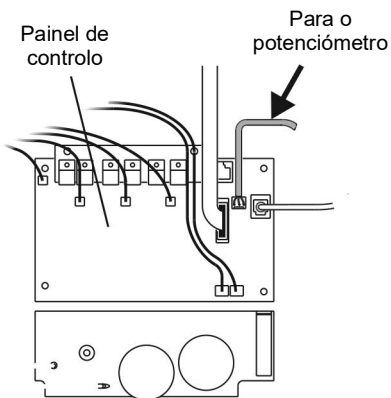

ti24084a

## Componentes elétricos – cont.

### O pulverizador não se desliga

1. Execute **Procedimento de descompressão**, página 12. Deixe a válvula de ferragem aberta (para baixo) e coloque o interruptor ON/OFF (ligar/desligar) na posição **OFF**.
2. Remova a proteção da caixa de controlo para que a luz de estado do painel de controlo possa ser vista, caso esteja disponível.

### Deteção e resolução de problemas

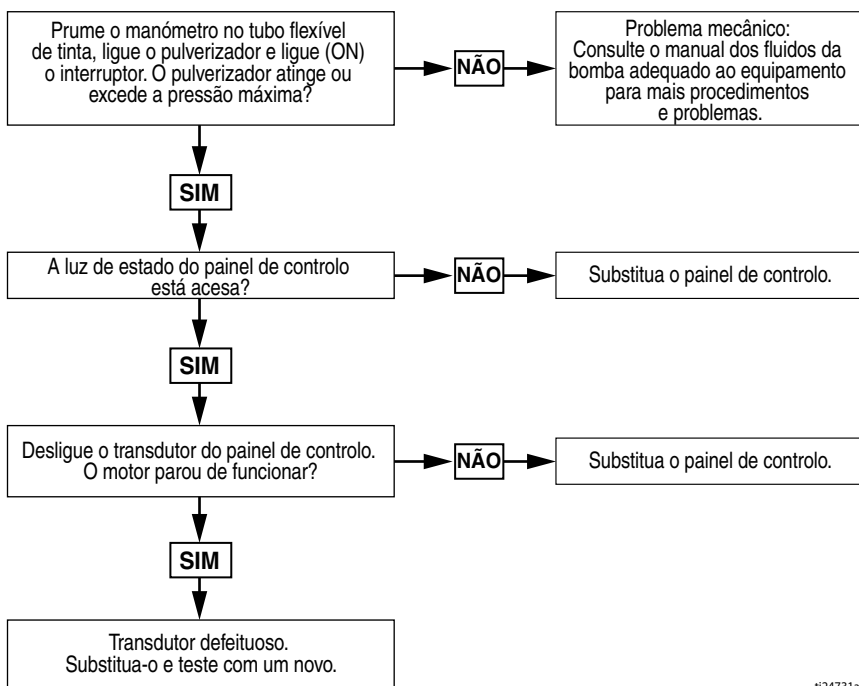

ti24731a

## Equipamentos de Pintura de Suporte 490/495/395EU

Ref. <sup>a</sup>	Momento de aperto
△1	140-160 pol-lb (15,8 - 18,1 N•m)
△2	23-27 pol-lb (2,6 - 3,0 N•m)
△3	Aperto de martelo
△4	20-30 pé-lb (33,9 - 40,7 N•m)

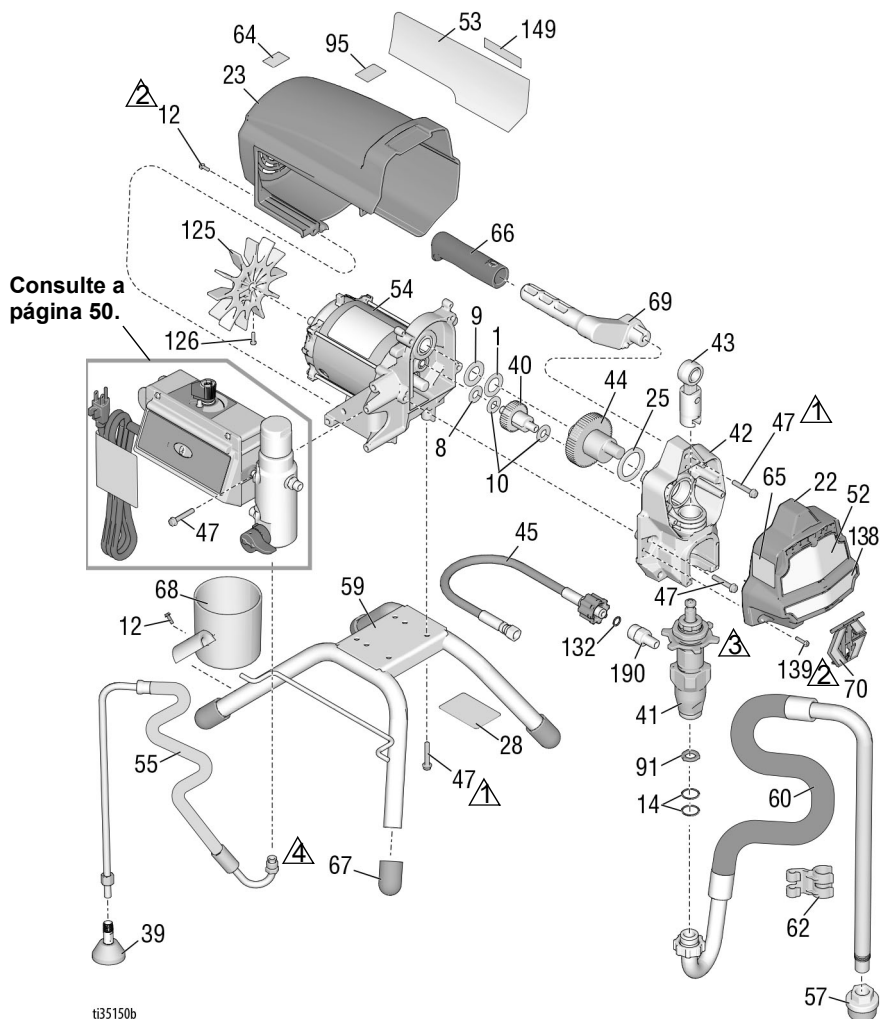

t35150b

# Equipamentos de Pintura de Suporte 490/495/395EU

## Lista de Peças de Equipamentos de Pintura de Suporte 490/495/395EU

Ref.	Peça	Descrição	Qtd.	Ref.	Peça	Descrição	Qtd.
1	107434	APOIO, impulso	1	57	276897	FILTRO, 7/8-14 roscagem fina unificada	1
8	116073	ANILHA, pressão	1			KIT, estrutura,	1
9	116074	ANILHA, pressão	1	59	19Y413	suporte vertical, inclui 67	
10	116079	APOIO, impulso	2			KIT, aspiração do tubo flexível, inclui 14, 57, 62	1
12	117501	PARAFUSO, máquina, anilha cabeça sextavada	9	60	246386		
14	117559	O-RING	2			PISTOLA, pintura (não ilustrado)	1
22	17C541	COBERTURA, frontal, pintado	1	61	Consulte a página 48	GRAMPO, linha de drenagem	1
23	287900	PROTEÇÃO, motor, pintado, inclui 12	1	62	276888		1
25	180131	APOIO, impulso	1	63▲	Consulte a página 48	ETIQUETA, advertência	1
28		ETIQUETA, identificação, transparente	2	64▲	16G596	ETIQUETA, advertência (Europa)	1
33	238049	PRODUTO, TSL (não ilustrado)	1	65▲	Consulte a página 48	ETIQUETA, advertência	1
34▲	Consulte a página 48	PLACA, alerta médico (não ilustrado)	1	66	116139	PEGA, punho	1
39	241920	DEFLETOR, roscado	1	67	15G857	TAMPA, perna	4
40	249194	ENGRENAGEM, redutor	1	68	15G838	COPO, sucção/drenagem	1
41		PISTÃO, bombagem, PC	1	69	287072	MANÍPULO, equipamento de pintura, inclui 47, 66	1
	17C487	América do Norte				COBERTURA, êmbolo da bomba	1
	17C488	Ásia/ANZ/Japão/Taiwan / Coréia		70	17C483	ANILHA, mangueira	1
	17C489	Europa		91	115099	ETIQUETA, fabricado nos EUA	1
42	24W817	CAIXA, transmissão, PC, inclui 10, 47	1	95	15Y118	KIT, ventilador, inclui 126	1
43	24W640	BIELA, unidade, PC	1	125	287898	PARAFUSO, maq. torx	1
44	24X020	KIT, reparação, cambota, inclui 25	1	126	115477	O-RING, FX-90	1
45	24W830	KIT, tubo flexível, cpld, PC, inclui 132	1	132	16H137	PARAFUSO, máq., ranhura, sextavada	3
46	Consulte a página 48	TUBO FLEXÍVEL, cpld, 1/4 pol. x 50 pés (não ilustrado)	1	139	127914	ETIQUETA, centro	1
47	117493	PARAFUSO, máquina, anilha cabeça sextavada	13	149	17P924	490, 495	
52	Consulte a página 48	ETIQUETA, frontal, superior/inferior	1		17P925	395EU	
53	Consulte a página 48	ETIQUETA, lateral	1	190	17C231	ACESSÓRIO, bomba, 1/4 NPT	1
54		MOTOR, inclui 1, 8, 9, 10, 125, 126	1			PRODUTO 206994, TSL, 8 oz (não ilustrado)	1
	287805	490/495/395EU				▲ <i>Encontram-se disponíveis gratuitamente etiquetas, rótulos e cartões de segurança sobresselentes.</i>	
55	246381	TUBO FLEXÍVEL, drenagem, base, inclui 39, 62	1				

## Pulverizadores 490/495/595 Lo-Boy

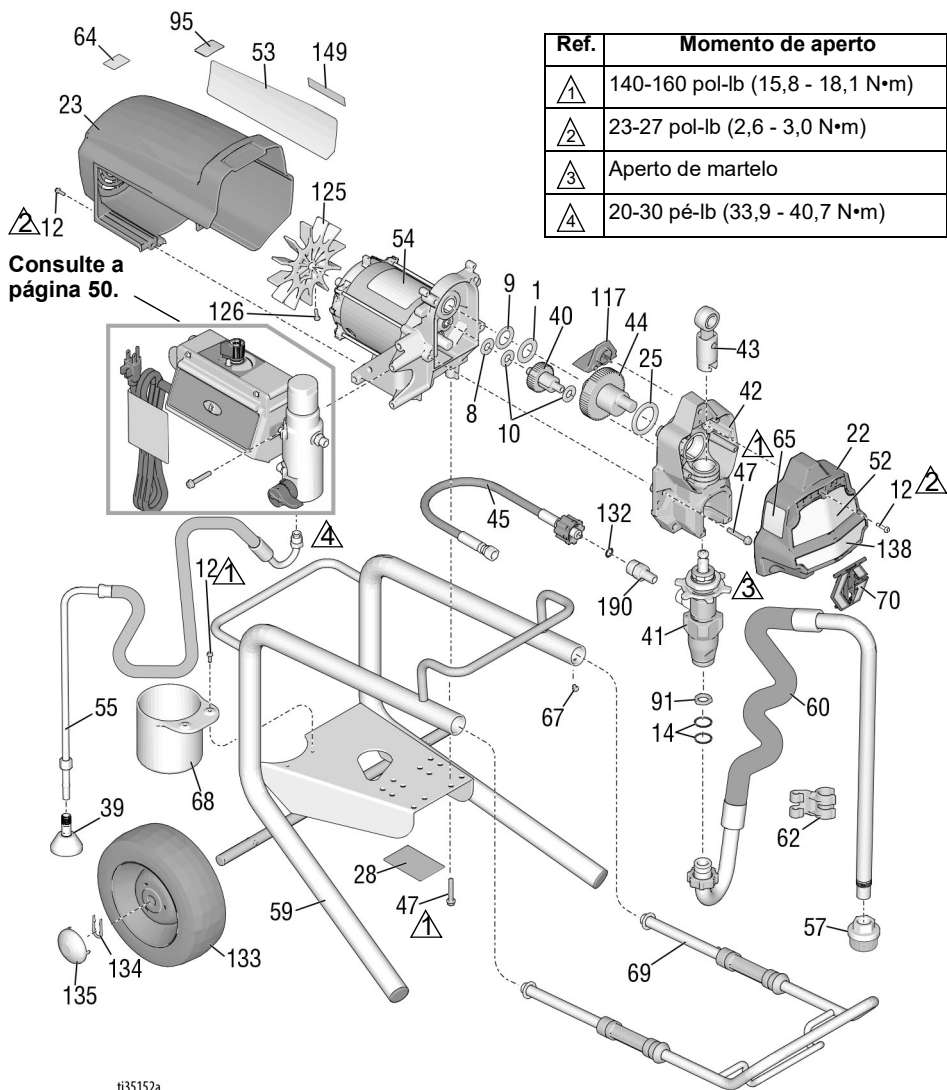



## Lista de peças dos pulverizadores 490/495/595

Ref.	Peça	Descrição	Qtd.	Ref.	Peça	Descrição	Qtd.
1	107434	APOIO, impulso	1	57	276897	FILTRO, 7/8-14 roscagem fina unificada	1
8	116073	ANILHA, pressão	1	59	246250	ESTRUTURA, carrinho, baixo	1
9	116074	ANILHA, pressão	1	60	246386	KIT, aspiração do tubo flexível, inclui 14, 57, 62	1
10	116079	APOIO, impulso	2	61	Consulte a página 48	PISTOLA, pintura (não ilustrado)	1
12	117501	PARAFUSO, máquina, anilha cabeça sextavada	10	62	276888	GRAMPO, linha de drenagem	1
14	117559	O-RING	2	63▲	Consulte a página 48	ETIQUETA, advertência	1
22	17C541	COBERTURA, frontal, pintado	1	64▲	16G596	ETIQUETA, advertência (Europa)	1
23	287900	PROTEÇÃO, motor, pintado; inclui 12	1	65▲	Consulte a página 48	ETIQUETA, advertência	1
25	180131	APOIO, impulso	1	67	109032	PARAFUSO, máquina hd., 4 pnh	4
28		ETIQUETA, identificação, transparente	2	68	15B870	COPO, sucção/drenagem	1
34▲	Consulte a página 48	PLACA, alerta médico (não ilustrado)	1	69	287488	MANÍPULO, conj., carrinho baixo	1
39	241920	DEFLETOR, roscado	1	70	17C483	COBERTURA, êmbolo da bomba	1
40	249194	ENGRENAGEM, redutor	1	91	115099	ANILHA, mangueira	1
41		PISTÃO, bombagem, PC América do Norte	1	95	15Y118	ETIQUETA, fabricado nos EUA	1
	17C487	Ásia/ANZ/Japão/Taiwan / Coréia	1	117	15G447	BUJÃO, proteção pintada	1
	17C488		1	125	287898	KIT, ventilador, inclui 126	1
42	24W817	CAIXA, transmissão, PC, inclui 10, 47	1	126	115477	PARAFUSO, maq. hd., torx1	1
43	24W640	BIELA, unidade, PC	1	132	16H137	O-RING, FX-90	1
44		KIT, reparação, cambota, inclui 25	1	133	195766	RODA, semi-pneumática	2
	24X020	Modelos 490/495	1	134	15B999	GRAMPO, retentor	2
	24X021	Modelo 595	1	135	104811	TAMPÃO, cubo	2
45	24W830	KIT, tubo flexível, cpld, PC, inclui 132	1	149	17P924	ETIQUETA, centro	1
46	Consulte a página 48	TUBO FLEXÍVEL, cpld, 1/4 pol. x 50 pés (não ilustrado)	1	190	17C231	ACESSÓRIO, bomba, 1/4 NPT	1
47	117493	PARAFUSO, máquina, anilha cabeça sextavada	12			PRODUTO 206994, TSL, 8 oz (não ilustrado)	1
52▲	Consulte a página 48	ETIQUETA, frontal, superior/inferior	1				
53▲	Consulte a página 48	ETIQUETA, lateral	1				
54		MOTOR, inclui 1, 8, 9, 10, 125, 126	1				
	287805	Modelos 490/495	1				
	287807	Modelo 595	1				
55	246381	TUBO FLEXÍVEL, drenagem, base, inclui 39, 62	1				

▲ Encontram-se disponíveis gratuitamente etiquetas, rótulos e cartões de segurança sobresselentes.

## Equipamentos de pintura 650 Lo-Boy

Ref. <sup>a</sup>	Momento de aperto
⚠1	140-160 pol-lb (15,8 - 18,1 N•m)
⚠2	30-35 pol-lb (3,4 - 4,0 N•m)
⚠3	Aperto de martelo
⚠4	20-30 pé-lb (33,9 - 40,7 N•m)

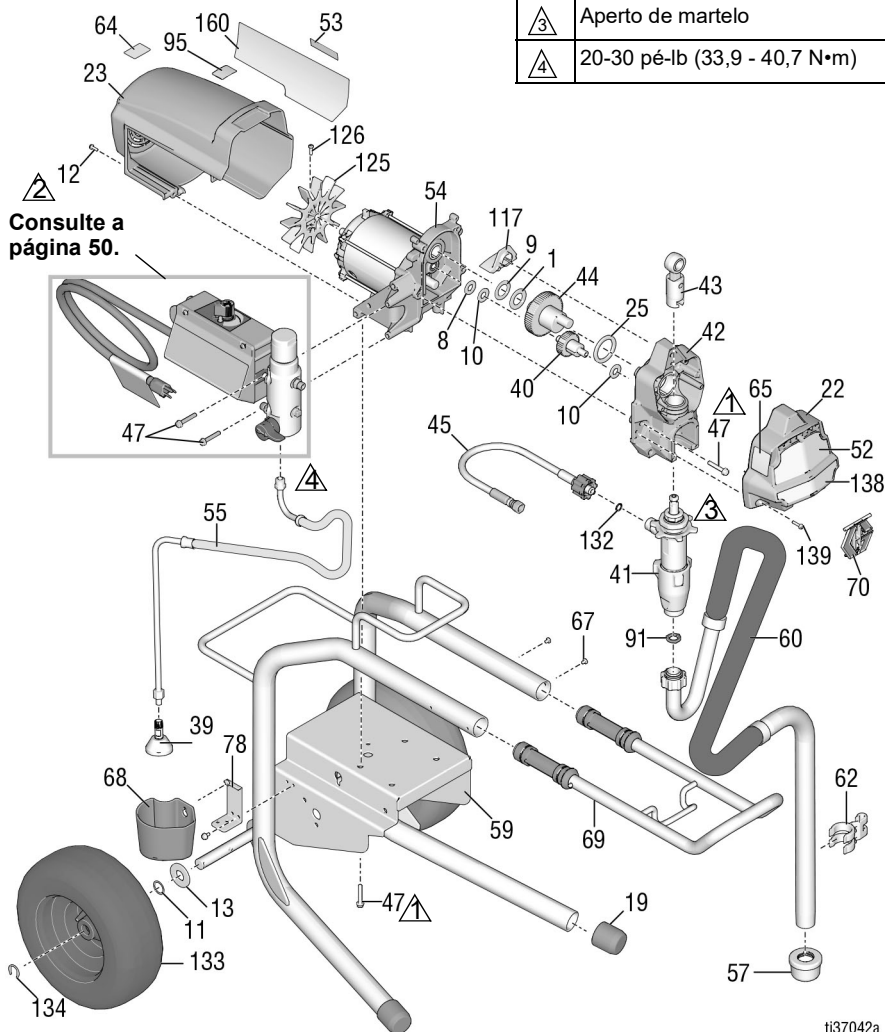

## Lista de Peças de Equipamentos de Pintura Lo-Boy 650

Ref. <sup>a</sup>	Peça	Descrição	Qtd.	Ref. <sup>a</sup>	Peça	Descrição	Qtd.
1	107434	APOIO, impulso	1	59	24Y424	ESTRUTURA, carrinho, baixo	1
8	116073	ANILHA, pressão	1	60	248216	KIT, tubo de aspiração	1
9	116074	ANILHA, pressão	1	61	Consulte a página 48	PISTOLA, pintura (não ilustrado)	1
10	116079	APOIO, impulso	2	62	15D000	GRAMPO, linha de drenagem	1
11	116038	ANILHA, mola ondulada	2	63▲	Consulte a página 48	ETIQUETA, advertência	1
12	117501	PARAFUSO, máquina, anilha cabeça sextavada	8	64▲	16G596	ETIQUETA, advertência (Europa)	1
13	156306	ANILHA, plana	2	65▲	Consulte a página 48	ETIQUETA, advertência	1
19	15C871	TAMPA, perna	2	67	109032	PARAFUSO, máquina	4
22	17C541	COBERTURA, frontal, pintado	1	68	276975	COPO, drenagem	1
23	287900	PROTEÇÃO, motor, pintado; <i>inclui 12</i>	1	69	24A249	MANÍPULO, conj., carrinho baixo	1
25	180131	APOIO, impulso	1	70	17C483	COBERTURA, êmbolo da bomba	1
34▲	Consulte a página 48	PLACA, alerta médico (não ilustrado)	1	78	15F952	SUPORTE, copo de drenagem	1
39	241920	DEFLETOR, roscado	1	91	115099	ANILHA, mangueira	1
40	249194	ENGRENAGEM, redutor	1	95	15Y118	ETIQUETA, fabricado nos EUA	1
41	19Y298	PISTÃO, bombagem, PC	1	117	15G447	BUJÃO, proteção pintada	1
42	24W817	CAIXA, transmissão, PC, <i>inclui 10, 47</i>	1	125	287898	KIT, ventilador, <i>inclui 126</i>	1
43	24W640	BIELA, unidade, PC	1	126	115477	PARAFUSO, maq. torx	1
44	300001	KIT, reparação, cambota, <i>inclui 1, 9, 25</i>	1	132	16H137	O-RING, FX-90	1
45	24W830	TUBO, acoplado, 1/4 pol., <i>inclui 132</i>	1	133	119420	RODA, semipneumática	2
47	117493	PARAFUSO, máquina, anilha cabeça sextavada	12	134	15E891	GRAMPO, retentor	2
52▲	Consulte a página 48	ETIQUETA, frontal	1	139	127914	PARAFUSO, máq., ranhura, sextavada	3
53▲	Consulte a página 48	ETIQUETA, lateral	1	160	17P924	ETIQUETA, centro	1
54	287807	MOTOR, <i>inclui 1, 8, 9, 10, 125, 126</i>	1				
55	248217	TUBO FLEXÍVEL, drenagem, base, <i>inclui 39</i>	1			PRODUTO 206994, TSL, 8 oz (não ilustrado)	1
57	112604	FILTRO	1				

▲ *Encontram-se disponíveis gratuitamente etiquetas, rótulos e cartões de segurança sobresselentes.*



# Pulverizadores 490/495/595/395EU Hi-Boy

## Lista de peças de pulverizadores 490/495/595/395EU Hi-Boy

Ref.	Peça	Descrição	Qtd.	Ref.	Peça	Descrição	Qtd.
1	107434	APOIO, impulso	1	61	Consulte a página 48	PISTOLA, pintura (não ilustrado)	1
8	116073	ANILHA, pressão	1	62	276888	GRAMPO, linha de drenagem	1
9	116074	ANILHA, pressão	1	63▲	Consulte a página 48	ETIQUETA, advertência	1
10	116079	APOIO, impulso	2	64▲	16G596	ETIQUETA, advertência (Europa)	1
12	117501	PARAFUSO, máquina, anilha cabeça sextavada	8	65▲	Consulte a página 48	ETIQUETA, advertência	1
14	103413	EMSPANQUÊ, O-ring	1	67	109032	PARAFUSO, máq., pan hd	4
22	17C541	COBERTURA, frontal, pintado	1	69	287489	PEDAÇO, conjunto, carrinho Hi	1
23	287900	PROTEÇÃO, motor, pintado;	1	70	17C483	COBERTURA, êmbolo da bomba	1
25	180131	APOIO, impulso	1	84	15B652	ANILHA, aspiração	1
28		ETIQUETA, identificação, transparente	1	91	115099	ANILHA, mangueira	1
33	238049	PRODUTO, TSL (não ilustrado)	1	95	15Y118	ETIQUETA, fabricado nos EUA	1
34▲	Consulte a página 48	PLACA, alerta médico (não ilustrado)	1	96	15E813	PORCA, união	1
39	241920	DEFLETOR, roscado	1	107	111040	PORCA, fecho, inserir, cabeça cilíndrica (nylock), 5/16	2
40	249194	ENGRENAGEM, redutor	1	114	15D281	SUORTE, vertical (em modelos selecionados)	1
41		PISTÃO, bombagem, PC América do Norte	1	115	15C982	CAME, carrinho (em modelos selecionados)	2
	17C487	Ásia/ANZ/Japão/Taiwan / Coréia	1	116	114531	PARAFUSO, máq., sextavada	4
	17C488	Europa	1	117	15G447	(em modelos selecionados)	1
42	24W817	CAIXA, transmissão, PC, inclui 10, 47	1	122	118852	BUJÃO, proteção, pintado	1
43	24W640	BIELA, unidade, PC	1			PARAFUSO, forma de rosca (em modelos selecionados, não ilustrado)	3
44		KIT, reparação, cambota, inclui 25	1	123	287253	KIT, caixa de ferramentas	1
	24X020	Modelos 395EU/490/495	1			(em modelos selecionados, não ilustrado)	1
	24X021	Modelo 595	1	125	287898	KIT, ventilador, inclui 126	1
45	24W830	KIT, tubo flexível, cpld, PC, inclui 132	1	126	115477	PARAFUSO, maq. torx	1
46	Consulte a página 48	TUBO FLEXÍVEL, cpld, 1/4 pol. x 50 pés (não ilustrado)	1	132	16H137	O-RING, FX-90	1
47	117493	PARAFUSO, máquina, anilha cabeça sextavada	12	133	106062	RODA, semipneumática	2
52▲	Consulte a página 48	ETIQUETA, frontal, superior/inferior	1	134	15B999	GRAMPO, retentor	2
53▲	Consulte a página 48	ETIQUETA, lateral	1	135	104811	TAMPÃO, cubo	2
54		MOTOR, inclui 1, 8, 9, 10, 125, 126	1	136	17C990	SUORTE, balde, roscado	1
	287805	490/495/395EU	1	139	127914	PARAFUSO, máq., ranhura, sextavada	3
	287807	595	1	149		ETIQUETA, centro	1
55	287952	TUBO FLEXÍVEL, drenagem; inclui 39	1		17P924	490/495/595	1
57	276897	FILTRO, 7/8-14 roscagem fina unificada	1		17P925	395EU	1
59	17C485	ESTRUTURA, carrinho, alto	1			PRODUTO 206994, TSL, 8 oz (não ilustrado)	1
60	17C992	KIT, tubo de amostragem, inclui 14, 57, 84, 91, 96	1				

▲ *Encontram-se disponíveis gratuitamente etiquetas, rótulos e cartões de segurança sobresselentes.*

# Pulverizador 650 Hi-Boy

## Pulverizador 650 Hi-Boy

Ref. <sup>a</sup>	Momento de aperto
	140-160 pol-lb (15,8 - 18,1 N•m)
	30-35 pol-lb (3,4 - 4,0 N•m)
	23-27 pol-lb (2,6 - 3,0 N•m)
	Aperto de martelo
	25-30 pé-lb (33,9 - 40,7 N•m)

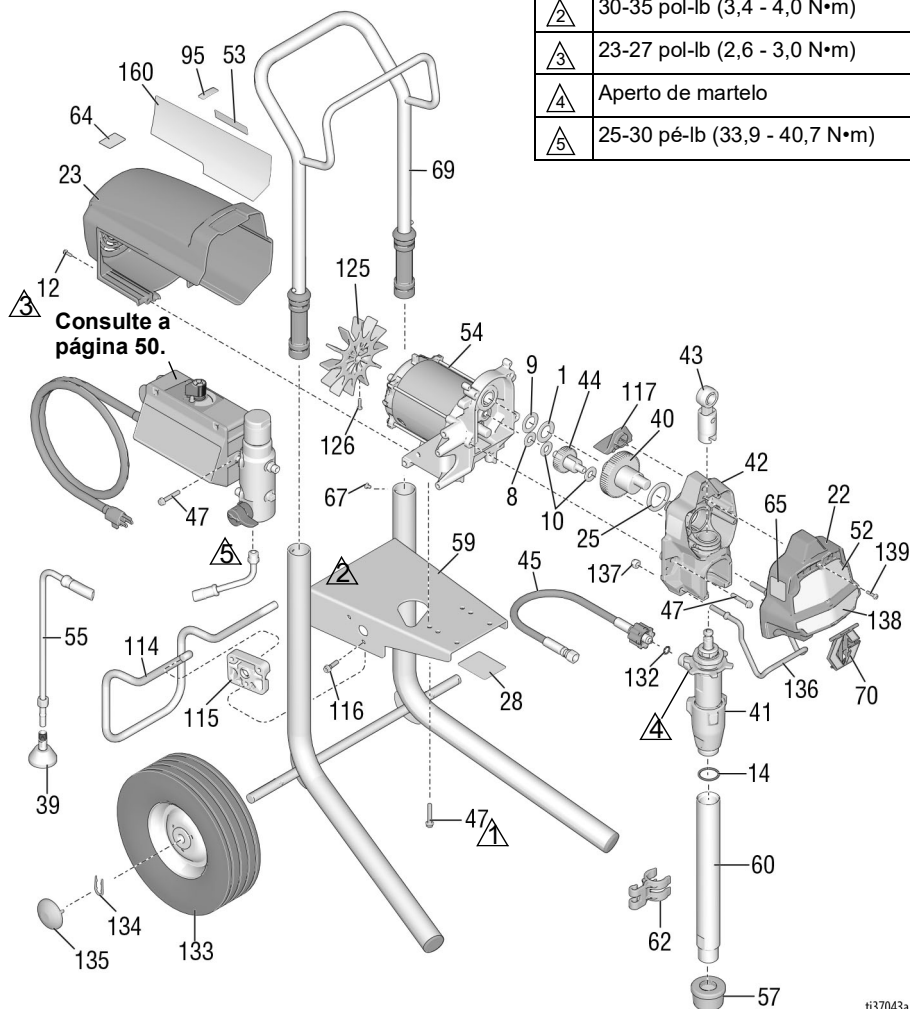

ti37043a

## Lista de Peças de Equipamentos de Pintura Hi-Boy 650

Ref. <sup>a</sup>	Peça	Descrição	Qtd.	Ref. <sup>a</sup>	Peça	Descrição	Qtd.
1	107434	APOIO, impulso	1	60	19Y309	KIT, tubo de amostragem, <i>inclui 14</i>	1
8	116073	ANILHA, pressão	1	61	Consulte a página 48	PISTOLA, pintura (não ilustrado)	1
9	116074	ANILHA, pressão	1	62	15D000	GRAMPO, linha de drenagem	1
10	116079	APOIO, impulso	2	63▲	Consulte a página 48	ETIQUETA, advertência	1
12	117501	PARAFUSO, máquina, anilha cabeça sextavada	8	64▲	16G596	ETIQUETA, advertência (Europa)	1
14	118494	EMPANQUÉ, O-ring	1	65▲	Consulte a página 48	ETIQUETA, advertência	1
22	17C541	COBERTURA, frontal, pintado; PROTEÇÃO, motor,	1	67	109032	PARAFUSO, cabeça cilíndrica	4
23	287900	pintado; <i>inclui 12</i>	1	69	287489	PEGÁ, conjunto, carrinho Hi1	1
25	180131	APOIO, impulso	1	70	17C483	COBERTURA, êmbolo da bomba	1
28		ETIQUETA, identificação, transparente	2	95	15Y118	ETIQUETA, fabricado nos EUA	1
33	238049	PRODUTO, TSL (não ilustrado)	1	114	15D281	SUPORTE, coluna	1
34▲	Consulte a página 48	PLACA, alerta médico (não ilustrado)	1	115	15C982	CAMES, carrinho	2
39	241920	DEFLETOR, roscado	1	116	114531	PARAFUSO, máq., hexagonal	4
40	249194	ENGRENAGEM, redutor	1	117	15G447	BUJÃO, proteção, pintado	1
41	19Y298	PISTÃO, bombagem, PC	1	125	287898	KIT, ventilador, <i>inclui 126</i>	1
42	24W817	CAIXA, transmissão, PC, <i>inclui 10, 47</i>	1	126	115477	PARAFUSO, maq. torx	1
43	24W640	BIELA, unidade, PC	1	132	16H137	O-RING, FX-90	1
44	300001	KIT, reparação, cambota, <i>inclui 1, 9, 25</i>	1	133	106062	RODA, semipneumática	2
45	24W830	KIT, tubo flexível, cpld, PC, <i>inclui 132</i>	1	134	15B999	GRAMPO, retentor	2
46	Consulte a página 48	TUBO FLEXÍVEL, cpld, 1/4 pol. x 50 pés (não ilustrado)	1	135	104811	TAMPÃO, cubo	2
47	117493	PARAFUSO, máquina, anilha cabeça sextavada	12	136	17C990	SUPORTE DO BALDE, roscado	1
52▲	Consulte a página 48	ETIQUETA, frontal, superior/inferior	1	137	111040	PORCA, fecho, inserir, cabeça cilíndrica (nylock), 5/16	2
53▲	Consulte a página 48	ETIQUETA, lateral	1	139	127914	PARAFUSO, máq., ranhura, sextavada	3
54	287807	MOTOR, <i>inclui 1, 8, 9, 10, 125, 126</i>	1	160	17P924	ETIQUETA, centro	1
55	287952	TUBO FLEXÍVEL, drenagem; <i>inclui 39</i>	1			PRODUTO 206994, TSL, 8 oz (não ilustrado)	1
57	189920	FILTRO	1				
59	17C485	ESTRUTURA, carrinho, alto1	1				

▲ *Encontram-se disponíveis gratuitamente etiquetas, rótulos e cartões de segurança sobresselentes.*

## Acessórios e Etiquetas





Modelo do pulverizador	Ref. 34 Cartão de alerta médico	Ref. 46 Tubo flexível, 1/4 pol. x 50 ft	Ref. 52 Etiqueta, Frente, Superior/ Pistão de Bombagem	Ref. 53 Etiqueta, Lateral	Ref. 61 Pistola, Pulverização	Ref. 63 Etiqueta, Aviso	Ref. 65 Etiqueta, Aviso
826243 826244 826245	222385 #	826079	17E947/17E945	17E948	826291	15H085 #	195793 &
826246 826247 826248	222385 #	826079	17E947/17E949	17E951	826291	15H085 #	195793 &
826249 826250	222385 #	826079	17E947/17E952	17E954	826291	15H085 #	195793 &
826258 826259	222385 #	826079	17E947/19Y232	19Y231	826291	15H085 #	195793 &
19Y128 19Y129	222385 #	240794	17E944/19Y232	19Y233	17Y043	15H085 #	195793 &
19Y359 19Y361	222385 #	240794	17E944/19Y232	19Y233	17Y043	n/a	n/a
19Y360 19Y362	222385 #	240794	17E944/19Y232	19Y233	17Y043	n/a	n/a
19Y424	17A134 ❖	240794	17E944/19Y232	19Y233	26D846	15H087 ❖	195792 @
17E852 17E853 17E854	222385 #	240794	17E944/17E945	17E946	17Y043	15H085 #	195793 &
17E855 17E856 17E857	222385 #	240794	17E944/17E949	17E950	17Y043	15H085 #	195793 &
17E858 17E859	222385 #	240794	17E944/17E952	17E953	17Y043	15H085 #	195793 &
17E864 17E865	222385 #	240794	17E967/17E969	17E970	17Y043		
17E871 17E872 17E873 17E874 17E875 17E870	222385 #	240794	17E967/17E949	17E971	17Y043	n/a	n/a
17E876 17E877 17E878	222385 #	240794	17E967/17E952	17E972	17Y043	n/a	n/a
17E887	17A134 ❖	240794	17E944/17E945	17E946	17Y044	15H087 ❖	195792 @
17E889 17E891 17E892	17A134 ❖	240794	17E944/17E949	17E950	26D846	15H087 ❖	195792 @
17E896 17E897	17A134 ❖	240794	17E944/17E952	17E953	26D846	15H087 ❖	195792 @
26C970	17A134 ❖ 26A997 ◆	240794	17E944/19Y232	17E946	17Y044	15H087 ❖ 26A971 ◆	195792 @ 26A793 ◆
26C974	17A134 ❖ 26A997 ◆	240794	17E944/17E949	17E950	26D846	15H087 ❖ 26A971 ◆	195792 @ 26A793 ◆
26C77 26C76	17A134 ❖ 26A997 ◆	240794	17E944/17E952	17E953	26D846	15H087 ❖ 26A971 ◆	195792 @ 26A793 ◆
26C979 17Y424	17A134 ❖ 26A997 ◆	240794	17E944/19Y232	19Y233	17Y044	15H087 ❖ 26A971 ◆	195792 @ 26A793 ◆



# Acessórios e Etiquetas

Modelo do pulverizador	Ref. 34 Cartão de alerta médico	Ref. 46 Tubo flexível, 1/4 pol. x 50 ft	Ref. 52 Etiqueta, Frente, Superior/ Pistão de Bombagem	Ref. 53 Etiqueta, Lateral	Ref. 61 Pistola, Pulverização	Ref. 63 Etiqueta, Aviso	Ref. 65 Etiqueta, Aviso
26C971	26A998*	240794	17E944/19Y232	17E946	26D846	15H086*	195792@
26C975	26A998*	240794	17E944/17E949	17E950	26D846	15H086*	195792@
26C978	26A998*	240794	17E944/17E592	17E953	26D846	15H086*	195792@
26C980	26A998*	240794	17E944/19Y232	19Y233	26D846	15H086*	195792@
288526 – Kit, acessório, recipiente							
# – Inglês, Espanhol, Francês				@ – Ásia-Pacífico			
❖ – Inglês, Chinês, Coreano				✓ – Europa			
& – América do Norte				* – Inglês, chinês, japonês			
◆ - Inglês, Indonésio, Hindi							
▲ <i>Encontram-se disponíveis gratuitamente etiquetas, rótulos e cartões de segurança sobreselentes.</i>							

## Caixa de controlo

Ref.	Momento de aperto
 1	140-160 pol-lb (15,8 - 18,1 N•m)
 2	20-25 pol-lb (2,3 - 2,8 N•m)
 3	37-43 pé-lb (50,2 - 58,3 N•m)
 4	130-150 pol-lb (14,7 - 16,9 N•m)

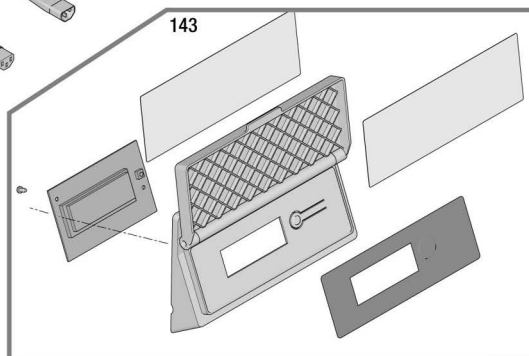
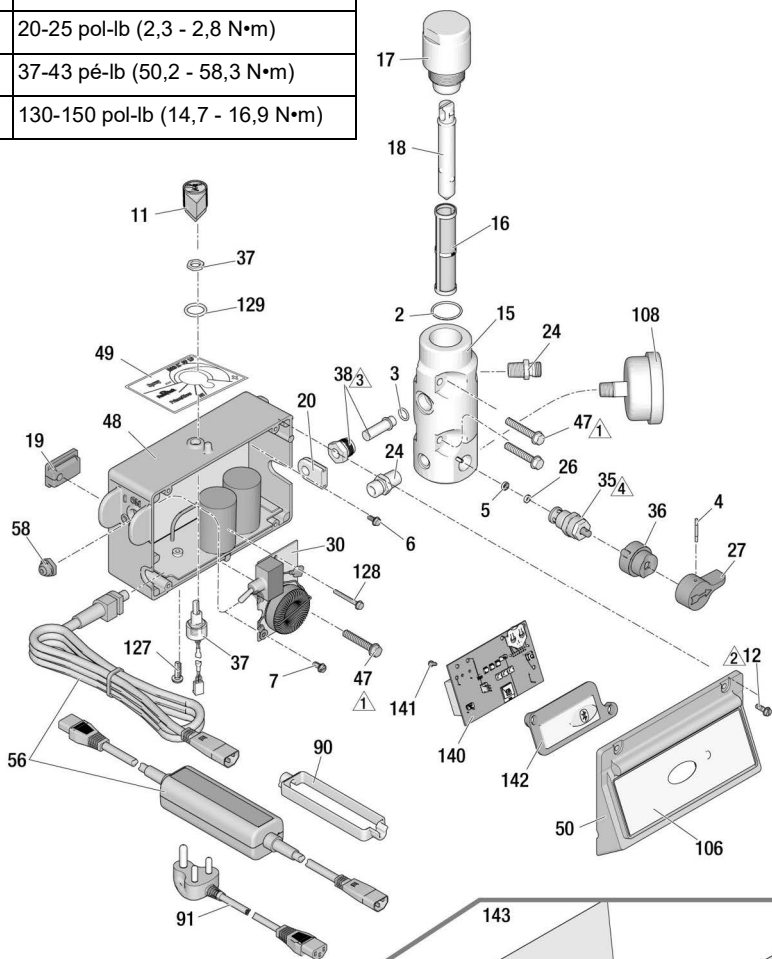

U37220c

## Lista de peças da caixa de controlo

Ref.	Peça	Descrição	Qtd.	Ref.	Peça	Descrição	Qtd.
2	117828	EMPANQUE, O-ring	1	❖	24W895	Ecrã, 230V, modelos 490/495/595	
3	111457	EMPANQUE, O-ring	1	❖	19Y365	Ecrã, 120V, modelo 650	
4	111600	PINO, sulcado	1	❖	19Y382	Ecrã, 230V, modelo 650	
5	277364	JUNTA, sede, válvula	1	❖	24W896	Ecrã, 110V, RU, modelos 490/495/595/650	
6	120405	PARAFUSO, máq., Phillips, cab. cilíndrica	5	49	17P731	ETIQUETA, pressão, ajuste, c/ FastFlush	1
7	123850	PARAFUSO, anilha fixa na cabeça sextavada	1	50		TAMPA, controlo BlueLink	1
11	116167	BOTÃO, potenciômetro	1	56	17Y568	CABO, alimentação	1
12		PARAFUSO, máq., anilha cab. sex.	4	253367		EUA, modelos 490/495	
	117501	Modelos 1/2", 120 V, EUA/Japão, (modelos 650)		253371		EUA, modelos 595/650	
	17Z216	1-1/2", 110V RU e 230V		253378		Japão	
15		COLETOR, produto	1	253373		Multicord, Ásia/ANZ	
	15G455	Modelos com um terminal de saída		253369		CEE 7/7	
	15T811	Modelos com dois terminais de saída		253370		Multicord, Europa	
16		FILTRO, produto	1	58	195428	COBERTURA, articulada	1
	246425	Malha 30		90	195551	RETENTOR, ficha, adaptador	
	246384	Malha 60, original				Modelos Multicord	2
	246382	Malha 100		91		Modelos CEE 7/7	1
	246383	Malha 200				CONJ. DE CABOS, adaptador	1
		KIT, reparação, tampão do filtro, inclui 18	1	253368		Reino Unido	
17	287902	INSERÇÃO, filtro	1	242001		Europa	
18	15B071	CASQUILHO, caixa de controlo	1	242005		Austrália	
19	15G562	ILHÓ, transdutor	1	287121		Itália, Dinamarca, Suíça	
20	15B120	BOCAL, (1/4 npsm x 1/4 npt)	2	17N232		Índia	
24	162453	SEDE, válvula	1	92	244285	ADAPTADOR, Japão	1
26	15E022	MANÍPULO, válvula, drenagem	1	106		ETIQUETA, BlueLink	1
27	187625	PAINEL, filtro	1	17E921		Modelos 490/495/595	
30	287911	120 V, GFI, EUA/Japão		108	115523	MANÓMETRO, pressão, produto (em modelos selecionados)	1
	287912	110 V, Reino Unido		127	120165	PARAFUSO, máq., Phillips, cab. cilíndrica	1
	287913	230V		128	120406	PARAFUSO, máq., anilha cab. sex.	1
35	239914	VÁLVULA, drenagem inclui 5, 26	1	129	158674	O-RING, empanque	1
36	224807	BASE, válvula	1	140	‡	PLACA, controlo, BlueLink (apenas modelos 490/495/595)	1
37	17D888	POTENCIÓMETRO, adj., pressão com porca	1	141	115522	PARAFUSO, máq., pan hd	2
38	243222	TRANSDUTOR, regulador de pressão, inclui 3	1	142	17Y405	LENTE, BlueLink (apenas modelos 490/495/595)	1
47	117493	PARAFUSO, máq., anilha cab. sex.	4	143		KIT, ecrã, controlo inteligente	1
48		CAIXA, placa de controlo	1		24W892	Doméstico	
‡	17Z260	Bluetooth, 120 V, modelos 490/495, EUA/Japão			287904	Internacional	
‡	17Z261	Bluetooth, 120 V, modelos 595, EUA/Japão				KIT, ProGuard+, apenas modelos de 230V (não ilustrado)	1
‡	17Z262	Bluetooth, 230V, modelos 490/495/595			24W090	CEE 7/7	
‡	17Z263	Bluetooth, 110V, RU, modelos 490/495/595			24W755	Multicord, IEC-320	
❖	24W893	Ecrã, 120V, modelos 490/495, EUA/Japão					
❖	24W894	Ecrã, 120V, modelo 595, EUA/Japão					

\* - Usar bateria CR2032

‡ - Os painéis de controlo (48 e 140) são um par combinado e, se forem separados, algumas funcionalidades BlueLink não funcionarão. Inclui bateria, 6, 7, 11, 19, 30, 37, 49, 50, 58, 106, 127, 128, 129, 140, 141, 142.

❖ - Inclui 6, 7, 11, 19, 30, 37, 49, 58, 127, 128, 129

## Substituição da bateria

(Unidades BlueLink apenas)

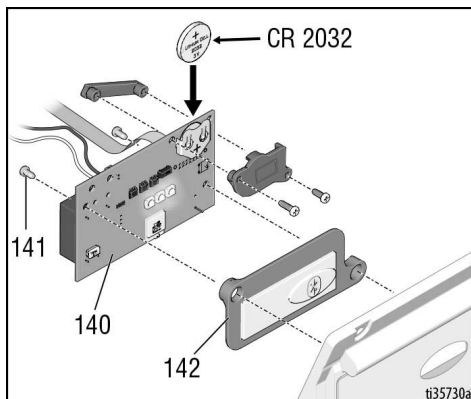

# Diagramas de cablagem

## 100V JP-TW/120V

Modelos 395EU, 490, 495, 595

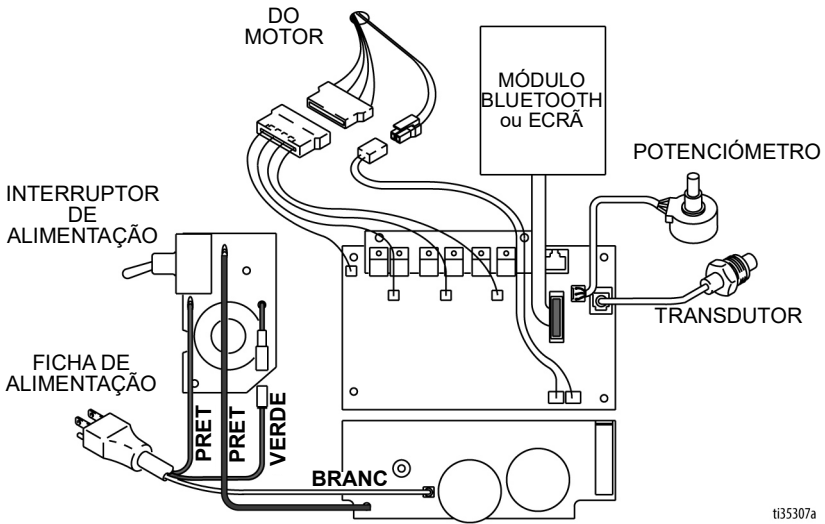

ti35307a

# Diagramas de cablagem

## 110V UK/230V

Modelos 490, 495, 595

### AVISO

O calor proveniente da bobina do indutor do painel do filtro poderá destruir o isolamento dos fios que entrar em contacto com ele. Os fios expostos poderão provocar curto-circuitos e danos nos componentes. Junte e prenda os fios soltos para que nenhum fique em contacto com a bobina do indutor do painel do filtro.

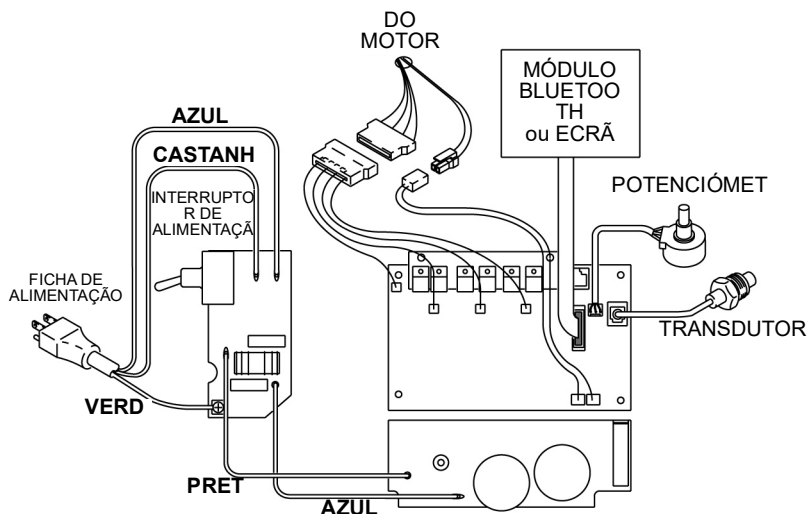

t135308a

# 100V JP-TW/120V

Modelo 650

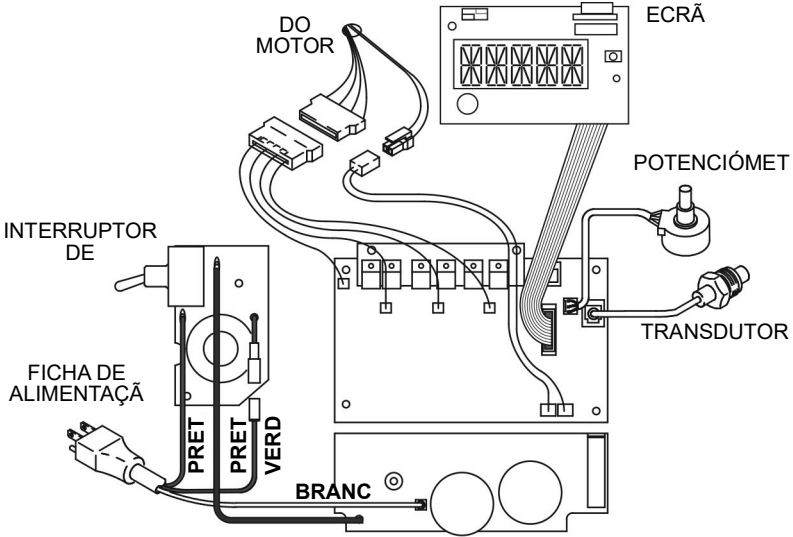

1137221a

## 100V JP-TW/230V

### Modelo 650

#### AVISO

O calor proveniente da bobina do indutor do painel do filtro poderá destruir o isolamento dos fios que entrar em contacto com ele. Os fios expostos poderão provocar curto-circuitos e danos nos componentes. Junte e prenda os fios soltos para que nenhum fique em contacto com a bobina do indutor do painel do filtro.

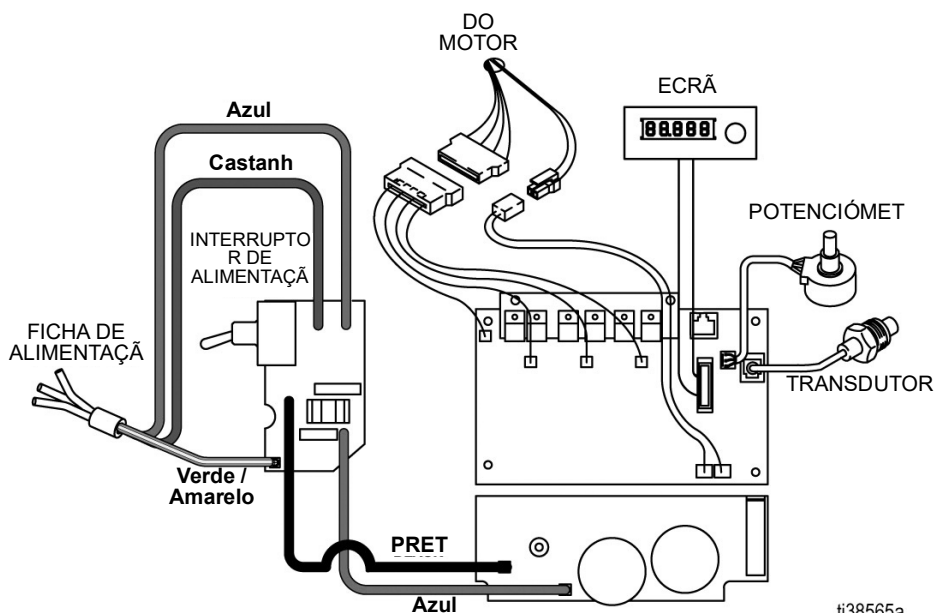

ti38565a







## Especificações técnicas

490/495/595/650/395EU		
	EUA	Métrico
<b>Pulverizador</b>		
Pressão de trabalho máxima do produto	3300 psi	228 bar, 22,8 MPa
<b>Débito Máximo</b>		
395EU/490	0,54 gpm	2,0 lpm
495	0,60 gpm	2,3 lpm
595	0,70 gpm	2,6 lpm
650	0,80 gpm	3,0 lpm
<b>Tamanho máximo do bico</b>		
395EU/490	0,023	0,023
495	0,025	0,025
595	0,027	0,027
650	Pistola simples	
	0,029	0,029
	Duas pistolas	
	0,019	0,019
Saída de líquido npsm	1/4 pol.	1/4 pol.
<b>Ciclos</b>		
395EU/490/495	720 por galão	190 por litro
595	620 por galão	164 por litro
650	570 por galão	150 por litro
<b>Requisitos mínimos do gerador</b>		
395EU/490	3500 W	
495	3750 W	
595/650	4000 W	
<b>Requisitos de energia</b>		
395EU/490 1Ø, 50/60 Hz	110–120 V, 12 A / 220–240 V, 7 A	
495 1Ø, 50/60 Hz	110–120 V, 15 A / 220–240 V, 9 A	
595/650 1Ø, 50/60 Hz	110–120 V, 15 A / 220–240 V, 9 A	
<b>Dimensões</b>		
<b>Altura</b>		
Stand	18,5 pol.	47,0 cm
Lo-Boy (490/495/395EU/595)	22,5 pol.	57,2 cm
Lo-Boy (650)	27,5 pol.	70 cm
Hi-Boy	28,25 pol. (Manípulo recolhido) 38,25 pol. (Manípulo estendido)	71,8 cm (Manípulo recolhido) 97,2 cm (Manípulo estendido)
<b>Comprimento</b>		
Stand	16 pol.	40,6 cm
Lo-Boy (490/495/395EU/595)	26,5 pol.	67,3 cm
Lo-Boy (650)	37 pol.	94 cm
Hi-Boy	23,25 pol.	59,1 cm

# Especificações técnicas

490/495/595/650/395EU		
	EUA	Métrico
<b>Largura</b>		
Stand	14 in.	35,6 cm
Lo-Boy (490/495/395EU/595)	20 pol.	50,6 cm
Lo-Boy (650)	22,5 pol.	57 cm
Hi-Boy	20,5 pol.	52,1 cm
<b>Peso</b>		
Stand		
395EU	45,1 lb.	20,5 kg
490 / 495	34 lb.	15 kg
Lo-Boy		
395EU	63 lb.	29 kg
490 / 495	59,1 lb.	26,8 kg
595	70 lb.	31,8 kg
650	77 lb.	34,9 kg
Hi-Boy		
395EU	66 lb.	30 kg
490 / 495	66,1 lb.	30 kg
595	73 lb.	33 kg
650	75 lb.	34 kg
<b>Ruído** (dBa) @ 70 psi (0,48 MPa, 4,8 bar)</b>		
Pressão sonora	90 dBa	
Potência sonora	100 dBa	
<b>Materiais de Fábrica</b>		
Materiais húmidos em todos os modelos	aço de carbono zincado e niquelado, nylon, aço inoxidável, PTFE, acetal, couro, polietileno de peso molecular ultraelevado (UHMWPE), alumínio, carboneto de tungsténio, polietileno, fluoroelastômero, uretano	
<b>Notas</b>		
* As pressões de arranque e o deslocamento por ciclo poderão variar em função das condições de aspiração, da cabeça de descarga, da pressão do ar e do tipo de fluido.		
** Pressão sonora medida a 1 metro (3 pés) do equipamento.		
Potência sonora determinada em conformidade com a norma ISO-3744.		
Todas as marcas comerciais ou marcas registadas são propriedade dos respetivos proprietários.		

# Conformidade

## Autorizações de radiofrequência

Frequência do transmissor (todos os modelos):  
2,4 GHz  
Potência do transmissor (todos os modelos):  
+8 dBm

**Nota:** Aviso da FCC/IC (todos os modelos)  
Contém a ID da FCC: QOQBGM13P  
Contém IC: 5123A-BGM13P

O dispositivo anexo cumpre a Parte 15 das Regras da FCC e as normas RSS isentas de licença da Industry Canada. O funcionamento está sujeito às duas condições que se seguem: (1) este dispositivo não poderá causar interferência prejudicial e (2) este dispositivo tem de aceitar qualquer interferência recebida, incluindo a interferência que possa causar um funcionamento não desejado.

As alterações ou modificações que não sejam expressamente aprovadas pela parte responsável pela conformidade poderão anular a autoridade do utilizador para operar o equipamento.

Este equipamento não está protegido contra interferências prejudiciais e não pode causar interferência em sistemas com autorização adequada.

Este equipamento possui a placa BGM13P22A com código de homologação ANATEL 01330-19-03402.

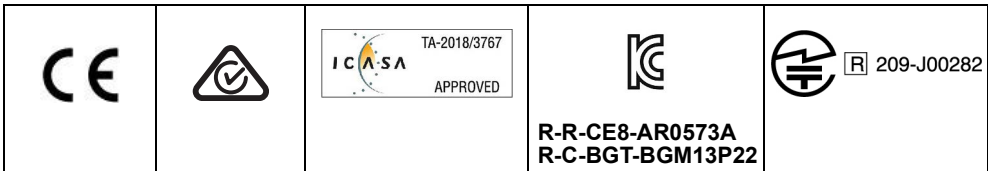

## PROPOSTA CALIFORNIA 65



**ADVERTÊNCIA:** Este produto pode expô-lo a produtos químicos que no Estado da Califórnia se sabe que provocam cancro e defeitos congénitos ou outros danos no aparelho reproduzidor. Para mais informações, aceda a [www.P65Warnings.ca.gov](http://www.P65Warnings.ca.gov).

# Garantia Standard da Graco

A Graco garante que todo o equipamento referenciado no presente documento, manufaturado pela Graco e ostentando o seu nome, está isento de defeitos de material e acabamento na data da venda para utilização do comprador original. Com a exceção de qualquer garantia especial, prorrogada ou limitada publicada pela Graco, a Graco irá, durante um período de doze meses a contar da data de venda, reparar ou substituir qualquer peça de equipamento que a Graco considere defeituosa. Esta garantia aplica-se apenas quando o equipamento for instalado, operado e mantido em conformidade com as recomendações escritas da Graco.

Esta garantia não cobre, e a Graco não será responsável, pelo desgaste normal, nem por qualquer avaria, dano ou desgaste causados por uma instalação incorreta, utilização indevida, desgaste por atrito, corrosão, manutenção inadequada ou indevida, negligência, acidente, alteração ilegal ou substituição por componentes de terceiros. A Graco também não será responsável pelo mau funcionamento, danos ou desgaste causados pela incompatibilidade do equipamento Graco com estruturas, acessórios, equipamento ou materiais não fornecidos pela Graco, nem pela conceção, manufatura, instalação, operação ou manutenção inadequadas das estruturas, acessórios, equipamento ou materiais não fornecidos pela Graco.

Esta garantia está condicionada pela devolução previamente paga do equipamento alegadamente defeituoso a um distribuidor autorizado da Graco para retenção do alegado defeito. Se a reclamação for validada, a Graco reparará ou substituirá gratuitamente as peças defeituosas. O equipamento será devolvido ao comprador original, sendo as despesas de transporte reembolsadas. Caso a inspeção do equipamento não confirme qualquer defeito no material ou acabamento, a reparação será executada por um preço aceitável, que pode incluir o custo das peças, da mão-de-obra e do transporte.

**ESTA GARANTIA É EXCLUSIVA E SUBSTITUI QUAISQUER OUTRAS GARANTIAS, EXPRESSAS OU IMPLÍCITAS, INCLUINDO, SEM LIMITAÇÃO, A GARANTIA DE QUE O PRODUTO SIRVA PARA O USO A QUE SE DESTINA OU GARANTIA DE ADEQUAÇÃO A DETERMINADO FIM.**

A obrigação única da Graco e a possibilidade de recurso do comprador pela quebra de qualquer garantia, deverão ser as supramencionadas. O comprador concorda que não há qualquer outro recurso disponível (incluindo, mas não se limitando a, danos supervenientes ou indiretos por perda de lucros, perda de vendas, lesão pessoal ou danos materiais, ou qualquer outra perda superveniente ou indireta). Qualquer ação no sentido de invocar a garantia deverá ser apresentada no prazo de dois (2) anos a partir da data de aquisição.

**A GRACO NÃO FORNECE QUALQUER GARANTIA E NEGA QUAISQUER GARANTIAS IMPLÍCITAS DE QUE O PRODUTO SIRVA PARA O USO A QUE SE DESTINA, DE ADEQUAÇÃO A DETERMINADO FIM RELATIVAMENTE A ACESSÓRIOS, EQUIPAMENTO, MATERIAIS OU COMPONENTES COMERCIALIZADOS MAS NÃO FABRICADOS PELA GRACO.** Os artigos vendidos, mas não fabricados pela Graco (como motores elétricos, interruptores, tubos, etc.), estão sujeitos à garantia, caso exista, do seu fabricante. A Graco prestará assistência aceitável ao comprador no caso de violação de qualquer uma destas garantias.

A Graco não será responsabilizada, em nenhuma circunstância, por prejuízos indiretos, acidentais, especiais ou consequentes, resultantes do equipamento indicado fornecido pela Graco, nem pelo fornecimento, desempenho ou utilização de quaisquer produtos ou artigos incluídos, quer devido a uma violação do contrato e da garantia, quer por negligência da Graco ou outros motivos.

## **Informações da Graco**

Para obter as informações mais recentes sobre os produtos da Graco, visite [www.graco.com](http://www.graco.com).

Para obter informações sobre patentes, consulte [www.graco.com/patents](http://www.graco.com/patents).

**PARA ENCOMENDAS**, contacte o seu distribuidor da Graco ou ligue para 1-800-690-2894 para saber qual o distribuidor mais próximo.



*Todos os dados escritos e visuais contidos neste documento refletem as mais recentes informações sobre o produto disponíveis no momento da publicação. A Graco reserva-se o direito de efetuar alterações a qualquer momento sem aviso prévio.*

Tradução das instruções originais. This manual contains Portuguese. MM 3A6491

**Sede da Graco:** Minneapolis  
**Escritórios Internacionais:** Bélgica, China, Japão, Coreia

**GRACO INC. AND SUBSIDIARIES • P.O. BOX 1441 • MINNEAPOLIS MN 55440-1441 • EUA**  
Copyright 2018, Graco Inc. Todos os locais de fabrico Graco estão registados para ISO 9001.  
www.graco.com  
Revisão P, Abril 2024