

작동, 부품



3A6518P

KO

전기식 에어리스 도장기

건축 페인트 및 코팅제의 휴대용 에어리스 분무에 사용됩니다.
전문가만 이 장비를 사용할 수 있습니다.
폭발 위험이 있는 환경 또는 위험 장소에서 사용이 금지되어 있습니다.

490/495/595/650/395EU 모델 :
3300 psi(228 bar, 22.8 MPa) 최대 허용 작동 압력
추가 모델 정보는 3 페이지를 참조하십시오.



중요 안전 지침

장비 사용 전에 이 설명서, 관련 설명서 및 장치에 있는 경고 및 지침을 모두 읽으십시오. 제어장치와 장비의 적절한 사용법을 숙지하십시오. 이 지침을 잘 보관해 두십시오.

건 - 3A6285(컨트롤러 PC) 관련 설명서

펌프 - 334599



ti35141a









순정 Graco 교체용 부품만 사용하십시오.
Graco 순정품이 아닌 교체용 부품을 사용하면 보증이 무효화될 수 있습니다.

목차

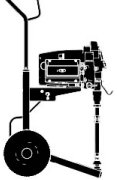
모델	3
경고	4
구성품 식별	8
스탠드 모델	8
Lo-Boy 모델	9
Hi-Boy 모델	10
접지	11
전력 요구사항	11
연장 코드	11
통	11
감압 철차	12
설정	13
시동	16
작동	18
스프레이 팁 설치	18
분무	18
스프레이 팁 막힘 제거	19
청소	20
디지털 디스플레이	23
BlueLink™ 앱	25
BlueLink 활성화 또는 비활성화	25
유지보수	26
사용 기간 만료 후 재활용 및 처리	26
문제 해결	27
기계적 / 유체 흐름	27
전기	30
490/495/395EU 스탠드 도장기	38
490/495/395EU 스탠드 도장기 부품 목록	39
490/495/595 Lo-Boy 도장기	40
490/495/595 Lo-Boy 도장기 부품 목록	41
650 Lo-Boy 도장기	42
650 Lo-Boy 도장기 부품 목록	43
490/495/595/395EU Hi-Boy 도장기	44
490/495/595/395EU Hi-Boy 도장기 부품 목록	45
650 Hi-Boy 도장기	46
650 Hi-Boy 도장기 부품 목록	47
부속품 및 라벨	48
제어 박스	50
제어함 부품 목록	51
배터리 교체	52
배선도	53
100V JP-TW/120V	53
110V UK/230V	54
100V JP-TW/120V	55
110V UK/230V	56
기술 사양	59
준수	61
라디오 주파수 승인	61
캘리포니아 제안 65	61
Graco 표준 보증	62
Graco 정보	63

모델

	VAC	모델	스탠드 	Lo-Boy 	Hi-Boy 
 Intertek 110474 CAN/CSA C22.2 No. 68 인증 취득 UL 1450 에 따름	120 USA	Ultra MAX II 490 PC Pro	17E852	17E853	17E854
		Ultimate MX II 490 PC Pro	826243	826244	826245
		Ultra MAX II 495 PC Pro	17E855	17E856	17E857
		Ultimate MX II 495 PC Pro	826246	826247	826248
		Ultra MAX II 595 PC Pro		17E858	17E859
		Ultimate MX II 595 PC Pro		826249	826250
		Ultra Max II 650 PC Pro		19Y129	19Y128
		Ultimate MX II 650 PC Pro		826259	826258
	230 CEE 7/7	ST MAX II 395 PC Pro	17E864		17E865
		ST MAX II 495 PC Pro	17E871		17E874
		ST MAX II 595 PC Pro			17E876
	230 Europe Multi	ST MAX II 495 PC Pro	17E872		17E875
		ST MAX II 595 PC Pro			17E877
		Ultra Max II 650 PC Pro		19Y361	19Y359
		Mega Quick & Easy 5.0			18H236
	110 영국	ST MAX II 495 PC Pro	17E873		17E870
		ST MAX II 595 PC Pro			17E878
		Ultra Max II 650 PC Pro		19Y362	19Y360
	230 아시아 /ANZ	Ultra MAX II 490 PC Pro	17E887		
		Ultra MAX II 495 PC Pro	17E889	17E891	17E892
		Ultra MAX II 595 PC Pro		17E897	17E896
		Ultra Max II 650 PC Pro			19Y424
	230 아시아 태평양 양	Ultra MAX II 490 PC Pro	26C970		
		Ultra MAX II 495 PC Pro	26C974		
		Ultra MAX II 595 PC Pro		26C977	26C976
230 아시아 태평양 양 여러 전선	Ultra Max II 650 PC Pro		26C979	19Y424	
100 일본 / 대만	Ultra MAX II 490 PC Pro	26C971			
	Ultra MAX II 495 PC Pro	26C975			
	Ultra MAX II 595 PC Pro			26C978	
	Ultra Max II 650 PC Pro			26C980	

경고

다음 경고는 이 장비의 설정, 사용, 접지, 유지보수, 수리에 대한 것입니다. 느낌표 기호는 일반적인 경고를 나타내며 위험 기호는 각 절차에 대한 위험을 의미합니다. 설명서 본문이나 경고 라벨에 이러한 기호가 나타나면 해당 경고를 다시 참조하십시오. 이 섹션에서 다루지 않은 제품별 위험 기호 및 경고가 해당되는 경우 본 설명서 본문에 나올 수 있습니다.

⚠ 경고



접지

이 제품은 접지해야 합니다. 전기 회로 단락이 발생할 경우, 접지하면 전류가 빠져나갈 전선이 제공되므로 감전의 위험이 줄어듭니다. 이 제품에는 적절한 접지선과 함께 접지 플러그로 구성된 코드가 장착되어 있습니다. 플러그는 관련 지역 규정 및 법령에 따라 올바르게 설치 및 접지된 콘센트에 꽂아야 합니다.

- 접지 플러그를 잘못 설치하면 감전의 위험이 있습니다.
- 코드나 플러그의 수리 또는 교체가 필요한 경우 접지 선을 플랫폼 블레이드 단자에 연결하지 마십시오.
- 녹색 (노란색 줄이 있을 수도 있음) 겉 표면의 절연물이 있는 와이어가 접지 선입니다.
- 접지 지침을 완전히 이해할 수 없거나 제품이 올바르게 접지되었는지에 대해 의문이 있는 경우 자격 있는 전기 기술자나 정비 요원에게 문의하십시오.
- 제공된 플러그는 개조하지 마십시오. 플러그가 콘센트에 맞지 않으면 자격 있는 전기 기술자를 통해 올바른 콘센트를 설치해야 합니다.
- 이 제품은 공칭 전압이 120 V 또는 230 V 인 회로용이며, 아래 그림에 나온 플러그와 비슷한 한 접지 플러그가 있습니다.

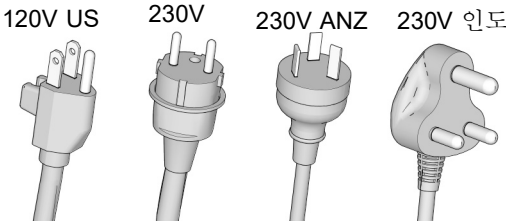

ti24583c

- 제품은 플러그와 동일한 구성을 갖는 콘센트에 연결해야 합니다.
- 본 제품에 3 대 2 어댑터를 사용하지 마십시오.

연장 코드 :

- 접지 플러그가 있는 3 선 연장 코드와 제품의 플러그를 꽂을 수 있는 접지 콘센트만 사용하십시오.
- 연장 코드가 손상되지 않았는지 확인하십시오. 연장 코드가 필요할 경우 제품에 사용되는 전류를 전달하기 위해 최소 12AWG(2.5mm²) 를 사용하십시오.
- 코드크기가 기준보다 작으면 라인 전압이 강해지고 전력 손실과 과열이 발생하게 됩니다.

⚠ 경고



화재 및 폭발 위험

솔벤트 및 페인트 연기와 같이 작업구역에서 발생하는 가연성 연기는 발화되거나 폭발할 수 있습니다. 화재 및 폭발을 방지하려면:



- 화염이나 담배, 모터, 전기 장비 등의 점화원 근처에서 가연성 또는 연소성 재료를 스프레이하지 마십시오.



- 장비 내부를 통과해 흐르는 페인트나 솔벤트는 정전기를 유발할 수 있습니다. 정전기는 페인트나 솔벤트 연기가 있는 상태에서 화재 또는 폭발 위험을 야기합니다. 펌프, 호스 어셈블리, 스프레이 건 및 도장 영역 주변이나 그 안에 있는 물체를 포함한 스프레이 시스템의 모든 부품은 정전기 방전과 스파크로부터 보호하기 위해 접지시켜야 합니다. Graco의 전도성 또는 접지된 고압 에어리스 페인트 도장기 호스를 사용하십시오.



- 정전기 방전을 방지하기 위해 모든 용기와 수집 시스템을 접지해야 합니다. 정전기 방지 또는 전도성이 아닐 경우 통 라이너를 사용하지 마십시오.
- 접지된 콘센트에 연결하고 접지된 연장 코드를 사용하십시오. 3 대 2 어댑터는 사용하지 마십시오.
- 할로겐 탄화수소가 포함된 페인트 또는 용제를 사용하지 마십시오.
- 밀폐된 공간에서 인화성 또는 가연성 액체를 스프레이하지 마십시오.
- 스프레이 장소를 잘 환기하십시오. 신선한 공기가 잘 공급되어 해당 영역을 이동하게 하십시오.
- 도장기는 스파크를 발생시킵니다. 도장, 세척, 청소 또는 정비할 때 분무 영역과 6.1m(20ft) 이상 떨어지고 환기가 잘 되는 장소에 펌프 어셈블리를 보관하십시오. 펌프 어셈블리에는 분무하지 마십시오.
- 스프레이 영역에서 흡연하거나 스파크 또는 연기가 나타나는 곳에서 스프레이하지 마십시오.
- 스프레이 영역에서 조명 스위치, 엔진 또는 기타 유사한 스파크를 생성하는 제품을 조작하지 마십시오.
- 작업 구역은 청결하게 유지하고 페인트 또는 솔벤트 페일, 형질 조각 및 기타 가연성 물질이 없게 하십시오.
- 스프레이되는 페인트와 용제의 성분을 잘 알아 두십시오. 페인트 및 용제와 함께 제공된 안전보건자료(SDS)와 용기 라벨을 모두 잘 읽으십시오. 페인트 및 용제 제조업체의 안전 지침을 준수하십시오.
- 작업 구역에 소화기를 비치하십시오.

⚠ 경고



피부 주입 위험

고압 스프레이는 체내로 독극물을 주입하여 심각한 신체 부상을 야기할 수 있습니다. 주입이 발생한 경우 즉시 의료적 조치를 받으십시오.



- 사람이나 동물에게 건을 겨누거나 스프레이하지 마십시오.
- 손과 기타 신체 부위를 배출구 가까이에 두지 마십시오. 예를 들어, 신체의 어떤 부위라도 누출을 막으려 하지 마십시오.



- 노즐 팁 가드를 항상 사용하십시오. 노즐 팁 가드가 제 위치에 장착되지 않은 상태에서 도장하지 마십시오.



- Graco 노즐 팁을 사용하십시오.
- 노즐 팁을 청소 및 교환할 때는 주의하십시오. 분무 도중 노즐 팁이 막힐 경우에는, **감압 절차**에 따라 장치를 끄고 감압시킨 후 노즐 팁을 제거하고 나서 청소합니다.



- 전원이 차단된 후에도 장비는 압력을 유지합니다. 전력이 공급되거나 가압된 상태로 장비를 방치하여 두지 마십시오. 장비를 방치하거나 사용하지 않을 때, 그리고 부품을 정비, 청소 또는 제거하기 전에 **감압 절차**를 실시하십시오.

- 호스 및 부품의 손상 흔적 여부를 점검하십시오. 손상된 호스 또는 부품을 교체하십시오.
- 이 시스템은 3300 psi 를 발생할 수 있습니다. 최소 3300 psi 를 정격으로 하는 Graco 교체 부품이나 부속품을 사용하십시오.

- 도장하지 않을 때는 항상 방아쇠 잠금을 잠그십시오. 방아쇠 잠금이 제대로 작동하는지 확인하십시오.

- 장치를 작동하기 전에 모든 연결부가 안전하게 고정되어 있는지 확인하십시오.

- 빨리 장치 작동을 정지하고 압력을 배출하는 방법을 잘 알아 두십시오. 제어장치에 대해 완전히 숙지해야 합니다.



장비 오용 위험

장비를 잘못 사용하면 증상을 입거나 사망에 이를 수 있습니다.



- 도장 시에는 항상 적절한 장갑, 호흡보호구, 마스크를 착용하십시오.

- 어린이 주변에서 작동하거나 도장하지 마십시오. 항상 장비 주변에 어린이가 없도록 하십시오.

- 몸을 지나치게 뻗거나 불안정한 지지면 위에서 서 있지 마십시오. 항상 안정된 발 디딤과 균형을 유지하십시오.

- 작업 중에 반드시 주의를 기울여야 합니다.

- 피곤한 상태 또는 약물이나 술을 마신 상태로 장치를 작동하지 마십시오.

- 호스를 꼬거나 과도하게 구부리지 마십시오.

- Graco 가 지정한 사양을 벗어난 온도나 압력에 호스를 노출하지 마십시오.

- 호스를 사용해서 장비를 끌어당기거나 들어 올리지 마십시오.

- 25ft 보다 짧은 호스로 스프레이하지 마십시오.

- 장비를 변형하거나 개조하지 마십시오. 개조하거나 수정하면 대리점의 승인이 무효화되고 안전에 위협할 수 있습니다.

- 모든 장비는 사용하는 환경에 맞는 등급을 갖고 승인되었는지 확인하십시오.

⚠ 경고

 	<p>감전 위험</p> <p>이 장비는 접지해야 합니다. 시스템의 접지, 셋업 또는 사용이 올바르게 않으면 감전 사고가 발생할 수 있습니다.</p> <ul style="list-style-type: none"> • 장비를 수리하기 전에 전원을 끄고 전원 코드를 뽑으십시오. • 접지된 전기 콘센트에만 연결하십시오. • 3선 연장 코드만 사용하십시오. • 전원 및 연장 코드의 접지된 단자가 손상되지 않아야 합니다. • 비를 맞지 않도록 하십시오. 실내에 보관하십시오. • 정비하기 전에 전원 코드를 분리하고 5분 동안 기다리십시오.
	<p>가압 알루미늄 부품 위험</p> <p>가압 장비의 알루미늄과 호환되지 않는 유체를 사용하면 심각한 화학 반응이 발생하여 장비가 파손될 수 있습니다. 이 경고를 준수하지 않으면 사망, 심각한 부상 또는 재산 손실을 초래할 수 있습니다.</p> <ul style="list-style-type: none"> • 1,1,1-트리클로로에탄과 염화 메틸렌, 기타 할로겐화 하이드로카본 솔벤트 혹은 솔벤트 등을 포함하는 유체는 사용하지 마십시오. • 염소 표백제를 사용하지 마십시오. • 다른 많은 유체에는 알루미늄과 반응할 수 있는 화학물질이 함유될 수 있습니다. 재료 공급업체에 문의하여 호환성을 확인하십시오.
 	<p>움직이는 부품으로 인한 위험</p> <p>이동 부품으로 인해 손가락이나 다른 신체 부위가 끼거나 베이거나 절단될 수 있습니다.</p> <ul style="list-style-type: none"> • 움직이는 부품에 가까이 접근하지 마십시오. • 보호대 또는 커버를 제거한 상태로 장비를 작동하지 마십시오. • 장비는 경고 없이 시동될 수 있습니다. 장비를 점검, 이동 또는 수리하려면 먼저 감압 절차를 수행하고 모든 전원을 분리하십시오.
	<p>유독성 유체 또는 연기 위험</p> <p>유독성 유체 또는 연기가 눈이나 피부에 닿거나 이를 흡입하거나 삼키면 증상을 입거나 사망에 이를 수 있습니다.</p> <ul style="list-style-type: none"> • 안전보건자료 (SDS) 를 읽어 사용 중인 유체에 대한 특정 위험 요소를 숙지하십시오. • 위험한 유체는 승인된 용기에 보관하고 관련 규정에 따라 폐기하십시오.
	<p>개인 보호 장비</p> <p>작업 구역에서는 눈 부상, 청각 손실, 독성 연기의 흡입 및 화상을 포함한 증상을 방지할 수 있도록 적절한 보호 장비를 착용하십시오. 이러한 보호 장비에는 다음이 포함되며 이에 국한되지 않습니다.</p> <ul style="list-style-type: none"> • 보안경 및 청각 보호대. • 유체 및 용제 제조업체의 권장에 따른 호흡용보호구, 보호의류, 장갑.

구성품 식별

구성품 식별 스탠드 모델

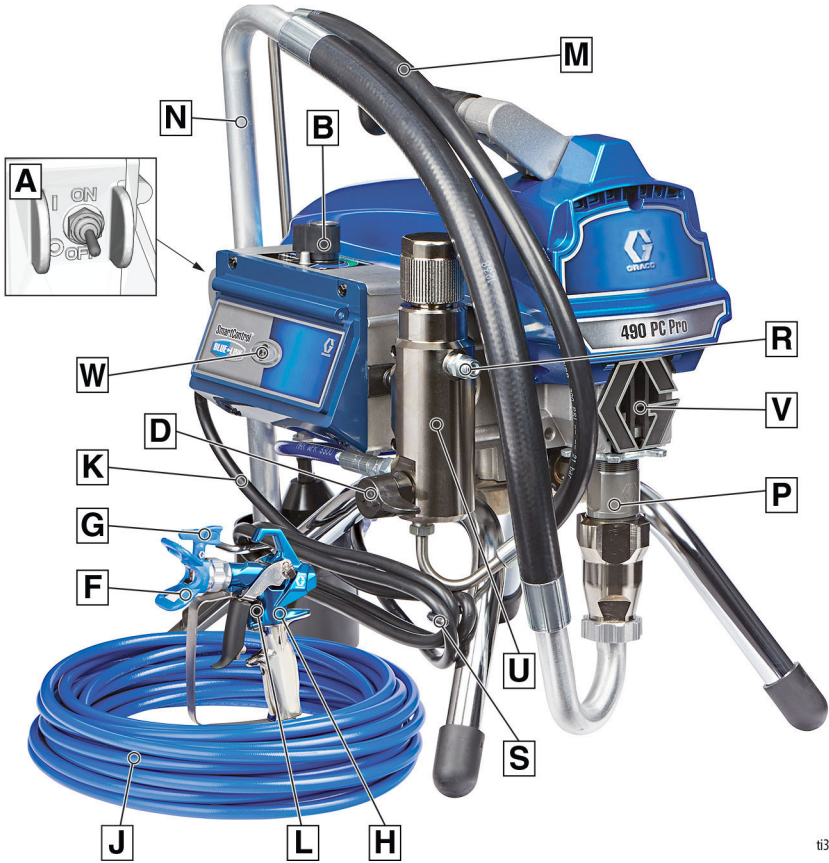

t135142a

A	ON/OFF 스위치
B	압력 제어
D	프라임 밸브
F	팁 가드
G	스프레이 팁
H	건
J	에어리스 호스
K	전원 코드
L	트리거 잠금장치
M	드레인 튜브

N	흡입 튜브
P	펌프
R	유체 토출구
S	전원 코드 랩
U	필터
V	핑거 가드 / TSL 보급 지점
W	BlueLink 상태 표시등 또는 LCD 디스플레이
	모델 / 시리얼 태그 (나와 있지 않음, 장치의 하단에 있음)

구성품 식별

Hi-Boy 모델

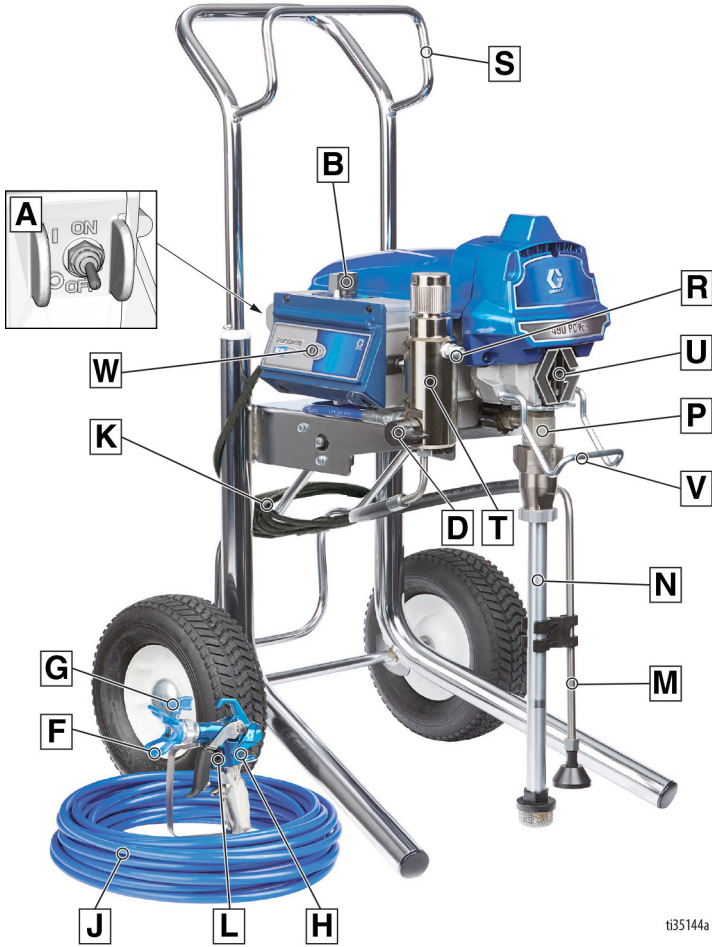

t35144a

A	ON/OFF 스위치
B	압력 제어
D	프라임 밸브
F	팁 가드
G	스프레이 팁
H	건
J	에어리스 호스
K	전원 코드
L	트리거 잠금장치
M	드레인 튜브
N	흡입 튜브

P	펌프
R	유체 토출구
S	행거
T	필터
U	폼거 가드 / TSL 보급 지점
V	통 고리
W	BlueLink 상태 표시등 또는 LCD 디스플레이
	모델 / 시리얼 태그 (나와 있지 않음, 장치의 하단에 있음)

접지



정전기 스파크나 감전 위험을 줄이기 위해 장비를 접지해야 합니다. 전기 또는 정전기 스파크는 연기를 발생시켜 접화되거나 폭발할 수 있습니다. 부적절한 접지는 감전을 유발할 수 있습니다. 적절한 접지는 전류가 빠져나갈 전선을 제공합니다.

이 분무기에는 접지선과 해당 접지 플러그로 구성된 전원 코드가 장착되어 있습니다.

플러그는 관련 지역 규정에 따라 올바르게 설치 및 접지된 콘센트에 꽂아야 합니다.

제공된 플러그는 개조하지 마십시오. 플러그가 콘센트에 맞지 않으면 자격 있는 전기 기술자를 통해 올바른 콘센트를 설치해야 합니다.

전력 요구사항

- 100-120V 장치에는 100-120VAC, 50/60Hz, 12 또는 15A, 단상이 필요합니다.
- 230V 장치에는 230VAC, 50/60Hz, 7 또는 9A, 단상이 필요합니다.

연장 코드

접지 접촉부가 손상되지 않은 연장 코드를 사용하십시오. 연장 코드가 필요한 경우 3선 12 AWG(2.5mm²) 이상을 사용하십시오.

참고: 작은 게이지나 긴 연장 코드를 사용하면 도자기 성능이 저하될 수 있습니다.

통

솔벤트 및 유성 유체: 지역 규정을 따르십시오. 전도성이 있는 금속 통을 사용하고 반드시 콘크리트와 같은 접지된 바닥 위에 놓습니다.

종이 또는 마분지 같이 접지 연속성을 방해하는 비전도성 표면 위에 통을 놓으면 안 됩니다.

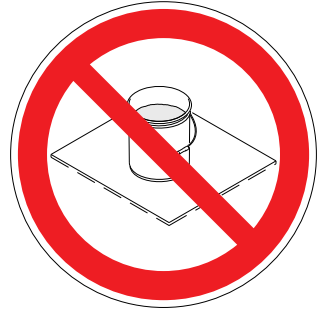

금속성 통은 항상 접지하십시오. 접지선을 통에 연결하십시오. 한 쪽 끝을 통에 묶고 다른 한 쪽 끝을 수도관과 같은 실제 지면에 결속시킵니다.

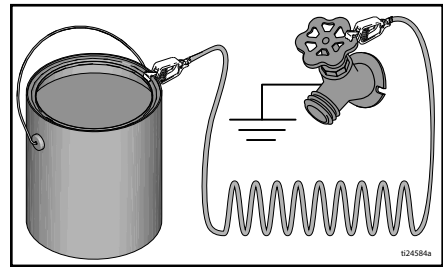

도장기를 세척하고 감압할 때 접지 연속성을 유지하려면: 스프레이 건의 금속 부분을 접지된 금속통 옆에 단단히 고정한 후 건을 트러거합니다.

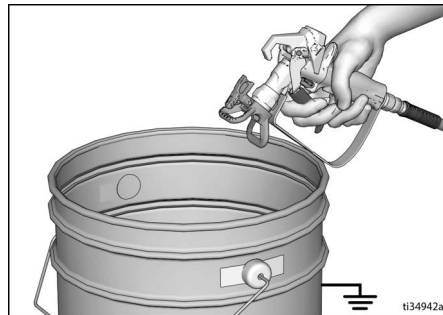

감압 절차

감압 절차



이 기호가 나타날 때마다 감압 절차를 실시하십시오.

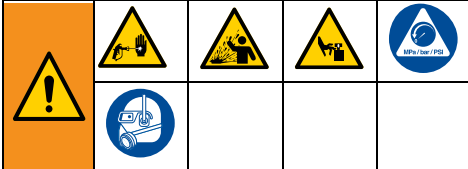

수동으로 감압할 때까지 이 장비는 계속 가압 상태를 유지합니다. 피부 주입, 유체 튀김 및 이동 부품과 같은 가압 유체로 인한 심각한 부상을 방지하기 위해 도장기를 멈추고 도장기를 청소/점검하기 전 및 장비를 정비하기 전에 감압 절차를 실시하십시오.

1. 켜기/끄기 스위치를 **끄기** 위치로 돌립니다.

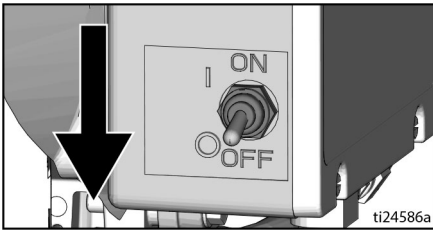

2. 트리거 잠금장치를 잠그십시오.

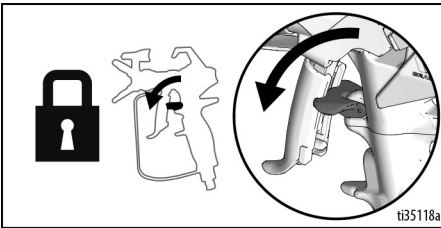

3. 압력 제어를 최저 설정으로 돌립니다.

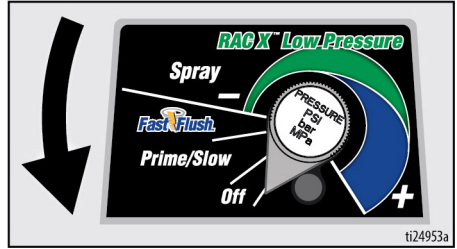

4. 드레인 튜브를 페일에 넣은 후 프라임 밸브를 아래로 돌려 압력을 경감시키십시오. 프라임 밸브는 다시 스프레이할 준비가 될 때까지 아래 (드레인) 위치에 두십시오.

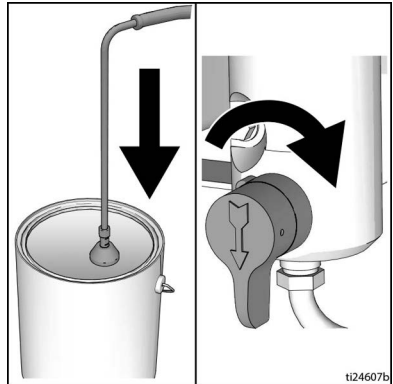

5. 접지된 금속 페일에 스프레이 건의 금속 부분을 단단히 고정합니다. 스프레이 건을 페일 안으로 향합니다. 방아쇠 잠금을 풀고 스프레이 건을 격발하여 감압합니다.

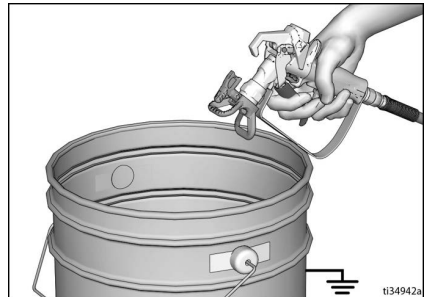

6. 트리거 잠금장치를 잠급니다.
7. 스프레이 팁 또는 호스가 막혔거나 완전히 감압되지 않았다고 의심되는 경우:
 - a. 팁 가드 고정 너트 또는 호스 엔드 커플링을 매우 천천히 풀어 서서히 감압하십시오.
 - b. 너트 또는 커플링을 완전히 푸십시오.
 - c. 호스 또는 팁 장애물을 제거하십시오.

트리거 잠금장치

도장기를 중지할 때는 항상 트리거 잠금장치를 잠궈서 손에 의해 또는 떨어뜨리거나 부딪혀서 우발적으로 건이 트리거되지 않도록 하십시오.

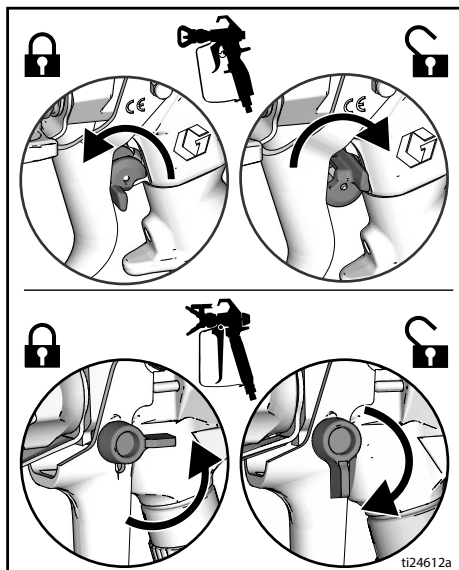

설정

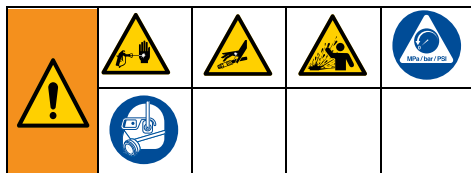

처음 도장기 포장을 풀 때 또는 장기간 보관 후 셋업 절차를 수행하십시오. 처음 셋업을 수행할 때는 유체 배출구에서 배송 플러그를 제거합니다.

1. Graco 에어리스 호스를 유체 배출구에 연결합니다. 렌치를 사용하여 단단히 조입니다.

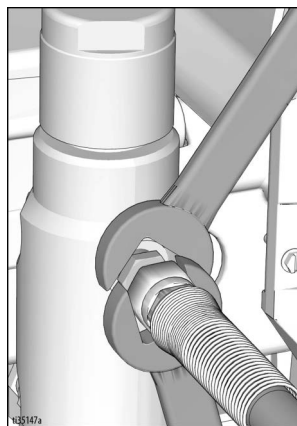

2. 호스의 반대쪽 끝을 건에 연결합니다.

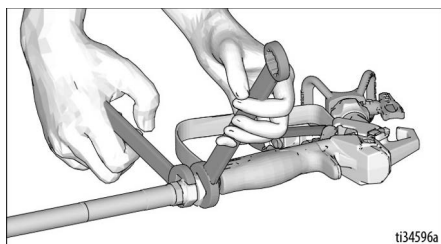

3. 렌치를 사용하여 단단히 조입니다.

4. 방아쇠 안전장치를 잠그십시오.

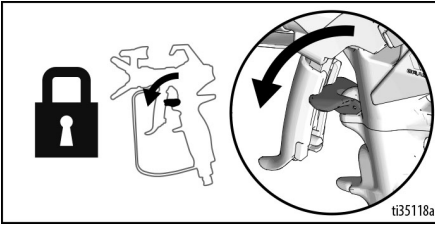

5. 팁 가드를 제거합니다.

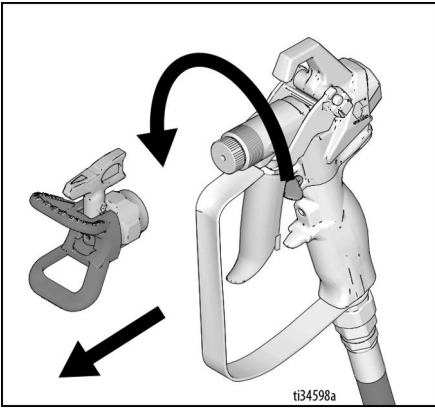

6. 처음 도장기 포장을 풀 때는 흡입구 스트레이너의 포장재를 제거합니다. 장기간 보관 후에는 흡입구 스트레이너에 막힘 및 잔해물이 있는지 확인합니다.

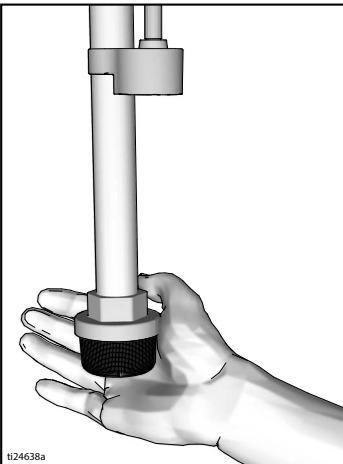

7. 패킹이 빨리 마모되지 않도록 슬로트 패킹 너트를 TSL 로 채우십시오. 매일 또는 스프레이할 때마다 이렇게 하십시오.

- TSL 병 노즐을 도장기 앞에 있는 그릴의 상단 중앙 개구부에 놓습니다.
- 병을 압착하고 TSL 을 충분히 분배 하여 펌프 로드와 패킹 너트 쉘 간의 간격을 메웁니다.

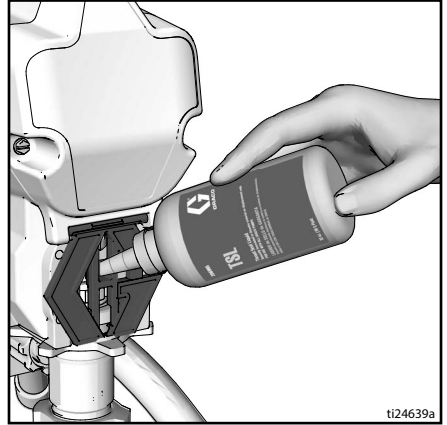

8. ON/OFF 스위치가 OFF 위치에 있는지 확인합니다.

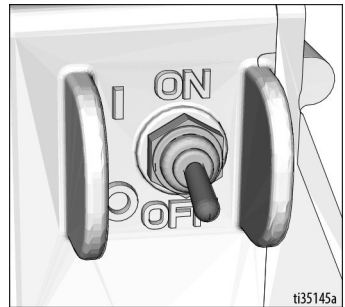

9. 전원 공급 플러그를 올바르게 접지된 전기 콘센트에 꽂으십시오.

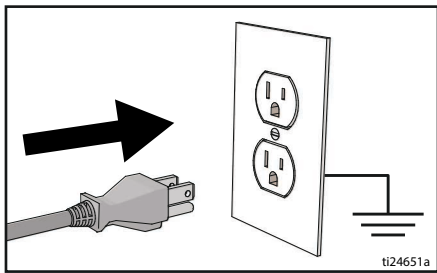

10. 프라임 밸브를 아래로 돌립니다.

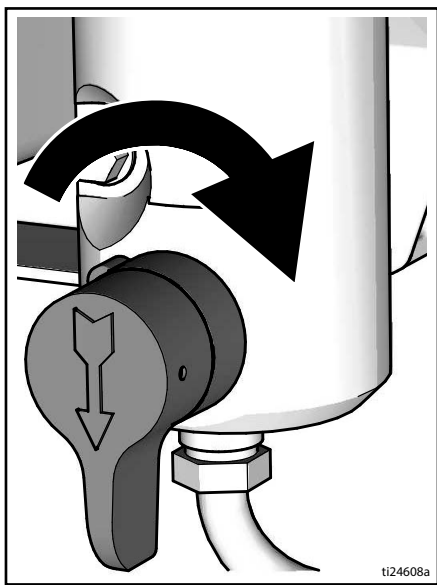

11. 세척액을 일부 채운 접지된 금속통에 드레인 튜브와 함께 유체 흡입구를 넣습니다. **접지**, 11 페이지를 참조하십시오.

참고: 새 도장기는 도장기를 사용하기 전에 광유로 세척해야 하는 보관 유체와 함께 제공됩니다.

세척액을 스프레이할 재료와 함께 사용해도 되는지 확인하십시오. 함께 사용해도 되는 유체로 2차 세척을 실시해야 할 수 있습니다. 라텍스 페인트에는 물을 사용하고 유성 페인트에는 광유를 사용합니다.

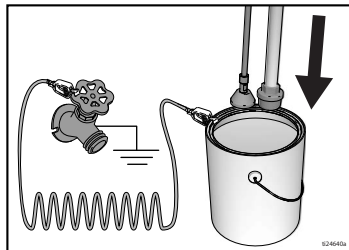

12. 압력 조절기를 **OFF**(꺼짐)로 돌립니다.
13. **ON/OFF** 스위치를 **ON** 위치로 돌립니다.
14. 프라임 밸브를 가로 방향으로 돌리십시오. 트리거 잠금장치를 푸십시오.
15. 압력 조절기를 프라임 / 저속으로 돌립니다.
16. 접지된 금속 통에 건의 금속 부분을 단단히 고정합니다. 건을 트리거하고 1분 동안 세척합니다.
17. 켜기 / 끄기 스위치를 **끄기** 위치로 돌립니다.
18. 방아쇠 안전장치를 잠그십시오.
19. 도장기에서 보관 용액을 세척해 낸 후 통을 비웁니다. 세척액을 일부 채운 접지된 금속통에서 유체 흡입구를 드레인 튜브로 교체합니다. 수성 페인트를 세척하는 데는 물을 사용하고 유성 페인트를 세척하는 데는 광유를 사용하십시오.
20. **ON/OFF** 스위치를 **ON** 위치로 돌립니다.
21. 프라임 밸브를 가로 방향으로 돌리십시오. 방아쇠 잠금을 푸십시오.
22. 접지된 금속 통에 건의 금속 부분을 단단히 고정합니다. 깨끗할 때까지 건을 트리거하고 세척합니다.
23. 켜기 / 끄기 스위치를 **끄기** 위치로 돌립니다.
24. 방아쇠 안전장치를 잠그십시오.
25. 이제 도장기가 시동하고 스프레이할 준비가 되었습니다.

시동

시동

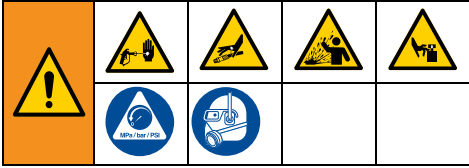

1. 감압 절차, 12 페이지를 수행합니다.
2. 압력 조절기를 최저 압력으로 돌리십시오.

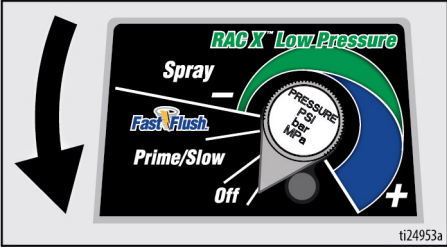

3. ON/OFF 스위치를 ON 위치로 돌립니다.

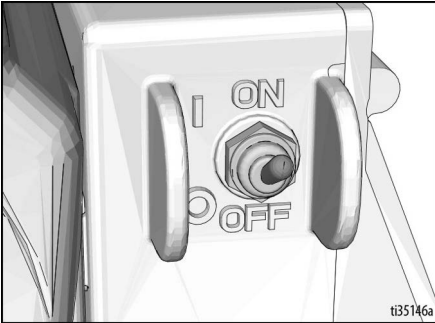

4. 유체 흡입구를 페인트통에 놓습니다. 폐기물 통에 드레인 튜브를 놓습니다.

5. 압력 제어를 빠른 세척으로 돌려 모터를 시작합니다. 15 초 동안 페인트가 드레인 튜브를 순환하게 합니다.

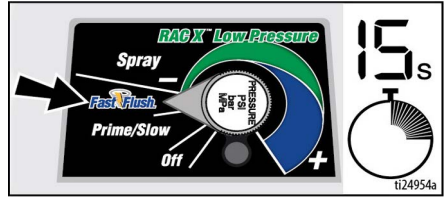

6. 프라임 밸브를 가로 방향으로 돌리십시오. 방아쇠 잠금을 푸십시오.

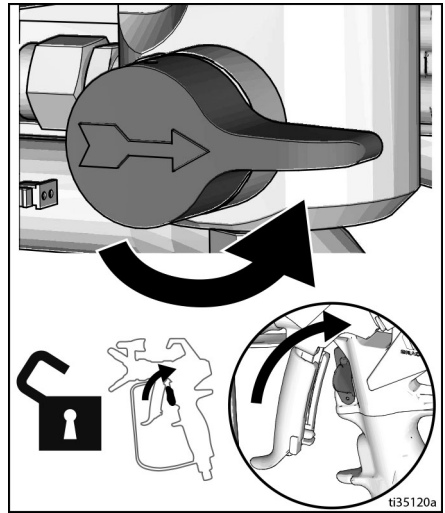

7. 잡지된 금속 폐기물통에 고정된 상태로 건을 잡으십시오. 페인트가 나타날 때까지 건을 트리거합니다.



8. 페인트 통으로 건을 옮겨 20 초 동안 트리거합니다. 트리거를 놓고 도장기가 압력을 높이도록 합니다. 트리거 잠금장치를 잠급니다.



<p>고압 스프레이는 체내로 독극물을 주입하여 심각한 신체 부상을 야기할 수 있습니다. 손이나 형검으로 누출 부위를 막지 마십시오.</p>				

9. 누출 부위가 있는지 검사하십시오. 누출이 발생하면 **감압 절차**, 12 페이지를 수행한 후 모든 피팅을 조이고 구동 절차를 반복하십시오. 누출이 없으면 다음 단계로 계속하십시오.
10. 팁 어셈블리를 건에 끼워 조입니다. **스프레이 팁 설치**, 18 페이지를 참조하십시오. 건 조립 지침은 별도의 건 설명서를 참조하십시오.

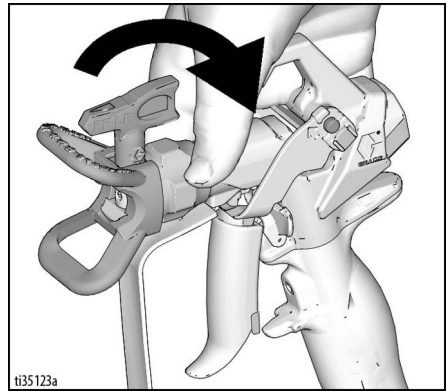

작동

작동

스프레이 팁 설치

--	--	--	--	--

피부 주입 시 손상을 방지하기 위해 스프레이 팁 및 팁 가드를 설치하거나 제거할 때 스프레이 팁 앞에 손을 두지 마십시오.

1. 감압 절차, 12 페이지를 수행합니다.
2. 스프레이 팁 (A) 을 사용하여 OneSeal™ (B) 을 팁 가드 (C) 에 삽입하십시오.

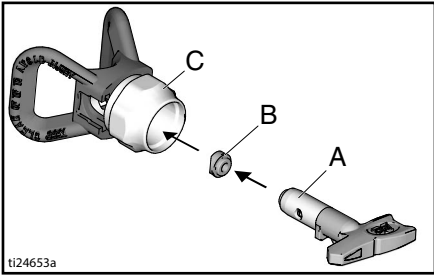

3. 스프레이 팁을 삽입합니다.

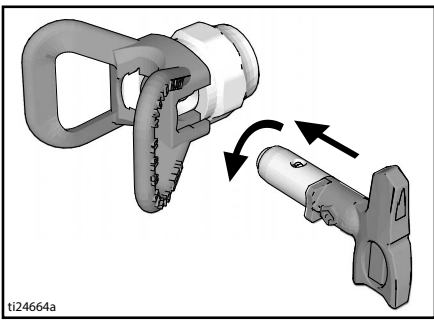

4. 어셈블리를 건에 끼웁니다. 조입니다.

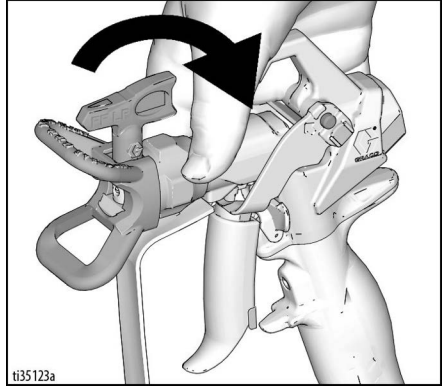

분무

RAC X™ FF LP Fine Finish 저압 가역 스프레이 팁을 사용할 경우 도장 압력이 낮을 수 있습니다. 낮은 압력에서 도장 시 과다 분무 및 스프레이 팁의 마모를 줄여 줍니다. 과다 분무를 최소화하려면 도장기 압력을 조절합니다.

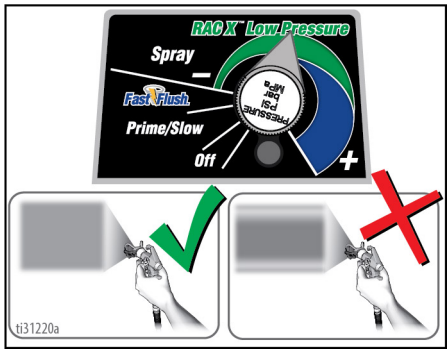

분무됨, 균일하게 분배된 팬 패턴

꼬리

1. 테스트 패턴을 스프레이합니다. 압력을 조정하여 과중한 가장자리를 제거합니다.

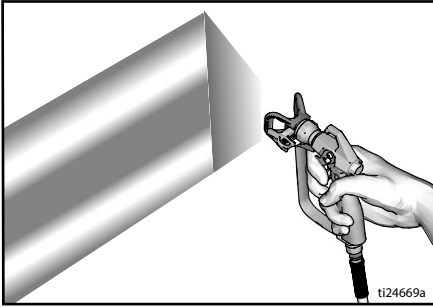

2. 압력을 조정해도 과중한 가장자리를 제거할 수 없으면 더 작은 팁 크기를 사용하십시오.
3. 건을 표면으로부터 10-12 인치 (25-30 cm) 에 직각으로 유지합니다. 50% 는 겹치게 하여 앞뒤로 스프레이합니다.

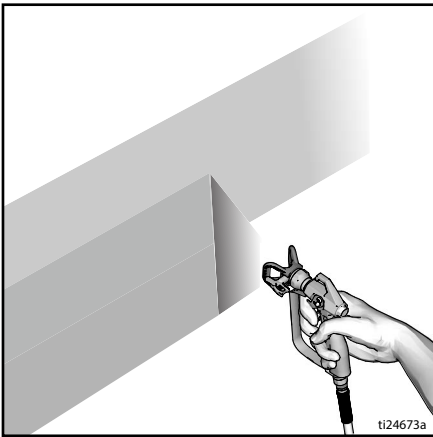

4. 이동 후에 건을 트리거합니다. 중지하기 전에 트리거를 풀니다. 자세한 스프레이 정보는 별도의 건 설명서를 참조하십시오.

스프레이 팁 막힘 제거



1. 트리거를 놓습니다. 방아쇠 안전장치를 잠그십시오. 스프레이 팁을 돌리십시오. 트리거 잠금장치를 푸십시오. 클로그 청소를 위해 폐기 영역에 건을 트리거합니다.



2. 방아쇠 안전장치를 잠그십시오. 스프레이 팁을 원래 위치로 되돌리십시오. 방아쇠 안전장치를 풀고 분무를 계속하십시오.

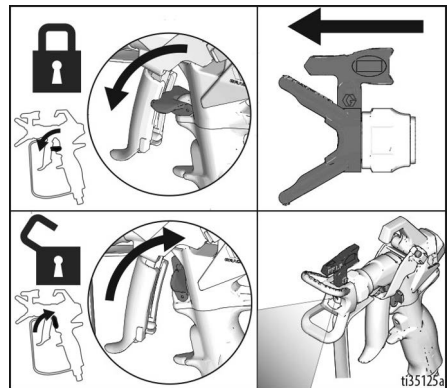

작동

청소

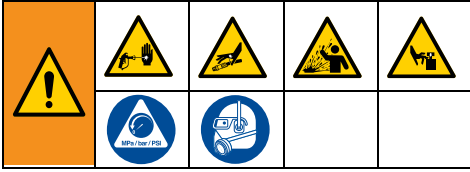

1. 감압 절차, 12 페이지를 수행합니다.
2. 팁 가드와 스프레이 팁을 제거합니다. 자세한 내용은 별도의 건 설명서를 참조하십시오.

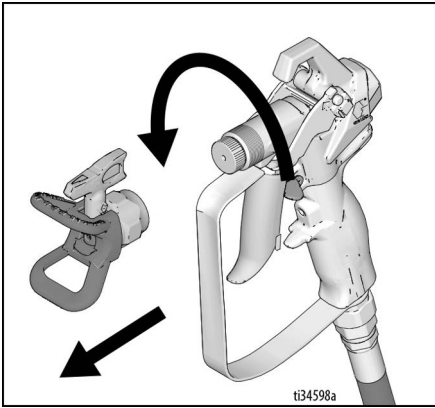

드레인 튜브 빠른 세척

3. 유체 흡입구 및 드레인 튜브를 페인트에서 꺼내고 외부의 과도한 페인트를 닦아냅니다.

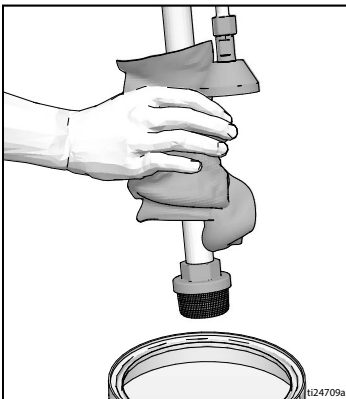

4. 유체 흡입구를 세척액에 놓습니다. 수성 페인트에는 물을 사용하고 유성 페인트에는 광유를 사용합니다. 폐기물 통에 드레인 튜브를 놓습니다.

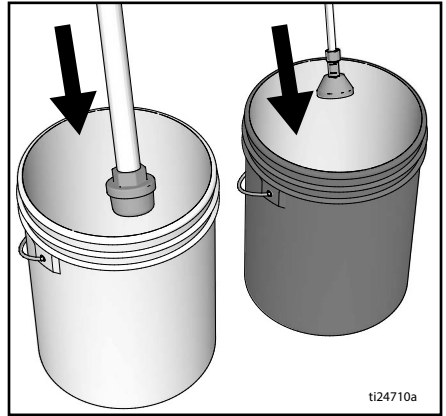

5. 드레인 튜브와 펌프를 세척하기 위해 프라임 밸브를 아래로 돌립니다.

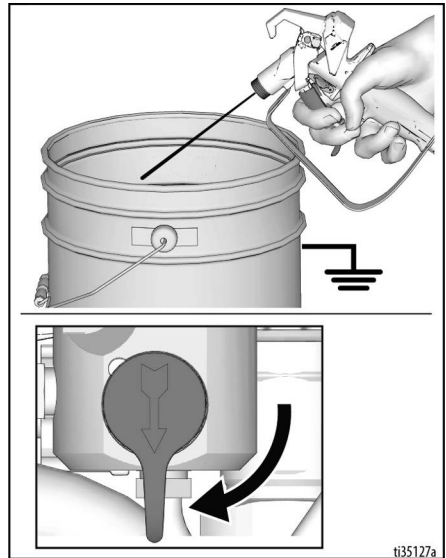

6. 펌프가 안정적으로 작동되고 세척액이 폐기물 통에 나타날 때까지 압력 제어 장치를 빠른 세척 작동으로 돌립니다.

호스 및 건 빠른 세척

7. 에어리스 호스 및 스프레이 건을 세척하려면 프라임 밸브를 가로 방향으로 돌리십시오.
8. 폐기물 통에 대고 건을 고정합니다. 트리거 잠금장치를 푸십시오. 펌프가 안정적으로 작동되고 세척액이 나타날 때까지 건을 트리거하고 압력 제어장치를 빠른 세척 작동으로 돌립니다.

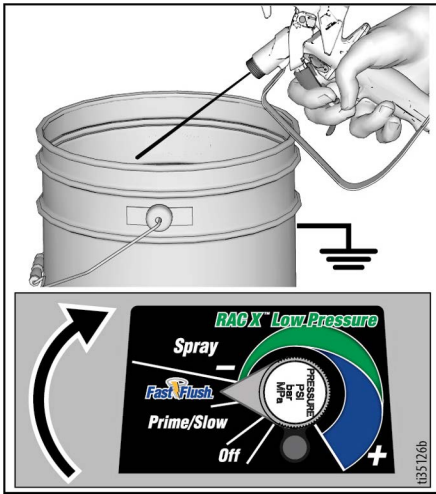

9. 건 트리거를 중지합니다.

10. 유체 흡입구를 세척액 위로 올립니다.

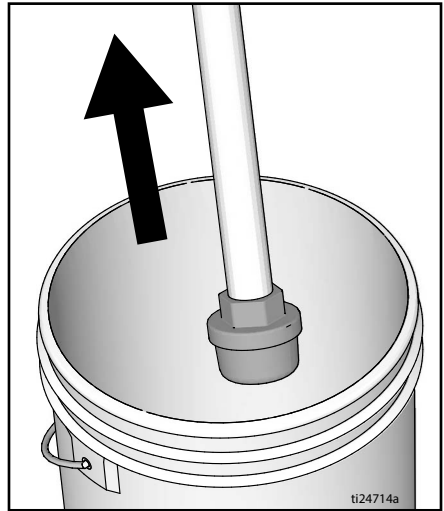

11. 프라임 밸브를 가로 방향으로 돌립니다. 건을 세척 통으로 트리거하여 호스에서 유체를 제거합니다.
12. 방아쇠 안전장치를 잠그십시오.

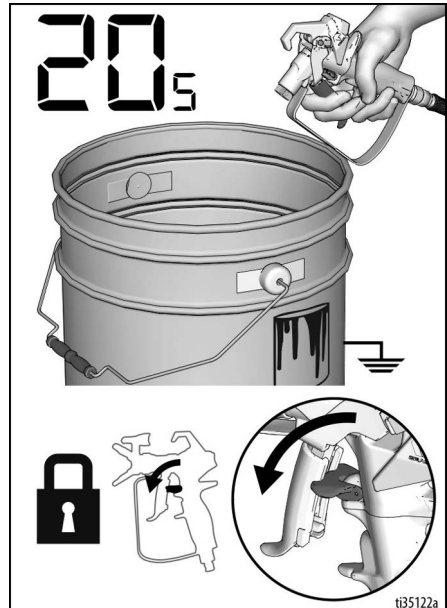

작동

13. 압력 제어를 OFF 로 돌리고 ON/OFF 스위치를 OFF 위치로 놓습니다. 도장기 전원을 차단하십시오.

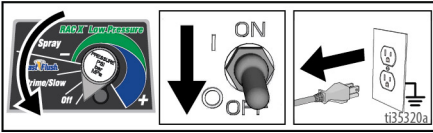

14. 건과 도장기에서 필터를 제거하십시오 (설치한 경우). 청소 및 검사하십시오. 필터를 설치하십시오. 개별 건 설명서를 참조하십시오.

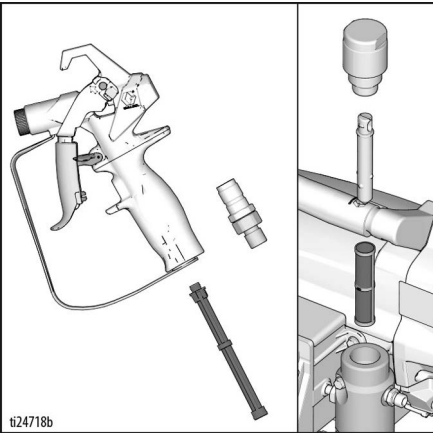

15. 물로 세척한 경우 광유 또는 Pump Armor 로 다시 세척하면 보호 코팅이 형성되어 결빙이나 부식을 방지할 수 있습니다.

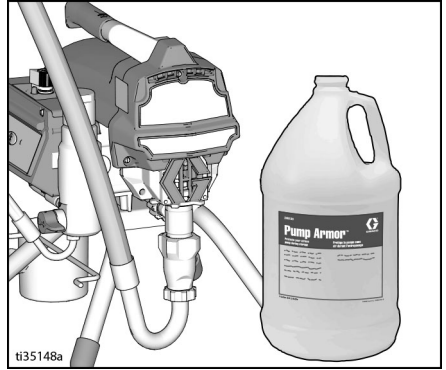

16. 물이나 광유성을 적신 헝겊으로 도장기, 호스 및 스프레이 건을 닦습니다.



디지털 디스플레이

대부분 모델에는 디지털 디스플레이가 장착되어 있습니다. 이 절에서는 이 기능을 사용하는 방법에 대해 설명합니다.



작동 주 메뉴

표시 버튼을 짧게 누르면 다음 디스플레이로 이동합니다. 표시 버튼을 5 초 동안 누르고 있으면 단위가 변경되거나 데이터가 재설정됩니다.

1. **감압 절차**, 12 페이지를 수행합니다.
2. 접지된 콘센트에 도장기를 연결하십시오. 켜기/끄기 스위치를 **ON** 위치로 돌립니다.

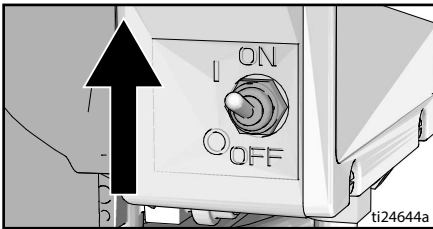
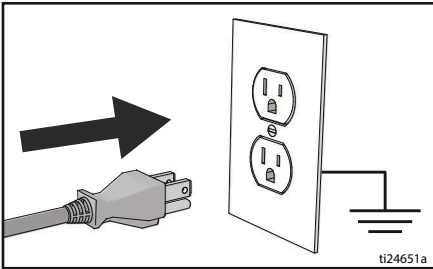

3. 압력 표시는 사라집니다. 대시가 나타나면 압력이 200 psi(14 bar, 1.4 MPa) 미만임을 나타냅니다.

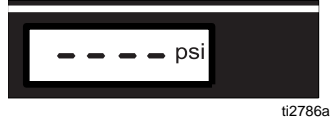

4. 표시 버튼을 짧게 눌러 Job Gallons(또는 리터 x 10)로 이동합니다.

참고: JOB 이 잠깐 표시되었다가 1000 psi(70 bar, 7 MPa) 초과에서 분무된 갤런 수가 표시됩니다.

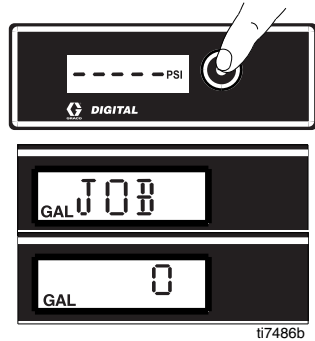

5. 표시 버튼을 누르고 있으면 0 으로 재설정되거나 이 버튼을 짧게 누르면 Lifetime Gallons(또는 리터 x 10)로 이동합니다.

참고: LIFE 가 잠깐 표시되었다가 1000 psi(70 bar, 7 MPa) 초과에서 분무된 갤런 수가 표시됩니다.

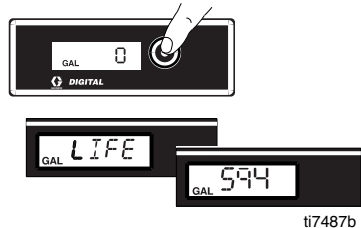

6. 압력 단위 (psi, bar, 또는 MPa) 를 변경하려면 원하는 단위가 나타날 때까지 표시 버튼을 8 초 동안 누르고 있습니다. bar 또는 MPa 를 선택하면 갤런이 리터 x 10 으로 바뀝니다.

작동

저장된 데이터 표시

1. 감압 절차, 12 페이지를 수행합니다.
2. 표시 버튼을 누르고 켜기/끄기 스위치를 ON 위치에 둡니다.

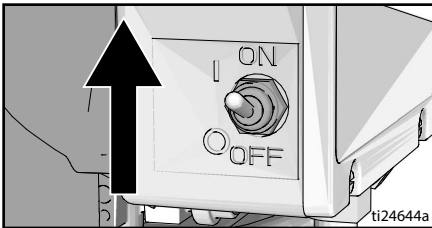

3. S/N 이 1 초 동안 표시된 후 일련 번호가 표시됩니다. 표시 버튼을 짧게 누르면 총 모터 작동 시간이 표시됩니다.



ti7489b

4. 표시 버튼을 짧게 누르면 마지막 오류 코드가 표시됩니다 (예 : E=07). 문제 해결 정보는 전기, 30 페이지를 참조하십시오.



ti7490b

5. 표시 버튼을 계속 누르고 있으면 오류 코드가 0 으로 지워집니다. 짧게 누르면 소프트웨어 REV 로 이동합니다.



ti7491b

6. 켜기/끄기 스위치를 끄기 위치로 돌려서 저장된 데이터가 나오게 됩니다.

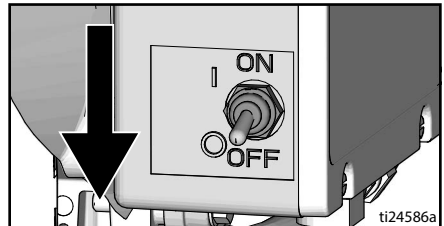

ti24586a

BlueLink™ 앱

(해당되는 경우)

InDoBluetooth® 를 통해 페인트 분무기에 연결하려면 Apple App Store, Google Play 또는 기타 사용 가능한 응용 프로그램 저장소에서 Graco BlueLink 앱을 다운로드하십시오.

BlueLink 앱은 도장기 정보, 설정, 통계에 액세스할 수 있게 해주며 Watchdog™, 향상된 유지보수 추적, 도장기 추적 및 작업 추적과 같은 유용한 기능에 액세스할 수 있도록 해줍니다. Graco BlueLink 앱이 있는 주소:

<https://www.graco.com/BlueLink>



자세한 지침에는 앱을 이용하여 액세스할 수 있습니다. 설명서는 다음 주소에서도 볼 수 있습니다.

<https://www.graco.com/BlueLinkSupport>



BlueLink 활성화 또는 비활성화



Graco BlueLink 시스템은 도장기 제어 보드와 휴대폰 사이의 통신에 블루투스를 이용합니다. 블루투스 전송기를 차단하여 BlueLink를 비활성화하려면 다음 단계를 따르십시오.

1. ON/OFF 스위치를 **OFF** 위치로 돌립니다. 압력 제어장치 노브를 **OFF** 위치로 시계반대방향으로 끝까지 돌리십시오.
2. 도장기를 전원 콘센트에서 뽑고 5분간 전원이 방출되도록 하십시오.
3. 제어 상자 커버를 제거하십시오.
4. 메인 제어 보드에서 리본 케이블을 분리하십시오. BlueLink를 활성화하려면 이 케이블을 다시 연결하십시오.



5. 제어함 커버를 다시 조립하십시오.

유지보수

유지보수

도장기가 적절하게 작동하도록 하기 위해서는 일상적인 유지보수가 중요합니다. 유지보수는 도장기를 계속 작동시키는 일상적인 조치를 실시하는 것을 포함하며 향후 문제를 방지합니다.



유지보수 실행 전 **감압 절차**, 12 페이지를 실행하십시오.

동작	간격
도장기 필터, 유체 흡입구 스트레이너 및 건 필터를 검사하고 청소합니다.	매일 또는 스프레이할 때마다
모터 차폐 환기구가 막혔는지 검사합니다.	매일 또는 스프레이할 때마다
TSL 보급 지점을 통해 TSL 을 추가하여 채웁니다.	매일 또는 스프레이할 때마다
도장기 스톨을 점검합니다. 도장기 건을 트리거하지 않은 상태에서 도장기 모터는 스톨되어야 하고 건을 다시 트리거할 때까지 재시작되지 않아야 합니다. 건을 트리거하지 않은 상태에서 도장기가 다시 구동될 경우 펌프의 내부 / 외부 누출 여부를 검사하고 프라임 밸브의 누출 여부를 점검하십시오.	3785 리터 (1000 갤런) 마다
스포트 패킹 조절 장시간 사용 후 펌프 패킹에서 누출이 시작되면 누출이 멈추거나 줄어들 때까지 패킹 너트를 조이십시오. 이렇게 하면 패킹을 교환할 때까지 약 100 갤런을 추가 스프레이할 수 있습니다. O- 링을 제거하지 않고 패킹 너트를 조일 수 있습니다.	사용에 따라 필요 시



유지보수는 Graco BlueLink 앱을 통해 계획되어지고 추적될 수 있습니다.

사용 기간 만료 후 재활용 및 처리

제품의 사용 기간이 만료되면 제품을 분해하여 재활용할 책임이 있습니다.

분해 및 재활용:

준비:

- 감압 절차, 12 페이지를 실시합니다.
- 해당 규정에 따라 유체를 배출하고 처리하십시오. 재료 제조업체의 안전 데이터 시트를 참조합니다.

- 모터, 회로 보드, 디스플레이 및 기타 전자 구성요소를 제거하십시오. 코인 - 셀 배터리를 제어 보드의 배터리 홀더에서 제거하십시오. 해당 규정에 따라 재활용하십시오.
- 전자 구성요소를 가정용 또는 상업용 폐기물과 함께 처리하지 마십시오.
- 남은 제품을 재활용 시설로 보내십시오.

문제 해결

기계적 / 유체 흐름



1. 점검하거나 수리하기 전에 **감압 절차**, 12 페이지를 실시하십시오.
2. 장치를 분해하기 전에 발생할 수 있는 모든 문제와 원인을 확인하십시오.

문제	점검 사항 점검 결과가 정상이면 다음 단계로 이동합니다.	필요한 조치 점검 결과가 정상이 아니면 이 부분을 참조하십시오.
제어 보드 상태 표시등이 깜박이거나 꺼진 다음 도장기에 전원이 공급됩니다.	결함 조건이 있습니다.	전기 , 30 페이지에서 결함 해결을 결정합니다.
펌프 출력이 낮습니다.	스프레이 팁이 마모되었습니다.	감압 절차 , 12 페이지를 실시한 후 팁을 교체합니다. 별도의 건 또는 팁 설명서를 참조합니다.
	스프레이 팁이 막혔습니다.	감압하십시오. 스프레이 팁을 점검하고 청소하십시오.
	페인트 공급.	펌프를 채우고 다시 프라이밍하십시오.
	흡입구 스트레이너가 막혔습니다.	제거해서 청소한 후 다시 설치하십시오.
	흡입구 밸브 볼과 피스톤 볼이 올바르게 장착되어 있지 않습니다.	흡입구 밸브를 제거해서 청소하십시오. 볼과 시트의 패임 여부를 확인하고, 필요한 경우 교체합니다. 펌프 설명서를 참조하십시오. 사용 전에 페인트를 여과하여, 펌프 막힘 현상을 일으킬 수 있는 입자를 제거하십시오.
	유체 필터 또는 팁 필터가 막혔거나 더럽습니다.	필터를 청소합니다.
	프라이밍 밸브에서 누출이 있습니다.	감압 절차 , 12 페이지를 실시한 후 프라이밍 밸브를 수리합니다.
	건 트리거를 놓을 때 펌프가 연속적으로 스트로크하지 않는지 확인하십시오. (프라이밍 밸브에 누출 없음.)	펌프를 정비하십시오. 펌프 설명서를 참조하십시오.
	스토트 패킹 너트 주변에 누출이 발생했습니다. 패킹이 마모되었거나 손상된 것일 수 있습니다.	패킹을 교체하십시오. 펌프 설명서를 참조하십시오. 또한 경화된 페인트 또는 패임이 있는지 피스톤 밸브 시트를 점검하고 필요한 경우 교체하십시오. 패킹 너트 / 습식 컵을 조이십시오.

문제	점검 사항 점검 결과가 정상이면 다음 단계로 이동합니다.	필요한 조치 점검 결과가 정상이 아니면 이 부분을 참조하십시오.
펌프 출력이 낮습니다.	펌프 로드가 손상되었습니다.	펌프를 수리하십시오. 펌프 설명서를 참조하십시오.
	스톨 압력 낮음.	압력 노브를 시계 방향으로 완전히 돌립니다. 완전히 시계 방향으로 돌아갈 수 있도록 압력 제어 노브가 제대로 설치되어 있어야 합니다. 문제가 계속되면 압력 변환기를 교체하십시오.
	피스톤 패키지가 마모 또는 손상되었습니다.	패키지를 교체하십시오. 펌프 설명서를 참조하십시오.
	펌프의 O-링이 마모 또는 손상되었습니다.	O-링을 교체합니다. 펌프 설명서를 참조하십시오.
	흡입구 밸브 볼이 재료로 뒤범벅되어 있습니다.	흡입구 밸브를 청소하십시오. 펌프 설명서를 참조하십시오.
	무거운 재료 때문에 호스에서 압력이 크게 떨어졌습니다.	호스의 전체 길이를 줄이십시오.
	연장 코드가 올바른 크기인지 확인하십시오.	연장 코드 , 11 페이지를 참조하십시오.
모터가 작동하지만 펌프가 스트로크하지 않습니다.	커넥팅 로드 어셈블리가 손상되었습니다. 펌프 설명서를 참조하십시오.	커넥팅 로드 어셈블리를 교체하십시오. 펌프 설명서를 참조하십시오.
	기어 또는 드라이브 하우징이 손상되었습니다.	드라이브 하우징 어셈블리와 기어가 손상되었는지 검사하고 필요하면 교체하십시오.
스로트 패키징 너트로 페인트가 과도하게 누출됨	스로트 패키징 너트가 느슨합니다.	스로트 패키징 너트 스페이서를 제거하십시오. 누출이 멈출 때까지 스토트 패키징 너트를 조이십시오.
	스로트 패키징이 마모 또는 파손되었습니다.	패키지를 교체하십시오. 펌프 설명서를 참조하십시오.
	변위 로드가 마모되었거나 손상되었습니다.	로드를 교체하십시오. 펌프 설명서를 참조하십시오.
유체가 건에서 분출되고 있습니다.	펌프 또는 호스에 공기가 있습니다.	모든 유체 연결부를 점검하고 조이십시오. 프라이밍 동안 가능한 천천히 펌프를 순환시키십시오.
	스프레이 팁이 부분적으로 막혔습니다.	팁을 깨끗이 하십시오. 스프레이 팁 막힘 제거 , 19 페이지를 참조하십시오.
	유체 공급이 적거나 없습니다.	유체 공급장치를 다시 채우십시오. 펌프를 프라이밍하십시오. 펌프 설명서를 참조하십시오. 펌프가 건조한 상태로 가동되지 않도록 유체 공급장치를 자주 점검하십시오.

문제	점검 사항 점검 결과가 정상이면 다음 단계로 이동합니다.	필요한 조치 점검 결과가 정상이 아니면 이 부분을 참조하십시오.
펌프를 프라임하기가 어려움	펌프 또는 호스에 공기가 있습니다.	모든 유체 연결부를 점검하고 조이십시오. 프라임 동안 가능한 천천히 펌프를 순환시키십시오.
	흡입구 밸브에서 누출이 있습니다.	흡입구 밸브를 청소하십시오. 불시트가 패이거나 마모되지 않았고 불이 제대로 끼워졌는지 확인하십시오. 밸브를 다시 조립하십시오.
	펌프 패키지가 마모되었습니다.	펌프 패키지를 교체하십시오. 펌프 설명서를 참조하십시오.
	페인트가 너무 진합니다.	공급업체 권장사항에 따라 페인트를 묽게 만드십시오.
도장기를 5-10 분 동안 작동했다가 멈춥니다.	펌프 패키징 너트가 너무 조여져 있습니다. 펌프 패키징 너트가 너무 조여 있을 때 펌프 로드의 패키징이 펌프 동작을 제한하고 모터를 과부하시킵니다.	펌프 패키징 너트가 느슨해졌습니다. 스로트 주변의 누출 여부를 점검하십시오. 필요한 경우, 펌프 패키징을 교체하십시오. 펌프 설명서를 참조하십시오.

문제 해결

전기

증상 : 도장기가 작동되지 않거나 작동을 중지하거나 종료되지 않습니다.



감압 절차, 12 페이지를 수행합니다.

1. 도장기를 올바른 전압의 접지된 콘센트에 꽂으십시오.
2. 켜기/끄기 스위치를 **끄기**로 돌리고 30 초간 기다렸다가 전원을 다시 **켜기**로 돌립니다. 이렇게 하면 도장기가 정상 실행 모드가 됩니다.
3. 압력 제어장치 노브를 시계 방향으로 1/2 바퀴 돌립니다.

4. 제어함 커버를 제거하여 제어 보드 상태 표시등을 확인합니다. 어떤 코드인지 (또는 전압 공급장치 옆 다른 코드) 판단하려면 제어 보드 상태 표시등을 참조하십시오. 켜기/끄기 스위치를 **끄기** 위치로 돌리고 제어 커버를 제거한 다음 전원을 다시 **켜기**로 돌립니다. 상태 표시등을 관찰하십시오. LED 깜박임의 총 수는 오류 코드와 같습니다 (예: 깜박임 두 번은 CODE 02).



문제 해결 도중에는 전기 부품이나 이동 부품에 접근하지 마십시오. 문제 해결을 위해 커버를 제거한 상태에서는 감전 위험을 방지하기 위해 전원 코드를 분리한 후 5 분 정도 기다려 잔류하는 전기가 방출되도록 해야 합니다.



오류 코드 메시지

코드	메시지	조치
02	고압 탐지 - 감압	막힘이 있는지 확인합니다. 최소 50ft/15m 길이의 Graco 스프레이 호스만 사용하십시오.
03	압력 변환기가 탐지되지 않음	변환기 연결을 점검하십시오.
05	모터가 회전하지 않음	기계 결합을 확인하고 모터 연결을 점검하십시오. 재료가 너무 진하거나 묽을 수 있습니다.
06	모터 과열	도장기를 끕니다 (OFF). 모터 연결을 점검합니다. 슈라우드 환기구가 막혔는지 점검합니다. 도장기를 냉각하는 데 최대 1 시간이 걸릴 수 있습니다.

문제	점검 사항	점검 방법
도장기가 전혀 작동되지 않습니다 그리고 제어 보드 상태 표시등이 켜지지 않습니다.	35 페이지의 흐름도를 참조하십시오.	
도장기가 종료되지 않습니다. 그리고 제어 보드 상태 표시등이 2 회 반복해서 깜박입니다.	제어 보드	제어 보드를 교체하십시오.

문제	점검 사항	점검 방법
<p>도장기가 전혀 작동되지 않습니다.</p> <p>그리고 제어 보드 상태 표시등이 2 회 반복해서 깜박입니다.</p>	<p>변환기 또는 변환기 연결을 점검하십시오.</p>	<p>시스템에 압력이 없는지 확인하십시오 (감압 절차, 12 페이지 참조). 유체 경로가 막혔는지 점검하십시오 (예: 필터 타협).</p> <p>금속 브레이드가 없는 에어리스 페인트 스프레이 호스를 사용하십시오. 작은 호스나 금속 브레이드 호스를 사용하면 고압 스파이크가 발생할 수 있습니다.</p> <p>켜기/끄기 스위치를 끄기 위치로 돌리고 도장기의 전원을 차단하십시오.</p> <p>변환기 및 제어 보드와의 연결을 점검하십시오.</p> <p>제어 보드 소켓에서 트랜듀서를 분리하십시오. 트랜듀서 및 제어 보드 접촉부가 깨끗하고 고정되었는지 확인하십시오.</p> <p>변환기를 제어 보드 소켓에 다시 연결하십시오. 전원을 연결하고 켜기/끄기 스위치를 켜기 위치로 돌리고 제어장치 노브를 시계 방향으로 1/2 바퀴 돌리십시오. 도장기가 적절하게 작동되지 않으면 켜기/끄기 스위치를 끄기 위치로 돌리고 다음 단계로 이동하십시오.</p> <p>새 변환기를 설치하십시오. 전원을 연결하고 켜기/끄기 스위치를 켜기 위치로 돌리고 제어장치 노브를 시계 방향으로 1/2 바퀴 돌리십시오. 도장기가 적절하게 작동되지 않으면 제어 보드를 교체하십시오.</p>

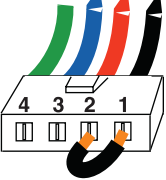
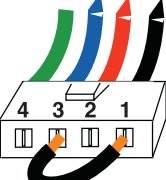
문제	점검 사항	점검 방법
<p>도장기가 전혀 작동되지 않습니다</p> <p>그리고 제어 보드 상태 표시등이 반복해서 3 회 깜박입니다.</p>	<p>변환기 또는 변환기 연결을 점검하십시오. (제어 보드가 압력 신호를 감지하지 못하고 있음).</p>	<p>켜기 / 끄기 스위치를 끄기 위치로 돌리고 도장기의 전원을 차단하십시오.</p> <p>변환기 및 제어 보드와의 연결을 점검하십시오.</p> <p>제어 보드 소켓에서 트랜듀서를 분리하십시오. 트랜듀서 및 제어 보드 접촉부가 깨끗하고 고정되었는지 확인하십시오.</p> <p>변환기를 제어 보드 소켓에 다시 연결하십시오. 전원을 연결하고 켜기 / 끄기 스위치를 켜기 위치로 돌리고 제어장치 노브를 시계 방향으로 1/2 바퀴 돌리십시오. 도장기가 작동되지 않으면 켜기 / 끄기 스위치를 끄기 위치로 돌리고 다음 단계로 이동하십시오.</p> <p>확인된 작동 변환기를 제어 보드 소켓에 연결하십시오.</p> <p>켜기 / 끄기 스위치를 켜기 위치로 돌리고 제어장치 노브를 시계 방향으로 1/2 바퀴 돌리십시오. 도장기가 작동될 경우 새 변환기를 설치하십시오. 도장기가 작동되지 않으면 제어 보드를 교체하십시오.</p> <p>변환기 저항을 저항계로 점검하십시오 (빨간색 선과 검정색 선 간 9k 오옴 미만, 녹색 선과 노란색 선 간 3-6k 오옴 미만).</p>
<p>도장기가 전혀 작동되지 않습니다</p> <p>그리고 제어 보드 상태 표시등이 반복해서 5 회 깜박입니다.</p>	<p>제어장치에서 모터 작동을 명령하지만 모터 샤프트가 회전하지 않습니다. 로터가 잠긴 상태이거나, 모터와 제어장치 사이에 열린 연결이 있거나, 모터 또는 제어 보드에 문제가 있거나, 모터의 압력 요구량이 지나칠 수 있습니다.</p>	<ol style="list-style-type: none"> 1. 펌프를 제거하고 도장기를 작동해 보십시오. 모터가 작동되면 잠기거나 동결된 펌프 또는 동력 전달장치를 점검하십시오. 도장기가 작동되지 않으면 2 단계로 계속하십시오. 2. 켜기 / 끄기 스위치를 끄기 위치로 돌리고 도장기의 전원을 차단하십시오. 3. 모터 커넥터를 제어 보드 소켓에서 분리하십시오. 모터 커넥터 및 제어 보드 접촉부가 깨끗하고 고정되었는지 점검하십시오. 접촉부가 깨끗하고 고정되었으면 4 단계로 계속하십시오. 4. 도장기를 OFF 로 설정하고 모터 팬을 1/2 바퀴 돌리십시오. 도장기를 다시 시작하십시오. 도장기가 작동되는 경우 제어 보드를 교체하십시오. 도장기가 작동되지 않으면 5 단계로 계속하십시오.

문제	점검 사항	점검 방법
		<p>5. 회전 테스트 실시: 대형 4핀 모터 필드 커넥터에서 테스트하십시오. 도장기에서 유체 펌프를 분리하십시오. 핀 1과 2에 점퍼를 걸쳐 모터를 테스트하십시오. 모터 팬을 초당 약 2회전 속도로 회전시키십시오. 팬에서 동작 마힘 저항이 느껴져야 합니다. 저항이 느껴지지 않으면 모터를 교체해야 합니다. 핀 1과 3, 핀 2와 3에 대해 반복하십시오. 이 테스트에서 핀 4(녹색 전선)는 사용되지 않습니다. 모든 회전 테스트가 정상이면 6 단계로 계속하십시오.</p> <p>GRN BLU R BLK</p> <p>1 단계:</p>  <p>GRN BLU R BLK</p> <p>2 단계:</p>  <p>GRN BLU R BLK</p> <p>3 단계:</p> 
		<p>6. 필드 단기 테스트 실시: 대형 4핀 모터 필드 커넥터에서 테스트하십시오. 핀 4, 접지 선 및 나머지 3개 핀에서 연속성이 없어야 합니다. 모터 필드 커넥터 테스트가 실패할 경우 모터를 교체하십시오.</p> <p>7. 모터 커넥터를 제어 보드 소켓에 다시 연결하십시오. 전원을 연결하고 켜기/끄기 스위치를 켜기 위치로 돌리고 제어장치 노브를 시계 방향으로 1/2 바퀴 돌리십시오. 모터가 작동하지 않으면 제어 보드를 교체하십시오.</p>

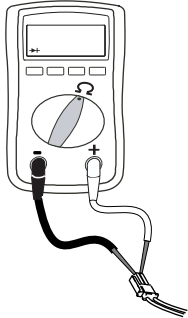
문제	점검 사항	점검 방법
<p>도장기가 전혀 작동되지 않습니다.</p> <p>그리고 제어 보드 상태 표시등이 반복해서 6 회 깜박입니다.</p>	<p>모터가 뜨겁거나 모터 열 장치가 고장났습니다.</p>	<p>도장기를 식히십시오. 도장기가 식은 후 작동할 경우 과열의 원인을 해결하십시오. 적절하게 환기되는 시원한 곳에 도장기를 보관하십시오. 모터 공기 흡입구가 막히지 않도록 해야 합니다. 도장기가 여전히 작동하지 않으면 모터를 교체하십시오.</p> <p>참고: 테스트를 위해 모터를 식혀야 합니다.</p> <ol style="list-style-type: none"> 제어 보드의 열 장치 커넥터 (노란색 선)를 점검하십시오. 제어 보드 소켓에서 열 장치 커넥터를 분리하십시오. 접촉부가 깨끗하고 고정되었는지 확인하십시오. 열 장치의 저항을 측정하십시오. 판독값이 올바르지 않으면 모터를 교체하십시오.
		<p>모터 열 스위치 점검: 열 선을 분리하십시오. 계측기를 오옴으로 설정하십시오. 계측기가 100k 오옴을 나타내야 합니다.</p>  <ol style="list-style-type: none"> 열 장치 커넥터를 제어 보드 소켓에 다시 연결하십시오. 전원을 연결하고 도장기를 켜기로 돌리고 제어장치 노브를 시계 방향으로 1/2 바퀴 돌리십시오. 도장기가 작동되지 않으면 제어 보드를 교체하십시오.
<p>기본적인 전기 문제</p>	<p>모터 리드가 확실하게 고정되고 올바르게 결합되어 있습니다.</p> <p>모터 전기자 정류자에 탄 자국과 흠이 있고 매우 거칩니다.</p>	<p>느슨한 단자를 교체하고 리드에 크립핑합니다. 단자가 확실히 연결되었는지 확인하십시오.</p> <p>회로 보드 단자를 청소하십시오. 리드를 단단히 다시 연결하십시오.</p> <p>모터를 제거하십시오. 가능한 경우 모터 구입처에서 정류기의 외장을 교체합니다.</p>

전기 접 ...

도장기가 작동하지 않습니다.

(다음 페이지에서 단계 참조)

제어 박스 커버를 제거하십시오. 도장기를 켜십시오. 제어 보드의 제어 보드 상태 표시등을 관찰하십시오 (28 페이지 참조).	
조명 없음	
1 회 켜짐	정상 작동
지속적으로 켜짐	제어 보드 모터 작동을 명령함
점멸	추가적인 문제 해결 방법에 대해서는 코드 선택을 참조하십시오.

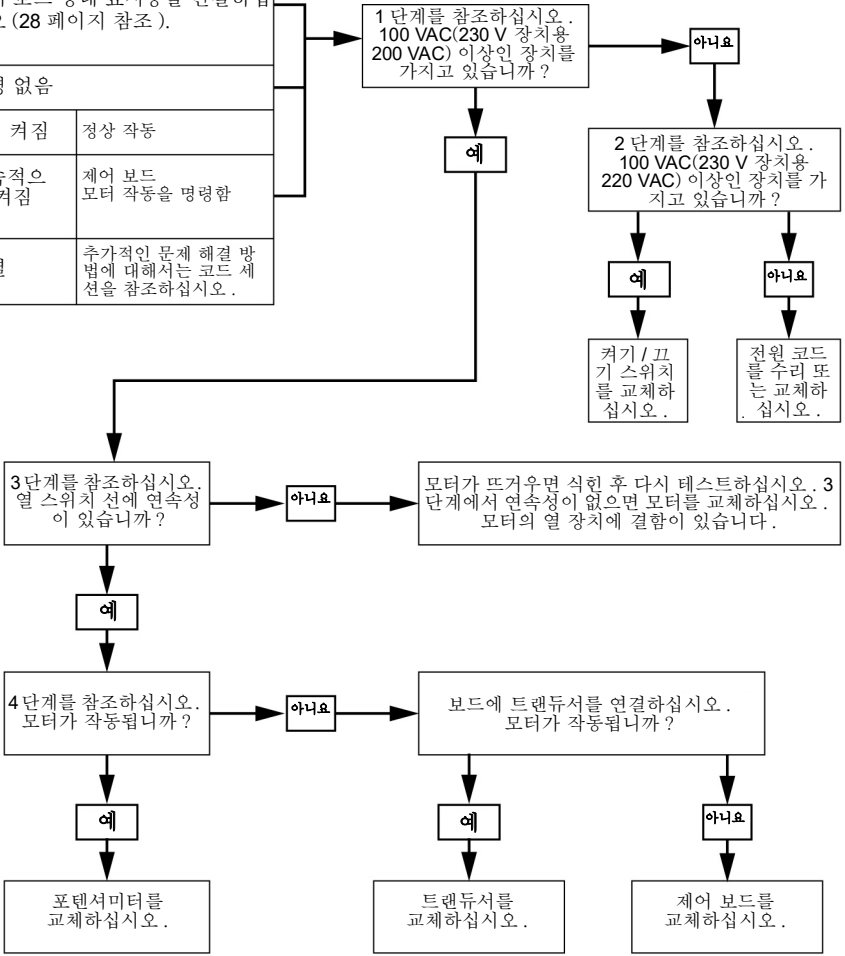

ti24726a

1 단계 :

전원 코드를 꽂고 스위치를 켜십시오.
프로브를 제어 보드에 연결하십시오.
유량계를 AC 볼트로 설정하십시오.

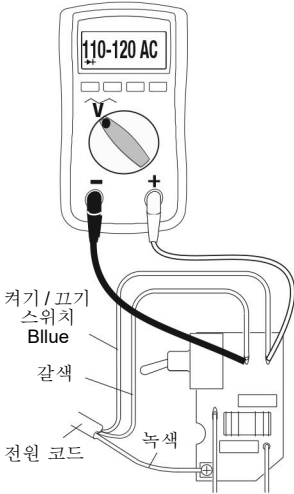

2 단계 :

전원 코드를 꽂고 스위치를 켜십시오.
프로브를 제어 보드에 연결하십시오.
유량계를 AC 볼트로 설정하십시오.

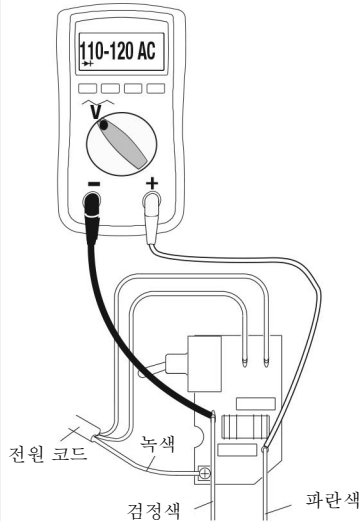

3 단계 :

모터 열 스위치를 확인하십시오. 노란 선을 분리하십시오. 유량계가 100k 옴을 나타내야 합니다. 참고 : 판독 중 모터를 식혀야 합니다.

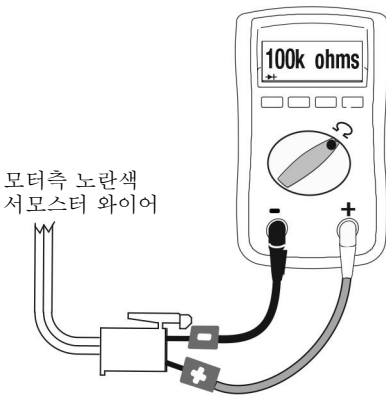

4 단계 :

포텐서미터를 분리하십시오. 전원 코드를 꽂고 스위치를 켜십시오.

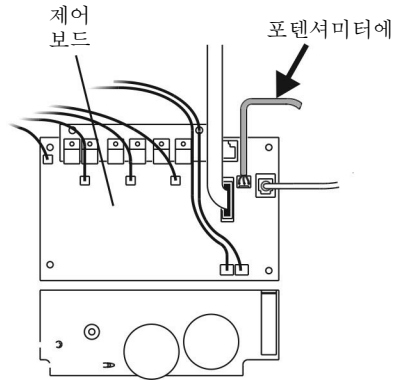

ti24084a

전기 접 ...

도장기가 종료되지 않습니다.

1. 감압 절차, 12 페이지를 수행합니다. 프 라임 밸브를 열림 (아래) 으로 두고 커 기 / 끄기 스위치를 끄기로 돌립니다.
2. 사용 가능한 경우 제어 보드 상태 표시등 을 볼 수 있도록 제어함 커버를 제거하십 시오.

문제 해결 절차

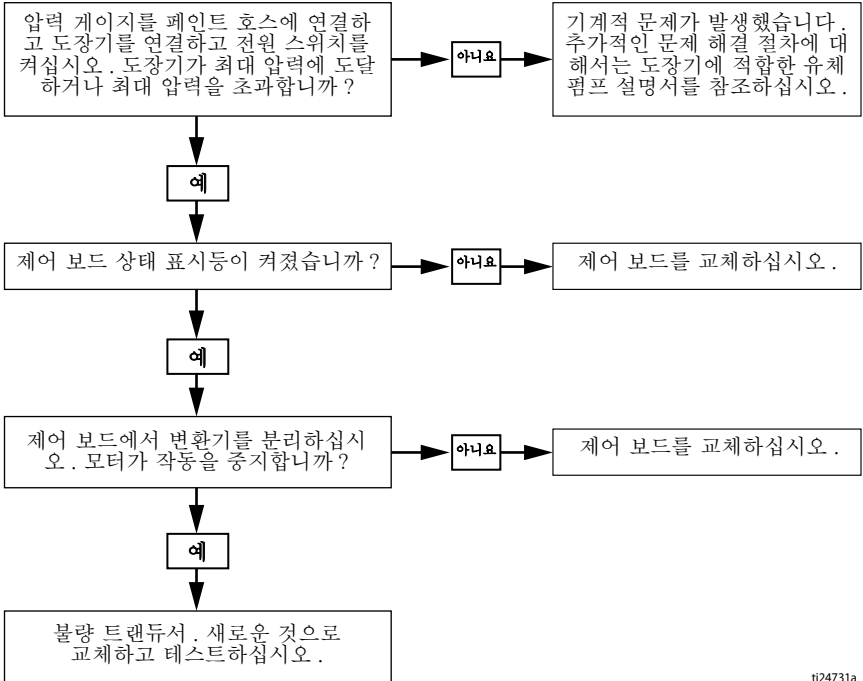

ti24731a

490/495/395EU 스탠드 도장기

490/495/395EU 스탠드 도장기 부품 목록

참조 부품	설명	수량	참조 부품	설명	수량
1	107434 베어링, 스퍼스트	1	55	246381 호스, 드레인, 스탠드, 39, 62 포함	1
8	116073 와셔, 스퍼스트	1	57	276897 스트레이너, 7/8-14 unf	1
9	116074 와셔, 스퍼스트	1	59	19Y413 키트, 프레임, 스탠드 장착, 67 포함	1
10	116079 베어링, 스퍼스트	2	60	246386 키트, 석션 호스, 14, 57, 62 포함	1
12	117501 나사, 일치, 육각 와셔 헤드	9	61	48 페이지를 참조하십시오	1
14	117559 O-링	2	62	276888 클립, 드레인 라인	1
22	17C541 커버, 정면, 도장됨	1	63▲	48 페이지를 참조하십시오	1
23	287900 실드, 모터, 도장됨 12 포함	1	64▲	16G596 라벨, 경고 (유류)	1
25	180131 베어링, 스퍼스트	1	65▲	48 페이지를 참조하십시오	1
28	라벨, 식별, 투명	2	66	116139 그립, 핸들	1
33	238049 유체, TSL(표시 안 됨)	1	67	15G857 캡, 다리	4
34▲	48 페이지를 참조하십시오	1	68	15G838 컵, 흡입 / 드레인	1
39	241920 디플렉터, 나사산형	1	69	287072 핸들, 도장기, 47, 66 포함	1
40	249194 기어, 리듀서	1	70	17C483 커버, 펌프 로드	1
41	17C487 펌프, 변위, PC	1	91	115099 와셔, 호스	1
	17C488 북미 아시아 / ANZ / 일본 / 대만 / 한국		95	15Y118 라벨, 미국에서 제조	1
	17C489 유럽		125	287898 키트, 팬 126 포함	1
42	24W817 하우징, 드라이브, PC 10, 47 포함	1	126	115477 나사, 기계, 톱스	1
43	24W640 로드, 커넥팅, PC	1	132	16H137 O-링, FX-90	1
44	24X020 키트, 수리, 크랭크샤프트, 25 포함	1	139	127914 나사, 기계, 슬롯, 육각	3
45	24W830 키트, 호스, cpId, PC, 132 포함	1	149	라벨, 홈 센터	1
46	48 페이지를 참조하십시오	1		17P924 490, 495	
47	117493 나사, 일치, 육각 와셔 헤드	13		17P925 395EU	
52	48 페이지를 참조하십시오	1	190	17C231 피팅, 펌프, 1/4 npt	1
53	48 페이지를 참조하십시오	1		206994 유체, TSL, 8oz(표시 안 됨)	1
54	287805 모터, 1, 8, 9, 10, 125, 126 포함	1		▲ 교체 안전 라벨, 태그, 카드는 무료로 제공됩니다.	

490/495/595 Lo-Boy 도장기

490/495/595 Lo-Boy 도장기

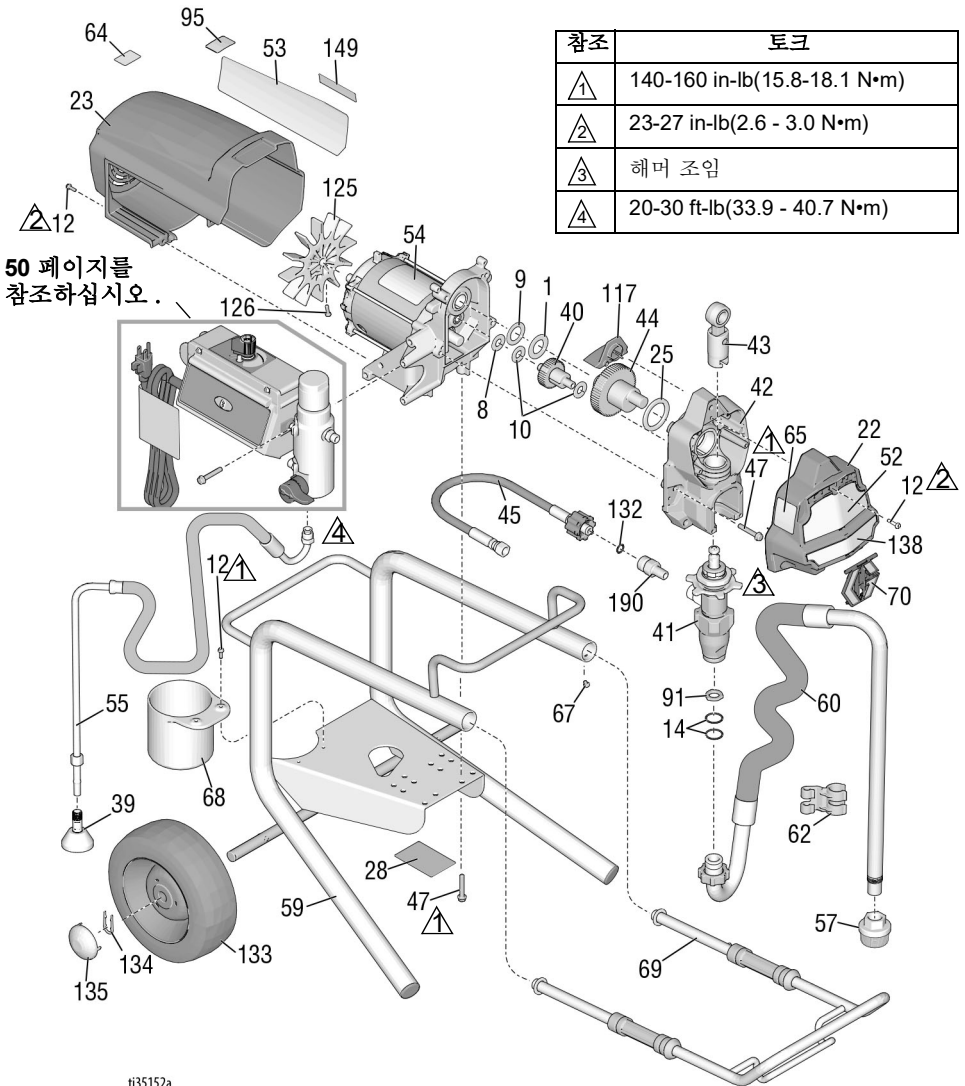

ti35152a

490/495/595 Lo-Boy 도장기 부품 목록

참조 부품	설명	수량	참조 부품	설명	수량	
1	107434	베어링, 스러스트	1	287807	모델 595	
8	116073	와셔, 스러스트	1	55	246381	호스, 드레인, 스탠드, 39, 62 포함
9	116074	와셔, 스러스트	1	57	276897	스트레이너, 7/8-14 unf
10	116079	베어링, 스러스트	2	59	246250	프레임, 카드, lo
12	117501	나사, 일치, 육각 와셔 헤드	10	60	246386	키트, 석션 호스, 14, 57, 62 포함
14	117559	O-링	2	61	48 페이지를 참조하십시오	건, 스프레이 (표시 안 됨)
22	17C541	커버, 정면, 도장됨	1	62	276888	클립, 드레인 라인
23	287900	실드, 모터, 도장됨 12 포함	1	63▲	48 페이지를 참조하십시오	라벨, 경고
25	180131	베어링, 스러스트	1	64▲	16G596	라벨, 경고 (유럽)
28		라벨, 식별, 투명	2	65▲	48 페이지를 참조하십시오	라벨, 경고
34▲	48 페이지를 참조하십시오	카드, 의료 경고 (표시 안 됨)	1	67	109032	나사, 기계 헤드, 팬 헤드
39	241920	디플렉터, 나사산형	1	68	15B870	컵, 흡입 / 드레인
40	249194	기어, 리듀서	1	69	287488	핸들, 어셈블리, lo 카드
41		펌프, 변위, PC	1	70	17C483	커버, 펌프, 로드
	17C487	복미		91	115099	와셔, 호스
	17C488	아시아 /ANZ/ 일본 / 대만 / 한국		95	15Y118	라벨, 미국에서 제조
42	24W817	하우징, 드라이브, PC 10, 47 포함	1	117	15G447	플러그, 쉘드, 도장됨
43	24W640	로드, 커넥팅, PC	1	125	287898	키트, 팬 126 포함
44		키트, 수리, 크랭크샤프트, 25 포함	1	126	115477	나사, 기계 헤드, 톱스
	24X020	모델 490/495		132	16H137	O-링, FX-90
	24X021	모델 595		133	195766	휠, 반공압
45	24W830	키트, 호스, cpld, PC, 132 포함	1	134	15B999	클립, 고정
46	48 페이지를 참조하십시오	호스, cpld, 1/4 in. x 50 ft (표시 안 됨)	1	135	104811	캡, 허브
47	117493	나사, 일치, 육각 와셔 헤드	12	149	17P924	라벨, 홈 센터
52▲	48 페이지를 참조하십시오	라벨, 전면, 상부 / 하부	1	190	17C231	피팅, 펌프, 1/4 npt
53▲	48 페이지를 참조하십시오	라벨, 측면	1	206994	유체, TSL, 8oz (표시 안 됨)	1
54		모터, 1, 8, 9, 10, 125, 126 포함	1	▲ 교체 안전 라벨, 태그, 카드는 무료로 제공됩니다.		
	287805	모델 490/495				

650 Lo-Boy 도장기 부품 목록

참조 부품	설명	수량	참조 부품	설명	수량
1	107434 베어링, 스러스트	1	55	248217 호스, 드레인, 스탠드, 39 포함	1
8	116073 와셔, 스러스트	1	57	112604 스트레이너	1
9	116074 와셔, 스러스트	1	59	24Y424 프레임, 카트, lo	1
10	116079 베어링, 스러스트	2	60	248216 키트, 호스 흡입	1
11	116038 와셔, 웨이브 스프링	2	61	48 페이지를 참조하십시오	1
12	117501 나사, 일치, 육각 와셔 헤드	8	62	15D000 클립, 드레인 라인	1
13	156306 와셔, 플랫	2	63▲	48 페이지를 참조하십시오	1
19	15C871 캡, 다리	2	64▲	16G596 라벨, 경고 (유럽)	1
22	17C541 나사, 정면, 도장됨	1	65▲	48 페이지를 참조하십시오	1
23	287900 실드, 모터, 도장됨 12 포함	1	67	109032 나사, 기계	4
25	180131 베어링, 스러스트	1	68	276975 컵, 드레인	1
34▲	48 페이지를 참조하십시오	1	69	24A249 핸들, 어셈블리, lo 카트	1
39	241920 디플렉터, 나사산형	1	70	17C483 커버, 펌프, 로드	1
40	249194 기어, 리듀서	1	78	15F952 브래킷, 드레인 컵	1
41	19Y298 펌프, 하부, PC	1	91	115099 와셔, 호스	1
42	24W817 하우징, 드라이브, PC 10, 47 포함	1	95	15Y118 라벨, 미국에서 제조	1
43	24W640 로드, 커넥팅, PC	1	117	15G447 플러그, 실드, 도장됨	1
44	300001 키트, 석션 호스, 1, 9, 25 포함	1	125	287898 키트, 팬 126 포함	1
45	24W830 호스, 결합형, 1/4 인치, 132 포함	1	126	115477 나사, 기계, 특수	1
47	117493 나사, 일치, 육각 와셔 헤드	12	132	16H137 O- 링, FX-90	1
52▲	48 페이지를 참조하십시오	1	133	119420 휠, 반공압	2
53▲	48 페이지를 참조하십시오	1	134	15E891 클립, 고정	2
54	287807 모터, 1, 8, 9, 10, 125, 126 포함	1	139	127914 나사, 기계, 슬롯, 육각	3
			160	17P924 라벨, 홈 센터	1
			206994	유체, TSL, 8oz (표시 안 됨)	1

▲ 교체 안전 라벨, 태그, 카드는 무료로 제공됩니다.

490/495/595/395EU Hi-Boy 도장기 부품 목록

참조	부품	설명	수량	참조	부품	설명	수량
1	107434	베어링, 스퍼스트	1	60	17C992	키트, 스팀거 튜브, 14, 57, 84, 91, 96 포함	1
8	116073	와셔, 스퍼스트	1	61	48 페이지 를 참조하 십시오	건, 스프레이 (표시 안 됨)	1
9	116074	와셔, 스퍼스트	1	62	276888	클립, 드레인 라인	1
10	116079	베어링, 스퍼스트	2	63▲	48 페이지 를 참조하 십시오	라벨, 경고	1
12	117501	나사, 일치, 육각 와셔 헤드	8	64▲	16G596	라벨, 경고 (유럽)	1
14	103413	패킹, O-링	1	65▲	48 페이지 를 참조하 십시오	라벨, 경고	1
22	17C541	커버, 정면, 도장됨	1	67	109032	나사, 기계, 팬 헤드	4
23	287900	실드, 모터, 도장됨 12 포함	1	69	287489	핸들, 어셈블리, hi 카드	1
25	180131	베어링, 스퍼스트	1	70	17C483	커버, 펌프 로드	1
28		라벨, 식별, 투명	1	84	15B652	와셔, 흡입	1
33	238049	유체, TSL (표시 안 됨)	1	91	115099	와셔, 호스	1
34▲	48 페이지 를 참조하 십시오	카드, 의료 경고 (표시 안 됨)	1	95	15Y118	라벨, 미국에서 제조	1
39	241920	디플렉터, 나사산형	1	96	15E813	너트, 잭	1
40	249194	기어, 리뉴서	1	107	111040	너트, 잠금, 인서트, nylock, 5/16	2
41		펌프, 변위, PC	1	114	15D281	행거, 스탠드 (선택 모델에서)	1
	17C487	복미		115	15C982	캡, 카드 (선택 모델에서)	2
	17C488	아시아 /ANZ/ 일본 / 대만 / 한국		116	114531	나사, 기계, 6 각 (선택 모델에서)	4
42	17C489	유럽		117	15G447	플러그, 실드, 도장	1
	24W817	하우징, 드라이브, PC 10, 47 포함	1	122	118852	나사, 스프레드, 성형 (선택 모델에서, 표시되지 않음)	3
43	24W640	로드, 커넥팅, PC	1	123	287253	키트, 공구함 122 포함 (선택 모델에서, 표시되지 않음)	1
44		키트, 수리, 크랭크샤프트, 25 포함	1	125	287898	키트, 팬 126 포함	1
	24X020	모델 395EU/490/495		126	115477	나사, 기계, 톱스	1
	24X021	모델 595		132	16H137	O-링, FX-90	1
45	24W830	키트, 호스, cpld, PC, 132 포함	1	133	106062	휠, 반공압	1
46	48 페이지 를 참조하 십시오	호스, cpld, 1/4 in. x 50 ft (표시 안 됨)	1	134	15B999	클립, 고정	2
47	117493	나사, 일치, 육각 와셔 헤드	12	135	104811	캡, 허브	2
52▲	48 페이지 를 참조하 십시오	라벨, 전면, 상부 / 하부	1	136	17C990	행거, 페일, 나사산형	1
53▲	48 페이지 를 참조하 십시오	라벨, 측면	1	139	127914	나사, 기계, 슬롯, 육각	3
54		모터, 1, 8, 9, 10, 125, 126 포함	1	149	17P924 17P925	라벨, 흡 센터 490/495/595 395EU	1
	287805	490/495/395EU		206994	유체, TSL, 8 oz (표시 안 됨)		1
	287807	595		▲ 교체 안전 라벨, 태그, 카드는 무료로 제 공됩니다.			
55	287952	호스, 드레인, 39 포함	1				
57	276897	스트레이너, 7/8-14 unf	1				
59	17C485	프레임, 카드, hi	1				

650 Hi-Boy 도장기

650 Hi-Boy 도장기

참조	토크
①	140-160 in-lb(15.8-18.1 N·m)
②	30-35 in-lb(3.4 - 4.0 N·m)
③	23-27 in-lb(2.6 - 3.0 N·m)
④	해머 조임
⑤	25-30 ft-lb(33.9 - 40.7 N·m)

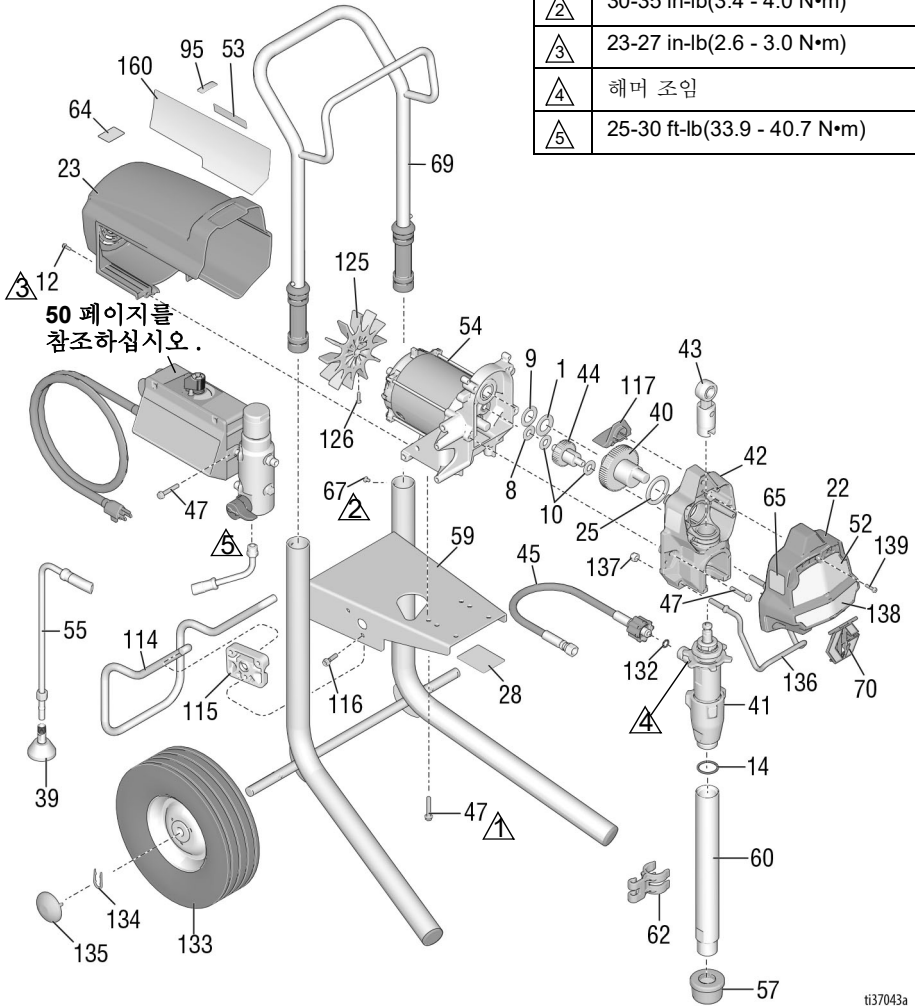

t137043a

650 Hi-Boy 도장기 부품 목록

참조	부품	설명	수량	참조	부품	설명	수량
1	107434	베어링, 스퍼스트	1	59	17C485	프레임, 카트, hi	1
8	116073	와셔, 스퍼스트	1	60	19Y309	키트, 스팀터 튜브, 14 포함	1
9	116074	와셔, 스퍼스트	1	61	48 페이지 를 참조하 십시오	건, 스프레이 (표시 안 됨)	1
10	116079	베어링, 스퍼스트	2	62	15D000	클립, 드레인 라인	1
12	117501	나사, 일치, 육각 와셔 헤드	8	63▲	48 페이지 를 참조하 십시오	라벨, 경고	1
14	118494	패킹, O-링	1	64▲	16G596	라벨, 경고 (유럽)	1
22	17C541	커버, 정면, 도장됨	1	65▲	48 페이지 를 참조하 십시오	라벨, 경고	1
23	287900	실드, 모터, 도장됨 12 포함	1	67	109032	SCREW, 팬 헤드	4
25	180131	베어링, 스퍼스트	1	69	287489	핸들, 어셈블리, hi 카트	1
28		라벨, 식별, 투명	2	70	17C483	커버, 펌프 로드	1
33	238049	유체, TSL(표시 안 됨)	1	95	15Y118	라벨, 미국에서 제조	1
34▲	48 페이지 를 참조하 십시오	카드, 의료 경고 (표시 안 됨)	1	114	15D281	행거, 스탠드	1
39	241920	디플렉터, 나사산형	1	115	15C982	캠, 카트	2
40	249194	기어, 리듀서	1	116	114531	나사, 기계, 육각	4
41	19Y298	펌프, 하부, PC	1	117	15G447	플러그, 실드, 도장	1
42	24W817	하우징, 드라이브, PC 10, 47 포함	1	125	287898	키트, 팬 126 포함	1
43	24W640	로드, 커넥팅, PC	1	126	115477	나사, 기계, 톱스	1
44	300001	키트, 석션 호스, 1, 9, 25 포함	1	132	16H137	O-링, FX-90	1
45	24W830	키트, 호스, cpld, PC, 132 포함	1	133	106062	휠, 반공압	2
46	48 페이지 를 참조하 십시오	호스, cpld, 1/4 in. x 50 ft(표시 안 됨)	1	134	15B999	클립, 고정	2
47	117493	나사, 일치, 육각 와셔 헤 드	12	135	104811	캠, 허브	2
52▲	48 페이지 를 참조하 십시오	라벨, 전면, 상부 / 하부	1	136	17C990	행거, 페일, 나사산형	1
53▲	48 페이지 를 참조하 십시오	라벨, 측면	1	137	111040	너트, 잠금, 인서트, nylock, 5/16	2
54	287807	모터, 7, 8, 9, 10, 125, 126 포함	1	139	127914	나사, 기계, 슬롯, 육각	3
55	287952	호스, 드레인, 39 포함	1	160	17P924	라벨, 홈 센터	1
57	189920	스트레이너	1	206994	유체, TSL, 8oz(표시 안 됨)		1

▲ 교체 안전 라벨, 태그, 카드는 무료로 제공됩니다.

부속품 및 라벨

부속품 및 라벨

도장기 모델	참조 34 카드 , 의료 경고	참조 46 호스, 1/4 인치 x 50 ft	참조 52 라벨, 전면상부/ 하부	참조 53 라벨, 측면	참조 61 건분무	참조 63 라벨, 경고	참조 65 라벨, 경고
826243 826244 826245	222385 #	826079	17E947/17E945	17E948	826252	15H085 #	195793 &
826246 826247 826248	222385 #	826079	17E947/17E949	17E951	826252	15H085 #	195793 &
826249 826250	222385 #	826079	17E947/17E952	17E954	826252	15H085 #	195793 &
826258 826259	222385 #	826079	17E947/19Y232	19Y231	826252	15H085 #	195793 &
19Y128 19Y129	222385 #	240794	17E944/19Y232	19Y233	17Y042	15H085 #	195793 &
19Y359 19Y361	222385 #	240794	17E944/19Y232	19Y233	17Y043	해당 없음	해당 없음
19Y360 19Y362	222385 #	240794	17E944/19Y232	19Y233	17Y043	해당 없음	해당 없음
19Y424	17A134 ❖	240794	17E944/19Y232	19Y233	17Y044	15H087 ❖	195792 @
17E852 17E853 17E854	222385 #	240794	17E944/17E945	17E946	17Y042	15H085 #	195793 &
17E855 17E856 17E857	222385 #	240794	17E944/17E949	17E950	17Y042	15H085 #	195793 &
17E858 17E859	222385 #	240794	17E944/17E952	17E953	17Y042	15H085 #	195793 &
17E864 17E865	222385 #	240794	17E967/17E969	17E970	17Y043		
17E871 17E872 17E873 17E874 17E875 17E870	222385 #	240794	17E967/17E949	17E971	17Y043	해당 없음	해당 없음
17E876 17E877 17E878	222385 #	240794	17E967/17E952	17E972	17Y043	해당 없음	해당 없음
17E887	17A134 ❖	240794	17E944/17E945	17E946	17Y044	15H087 ❖	195792 @
17E889 17E891 17E892	17A134 ❖	240794	17E944/17E949	17E950	17Y044	15H087 ❖	195792 @
17E896 17E897	17A134 ❖	240794	17E944/17E952	17E953	17Y044	15H087 ❖	195792 @
26C970	17A134 ❖ 26A997 ◆	240794	17E944/19Y232	17E946	17Y044	15H087 ❖ 26A971 ◆	195792 @ 26A793 ◆
26C974	17A134 ❖ 26A997 ◆	240794	17E944/17E949	17E950	17Y044	15H087 ❖ 26A971 ◆	195792 @ 26A793 ◆
26C77 26C76	17A134 ❖ 26A997 ◆	240794	17E944/17E952	17E953	17Y044	15H087 ❖ 26A971 ◆	195792 @ 26A793 ◆
26C979 17Y424	17A134 ❖ 26A997 ◆	240794	17E944/19Y232	19Y233	17Y044	15H087 ❖ 26A971 ◆	195792 @ 26A793 ◆

도장기 모델	참조 34 카드 , 의료 경고	참조 46 호스, 1/4 인치 x 50 ft	참조 52 라벨, 전면상부/ 하부	참조 53 라벨, 측면	참조 61 건분무	참조 63 라벨, 경고	참조 65 라벨, 경고
26C971	26A998*	240794	17E944/19Y232	17E946	17Y044	15H086*	195792@
26C975	26A998*	240794	17E944/17E949	17E950	17Y044	15H086*	195792@
26C978	26A998*	240794	17E944/17E592	17E953	17Y044	15H086*	195792@
26C980	26A998*	240794	17E944/19Y232	19Y233	17Y044	15H086*	195792@
288526 - 키트, 부속품, 호퍼							
# - 영어, 스페인어, 프랑스어				@ - 아시아 태평양			
❖ - 영어, 중국어, 한국어				✓ - 유럽			
& - 북미				* - 영어, 중국어, 일본어			
◆ - 영어, 인도네시아어, 힌디어							
▲ 교체 안전 라벨, 태그, 카드는 무료로 제공됩니다.							

제어 박스

제어 박스

참조	토크
①	140-160 in-lb(15.8-18.1 N•m)
②	20-25 in-lb(2.3 - 2.8 N•m)
③	37-43 ft-lb(50.2 - 58.3 N•m)
④	130-150 in-lb(14.7 - 16.9 N•m)

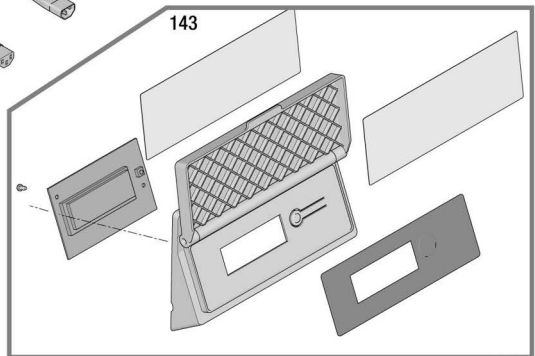
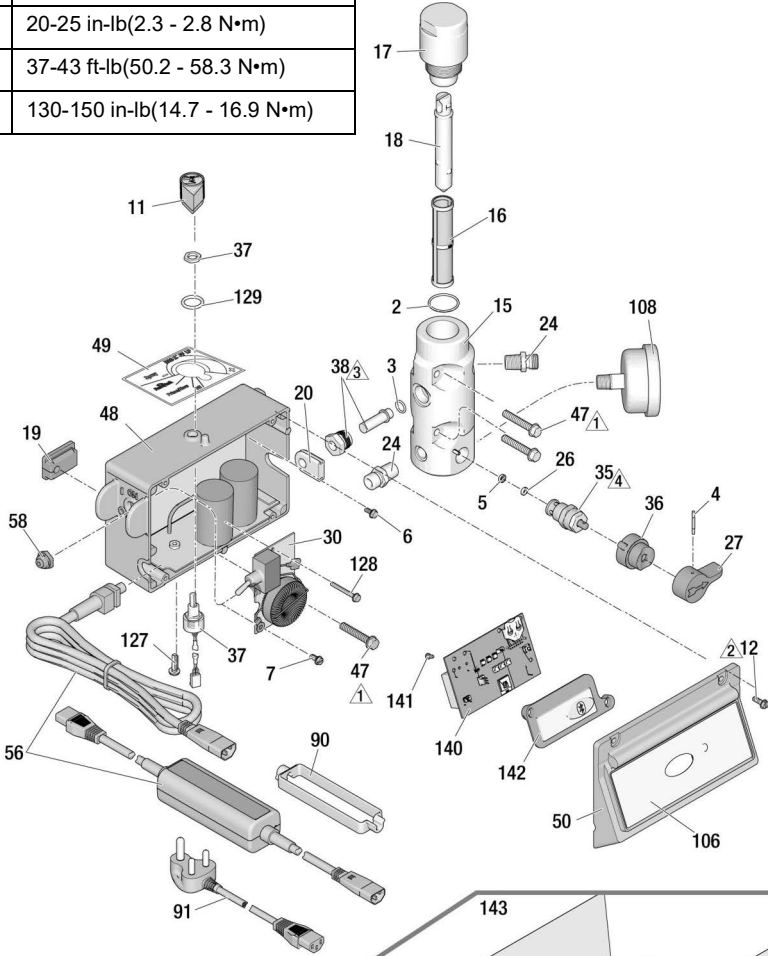

1137220c

제어함 부품 목록

참조	부품	설명	수량	참조	부품	설명	수량
2	117828	패킹, O- 링	1	❖	24W896	디스플레이, 110V, UK, 490/495/595/650 모델	
3	111457	패킹, O- 링	1	49	17P731	라벨, 압력, 조정, w/FastFlush	1
4	111600	PIN, 그루브	1	50		커버, 제어	1
5	277364	개스킷, 시트, 밸브	1		17Y568	BlueLink	
6	120405	나사, 기계, 필립스, 팬 헤드	5	56		코드, 전원	1
7	123850	나사, 슬롯, 육각, 와서 헤드	1		253367	US, 490/495 모델	
11	116167	노브, 포텐서미터	1		253371	US, 595/650 모델	
12		나사, 일치, 육각 와서 헤드	4		253378	일본	
	117501	1/2", 120V 모델, US/일본 (650 모델)			253373	멀티코드, 아시아 /ANZ	
	17Z216	1-1/2", 110V UK 및 230V			253369	CEE 7/7	
15		다기관, 유체	1	58	253370	멀티 코드, 유럽	
	15G455	출력 포트가 하나인 모델		90	195428	부드, 전환	1
	15T811	출력 포트가 두 개인 모델			195551	리테이너, 플러그, 어댑터	
16		필터, 유체	1	91		멀티코드 모델	2
	246425	30 메쉬				CEE 7/7 모델	1
	246384	60 메쉬, 정품				코드 세트, 어댑터	1
	246382	100 메쉬			253368	영국	
	246383	200 메쉬			242001	유럽	
17	287902	키트, 수리, 필터 캡 18 포함	1		242005	호주	
18	15B071	인서트, 필터	1		287121	이탈리아, 덴마크, 스위스	
19	15G562	부싱, 제어함	1		17N232	인도	
20	15B120	그로멧, 트랜듀서	1	92	244285	어댑터, 일본	1
24	162453	니플, (1/4 npsm x 1/4 npt)	2	106		라벨, BlueLink	1
26	15E022	시트, 밸브	1		17E921	490/495/595 모델	
27	187625	핸들, 밸브, 드레인	1	108	115523	게이지, 압력, 유체 (선택 모델에서)	1
30		보드, 필터	1	127	120165	나사, 기계, 필립스, 팬 헤드	1
	287911	120V, GFI, US/ 일본		128	120406	나사, 일치, 육각 와서 헤드	1
	287912	110V, 영국		129	158674	O-RING, 패킹	1
	287913	230V		140	‡	보드, 제어, BlueLink (490/495/595 전용)	1
35	239914	밸브, 드레인 5, 26 포함	1	141	115522	나사, 기계, 팬 헤드	2
36	224807	베이트, 밸브	1	142	17Y405	렌즈, BlueLink (490/495/595 모델 전용)	1
37	17D888	전위차계, 조절, 너트들 통해 압력 조절	1	143		키트, 디스플레이, 스마트 제어	1
38	243222	변환기, 압력 제어장치, 3 포함	1		24W892	국내의	
47	117493	나사, 일치, 육각 와서 헤드	4		287904	국제적인	
48		박스, 제어반	1		Kit, ProGuard+, 230V 모델 전용 (그림에는 없음)		1
‡	17Z260	Bluetooth, 120V, 490/495 모델, US/ 일본			24W090	CEE 7/7	
‡	17Z261	Bluetooth, 120V, 595 모델, US/ 일본			24W755	멀티코드, IEC-320	
‡	17Z262	Bluetooth, 230V, 490/495/595 모델					
‡	17Z263	Bluetooth, 110V, UK, 490/495/595 모델					
❖	24W893	디스플레이, 120V, 490/495 모델, US/ 일본					
❖	24W894	디스플레이, 120V, 595 모델, US/ 일본					
❖	24W895	디스플레이, 230V, 490/495/595 모델					
❖	19Y365	디스플레이, 120V, 650 모델					
❖	19Y382	디스플레이, 230V, 650 모델					

* - 배터리 CR2032 을 사용하십시오.

‡ - 제어 보드 (48 및 140) 은 매치드 페어링입니다. 분리된 경우 일부 BlueLink 기능이 작동하지 않습니다. 배터리, 6, 7, 11, 19, 30, 37, 49, 50, 58, 106, 127, 128, 129, 140, 141 및 142 가 포함됩니다.

❖ - 6, 7, 11, 19, 30, 37, 49, 58, 106, 127, 128 및 129 가 포함됩니다.

배터리 교체

배터리 교체

(BlueLink 장치 전용)

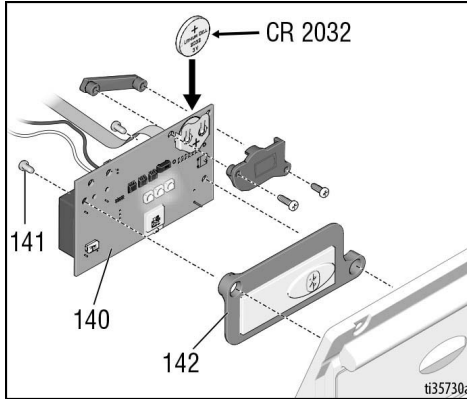

배선도

100V JP-TW/120V

모델 395EU, 490, 495, 595

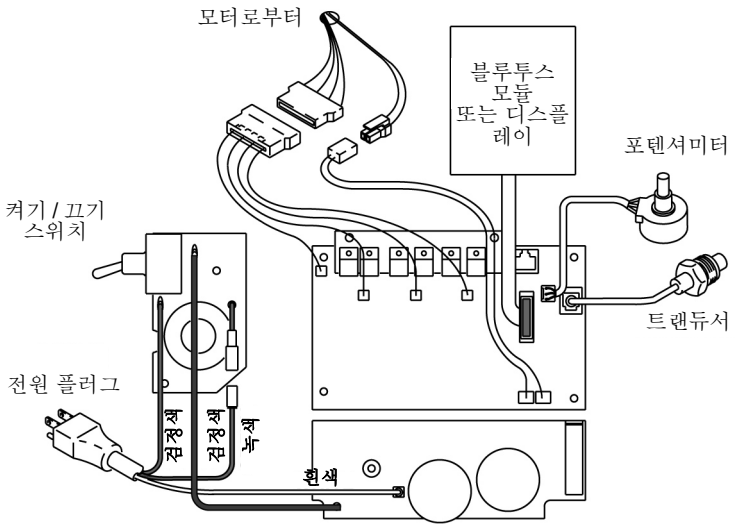

ti35307a

110V UK/230V

모델 490, 495, 595

주의

필터 보드의 인덕터 코일에서 발생하는 열이 접촉되는 회선의 절연 기능을 훼손시킬 수 있습니다. 또한 노출된 회선이 단락과 구성품 손상을 유발할 수 있습니다. 따라서, 필터 보드의 인덕터 코일과 접촉하지 않도록 느슨한 회선을 모두 잘 묶어주십시오.

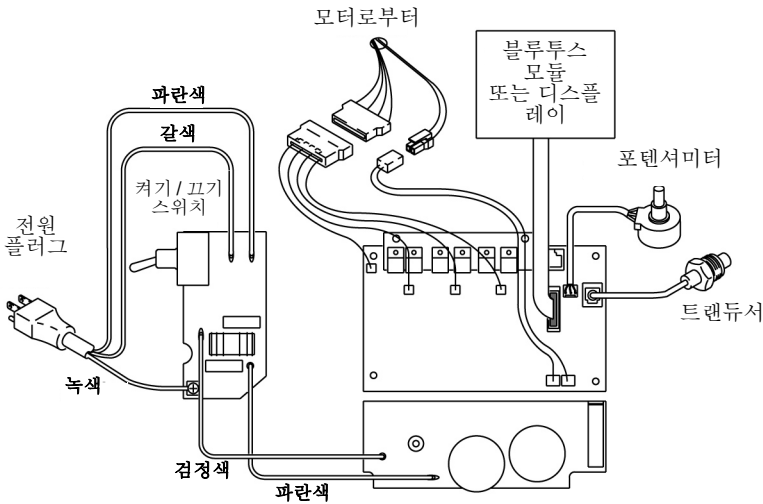

t135308a

100V JP-TW/120V

모델 650

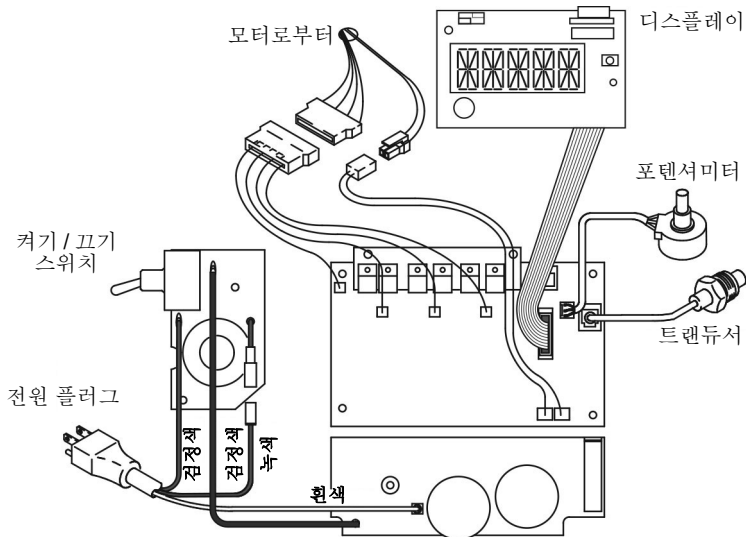

t137221a

110V UK/230V

모델 650

주의

필터 보드의 인덕터 코일에서 발생하는 열이 접촉되는 회선의 절연 기능을 훼손시킬 수 있습니다. 또한 노출된 회선이 단락과 구성품 손상을 유발할 수 있습니다. 따라서, 필터 보드의 인덕터 코일과 접촉하지 않도록 느슨한 회선을 모두 잘 묶어주십시오.

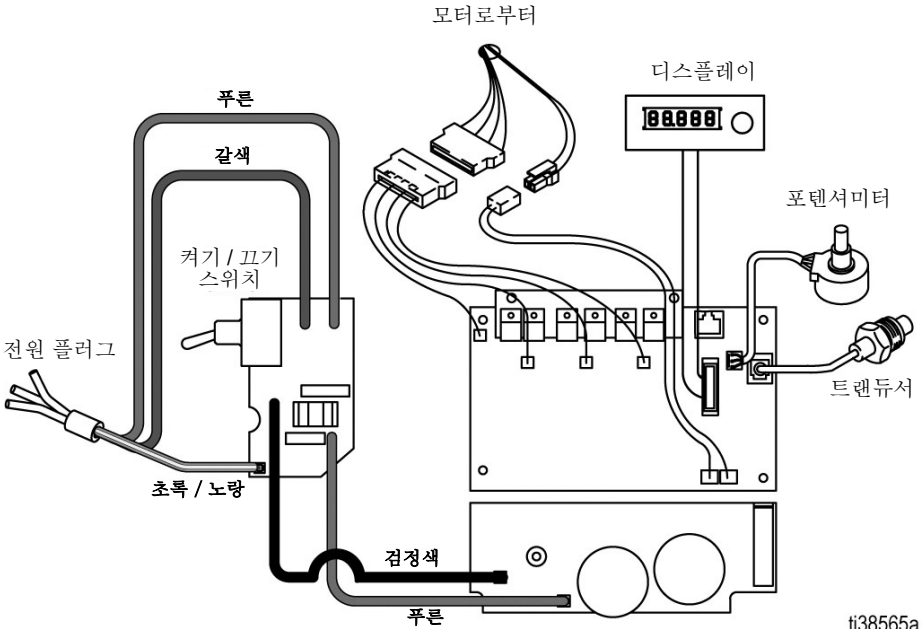

기술 사양

490/495/595/650/395EU		
	미국	미터식
도장기		
최대 유체 작업 압력	3300 psi	228 bar, 22.8 MPa
최대 토출량		
395EU/490	0.54 gpm	2.0 lpm
495	0.60 gpm	2.3 lpm
595	0.70 gpm	2.6 lpm
650	0.80 gpm	3.0 lpm
최대 틱 크기		
395EU/490	0.023	0.023
495	0.025	0.025
595	0.027	0.027
650	싱글 건	
	0.029	0.029
	투 건	
	0.019	0.019
유체 배출구 NPSM	1/4 인치	1/4 인치
주기 수		
395EU/490/495	갤런당 720	리터당 190
595	갤런당 620	리터당 164
650	갤런당 570	리터당 150
발전기 최소		
395EU/490	3500 W	
495	3750 W	
595/650	4000 W	
전력 요구사항		
395EU/490 1Ø, 50/60Hz	110-120V, 12A / 220-240V, 7A	
495 1Ø, 50/60Hz	110-120V, 15A / 220-24 0V, 9A	
595/650 1Ø, 50/60Hz	110-120V, 15A / 220-24 0V, 9A	
치수		
높이		
스탠드	18.5 in.	47.0 cm
Lo-Boy(490/495/395EU/595)	22.5 inch	57.2 cm
Lo-Boy(650)	27.5 인치	70 cm
Hi-Boy	28.25 인치 (핸들 아래로) 38.25 인치 (핸들 위로)	71.8 cm(핸들 아래로) 97.2 cm(핸들 위로)
길이		
스탠드	16 inch	40.6 cm
Lo-Boy(490/495/395EU/595)	26.5 inch	67.3 cm
Lo-Boy(650)	37 인치	94 cm
Hi-Boy	23.25 inch	59.1 cm

기술 사양

490/495/595/650/395EU

	미국	미터식
폭		
스탠드	14 inch	35.6 cm
Lo-Boy(490/495/395EU/595)	20 inch	50.6 cm
Lo-Boy(650)	22.5 inch	57 cm
Hi-Boy	20.5 inch	52.1 cm
무게		
스탠드		
395EU	45.1lb.	20.5 kg
490/495	34lb.	15 kg
Lo-Boy		
395EU	63lb.	29kg
490/495	59.1lb.	26.8 kg
595	70lb.	31.8 kg
650	77 lb.	34.9 kg
Hi-Boy		
395EU	66lb.	30 kg
490/495	66.1lb.	30 kg
595	73lb.	33kg
650	75 lb.	34 kg
소음 ** (dBa) @ 70 psi (0.48 MPa, 4.8 bar) 에서		
음압	90 dBa	
음력	100 dBa	
구성 재료		
모든 모델의 습식 재료	아연 및 니켈 도금 탄소강, 나일론, 스테인리스강, PTFE, 아세텔, 가죽, UHMWPE, 알루미늄, 텅스텐 카바이드, 폴리에틸렌, 불소 고무, 우레탄	
참고		
* 시작 압력 및 주기당 변위는 흡입 조건, 토출 수두, 공기 압력 및 유체 유형에 따라 다를 수 있습니다.		
** 장비로부터 1 m (3 ft) 거리에서 측정된 음압.		
ISO-3744 에 따라 측정된 사운드 파워.		
모든 상표 또는 등록 상표는 각 상표 소유자의 자산입니다.		

준수

라디오 주파수 승인

변압기 주파수 (모든 모델): 2.4 GHz
 변압기 전원 (모든 모델): +8dBm





참고 : FCC/IC 고지 (모든 모델)
 FCC ID 포함됨 : QOQBGM13P
 IC 포함됨 : 5123A-BGM13P

밀폐형 장치는 FCC 규정의 파트 15 및 캐나다 산업부 면허 불요 RSS 표준을 준수합니다. 작동에 적용되는 두 가지 조건: (1) 이 장치는 유해한 간섭을 일으키지 않으며 (2) 이 장치는 원하지 않는 작동을 유발할 수 있는 간섭을 포함하여 수신된 모든 간섭을 수용해야 합니다.

준수 책임이 있는 당사자가 명시적으로 승인하지 않는 방식으로 이 장치를 변경하거나 수정하면 사용자의 장비 작동 권한이 무효화될 수 있습니다.

이 장비는 유해한 간섭으로부터 보호를 받지 못하며 올바르게 인증된 시스템에 간섭을 일으킬 수 없습니다.

이 장비에는 승인 코드 ANATEL 01330-19-03402 가 있는 보드 BGM13P22A 가 포함되어 있습니다.

		 <p>TA-2018/3767 APPROVED</p>	 <p>R-R-CE8-AR0573A R-C-BGT-BGM13P22</p>	 <p>209-J00282</p>
--	---	--	---	---

캘리포니아 제안 65



경고: 본 제품으로 인해 캘리포니아주에 암, 선천성 기형 또는 기타 생식 장애를 유발하는 것으로 알려진 화학물질에 노출될 수 있습니다. 자세한 정보는 www.P65Warnings.ca.gov 를 참조하십시오.

Graco 표준 보증

Graco는 본 설명서에 참조된 모든 Graco 제조 장비와 그 이름을 가지고 있는 모든 장비에 사용을 위해 구매한 원래 구매자에게 판매된 날짜를 기준으로 재료와 제조 기술상에 결함이 없음을 보증합니다. Graco가 지정한 특수한, 확장된 또는 제한된 경우를 제외하고, 판매일로부터 열두 달 동안 Graco는 결함으로 판단되는 모든 부품을 수리 또는 교체할 것을 보증합니다. 이 보증은 Graco의 서면 권장사항에 따라 장비를 설치, 작동, 유지보수했을 때만 적용됩니다.

장비 사용에 따른 일반적인 마모나 잘못된 설치, 오용, 마모, 부식, 부적절한 유지 보수, 부주의, 사고, 개조 또는 Graco 구성품이 아닌 부품으로 교체해서 일어나는 고장, 파손 또는 마모는 이 보증 내용이 적용되지 않으며, Graco는 이에 대한 책임을 지지 않습니다. 또한 Graco가 공급하지 않는 구성품, 부속품, 장비 또는 자재의 사용에 따른 비호환성 문제나 Graco가 공급하지 않는 구성품, 액세서리, 장비 또는 자재 등의 부적절한 설계, 제조, 설치, 작동 또는 유지 보수로 인해 야기되는 고장, 파손 또는 마멸에 대해서도 책임지지 않습니다.

본 보증은 결함이 있다고 주장하는 장비를 공인 Graco 대리점으로 선납 반품하여 주장한 결함이 확인된 경우에만 적용됩니다. 장비의 결함이 입증되면 Graco가 결함이 있는 부품을 무상으로 수리 또는 교체한 후 원 구매자에게 운송비를 지불한 상태로 반환됩니다. 해당 장비는 배송비를 선납한 원래 구매자에게 반송됩니다. 장비 검사에서 재료나 제조 기술상에 어떠한 결함도 발견되지 않으면 합리적인 비용으로 수리가 이루어지며, 그 비용에는 부품비, 인건비, 배송비가 포함될 수 있습니다.

본 하자보증은 유일하며, 상품성에 대한 하자보증 또는 특정 목적의 적합성에 대한 하자보증을 포함하여 (여기에 제한되지 않음) 명시적이든 암시적이든 다른 모든 하자보증을 대신합니다.

보증 위반에 대한 Graco의 유일한 책임과 구매자의 유일한 구제책은 위에 규정된 바를 따릅니다. 구매자는 다른 구제책 (이윤 손실, 매출 손실, 인원 부상, 재산 손상에 대한 우발적 또는 결과적 손해나 다른 모든 우발적 또는 결과적 손실이 포함되나 여기에 제한되지 않음) 을 사용할 수 없음을 동의합니다. 보증 위반에 대한 조치는 판매 날짜로부터 2년 이내에 이루어져야 합니다.

Graco는 판매되었으나 Graco가 제조하지 않은 액세서리, 장비, 재료 또는 구성품과 관련하여 어떠한 보증도 하지 않으며 상품성 및 특정 목적의 적합성에 대한 모든 명시적 보증을 부인합니다. 판매되었으나 Graco가 제조하지 않은 품목(예: 전기 모터, 스위치, 호스 등)에는 해당 제조업체의 보증이 적용됩니다. Graco는 구매자에게 본 보증 위반에 대한 청구 시 합리적인 지원을 제공합니다.

Graco의 계약 위반, 보증 위반 또는 부주의에 의한 것인지 여부에 관계없이 Graco는 어떠한 경우에도 본 계약에 따라 Graco가 공급하는 장비 때문에 혹은 판매된 제품의 설치, 성능 또는 사용으로 인해 발생하는 간접적, 부수적, 파생적 또는 특별한 피해에 대하여 책임을 지지 않습니다.

Graco 정보

Graco 제품에 대한 최신 정보는 다음 페이지를 참조하십시오. www.graco.com.

특히 정보는 www.graco.com/patents를 참조하십시오.

주문하려면 Graco 대리점에 연락하거나 1-800-690-2894로 전화하여 가장 가까운 대리점을 찾으십시오.



본 문서에 포함된 모든 문서상 도면상 내용은 이 문서 발행 당시의 가능한
가장 최근의 제품 정보를 반영하는 것입니다.
Graco 는 언제든지 예고 없이 변경할 수 있는 권리를 보유합니다.

원본 설명서의 번역본 . This manual contains Korean. MM 3A6491

Graco 본사 : 미네아폴리스
전 세계 지사 : 벨기에 , 중국 , 일본 , 한국

GRACO INC. AND SUBSIDIARIES • P.O. BOX 1441 • MINNEAPOLIS MN 55440-1441 • USA

Copyright 2018, Graco Inc. 모든 Graco 제조 사업장은 ISO 9001 에 등록되었습니다 .

www.graco.com
개정판 P, 4 2024