

Moteur électrique e-Xtreme® Z60

3A6969A

FR

*Moteur électrique pour l'application de revêtements de protection.
Pour un usage professionnel uniquement.
Non homologué pour une utilisation dans les atmosphères explosives
ou zones dangereuses.*



Instructions de sécurité importantes

Veillez lire tous les avertissements et toutes les consignes figurant dans ce manuel avant d'utiliser l'équipement. Conserver ces instructions.

Modèle 25P238

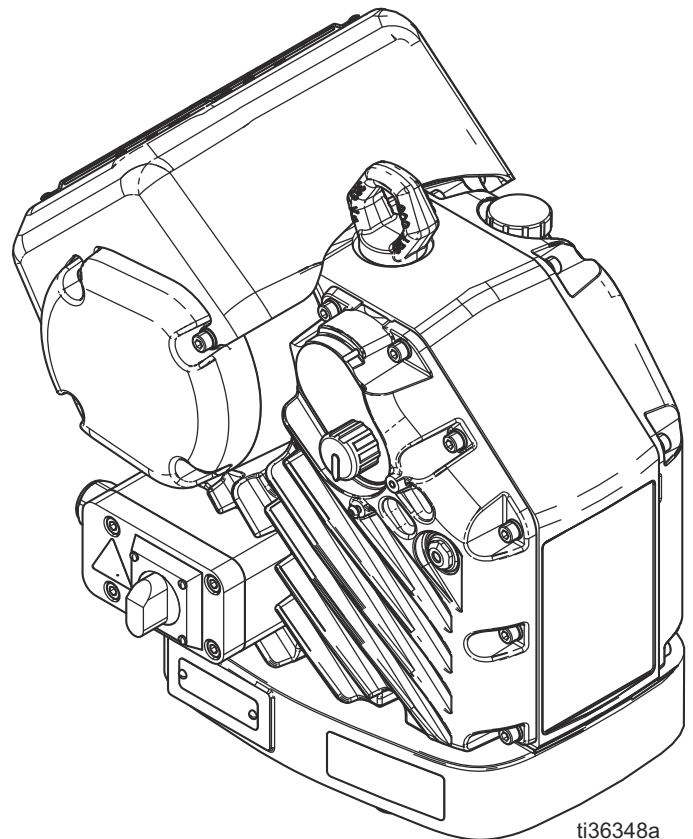

Table des matières

Avertissements	3	Réparation	13
Identification des composants	6	Remplacement de l'ensemble	
Installation	7	du roulement d'arbre 25C164	13
Exigences en matière d'alimentation électrique	7	Remplacement des fusibles du ventilateur	14
Raccordement du cordon d'alimentation	7	Débranchement des fils du ventilateur	14
Mise à la terre	8	Remettre en place la protection	
Installation du bouchon de remplissage		du ventilateur (24V224)	15
d'huile avec trou de fuite avant		Raccordement des fils du ventilateur	15
utilisation de l'équipement	8	Remplacement du couvercle	
Fonctionnement	9	du boîtier électronique	16
Démarrage	9	Réparation du câble du jeton	19
Arrêt	9	Procédure de mise à jour du logiciel	20
Procédure de décompression	9	Pièces	22
Fonctionnement du moteur	9	Moteur électrique	22
Régulation de pression	9	Liste des pièces – Moteur électrique (25P238) ...	23
Maintenance	10	Schéma des trous de fixation	24
Planning de maintenance préventive	10	Schémas de câblage	25
Changement de l'huile	10	Dimensions	26
Vérification du niveau d'huile	10	Caractéristiques techniques	27
Précharge de roulement	10	Garantie standard de Graco	28
Dépannage	11		
Dépannage des codes d'erreur	11		
Mode Veille	11		
Tableau des codes d'erreur	11		

Manuels connexes

Les manuels sont disponibles sur www.graco.com.









Manuels en anglais sur les composants :

Réf.	Description
3A6917	Moteur électrique e-Xtreme Z60

Avertissements

Les avertissements suivants concernent la configuration, l'utilisation, la mise à la terre, la maintenance et la réparation de cet équipement. Le point d'exclamation est un avertissement général tandis que les symboles de danger font référence aux risques associés à une procédure particulière. Lorsque ces symboles apparaissent

dans le texte du présent manuel, ou sur les étiquettes d'avertissement, reportez-vous à ces avertissements. Les symboles de danger et avertissements spécifiques au produit qui ne sont pas mentionnés dans cette section pourront, le cas échéant, apparaître dans le texte du présent manuel.

 <h2 style="margin: 0;">AVERTISSEMENTS</h2>	
 	<p>RISQUE DE DÉCHARGE ÉLECTRIQUE</p> <p>Cet équipement doit être mis à la terre. Une configuration, une mise à la terre ou une utilisation inappropriée du système peuvent provoquer une décharge électrique.</p> <ul style="list-style-type: none"> • Mettre hors tension et débrancher le cordon d'alimentation avant de procéder à un entretien du matériel. • Utiliser uniquement des prises électriques mises à la terre. • N'utiliser que des rallonges à 3 conducteurs. • S'assurer que les fiches de terre des cordons d'alimentation et des rallonges électriques sont intactes. • Ne pas exposer l'équipement à la pluie. Entreposer l'équipement à l'intérieur. • Attendez cinq minutes après le débranchement du câble d'alimentation avant toute intervention.
   	<p>RISQUE D'INCENDIE ET D'EXPLOSION</p> <p>Des vapeurs inflammables (telles que les vapeurs de solvant et de peinture) dans la zone de travail peuvent s'enflammer ou exploser. La circulation de la peinture ou du solvant dans l'équipement peut provoquer de l'électricité statique et des étincelles. Afin d'empêcher tout risque d'incendie ou d'explosion :</p> <ul style="list-style-type: none"> • Utiliser l'équipement uniquement dans des locaux bien aérés. • Éliminer toutes les sources potentielles d'incendie, telles que les veilleuses, cigarettes, lampes de poche et bâches en plastique (risque d'étincelles d'électricité statique). • Raccordez à la terre tous les équipements de la zone de travail. Voir les instructions de Mise à la terre. • Ne pulvérisez et ne rincez jamais un solvant à haute pression. • Veillez à toujours garder la zone de travail propre et exempte de débris, comme les solvants, chiffons et l'essence. • En présence de vapeurs inflammables, ne pas raccorder/débrancher des cordons d'alimentation électrique, et ne pas allumer/éteindre les lampes ou interrupteurs électriques. • Utiliser uniquement des tuyaux mis à la terre. • Lors de la pulvérisation dans un seau, bien tenir le pistolet contre la paroi du seau. Ne pas utiliser de garnitures de seau, sauf si celles-ci sont antistatiques ou conductrices. • Arrêtez immédiatement le fonctionnement en cas d'étincelle d'électricité statique ou en cas de décharge électrique. Ne pas utiliser l'équipement tant que le problème n'a pas été identifié et résolu. • Un extincteur en état de marche doit être disponible dans la zone de travail.
	<p>RISQUES DE BRÛLURE</p> <p>Les surfaces de l'équipement et le produit chauffé peuvent devenir brûlants quand l'appareil est en service. Pour éviter de se brûler grièvement :</p> <ul style="list-style-type: none"> • Ne pas toucher le produit ou équipement chaud.



AVERTISSEMENTS



RISQUES RELATIFS AUX PIÈCES EN MOUVEMENT

Les pièces en mouvement risquent de pincer, couper ou amputer des doigts et d'autres parties du corps.

- Rester à l'écart des pièces en mouvement.
- Ne pas faire fonctionner l'équipement si des écrans de protection ou des couvercles ont été enlevés.
- L'équipement peut démarrer de façon intempestive. Avant d'examiner, de déplacer ou d'effectuer l'entretien du matériel, consulter la **Procédure de décompression** et débrancher toutes les sources d'alimentation électrique.



RISQUES D'INJECTION SOUS-CUTANÉE

Le liquide sous haute pression s'échappant du pistolet, par une fuite dans un tuyau ou par des pièces brisées peut transpercer la peau. Une telle blessure par injection peut ressembler à une simple coupure, mais il s'agit en fait d'une blessure grave qui peut même nécessiter une amputation.

Consultez immédiatement un médecin pour une intervention chirurgicale.

- Ne pas pulvériser sans avoir d'abord mis en place le garde-buse et la protection de gâchette.
- Verrouiller la détente à chaque arrêt de la pulvérisation.
- Ne jamais diriger le pistolet sur une personne ou sur une partie du corps.
- Ne jamais placer la main devant la buse de pulvérisation.
- Ne pas arrêter ou dévier les fuites avec la main, le corps, un gant ou un chiffon.
- Exécuter la **Procédure de décompression** en cas d'arrêt de la pulvérisation et avant le nettoyage, la vérification ou l'entretien de l'équipement.
- Serrer tous les branchements de produit avant d'utiliser l'équipement.
- Vérifier les tuyaux et accouplements tous les jours. Immédiatement remplacer les pièces usées ou endommagées.



RISQUES LIÉS AUX LIQUIDES OU VAPEURS TOXIQUES

Les produits ou vapeurs toxiques peuvent causer de graves blessures, voire la mort, en cas de projection dans les yeux ou sur la peau, d'inhalation ou d'ingestion.

- Lire la fiche signalétique (FTSS) pour prendre connaissance des risques spécifiques liés aux produits utilisés.
- Conserver les liquides dangereux dans des récipients homologués et les éliminer conformément à la réglementation en vigueur.

AVERTISSEMENTS



ÉQUIPEMENT DE PROTECTION INDIVIDUELLE

Porter un équipement de protection approprié dans la zone de travail pour réduire le risque de blessures graves, notamment aux yeux, aux oreilles (perte auditive) ou par brûlure ou inhalation de vapeurs toxiques. Cet équipement de protection inclut notamment :

- Des lunettes de protection et une protection auditive.
- Les masques respiratoires, vêtements et gants de protection recommandés par le fabricant de produits et de solvants.



RISQUES EN LIEN AVEC UNE MAUVAISE UTILISATION DE L'ÉQUIPEMENT

Toute utilisation inappropriée du matériel peut provoquer des blessures graves, voire mortelles.



- Ne pas utiliser l'appareil en cas de fatigue ou sous l'influence de médicaments, de drogue ou d'alcool.
- Ne pas dépasser la pression de service ou la température maximale spécifiée pour le composant le plus sensible du système. Voir **Caractéristiques techniques** dans tous les manuels d'équipements.
- Utiliser des liquides et solvants compatibles avec les pièces en contact. Voir **Caractéristiques techniques** dans tous les manuels d'équipements. Lisez les avertissements du fabricant de liquides et de solvants. Pour obtenir des informations détaillées sur les produits de pulvérisation utilisés, se procurer les fiches signalétiques (FTSS) auprès du distributeur ou du revendeur.
- Ne pas quitter la zone de travail tant que l'équipement est sous tension ou sous pression.
- Éteindre complètement l'équipement et exécuter la **Procédure de décompression** lorsque l'équipement n'est pas utilisé.
- Vérifier l'équipement quotidiennement. Réparer ou remplacer immédiatement toutes les pièces usées ou endommagées uniquement par des pièces d'origine du fabricant.
- Ne pas modifier cet équipement. Toute modification apportée à l'appareil peut invalider les homologations des agences et entraîner des risques de sécurité.
- Veiller à ce que l'équipement soit adapté et homologué pour son environnement d'utilisation.
- Utiliser l'équipement uniquement aux fins auxquelles il est destiné. Pour plus d'informations, contacter son distributeur.
- Éloigner les flexibles et câbles électriques des zones de circulation, des bords coupants, des pièces en mouvement et des surfaces chaudes.
- Éviter de tordre ou de trop plier les flexibles, ne pas utiliser les flexibles pour soulever ou tirer l'équipement.
- Éloigner les enfants et animaux de la zone de travail.
- Observer toutes les consignes de sécurité en vigueur.

Identification des composants

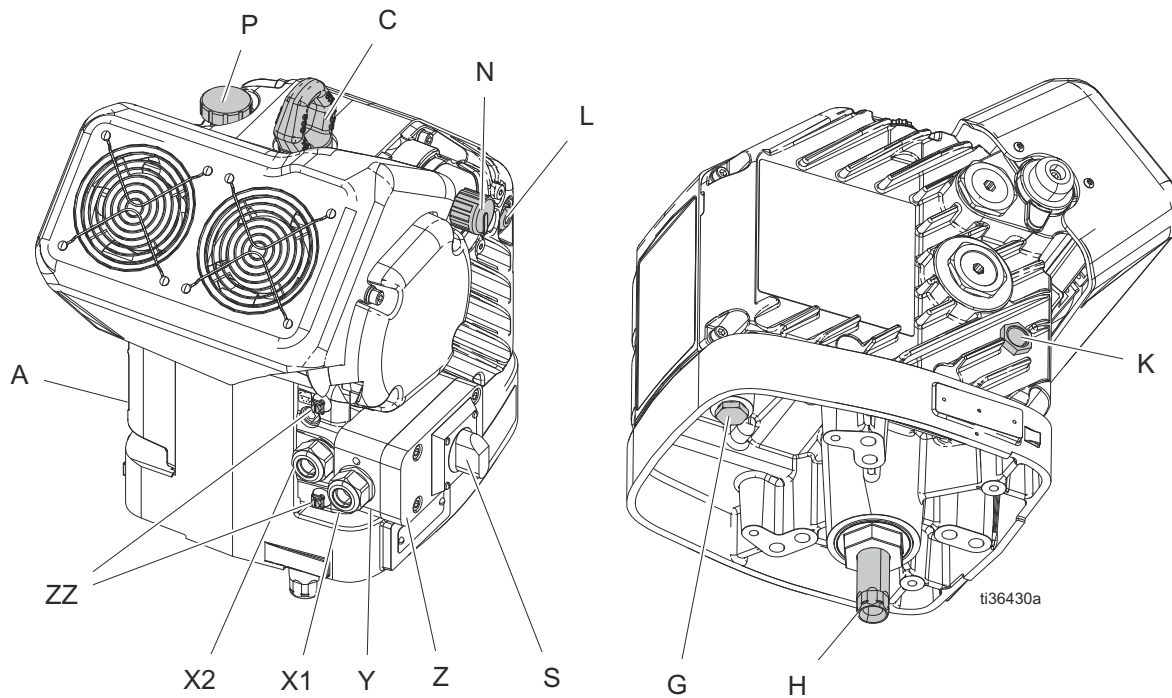

Réf.	Description
A	Moteur
C	Anneau de levage
G	Bouchon de vidange d'huile
H	Arbre de sortie moteur
K	Voyant du niveau d'huile
L	Témoin lumineux d'état (LED)
N	Bouton de régulation de pression
*P	Bouchon de remplissage d'huile (avec évent)
S	Commutateur marche/arrêt (ayant fait l'objet d'une procédure de verrouillage/étiquetage)

Réf.	Description
Y	Boîtier de raccordement électrique
Z	Couvercle du boîtier de raccordement électrique
ZZ	Vis de mise à la terre
X1	Presse-étoupe (du cordon d'alimentation)
X2	Presse-étoupe (du câble ventilateur)

* Le moteur est déjà rempli d'huile au moment de quitter l'usine. Le bouchon provisoire sans évent est exclusivement fourni à des fins d'expédition du système, et doit être remplacé par un bouchon à évent fourni par le fabricant.

Installation

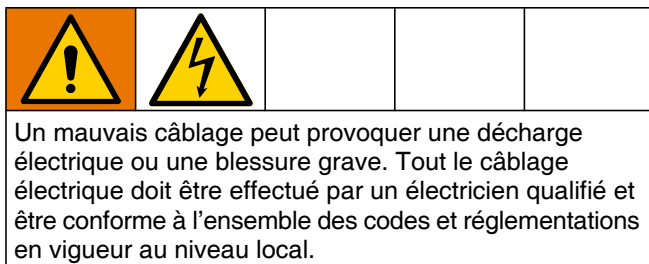

Exigences en matière d'alimentation électrique

Voir le **tableau 1** pour connaître les exigences en matière d'alimentation électrique. Le système requiert un circuit dédié, protégé par un disjoncteur.

Tableau 1 : Spécifications de l'alimentation électrique

Tension	Phase	Hz	INTENSITE
200-240 V CA	1	50/60	15 A

Sélectionner dans le tableau suivant le plus petit calibre de fil en fonction de la longueur :

Longueur	Gauge	mm ²
15,24 m (50 pi)	12 AWG	3,31
30,48 m (100 pi.)	10 AWG	5,26
60,96 m (200 pieds)	6 AWG	13,29
91,44 m (300 pi)	4 AWG	21,14

Raccordement du cordon d'alimentation

1. Couper les conducteurs du cordon d'alimentation aux longueurs suivantes :

- Fil de terre : 16,5 cm (6,5 pouces)
- Fils conducteurs : 7,6 cm (3,0 pouces)
- Ajouter au besoin des embouts de fil. Voir FIG. 1.

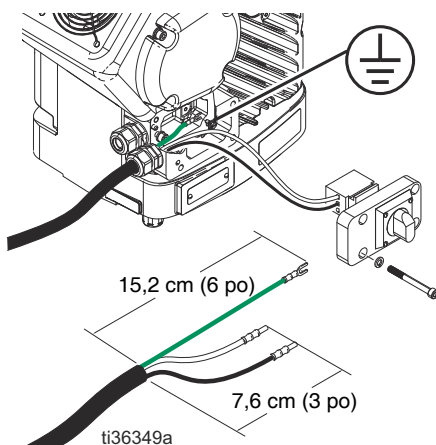

FIG. 1 : Cordon d'alimentation

2. Tirer le cordon jusqu'à l'appareil et déposer les quatre vis de façon à pouvoir séparer le couvercle (Z) du boîtier de raccordement avec interrupteur d'alimentation (S) du boîtier de raccordement. Voir FIG. 2.

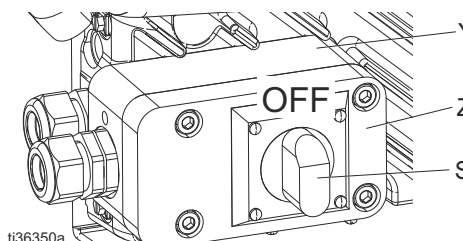

FIG. 2 : Interrupteur marche/arrêt

3. Une fois l'interrupteur d'alimentation (S) et le couvercle du boîtier de raccordement (Z) détachés de la machine, les fils se trouvant dans le boîtier de raccordement sont visibles comme illustré ci-dessous.

REMARQUE : Les deux fils du faisceau du ventilateur seront fixés sur le bloc de raccordement (J) des deux bornes 1L1 et 3L2.

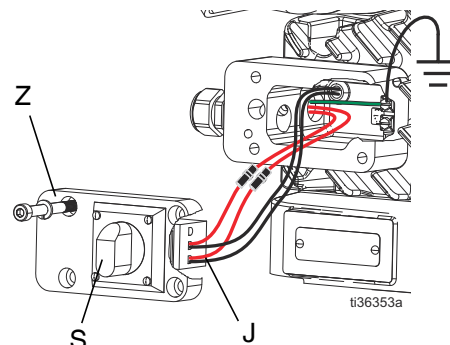

FIG. 3 : Fil de mise à la terre

4. Introduire le cordon d'alimentation (de l'étape 1) dans le presse-étoupe (X1), puis dans le boîtier de raccordement (Y). Fixez le fil de mise à la terre du cordon d'alimentation à la borne de terre inférieure à l'intérieur de la boîte de jonction (Y).

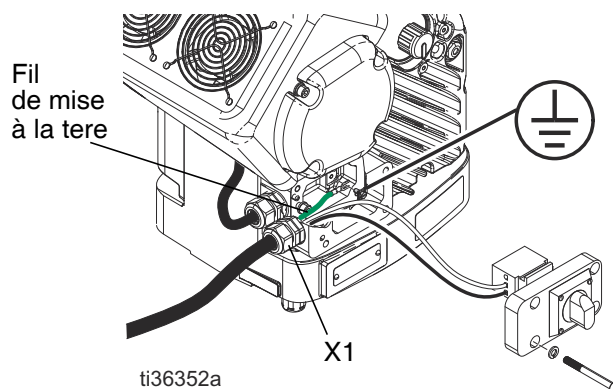

FIG. 4 : Raccordements du boîtier de raccordement

- Raccorder les fils d'alimentation aux bornes 2T1 et 4T2. Consulter **Schémas de câblage**, page 29.

REMARQUE : La vis de mise à la terre supérieure est utilisée par le faisceau de fils du ventilateur et ne doit pas être utilisée pour les deux raccordements.

- S'il y a suffisamment de place, poser les fils du ventilateur et les autres fils d'alimentation dans la partie ouverte de chaque côté du bloc de raccordement (J). Remettre le couvercle du boîtier de raccordement (Z).

AVERTISSEMENT

Pour éviter toute détérioration, veiller à ce qu'aucun fil ne soit coincé lorsque les vis sont serrées. S'assurer que tous les fils sont montés correctement avant l'installation.

- Remettre les vis et rondelles du boîtier de raccordement qui ont été déposées à l'étape 2 et serrer le presse-étoupe (X1) de façon à ce qu'il maintienne solidement le cordon d'alimentation dans le boîtier de raccordement (Y). Voir FIG. 5.

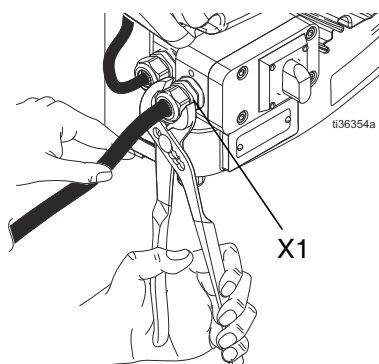

FIG. 5 : Vis du boîtier de raccordement et presse-étoupe du passe-cable

Mise à la terre



L'équipement doit être mis à la terre pour réduire le risque d'étincelle électrostatique et de décharge électrique. Une étincelle électrique ou d'électricité statique peut provoquer une inflammation ou une explosion des émanations. Une mise à la terre inadéquate peut provoquer une décharge électrique. La mise à la terre offre un câble échappatoire au courant électrique.

Moteur : Le moteur est mis à la terre via le cordon d'alimentation.

Installation du bouchon de remplissage d'huile avec trou de fuite avant utilisation de l'équipement

La boîte de vitesse du moteur est déjà remplie d'huile lorsqu'elle est expédiée de l'usine. Le capuchon provisoire sans évent (PX) prévient tout risque de fuite d'huile durant le transport. Avant utilisation, ce capuchon provisoire doit être remplacé par le bouchon de remplissage d'huile avec trou de fuite (P) fourni avec cet équipement.

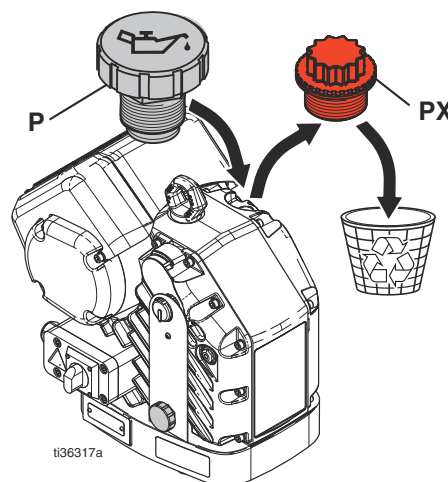

FIG. 6 : Capuchons de remplissage d'huile sans et avec trou de fuite

Fonctionnement



Démarrage

1. Exécuter les procédures d'**Installation** en commençant par la page 7.
2. Tourner le bouton de régulation de pression (N) à fond vers la gauche jusqu'à 0.
3. Raccorder le cordon d'alimentation à une prise d'alimentation électrique.
4. Placer le commutateur marche/arrêt (S) sur la position ON (marche).
5. Vérifier que le témoin (L) est sur ON et ne clignote pas.

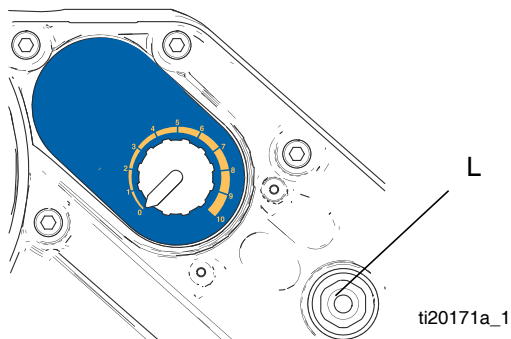

FIG. 7 : Témoin lumineux d'état

Arrêt



Pour arrêter le pulvérisateur, exécuter la **Procédure de décompression** de la page 10.

Procédure de décompression



Exécuter la procédure de décompression chaque fois que ce symbole apparaît.

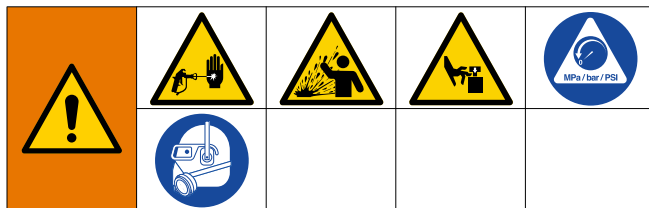

Cet équipement reste sous pression tant que la pression n'a pas été relâchée manuellement. Pour éviter de graves blessures provoquées par du liquide sous pression, comme des injections sous-cutanées, des éclaboussures et des pièces mobiles, exécuter la procédure de décompression une fois la pulvérisation terminée et avant un nettoyage, une vérification ou un entretien de l'équipement.

1. Tirer sur le bouton de régulation de pression (N) et le tourner vers la gauche jusqu'au fond. Enfoncer le bouton pour le verrouiller.
2. Débrancher le cordon d'alimentation de la prise d'alimentation électrique.
3. Relâcher toute la pression du fluide comme expliqué dans le manuel du pulvérisateur à part.

Fonctionnement du moteur

Régulation de pression

Le moteur régule la vitesse pour maintenir une pression du fluide constante.

1. Tirer sur le bouton de régulation de pression (N) pour régler.
2. Tourner le bouton vers la droite pour augmenter la pression ou vers la gauche pour la réduire. Enfoncer le bouton pour le verrouiller.

Maintenance

AVERTISSEMENT

Ne jamais ouvrir ou retirer le couvercle du boîtier d'engrenages. L'entraînement est conçu de façon à ne faire l'objet d'aucun entretien. L'ouverture du capot risque de modifier la précontrainte des roulements réglée en usine et de diminuer la durée de vie de l'appareil.

Planning de maintenance préventive

Les conditions de fonctionnement de votre système déterminent la fréquence de la maintenance. Établir un plan d'entretien préventif en notant le moment et le type d'entretien requis, puis déterminer un plan de vérification régulière du système en question.

Changement de l'huile

AVERTISSEMENT

Utiliser uniquement l'huile Graco réf. 16W645. L'utilisation d'une autre huile risque de conduire à une mauvaise lubrification et d'endommager le groupe motopropulseur.

REMARQUE : Vidanger l'huile après une période de rodage de 200 000 à 300 000 cycles. Après la période de rodage, vidanger l'huile une fois par an.

1. Placer un récipient de 1,9 litre (2 quarts) minimum sous l'orifice de vidange d'huile. Retirer le bouchon de vidange d'huile (15). Patienter pour laisser l'intégralité de l'huile s'écouler du moteur.

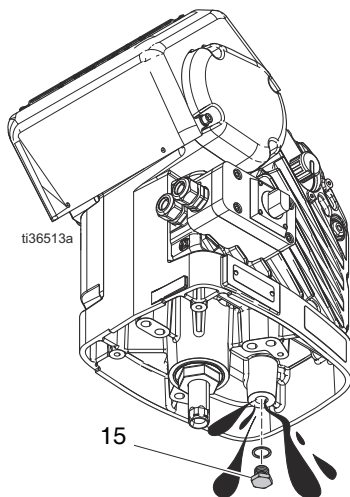

FIG. 8 : Bouchon de vidange d'huile

2. Remettre en place le bouchon de vidange d'huile (15). Serrer au couple de 25-30 N•m (18-23 pi-lb).

AVERTISSEMENT

Ne jamais dépasser le couple de serrage. Le non-respect de cette consigne risque d'endommager le bouchon de vidange.

3. Ouvrir le bouchon de remplissage (P) et ajouter de l'huile synthétique EP sans silicone pour engrenages ISO 220 Graco réf. 16W645. Vérifier le niveau d'huile dans la jauge (K). (Consulter FIG. 9.) Remplir jusqu'à ce que le niveau d'huile se trouve près de la moitié de la jauge. La capacité d'huile est d'environ 0,9 à 1,1 litre (1,0 à 1,2 quart). **Ne pas trop remplir.**
4. Remettre en place le bouchon de remplissage d'huile (P).

Vérification du niveau d'huile

Vérifier le niveau d'huile dans la jauge (K). (Consulter FIG. 9.) Le niveau d'huile doit se situer environ à la moitié de la jauge lorsque le pulvérisateur n'est pas en marche. S'il y a trop peu d'huile, ouvrir le bouchon de remplissage (P) et ajouter de l'huile synthétique EP sans silicone pour engrenages ISO 220 Graco réf. 16W645. Voir FIG. 9.

La capacité d'huile est d'environ 0,9 à 1,1 litre (1,0 à 1,2 quart). **Ne pas trop remplir.**

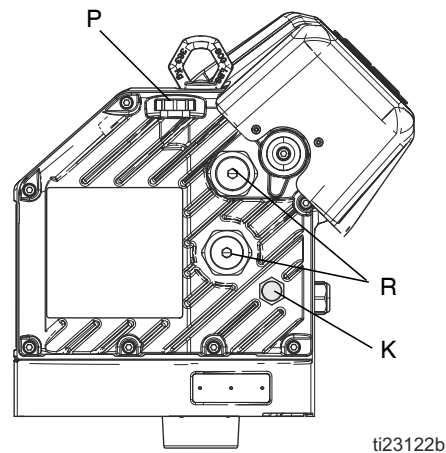

FIG. 9 : Jauge et bouchon de remplissage d'huile

Précharge de roulement

Voir FIG. 9. Les précharges de roulement (R) sont réglées en usine et ne peuvent pas être ajustées par l'utilisateur. Ne pas régler les précharges de roulement.

Dépannage



REMARQUE : Pour effacer un code d'erreur, lancer un cycle d'alimentation électrique d'abord en plaçant le commutateur marche/arrêt (S) sur OFF (arrêt) pendant au moins 30 secondes, avant de le remettre sur ON (marche).

Dépannage des codes d'erreur

Les codes d'erreur peuvent être de deux types :

- **Alarme** : indique à l'utilisateur la cause de l'alarme et entraîne l'arrêt du moteur.
- **Écart** : avertit l'utilisateur du problème, mais le moteur peut continuer à tourner au-delà des limites établies et jusqu'à ce que les limites absolues du système soient atteintes.

REMARQUE : Le code de clignotement s'affiche via le témoin lumineux d'état (L) du moteur. Le code de clignotement ci-dessous indique la séquence. Exemple : un code de clignotement 2 indique deux clignotements suivis d'une pause, qui se répètent.

Mode Veille

Si le témoin se met à clignoter lentement, cela indique que le moteur est passé en mode Veille. Lorsque le moteur est en marche et sous pression, mais que la pompe ne pulvérise aucun produit, le moteur passe en mode Veille.

L'appareil quitte le mode Veille lorsque :

- L'utilisateur recommence à pulvériser le produit, ce qui provoque la reprise du pompage, OU
- L'utilisateur tourne le bouton de régulation de pression (N), OU
- L'utilisateur place le commutateur marche/arrêt (S) sur OFF (arrêt) puis sur ON (marche)

Tableau des codes d'erreur

Code de clignotement	Type d'erreur	Étapes de dépannage
1	Alarme	<p>Variation brusque de pompe</p> <p>La pompe plonge rapidement. Une pression déséquilibrée entre la course ascendante et celle descendante de la pompe provoque la variation brusque de la pompe à une vitesse excessive.</p> <ul style="list-style-type: none"> • Il est possible que la pompe subisse une variation brusque lorsqu'il n'y a plus de produit pendant la pulvérisation à haute pression. • Vérifier que la pompe est bien alimentée en produit. • La pression en provenance du flexible risque de retourner vers la pompe au moment de la course descendante. • Vérifier que le clapet anti-retour est bien installé sur la pompe et qu'il fonctionne correctement.
2	Alarme	<p>Tension trop basse</p> <ul style="list-style-type: none"> • Vérifier que la tension secteur se situe dans la plage spécifiée dans les Caractéristiques techniques, page 31. • Utiliser le cordon d'alimentation spécifié dans les exigences en matière d'alimentation électrique disponibles dans le manuel d'installation du moteur. • Lancer un cycle d'alimentation et vérifier si le témoin lumineux d'état (L) est toujours allumé indiquant la présence d'une erreur.
3	Alarme	<p>Tension trop élevée</p> <ul style="list-style-type: none"> • Vérifier que la tension secteur se situe dans la plage spécifiée dans les Caractéristiques techniques, page 31. • Lancer un cycle d'alimentation et vérifier si le témoin lumineux d'état (L) est toujours allumé indiquant la présence d'une erreur.

Code de clignotement	Type d'erreur	Étapes de dépannage
4	Écart	<p>Haute température</p> <p>La température du système se rapproche de la température de fonctionnement maximale. Les prestations ont été réduites afin d'éviter l'arrêt total du moteur.</p> <ul style="list-style-type: none"> • Vérifier le fonctionnement du ventilateur. Nettoyer le ventilateur et le boîtier du moteur. • Réduire la pression, le cycle d'utilisation ou la taille de la buse du pistolet. • Déplacer l'appareil dans un endroit plus frais.
5	Écart	<p>Basse température</p> <p>Réchauffer l'équipement.</p>
6	Alarme	<p>Défaillance de température du moteur</p> <p>La température de fonctionnement du moteur est trop élevée. Laisser refroidir.</p> <ul style="list-style-type: none"> • Vérifier le fonctionnement du ventilateur. Nettoyer le ventilateur et le boîtier du moteur. • Réduire la pression, le cycle d'utilisation ou la taille de la buse du pistolet. • Déplacer l'appareil dans un endroit plus frais.
7	Alarme	<p>Défaillance de température de la carte</p> <p>La température de fonctionnement de la carte de commande est trop élevée. Laisser l'appareil refroidir.</p> <ul style="list-style-type: none"> • Vérifier le fonctionnement du ventilateur. Nettoyer le ventilateur et le boîtier du moteur. • Réduire la pression, le cycle d'utilisation ou la taille de la buse du pistolet. • Déplacer l'appareil dans un endroit plus frais.
8	Alarme	<p>Erreur d'étalonnage du codeur</p> <ul style="list-style-type: none"> • Lancer un cycle d'alimentation et vérifier si le témoin lumineux d'état (L) est toujours allumé indiquant la présence d'une erreur. • Étalonner le codeur (ce code clignotera lorsque l'étalonnage est en cours).
9	Alarme	<p>Erreur du codeur</p> <ul style="list-style-type: none"> • Lancer un cycle d'alimentation et vérifier le témoin lumineux d'état (L) est toujours allumé indiquant la présence d'une erreur. • Vérifier que le câble du codeur (EE) est bien raccordé (consulter Schémas de câblage, page 29). • Remplacer le codeur si nécessaire.
10	Alarme	<p>Les versions de logiciel ne correspondent pas</p> <ul style="list-style-type: none"> • Consulter le manuel du système pour obtenir le numéro du jeton logiciel. • Obtenir le jeton de mise à jour du logiciel et appliquer la procédure de mise à jour du logiciel.
11	Alarme	<p>Échec de communication au niveau de la carte de circuit imprimé</p> <p>Lancer un cycle d'alimentation et vérifier si le témoin lumineux d'état (L) est toujours allumé indiquant la présence d'une erreur.</p>
12	Alarme	<p>Panne du matériel interne au niveau de la carte de circuit imprimé</p> <p>Lancer un cycle d'alimentation et vérifier si le témoin lumineux d'état (L) est toujours allumé indiquant la présence d'une erreur.</p>
13, 14	Alarme	<p>Erreur du logiciel interne</p> <p>Lancer un cycle d'alimentation et vérifier si le témoin lumineux d'état (L) est toujours allumé indiquant la présence d'une erreur.</p>
Clignotement lent	Écart	Consulter Mode Veille , page 13.

Réparation

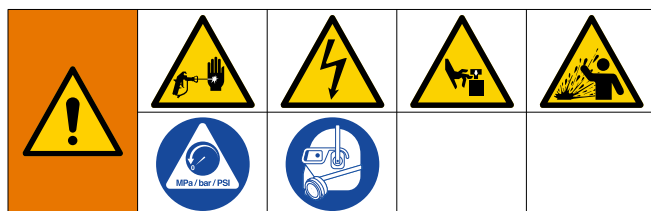

Remplacement de l'ensemble du roulement d'arbre 25C164

1. Arrêter la pompe au sommet de sa course. Couper et débrancher l'alimentation en courant du moteur.
2. Suivre la **Procédure de décompression** à la page 10.
3. Débrancher le bas de pompe du moteur. Voir le manuel du pulvérisateur.

4. Vidanger l'huile du moteur. Consulter **Changement de l'huile**, page 11.
5. Remettre en place le bouchon de vidange d'huile (25). Serrer au couple de 25-30 N•m (18-23 pi-lb).

AVERTISSEMENT

Ne jamais dépasser le couple de serrage. Le non-respect de cette consigne risque d'endommager le bouchon de vidange.

6. Dévisser l'ensemble du roulement d'arbre (19) du moteur. Consulter **Pièces**, page 26.
7. Installer le nouvel ensemble de roulement d'arbre. Serrer au couple de 240-280 N•m (175-200 pi-lb).
8. Ajouter de l'huile. Consulter **Changement de l'huile**, page 11.
9. Rebrancher le bas de pompe sur le moteur (voir le manuel du pulvérisateur).

Remplacement des fusibles du ventilateur

1. Suivre la **Procédure de décompression** à la page 10.
2. Débrancher l'appareil de sa source d'alimentation électrique.
3. Déposer les quatre vis (91) et enlever le couvercle du boîtier de raccordement (89) du moteur pour pouvoir accéder au bloc de raccordement (7). Sortir prudemment les porte-fusibles.
4. Dévisser le porte-fusible, enlever le vieux fusible et le remplacer par un nouveau fusible (référence Graco 116682) (5 mm x 20 mm, 500 mA, 250 V, lent). Rebrancher le porte-fusible et serrer.

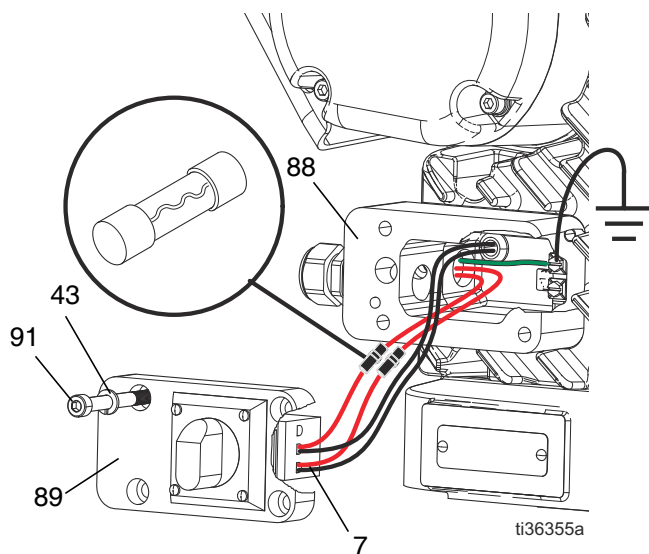

FIG. 10 : Emplacement des fusibles

5. Répéter l'étape 4 pour le second fusible.
6. Remettre les fils dans le boîtier de raccordement (88) et refixer le couvercle (89) du boîtier de raccordement avec quatre vis (91) et rondelles (43).

AVERTISSEMENT

Pour éviter toute détérioration, veiller à ce qu'aucun fil ne soit coincé lorsque les vis sont serrées. S'assurer que tous les fils sont montés correctement avant l'installation.

Débranchement des fils du ventilateur

1. Suivre la **Procédure de décompression** à la page 10.
2. Débrancher l'appareil de sa source d'alimentation électrique.
3. Déposer les quatre vis (91) et enlever le couvercle du boîtier de raccordement (89) du moteur pour pouvoir accéder au bloc de raccordement (7). Voir FIG. 10.
4. Desserrer les vis des bornes 1L1 et 3L2 et retirer doucement les fils de leur place.

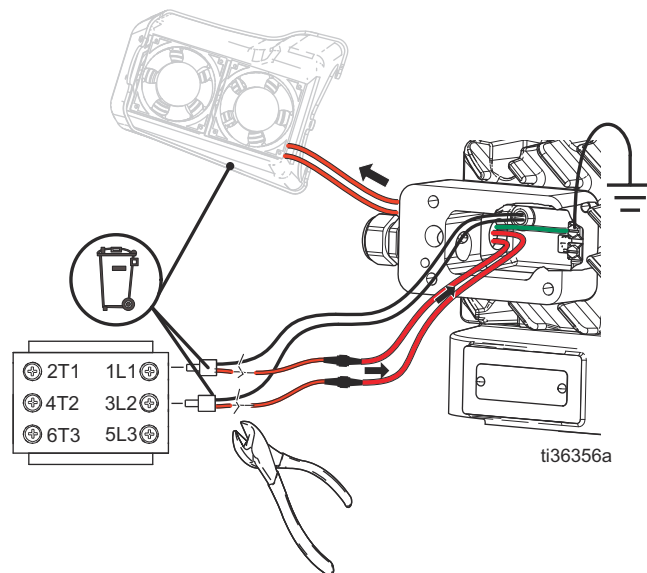

FIG. 11 : Dépose des fils

5. Utiliser une pince coupe-fil pour couper les embouts des fils du ventilateur et des fils d'alimentation du moteur près des embouts de fil.

REMARQUE : Ne pas couper le bout du fil de terre. Voir FIG. 11.

- Retirer la vis de mise à la terre supérieure (201) et débrancher le fil vert de mise à la terre du ventilateur.

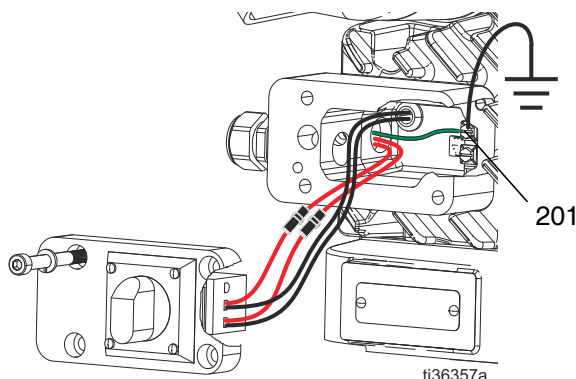

FIG. 12 : Vis de mise à la terre du ventilateur

- Desserrer le presse-étoupe (89) du faisceau de fils du ventilateur fixé au moteur et retirer le faisceau de fils du ventilateur.

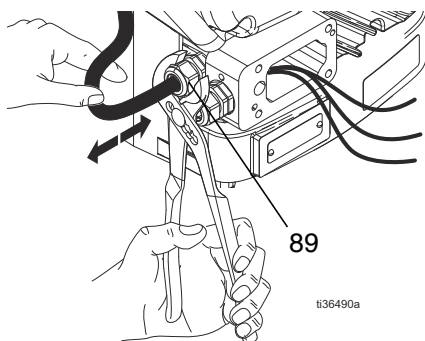

FIG. 13 : Dépose des fils du ventilateur

Remettre en place la protection du ventilateur (24V224)

- Exécuter **Débranchement des fils du ventilateur**, page 17.
- Déposer les vis (56, 24) qui fixent l'ensemble du ventilateur au moteur et soulever sa partie la plus éloignée du boîtier de raccordement. Glisser l'ensemble vers le boîtier de raccordement pour l'enlever.

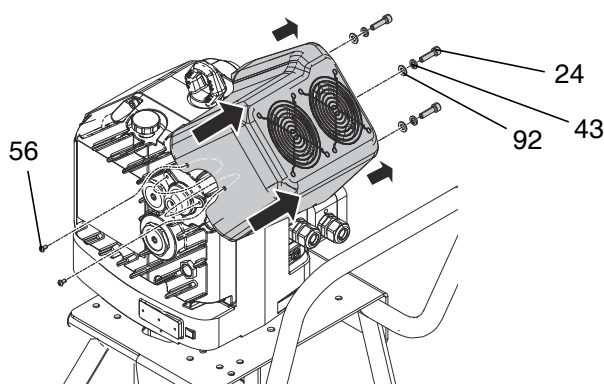

FIG. 14 : Dépose de l'ensemble du ventilateur

- Installer le nouvel ensemble du ventilateur. Pour rattacher l'ensemble du ventilateur, glisser le couvercle dans les fentes pour languettes sur le côté du boîtier de raccordement et pousser doucement sur l'extrémité la plus éloignée (voir FIG. 14 à la page 18).
- Exécuter **Raccordement des fils du ventilateur**, page 18.

Raccordement des fils du ventilateur

- Placer les fils dans le presse-étoupe du ventilateur (89) fixé au moteur (voir FIG. 13 à la page 18).
- Raccorder le fil de terre à la vis de mise à la terre. Serrer la vis de terre. Consulter FIG. 3, page 8.

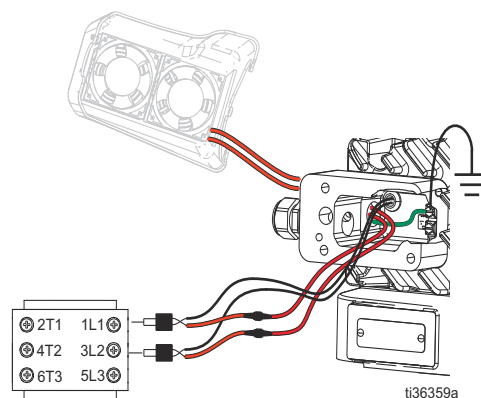

FIG. 15 : Raccorder la vis terre

- Utiliser une bague pour raccorder chaque fil du ventilateur à l'un des deux fils provenant du couvercle du boîtier électronique (3) et serrer la bague avec un outil. Attacher ensuite un fil à la borne 1L1 du bloc de raccordement (7) et l'autre fil à la borne 3L2. Consulter FIG. 15, page 18.
- Remettre les fils dans le boîtier de raccordement (88) et refixer le couvercle (89) du boîtier de raccordement avec quatre vis (91) et rondelles (19).

AVERTISSEMENT

Pour éviter toute détérioration, veiller à ce qu'aucun fil ne soit coincé lorsque les vis sont serrées. S'assurer que tous les fils sont montés correctement avant l'installation.

- Serrer le presse-étoupe du ventilateur (89) (voir FIG. 13 à la page 18).

Remplacement du couvercle du boîtier électronique

Dépose

1. Suivre la **Procédure de décompression** à la page 10.
2. Débrancher l'appareil de sa source d'alimentation électrique.
3. Déposer le bas de pompe du pulvérisateur (voir le manuel du pulvérisateur). **REMARQUE** : Cette étape est nécessaire pour terminer la procédure d'étalonnage (page 22).
4. Exécuter **Débranchement des fils du ventilateur**, page 17.
5. Retirer la vis de mise à la terre inférieure et le fil de terre du cordon d'alimentation, puis retirer la vis de montage du manchon du boîtier de raccordement (126) et le boîtier de raccordement (88).

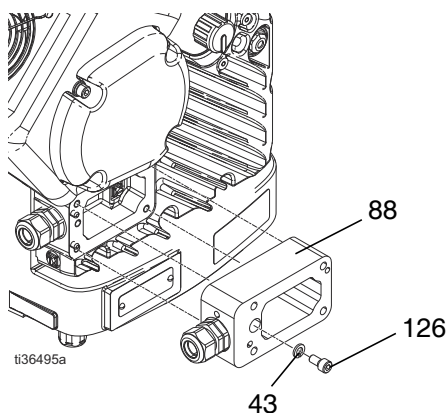

FIG. 16 : Manchon du boîtier de raccordement

6. Déposer les 12 vis (24) et les rondelles (43) du couvercle du boîtier électronique (3).

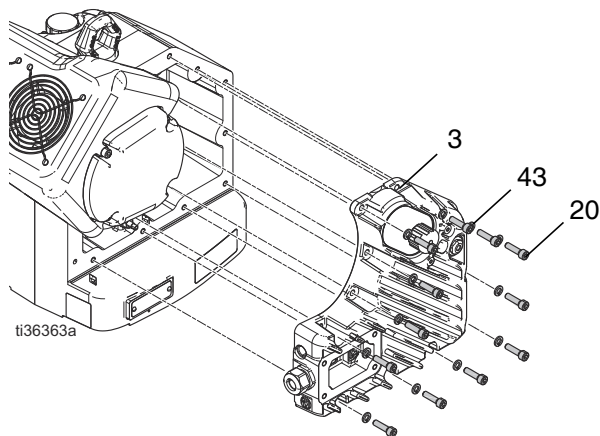

FIG. 17 : Dépose du couvercle du boîtier électronique

7. Séparer doucement le couvercle du boîtier électronique (3) du moteur, puis débrancher les fils.

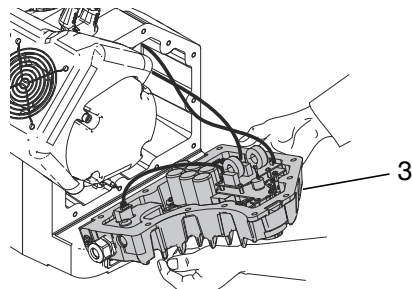

FIG. 18 : Dépose du couvercle du boîtier électronique

AVERTISSEMENT

Tous les fils doivent être débranchés avant la dépose complète du couvercle. Maintenir le couvercle en place pendant le débranchement des fils ou poser le couvercle sur un établi pour ne pas endommager les fils et les raccords.

8. Tirer les connecteurs de fils vers le bas pour les sortir du faisceau et débrancher les fils d'alimentation du moteur et ceux du capteur de température du moteur (M).

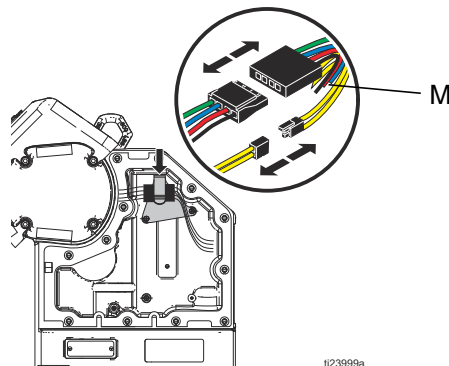

FIG. 19 : Fils du moteur

9. Débrancher le fil du capteur de position de la course (29).

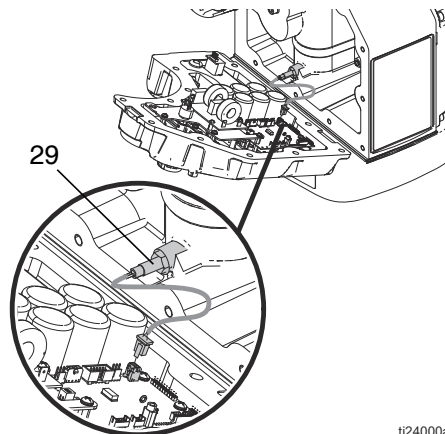

FIG. 20 : Fil du capteur de position de la course

10. Débrancher le câble du codeur (E).

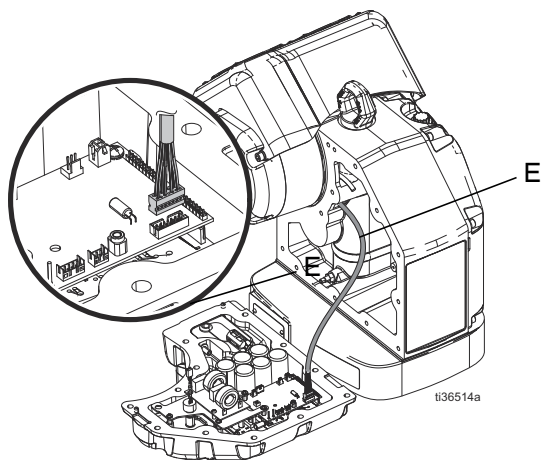

FIG. 21 : Câble du codeur

11. Débrancher le câble du jeton (86).

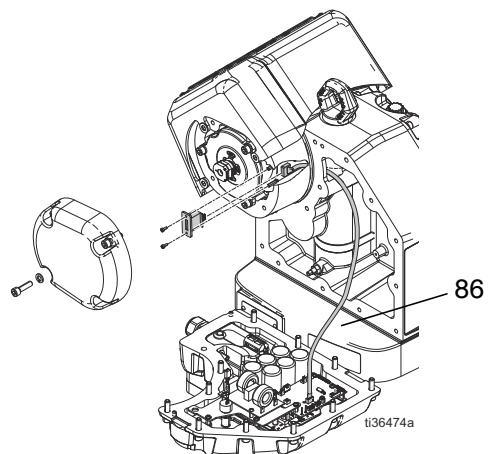

FIG. 22 : Câble du jeton

Installation

1. Rebrancher tous les fils :
 - Alimentation moteur et capteur de température du moteur. Consulter FIG. 19, page 21.
 - Câble du jeton (86). Consulter FIG. 22, page 21.
 - Câble du codeur (E). Consulter FIG. 21, page 21.
 - Fil du capteur de position de la course (29). Consulter FIG. 20, page 21.
2. Monter le couvercle du boîtier électronique (3), les 12 rondelles (4), les 12 vis (24) et serrer au couple de 20-27 N•m (15-20 pi-lb). Consulter FIG. 17, page 20.

AVERTISSEMENT

Pour éviter toute détérioration, veiller à ce qu'aucun fil ne soit coincé pendant le serrage des vis du couvercle. Veiller à ce que tous les fils soient posés correctement dans le couvercle avant de procéder à l'installation.

3. Exécuter **Raccordement des fils du ventilateur**, page 18.
4. Exécuter **Raccordement du cordon d'alimentation**, page 7.
5. Raccorder le cordon d'alimentation à une prise d'alimentation électrique.
6. Mettre l'équipement sous tension.

Étalonnage

REMARQUE : Le bas de pompe doit être retiré du moteur pour pouvoir étalonner correctement le moteur. La longueur de course de l'étalonnage est plus longue que celle de fonctionnement normal. Si le bas de pompe reste fixé, la tige du moteur peut entrer en contact avec la tige du bas de pompe, ce qui fausserait l'étalonnage.

1. Lancer un cycle d'alimentation du moteur en plaçant d'abord l'interrupteur d'alimentation (S) sur OFF (Arrêt) puis à nouveau sur ON (Marche).
2. Attendre que le témoin lumineux d'état (L) reste allumé de façon fixe, ou commence à clignoter.
3. Dans un délai de 30 secondes, tourner rapidement le bouton de régulation de pression (N) en arrière et en avant de 0 à 10 au moins cinq fois, puis remettre le bouton à 0. Si le témoin lumineux d'état (L) était allumé fixe, il commencera alors à clignoter en indiquant une erreur d'étalonnage du codeur (code 8) durant la procédure d'étalonnage.
 - L'arbre de sortie du moteur (H) commencera à monter et descendre lentement pendant quelques minutes.
 - À mi-chemin de la procédure d'auto-étalonnage, l'arbre de sortie du moteur (H) s'arrête momentanément avant de passer à l'étape suivante.
 - L'arbre de sortie du moteur (H) commencera à monter et descendre plus rapidement 5 ou 6 fois.
4. Veiller à ce que le processus d'auto-étalonnage soit entièrement terminé avant de poursuivre. Attendre que le témoins lumineux cesse de clignoter.

Réparation du câble du jeton

1. Suivre la **Procédure de décompression** à la page 10.
2. Débrancher l'appareil de sa source d'alimentation électrique.
3. Déposer les 12 vis (24) et les rondelles du couvercle du boîtier électronique (3). Consulter FIG. 17, page 20.
REMARQUE : Il n'est pas nécessaire de retirer ou de démonter le boîtier de raccordement.
4. En agissant avec prudence, retirer le couvercle (3) du boîtier électronique.
Consulter FIG. 18, page 21.

AVERTISSEMENT

Maintenir le couvercle en place pendant le débranchement du câble du jeton ou poser le couvercle sur un établi pour ne pas endommager les fils et les raccords.

5. Vérifier les raccords du câble (T) du jeton. Le remplacer s'il est endommagé. **REMARQUE** : Veiller à ce que le raccord du câble du jeton soit mis de sorte que les fils passent en dessous du pulvérisateur.

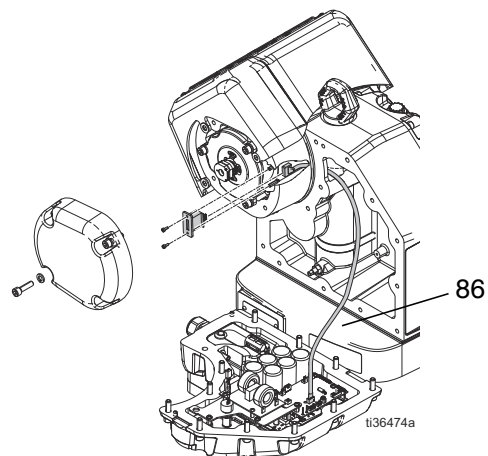

FIG. 23 : Câble du jeton

6. Mettre en place le couvercle du boîtier électronique (3) et serrer les 12 vis (24) et les rondelles (43). Serrer au couple de 20-27 N•m (15-20 pi-lb).

AVERTISSEMENT

Pour éviter toute détérioration, veiller à ce qu'aucun fil ne soit coincé pendant le serrage des vis du couvercle. Veiller à ce que tous les fils soient posés correctement dans le couvercle avant de procéder à l'installation.

Procédure de mise à jour du logiciel

1. Suivre la **Procédure de décompression** à la page 10.
2. Débrancher l'appareil de sa source d'alimentation électrique.
3. Déposer les vis (56, 24) qui fixent l'ensemble du ventilateur au moteur et soulever la partie la plus éloignée du boîtier de raccordement. Glisser l'ensemble vers le boîtier de raccordement pour l'enlever.

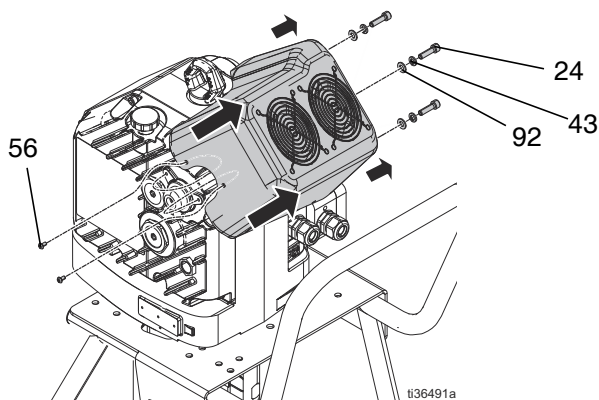

FIG. 24 : Dépose du ventilateur

4. Utiliser un clé Allen de 6 mm pour retirer le dernier boulon (24) et la rondelle (43) du couvercle du moteur.

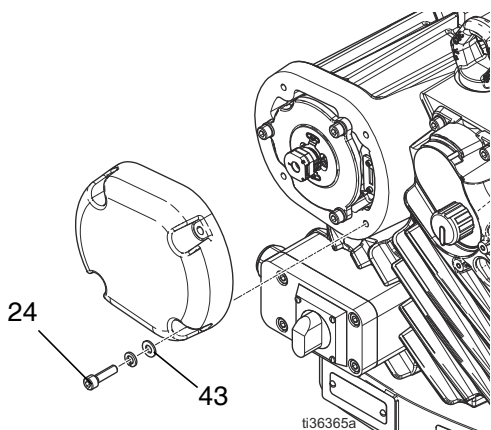

FIG. 25 : Dépose du couvercle du moteur

5. Introduire le jeton (98) dans la fente en poussant à fond. **REMARQUE** : Le jeton peut être enfoncé dans n'importe quel sens.

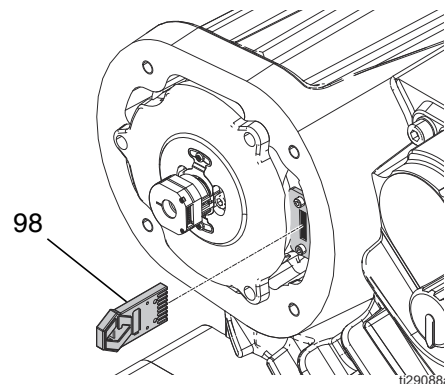

FIG. 26 : Introduction du jeton

6. Remettre en place le capot du ventilateur du moteur.
7. Mettre le système sous tension et placer le sectionneur sur la position ON (marche).
8. Observer le témoin lumineux d'état (L) pour vérifier l'état de la mise à jour du logiciel.
 - a. Le témoin lumineux d'état clignotera lentement pendant quelques secondes, puis rapidement pendant plusieurs secondes.
 - b. Une fois la mise à jour terminée, l'appareil s'allume et la version du logiciel s'affiche à l'écran. Les trois chiffres affichés indiquent la version du logiciel au format x.yy.zzz. Par exemple : « clignotement-pause-clignotement-clignotement-pause-clignotement-pause » indique que la version installée du logiciel est la 1.02.001.
9. La version du logiciel s'affiche chaque fois que l'appareil se met en marche si le jeton logiciel est bien installé.

REMARQUE : Il est possible de laisser le jeton installé même après la mise à jour du logiciel.

10. Pour obtenir la toute dernière version du logiciel de chaque système, contacter le Support technique Graco sur le site Internet www.graco.com, rubrique FAQ.

Pièces

Moteur électrique

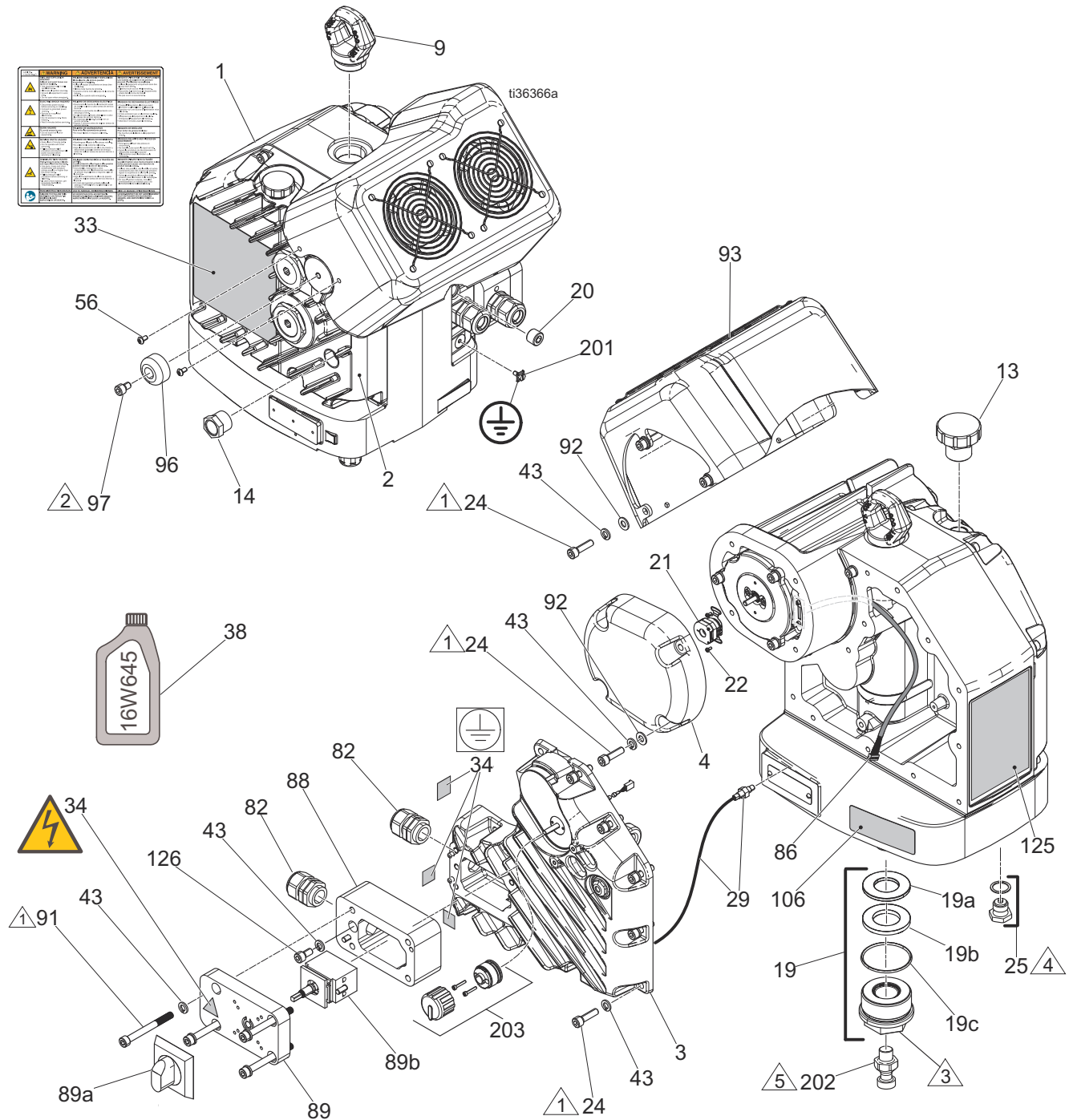

FIG. 27 : Pièces du moteur électrique

Liste des pièces – Moteur électrique (25P238)

Réf.	Réf.	Description	Qté.	Réf.	Réf.	Description	Qté.
1	-----	BOÎTIER, principal	1	93	24V224	COUVERCLE, ventilateur, ensemble, avec faisceau de fils (comprend réf. 24, 43, 56, 92, 94)	1
2	-----	COUVERCLE, engrenage	1				
3*	25P237	COUVERCLE, boîtier électronique, ensemble, Z60	1	94	-----	BAGUE, fil soudé, 16 de calibre (consulter Schémas de câblage , page 29)	2
4	-----	COUVERCLE, moteur, usinage	1				
9	15F931	BAGUE, de levage, acier inox, filetage 1 9/16	1	96	127721	BOUTON, contrôle de chocs, empêcheur	1
13	15H525	BOUCHON, remplissage	1	97	127463	VIS, d'assemblage, tête creuse, M5 x 1,25, -12 mm	1
14	24E315	KIT JAUGE, huile	1	98	18A844	LOGICIEL, jeton, mise à niveau (non illustré)	1
19	25C164	ROULEMENT, arbre, ensemble	1	106	17G768	ÉTIQUETTE, instructions, code d'erreur	1
19a	25C162	RONDELLE, support	1	107	102478	BANDE, de serrage, fils (consulter Schémas de câblage , page 29)	2
19b	25C163	AMORTISSEUR, inférieur	1	125	-----	ÉTIQUETTE, produit, e-Xtreme, Z60	1
19c	25C165	JOINT TORIQUE, (lot de 2)	1	126	115264	VIS, d'assemblage, tête creuse, M8 x 1,25, -16 mm	1
20	555448	BOUCHON, acier, douille hex tube 3/8	1	201	116343	VIS DE TERRE, M5 x 0,8-12 mm	4
21	25C169	CODEUR, avec câble (comprend réf. 22, quantité 2)	1	202	15H392	ADAPTATEUR, tige, xtreme	1
22	-----	VIS, usinée, tête cylindrique, #4-40 unc x 0,25 in de longueur	2	203	16U113	BOUTON, ensemble	1
24	109114	VIS, capuchon, sch, M8 x 1,25 - 30 mm	27				
25	15H432	BOUCHON, vidange d'huile	1				
29	24W120	CAPTEUR, position de course	1				
33▲	17J476	ÉTIQUETTE, sécurité, avertissement	1				
34▲	16T764	ÉTIQUETTE, avertissement	1				
38★	16W645	LUBRIFIANT, huile, engrenages	0.3				
43	104572	RONDELLE, ressort frein	32				
56	124165	VIS, bhcs, M5-0,8 x 10, acier inox.	2				
82	121171	PRESSE-ÉTOUPE, 9 mm – 16 mm (0,35–0,63 po), 19 mm (3/4 po)	2				
86	16Y491	CÂBLE du jeton	1				
88	25C171	MANCHON, boîtier de raccordement	1				
89	25C172	COUVERCLE, boîtier de raccordement, ensemble (comprend réf. 34)	1				
89a	17H229	BOUTON, sans collier fileté	1				
89b	123970	INTERRUPTEUR, bloc de raccordement	1				
91	25C170	VIS, shc, M8 x 1,25 x 80	4				
92	108788	RONDELLE, plate	4				

* KIT 25P237, boîtier électronique, couvercle (comprend 20, 24 (12x), 34, 43 (13x), 82, 94 (2x), 107, 126)

★ La boîte de vitesse du moteur est déjà remplie d'huile lorsqu'elle est expédiée de l'usine. Bidons d'huile vendus séparément.

▲ Des étiquettes, affiches, plaques et cartes d'avertissement de rechange sont disponibles gratuitement.

Caractéristiques des pièces :

Réf.	Instruction
1	Serrer au couple de 20 N•m (15 pi-lb).
2	Appliquer un verrou à moyen filetage commode, puis serrer au couple de 5 N•m (4 pi-lb).
3	Appliquer de la graisse, puis serrer au couple de 275 N•m (200 pi-lb).
4	Serrer au couple de 25 N•m (18 pi-lb).
5	Appliquer un verrou à moyen filetage commode, puis serrer au couple de 200 N•m (150 pi-lb).

Schéma des trous de fixation

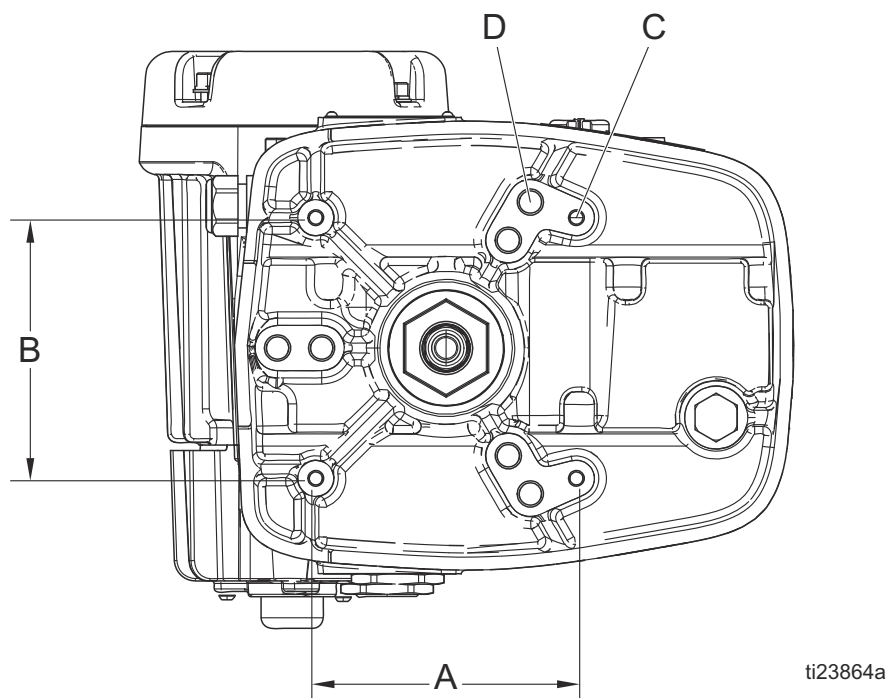

FIG. 28 : Schéma des trous de fixation

A	B	C	D
6,186 in (157 mm)	6,186 in (157 mm)	Quatre 3/8-16 Trous de fixation	Six trous de 5/8-11 pour barre d'accouplement : Cercle de perçage de 203 mm (8 po) x 120° OU Cercle de perçage de 150 mm (5,9 po.) x 120°

Schémas de câblage

DIRECTION
DÉBIT D'AIR

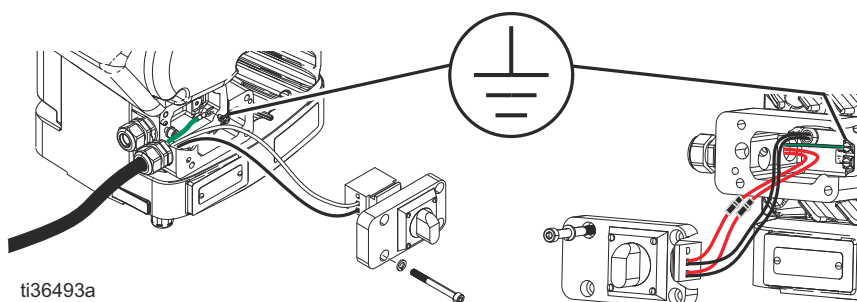
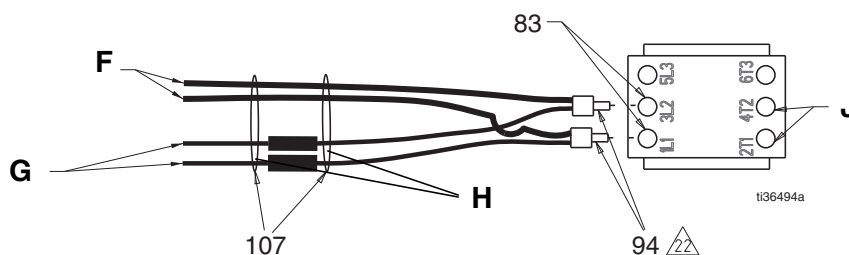
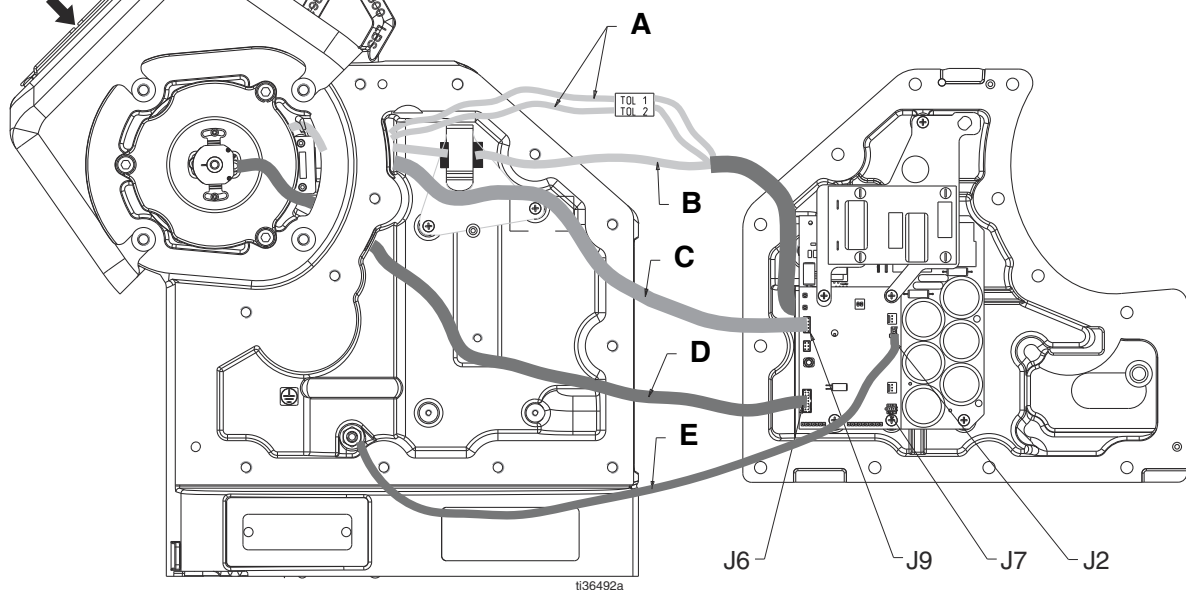
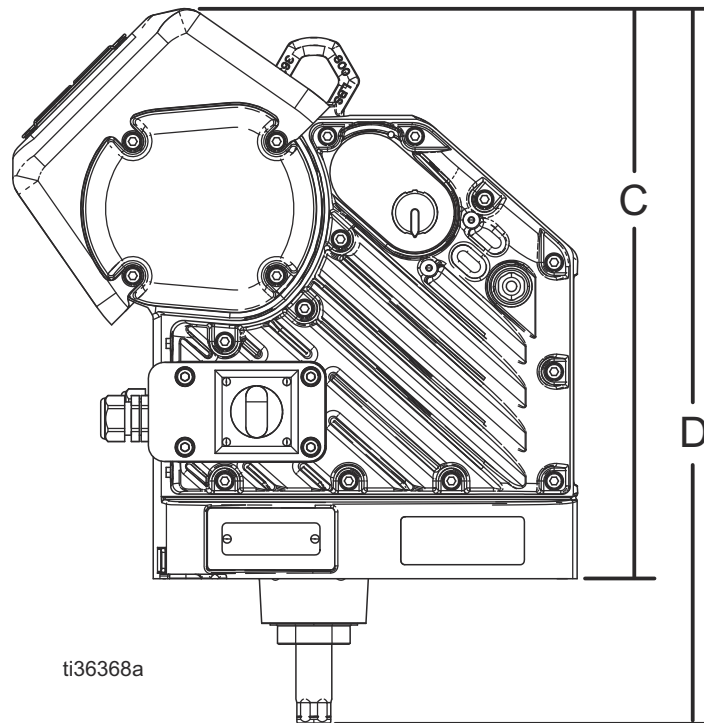
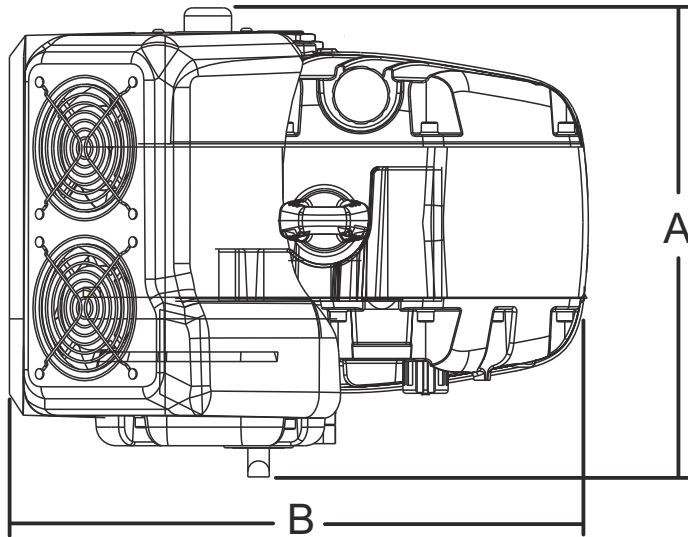

FIG. 29 : Schéma de câblage

Réf.	Description
A	Fils du capteur de température du moteur
B	Fils du moteur
C	Câble du jeton
D	Câble du codeur

Réf.	Description
E	Fil du capteur de position de la course
F	Fils d'alimentation de la carte de circuit imprimé
G	Fils d'alimentation du ventilateur
H	Supports des fusibles du ventilateur
J	Alimentation électrique entrante

Dimensions



Dimensions du moteur		
A	Largeur	38,8 cm (15,3 po)
B	Profondeur	46,5 cm (18,3 po)
C	Hauteur de montage	46,5 cm (18,3 po)
D	Hauteur totale	54,6 cm (21,5 po)

Caractéristiques techniques

Moteur électrique e-Xtreme Z60		
	Système impérial (E.U.)	Système métrique
Régime maximum continu (Pour ne pas user prématurément la pompe, NE PAS dépasser la vitesse maximale recommandée de la pompe à fluide)	40 cycles/minute	
Poids	115 lb	52 kg
Plage de température de fonctionnement	23° à 120° F	-5° à 50° C
Tension d'entrée	200-240 V CA, monophasé, 50/60 Hz	
Courant d'entrée	15 A maximum	
Diamètre de l'orifice d'entrée d'alimentation	Raccords femelles 3/4 – 14 npt	
Puissance de génératrice minimale recommandée	5 kW	
Volume maximal d'huile†	1,5 quart	1,4 litre
Spécifications de l'huile†	Référence Graco 16W645 Huile d'engrenage synthétique EP sans silicone ISO 220†	
Force dynamique maximale	4650 lbf	21 kN
Émissions sonores en fonctionnement normal (pulvérisation à 20 c/min)		
Pression sonore*	<80 dBA	
*Mesuré à 1 m (3,28 pieds) de l'appareil, ISO-9614-2.		

† La boîte de vitesse du moteur est déjà remplie d'huile lorsqu'elle est expédiée de l'usine. Bidons d'huile vendus séparément.

Garantie standard de Graco

Graco garantit que tout le matériel mentionné dans le présent document, fabriqué par Graco et portant son nom, est exempt de défaut de matériel et de fabrication à la date de la vente à l'acheteur et utilisateur initial. Sauf garantie spéciale, élargie ou limitée, publiée par Graco, Graco réparera ou remplacera, pendant une période de douze mois à compter de la date de la vente, toute pièce de l'équipement jugée défectueuse par Graco. Cette garantie s'applique uniquement si l'équipement est installé, utilisé et entretenu conformément aux recommandations écrites de Graco.

Cette garantie ne couvre pas et Graco ne sera pas tenu responsable pour l'usure et la détérioration générales ou tout autre dysfonctionnement, des dégâts ou de l'usure causés par une mauvaise installation, une mauvaise application ou utilisation, une abrasion, de la corrosion, un entretien inapproprié ou incorrect, une négligence, un accident, une modification ou une substitution par des pièces ou composants qui ne portent pas la marque Graco. Graco ne sera également pas tenu pour responsable en cas de mauvais fonctionnement, dommage ou usure dus à l'incompatibilité de l'équipement Graco avec des structures, accessoires, équipements ou matériaux non fournis par Graco ou dus à une mauvaise conception, fabrication, installation, utilisation ou un mauvais entretien desdits structures, accessoires, équipements ou matériels non fournis par Graco.

Cette garantie sera appliquée à condition que l'équipement objet de la réclamation soit retourné en port payé à un distributeur agréé de Graco pour une vérification du défaut signalé. Si le défaut est reconnu, Graco réparera ou remplacera gratuitement toutes les pièces défectueuses. L'équipement sera renvoyé à l'acheteur original en port payé. Si l'inspection de l'équipement ne révèle aucun défaut matériel ou de fabrication, les réparations seront effectuées à un coût raisonnable pouvant inclure le coût des pièces, de la main-d'œuvre et du transport.

CETTE GARANTIE EST UNE GARANTIE EXCLUSIVE ET REMPLACE TOUTE AUTRE GARANTIE, EXPRESSE OU IMPLICITE, COMPRENANT, MAIS SANS S'Y LIMITER, UNE GARANTIE MARCHANDE OU UNE GARANTIE DE FINALITÉ PARTICULIÈRE.

La seule obligation de Graco et la seule voie de recours de l'acheteur pour toute violation de la garantie seront telles que définies ci-dessus. L'acheteur convient qu'aucun autre recours (pour, la liste n'ayant aucun caractère exhaustif, dommages indirects ou consécutifs de manque à gagner, perte de marché, dommages corporels ou matériels ou tout autre dommage indirect ou consécutif) ne sera possible. Toute action pour violation de la garantie doit être intentée dans les deux (2) ans à compter de la date de vente.

GRACO NE GARANTIT PAS ET REFUSE TOUTE GARANTIE IMPLICITE DE QUALITÉ MARCHANDE ET D'ADÉQUATION À UN USAGE PARTICULIER EN RAPPORT AVEC LES ACCESSOIRES, ÉQUIPEMENTS, MATÉRIAUX OU COMPOSANTS VENDUS, MAIS NON FABRIQUÉS PAR GRACO. Ces articles vendus, mais non fabriqués par Graco (tels que les moteurs électriques, interrupteurs, tuyau, etc.) sont couverts par la garantie, s'il en existe une, de leur fabricant. Graco fournira à l'acheteur une assistance raisonnable pour toute réclamation faisant appel à ces garanties.

En aucun cas, Graco ne sera tenu pour responsable de dommages indirects, particuliers ou consécutifs résultant de la fourniture par Graco de l'équipement ci-dessous ou de garniture, de la performance, ou utilisation de produits ou d'autres biens vendus au titre des présentes, que ce soit en raison d'une violation contractuelle, violation de la garantie, négligence de Graco, ou autre.

FOR GRACO CANADA CUSTOMERS

The Parties acknowledge that they have required that the present document, as well as all documents, notices and legal proceedings entered into, given or instituted pursuant hereto or relating directly or indirectly hereto, be drawn up in English. Les parties reconnaissent avoir convenu que la rédaction du présente document sera en Anglais, ainsi que tous documents, avis et procédures judiciaires exécutés, donnés ou intentés, à la suite de ou en rapport, directement ou indirectement, avec les procédures concernées.

Informations Graco

Pour les informations les plus récentes sur les produits de Graco, consultez le site Internet www.graco.com.

Pour obtenir des informations sur les brevets, consultez la page www.graco.com/patents.

POUR PASSER UNE COMMANDE, contacter votre distributeur Graco ou appeler pour identifier votre distributeur le plus proche.

Téléphone : 612-623-6921 ou appel gratuit : 1-800-328-0211 Télécopie : 612-378-3505

Tous les textes et illustrations contenus dans ce document reflètent les dernières informations disponibles concernant le produit au moment de la publication. Graco se réserve le droit de faire des changements à tout moment et sans préavis.

Traduction des instructions originales. This manual contains French. MM 3A6919

Graco Headquarters : Minneapolis

Bureaux à l'étranger : Belgique, Chine, Japon, Corée

GRACO INC. AND SUBSIDIARIES • P.O. BOX 1441 • MINNEAPOLIS MN 55440-1441 • USA
Copyright 2019, Graco Inc. Tous les sites de fabrication de Graco sont certifiés ISO 9001.

www.graco.com
Révision A, juin 2019