

# Verwarmde slang

## Reactor<sup>®</sup> 3

3B0022J

NL

---

**Voor gebruik met Reactor 3-doseerapparaten. Alleen voor professioneel gebruik. Niet goedgekeurd voor gebruik in omgevingen met explosiegevaar, op gevaarlijke locaties of op als gevaarlijk geclassificeerde locaties.**

*Maximale luchtwerkdruk 0,9 MPa (9 bar, 130 psi)*

*Zie pagina 3 voor informatie over modellen, inclusief goedkeuringen. Zie **Technische specificaties** op pagina 25 voor de maximale werkdruk van de vloeistof en de maximale bedrijfstemperatuur van de slang.*



### **Belangrijke veiligheidsinstructies**

Lees alle waarschuwingen en instructies in deze handleiding en in de aparte handleiding van uw Reactor 3 voordat u het apparaat gebruikt. Bewaar deze instructies.

# Inhoudsopgave

<b>Bijbehorende handleidingen</b> .....	<b>2</b>
<b>Overzicht</b> .....	<b>2</b>
<b>Onderdeelnummers slangenbundel</b> .....	<b>3</b>
Hulpslangen .....	3
Verwarmde slangen Reactor 3 .....	3
Sets vloeistoftemperatuursensor.....	3
<b>Waarschuwingen</b> .....	<b>4</b>
<b>Belangrijke informatie over isocyaan (ISO)</b> .....	<b>7</b>
Aandachtspunten isocyaan .....	7
Zelfontbranding van materialen .....	8
Houd componenten A en B gescheiden .....	8
Vochtgevoeligheid van isocyanaten .....	8
Schuimharsen met 245 fa als blaasmiddel .....	8
Van materiaal wisselen .....	8
<b>Identificatie van componenten</b> .....	<b>9</b>
<b>Installatie</b> .....	<b>10</b>
Aarding .....	10
Slangen op het doseerapparaat aansluiten.....	11
Delen van de slangenbundel aansluiten.....	12
Sluit de hulp slang aan op het pistool of het pistoolverdeelstuk .....	13
Slangen op lekkage controleren.....	13
Beschermd laag .....	14
<b>Bediening</b> .....	<b>15</b>
Regelmodi slang.....	16
Drukontlastingsprocedure .....	16
<b>Onderhoud</b> .....	<b>17</b>
Afzonderlijke slang A of B vervangen.....	17
Preventief onderhoud .....	17
<b>Recyclen en afdanken</b> .....	<b>17</b>
Eind van de levensduur .....	17
<b>Onderdelen</b> .....	<b>18</b>
Intern verwarmde slang (25P437).....	18
Onderdelenlijst intern verwarmde slang .....	19
Extern verwarmde slang.....	20
Onderdelenlijst extern verwarmde slang .....	21
Hulp slang (25P775) .....	22
<b>Toebehoren</b> .....	<b>24</b>
<b>Technische specificaties</b> .....	<b>25</b>
<b>California Proposition 65</b> .....	<b>25</b>
<b>Standaard Graco-garantie</b> .....	<b>26</b>

# Bijbehorende handleidingen

Handleiding in het Engels	Omschrijving
3A8500	Bedieningshandleiding Reactor 3-doseersystemen
3A8559	Handleiding voor set vloeistoftemperatuursensor
3A8605	Handleiding voor set stekkers

# Overzicht

De verwarmde slang handhaaft de ingestelde vloeistoftemperatuur tijdens het spuiten.

De vloeistofslangen zijn gemarkeerd met rode tape voor de zijde ISO/verharder/klein volume (A-zijde) en blauwe tape voor de zijde RES/hars/groot volume (B-zijde). De slangen zijn 50 ft en 100 ft lang. De hulp slang is 20 ft of minder.

# Onderdeelnummers slangenbundel

## Hulpslangen

Artikelnummer	Lengte ft (m)	Binnendiameter inch (mm)	Type warmte	Lengte verwarmd ft (m)	Afdekking mantel	Slangfittings		Goedkeuringen	
						"A" inlaat/ uitlaat	"B" inlaat/ uitlaat		
<b>2000 psi (13,8 MPa, 138 bar)</b>									
25P775	10 (3,04)	1/4 (6,35)	Extern	8 (2,4)	Xtreme-Wrap™	-5 JIC	-6 JIC	 E115803 Conform UL 499 CSA C22 No. 88	
25P776	20 (6,09)	1/4 (6,35)	Extern	18 (5,4)	Xtreme-Wrap™	-5 JIC	-6 JIC		
19D576	20 (6,09)	1/4 (6,35)	Extern	19,5 (5,94)	Xtreme-Wrap™	-5 JIC	-6 JIC		
<b>3500 psi (24,1 MPa, 241 bar)</b>									
25P777	10 (3,04)	1/4 (6,35)	Extern	9,5 (2,89)	Xtreme-Wrap™	-5 JIC	-6 JIC		
25P778	20 (6,09)	1/4 (6,35)	Extern	19,5 (5,94)	Xtreme-Wrap™	-5 JIC	-6 JIC		

## Verwarmde slangen Reactor 3







Artikelnummer	Lengte ft (m)	Binnendiameter inch (mm)	Type warmte	Kabel temperatuur sensor	Afdekking mantel	Slangfittings		Goedkeuringen	
						"A" inlaat/ uitlaat	"B" inlaat/ uitlaat		
<b>2000 psi (13,8 MPa, 138 bar)</b>									
25P434	50 (15,2)	3/8 (9,53)	Intern		Xtreme-Wrap™	-5 JIC	-6 JIC	 E115803 Conform UL 499 CSA C22 No. 88	
25P435	100 (30,48)	3/8 (9,53)	Intern		Xtreme-Wrap™	-5 JIC	-6 JIC		
25P437	50 (15,2)	3/8 (9,53)	Intern	✓	Xtreme-Wrap™	-5 JIC	-6 JIC		
25P438	100 (30,48)	3/8 (9,53)	Intern	✓	Xtreme-Wrap™	-5 JIC	-6 JIC		
96B101	50 (15,2)	3/8 (9,53)	Extern		Gevlochten Mesh	-5 JIC	-6 JIC		
96B125	50 (15,2)	3/8 (9,53)	Extern	✓	Gevlochten Mesh	-5 JIC	-6 JIC		
18H275	50 (15,2)	3/8 (9,53)	Extern		Xtreme-Wrap™	-5 JIC	-6 JIC		
<b>3500 psi (24,1 MPa, 241 bar)</b>									
25P534	50 (15,2)	3/8 (9,53)	Intern		Xtreme-Wrap™	-5 JIC	-6 JIC		
25P535	100 (30,48)	3/8 (9,53)	Intern		Xtreme-Wrap™	-5 JIC	-6 JIC		
25P537	50 (15,2)	3/8 (9,53)	Intern	✓	Xtreme-Wrap™	-5 JIC	-6 JIC		
25P538	100 (30,48)	3/8 (9,53)	Intern	✓	Xtreme-Wrap™	-5 JIC	-6 JIC		
96B111	50 (15,2)	3/8 (9,53)	Extern		Gevlochten Mesh	-5 JIC	-6 JIC		
96B145	50 (15,2)	3/8 (9,53)	Extern	✓	Gevlochten Mesh	-5 JIC	-6 JIC		









## Sets vloeistoftemperatuursensor

Artikelnummer	A-zijde			B-zijde		
	Inlaat	Uitlaat	FTS-sonde	Inlaat	Uitlaat	FTS-sonde
18E175	-5 JIC	-5 JIC	X	-6 JIC	-6 JIC	X

# Waarschuwingen

De onderstaande waarschuwingen betreffen de installatie, het gebruik, de aarding, het onderhoud en de reparatie van deze apparatuur. Het symbool met het uitroepteken verwijst naar een algemene waarschuwing en de gevarensymbolen verwijzen naar procedurespecifieke risico's. Als u deze symbolen in de handleiding of op de waarschuwinglabels ziet, raadpleeg dan deze Waarschuwingen. Productspecifieke gevarensymbolen en waarschuwingen die niet in dit hoofdstuk worden beschreven, kunnen in de gehele handleiding waar deze van toepassing zijn worden weergegeven.

 <h2 style="margin: 0;">WAARSCHUWING</h2>	
  	<p><b>GEVAAR VOOR INJECTIE DOOR DE HUID</b></p> <p>Vloeistof die onder hoge druk uit lekkende slangen of beschadigde onderdelen komt, dringt door de huid naar binnen in het lichaam. Dit kan eruitzien als een gewone snijwond, maar het gaat om ernstig letsel dat zelfs kan leiden tot amputatie. <b>Raadpleeg onmiddellijk een chirurgisch specialist.</b></p> <ul style="list-style-type: none"> <li>• Controleer de slang voor elk gebruik op barsten, uitstulpingen, knikken of andere schade.</li> <li>• Vervang beschadigde slangen onmiddellijk.</li> <li>• Vervang de slangen proactief met regelmatige intervallen op basis van de gebruiksomstandigheden.</li> <li>• Draai altijd eerst alle vloeistofkoppelingen goed vast voordat u de apparatuur gaat bedienen.</li> <li>• Blijf uit de buurt van lekken.</li> <li>• Probeer nooit om lekkages te stoppen of af te buigen met uw handen, uw lichaam, handschoenen of een doek.</li> <li>• Overschrijd nooit de nominale maximumdruk of -temperatuur van de slang.</li> <li>• Gebruik alleen chemicaliën die compatibel zijn met de materialen in de slang. Zie de <b>Technische specificaties</b> in deze handleiding. Lees de veiligheidsinformatiebladen (MSDS) en de aanbevelingen van de fabrikant van vloeistoffen en oplosmiddelen.</li> <li>• Voer altijd de drukontlastingsprocedure uit wanneer u stopt met spuiten/materiaal afgeven en vóór reiniging, controle of onderhoud aan de apparatuur.</li> </ul>
	<p><b>GEVAAR VAN GIFTIGE VLOEISTOFFEN OF DAMPEN</b></p> <p>Giftige vloeistoffen of dampen kunnen ernstig of zelfs dodelijk letsel veroorzaken als deze in de ogen of op de huid spatten, of ingeademd of ingeslikt worden.</p> <ul style="list-style-type: none"> <li>• Op de veiligheidsinformatiebladen (SDS) staat hoe u moet omgaan met de vloeistoffen die u gaat gebruiken, de specifieke gevaren daarvan en de gevolgen van langdurige blootstelling.</li> <li>• Tijdens het spuiten, het onderhouden van apparatuur en bij elke aanwezigheid in het werkgebied moet het werkgebied altijd goed worden geventileerd. Alle daar aanwezige personen moeten geschikte PBM (persoonlijke beschermingsmiddelen) dragen. Zie de waarschuwingen in deze handleiding betreffende <b>PBM (persoonlijke beschermingsmiddelen)</b>.</li> <li>• Bewaar gevaarlijke vloeistof in goedgekeurde houders en voer ze af conform alle geldende richtlijnen.</li> </ul>
	<p><b>PERSOONLIJKE BESCHERMINGSMIDDELEN</b></p> <p>Draag altijd geschikte persoonlijke beschermingsmiddelen en bedek alle huid bij het spuiten, bij het onderhouden van de apparatuur of als u in het werkgebied bent. Beschermingsuitrusting helpt ernstig letsel te voorkomen, waaronder langdurige blootstelling; inademing van giftige rook, nevel of dampen; en allergische reacties; brandwonden; oogletsel en gehoorverlies. Deze beschermingsmiddelen bestaan onder andere uit:</p> <ul style="list-style-type: none"> <li>• Een goed passend ademhalingsfilter, eventueel met luchttoevoer, chemisch ondoordringbare handschoenen, beschermende kleding en voetafdekking zoals aanbevolen door de fabrikant van de vloeistof en de regelgevende autoriteit ter plekke.</li> <li>• Gezichts- en gehoorbescherming.</li> </ul>
	<p><b>GEVAAR VAN BRANDWONDEN</b></p> <p>Oppervlakken van apparatuur en verwarmde vloeistof kunnen zeer heet worden tijdens het gebruik. Voorkom ernstige brandwonden:</p> <ul style="list-style-type: none"> <li>• Raak de warme vloeistof of de apparatuur niet aan.</li> </ul>

 <h1 style="margin: 0;">WAARSCHUWING</h1>	
   	<p><b>BRAND- EN EXPLOSIEGEVAAR</b></p> <p>Ontvlambare dampen, zoals dampen van oplosmiddelen en verf, in het <b>werkgebied</b> kunnen ontbranden of exploderen. Verf of oplosmiddelen die door het apparaat stromen, kunnen statische elektriciteit opwekken. Ter voorkoming van brand en explosies:</p> <ul style="list-style-type: none"> <li>• Gebruik de apparatuur alleen in goed geventileerde ruimtes.</li> <li>• Zorg dat er geen ontstekingsbronnen zijn, zoals waakvlammen, sigaretten, draagbare elektrische lampen en kunststof druppelvangers (deze kunnen statische vonkoverslag geven).</li> <li>• Aard alle apparatuur in het werkgebied. Zie de instructies onder <b>Aarding</b>.</li> <li>• Spuit of spoel nooit oplosmiddelen onder hoge druk.</li> <li>• Houd het werkgebied vrij van vuil, inclusief oplosmiddelen, poetslappen en benzine.</li> <li>• Haal geen stekkers uit stopcontacten, steek geen stekkers in stopcontacten en doe geen lampen aan of uit als er brandbare dampen aanwezig zijn.</li> <li>• Gebruik alleen gearde slangen.</li> <li>• Houd het pistool stevig tegen de zijkant van een gearde emmer gedrukt terwijl u in de emmer spuit. Gebruik geen emmervoeringen, tenzij ze antistatisch of geleidend zijn.</li> <li>• <b>Stop onmiddellijk met werken</b> als u statische vonken ziet of een schok voelt. Gebruik het systeem pas weer als u de oorzaak van het probleem kent en het probleem is verholpen.</li> <li>• Zorg dat er altijd een werkend brandblusapparaat in het werkgebied aanwezig is.</li> </ul>
 	<p><b>GEVAREN VAN MISBRUIK VAN APPARATUUR</b></p> <p>Verkeerd gebruik kan ernstig of dodelijk letsel veroorzaken.</p> <ul style="list-style-type: none"> <li>• Bedien het systeem niet als u moe, of onder invloed van alcohol of geneesmiddelen bent.</li> <li>• Overschrijd nooit de maximale werkdruk of de maximale bedrijfstemperatuur van het zwakste onderdeel in uw systeem. Zie de <b>Technische specificaties</b> van alle apparatuurhandleidingen.</li> <li>• Gebruik vloeistoffen en oplosmiddelen die compatibel zijn met de bevochtigde onderdelen van de apparatuur. Zie de <b>Technische specificaties</b> van alle apparatuurhandleidingen. Lees de waarschuwingen van de fabrikant van de gebruikte vloeistoffen en oplosmiddelen. Vraag de leverancier of verkoper van het materiaal om het veiligheidsinformatieblad (SDS) waarop alle informatie staat.</li> <li>• Verlaat het werkgebied niet als de apparatuur in werking is of onder druk staat.</li> <li>• Schakel alle apparatuur uit en volg de <b>Drukontlastingsprocedure</b> wanneer de apparatuur niet wordt gebruikt.</li> <li>• Controleer de apparatuur dagelijks. Repareer of vervang versleten of beschadigde onderdelen onmiddellijk; vervang ze enkel door originele reserveonderdelen van de fabrikant.</li> <li>• Breng geen veranderingen of wijzigingen in de apparatuur aan. Door veranderingen of aanpassingen kunnen goedkeuringen van instanties ongeldig worden en kan de veiligheid in gevaar komen.</li> <li>• Zorg dat alle apparatuur gekeurd en goedgekeurd is voor de omgeving waarin u deze gebruikt.</li> <li>• Gebruik apparatuur alleen voor het beoogde doel. Neem contact op met uw leverancier voor meer informatie.</li> <li>• Leid slangen en kabels uit de buurt van plaatsen waar gereden wordt, scherpe randen, bewegende onderdelen en hete oppervlakken.</li> <li>• Zorg dat er geen kink in slangen komt en buig ze niet te ver door; verplaats het apparaat nooit door aan de slang te trekken.</li> <li>• Houd kinderen en dieren weg uit het werkgebied.</li> <li>• Houd u aan alle geldende veiligheidsvoorschriften.</li> </ul>
	<p><b>GEVAAR VAN ALUMINIUM ONDERDELEN ONDER DRUK</b></p> <p>Het gebruik van vloeistoffen die niet compatibel zijn met aluminium in apparatuur die onder druk staat, kan leiden tot ernstige chemische reacties en kan ervoor zorgen dat de apparatuur defect gaat. Het niet opvolgen van deze waarschuwing kan leiden tot overlijden, ernstig letsel of materiële schade.</p> <ul style="list-style-type: none"> <li>• Gebruik geen 1,1,1-trichloorethaan, methyleenchloride, andere halogeenkoolwaterstofoplosmiddelen of vloeistoffen die dergelijke oplosmiddelen bevatten.</li> <li>• Gebruik geen chloorbleekmiddel.</li> <li>• Veel andere vloeistoffen kunnen stoffen bevatten die kunnen reageren met aluminium. Neem contact op met uw materiaalleverancier voor meer info over de compatibiliteit van de materialen.</li> </ul>



# WAARSCHUWING



## GEVAAR VAN THERMISCHE EXPANSIE

Vloeistoffen in besloten ruimtes – waaronder slangen – die aan hitte worden blootgesteld, kunnen door thermische expansie een snelle drukstijging veroorzaken. Door overdruk kunnen installatieonderdelen barsten en ernstig letsel veroorzaken.



- Open een klep om het uitzetten van de vloeistof tijdens de verhitting mogelijk te maken.
- Vervang de slangen proactief met regelmatige intervallen op basis van de gebruiksomstandigheden.



## GEVAAR VAN ELEKTRISCHE SCHOKKEN

De slangen moeten worden geaard. Verkeerde aarding, een onjuiste instelling of verkeerd gebruik van de slangen kan elektrische schokken veroorzaken.



- Onderbreek de voeding en ontkoppel deze voordat u slangen installeert of een servicebeurt geeft.
- Aansluiten mag alleen op een geaard aansluitpunt.
- Alle elektrische bedrading moet worden verzorgd door een gediplomeerd elektricien en moet voldoen aan alle ter plaatse geldende verordeningen en regelgeving.
- Snijd een slangbescherming nooit door en doorboor deze niet.
- Stel niet bloot aan regen. Bewaar binnenshuis.

# Belangrijke informatie over isocyaanaat (ISO)

Isocyanaten (ISO) zijn katalysatoren die gebruikt worden in tweecomponentenmateriaal.

## Aandachtspunten isocyaanaat

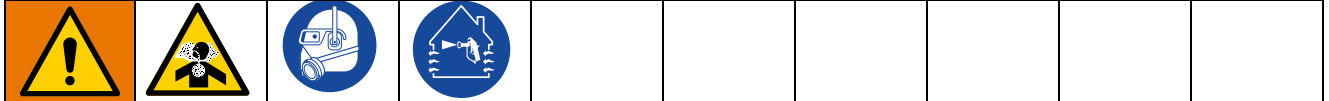



Bij het spuiten of afgeven van vloeistof die isocyaanaat bevat, kunnen schadelijke nevels, dampen of zwevende deeltjes ontstaan.

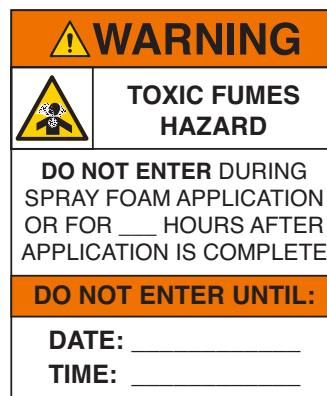

- Lees en begrijp de waarschuwingen en het Veiligheidsgegevensblad (SDS - Safety Data Sheet) van de fabrikant, zodat u op de hoogte bent van de specifieke gevaren en voorzorgsmaatregelen bij het gebruik van isocyanaten.
- Het gebruik van isocyanaten brengt potentieel gevaarlijke procedures met zich mee. U mag deze apparatuur uitsluitend gebruiken als u bent getraind in en gekwalificeerd voor het gebruik ervan en u de informatie in deze handleiding, de toepassingsinstructies van de vloeistoffabrikant en veiligheidsinformatiebladen hebt gelezen en begrepen.
- Het gebruik van onjuist onderhouden of verkeerd afgestelde apparatuur kan leiden tot onvoldoende uitgehard materiaal. Hierbij kan uitgassing optreden en kunnen onaangename geuren ontstaan. De apparatuur moet zorgvuldig worden onderhouden en afgesteld volgens de instructies in de handleiding.
- Voorkom inademing van nevels, dampen of zwevende deeltjes met isocyaanaat door ervoor te zorgen dat iedereen in het werkgebied geschikte ademhalingsbescherming draagt. Draag altijd een goed passende ademhalingsbescherming, zo nodig ook van een aangeblazen type. Ventileer het werkgebied in overeenstemming met de instructies in de SDS'en van de vloeistoffabrikant.
- Vermijd elk huidcontact met isocyanaten. Iedereen in het werkgebied moet chemisch ondoordringbare handschoenen, beschermende kleding en voetafdekking dragen zoals aanbevolen door de fabrikant van de vloeistof en de regelgevende autoriteit ter plekke. Volg alle aanbevelingen van de fabrikant, ook die voor de omgang met vervuilde kleding. Was na het spuiten altijd eerst uw handen en gezicht voordat u gaat eten of drinken.
- Het risico van blootstelling aan isocyanaten houdt niet op na het spuiten. Mensen zonder geschikte PBM (persoonlijke beschermingsmiddelen) moeten wegblijven uit het werkgebied, tijdens gebruik van de materialen en gedurende een periode daarna, zoals aangegeven door de fabrikant van de vloeistof. In het algemeen is deze periode minstens 24 uur.
- Waarschuw anderen die eventueel de ruimte kunnen betreden, over de gevaren van isocyanaten. Volg de aanbevelingen van de fabrikant van de vloeistof en de regelgevende autoriteit ter plekke. Wij raden aan om buiten het werkgebied een waarschuwingsbord te plaatsen zoals het voorbeeld hieronder:



## Zelfontbranding van materialen

				
Sommige materialen kunnen zelfontbrandend worden als ze te dik wordt aangebracht. Lees de waarschuwing van de materiaalfabrikant en het Veiligheidsgegevensblad (SDS - Safety Data Sheet).				

## Houd componenten A en B gescheiden

				
Verontreiniging kan leiden tot uitgehard materiaal in vloeistofleidingen, met als gevolg ernstig letsel of schade aan apparatuur. Voorkom kruisbesmetting:				
<ul style="list-style-type: none"><li>• Verwissel nooit de bevochtigde onderdelen voor component A en B.</li><li>• Gebruik nooit oplosmiddel aan de ene kant als het verontreinigd is vanaf de andere kant.</li></ul>				

## Vochtgevoeligheid van isocyanaten

Door blootstelling aan vocht (uit de lucht of andere bronnen) zal isocyanaat ten dele uitharden, waarbij er kleine, harde, schurende kristallen ontstaan die een suspensie met de vloeistof vormen. Na verloop van tijd ontstaat er een laag op het oppervlak en zal de ISO geleren, waardoor de viscositeit toeneemt.

<b>LET OP</b>
Gedeeltelijk uitgehard ISO zal de prestaties en levensduur van alle bevochtigde onderdelen verminderen.
<ul style="list-style-type: none"><li>• Gebruik altijd een afgesloten container met een droogmiddel in het luchtgat of een stikstofomgeving. Sla ISO <b>nooit</b> op in een open container.</li><li>• Houd het oliereservoir (waar geïnstalleerd) van de ISO-pomp altijd gevuld met een geschikt smeermiddel. Het smeermiddel zorgt voor een barrière tussen ISO en de atmosfeer.</li><li>• Gebruik alleen vochtbestendige slangen die geschikt zijn voor isocyanaat.</li><li>• Gebruik nooit teruggewonnen oplosmiddelen, aangezien deze vocht kunnen bevatten. Houd ongebruikte containers met oplosmiddel altijd gesloten.</li><li>• Voorzie schroefdraad altijd van een geschikt smeermiddel wanneer apparatuur opnieuw in elkaar wordt gezet.</li></ul>

**OPMERKING:** De dikte van de aangebrachte laag en de kristallisatiesnelheid variëren naargelang de samenstelling van het ISO, de vochtigheid en de temperatuur.

## Schuimharsen met 245 fa als blaasmiddel

Sommige blaasmiddelen gaan bij temperaturen boven 32 °C (90 °F) schuimen als ze niet onder druk staan, in het bijzonder als ze geroerd worden. Beperk schuimvorming door de voorverwarming in een circulatiesysteem te minimaliseren.

## Van materiaal wisselen

<b>LET OP</b>
Het wisselen van vloeistof die in uw apparatuur wordt gebruikt, vereist speciale aandacht om schade en tijdverlies te voorkomen.
<ul style="list-style-type: none"><li>• Spoel de apparatuur meerdere keren voorafgaand aan een vloeistofwissel, zodat de apparatuur grondig schoon is.</li><li>• Reinig na het spoelen altijd de filters bij de vloeistofinlaat.</li><li>• Vraag de fabrikant van het materiaal naar de chemische compatibiliteit.</li><li>• Bij het wisselen tussen epoxy en urethaan of polyurea moeten alle vloeistofcomponenten worden gedemonteerd en gereinigd. Vervang ook alle slangen. Epoxyharsen hebben vaak aminen aan de B-zijde (verharder). Polyurea's hebben vaak aminen aan de B-zijde (hars).</li></ul>



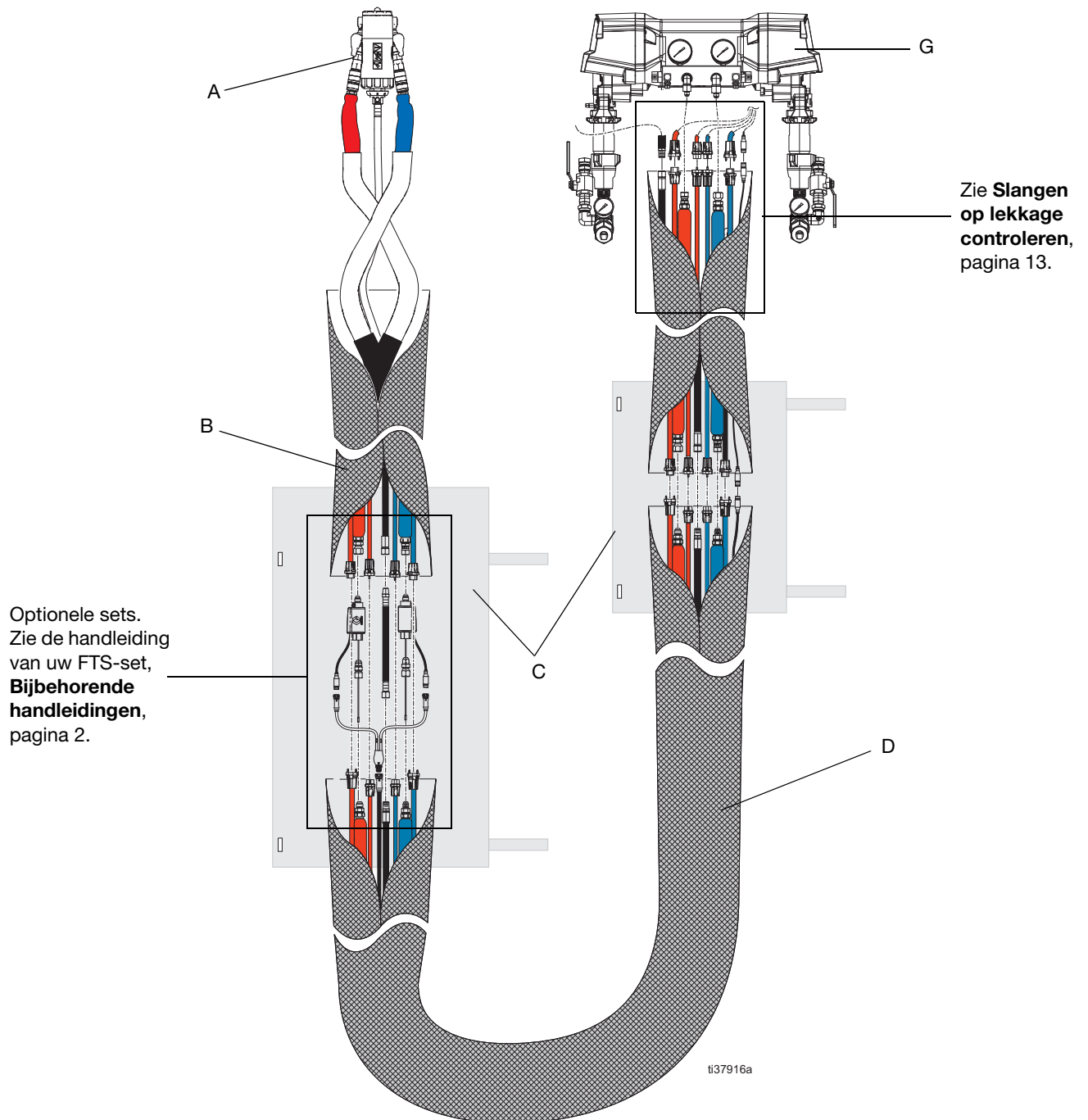

# Identificatie van componenten



Ref.	Omschrijving
A	Pistool
B	Hulp slang
C	Verbindingsbeschermer
D	Hoofdslangenbundel
G	Reactor

# Installatie

				
<p>Verwarmde slangen voor de Reactor 3 zijn uitsluitend ontworpen voor gebruik met Graco Reactor 3-doseerapparaten.</p> <p>Beperk het risico op brand en ernstige verwondingen door deze slangen nooit op een ander apparaat aan te sluiten.</p>				

				
<p>Deze apparatuur wordt gebruikt met verwarmde vloeistof, waardoor de oppervlakken van de apparatuur heel warm kunnen worden. Voorkom ernstige brandwonden:</p> <ul style="list-style-type: none"> <li>• Raak de warme vloeistof of de apparatuur niet aan.</li> <li>• Zet de slangverwarming niet aan zonder vloeistof in de slangen.</li> <li>• Laat de apparatuur volledig afkoelen voor u deze aanraakt</li> <li>• Draag handschoenen als de vloeistoftemperatuur hoger wordt dan 43 °C (110 °F).</li> </ul>				

<b>LET OP</b>
<p>Wanneer de fittingen verkeerd worden aangesloten, kan vloeistof overlopen en permanente schade aan de slang veroorzaken. Fittingen hebben schroefdraad van verschillende grootte om verkeerde aansluiting te voorkomen. Sluit alleen fittingen aan met gelijke schroefdraadmaten.</p>

<b>LET OP</b>
<p>De verwarmde slang moet altijd vloeistof bevatten als de voeding naar de slang is ingeschakeld. Schakel de voeding naar een lege verwarmde slang nooit in. Voeding op lege slangen kan schade aan de apparatuur veroorzaken.</p>

<b>LET OP</b>
<p>Rol de slang altijd volledig af en blaas alle lucht voor elk gebruik eruit (dit is erg belangrijk). Als de lucht niet uit de slang wordt afgevoerd, zal de warmteoverdracht van de verwarmingsgeleider niet gelijkmatig zijn. In het ergste geval kan het verwarmingselement beschadigd raken. In dergelijke gevallen vervalt de garantie.</p>

## Aarding

				
<p>De apparatuur moet worden geaard om het risico op statische vonken en elektrische schokken te beperken. Door elektrische of statische vonken kunnen dampen ontbranden of ontploffen. Een onjuiste aarding kan elektrische schokken veroorzaken. Aarden biedt de elektrische stroom een ontsnappingsdraad.</p>				

## Hulp slang

- De slangkern is statistisch geleidend

## Intern verwarmde hoofdslang

- De slangkern is statistisch geleidend

## Extern verwarmde hoofdslang

- Geaard via geleidende luchtleiding

**OPMERKING:** Voor het effectief afvoeren van statische elektriciteit moet het volledige aardingstraject van het doseerapparaat naar het pistool minder dan 29 mega-ohm zijn.

## Slangen op het doseerapparaat aansluiten



### LET OP

De verwarmde slang moet altijd vloeistof bevatten als de voeding naar de slang is ingeschakeld. Schakel de voeding naar een lege verwarmde slang nooit in. Voeding op lege slangen kan schade aan de apparatuur veroorzaken.

### LET OP

Rol de slang altijd volledig af en blaas alle lucht voor elk gebruik eruit (dit is erg belangrijk). Als de lucht niet uit de slang wordt afgevoerd, zal de warmteoverdracht van de verwarmingsgeleider niet gelijkmatig zijn. In het ergste geval kan de geleider beschadigd raken. In dergelijke gevallen vervalt de garantie.

1. Sluit de vloeistofslangen (FH) aan op het vloeistofverdeelstuk van het doseerapparaat (G). De rode vloeistofslang is voor verharder (component A, ISO) en de blauwe vloeistofslang is voor hars (component B, RES).

**OPMERKING:** Draai de slangen op de slangen met een binnendiameter van 9,5 mm (3/8 inch) aan met:

- A-zijde met 19 N•m (14 ft-lb)
- B-zijde met 27 N•m (20 ft-lb).

**OPMERKING:** Zorg ervoor dat de slangfittingen van het doseerapparaat af zijn gericht.

2. Sluit de elektrische bedrading (EW) aan. Draai de schroeven van de stekker vast.

**OPMERKING:** Draai de schroeven van de stekker vast met 3-6 in-lb. Draai de schroeven van de stekker niet te vast aan.

**OPMERKING:** Let er bij het aansluiten van de elektrische draden op dat de rode draden op de rode draden en de blauwe draden op de blauwe draden worden aangesloten.

3. Sluit de luchtslang (AH) aan.
4. Controleer of alle apparatuur goed is geaard. Zie **Aarding**, pagina 10.

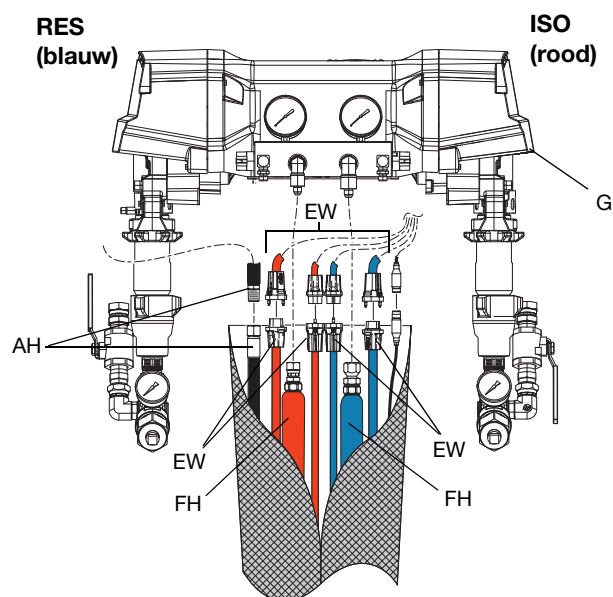

## Delen van de slangenbundel aansluiten

Zo sluit u intern verwarmde slangen en hulpslangen aan op een andere slang:

1. Leg de verwarmde slangen tegen elkaar aan. Lijn de vloeistofslangen (GH) rood op rood (component A, ISO) en blauw op blauw (component B, RES) uit.
2. Sluit de vloeistofslangen (FH) aan, draai de aansluitingen vingervast aan en draai de aansluitingen vervolgens volledig vast met steeksleutels.

**OPMERKING:** Draai de slangen op de slangen met een binnendiameter van 9,5 mm (3/8 inch) aan met:

- A-zijde met 19 N•m (14 ft-lb).
- B-zijde met 27 N•m (20 ft-lb).

**OPMERKING:** Let er bij het aansluiten van de vloeistofslangen op dat de rode slangen op de rode slangen worden aangesloten en de blauwe slangen op de blauwe slangen.

3. Sluit de luchtslangen (AH) aan, draai de aansluitingen vingervast aan en draai de stekkers vervolgens met steeksleutels helemaal vast.

4. Sluit de elektrische bedrading (EW) aan. Draai de schroeven van de stekker vast.

**OPMERKING:** Draai de schroeven van de stekker aan tot 3-6 in-lb. Draai de schroeven van de stekker niet te vast aan.

**OPMERKING:** Wanneer u de elektrische draden aansluit, moet u ervoor zorgen dat de rode draden op de rode draden worden aangesloten en de blauwe draden op de blauwe draden.

5. **Voor slangen met RTD-kabels:** Sluit de RTD-kabels (RTD) aan en draai de aansluitingen vast.

**OPMERKING:** RTD-kabels zijn een optioneel toebehoren en alleen nodig wanneer de FTS-set wordt gebruikt.

6. Tape overtollige stroomdraad (EW) aan de vloeistofslangen (FH). Plaats de stekkers zo dicht mogelijk bij elkaar om een zo klein mogelijke verbindingbundel te maken.
7. **Slangen op lekkage controleren**, pagina 13.
8. Bedek de verbinding met een beschermende laag. Zie **Beschermende laag**, pagina 14.

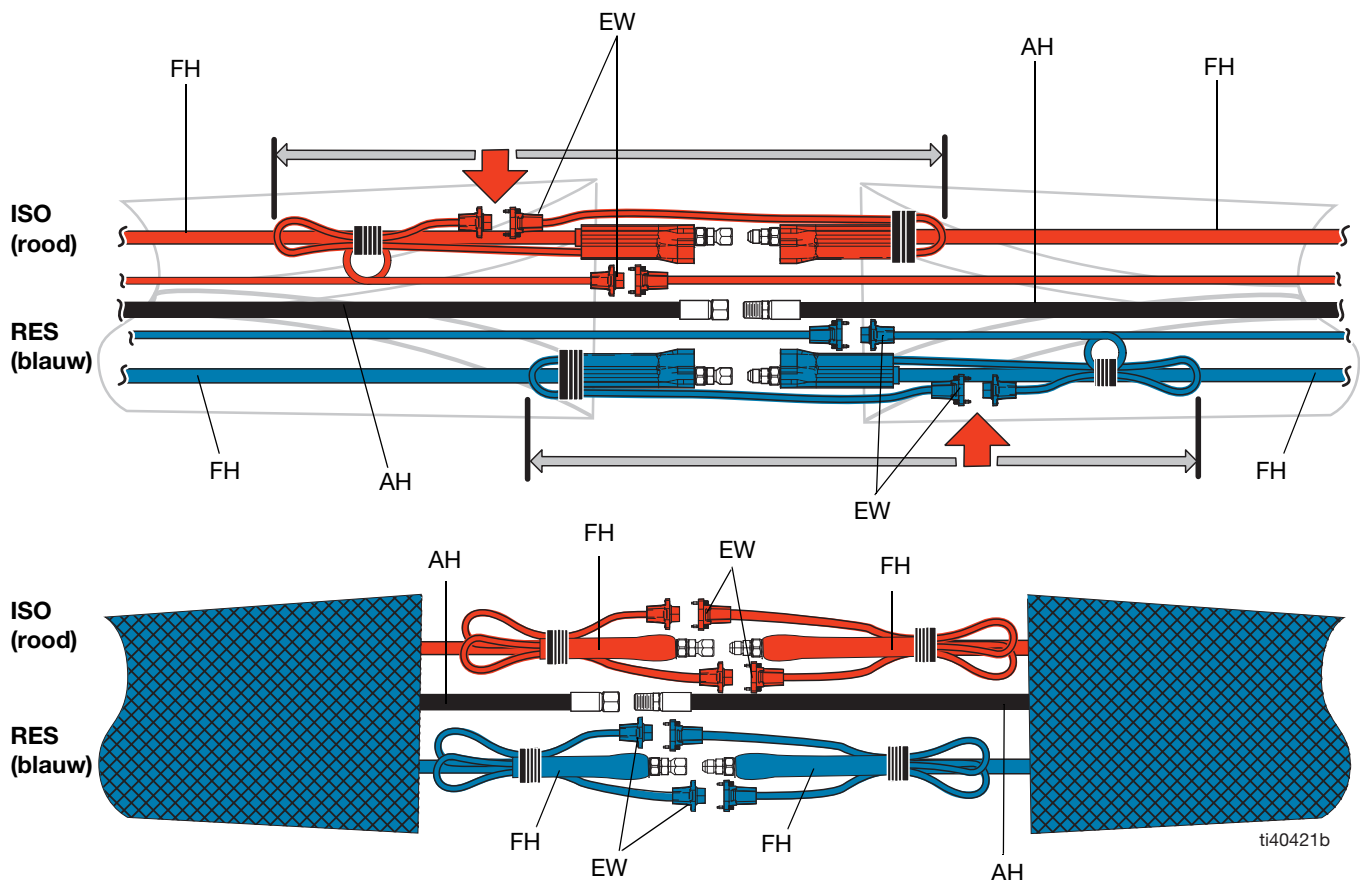

## Sluit de hulp slang aan op het pistool of het pistoolverdeelstuk

Installeer de slang in een spiraalvormige configuratie voor:

- Gemakkelijke verplaatsing van het pistool
- Grote spuitbeweging
- Mogelijkheid om in krappe ruimtes en vreemde hoeken te spuiten
- Minder vermoeidheid bij de operator
- Maximale levensduur voor slangen

1. Leg de slangen van component A en B over elkaar en monteer ze op de fittingen van het pistool of het pistoolverdeelstuk.
2. Draai de fittingen vast op de componentslangen aan A- en B-zijde. Zorg ervoor dat het pistool of het pistoolverdeelstuk vlak blijven nadat de fittingen zijn aangedraaid. Draai de fittingen zo nodig los en opnieuw vast om ongewenste verdraaiing van het pistool of het pistoolverdeelstuk te voorkomen.

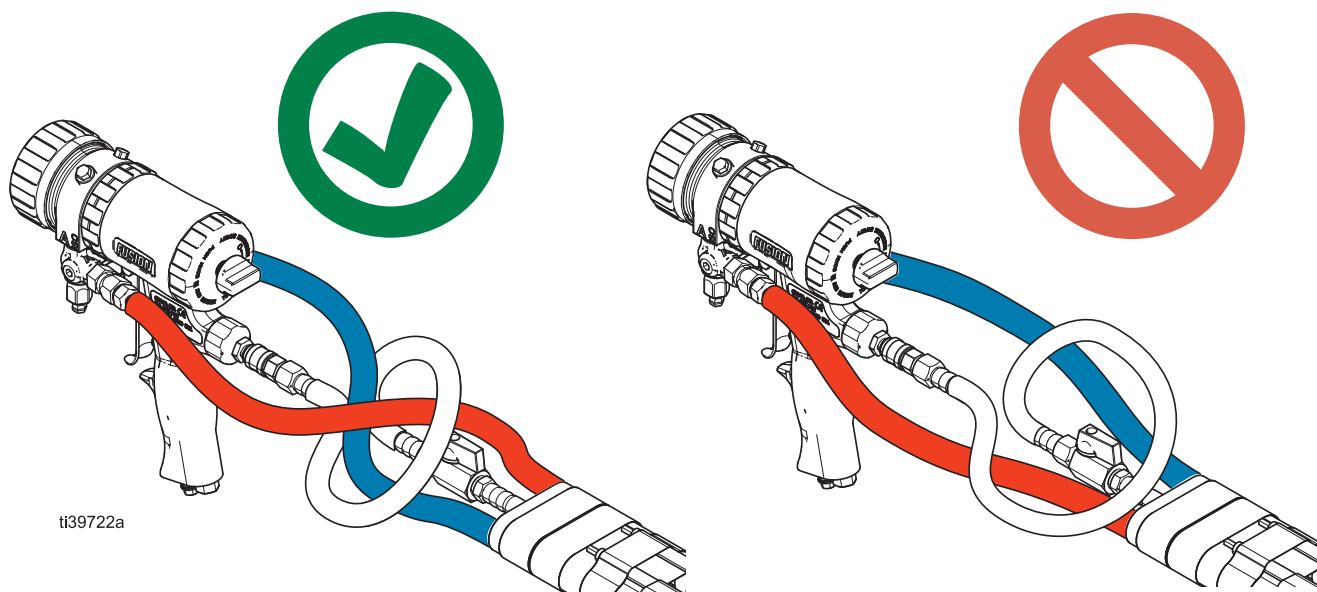

## Slangen op lekkage controleren



1. Vul de slang met materiaal. Zie de opstartprocedure in de handleiding van uw Reactor 3-doseersysteem voor instructies over het voor de eerste keer vullen van de slangen met materiaal. Zie **Bijbehorende handleidingen**, pagina 2.

2. Nadat alle leidingen vrij van lucht zijn, controleer op lekkage. Controleer visueel of de vloeistofaansluitingen droog zijn en of er geen materiaal lekt. Bij lekkage volgt u de Drukontlastingsprocedure in de handleiding van uw Reactor 3-doseersysteem uit. Zie **Bijbehorende handleidingen**, pagina 2.
3. Wanneer er lekkage wordt geconstateerd, draai de aansluitingen dan aan en breng ze opnieuw onder druk zodat de lekkage wordt gestopt.

## Beschermende laag

### Slangen met beschermkous met haak en lus

1. Leg de buitenste verbindingbeschermmer (27) vlak gecentreerd onder de verbindingen van de A- en B-slang.

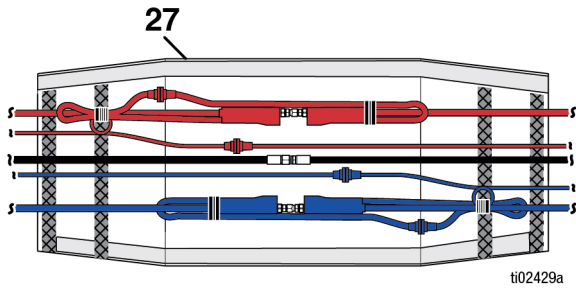

2. Breng de aansluitingsafdekking (36) aan over iedere vloeistofaansluiting.

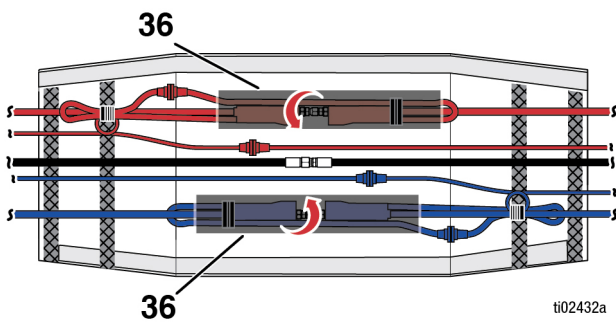

3. Zet de buitenste verbindingbeschermmer (27) vast.

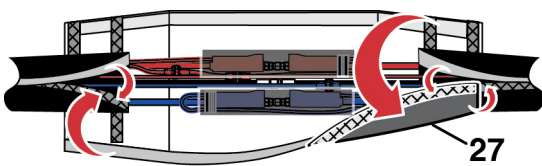

# Bediening

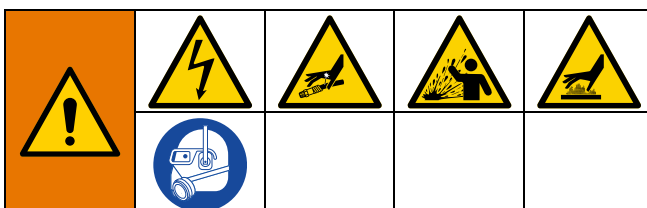

Gebruik geen opgerolde slang. Een opgerolde slang veroorzaakt een ongelijkmatige warmteontwikkeling, wat kan leiden tot een slangbreuk; dit kan ernstig letsel veroorzaken, waaronder injectie van de huid.

Overschrijd de maximale bedrijfstemperatuur van de slang niet. Zie **Technische specificaties**, pagina 25, voor de maximaal toelaatbare bedrijfstemperatuur.

De slang moet goed worden ondersteund om overmatige belasting door gewicht, doorbuiging, scherpe randen of spanning veroorzaakt door het lopen over een dakrand te voorkomen.

Vloeistoffen in kleine ruimtes – waaronder slangen – die aan hitte worden blootgesteld, kunnen door thermische expansie een snelle drukstijging veroorzaken.

Door overdruk kunnen installatieonderdelen barsten en ernstig letsel veroorzaken.

Zo voorkomt u overdruk door thermische expansie:

- Open een klep om het uitzetten van de vloeistof tijdens de verhitting mogelijk te maken.
- Vervang slangen proactief met regelmatige intervallen op basis van de gebruiksomstandigheden.

## LET OP

De verwarmde slang moet altijd vloeistof bevatten als de voeding naar de slang is ingeschakeld. Schakel de voeding naar een lege verwarmde slang nooit in. Voeding op lege slangen kan schade aan de apparatuur veroorzaken.

## LET OP

Roll de slang altijd volledig af en blaas alle lucht voor elk gebruik eruit (dit is erg belangrijk). Als de lucht niet uit de slang wordt afgevoerd, zal de warmteoverdracht van de verwarmingsgeleider niet gelijkmatig zijn. In het ergste geval kan de geleider beschadigd worden. In dergelijke gevallen vervalt de garantie.

1. Sluit de luchtslang aan op de hoofdlichttoevoer.
2. Sluit het spuitpistool aan op het vloeistofverdeelstuk van het pistool. Zie de handleiding van uw spuitpistool voor meer informatie.

**OPMERKING:** Zie voor de beste hantering van het pistool pagina 12 voor de juiste slangaansluiting.

3. Sluit de hulpluchtslang aan op de luchtinlaat van het pistool, waar aanwezig. Zie de handleiding van uw pistool.
4. Volg de instel-, opstart- en bedieningsprocedures in de handleiding van uw Reactor 3-doseersysteem.

## Regelmodi slang

De gewenste temperatuur van de componentmaterialen kan worden geregeld met een van de drie regelmodi voor de slang. Stel de gewenste regelmodus voor de slang in met behulp van de geavanceerde displaymodule op het Reactor-systeem. Raadpleeg de handleiding van uw doseerapparaat voor het instellen van de regelmodus voor uw slang. Zie **Bijbehorende handleidingen**, pagina 2.

Regelmodus slang	Omschrijving
FTS-modus	De vloeistof temperatuursensor (VTS) in de slang regelt automatisch de vloeistof temperatuur van de slang. Bij deze modus moet de VTS zijn gemonteerd en goed werken. Zie de handleiding van uw FTS-set, <b>Bijbehorende handleidingen</b> , op pagina 2.
Weerstandsmodus	De weerstand van het verwarmingselement van de slang regelt automatisch de vloeistof temperatuur in de slang. Deze modus maakt geen gebruik van een FTS. Voor deze modus is een kalibratiefactor vereist (zie de handleiding voor uw doseerapparaat).
Handmatige regelmodus	Regeling van de juiste stroomsterkte (ampère) voor verwarming van de slang. De handmatige regelmodus heeft geen ingestelde regeling en is bedoeld om gedurende een beperkte tijd te worden gebruikt totdat er een juiste kalibratie kan worden uitgevoerd of FTS-problemen kunnen worden opgelost.

## Drukontlastingsprocedure



Het systeem blijft onder druk staan totdat deze handmatig wordt ontlast. Voorkom ernstig letsel door vloeistof onder druk, zoals injectie door de huid, opspattende vloeistof en bewegende onderdelen, door de drukontlastingsprocedure uit te voeren wanneer u stopt met spuiten en voordat u de apparatuur reinigt, controleert of er onderhoud aan uitvoert.

Voordat slangen worden losgekoppeld of gerepareerd, moet de vloeistofdruk volledig worden ontlast en moet de stroomtoevoer naar het doseerapparaat worden onderbroken.

Voer de **Drukontlastingsprocedure** in de handleiding van uw Reactor-doseersysteem uit. Zie **Bijbehorende handleidingen**, op pagina 2.



## Onderhoud

1. Voordat slangen worden losgekoppeld of gerepareerd, moet de vloeistofdruk volledig worden ontlast en moet de stroomtoevoer naar het doseerapparaat worden onderbroken. Zie de handleiding van uw doseerapparaat. Zie **Bijbehorende handleidingen**, op pagina 2.
2. Zorg ervoor dat alle vloeistof is afgekoeld voordat u de slangen loskoppelt.

## Afzonderlijke slang A of B vervangen

### Intern verwarmde slangen

1. Koppel alle elektrische verbindingen los.
2. Koppel de vloeistofverbindingen los.
3. Spoel de slang en verwijder al het materiaal in de slang.
4. Monteer een nieuwe slang in de bundel en wikkel deze rond de andere vloeistofslang en luchtslang.
5. Voltooi de installatie (zie **Installatie**, op pagina 10).

### Extern verwarmde slangen

1. Koppel alle elektrische verbindingen los.
2. Koppel de vloeistofverbindingen los.  
  
**OPMERKING:** Wanneer u de slang aan A-zijde verwijdert, snijd de jumper van de aarddraad af om de slang uit de bundel te verwijderen.
3. Spoel de slang en verwijder al het materiaal in de slang.
4. Monteer de nieuwe slang in de bundel en wikkel deze rond de andere vloeistofslang en luchtslang.
5. Voltooi de installatie (zie **Installatie**, op pagina 10).

**OPMERKING:** Wanneer u de slang aan A-zijde verwijdert, moet de aardingsjumper alleen op de slangfitting bij het doseerapparaat worden aangesloten. Controleer het aardingstraject (zie **Aarding**, op pagina 10).

## Preventief onderhoud

Zorg ervoor dat de verwarmde slang goed werkt door de volgende preventieve onderhoudsprocedures maandelijks uit te voeren:

- Inspecteer de beschermkous visueel op defecten. Vervang deze wanneer er scheuren of barsten worden gevonden.
- Controleer of de elektrische aansluitingen goed zijn aangesloten en of de behuizing in goede staat is.

## Recyclen en afdanken

### Eind van de levensduur

Aan het einde van de levensduur van het apparaat moet het op een verantwoorde wijze worden gerecycled.

# Onderdelen

## Intern verwarmde slang (25P437)

**OPMERKING:** Het slangmodel is afgebeeld met de optionele sensorkabel, maar is representatief voor alle intern verwarmde slangen.

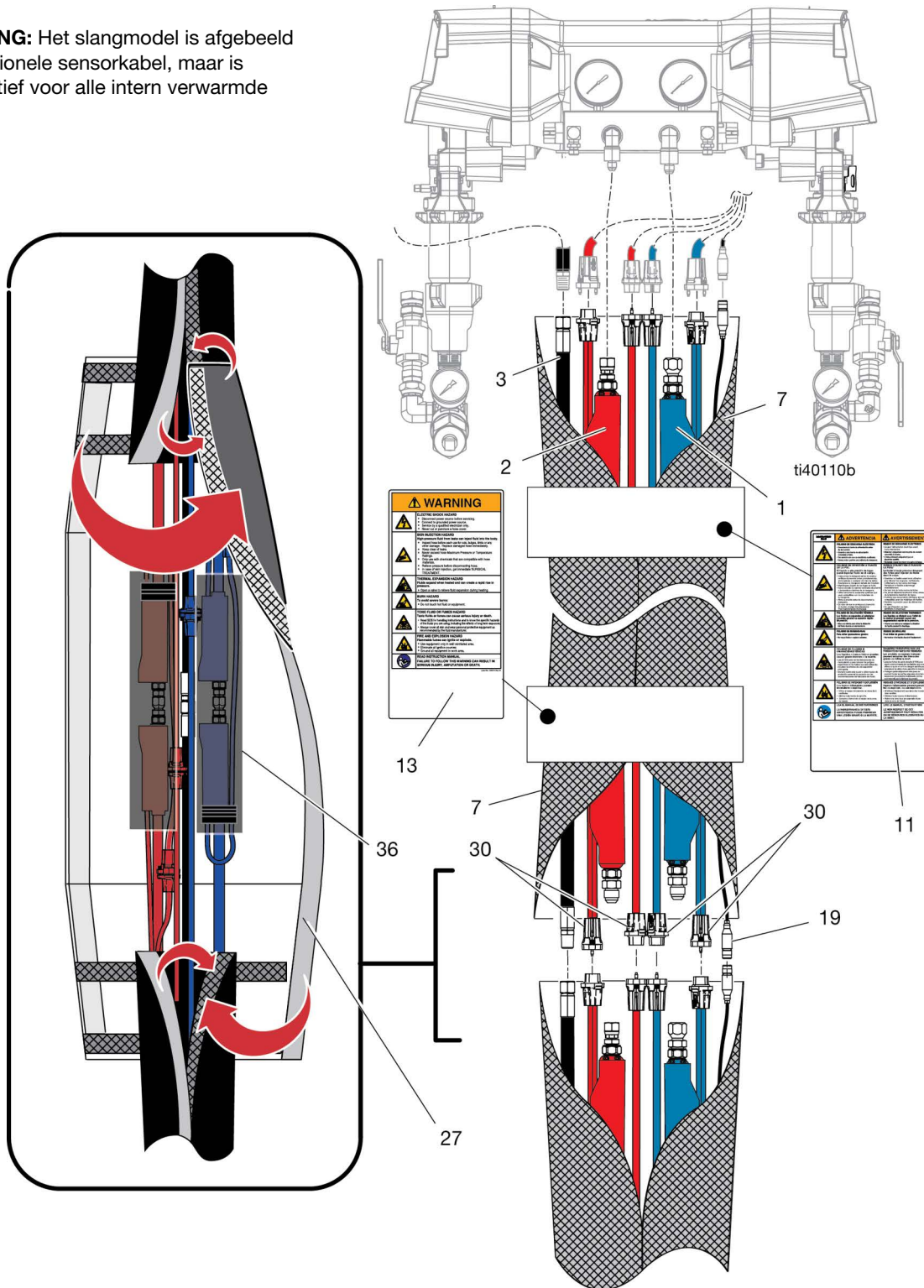

## Onderdelenlijst intern verwarmde slang

### Slang 2000 psi

Ref.	Onderdeel	Omschrijving	25P434	25P435	25P437	25P438
1	18F762	SLANG, A, intern verwarmd, 2000 psi, 50'	1		1	
	18F763	SLANG, A, intern verwarmd, 2000 psi, 100'		1		1
2	18F766	SLANG, B, intern verwarmd, 2000 psi, 50'	1		1	
	18F767	SLANG, B, intern verwarmd, 2000 psi, 100'		1		1
3	15B295	SLANG, lucht-, 50'	1		1	
	25B516	SLANG, lucht-, 100'		1		1
7	18E176	MANTEL, R3, Xtreme-Wrap, 50'	1		1	
	18E177	MANTEL, R3, Xtreme-Wrap, 100'		1		1
11▲	16M219	LABEL, veiligheid, waarschuwing, verwarmde slang	1	1	1	1
13▲	15B679	LABEL, veiligheid, waarschuwing, verwarmde slang	1	1	1	1
19	18E185	KABEL, FTS, 50'			1	
	18E186	KABEL, FTS, 100'				1
27	18E178	AFDEKKING, R3, verbinding	1	1	1	1
30	18E184	SET, eindaansluitingsset	1	1	1	1
36	18D773	AFDEKKING, aansluiting	2	2	2	2
▲ Vervangende veiligheidslabels, -plaatjes en -kaarten zijn gratis verkrijgbaar.						

### Slang 3500 psi

Ref.	Onderdeel	Omschrijving	25P534	25P535	25P537	25P538
1	18F764	SLANG, A, intern verwarmd, 3500 psi, 50'	1		1	
	18F765	SLANG, A, intern verwarmd, 3500 psi, 100'		1		1
2	18F768	SLANG, B, intern verwarmd, 3500 psi, 50'	1		1	
	18F769	SLANG, B, intern verwarmd, 3500 psi, 100'		1		1
3	15B295	SLANG, lucht-, 50'	1		1	
	25B516	SLANG, lucht-, 100'		1		1
7	18E176	MANTEL, R3, Xtreme-Wrap, 50'	1		1	
	18E177	MANTEL, R3, Xtreme-Wrap, 100'		1		1
11▲	16M219	LABEL, veiligheid, waarschuwing, verwarmde slang	1	1	1	1
13▲	15B679	LABEL, veiligheid, waarschuwing, verwarmde slang	1	1	1	1
19	18E185	KABEL, FTS, 50'			1	
	18E186	KABEL, FTS, 100'				1
27	18E178	AFDEKKING, R3, verbinding	1	1	1	1
30	18E184	SET, eindaansluitingsset	1	1	1	1
36	18D773	AFDEKKING, aansluiting	2	2	2	2
▲ Vervangende veiligheidslabels, -plaatjes en -kaarten zijn gratis verkrijgbaar.						

# Extern verwarmde slang

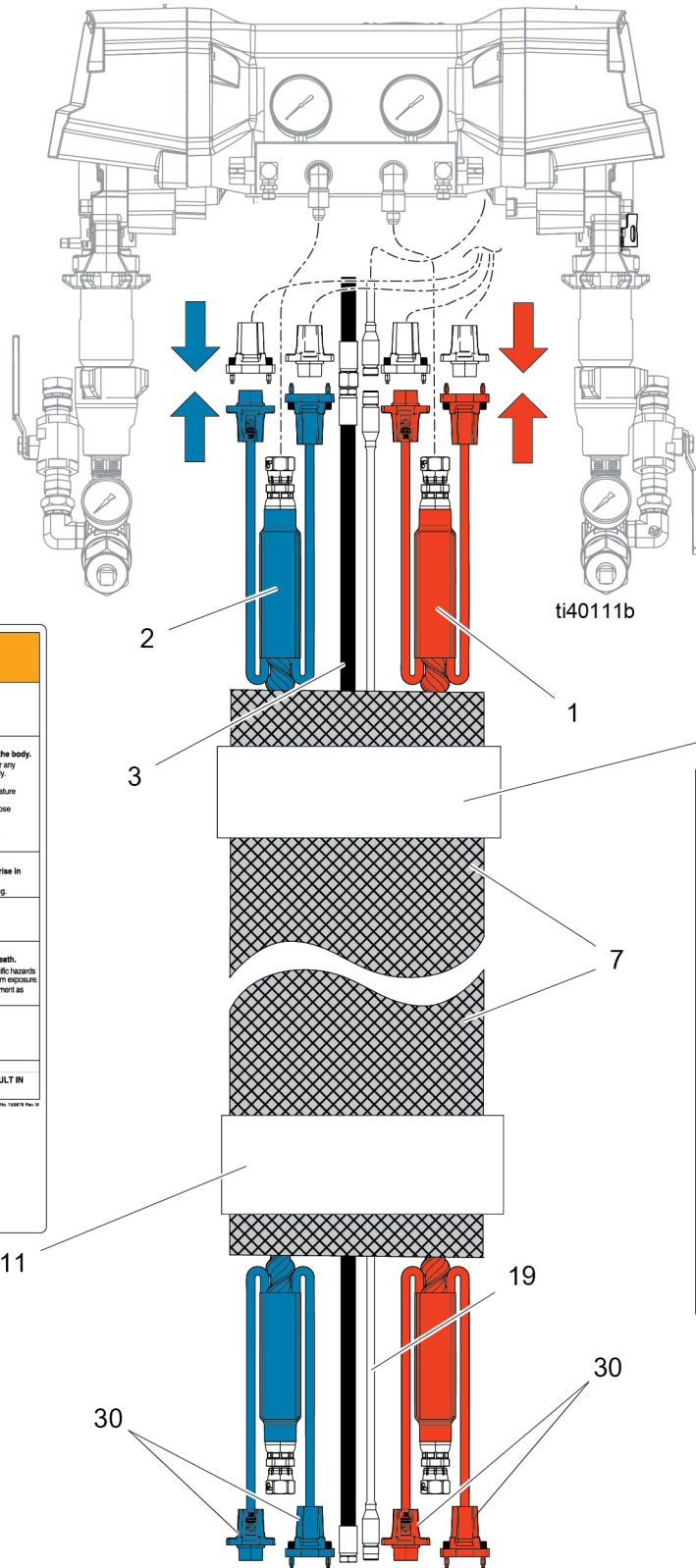

<b>⚠ WARNING</b>	
	<b>ELECTRIC SHOCK HAZARD</b> • Disconnect power source before servicing. • Connect to grounded power source. • Service by a qualified electrician only. • Never cut or puncture a hose cover.
	<b>SKIN INJECTION HAZARD</b> High-pressure fluid from leaks can inject fluid into the body. • Inspect hose before each use for cuts, bulges, kinks or any other damage. Replace damaged hose immediately. • Keep clear of leaks. • Never exceed hose Maximum Pressure or Temperature Ratings. • Only use with chemicals that are compatible with hose materials. • Relieve pressure before disconnecting hose. • In case of skin injection, get immediate SURGICAL TREATMENT.
	<b>THERMAL EXPANSION HAZARD</b> Fluids expand when heated and can create a rapid rise in pressure. • Open a valve to relieve fluid expansion during heating.
	<b>BURN HAZARD</b> To avoid severe burns: • Do not touch hot fluid or equipment.
	<b>TOXIC FLUID OR FUMES HAZARD</b> Toxic fluids or fumes can cause serious injury or death. • Read SDS for handling instructions and to know the specific hazards of the fluids you are using, including the effects of long term exposure. • Always cover all skin and wear personal protective equipment as recommended by the fluid manufacturer.
	<b>FIRE AND EXPLOSION HAZARD</b> Flammable fumes can ignite or explode. • Use equipment only in well ventilated area. • Eliminate all ignition sources. • Ground all equipment in work area.
	<b>READ INSTRUCTION MANUAL</b> FAILURE TO FOLLOW THIS WARNING CAN RESULT IN SERIOUS INJURY, AMPUTATION OR DEATH.

<b>⚠ ADVERTENCIA</b>		<b>⚠ AVERTISSEMENT</b>	
	<b>PELIGRO DE DESCARGA ELÉCTRICA</b> • Desconecte la fuente de alimentación antes de servir. • Conecte a una fuente de alimentación conectada a tierra. • Solo un electricista cualificado debe realizar el mantenimiento. • Nunca corte ni punte un cable de protección.		<b>PELIGRO DE INYECCIÓN A TRAVÉS DE LA PIEL</b> El fluido a alta presión de escape puede penetrar fácilmente en el cuerpo. • Inspeccione la manguera antes de cada uso en busca de cortes, abultamientos, torceduras u otros daños. Reemplazela inmediatamente si presenta alguno de estos problemas. • Manténgase alejado de las fugas. • Nunca exceda el límite de presión o temperatura máximas. • Solo use con productos químicos compatibles con los materiales de la manguera. • Alivie la presión antes de desconectar la manguera. • En caso de inyección en la piel, busque atención médica inmediata.
	<b>PELIGRO DE INFLACIÓN TÉRMICA</b> Los fluidos se expanden cuando se calientan y pueden crear un aumento rápido de la presión. • Abra una válvula para aliviar la expansión durante el calentamiento.		<b>PELIGRO DE QUEMADURAS</b> Para evitar quemaduras graves: • No toque la manguera o el equipo.
	<b>PELIGRO DE FLUIDOS O FUMOS TÓXICOS</b> Los líquidos o humos tóxicos pueden causar lesiones graves o la muerte. • Lea el SDS para conocer las instrucciones de manejo y los peligros específicos de los líquidos que está utilizando, incluidos los efectos de la exposición a largo plazo. • Siempre cubra toda la piel y use equipo de protección personal recomendado por el fabricante del fluido.		<b>PELIGRO DE INCENDIO Y EXPLOSIÓN</b> Los vapores inflamables pueden encenderse o explotar. • Use el equipo solo en áreas bien ventiladas. • Elimine todas las fuentes de ignición. • Conecte todo el equipo a tierra.
	<b>LEA EL MANUAL DE INSTRUCCIONES</b> LA INHIBICIÓN DE ESTA ADVERTENCIA PUEDE PRODUCIR UNA LESIÓN GRAVE O LA MUERTE.		<b>LEA LE MANUEL D'INSTRUCTIONS</b> LA NON RESPECT DE CETTE AVERTISSEMENT PEUT RESULTER EN DE SÉRIEUSES BLESSURES OU LA MORT.

## Onderdelenlijst extern verwarmde slang

Ref.	Onderdeel	Omschrijving	96B101	18H275	96B125	96B111	96B145	
1	18F772	SLANG, A, intern verwarmd, 2000 psi, 50'	1	1	1			
	18F774	SLANG, A, intern verwarmd, 3500 psi, 50'				1	1	
2	18F773	SLANG, B, intern verwarmd, 2000 psi, 50'	1	1	1			
	18F775	SLANG, B, intern verwarmd, 3500 psi, 50'				1	1	
3	15B295	SLANG, lucht-, 50'	1	1	1	1	1	
7	18E182	MANTEL, gevlochten mesh, 50'	1		1	1	1	
	25M493	MANTEL, Xtreme-Wrap, 50'		1				
11▲	16M219	LABEL, veiligheid, waarschuwing, verwarmde slang	1	1	1	1	1	
13▲	15B679	LABEL, veiligheid, waarschuwing, verwarmde slang	1	1	1	1	1	
19	18E185	KABEL, FTS, 50'			1		1	
30	18E184	SET, eindaansluitingsset	1	1	1	1	1	
▲ Vervangende veiligheidslabels, -plaatjes en -kaarten zijn gratis verkrijgbaar.								

# Hulp slang (25P775)

**OPMERKING:** Het afgebeelde slangmodel is representatief voor alle modellen hulp slang.

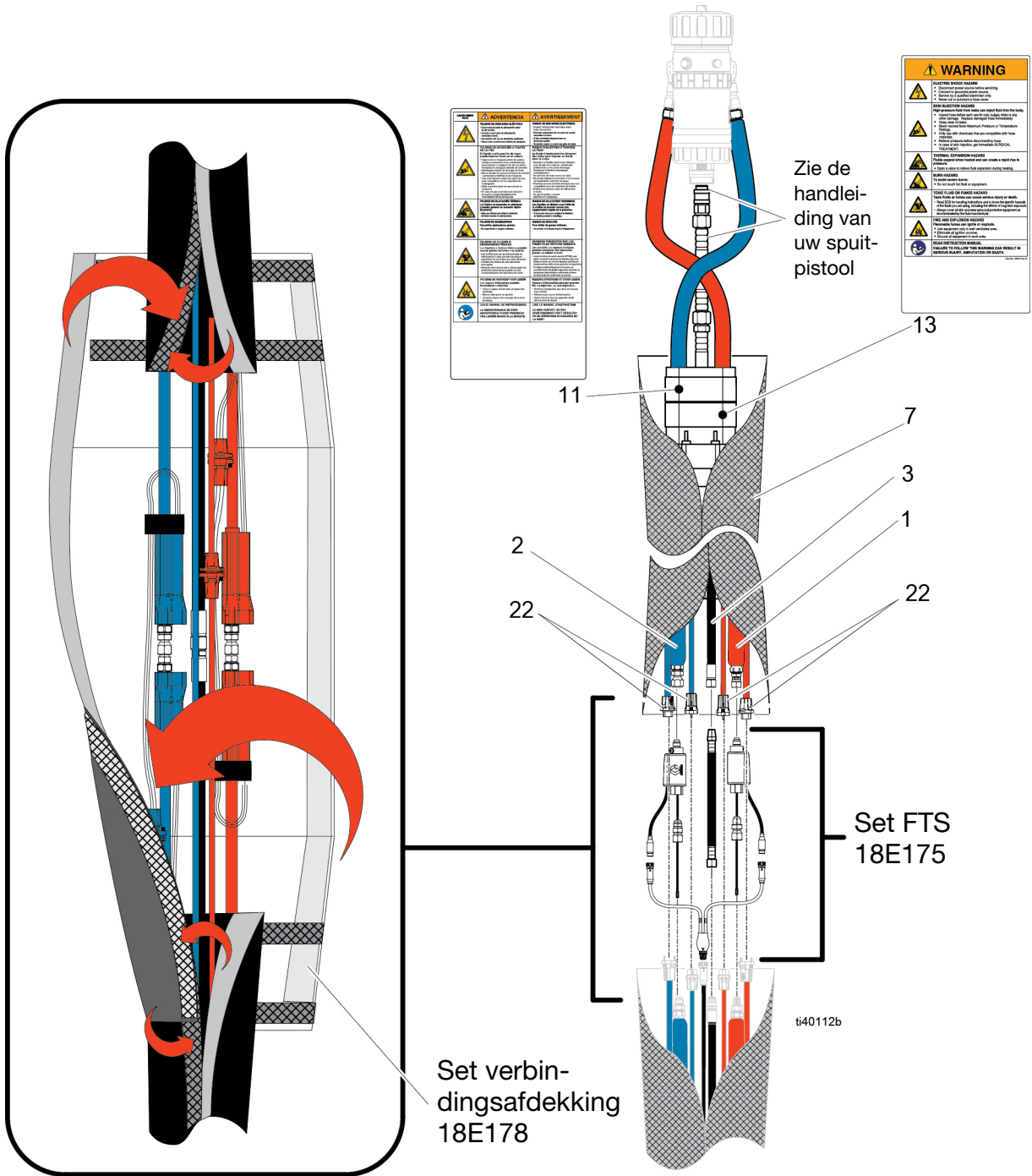

**Onderdelenlijst hulp slang**

Ref.	Onderdeel	Omschrijving	Aantal
1	-----	SLANG, eenheid, ISO, Reactor 3, 10 ft	1
2	-----	SLANG, eenheid, RES, Reactor 3, 10 ft	1
7	15B280	SLANG, lucht, 9,25 ft	1
12	18E179	BSCHERMKOUS, Reactor 3, hulp, 10 ft	1
14▲	15B679	LABEL, veiligheid, waarschuwing, mult, verwarmde slang	1
17▲	16M219	LABEL, veiligheid, waarschuwing, mult, verwarmde slang	1
22	18E184	SET, connectorset	1
▲ Vervangende veiligheidslabels, -plaatjes en -kaarten zijn gratis verkrijgbaar.			

## Toebehoren

Onderdeel	Omschrijving
18E175	FTS-set verwarmde slang Reactor 3
18E187	Dubbele FTS-adapterkabel
18E176	Reactor 3 Haak en Lus Wrap 50 ft
18E177	Reactor 3 Haak en Lus Wrap 100 ft
18E184	Set stekker
18E185	Kabel FTS verwarmde slang Reactor 3 50 ft
18E186	Kabel FTS Reactor 3 100 ft
18E182	Beschermkous mesh verwarmde slang Reactor 50 ft



# Technische specificaties

Verwarmde slang Reactor 3		
	VS	Metrisch
<b>Hulp slang</b>		
<b>Maximale vloeistofwerkdruk</b>		
25P775	2000 psi	14 MPa, 138 bar
25P776	2000 psi	14 MPa, 138 bar
19D576	2000 psi	14 MPa, 138 bar
25P777	3500 psi	24 MPa, 241 bar
25P778	3500 psi	24 MPa, 241 bar
<b>Tweecomponentenslang</b>		
<b>Maximale vloeistofwerkdruk</b>		
25P434	2000 psi	14 MPa, 138 bar
25P435	2000 psi	14 MPa, 138 bar
25P437	2000 psi	14 MPa, 138 bar
25P438	2000 psi	14 MPa, 138 bar
96B101	2000 psi	14 MPa, 138 bar
96B125	2000 psi	14 MPa, 138 bar
18H275	2000 psi	14 MPa, 138 bar
96B111	3500 psi	24 MPa, 241 bar
96B145	3500 psi	24 MPa, 241 bar
25P534	3500 psi	24 MPa, 241 bar
25P535	3500 psi	24 MPa, 241 bar
25P537	3500 psi	24 MPa, 241 bar
25P538	3500 psi	24 MPa, 241 bar
<b>Slang</b>		
<b>Maximale werktemperatuur</b>		
2000 psi	160 °F	71,1 °C
3500 psi	180 °F	82,2 °C
<b>Natte delen</b>		
Materiaal	Chemisch resistent polymeermateriaal, roestvrij staal, gehard koolstofstaal	
<b>Opmerkingen</b>		
Alle handelsmerken en geregistreerde handelsmerken zijn het eigendom van hun respectievelijke eigenaren.		

## California Proposition 65

INWONERS VAN CALIFORNIA

 **WAARSCHUWING:** Kanker en vruchtbaarheidsproblemen – [www.P65warnings.ca.gov](http://www.P65warnings.ca.gov).

# Standaard Graco-garantie

Graco garandeert dat alle in dit document genoemde en door Graco vervaardigde apparatuur waarop de naam Graco vermeld staat, op de datum van verkoop voor gebruik door de oorspronkelijke koper vrij is van materiaal- en fabricagefouten. Met uitzondering van speciale, uitgebreide of beperkte garantie zoals gepubliceerd door Graco, zal Graco gedurende een periode van twaalf maanden na de verkoopdatum elk onderdeel van de apparatuur dat naar het oordeel van Graco gebreken vertoont, herstellen of vervangen. Deze garantie is alleen van toepassing op voorwaarde dat de apparatuur conform de schriftelijke aanbevelingen van Graco werd geïnstalleerd, bediend en onderhouden.

Normale slijtage en veroudering, of slecht functioneren, beschadiging of slijtage veroorzaakt door onjuiste installatie, verkeerde toepassing, slijtend materiaal, corrosie, onvoldoende of onjuist uitgevoerd onderhoud, nalatigheid, ongeval, eigenmachtige wijzigingen aan de apparatuur, of het vervangen van Graco-onderdelen door onderdelen van andere herkomst, vallen niet onder de garantie en Graco is daarvoor niet aansprakelijk. Graco is ook niet aansprakelijk voor slecht functioneren, beschadiging of slijtage veroorzaakt door de onverenigbaarheid van Graco-apparatuur met constructies, toebehoren, apparatuur of materialen die niet door Graco geleverd zijn, en ook niet voor fouten in het ontwerp, bij de fabricage of het onderhoud van constructies, toebehoren, apparatuur of materialen die niet door Graco geleverd zijn.

Deze garantie wordt verleend onder de voorwaarde dat de koper stelt dat die een defect vertoont gefrankeerd wordt verzonden naar een erkende Graco dealer zodat de aanwezigheid van het beweerde defect kan worden geverifieerd. Wanneer het beweerde defect inderdaad wordt vastgesteld, zal Graco de defecte onderdelen kosteloos herstellen of vervangen. De apparatuur zal gefrankeerd worden teruggezonden naar de oorspronkelijke koper. Indien bij de inspectie geen materiaal- of fabricagefouten worden geconstateerd, dan zullen de herstellingen worden uitgevoerd tegen een redelijke vergoeding, in welke vergoeding de kosten van onderdelen, arbeid en vervoer inbegrepen kunnen zijn.

**DEZE GARANTIE IS EXCLUSIEF, EN TREEDT IN DE PLAATS VAN ENIGE ANDERE GARANTIE, UITDRUKKELIJK OF IMPLICIET, DAARONDER MEDEBEGREPEN MAAR NIET BEPERKT TOT GARANTIES BETREFFENDE VERKOOPBAARHEID OF GESCHIKTHEID VOOR EEN BEPAALDE TOEPASSING.**

De enige verplichting van Graco en het enige verhaal van de klant bij inbreuk op de garantie wordt vastgesteld zoals hierboven bepaald. De koper gaat ermee akkoord dat er geen andere verhaalmogelijkheid (waaronder, maar niet beperkt tot vergoeding van incidentele schade of van vervolgschade door winstderving, gemiste verkoopopbrengsten, letsel aan personen of materiële schade, of welke andere incidentele verliezen of vervolgv verliezen dan ook) bestaat. Elke klacht wegens inbreuk op de garantie moet binnen twee (2) jaar na aankoopdatum kenbaar worden gemaakt.

**GRACO GEEFT GEEN GARANTIE EN WIJST ELKE IMPLICIETE GARANTIE AF BETREFFENDE VERKOOPBAARHEID OF GESCHIKTHEID VOOR EEN BEPAALDE TOEPASSING, MET BETREKKING TOT TOEBEHOREN, APPARATUUR, MATERIALEN OF COMPONENTEN DIE GRACO GELEVERD, MAAR NIET VERVAARDIGD HEEFT.** Deze onderdelen die door Graco geleverd, maar niet vervaardigd zijn (zoals elektrische motoren, schakelaars, slangen, etc.), zijn onderworpen aan de garantie, indien verleend, van de fabrikant ervan. Graco zal aan de koper redelijke ondersteuning verlenen bij het aanspraak maken op die garantie.

In geen geval stelt Graco zich aansprakelijk voor indirecte, incidentele of speciale schade of voor vervolgschade, die het gevolg zijn van de levering van apparatuur door Graco onder deze voorwaarden of van de uitrusting, de werking of het gebruik van verkochte producten of goederen, ongeacht het feit of daarbij sprake is van contractbreuk, inbreuk op de garantie, nalatigheid van Graco of anderszins.

## Graco-informatie

Voor de meest recente informatie over Graco-producten verwijzen we u naar [www.graco.com](http://www.graco.com).  
Kijk voor informatie over patenten op [www.graco.com/patents](http://www.graco.com/patents).

OM EEN BESTELLING TE PLAATSEN, neem contact op met uw Graco-dealer of bel met de dichtstbijzijnde verdeler.  
Telefoon: +1-612-623-6921 of gratis in de VS: 1-800-328-0211, Fax: 612-378-3505

*Alle geschreven en afgebeelde gegevens in dit document geven de meest recente productinformatie  
weer zoals bekend op het tijdstip van publicatie.*

*Graco behoudt zich het recht voor om te allen tijde wijzigingen aan te brengen zonder voorafgaande kennisgeving.*

Vertaling van de originele instructies. This manual contains Dutch. MM 3A7683

**Hoofdkantoor Graco:** Minneapolis

**Kantoren in het buitenland:** België, China, Japan, Korea

**GRACO INC. AND SUBSIDIARIES • P.O. BOX 1441 • MINNEAPOLIS MN 55440-1441 • USA**

**Copyright 2020, Graco Inc. Alle productielocaties van Graco zijn ISO 9001 gecertificeerd.**

[www.graco.com](http://www.graco.com)

Revisie J, augustus 2024