

Pistola de pulverización PerformAA™

3A8610C

ES

Pistolas de pulverización airless y asistidas por aire para aplicaciones de acabado fino de varios recubrimientos y pinturas con base disolvente y agua. Únicamente para uso profesional.

Presión máxima de funcionamiento del aire de 0,7 MPa
(7 bar, 100 psi).

Consulte la página 3 para obtener información sobre el modelo, incluidas las presiones de trabajo máximas del fluido.



Instrucciones importantes de seguridad

Lea todas las advertencias e instrucciones de este manual antes de usar el equipo. Guarde estas instrucciones.



Información médica importante

Lea la tarjeta de indicaciones médicas facilitada con la pistola. Contiene información para un doctor sobre cómo tratar las lesiones por inyección. Téngala a mano cuando maneje el equipo.

PerformAA 15
Asistencia con aire
Airless

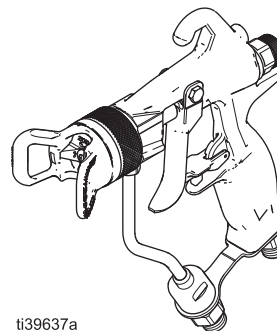
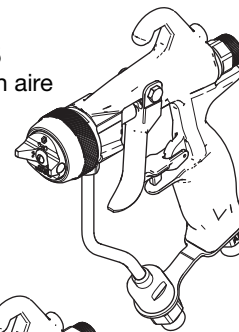

ti39637a

PerformAA 50
Asistencia con aire
Airless

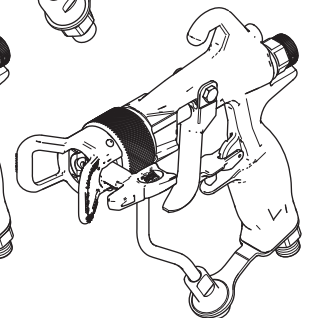

PerformAA RAC
Asistencia con aire



II 2 G Ex h IIB T6 Gb

Índice

Modelos	3	Reparación	30
Advertencias	5	Procedimiento de sustitución del cartucho de aire	30
Descripción general de la pistola de pulverización . . .	7	Procedimiento de gatillo	30
Identificación de componentes	8	Procedimiento de reparación del conjunto del	
Instalación típica	9	cabezal de aire	31
Accesorios de la instalación típica	10	Procedimiento de sustitución del a copa en U	31
Configuración	11	Reparación del cartucho de aire	32
Ventilación de la cabina de pulverización	11	Sustitución del tubo del abanico	34
Conexión a tierra de la pistola de pulverización . . .	11	Sustitución del cartucho de fluido	34
Conexión de la pistola de pulverización	11	Reparación del cartucho de fluido	35
Lave antes de usar	12	Sustitución de la junta de la boquilla	
Configuración de boquilla de pulverización		de pulverización	39
y cabezal de aire	13	Instrucciones de conversión a RAC	39
Configuración de Reverse-A-Clean® (RAC)	14	Piezas	40
Funcionamiento	15	Modelos de pistola asistida por aire	
Procedimiento de descompresión	15	PerformAA 15	40
Seguro del gatillo.	15	Modelos de pistola asistida por aire	
Funcionamiento de la pistola de pulverización	16	PerformAA 50	42
Procedimiento Funcionamiento de la pistola		Modelos de pistola asistida por aire	
de pulverización	16	PerformAA RAC	44
Aplicación de acabado de pulverización.	18	Modelos de pistola airless PerformAA	46
Mantenimiento	19	Conjunto del cartucho de aire	48
Cuidado diario de la pistola.	19	Conjunto del cartucho de fluido	49
Procedimiento de limpieza	21	Identificación del cartucho de fluido	50
Procedimiento de limpieza del filtro de fluido		Piezas del conjunto del tubo de fluido	51
en línea	21	Cuadros de boquillas de pulverización	52
Procedimiento de limpieza	22	Boquillas de pulverización airless de	
Mantenimiento de la boquilla		PerformAA 15, PerformAA 50 y PerformAA . . .	52
Reverse-A-Clean (RAC)	24	SwitchTips de PerformAA RAC	55
Resolución de problemas	25	Guía de selección de cabezales de aire	56
Resolución de problemas del patrón		Caudal de aire	57
de pulverización	25	Kits y accesorios	58
Resolución de problemas de fugas de aire	28	Dimensiones	61
Resolución de problemas con el fluido	29	Especificaciones técnicas	64
		Propuesta de California 65	65
		Garantía estándar de Graco	66

Modelos

Modelos de pistola asistida por aire PerformAA™ 15

La pistola de presión media incluye asiento de carburo y bola, filtro de fluido en línea de malla 100, cabezal de aire indizado y una boquilla de pulverización AXM o AXF a elegir (a menos que se indique lo contrario).

Modelo	Presión máxima de trabajo del fluido psi (MPa, bar)	Cabezal de aire	N.º pieza de cabezal de aire	Incluye conector giratorio de fluido
26B500	1500 (10.5, 105)	Acabado general (GF)	2GF042	
26B501	1500 (10.5, 105)	Acabado general (GF)	2GF042	✓
26B502	1500 (10.5, 105)	Laca para madera (WL)	2WL042	
26B503	1500 (10.5, 105)	Laca para madera (WL)	2WL042	✓
26B505	1500 (10.5, 105)	Viscosidad baja (LV)	2LV042	✓
26B504*	1500 (10.5, 105)	Acabado general (GF)	2GF042	

* Pistola con asiento de plástico, bola de acero inoxidable

Modelos de pistola asistida por aire PerformAA™ 50

La pistola de alta presión incluye asiento de carburo y bola, filtro de fluido en línea de malla 100 y una selección de boquilla de pulverización AXM o AXF (a menos que se indique lo contrario).

Modelo	Presión máxima de trabajo del fluido psi (MPa, bar)	Cabezal de aire	N.º pieza de cabezal de aire	Incluye conector giratorio de fluido
26B510	5000 (34.5, 345)	Acabado general (GF)	2GF042	
26B511	5000 (34.5, 345)	Acabado general (GF)	2GF042	✓
26B512	5000 (34.5, 345)	Laca para madera (WL)	2WL042	✓
26B513	5000 (34.5, 345)	Viscosidad alta (HV)	2HV042	✓
26B514	5000 (34.5, 345)	Base agua (WB)	2WB042	✓
26B515	5000 (34.5, 345)	Secado rápido (QD)	2QD042	✓
26B516	5000 (34.5, 345)	Viscosidad baja (LV)	2LV042	✓
26B509*	5000 (34.5, 345)	Acabado general (GF)	2GF042	

* Pistola sin filtro de fluido en línea para aplicaciones de caudal alto

Modelos de pistola asistida por aire PerformAA™ RAC

La pistola de alta presión incluye asiento de carburo/bola y una selección de SwitchTip RAC LTX o FFLP.

Modelo	Presión máxima de trabajo del fluido psi (MPa, bar)	Cabezal de aire	Conjunto del cabezal de aire	Incluye conector giratorio de fluido
26B517	5000 (34.5, 345)	Reverse-A-Clean® (RAC)	26B869	
26B518	5000 (34.5, 345)	Reverse-A-Clean® (RAC)	26B869	✓

Modelos de pistola airless PerformAA™

La pistola Airless incluye asiento de carburo y bola, filtro de fluido en línea de malla 100 y una selección de boquilla de pulverización AXM o AXF.

Modelo	Presión máxima de trabajo del fluido psi (MPa, bar)	Cabezal de aire	N.º pieza de cabezal de aire	Incluye conector giratorio de fluido
26B519	1500 (10.5, 105)	Airless (AL)	2AL042	
26B520	5000 (34.5, 345)	Airless (AL)	2AL042	

Advertencias

Las advertencias generales siguientes se aplican a la configuración, el uso, la conexión a tierra, el mantenimiento y la reparación de este equipo. Además, puede encontrar advertencias adicionales a lo largo de este manual siempre que sea pertinente. Los símbolos que aparecen en el texto del manual se refieren a estas advertencias generales. Cuando vea estos símbolos en el manual, consulte estas páginas para obtener una descripción del riesgo específico.

 <h2 style="margin: 0;">ADVERTENCIA</h2>	
   	<p>PELIGRO DE INCENDIO Y EXPLOSIÓN</p> <p>Los vapores inflamables, como los de disolvente o de pintura, en la zona de trabajo pueden incendiarse o explotar. La circulación de pintura o disolvente por el equipo puede generar chispas estáticas. Para ayudar a prevenir incendios y explosiones:</p> <ul style="list-style-type: none"> • Utilice el equipo únicamente en áreas bien ventiladas. • Elimine toda fuente de ignición como luces piloto, cigarrillos, lámparas eléctricas portátiles y plásticos protectores (fuente potencial de chispas por electricidad estática). • Conecte a tierra todos los equipos en la zona de trabajo. Consulte las instrucciones de Conexión a tierra de la pistola de pulverización. • Nunca pulverice ni limpie con disolvente a alta presión. • Mantenga limpia la zona de trabajo, sin disolventes, trapos o gasolina. • No enchufe ni desenchufe cables de alimentación, ni apague ni encienda los interruptores de alimentación o de luces en presencia de vapores inflamables. • Utilice únicamente mangueras conectadas a tierra. • Sostenga la pistola firmemente contra un lado de un cubo conectado a tierra al disparar dentro de este. No use bolsas de cubos, salvo que sean antiestáticas o conductoras. • Detenga la operación inmediatamente si se producen chispas de electricidad estática o siente una descarga eléctrica. No utilice el equipo hasta haber identificado y corregido el problema. • Mantenga un extintor de incendios que funcione correctamente en la zona de trabajo.
    	<p>PELIGRO DE INYECCIÓN DE FLUIDO EN LA PIEL</p> <p>El fluido a alta presión procedente de la pistola, fugas de la manguera o componentes rotos penetrarán en la piel. Esto puede considerarse como un simple corte, pero se trata de una lesión grave que puede dar como resultado una amputación. Obtenga tratamiento quirúrgico de inmediato.</p> <ul style="list-style-type: none"> • No pulverizar sin el portaboquillas y el protector del gatillo puestos. • Ponga el seguro del gatillo cuando no esté pulverizando. • No apunte nunca la pistola hacia nadie ni hacia ninguna parte del cuerpo. • No coloque la mano sobre la boquilla de pulverización. • No intente bloquear ni desviar fugas con la mano, el cuerpo, los guantes o un trapo. • Siga el Procedimiento de descompresión cuando deje de pulverizar y antes de limpiar, revisar o realizar el mantenimiento del equipo. • Apriete todas las conexiones de fluido antes de usar el equipo. • Revise a diario las mangueras y acoplamientos. Sustituya de inmediato las piezas desgastadas o dañadas.

ADVERTENCIA



PELIGRO DEBIDO AL USO INCORRECTO DEL EQUIPO

El uso incorrecto del equipo puede causar la muerte o lesiones graves.

- No use el equipo si está cansado o bajo los efectos de medicamentos o del alcohol.
- No exceda la presión máxima de trabajo o el rango de temperatura del componente con menor valor nominal del sistema. Consulte las **Especificaciones técnicas** en todos los manuales de los equipos.
- Utilice fluidos y disolventes compatibles con las piezas húmedas del equipo. Consulte las **Especificaciones técnicas** en todos los manuales de los equipos. Lea las advertencias de los fabricantes de los fluidos y los disolventes. Para una información completa sobre su material, pida la cuchilla de datos de seguridad (SDS) al distribuidor o al minorista.
- No abandone la zona de trabajo mientras el equipo tenga tensión o esté presurizado.
- Apague el equipo y siga el **Procedimiento de descompresión** cuando no se esté utilizando.
- Revise el equipo a diario. Repare o sustituya de inmediato las piezas desgastadas o dañadas únicamente con piezas de repuesto originales del fabricante.
- No altere ni modifique el equipo. Las alteraciones o modificaciones pueden anular las aprobaciones de las agencias y suponer peligros para la seguridad.
- Asegúrese de que todos los equipos tengan los valores nominales y las aprobaciones acordes al entorno en que los usa.
- Utilice el equipo únicamente para el fin para el que se ha diseñado. Si desea obtener información adicional, llame a su distribuidor.
- Coloque las mangueras y cables alejados de zonas de tráfico intenso, bordes cortantes, piezas en movimiento y superficies calientes.
- No retuerza o doble en exceso las mangueras, ni las use para arrastrar el equipo.
- Mantenga a niños y mascotas alejados de la zona de trabajo.
- Cumpla con todas las normas de seguridad correspondientes.



PELIGRO POR VAPORES O FLUIDOS TÓXICOS

Los vapores o fluidos tóxicos pueden provocar lesiones graves o incluso la muerte si salpican a los ojos o la piel, se inhalan o se ingieren.

- Lea las hojas de datos de seguridad (SDS) para conocer los peligros específicos de los fluidos que esté utilizando.
- Guarde los fluidos peligrosos en recipientes adecuados que hayan sido aprobados. Proceda a su eliminación siguiendo las directrices pertinentes.



EQUIPO DE PROTECCIÓN INDIVIDUAL

Use equipos de protección adecuados en la zona de trabajo para evitar lesiones graves, como daños oculares, pérdida auditiva, inhalación de vapores tóxicos o quemaduras. Los equipos de protección incluyen, entre otros, lo siguiente:

- Protección ocular y auditiva.
- Mascarillas, ropa de protección y guantes según lo recomendado por los fabricantes del fluido y del disolvente.

Descripción general de la pistola de pulverización

La pistola de pulverización asistida por aire combina los conceptos de la pulverización con y sin aire.

Pulverización airless y asistida por aire:

- La fuerza hidráulica empuja el fluido a alta presión a través del orificio de la boquilla de pulverización.
- La boquilla de pulverización da forma al fluido de patrón de pulverización. El caudal de fluido y el ancho del patrón dependen del tamaño de la boquilla de pulverización, la viscosidad del fluido y la presión del fluido. Consulte los **Cuadros de boquillas de pulverización**, página 52.

Pulverización asistida por aire:

- El aire procedente del cabezal de aire atomiza aún más el fluido y completa la atomización de las colas de pintura integrándolas en el patrón para producir un patrón más uniforme. Los cabezales de aire optimizan la calidad del acabado para obtener unas propiedades de recubrimiento diferentes. Hay disponibles varios cabezales de aire para adaptarse a distintas necesidades de acabado. Consulte la **Guía de selección de cabezales de aire**, página 56.
- La perilla de ajuste de abanico puede ajustar el ancho del patrón.
- La pistola de pulverización asistida por aire tiene un procedimiento de ajuste del ancho del patrón distinto al de una pistola de pulverización de aire.
- El ancho del patrón se reduce usando más aire.
- El ancho del patrón se aumenta usando menos aire o un mayor tamaño de boquilla de pulverización.

La pistola de pulverización tiene incorporada una función de flujo de aire anterior y posterior. Cuando se dispara, la pistola emite aire antes de que se descargue fluido. Cuando se cierra el gatillo, el fluido para antes de que pare el caudal de aire. Esto ayuda a asegurar que la pulverización esté atomizada y evita la acumulación de fluido en el cabezal de aire.

Identificación de componentes

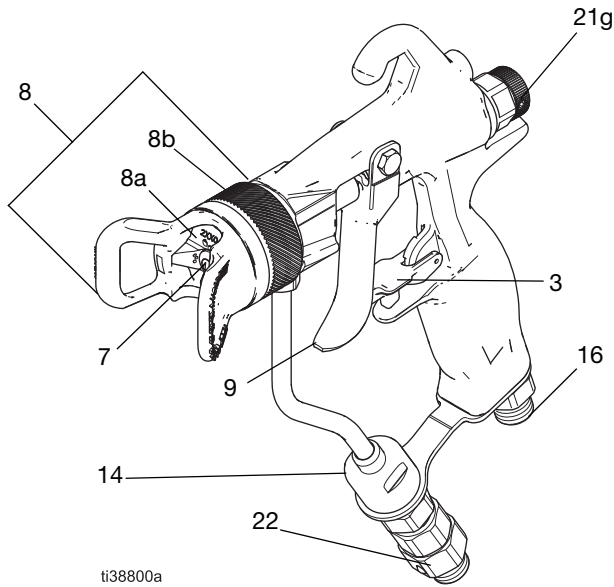

FIG. 1: PerformAA 50 con pieza giratoria de fluido

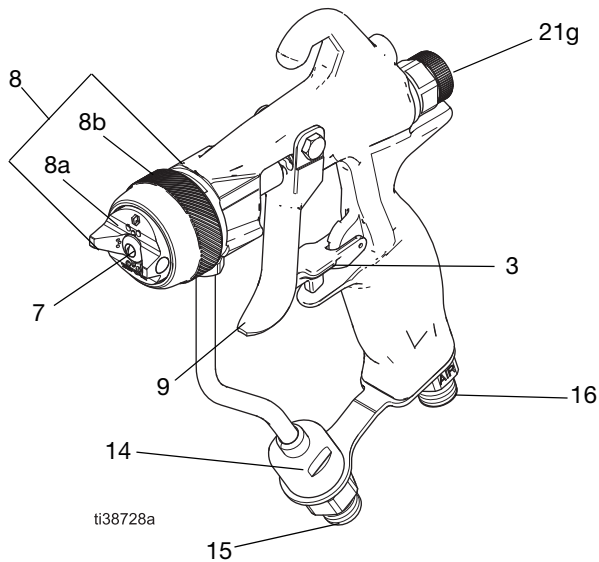

FIG. 2: PerformAA 15 sin pieza giratoria de fluido

Pieza	Finalidad
Seguro de gatillo (3)	Traba el gatillo (9) para evitar que la pistola pulverice.
Boquilla de pulverización (7)	Atomiza el fluido y dar forma al ancho del patrón. Consulte los Cuadros de boquillas de pulverización , página 52.
Conjunto del cabezal de aire (8)	Cabezal de aire montado: cabezal de aire (8a), anillo de retención (8b), portaboquillas y juntas de sellado.
Cabezal de aire (8a)	Sostiene la boquilla de pulverización (7) y completa la atomización de las colas de pintura. Consulte la Guía de selección de cabezales de aire , página 56.
Anillo de retención (8b)	Fija el conjunto del cabezal de aire a la pistola. Los anillos de retención de la pistola de alta presión incluyen un portaboquillas para mantener las piezas del cuerpo separadas de la boquilla de pulverización.
Gatillo (9)	Activa la pistola de pulverización.
Filtro de fluido en línea (14)	Proporciona el filtrado final del fluido.
Accesorio de entrada de fluido (15)	1/4-18 npsm para la manguera de suministro de fluido.
Entrada de aire de la pistola (16)	Entrada de 1/4-18 npsm (R 1/4-19) para la manguera de suministro de aire de la pistola. Compatible con conectores giratorios hembra npsm y bsp.
Perilla de ajuste del abanico (21g)	Ajusta la forma y el ancho del patrón de abanico.
Conector giratorio de fluido (22)	Mejora la maniobrabilidad de la pistola. Se incluye con una selección de modelos. Consulte los Modelos , página 3.

Instalación típica

NOTA: La instalación típica mostrada en la FIG. 3 es sólo una guía para seleccionar e instalar sistemas de pulverización asistida por aire. Póngase en contacto con su distribuidor de Graco si desea obtener ayuda para planificar un sistema adecuado a sus necesidades.

Legenda:

- A Válvula de cierre de aire
- B Filtro de la línea de aire
- C Regulador de presión de aire de la pistola
- D Válvula de aire principal de purga

- E Regulador de presión de aire de la bomba
- F Pistola de pulverización asistida por aire
- G Manguera de suministro de fluido a la pistola
- H Manguera de suministro de aire a la pistola
- I Filtro de fluido
- J Cable de conexión a tierra
- K Manguera de aspiración
- L Válvula de drenaje de fluido
- M Cubo de suministro de pintura
- N Línea de aire

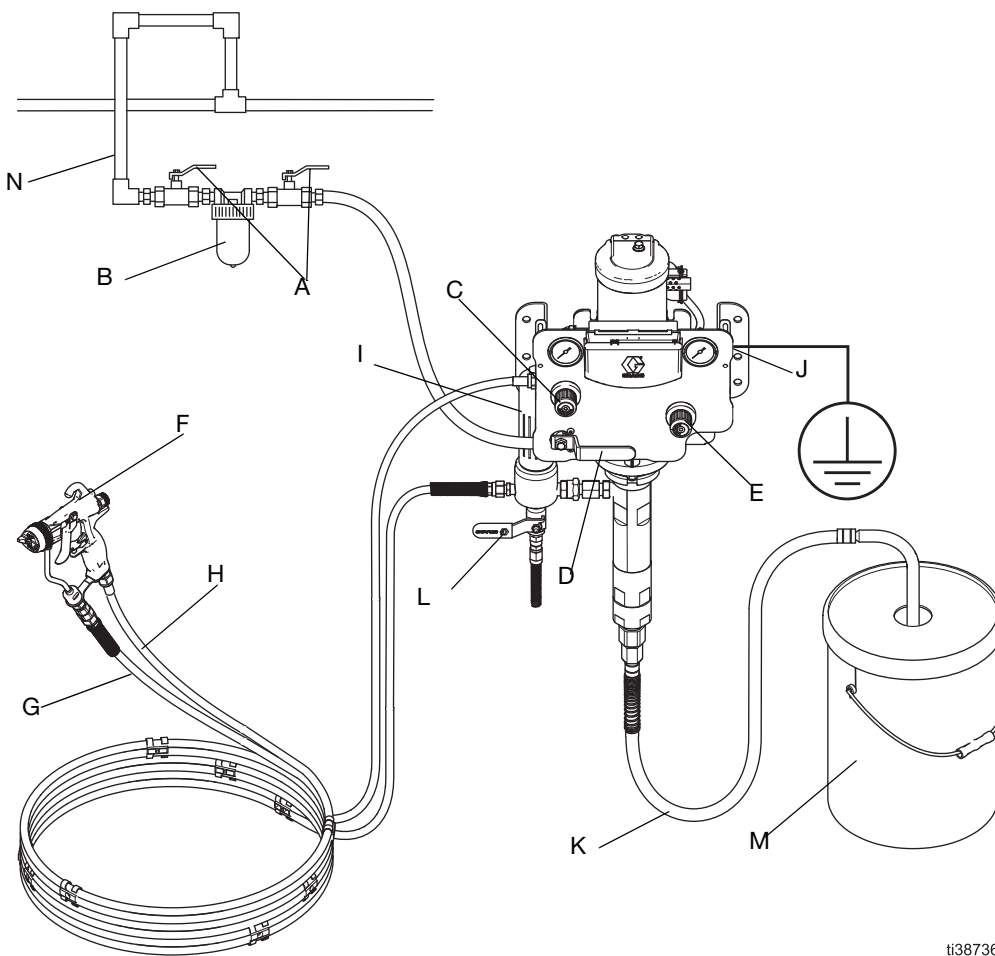

ti38736a

FIG. 3: Instalación típica (se muestra el modelo PerformAA 15 26B501)

Accesorios de la instalación típica

Instale los siguientes accesorios tal como se muestra en la FIG. 3, utilizando adaptadores donde sea necesario.

Accesorios de la línea de aire

- Válvula de aire principal de purga (D): necesaria en su sistema para liberar el aire atrapado entre la bomba y la pistola cuando la válvula está cerrada.

NOTA: Asegúrese de que puede acceder fácilmente a la válvula desde la bomba y de que está situada aguas abajo del regulador de aire.



- Regulador de presión de aire de la bomba (E): para controlar la velocidad y la presión de salida de la bomba. Sitúelo cerca de la bomba.
- Filtro de la línea de aire (B): elimina la suciedad perjudicial y la humedad del suministro de aire comprimido. Garantiza un suministro de aire limpio y seco.
- Manguera de suministro de aire a la pistola (H): conecta el suministro de aire a la pistola. Utilice una manguera de aire con un D.I. de 5 mm (3/16 pulg.) para minimizar una caída de presión excesiva en la manguera.
- Regulador de presión de aire de la pistola (C): controla la presión de aire a la pistola.
- Válvula de cierre de aire (A): cierra el aire a la pistola y a la bomba.

Accesorios de la línea de fluido

- Filtro de fluido (I): con un elemento filtrante de acero inoxidable de malla 60 o 100 (250 micras) para filtrar las partículas del fluido a medida que éste sale de la bomba. Utilice siempre un filtro de fluido limpio.
- Válvula de drenaje de fluido (L) alivia la presión de fluido en la manguera y pistola
- Válvula de cierre de fluido (no se muestra): corta el caudal de fluido. Se puede instalar en la línea de fluido a la pistola.
- Regulador de presión de fluido (no se muestra): permite un ajuste más preciso de la presión del fluido. Se puede instalar en la línea de fluido a la pistola.

NOTA: Los sistemas sin regulador de fluido controlan la presión del fluido con el regulador de aire de la bomba, según la fórmula:

$$\text{Relación de presión de la bomba} \times \text{Ajuste del regulador de aire de la bomba} = \text{Presión del fluido}$$

- Manguera de suministro de fluido a la pistola (G): suministra fluido de la bomba a la pistola de pulverización.
- Conector giratorio de fluido (22): para facilitar el movimiento de la pistola. Algunos modelos incluyen un conector giratorio. Consulte los **Modelos**, página 3.

Configuración

Ventilación de la cabina de pulverización



No ponga en marcha la pistola a menos que el caudal de aire de ventilación se encuentre por encima del valor mínimo requerido. Asegúrese de que existe una ventilación de aire fresco suficiente para evitar la acumulación de vapores tóxicos o inflamables al pulverizar, lavar o limpiar la pistola. Enclave el suministro de fluido de la pistola para evitar que se ponga en funcionamiento a menos que el caudal de aire de ventilación se sitúe por encima del valor mínimo requerido.

La cabina de pulverización debe tener sistema de ventilación.

Enclave eléctricamente el suministro de fluido de la pistola con los ventiladores para evitar que la pistola funcione con un caudal de aire de ventilación por debajo de los valores mínimos. Consulte y respete todos los códigos locales relativos a los requisitos de velocidad de evacuación del aire. Compruebe el funcionamiento del enclavamiento al menos una vez al año.

Conexión a tierra de la pistola de pulverización



El equipo se debe conectar a tierra para reducir el riesgo de chispas de electricidad estática. Las chispas de electricidad estática pueden ocasionar la ignición o la explosión de los vapores. La conexión a tierra proporciona un cable de escape para la corriente eléctrica.

Conecte la pistola de pulverización a tierra mediante la conexión a una bomba y a una manguera de suministro de fluido correctamente conectadas a tierra. Revise el manual de la bomba y el código eléctrico local para consultar las instrucciones detalladas de conexión a tierra. Utilice únicamente mangueras de fluido conductoras de electricidad.

Conexión de la pistola de pulverización

Modelos asistidos por aire: Siga todos los pasos del procedimiento Conexión de la pistola de pulverización.

Modelos airless: Siga el procedimiento de Conexión de la pistola de pulverización a partir del paso 3.

1. Conecte la manguera de suministro de aire de la pistola (H) a la entrada de aire de la pistola (16). Consulte la FIG. 4.

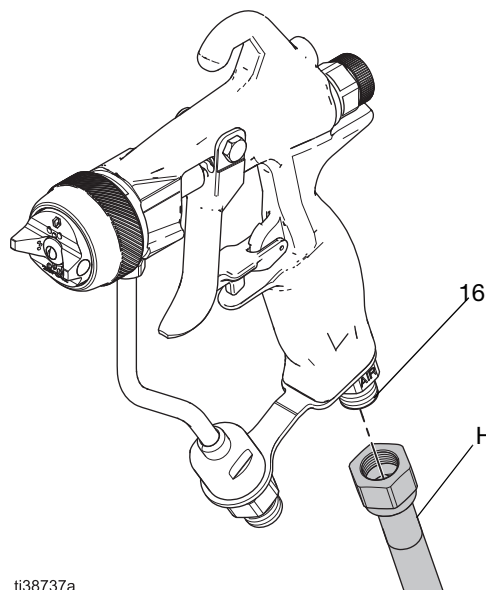

FIG. 4: Conecte manguera de aire a pistola

2. Conecte el otro extremo de la manguera de suministro de aire a la pistola (H) al regulador de presión de aire de la pistola (C) o a la salida de la válvula de cierre de aire (A). Consulte la FIG. 5.

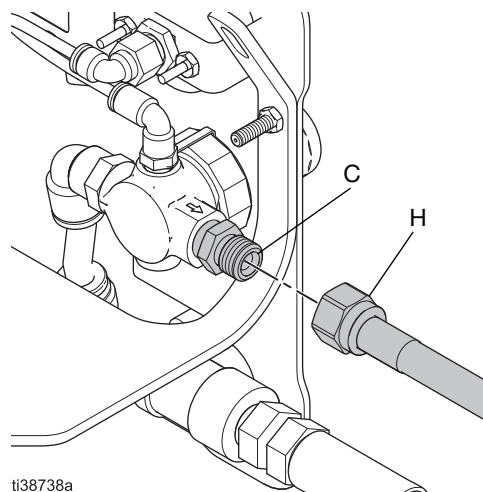

FIG. 5: Conecte la manguera de aire al regulador de aire de la pistola

NOTA: Haga circular aire por la manguera de suministro de fluido a la pistola (G) y lávela con un disolvente compatible antes de conectarla a la pistola.

3. Conecte la manguera de suministro de fluido a la pistola (G) al racor de entrada de fluido (15) o al conector giratorio de fluido (22). Consulte la FIG. 6.

NOTA: Adquiera un conector giratorio de fluido (22) por separado con el kit 189018.

Lave antes de usar

El equipo ha sido probado con aceite ligero, que se deja en los conductos de fluido para proteger las piezas. Para evitar la contaminación del fluido con aceite, limpie el equipo con un disolvente compatible antes de utilizarlo. Consulte el **Procedimiento de limpieza**, página 21.

Siga el **Procedimiento de descompresión**, página 15.

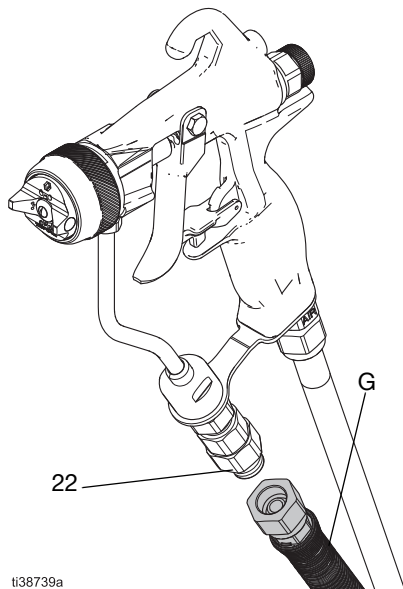
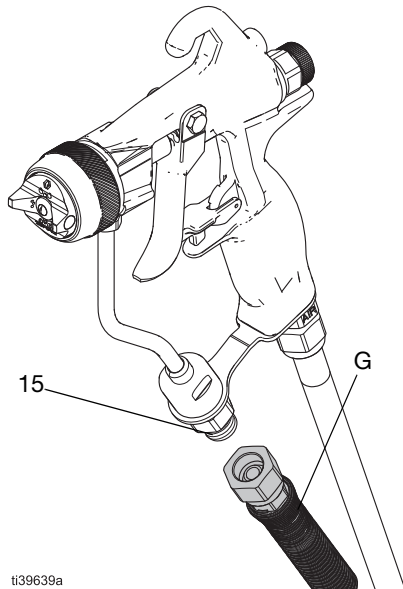

FIG. 6: Conexión de la manguera de suministro de fluido a la pistola

4. Conecte el otro extremo de la manguera de suministro de fluido a la pistola (G) a la salida de fluido de la bomba.

Configuración de boquilla de pulverización y cabezal de aire



Para evitar daños graves causados por inyección en la piel, no ponga la mano delante de la boquilla de pulverización cuando instale o desinstale la boquilla de pulverización o el conjunto del cabezal de aire.

Consulte la **Configuración de Reverse-A-Clean® (RAC)**, página 14 para realizar la configuración de la pistola de pulverización RAC.

1. Siga el **Procedimiento de descompresión**, página 15.
2. Ponga el seguro del gatillo (3). Consulte la FIG. 12, página 15.
3. Retire el conjunto del cabezal de aire (8) y la boquilla de pulverización (7).

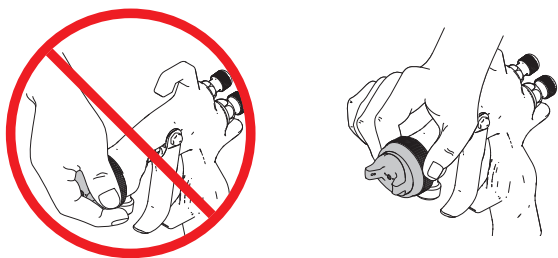

4. Instale la boquilla de pulverización (7) en el cabezal de aire (8a) con la pestaña de posicionamiento de la boquilla situada en la ranura del cabezal de aire. Consulte la FIG. 7.

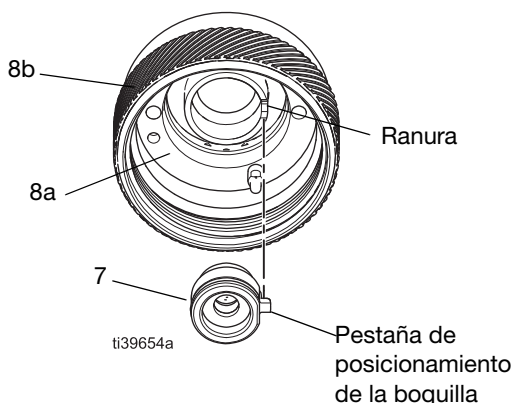
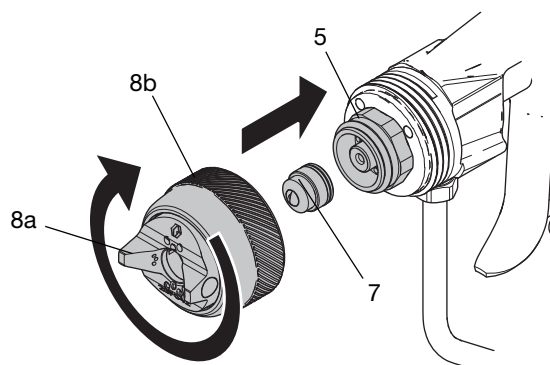

FIG. 7: Configuración de la boquilla de pulverización y el cabezal de aire (vista trasera)

5. Instale el conjunto del cabezal de aire (8) en la pistola de pulverización.



ti39674a

FIG. 8: Instalación del cabezal de aire y el anillo de retención

6. Gire el cabezal de aire (8a) hacia la posición de patrón de pulverización horizontal o vertical. Consulte la FIG. 9.

NOTA: Los modelos PerformAA 15 se pueden colocar con precisión con un pasador de alineación del cabezal de aire (8e). Consulte **Ajuste del pasador de alineación**, página 14.

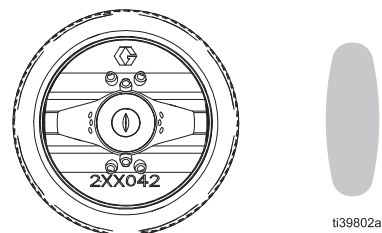

Patrón de pulverización vertical (configuración de fábrica)

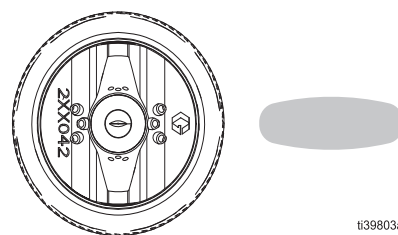

Patrón de pulverización horizontal

FIG. 9: Posiciones del patrón de pulverización

7. Apriete el anillo de retención (8b) firmemente a mano para garantizar un buen sellado entre la boquilla de pulverización (7) y el cartucho de fluido (5).

Ajuste del pasador de alineación

El pasador de alineación del cabezal de aire (8e) está configurado de fábrica en la posición de patrón de pulverización vertical. Consulte la FIG. 9

1. Desenrosque el pasador de alineación del cabezal de aire (8e) con los alicates de aguja.
2. Mueva el pasador de alineación (8e) a la posición deseada. Consulte la FIG. 10.

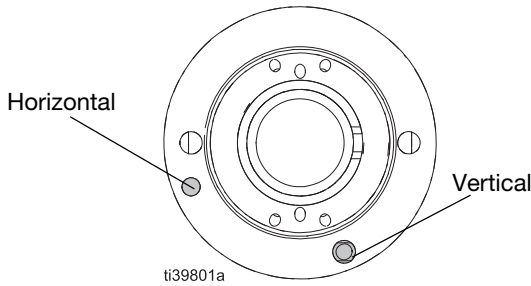

FIG. 10: Posiciones de pasador de alineación del cabezal de aire

3. Utilice un sellante de roscas de resistencia baja para volver a colocarlo.
4. Apriete a un par de 0,2-0,3 N•m (1,5-2,5 lb-pulg.). **No apriete en exceso.**

Configuración de Reverse-A-Clean® (RAC)

Convierta cualquier modelo de pistola PerformAA 50 asistida por aire o airless a un modelo de pistola RAC con el kit de conversión RAC 26B722. Vea los **Kits Reverse-A-Clean**, página 59.

1. Siga el **Procedimiento de descompresión**, página 15.
2. Ponga el seguro del gatillo (3). Consulte la FIG. 12, página 15.
3. Introduzca el alojamiento RAC en el conjunto del cabezal de aire.

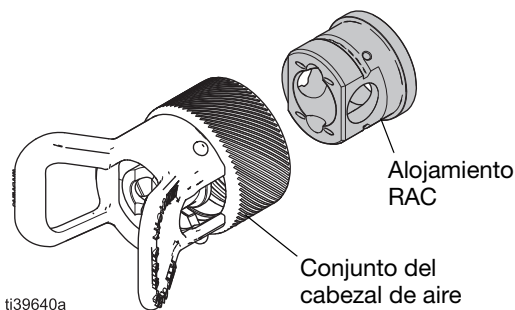

4. Introduzca la junta de la boquilla.

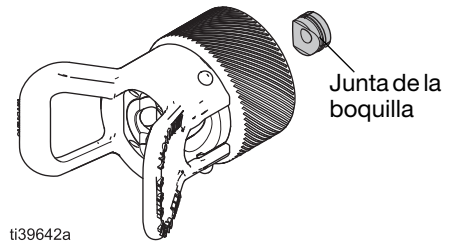

5. Introduzca la SwitchTip RAC.

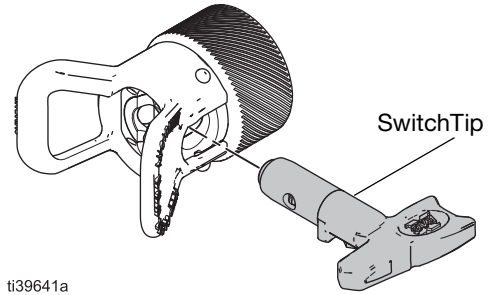

6. Enrosque el conjunto del cabezal de aire en la pistola, apretándolo a mano.



Funcionamiento

Asegúrese de leer y seguir las **Advertencias** a partir de la página 5 y a lo largo de este manual de instrucciones.

El operador debe llevar siempre consigo la tarjeta de alerta de tamaño bolsillo (222385) suministrada junto con esta pistola. La tarjeta contiene información importante acerca de lo que se debe hacer si ocurre una lesión debida a la inyección de líquido.

Procedimiento de descompresión



Siga el Procedimiento de descompresión siempre que vea este símbolo.



Este equipo seguirá presurizado hasta que se alivie manualmente la presión. Para ayudar a evitar lesiones graves por fluido presurizado, como la inyección en la piel y salpicaduras de fluido, siga el Procedimiento de descompresión cuando deje de pulverizar y antes de limpiar, revisar o dar servicio al equipo.

1. Ponga el seguro del gatillo (3). Consulte la FIG. 12.
2. Apague la bomba. consulte el manual de su bomba.
3. Cierre el suministro de aire de la pistola.
4. Quite el seguro del gatillo (3). Consulte la FIG. 12.
5. Apriete firmemente una parte metálica de la pistola contra un cubo metálico conectado a tierra. Dispare la pistola para liberar la presión. Consulte la FIG. 11.

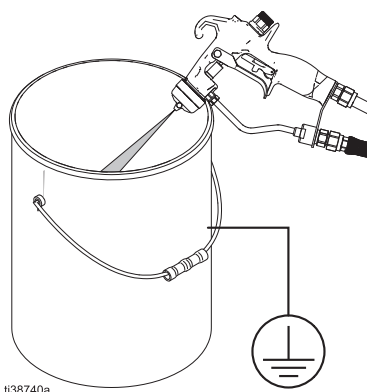

FIG. 11: Alivie la presión de la pistola

Opcional: Abra todas las válvulas de drenaje de fluido del sistema y tenga un recipiente de residuos listo para recoger lo drenado.

6. Ponga el seguro del gatillo (3). Consulte la FIG. 12.
7. Si sospecha que la boquilla de pulverización (7) o la manguera de suministro de fluido (G) pueden estar obstruidas o que la presión no se ha liberado completamente:
 - a. MUY DESPACIO, afloje el anillo de retención (8b) o el acoplamiento (22) del extremo de la manguera para liberar la presión gradualmente.
 - b. Afloje por completo la tuerca o el acoplamiento (22).
 - c. Despeje la obstrucción en la manguera o la boquilla.

NOTA: Cierre cualquier válvula de drenaje de fluido abierta antes de accionar la pistola de pulverización.

Seguro del gatillo

Enganche siempre el seguro del gatillo (3) cuando deje de pulverizar para evitar que la pistola se dispare accidentalmente con la mano, o si se cae o golpea.

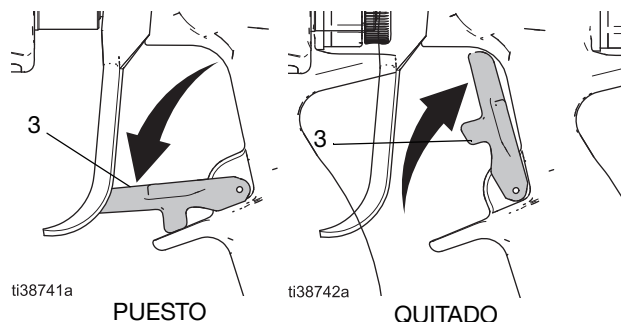



FIG. 12: Posiciones del seguro de gatillo

Funcionamiento de la pistola de pulverización

				
<p>Para reducir el riesgo de roturas de componentes y lesiones graves, incluyendo inyección, no supere la presión máxima de trabajo de la pistola. No exceda la presión máxima de trabajo del componente con menor presión Nominal del sistema.</p>				

PerformAA 15 y PerformAA 50 asistida por aire

Siga el **Procedimiento Funcionamiento de la pistola de pulverización**.

PerformAA RAC

Siga los pasos 1-4, y los pasos 6-8 del **Procedimiento Funcionamiento de la pistola de pulverización**. Ajuste el ancho del patrón con una boquilla de pulverización diferente. Consulte los **Cuadros de boquillas de pulverización**, página 52.

PerformAA Airless

Siga los pasos 1-4 del **Procedimiento Funcionamiento de la pistola de pulverización**. Ajuste el ancho del patrón con una boquilla de pulverización diferente. Consulte los **Cuadros de boquillas de pulverización**, página 52.

Procedimiento Funcionamiento de la pistola de pulverización

1. Empiece con la presión de aire apagada.

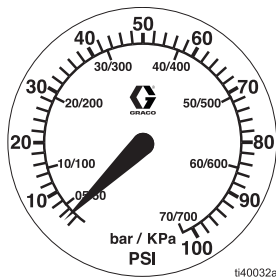

FIG. 13: Presión de aire apagada

2. Ajuste la presión de fluido con una presión de arranque baja.

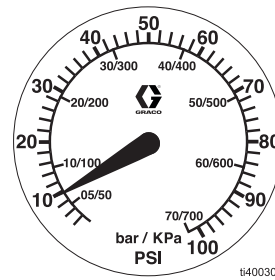

FIG. 14: Presión de arranque baja

3. Dispare la pistola para verificar la atomización; no ajuste todavía la forma del patrón.

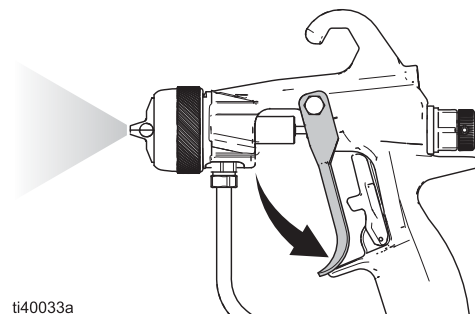

FIG. 15: Comprobar la atomización

4. Aumente lentamente la presión del fluido hasta que la pistola pulverice al nivel de atomización deseado.

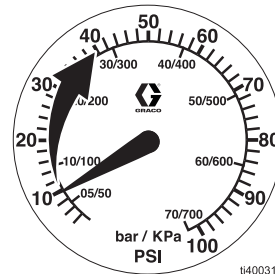

FIG. 16: Aumentar la presión del fluido

- Gire la perilla de ajuste del abanico (21g) en el sentido de las agujas del reloj hasta que esté completamente cerrada.

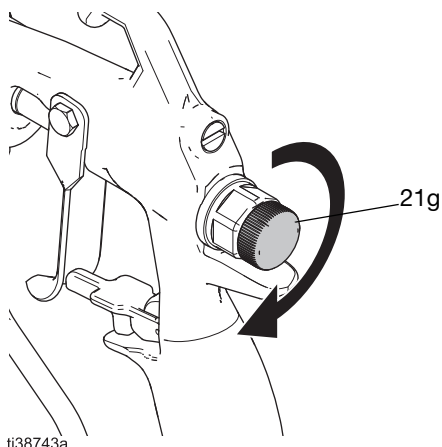

FIG. 17: Cierre la perilla de ajuste de abanico

- Ajuste la presión de aire de atomización a aproximadamente 34 kPa (0,34 bar, 5 psi) cuando dispara.

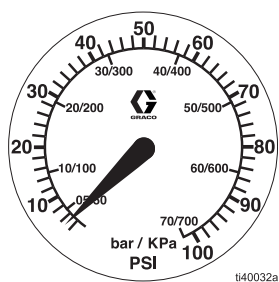

FIG. 18: Ajustar la presión de aire de atomización

- Pulverice con la pistola para comprobar el patrón de pulverización.

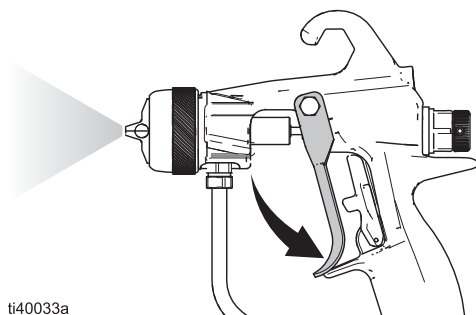

FIG. 19: Revisar el patrón de pulverización

- Aumente lentamente la presión de aire de entrada hasta que las colas estén completamente atomizadas y sean atraídas al centro del patrón de pulverización. Consulte la FIG. 20.

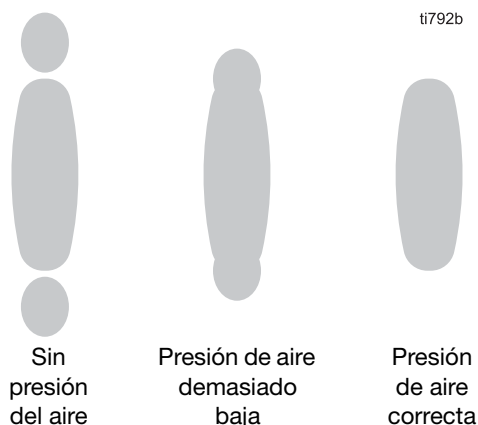

FIG. 20: Colas de atomización

NOTA: La mayoría de los materiales de pulverización, especialmente los materiales de viscosidad baja, suelen atomizar entre 7 y 10 psi (entre 48 y 69 kPa, entre 0,48 y 0,7 bar). Ajustar una presión de aire demasiado alta provoca la acumulación de material en el cabezal de aire y reduce la eficiencia de la pulverización.

- Ajuste el ancho del patrón si lo desea.

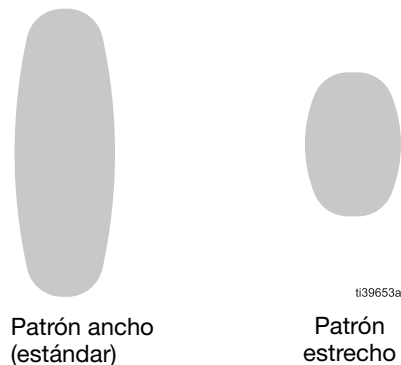
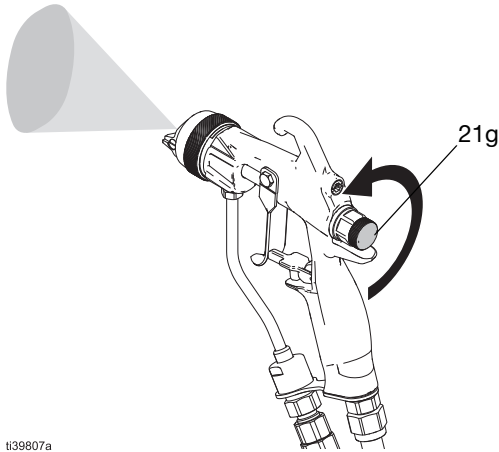

FIG. 21: Anchos del patrón de pulverización

Patrón estrecho

Gire la perilla de ajuste del abanico (21g) en sentido contrario a las agujas del reloj (abrir). Consulte la FIG. 22.

Si el patrón aún no es suficientemente estrecho, aumente levemente la presión de aire a la pistola o utilice una boquilla de tamaño diferente. Consulte los **Cuadros de boquillas de pulverización**, página 52.



t139807a

FIG. 22: Patrón de pulverización estrecho

Patrón ancho

Gire la perilla de ajuste del abanico (21g) en sentido de las agujas del reloj (cerrar). FIG. 23.

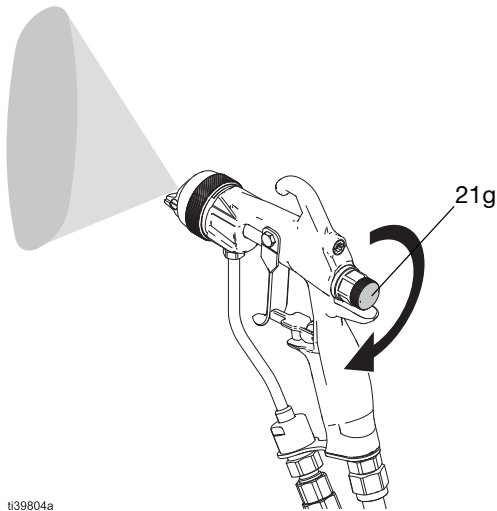

t139804a

FIG. 23: Patrón de pulverización ancho

Aplicación de acabado de pulverización

1. Mantenga una distancia de entre 200 y 300 mm (entre 8 y 12 pulg.) respecto al objeto que está pulverizando.
2. Mantenga la pistola perpendicular a la superficie.
3. Dispare el gatillo (9).
4. Pulverice dando pasada homogéneas, uniformes y paralelas. Superponga cada pasada en un 50 % para lograr una cubrición uniforme. **No haga arcos en las pasadas.** Los arcos causan una cubrición irregular. Consulte la FIG. 24.

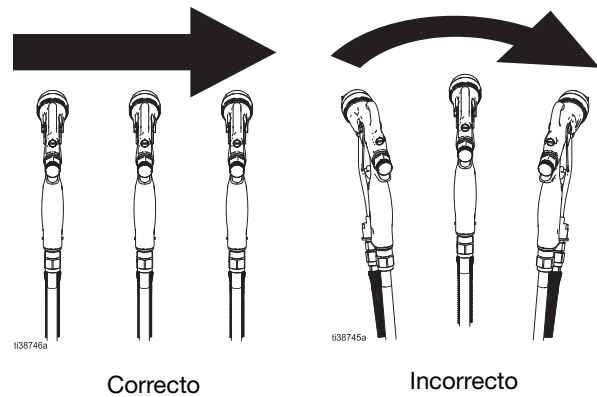

t138746a

t138745a

FIG. 24: Técnicas de pulverización

NOTA: Esta pistola de pulverización aplica todos los recubrimientos de manera uniforme sin recubrimiento cruzado.

Verificación HVLP

Muchas autoridades de calidad del aire aceptan la pulverización asistida por aire como un proceso eficiente y que cumple con las normativas medioambientales.

Para cumplir con los requisitos de HVLP, la presión de aire en el cabezal de aire debe ser inferior a 0,7 MPa (0,7 bar, 10 psi). Utilice un juego de verificación de HVLP para verificar la presión de aire en el cabezal de aire. Consulte la **Guía de selección de cabezales de aire**, página 56. Los juegos de verificación de HVLP solo son para pruebas. No los use para la aplicación de pulverización real.

Mantenimiento

--	--	--	--

Para reducir el riesgo de que se produzcan lesiones, siga el **Procedimiento de descompresión**, página 15, siempre que se indique que debe descomprimir.

Cuidado diario de la pistola

1. Siga el **Procedimiento de descompresión**, página 15.

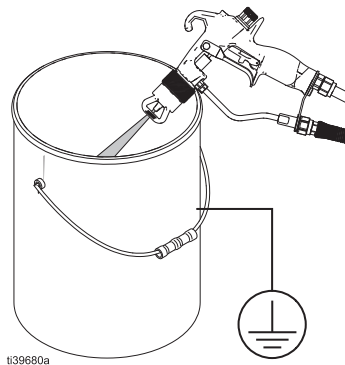

FIG. 25: Aliviar la presión

2. Retire el conjunto del cabezal de aire (8) y la boquilla de pulverización (7).

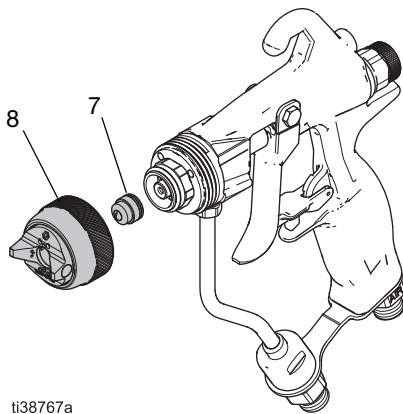

FIG. 26: Retirar el conjunto del cabezal de aire y la boquilla de pulverización

3. Lave la pistola con un disolvente compatible. Siga el **Procedimiento de limpieza**, página 21.

AVISO

El cloruro de metileno con ácido fórmico o propanoico dañarán los componentes de aluminio y nailon. No los utilice para la descarga o la limpieza de la pistola.

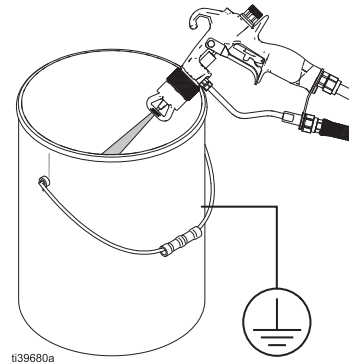

FIG. 27: Limpiar la pistola

4. Empape la boquilla de pulverización (7) en disolvente compatible.

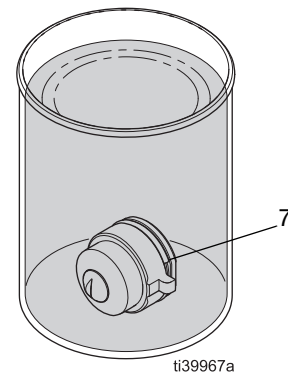

FIG. 28: Empapar la boquilla de pulverización

5. Limpie el cabezal de aire (8a), la boquilla de pulverización (7) y el exterior del cartucho de fluido (6) con una escobilla suave. Consulte el **Procedimiento de limpieza**, página 22.

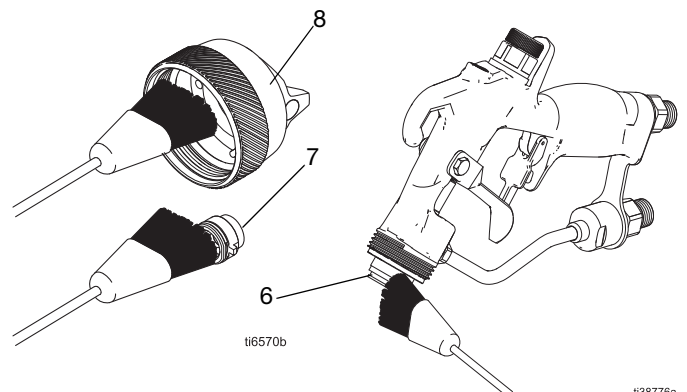

FIG. 29: Limpiar las piezas con un cepillo de cerda suave

NOTA: Apunte siempre la pistola hacia abajo para evitar que el disolvente ingrese en los conductos de aire de la pistola. El disolvente dejado en los conductos de aire de la pistola puede causar un acabado de calidad deficiente.

6. Limpie el exterior de la pistola con un paño suave.

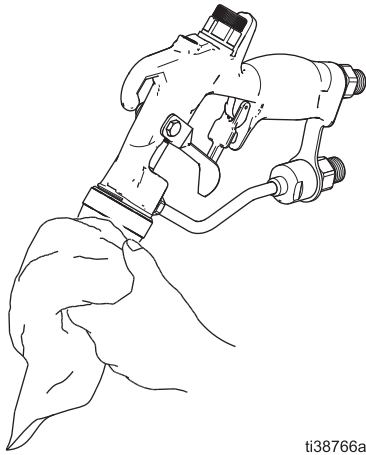

FIG. 30: Limpiar el exterior de la pistola

7. Limpie o sustituya el filtro de fluido en línea (14). Consulte el **Procedimiento de limpieza del filtro de fluido en línea**.

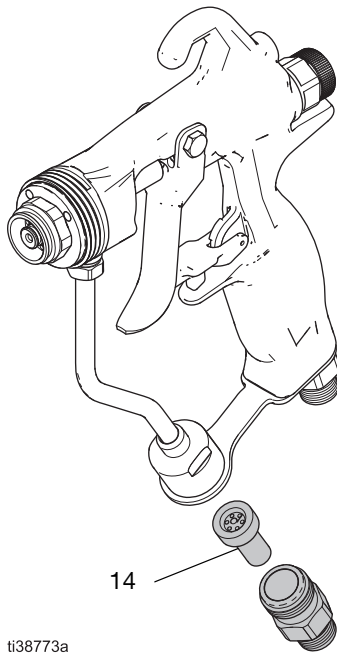

FIG. 31: Revise el filtro de fluido en línea

8. Revise el gatillo (9) y el movimiento de la perilla de ajuste del abanico (21g). Lubrique o repare si es necesario. Consulte la FIG. 32.

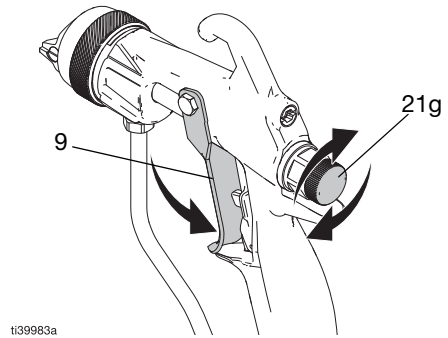

FIG. 32: Revise el gatillo y la perilla de ajuste del abanico

9. Compruebe que las mangueras de fluido no tengan fugas. Apriete los accesorios de conexión o reemplace el equipo si fuera necesario.

NOTA: No use ningún método de limpieza que permita la entrada de disolvente en los conductos de aire de la pistola. El disolvente dejado en los conductos de aire de la pistola puede causar un acabado de calidad deficiente.



- No apunte la pistola hacia arriba mientras la limpia.
- No limpie la pistola con un paño empapado en disolvente; escurra el excedente.
- No sumerja la pistola en disolvente.
- No utilice herramientas de metal para limpiar los orificios del cabezal de aire; ya que pueden rayarse. Los rayones pueden distorsionar el patrón de pulverización.

Procedimiento de limpieza

Para evitar incendios y explosiones, conecte siempre a tierra el equipo y el recipiente de residuos. Para evitar chispas estáticas y lesiones por salpicaduras de fluido, limpie siempre con la presión más baja posible.

- Limpie el equipo antes de cambiar de color, antes de que el fluido pueda secarse en el equipo, al final de la jornada de trabajo, antes de guardar el equipo y antes de repararlo.
 - Limpie con la menor presión posible. Revise los conectores en busca de fugas y apriete según sea necesario.
 - Limpie con un fluido que sea compatible con el fluido que esté dispensando y con las piezas húmedas del equipo.
1. Siga el **Procedimiento de descompresión**, página 15.
 2. Retire el anillo de retención (8b), el cabezal de aire (8a), y la boquilla de pulverización (7).
 3. Cierre el suministro de aire.
- Opcional:** desconecte la manguera de suministro de aire (H) de la pistola.
4. Cambie la fuente de fluido por disolvente o desconecte la línea de fluido y conecte la línea de suministro de disolvente a la pistola.

AVISO

El cloruro de metileno con ácido fórmico o propanoico dañarán los componentes de aluminio y nailon. No los utilice para la descarga o la limpieza de la pistola.

5. Apunte la pistola hacia un balde de metal conectado a tierra. Apriete firmemente una parte metálica de la pistola contra un bidón metálico conectado a tierra.
6. Aumente lentamente la presión del fluido.

7. Limpie por dentro la pistola hasta salga disolvente limpio.

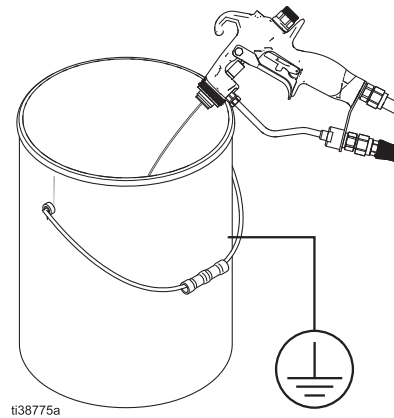

Fig. 33: Descargar la pistola en un bidón metálico

8. Apague el suministro de disolvente.
9. Siga el **Procedimiento de descompresión**, página 15.

Procedimiento de limpieza del filtro de fluido en línea

1. Afloje el racor de entrada de fluido (15).
2. Retire el filtro de fluido en línea (14) del conjunto del tubo de fluido (13).
3. Limpiar o cambiar.
4. Instale el racor de entrada de fluido (15). Apriete a un par de 20-21 N•m (175-185 lb-pulg.).

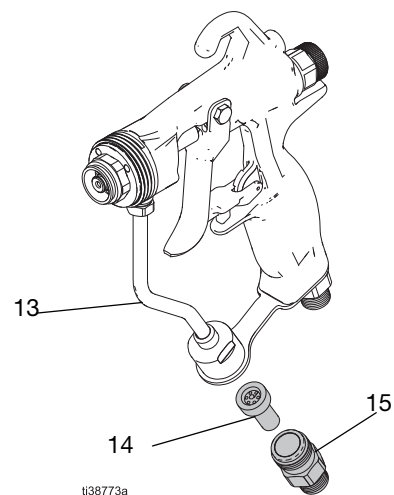
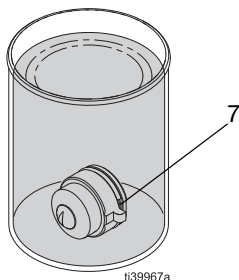

Fig. 34: Limpiar el filtro de fluido en línea

Procedimiento de limpieza

1. Siga el **Procedimiento de descompresión**, página 15.
2. Retire el conjunto del cabezal de aire (8) y la boquilla de pulverización (7).
3. Lave la pistola con un disolvente compatible. Consulte el **Procedimiento de limpieza**, página 21.
4. Empape la boquilla de pulverización (7) en disolvente compatible.



ti39967a

FIG. 35: Empapar la boquilla de pulverización

5. Sumerja la punta de un cepillo de cerda suave en un disolvente compatible.

NOTA: No empape continuamente las cerdas del cepillo en el disolvente.

AVISO

No utilice herramientas de metal para limpiar las piezas del conjunto del cabezal de aire. Las herramientas de metal pueden rayar el cabezal de aire y provocar distorsión en el patrón de pulverización.

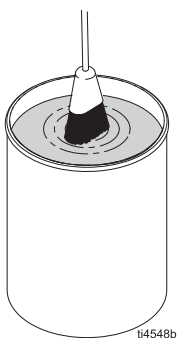

ti4548b

FIG. 36: Mojar el cepillo en el disolvente

6. Limpie el conjunto del cabezal de aire (8) y la boquilla de pulverización (7)

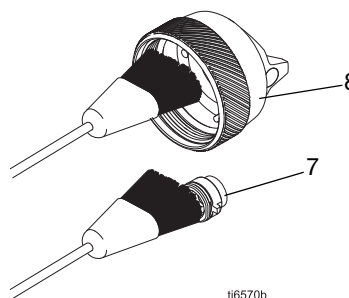

ti6570b

FIG. 37: Limpiar el conjunto del cabezal de aire y la boquilla de pulverización

- a. Limpie las piezas con un cepillo de cerda suave.
 - b. Utilice una herramienta suave, como una aguja desatacadora o un palillo, para limpiar los orificios del cabezal de aire (8a).
 - c. Sople aire a través de la boquilla de pulverización (7) para despejar el orificio.
7. Apunte con la pistola hacia abajo y limpie el exterior del difusor (6) con un cepillo de cerdas suaves y disolvente compatible.

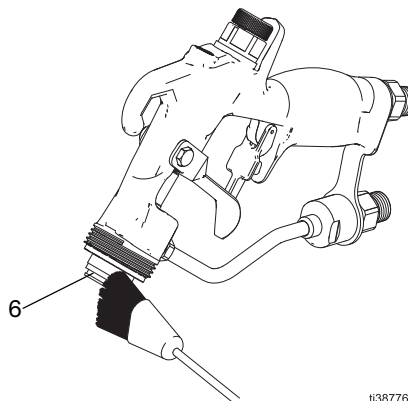

ti38776a

FIG. 38: Limpiar el exterior del difusor

8. Apunte con la pistola hacia abajo y limpie el exterior de la pistola con un cepillo de cerdas suaves y disolvente compatible.

NOTA: No sumerja la pistola en disolvente.

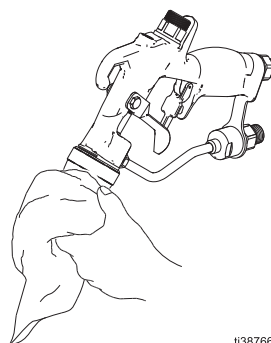

ti38766a

FIG. 39: Limpiar el exterior de la pistola

9. Limpie el cartucho de fluido (6) si es necesario.
 - a. Siga el **Procedimiento para retirar el cartucho de fluido**, página 34 para eliminar el cartucho de fluido (6).

AVISO

Dispare siempre la pistola para retirar o apretar el cartucho de fluido y evitar daños en el asiento.

- b. Limpie con un cepillo suave y disolvente compatible.
 - c. Siga el **Procedimiento para la instalación el cartucho de fluido**, página 35. Apriete a un par de 20-21 N•m (175-185 lb-pulg.).
10. Volver a montar e instalar la boquilla de pulverización (7) y el conjunto del cabezal de aire (8). Consulte **Configuración de boquilla de pulverización y cabezal de aire**, página 13.

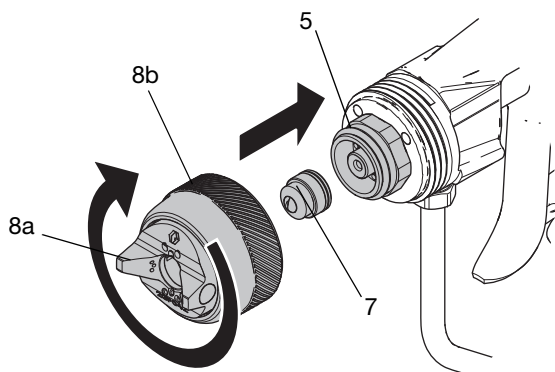

ti39674a

FIG. 40: Volver a montar la boquilla de pulverización y el cabezal de aire

11. Limpie el filtro de fluido en línea. Consulte el **Procedimiento de limpieza del filtro de fluido en línea**, página 21.
12. Revise el gatillo (9) y el movimiento del ajuste del abanico (21g).
13. Lubrique los puntos de contacto del gatillo: el pasador de pivote (10), la tuerca de pivote (11), el eje de aguja y la arandela. Consulte el apartado **Instalación del gatillo**, página 30.

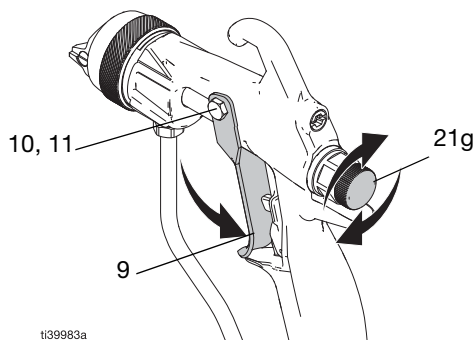

ti39983a

FIG. 41: Revisar el gatillo y la perilla de ajuste del abanico

Mantenimiento de la boquilla Reverse-A-Clean (RAC)



Para evitar daños graves causados por inyección en la piel, no ponga la mano delante de la boquilla de pulverización cuando retire, instale o realice el mantenimiento del conjunto del cabezal de aire.

No empape la junta del asiento de la boquilla RAC (33a) en disolvente durante largos periodos de tiempo, ya que podría hincharse.

Desatascar una boquilla RAC obstruida

1. Suelte el gatillo de la pistola y enganche el seguro del gatillo (3).

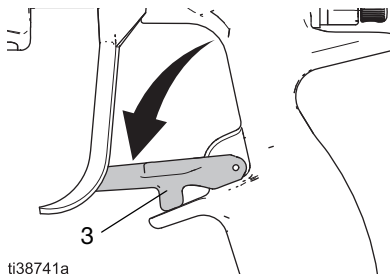

2. Gire la boquilla SwitchTip y apriete el anillo de retención.

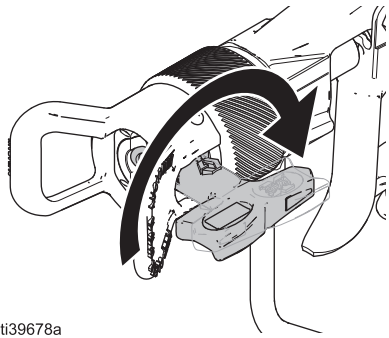

3. Quite el seguro del gatillo (3).

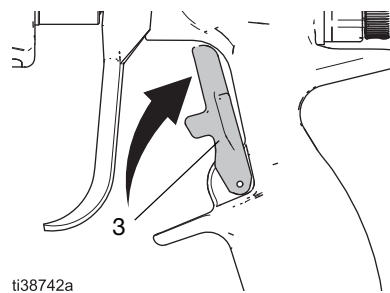

4. Dispare la pistola hacia un cubo para liberar la obstrucción.

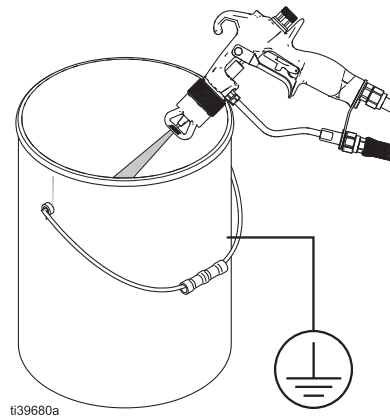

5. Ponga el seguro del gatillo (3)

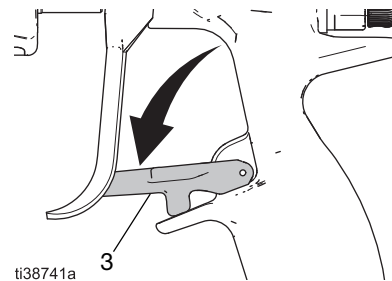

6. Gire la SwitchTip hasta su posición original. Apriete el anillo de retención.

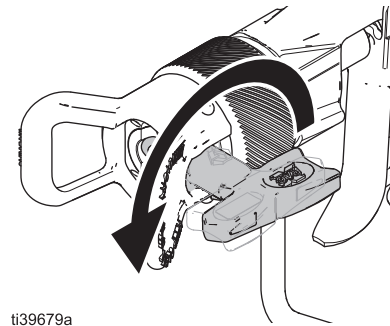

7. Quite el seguro del gatillo (3) y siga pulverizando.

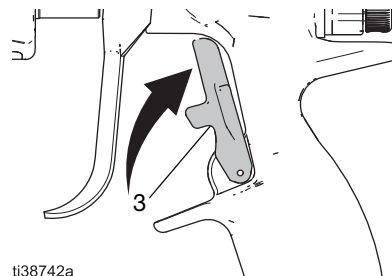

Resolución de problemas



Para reducir el riesgo de lesión por inyección en la piel, siga el **Procedimiento de descompresión**, página 15, siempre que se indique que debe descomprimir. Para evitar daños graves causados por inyección en la piel, no ponga la mano delante de la boquilla de pulverización cuando instale o retire el conjunto del cabezal de aire.

Resolución de problemas del patrón de pulverización

Siga el **Procedimiento de descompresión**, página 15, antes de revisar o reparar la pistola.

NOTA: Compruebe todos los problemas y causas posibles antes de desmontar el conjunto del cabezal de aire y la boquilla de pulverización. Un desequilibrio entre aire y fluido puede provocar patrones de aire incorrectos.

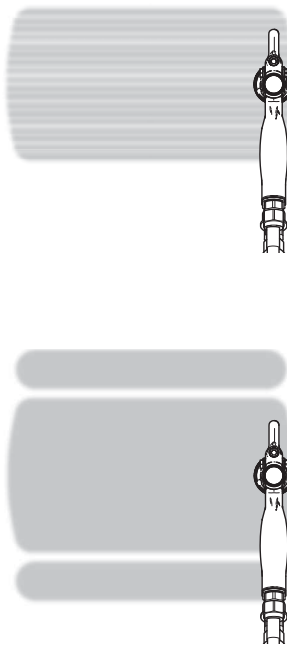
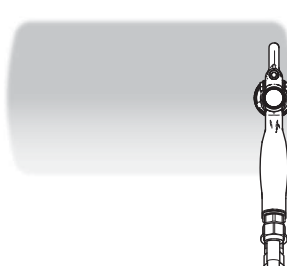
Problema	Causas posibles	Soluciones	Por qué es importante
<p>Colas y rastros en el patrón</p> 	<ul style="list-style-type: none"> • Colas no atomizadas por completo • Boquilla desgastada • Boquilla obstruida • Presión del fluido demasiado baja 	<ul style="list-style-type: none"> • Limpie la boquilla • Compruebe el desgaste o el caudal de la boquilla • Aumente la presión de fluido • Reduzca el tamaño del orificio de la boquilla 	<ul style="list-style-type: none"> • Acabado uniforme e integrado • Espesor y cubrición de la pintura uniformes • Mantiene la eficiencia de transferencia • Reduce la pulverización seca • Mejora la limpieza de la boquilla, el cabezal de aire y la pistola
<p>Patrón de pulverización desigual</p> 	<ul style="list-style-type: none"> • Orificios del cabezal de aire sucios u obstruidos • Boquilla desgastada • Boquilla obstruida • Técnica de pulverización del operador 	<ul style="list-style-type: none"> • Limpie el cabezal de aire • Limpie la boquilla • Compruebe el desgaste o el caudal de la boquilla • Revise la técnica del operador 	<ul style="list-style-type: none"> • Acabado uniforme e integrado • Elimina las líneas • Espesor y cubrición de la pintura uniformes

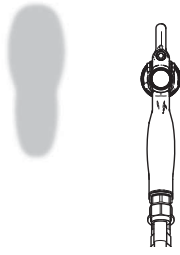
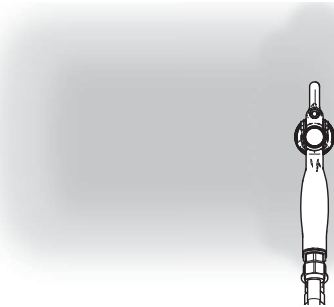
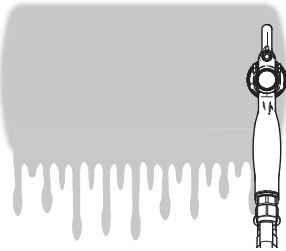
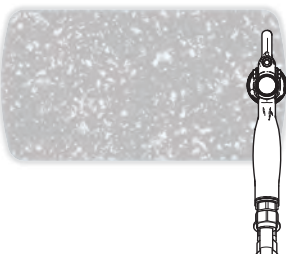
Problema	Causas posibles	Soluciones	Por qué es importante
<p>Patrón irregular</p> 	<ul style="list-style-type: none"> Boquilla de pulverización parcialmente obstruida Orificios del cabezal de aire sucios u obstruidos 	<ul style="list-style-type: none"> Limpié o cambie la boquilla Limpiar o cambiar el cabezal de aire Pruebe distintos tipos de cabezales de aire 	<ul style="list-style-type: none"> Acabado uniforme e integrado Superposición uniforme de las pasadas al 50 % Espesor y cubrición de la pintura uniformes
<p>Empañamiento, sobrepulverización o pulverización seca</p> 	<ul style="list-style-type: none"> Demasiado aire de atomización Presión del fluido demasiado alta Medida de boquilla incorrecta 	<ul style="list-style-type: none"> Reduzca la presión de aire Reduzca la presión del fluido Aumente el tamaño del orificio de la boquilla 	<ul style="list-style-type: none"> Mayor eficiencia de transferencia Reduzca la sobrepulverización Mejora la limpieza de la cabina de pulverización
<p>Pintura corrida o espesor de cubrición de pintura</p> 	<ul style="list-style-type: none"> Demasiado caudal de fluido Boquilla desgastada Medida de boquilla incorrecta Técnica de pulverización del operador 	<ul style="list-style-type: none"> Compruebe el desgaste y el caudal de la boquilla Reduzca el tamaño del orificio de la boquilla Revise la técnica del operador 	<ul style="list-style-type: none"> Reduce al mínimo las corridas de pintura Mantiene la eficiencia de transferencia Espesor y cubrición de la pintura uniformes Superposición uniforme de las pasadas al 50 %
<p>Acabado rugoso o moteado</p> 	<ul style="list-style-type: none"> Demasiado aire de atomización Demasiado ajuste del patrón de abanico Demasiada distancia entre la pistola y la pieza 	<ul style="list-style-type: none"> Reduzca la presión de aire Reduzca el tamaño del patrón de la boquilla Ajuste la distancia de la pistola a la pieza 	<ul style="list-style-type: none"> Aumenta la humedad de la pintura en la pieza Permite que el material fluya de manera uniforme Acabado uniforme/ integrado

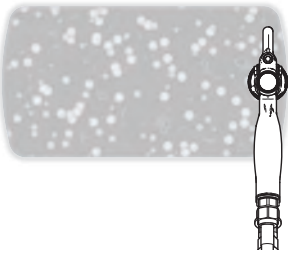
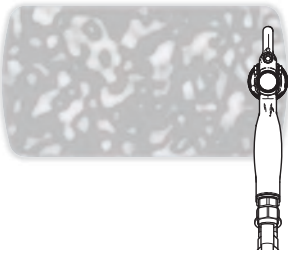
Problema	Causas posibles	Soluciones	Por qué es importante
<p>Aire atrapado / acabado azucarado / acabado champagne</p> 	<ul style="list-style-type: none"> • Demasiado aire de atomización • Exceso de agitación del suministro de pintura 	<ul style="list-style-type: none"> • Reduzca la presión de aire • Pruebe distintos tipos de cabezales de aire • Reduzca la agitación del suministro de pintura 	<ul style="list-style-type: none"> • Los cabezales de aire están diseñados para suministrar • la cantidad adecuada de aire a materiales concretos • Mejora el aspecto del acabado • Elimina las burbujas de aire en el material
<p>Cáscara de naranja</p> 	<ul style="list-style-type: none"> • Cubrición de pintura demasiado espesa • Demasiado aire de atomización 	<ul style="list-style-type: none"> • Reduzca la presión del fluido • Pruebe distintos tipos de cabezales de aire • Reduzca el tamaño del orificio de la boquilla • Reduzca la presión de aire 	<ul style="list-style-type: none"> • Acabado uniforme/ integrado • Mejora el aspecto del acabado • Los cabezales de aire están diseñados para suministrar la cantidad adecuada de aire a materiales específicos

Resolución de problemas de fugas de aire

Siga el **Procedimiento de descompresión**, página 15, antes de revisar o reparar la pistola.

NOTA: Compruebe todos los problemas y causas posibles antes de desmontar el conjunto del cabezal de aire y la boquilla de pulverización. Un desequilibrio entre aire y fluido puede provocar patrones de aire incorrectos.

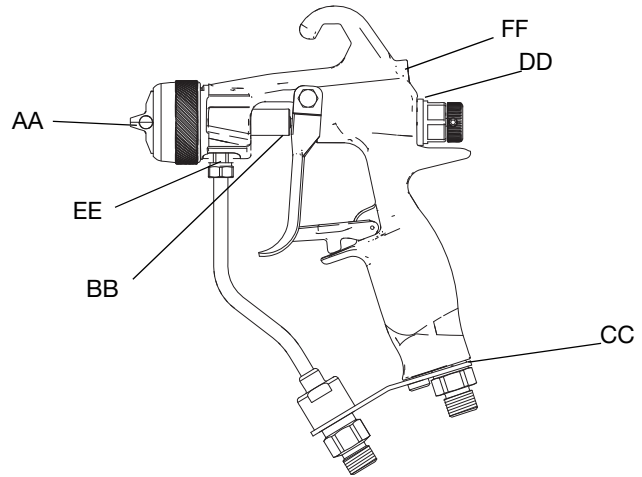

FIG. 42: Identificación de fugas de aire

Ubicación de la fuga		Causa	Solución	Procedimiento que consultar
AA	Cabezal de aire (cuando la pistola no está disparada)	Falta la junta tórica en la válvula de aire o está dañada, desgastada o sucia	Limpié la junta tórica	Reparación del cartucho de aire , página 32
			Limpié el alojamiento del cartucho de aire	FIG. 43 en la página 30
			Sustituya el conjunto de la válvula de aire entero	Procedimiento de sustitución del cartucho de aire , página 30
		Falta la junta de sellado de copa en U o está dañada, desgastada o sucia	Limpiar la copa en U	FIG. 47 en la página 31
			Sustituya el conjunto de la válvula de aire entero	Sustitución de la válvula de aire , página 33
			Limpié la superficie de sellado de la copa en U de la empuñadura de la pistola	Procedimiento de limpieza , página 22. FIG. 44 en la página 30
		El conjunto del cabezal de aire necesita labores de mantenimiento o reparación	Apriete el anillo de retención	Configuración de boquilla de pulverización y cabezal de aire , página 13
			Vuelva a poner la boquilla de pulverización	
			Vuelva a poner la junta de la boquilla de pulverización	Sustitución de la junta de la boquilla de pulverización , página 39
BB	Gatillo de la pistola	Falta la copa en U o está dañada, desgastada o sucia	Limpié la empuñadura alrededor del asiento de la junta de sellado de la copa en U	Procedimiento de limpieza , página 22.
			Sustituya la copa en U	Procedimiento de sustitución del a copa en U , página 31
CC	Entrada de aire de la pistola	El racor de entrada de aire no está bien apretado	Apriete a un par de 20-21 N•m (175-185 lb-pulg.)	FIG. 53, página 36
DD	Perilla de ajuste del abanico	El cartucho de aire no está bien apretado	Apriete a un par de 24-25 N•m (220-230 lb-pulg.)	FIG. 43, página 30
EE	Tubo de fluido (cerca del cabezal de aire)	Cinta para roscas dañada o desgastada	Volver a poner cinta para roscas en el cartucho de fluido	Reparación del cartucho de fluido , página 35 FIG. 53
FF	Tubo de abanico	Falta la junta tórica del tapón del abanico o está dañada, desgastada o sucia	Sustituya o limpie la junta tórica y compruebe el tapón del tubo del abanico	Sustitución del tubo del abanico , página 34

Resolución de problemas con el fluido

Siga el **Procedimiento de descompresión**, página 15, antes de revisar o reparar la pistola.

NOTA: Compruebe todos los problemas y causas posibles antes de desmontar el conjunto del cabezal de aire y la boquilla de pulverización. Un desequilibrio entre aire y fluido puede provocar patrones de aire incorrectos.

Problema	Causa	Solución
Fugas de fluido en la zona de las empaquetaduras del fluido	Empaquetaduras o eje de aguja desgastados	Reemplace el cartucho de fluido. Consulte el apartado Sustitución del cartucho de fluido , página 34.
		Repare las empaquetaduras del cartucho de fluido. Consulte el apartado Reparación del cartucho de fluido , página 35.
Fuga de fluido por la parte delantera de la pistola	Bola de aguja sucia, desgastada o dañada	Sustituya el conjunto de aguja. Consulte el apartado Sustitución del cartucho de fluido , página 34.
		Repare el cartucho de fluido. Consulte el apartado Reparación del cartucho de fluido , página 35.
	Asiento desgastado	Reemplace el cartucho de fluido. Consulte el apartado Sustitución del cartucho de fluido , página 34.
		Sustituya el asiento y la junta del asiento. Consulte el apartado Reparación del cartucho de fluido , página 35.
Viscosidad del fluido demasiado baja para un sellado correcto del asiento de carburo	Instale el cartucho de fluido 26B701, que incluye un asiento de plástico y una bola de acero inoxidable (especificada solo para modelos de 1500 psi).	
Fluido en los conductos de aire	Fugas en la junta de la boquilla de pulverización	Apriete el anillo de retención. Consulte la FIG. 8.
		Sustituya la boquilla de pulverización o la junta de esta. Consulte Sustitución de la junta de la boquilla de pulverización , página 39.
	Fugas en el alojamiento del asiento	Sustituya la junta del asiento (solo para modelos de carburo). Consulte el apartado Reparación del cartucho de fluido , página 35. La junta debe sustituirse siempre que se retira el conjunto del asiento.
Cierre de fluido lento	Acumulación de fluido en los componentes de la aguja de fluido	Reemplace el cartucho de fluido. Consulte el apartado Sustitución del cartucho de fluido , página 34.
		Sustituya el conjunto de la aguja de fluido. Consulte el apartado Reparación del cartucho de fluido , página 35.
		Limpie el cartucho de fluido. Consulte el Procedimiento de limpieza , página 22.
No hay salida de fluido al disparar	La boquilla de pulverización está obstruida	Limpie la boquilla de pulverización. Consulte Cuidado diario de la pistola , página 19.
	La manguera de fluido está obstruida	Siga el Procedimiento de descompresión , página 15. Afloje muy lentamente el acoplamiento del extremo de la manguera para liberar gradualmente la presión. Afloje por completo la tuerca o el acoplamiento. Despeje la obstrucción en la manguera. Luego afloje completamente para limpiar la obstrucción.
	El filtro de fluido está obstruido	Siga el Procedimiento de limpieza del filtro de fluido en línea , página 21.

Reparación

			
<p>Para evitar lesiones, siga el Procedimiento de descompresión, página 15 antes de revisar o reparar la pistola.</p>			

Verifique todos los remedios posibles de los cuadros de resolución de problemas antes de desmontar la pistola. Consulte el apartado **Resolución de problemas**, página 25.

Procedimiento de sustitución del cartucho de aire

Use un kit de repuesto del cartucho de aire para sustituir el conjunto del cartucho de aire (21) y la copa en U (2). Consulte el apartado **Kits de reparación del cartucho de fluido**, página 58.

1. Siga el **Procedimiento de descompresión**, página 15.
2. Afloje el conjunto del cartucho de aire (21) desde la parte trasera del cuerpo de la pistola con la herramienta de la pistola (29).

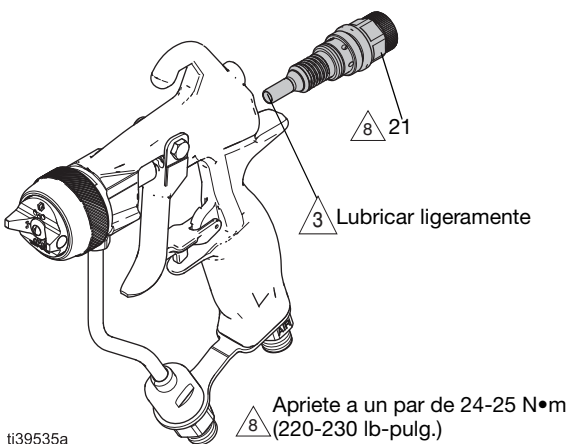

ti39535a

FIG. 43: Instalación del cartucho de aire

3. Deslice el conjunto (21) hacia fuera de la pistola.
4. Siga el **Procedimiento de sustitución del a copa en U**, página 31 si es necesario.
5. Lubrique la boquilla del cartucho de aire y enrosque el conjunto del cartucho de aire (21) en la parte trasera de la pistola. Apriete a un par de 24-25 N•m (220 lb-pulg.). Consulte la FIG. 43.

Procedimiento de gatillo

Siga este procedimiento para retirar e instalar el conjunto del gatillo o para sustituirlo por el kit 26B721.

Retirar el gatillo

1. Siga el **Procedimiento de descompresión**, página 15.
2. Utilice el destornillador de tuercas (25) para aflojar la tuerca del gatillo (11).
3. Retire el pasador del gatillo (10) de la pistola para liberar el gatillo (9).

Instalación del gatillo

1. Coloque el gatillo (9) entre la arandela y el alojamiento.

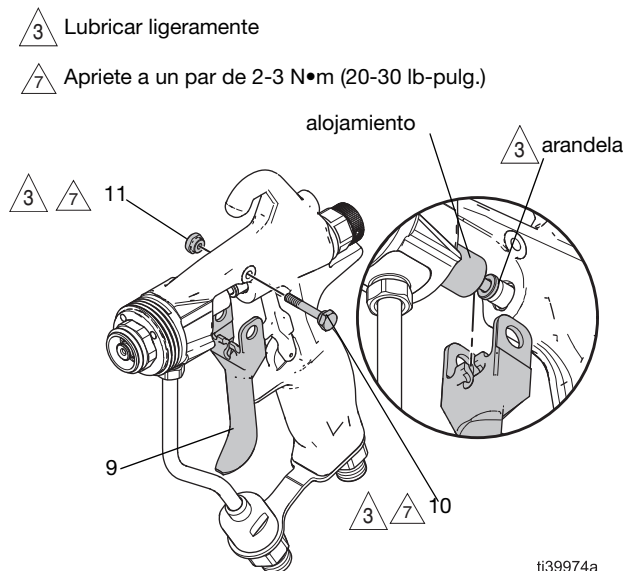

ti39974a

FIG. 44: Colocación del gatillo

2. Introduzca el pasador del gatillo (10).
3. Enrosque la tuerca del gatillo (11). Apriete el pasador (10) y la tuerca del gatillo (11) a un par de 2-3 N•m (20-30 lb-pulg.).

Procedimiento de reparación del conjunto del cabezal de aire

Sustituya las piezas del conjunto del cabezal de aire (8) si es necesario. Consulte la **Guía de selección de cabezales de aire**, página 56.

NOTA: Los conjuntos de cabezal de aire RAC no se pueden reparar.

Desmontar el cabezal de aire

1. Siga el **Procedimiento de descompresión**, página 15.
2. Afloje el anillo de retención (8b) a mano para retirar el conjunto del cabezal de aire (8) de la pistola.
3. Retire la boquilla de pulverización (7) del conjunto.
4. Retire la junta tórica (8d) con un palillo para liberar el cabezal de aire (8a) y la arandela (8f) del conjunto.

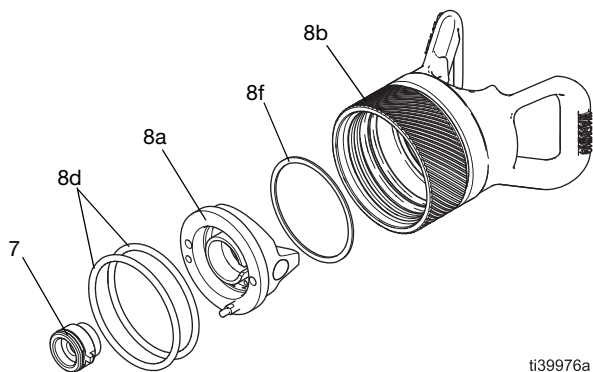

FIG. 45: Piezas del conjunto del cabezal de aire y boquilla de pulverización de PerformAA 50

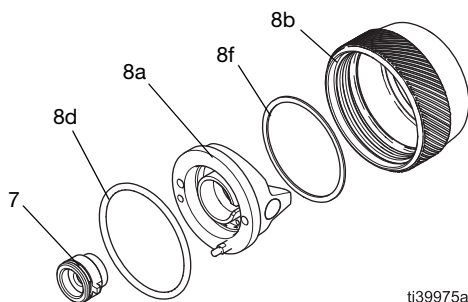

FIG. 46: Piezas del conjunto del cabezal de aire y boquilla de pulverización de PerformAA 15

Montar el cabezal de aire

1. Coloque la arandela (8f) en la parte delantera del cabezal de aire (8a).
2. Presione el cabezal de aire (8a) y la arandela (8f) hacia el anillo de retención (8b).
3. Ponga la junta tórica (8d) en la ranura del anillo de retención (8b).

NOTA: Algunos modelos tienen dos juntas tóricas (8d). Consulte la FIG. 45.

4. Inserte la boquilla de pulverización (7) en el cabezal de aire (8a).
5. Instale el conjunto del cabezal de aire (8) en la pistola. Consulte **Configuración de boquilla de pulverización y cabezal de aire**, página 13.

Procedimiento de sustitución del a copa en U

1. Siga el **Procedimiento de descompresión**, página 15.
2. Siga el **Procedimiento para retirar el cartucho de fluido**, página 34.
3. Retire el gatillo de la pistola (9) para acceder a la copa en U (2) desde la parte delantera de la pistola. Consulte **Retirar el gatillo**, página 30.
4. Utilice una punta de metal fina o un destornillador de cabeza plana para empujar la copa en U (2) desde la parte delantera de la pistola hasta sacarla por la parte trasera de esta.

NOTA: La extracción daña la copa en U (2). Esta no se puede reutilizar.

5. Coloque una nueva copa en U (2) en la herramienta de instalación de juntas de sellado (28) con los labios de la copa en U mirando a la herramienta. Consulte la FIG. 47.
6. Presione firmemente la copa en U (2) contra la parte trasera de la pistola hasta que la copa en U (2) encaje en su sitio.
7. Instale el gatillo de la pistola (9). Consulte el apartado **Instalación del gatillo**, página 30.

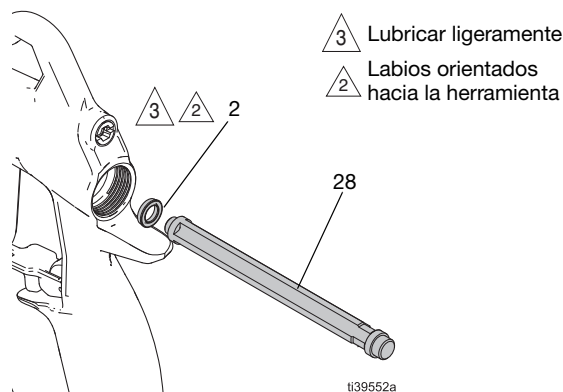

FIG. 47: Instalación de la copa en U

Reparación del cartucho de aire

1. Siga el **Procedimiento de descompresión**, página 15.
2. Afloje el conjunto del cartucho de aire (21) desde la parte trasera del cuerpo de la pistola con la herramienta de la pistola (29).
3. Deslice el conjunto del cartucho de aire (21) para sacarlo de la pistola.
4. Desmonte las piezas. Consulte la FIG. 48.
 - a. Tire del conjunto de la válvula de aire (21a) y del muelle (21b) desde el cajetín del cartucho (21d).
 - b. Retire la junta tórica (21c) del cajetín del cartucho.
 - c. Afloje el tornillo de fijación (21h) y retire la perilla de ajuste del abanico (21g).
 - d. Retire el anillo de retención de la válvula de abanico (21j) con un palillo.

NOTA: Utilice una llave hexagonal para presionar el conjunto de la válvula de abanico hacia arriba y acceder al anillo de retención (21j).

- e. Empuje el conjunto de la válvula de abanico (21e, 21f, 21k) para sacarlo del cajetín del cartucho (21d).
- f. Afloje la tuerca de ajuste de abanico (21i) para separar el vástago de válvula de abanico (21f) y retirar la junta de sellado de la válvula de abanico (21k) con un palillo.

5. Sustituya las piezas del cartucho de aire y repárelo.
 - a. Coloque la junta tórica (21k) de la válvula de abanico de repuesto en el vástago de válvula de abanico (21f). Enrosque la tuerca de ajuste de abanico (21i) en el vástago (21f). Lubrique la junta tórica (21k).
 - b. Empuje la válvula de abanico montada (21e y 21f) en el cajetín del cartucho (21d).
 - c. Use un palillo para presionar el anillo de retención (21j) en su sitio en el cajetín del cartucho (21d).
 - d. Coloque la perilla de ajuste del abanico (21g) en el vástago (21f) y apriete el tornillo de fijación (21h) con una llave hexagonal.

NOTA: El tornillo de fijación queda por debajo del nivel si se pone correctamente en el retén del vástago (21f).

- e. Instale una junta tórica (21c) en el cajetín del cartucho (21d). Lubrique la junta tórica (21c).
- f. Introduzca una válvula de aire (21a) en el muelle (21b) y presione la válvula de aire (21b) en el cajetín del cartucho (21d).

6. Siga el **Procedimiento de sustitución del a copa en U**, página 31.
7. Lubrique la boquilla de la válvula de aire (21a) y enrósquela en la parte trasera de la pistola. Apriete a un par de 24-25 N•m (220-230 lb-pulg.). Consulte la FIG. 43.

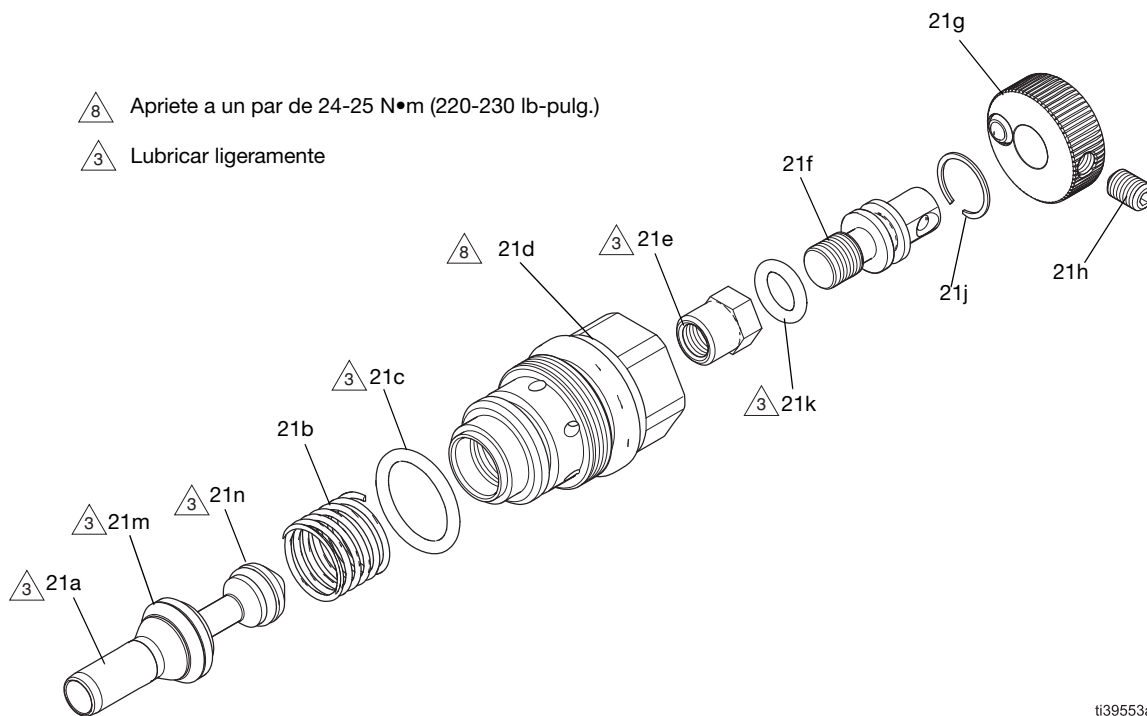

ti39553a

FIG. 48: Conjunto de cartucho de aire (para modelos asistidos por aire)

Sustitución de la válvula de aire

Sustituir la válvula de aire (21a) por el kit 26B713.

1. Siga el **Procedimiento de descompresión**, página 15.
2. Afloje el conjunto del cartucho de aire (21) desde la parte trasera de la pistola con la herramienta de la pistola (29).
3. Tire del conjunto del cartucho de aire (21) para sacarlo de la pistola. Consulte la FIG. 43.
4. Siga el **Procedimiento de sustitución del a copa en U**, página 31.
5. Tire de la válvula de aire (21a) y del muelle (21b) desde el cajetín del cartucho (21d).
6. Introduzca una válvula de aire de repuesto (21a) en el muelle (21b) y presione el muelle (21b) en el cajetín del cartucho (21d).
7. Lubrique la válvula de aire (21a) e instale el conjunto del cartucho de aire (21) en la parte trasera de la pistola. Apriete a un par de 24-25 N•m (220-230 lb-pulg.). Consulte la FIG. 43.

Sustitución del tubo del abanico

Sustituir el tubo del abanico por el kit 26B715.

NOTA: Las pistolas de pulverización RAC no usan tubo de abanico.

1. Siga el **Procedimiento de descompresión**, página 15.
2. Utilice una llave hexagonal para aflojar el tapón del tubo del abanico (18).
3. Tire del tapón del tubo del abanico (18) para sacarlo de la pistola. Retire el tubo del abanico (20) de la pistola.
4. Introduzca un tubo de abanico de repuesto (20) en el cuerpo de la pistola.
5. Lubrique la junta tórica (19) que lleva el tapón del tubo del abanico de repuesto (18).
6. Enrosque el tapón del tubo del abanico (18) en el cuerpo de la pistola. Apriete con una llave hexagonal.

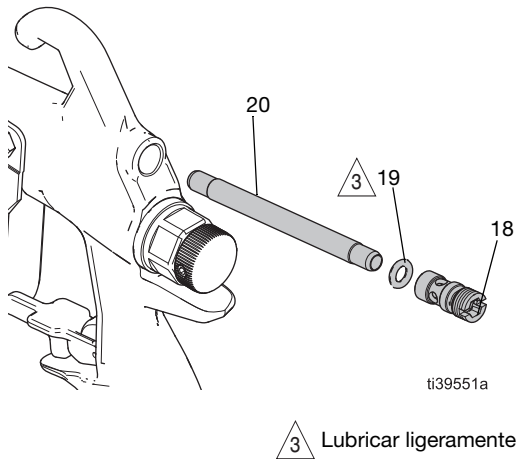

Fig. 49: Montaje del tubo del abanico

Sustitución del cartucho de fluido

Sustituya el cartucho de fluido (6) por completo con un kit de repuesto compatible. Consulte el apartado **Conjunto del cartucho de fluido**, página 49.

NOTA: Los cartuchos de fluido varían según el modelo. Algunos modelos llevan marcas de identificación. Consulte el apartado **Identificación del cartucho de fluido**, página 50.

Procedimiento para retirar el cartucho de fluido

1. Siga el **Procedimiento de descompresión**, página 15.
2. Retire las mangueras de aire y de fluido de la pistola.
3. Afloje el anillo de retención (8b) a mano para retirar el conjunto del cabezal de aire (8) y la boquilla de pulverización (7).

NOTA: Limpie a diario el conjunto del cabezal de aire (8) y la boquilla de pulverización (7). Consulte **Cuidado diario de la pistola**, página 19.

4. Dispare la pistola mientras afloja el cartucho de fluido (6) con la herramienta de la pistola (29) hasta que el cartucho gire libremente.

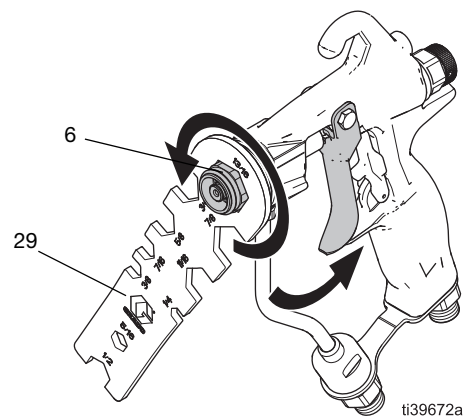
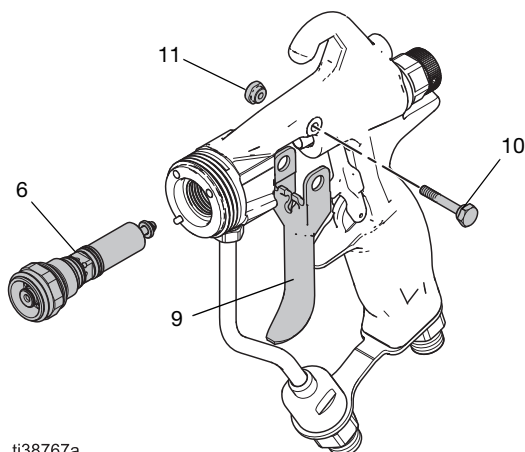

Fig. 50: Quitar el cartucho de fluido

AVISO

Dispare siempre la pistola para retirar o apretar el cartucho de fluido y evitar daños en el asiento.

5. Siga el procedimiento **Retirar el gatillo**, página 30, instrucciones para liberar el cartucho de fluido (6) de la pistola.



ti38767a

FIG. 51: Retire el gatillo para liberar el cartucho de fluido

6. Deslice el cartucho de fluido (6) hasta sacarlo del cuerpo de la pistola.

Procedimiento para la instalación el cartucho de fluido

1. Lubrique ligeramente las juntas tóricas del cartucho (6e y 6c).
2. Enrosque el cartucho 1 o 2 vueltas en el cuerpo de la pistola hasta que el conjunto del gatillo (9) encaje entre la arandela de la aguja y el alojamiento. Consulte la FIG. 44: Colocación del gatillo, página 30.
3. Instale el gatillo (9) con su pasador (11) y tuerca (10) delante de la arandela. Consulte el apartado **Instalación del gatillo**, página 30.

⚠ Apriete a un par de 20-21 N•m (175-185 lb-pulg.)

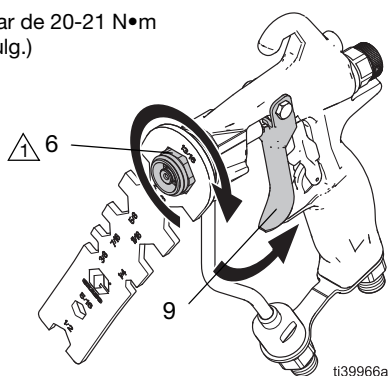

ti39966a

FIG. 52: Presionar el gatillo mientras enrosca el cartucho

4. Pulse el gatillo (9) y enrosque el cartucho de fluido (6) en la pistola. Apriete a un par de 20-21 N•m (175-185 lb-pulg.).

NOTA: Pulse el gatillo mientras aprieta el cartucho.

5. Instale el conjunto del cabezal de aire (8). Consulte **Configuración de boquilla de pulverización y cabezal de aire**, página 13.

Reparación del cartucho de fluido

Repare el cartucho de fluido o sus piezas con un kit de reparación compatible. Consulte el apartado **Kits de reparación del cartucho de fluido**, página 58.

1. Siga el **Procedimiento de descompresión**, página 15.
2. **Procedimiento para retirar el cartucho de fluido**, página 34, para retirar el cartucho de fluido (6) de la pistola.
3. Separe el conjunto de la aguja (6b) y el conjunto del difusor (6a) con la herramienta de la pistola (29) y un tornillo de banco.
4. Retire el conjunto de la aguja (6b), las juntas tóricas exteriores (6c) y la junta tórica interior (6c).

NOTA: Empuje la parte trasera de la aguja hacia delante para acceder a la junta tórica interior.

5. Quite la cinta para roscas desgastada del conjunto de la aguja (6b).
6. Retire las juntas tóricas exteriores del difusor (6d y 6e).
7. Sustituya las piezas del difusor (6a).
 - a. Sostenga el alojamiento del difusor (6m) con una llave y afloje la tuerca del asiento (6f) con una llave hexagonal.
 - b. Retire el alojamiento (6g), la junta (6h) y la tuerca del asiento (6f) del alojamiento del difusor (6m).

NOTA: La junta (6h) se puede atascar. Utilice un palillo para retirarla.

8. Repare el difusor (6a).
 - a. Utilice un palillo para presionar la junta del asiento (6h) en el alojamiento del difusor (6m).
 - b. Coloque el asiento (6g) en el alojamiento del difusor (6m).

NOTA: Instale el asiento (6g) en cualquier dirección.

- c. Coloque la tuerca del asiento (6f) en el alojamiento del difusor (6m). Sostenga el alojamiento del difusor (6m) con una llave y apriete la tuerca del asiento (6f) a 5-6 N•m (45-50 lb-pulg.) con una llave hexagonal. No apriete en exceso.

9. Coloque las juntas tóricas.
 - a. Ponga las juntas tóricas del difusor (6d y 6e).
 - b. Use un palillo para poner dos juntas tóricas (6c) en la parte exterior del conjunto de la aguja.
 - c. Presione la junta tórica interior (6c) en el conjunto de la aguja (6b). Empuje la aguja hacia adelante con un palillo para presionar la junta tórica (6c) y ponerla en su lugar.

10. Monte el cartucho de fluido (6).
 - a. Lubrique con cuidado la junta tórica interior (6c) en el conjunto de la aguja.
 - b. Aplique sellante de roscas de resistencia baja a la rosca del alojamiento del difusor (6m).
 - c. Enrosque juntos el conjunto del difusor (6a) y el conjunto de la aguja (6b). Apriete a un par de 5-6 N•m (45-50 lb-pulg.).
 - d. Vuelva a poner cinta de teflón en la rosca del conjunto de la aguja (6b).
 - e. Lubrique las juntas tóricas del conjunto de la aguja (6c) y la junta tórica del difusor.
11. Instale el cartucho de fluido (6) en la pistola. Consulte **Procedimiento para la instalación el cartucho de fluido**, página 35.

- △3 Lubricar ligeramente
- △4 Aplicar sellante de roscas de resistencia baja
- △9 Apriete a un par de 5-6 N•m (45-50 lb-pulg.)
- △10 Envolver con cinta para roscas
- △12 Ubicación de marcas de identificación. Consulte el apartado **Identificación del cartucho de fluido**, página 50

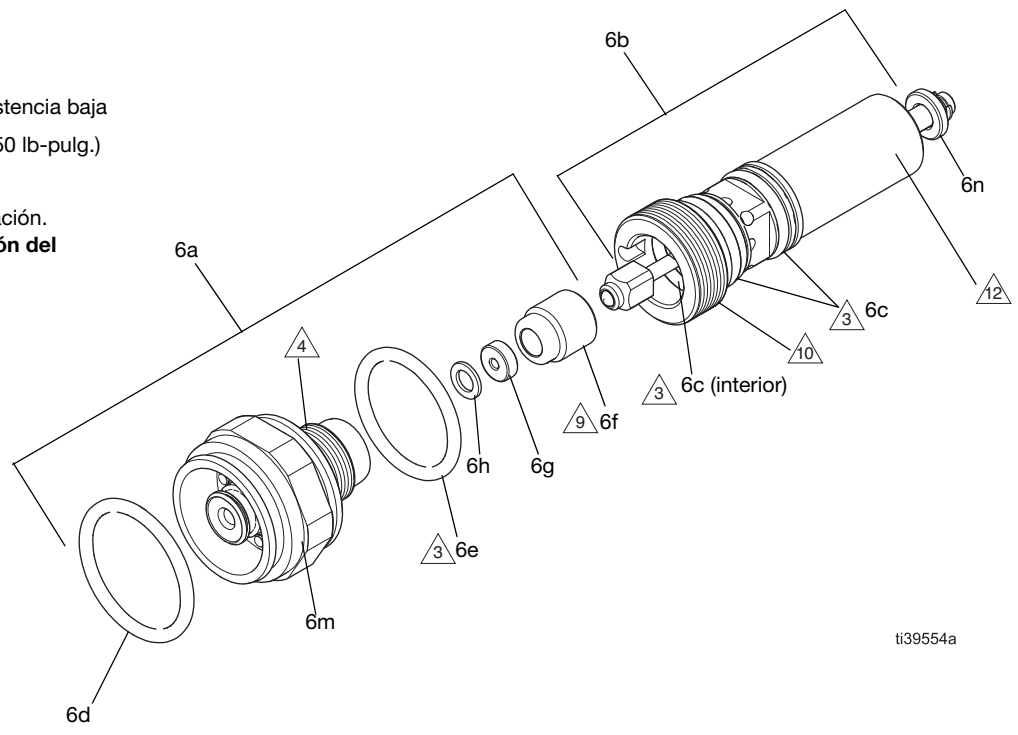

ti39554a

FIG. 53: Piezas del cartucho de fluido

Sustitución del conjunto del tubo de fluido

Sustituya el conjunto del tubo de fluido (13). Consulte el apartado **Kits de reparación del tubo de fluido**, página 58.

1. Siga el **Procedimiento de descompresión**, página 15.
2. Siga el **Procedimiento para retirar el cartucho de fluido**, página 34.
3. Retire el racor de entrada de aire (16) con la herramienta de la pistola (29).
4. Retire el tornillo (17) con una llave hexagonal de 3/16 pulg.
5. Deslice el conjunto del tubo de fluido (13) hasta sacarlo del cuerpo de la pistola
6. Instale un nuevo conjunto del tubo de fluido (13) en la pistola.
7. Instale el tornillo del tubo de fluido (17) con una llave hexagonal de 3/16 pulg. Apriete a un par de 6-7 N•m (50-60 lb-pulg.).
8. Instale la entrada de aire (16). Apriete a un par de 20-21 N•m (175-185 lb-pulg.).
9. Instale una pieza giratoria de fluido (22) (si se utiliza) en el racor de entrada de fluido (15) con la herramienta de la pistola (29).
10. Siga el **Procedimiento para la instalación el cartucho de fluido**, página 35 para sustituir el gatillo (9) y el conjunto del cartucho de fluido (6).

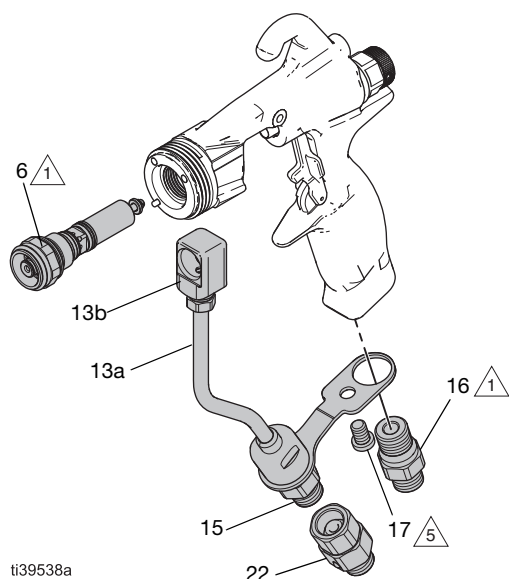

△₁ Apriete a un par de 20-21 N•m (175-185 lb-pulg.)

△₅ Apriete a un par de 6-7 N•m (50-60 lb-pulg.)

FIG. 54: Sustitución del tubo de fluido

Sustitución de la junta del tubo de fluido

1. Siga el **Procedimiento de descompresión**, página 15.
2. Retire el conjunto del tubo de fluido (13).
 - a. Retire el racor de entrada de aire (16) con la herramienta de la pistola (29).
 - b. Retire el tornillo (17) con una llave hexagonal de 3/16 pulg.
 - c. Afloje la parte superior de la tuerca del tubo de fluido (13d) del cajetín del tubo del fluido (13b) con la herramienta (29) de la pistola o con una llave.
 - d. Separe el tubo del fluido de la pistola.
3. Utilice una púa para retirar la junta del tubo de fluido (13c) del inserto del cartucho (13b).
4. Ponga una junta (13c) nueva en el inserto del cartucho (13b).
5. Monte la pistola de pulverización.
 - a. Enrosque la tuerca del tubo de fluido (13d) en el inserto del cartucho (13b). No apriete.
 - b. Instale el tornillo del tubo de fluido (17) con una llave hexagonal de 3/16 pulg. Apriete a un par de 6-7 N•m (50-60 lb-pulg.).
 - c. Apriete la tuerca del tubo de fluido (13d) en el inserto del cartucho (13b) a un par de 17-18 N•m (150-160 lb-pulg.).
 - d. Enrosque el racor de entrada de entrada de aire (16). Apriete a un par de 20-21 N•m (175-185 lb-pulg.).

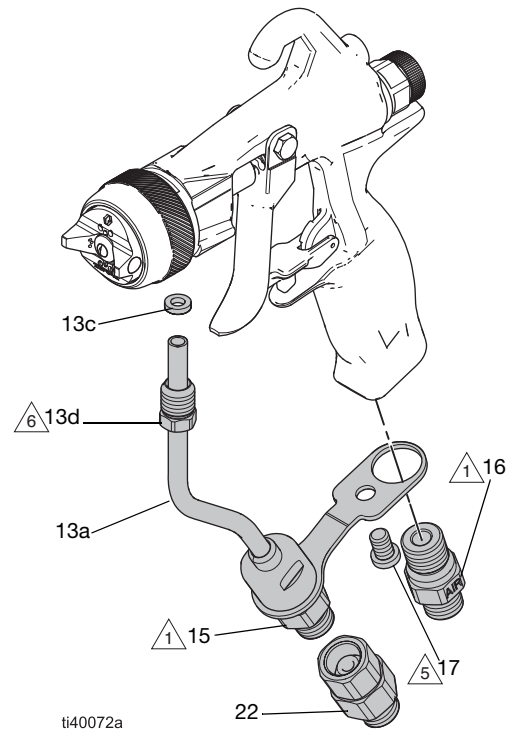

- △1 Apriete a un par de 20-21 N•m (175-185 lb-pulg.)
- △5 Apriete a un par de 6-7 N•m (50-60 lb-pulg.)
- △6 Apriete a un par de 17-18 N•m (150-160 lb-pulg.)

FIG. 55: Sustitución de la junta del tubo de fluido

Sustitución de la junta de la boquilla de pulverización

Sustituya la junta de la boquilla de pulverización (7a) por una pieza de recambio compatible. Consulte los **Kits de boquillas de pulverización**, página 58.

Siga las indicaciones de **Configuración de Reverse-A-Clean® (RAC)**, página 14, para sustituir las piezas de la boquilla de pulverización RAC.

NOTA: Algunas juntas de boquillas AXM incluyen un filtro. Consulte el **Cuadro de boquillas de pulverización AXM**, página 53.

1. Siga el **Procedimiento de descompresión**, página 15.
2. Separe la boquilla de pulverización (7) de la pistola. Consulte el apartado **Desmontar el cabezal de aire**, página 31.
3. Utilice un palillo para retirar la junta (7a) de la boquilla de pulverización (7).
4. Presione la junta de repuesto (7a) en la boquilla de pulverización (7).

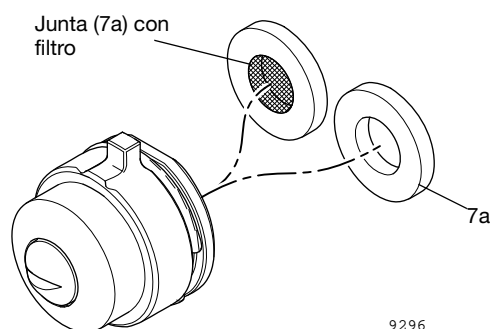

Fig. 56: Opciones de junta de la boquilla de pulverización

5. Instale la boquilla de pulverización y el cabezal de aire. Consulte el apartado **Montar el cabezal de aire**, página 31

Instrucciones de conversión a RAC

Convierta cualquier modelo de pistola asistida por aire a un modelo de pistola RAC con un kit de conversión. Vea los **Kits Reverse-A-Clean**, página 59.

1. Siga el **Procedimiento de descompresión**, página 15.
2. Retire el conjunto del cabezal de aire (8). Consulte el apartado **Desmontar el cabezal de aire**, página 31.
3. Retire el cartucho de fluido (6). Siga el **Procedimiento para retirar el cartucho de fluido**, página 34.

NOTA: Sustituya la copa en U (2) en caso necesario. Consulte el **Procedimiento de sustitución del a copa en U**, página 31.

4. Desmonte y sustituya las piezas del cartucho de aire. Siga el **Procedimiento de sustitución del cartucho de aire**, página 30.
5. Instale un cartucho de fluido (6) de repuesto. Siga el **Procedimiento para la instalación el cartucho de fluido**, página 35.
6. Configure el conjunto del cabezal de aire (8) de repuesto.
 - **Configuración de Reverse-A-Clean® (RAC)**, página 14.
 - **Configuración de boquilla de pulverización y cabezal de aire**, página 13.
7. Sustituya las piezas del tubo del abanico. Consulte el apartado **Sustitución del tubo del abanico**, página 34, para tenerlo como referencia.

NOTA: Las pistolas de pulverización RAC no usan tubo de abanico.

- a. Quite el tapón del tubo del abanico (18).
- b. **Kits de pulverización asistida por aire a RAC asistida por aire:** retire el tubo de aire (20).

Kits de RAC asistida por aire a pulverización asistida por aire: instale un tubo de abanico (20).
- c. Ponga el tapón del tubo del abanico (18).

Modelos de pistola asistida por aire PerformAA 15

Modelos 26B500, 26B501, 26B502, 26B503, 26B504 y 26B505

Ref. n.º	N.º pieza	Descripción	Cant.
1	---	CUERPO, pistola	1
2	188493	EMPAQUETADURA, COPA EN U, pistola	1
3	249423	TOPE, GATILLO (incluye el elemento 4)	1
4	115132	CLAVIJA	2
6†	26B700	CARTUCHO, FLUIDO (Modelos 26B500 y 26B501)	1
	26B701	CARTUCHO, FLUIDO, 1500, Plástico, acero inoxidable (Modelo 26B504)	1
	26B702	CARTUCHO, FLUIDO, WL, LV (Modelos 26B502 y 26B503, 26B505)	1
7	---	BOQUILLA DE PULVERIZACIÓN, elección del cliente entre AXM o AXF, consulte los Cuadros de boquillas de pulverización , página 52	1
8	---	CABEZAL DE AIRE, CONJ.; incluye 8a, 8b, 8c y 8d; consulte la Guía de selección de cabezales de aire , página 56	1
8a	2GF042	CABEZAL DE AIRE, acabado general (Modelos 26B500, 26B501 y 26B504)	1
	2WL042	CABEZAL DE AIRE, laca para madera (Modelos 26B502 y 26B503)	1
	2LV042	CABEZAL DE AIRE, viscosidad baja (Modelo 26B505)	1
8b	26B800	ANILLO, RETENCIÓN (incluye 8c y 8d)	1
8c	15G320	ARANDELA, PTFE	1
8d	109213	EMPAQUETADURA, JUNTA TÓRICA, PTFE	1
9	26B721	GATILLO, PISTOLA (incluye los elementos 10 y 11)	1
10	15F739	PASADOR, PIVOTE	1

11	15F740	PASADOR, PIVOTE	1
13	26B711	KIT, TUBO DE FLUIDO, filtro (incluye 14, 15 y 17), consulte Piezas del conjunto del tubo de fluido , página 51.	1
14	205264	FILTRO, BOQUILLA	1
15	24D437	ACCESORIO DE CONEXIÓN, MANGUERA, filtro	1
16	26B867	ACCESORIO DE CONEXIÓN, AIRE	1
17	119996	TORNILLO, CABEZA HUECA, LLAVE, IZQ. 1/4-20x3/8	1
18	---	TAPÓN, AIRE DEL ABANICO (compre el kit 26B715: incluye 18, 19 y 20)	1
19	112319	EMPAQUETADURA, JUNTA TÓRICA	1
20	---	TUBO, AIRE DEL ABANICO (compre el kit 26B715: incluye 18, 19 y 20)	1
21	26B713	CARTUCHO, VÁLVULA DE AIRE (incluye los elementos 2 y 28), consulte Conjunto del cartucho de aire , página 48	1
22	189018	PIEZA GIRATORIA (Modelos 26B501, 26B503, 26B505)	1
25	117642	HERRAMIENTA, DESTORNILLADOR DE TUERCAS, 5/16 pulg.	1
26▲	222385	ETIQUETA, SEGURIDAD, ADVERTENCIA, MED. ALERTA, no se muestra	1
27▲	172479	ETIQUETA, INSTRUCCIÓN, no se muestra	1
28	192282	HERRAMIENTA, INSTALACIÓN, JUNTA DE SELLADO	1
29	15F446	HERRAMIENTA, PISTOLA	1

† Consulte el apartado **Conjunto del cartucho de fluido**, página 49.

▲ Existen a su disposición etiquetas, placas y tarjetas de seguridad de repuesto sin coste alguno.

Modelos de pistola asistida por aire PerformAA 50

Modelos 26B509, 26B510, 26B511, 26B512 26B513, 26B514, 26B515 y 26B516

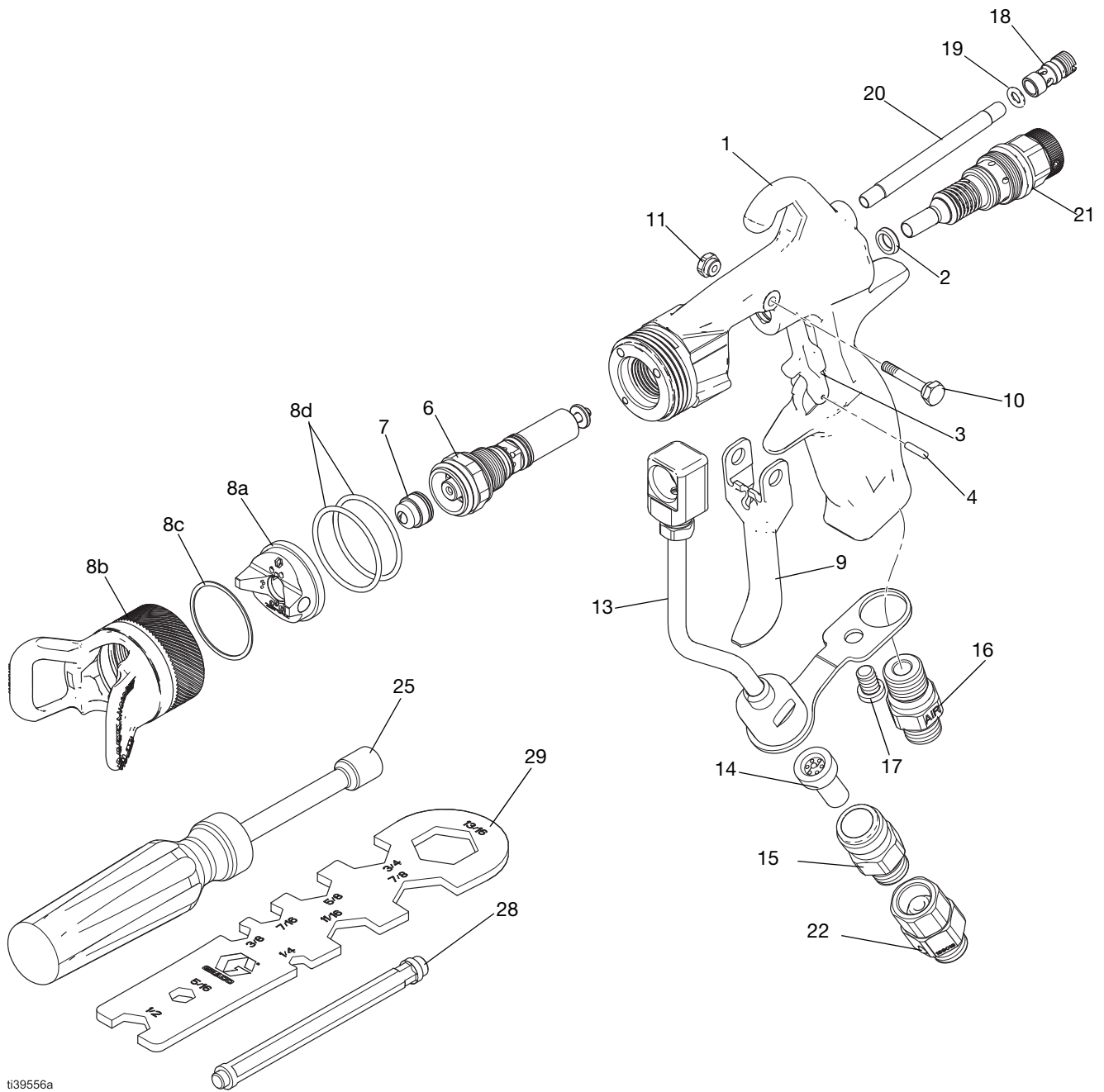

ti39556a

Modelos de pistola asistida por aire PerformAA 50

Modelos 26B509, 26B510, 26B511, 26B512 26B513, 26B514, 26B515 y 26B516

Ref. n.º	N.º pieza	Descripción	Cant.
1	—	CUERPO, pistola	1
2	188493	EMPAQUETADURA, COPA EN U, PISTOLA	1
3	249423	TOPE, GATILLO (el kit incluye los elementos 4)	1
4	115132	CLAVIJA	1
6	26B700	CARTUCHO, FLUIDO, consulte Conjunto del cartucho de fluido , página 49	1
7	—	BOQUILLA DE PULVERIZACIÓN, elección del cliente entre AXM o AXF, consulte los Cuadros de boquillas de pulverización , página 52	1
8		CABEZAL DE AIRE, CONJ.; incluye 8a, 8b, 8c y 8d; consulte la Guía de selección de cabezales de aire , página 56.	1
8a	2GF042	CABEZAL DE AIRE, acabado general (26B510, 26B511, 26B509)	1
	2WL042	CABEZAL DE AIRE, laca para madera (26B512)	1
	2HV042	CABEZAL DE AIRE, viscosidad alta (26B513)	1
	2WB042	CABEZAL DE AIRE, base agua (26B514)	1
	2QD042	CABEZAL DE AIRE, secado rápido (26B515)	1
	2LV042	CABEZAL DE AIRE, viscosidad baja (26B516)	1
8b	26B801	ANILLO RETENCIÓN (kit incluye 8c y 8d)	1
8c	15G320	ARANDELA, PTFE	1
8d	109213	EMPAQUETADURA, JUNTA TÓRICA, PTFE	2
9	26B721	GATILLO, PISTOLA (el kit incluye 10 y 11)	1
10	15F739	PASADOR, PIVOTE	1
11	15F740	PASADOR, PIVOTE	1
13	26B711	KIT, TUBO DE FLUIDO, filtro, todos los modelos excepto el 26B509 (el kit incluye 14, 15 y 17) Consulte Piezas del conjunto del tubo de fluido , página 51.	1

13	26B712	KIT, TUBO DE FLUIDO, modelo de caudal alto 26B509 (el kit incluye 17), consulte Piezas del conjunto del tubo de fluido , página 51.	1
14	205264	FILTRO, BOQUILLA (no incluido en 26B509), consulte Kits de filtro de fluido en línea , página 58	1
15	24D437	ACCESORIO DE CONEXIÓN, MANGUERA, FILTRO (no incluido en 26B509)	1
16	26B867	ACCESORIO DE CONEXIÓN, AIRE	1
17	119996	TORNILLO, CABEZA HUECA, Llave, IZQ. 1/4-20x3/8	1
18	—	TAPÓN, AIRE DEL ABANICO (compre el kit 26B715: incluye 18, 19 y 20)	1
19	112319	EMPAQUETADURA, JUNTA TÓRICA	1
20	—	TUBO, AIRE DEL ABANICO (compre el kit 26B715: incluye 18, 19, 20)	1
21	26B713	CARTUCHO, VÁLVULA DE AIRE (el kit incluye los elementos 2 y 28), consulte Conjunto del cartucho de aire , página 48	1
22	189018	PIEZA GIRATORIA (Modelos 26B511, 26B512, 26B513, 26B514, 26B515 y 26B516)	1
25	117642	HERRAMIENTA, DESTORNILLADOR DE TUERCAS, 5/16 pulg.	1
26▲	222385	ETIQUETA, SEGURIDAD, ADVERTENCIA, MED. ALERTA, no se muestra	1
27▲	172479	ETIQUETA, INSTRUCCIÓN, no se muestra	1
28	192282	HERRAMIENTA, INSTALACIÓN, JUNTA DE SELLADO	1
29	15F446	HERRAMIENTA, PISTOLA	1

▲ Existen a su disposición etiquetas, tarjetas y adhesivos de seguridad de repuesto sin coste alguno.

Modelos de pistola asistida por aire PerformAA RAC

Modelos 26B517 y 26B518

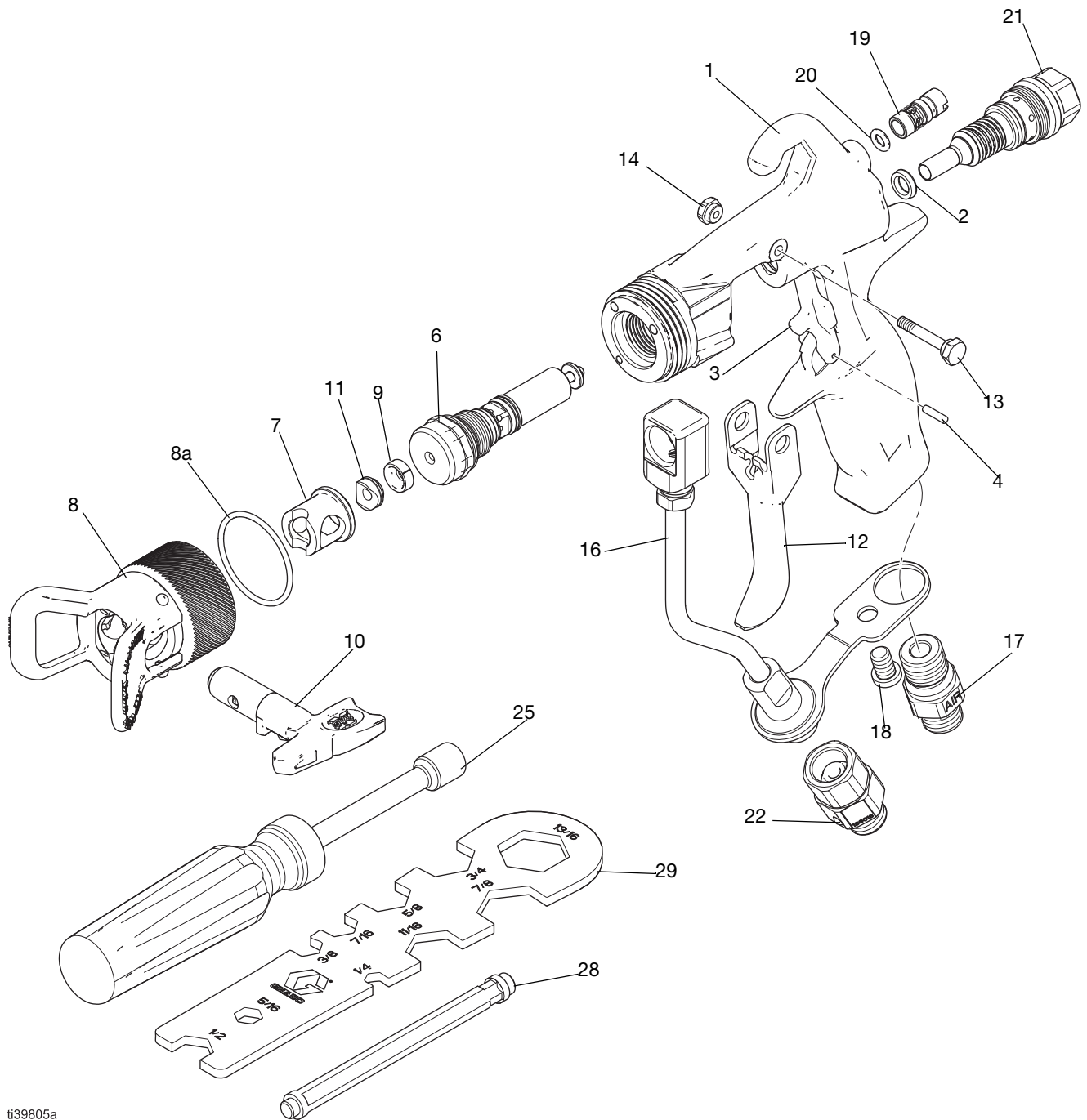

t39805a

Modelos de pistola asistida por aire PerformAA RAC

Modelos 26B517 y 26B518

N.º ref.	N.º pieza	Descripción	Cant.
1	--	CUERPO, pistola	1
2	188493	EMPAQUETADURA, COPA EN U, PISTOLA	1
3	249423	TOPE, GATILLO (el kit incluye los elementos 4)	1
4	115132	CLAVIJA	1
6	26B703	CARTUCHO, FLUIDO, consulte Kits de reparación del cartucho de fluido , página 58	1
7	15F442	ALOJAMIENTO, RAC	1
8	26B869	CABEZAL DE AIRE, RAC, PerformAA (el kit incluye 7)	1
8a	109213	EMPAQUETADURA, JUNTA TÓRICA, PTFE	1
9	15E557	JUNTA, BOQUILLA	1
10	--	BOQUILLA DE PULVERIZACIÓN, elección del cliente entre LTX o FFLP, consulte las SwitchTips de PerformAA RAC , página 55.	1
11	15A981	ASIENTO, CILINDRO	1
12	26B721	GATILLO, PISTOLA (el kit incluye los elementos 13 y 14)	1
13	15F739	PASADOR, PIVOTE	1
14	15F740	PASADOR, PIVOTE	1
16	26B712	KIT, TUBO DE FLUIDO, caudal alto (incluye 18), consulte el apartado Piezas del conjunto del tubo de fluido , página 51.	1

17	26B867	ACCESORIO DE CONEXIÓN, AIRE	1
18	119996	TORNILLO, CABEZA HUECA, LLAVE, IZQ. 1/4-20x3/8	1
19	26B915	TAPÓN, AIRE DEL ABANICO; incluye 19 y 20	1
20	112319	EMPAQUETADURA, JUNTA TÓRICA	1
21	26B717	CARTUCHO, VÁLVULA DE AIRE, FIJA (el kit incluye los elementos 2 y 28), consulte Conjunto del cartucho de aire , página 48	1
22	189018	PIEZA GIRATORIA (Modelo 26B518)	1
25	117642	HERRAMIENTA, DESTORNILLADOR DE TUERCAS, 5/16 pulg.	1
26▲	222385	ETIQUETA, SEGURIDAD, ADVERTENCIA, MED. ALERTA, no se muestra	1
27▲	172479	ETIQUETA, INSTRUCCIÓN, no se muestra	1
28	192282	HERRAMIENTA, INSTALACIÓN, JUNTA DE SELLADO	1
29	15F446	HERRAMIENTA, PISTOLA	1

▲ Existen a su disposición etiquetas, placas y tarjetas de seguridad de repuesto sin coste alguno.

Modelos de pistola airless PerformAA

Modelos 26B519 y 26B520

Ref. n.º	N.º pieza	Descripción	Cant.
1	--	CUERPO, pistola	1
2	188493	EMPAQUETADURA, COPA EN U, pistola	1
3	249423	TOPE, GATILLO (el kit incluye los elementos 4)	1
4	115132	CLAVIJA, modelo 26B519	2
		CLAVIJA, modelo 26B520	1
6	26B700	CARTUCHO, FLUIDO, consulte Conjunto del cartucho de fluido , página 49	1
7	--	Boquilla de pulverización, elección del cliente entre AXM o AXF, consulte los Cuadros de boquillas de pulverización , página 52	1
8	--	CABEZAL DE AIRE, CONJ., airless; incluye 8a, 8b, 8c y 8d; consulte la Guía de selección de cabezales de aire , página 56	1
8a	2AL042	CABEZAL DE AIRE, airless	1
8b	26B800	ANILLO DE RETENCIÓN, modelo 26B519 (el kit incluye 8c y 8d)	1
	26B801	ANILLO DE RETENCIÓN, modelo 26B520 (el kit incluye 8c y 8d)	1
8c	15G320	ARANDELA, PTFE	1
8d	109213	EMPAQUETADURA, JUNTA TÓRICA, PTFE (modelo 26B519)	1
		EMPAQUETADURA, JUNTA TÓRICA, PTFE (modelo 26B520)	2
9	26B721	GATILLO, PISTOLA (el kit incluye los elementos 10 y 11)	1
10	15F739	PASADOR, PIVOTE	1

11	15F740	PASADOR, PIVOTE	1
13	26B711	KIT, TUBO DE FLUIDO, filtro (el kit incluye 14, 15 y 17) consulte Piezas del conjunto del tubo de fluido , página 51.	1
14	205264	FILTRO, BOQUILLA, consulte Kits de filtro de fluido en línea , página 58 para ver las opciones	1
15	24D437	ACCESORIO DE CONEXIÓN, MANGUERA, filtro	1
16	26B868	TAPÓN, AIRE, AIRLESS	1
17	119996	TORNILLO, CABEZA HUECA, LLAVE, IZQ. 1/4-20x3/8	1
18	--	TAPÓN, AIRE DEL ABANICO (compre el kit 26B915: incluye 18 y 19)	1
19	112319	EMPAQUETADURA, JUNTA TÓRICA	1
21	26B717	CARTUCHO, VÁLVULA DE AIRE, FIJA (el kit incluye los elementos 2 y 28) consulte Conjunto del cartucho de aire , página 48	1
23	117642	HERRAMIENTA, DESTORNILLADOR DE TUERCAS, 5/16 pulg.	1
24▲	222385	ETIQUETA, SEGURIDAD, ADVERTENCIA, MED. ALERTA, no se muestra	1
25▲	172479	ETIQUETA, INSTRUCCIONES	1
26	192282	HERRAMIENTA, INSTALACIÓN, JUNTA DE SELLADO	1
27	15F446	HERRAMIENTA, PISTOLA	1

▲ Existen a su disposición etiquetas, tarjetas y adhesivos de seguridad de repuesto sin coste alguno.

Conjunto del cartucho de aire

26B713: Kit de conjunto del cartucho de aire con perilla de ajuste de abanico para modelos asistidos por aire

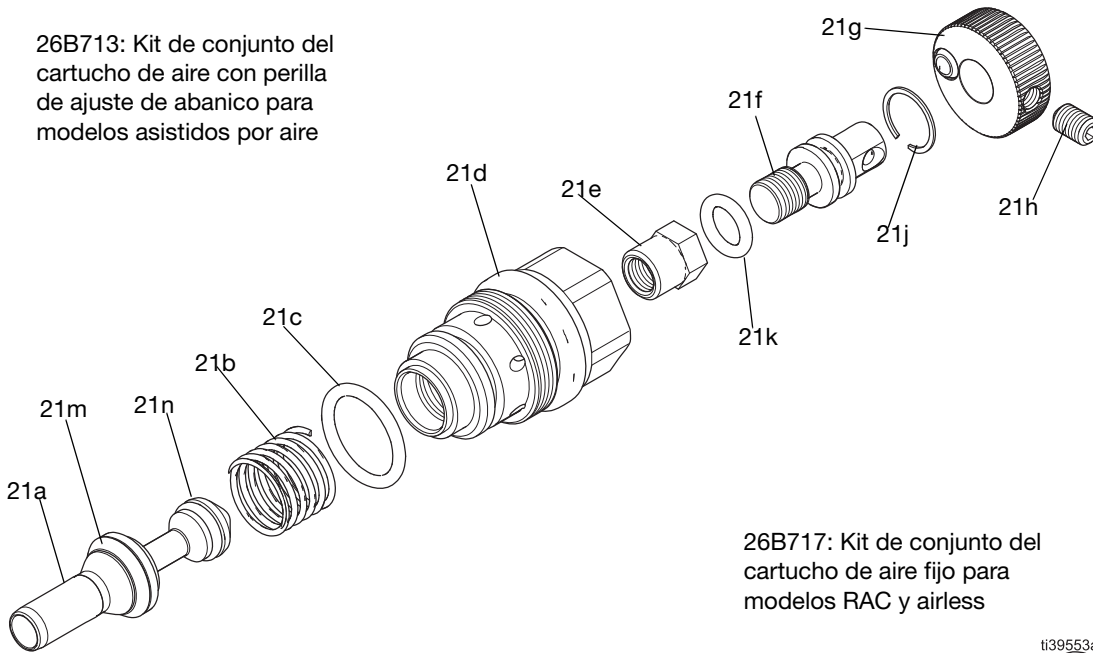

26B717: Kit de conjunto del cartucho de aire fijo para modelos RAC y airless

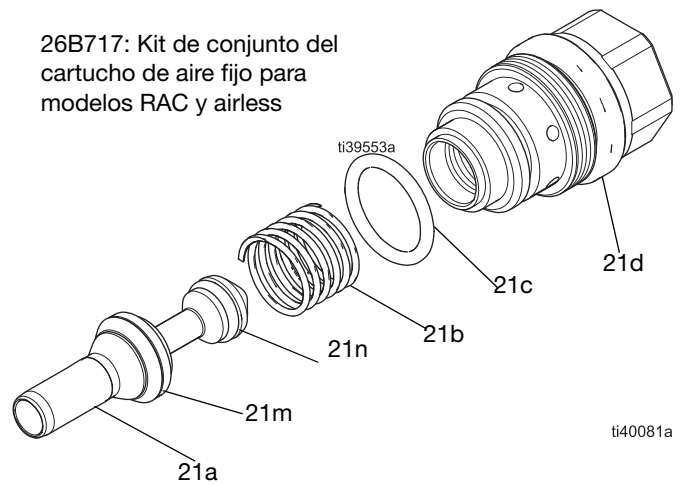

Ref. n.º	N.º pieza	Descripción	Cant.
2	188493	EMPAQUETADURA, COPA EN U, pistola (no se muestra)	1
21a	26B716	VÁLVULA, CONJ., AIRE (incluye 21m, 21n, 2 y 26)	1
21b	114069	MUELLE, COMPRESIÓN	1
21c	113746	EMPAQUETADURA, JUNTA TÓRICA	1
21d	—	ALOJAMIENTO, CARTUCHO	1
21e*	—	TUERCA, AJUSTE DE ABANICO	1
21*	—	VÁSTAGO, VÁLVULA DEL ABANICO	1

21g*	26B914	PERILLA, AJUSTE DE ABANICO (el kit incluye 21h)	1
21h*	GC2082	TORNILLO, fijación	1
21j*	19B708	ANILLO, RETENCIÓN, INTERNO	1
21k*	111450	EMPAQUETADURA, JUNTA TÓRICA, válvula de abanico	1
21m	15F488	EMPAQUETADURA, COPA EN U, válvula de aire	1
21n	111508	EMPAQUETADURA, JUNTA TÓRICA	1
26	192282	HERRAMIENTA, INSTALACIÓN, junta de sellado (no se muestra)	1

* No se incluye en 26B717

Conjunto del cartucho de fluido

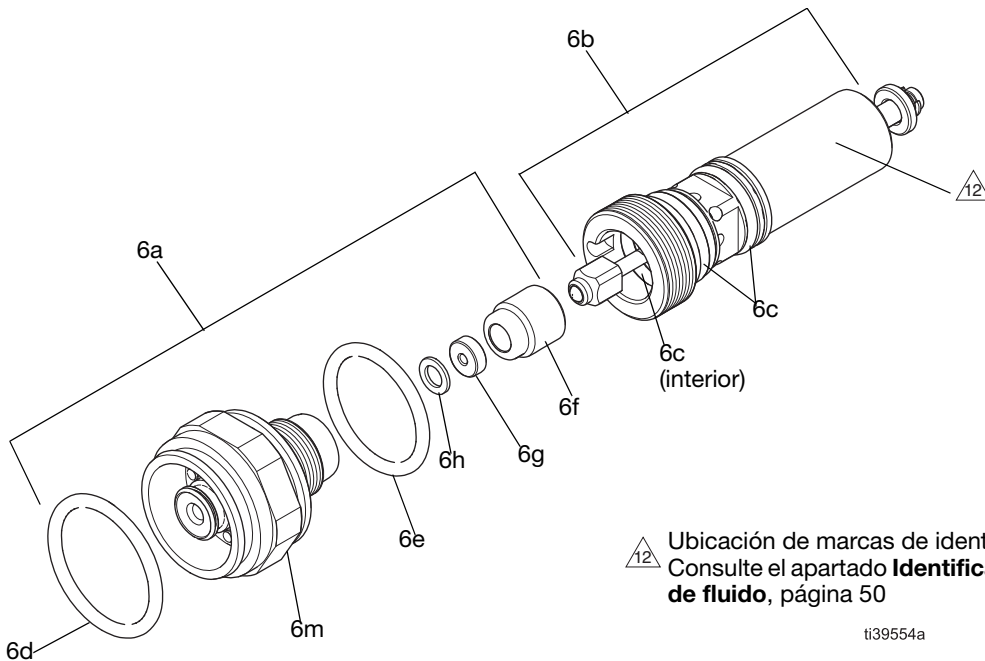

▴ Ubicación de marcas de identificación
Consulte el apartado **Identificación del cartucho de fluido**, página 50

ti39554a

Kit del cartucho de fluido 26B700 de PerformAA con bola y asiento de carburo

Se utiliza en los modelos 26B500, 26B501, 26B509, 26B510, 26B511, 26B512, 26B513, 26B514, 26B515, 26B516, 26B519, 26B520. Se identifica por la ausencia de marcas en 6b. No compatible con los modelos RAC.

Ref. n.º	N.º pieza	Descripción	Cant.
6a	26B707	KIT, DIFUSOR, asiento de carburo; el kit incluye 1 junta tórica (6c)	1
6b	26B704	KIT, CONJUNTO DE AGUJA	1
6c+	111316	EMPAQUETADURA, JUNTA TÓRICA	3
6d+	111116	EMPAQUETADURA, JUNTA TÓRICA	1
6e+	116768	EMPAQUETADURA, JUNTA TÓRICA	1
6f	—	ASIENTO DE TUERCA, comprar el kit 26B710	1
6g	—	ASIENTO, CARBURO, comprar el kit 26B710	1
6h+	—	JUNTA, ASIENTO, comprar el kit 26B710	1

+ Se incluye en el Kit de juntas de sellado de cartucho de fluido (26B706). Consulte el apartado **Kits de reparación del cartucho de fluido**, página 58.

Kit de cartucho de fluido 26B701 con bola de acero inoxidable, asiento de plástico y muelle de viscosidad baja

Se utiliza en el modelo 26B504. Se identifica por tener dos marcas en 6b. No compatible con los modelos PerformAA 50 o RAC.

Ref. n.º	N.º pieza	Descripción	Cant.
6a	26B708	KIT, DIFUSOR, asiento de plástico; el kit incluye 1 junta tórica (6c)	1
6b	26B705	KIT, CONJUNTO DE AGUJA, acero inoxidable	1
6c+	111316	EMPAQUETADURA, JUNTA TÓRICA	3
6d+	111116	EMPAQUETADURA, JUNTA TÓRICA	1
6e+	116768	EMPAQUETADURA, JUNTA TÓRICA	1
6f†	—	TUERCA, ASIENTO, comprar el kit 249424	1
6g†	—	ASIENTO, PLÁSTICO, comprar el kit 249424	1

+ Se incluye en el Kit de juntas de sellado de cartucho de fluido (26B706). Consulte el apartado **Kits de reparación del cartucho de fluido**, página 58.

† Se incluye en el kit de reparación del asiento plástico (249424). Consulte el apartado **Kits de reparación del asiento de plástico**, página 58.

Kit de cartucho de fluido 26B702: Laca para madera y baja viscosidad con bola y asiento de carburo y muelle de baja viscosidad

Se utiliza en los modelos 26B502, 26B503 y 26B505.
No compatible con los modelos PerformAA 50 o RAC.

Ref. n.º	N.º pieza	Descripción	Cant.
6a	26B707	KIT, DIFUSOR, asiento de carburo, el kit incluye 1 junta tórica (6c)	1
6b	26B880	KIT, CONJUNTO DE AGUJA, laca para madera, viscosidad baja	1
6c+	111316	EMPAQUETADURA, JUNTA TÓRICA	3
6d+	111116	EMPAQUETADURA, JUNTA TÓRICA	1
6e+	116768	EMPAQUETADURA, JUNTA TÓRICA	1
6f	—	TUERCA, ASIENTO comprar el kit 26B710	1
6g	—	ASIENTO, CARBURO comprar el kit 26B710	1
6h+	—	JUNTA, ASIENTO, comprar el kit 26B710	1

+ Se incluye en el Kit de juntas de sellado de cartucho de fluido (26B706). Consulte los **Kits de reparación del asiento de carburo**, página 58

Kit del cartucho de fluido RAC 26B703 de con bola y asiento de carburo

Se utiliza en los modelos 26B517 y 26B518. No compatible con otros modelos.

Ref. n.º	N.º pieza	Descripción	Cant.
6a	26B709	KIT, DIFUSOR, RAC, el kit incluye 1 junta tórica (6c)	1
6b	26B704	KIT, AGUJA, CONJUNTO	1
6c+	111316	EMPAQUETADURA, JUNTA TÓRICA	3
6e+	116768	EMPAQUETADURA, JUNTA TÓRICA	1
6f	—	TUERCA, ASIENTO, comprar el kit 26B710	1
6g	—	ASIENTO, CARBURO, comprar el kit 26B710	1
6h+	—	JUNTA, ASIENTO, comprar el kit 26B710	1

+ Se incluye en el Kit de juntas de sellado de cartucho de fluido (26B706). Consulte los **Kits de reparación del asiento de carburo**, página 58

Identificación del cartucho de fluido

Modelo 26B700

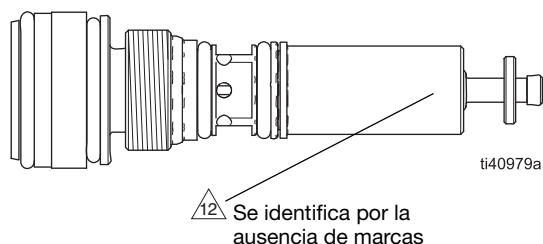

Modelo 26B701

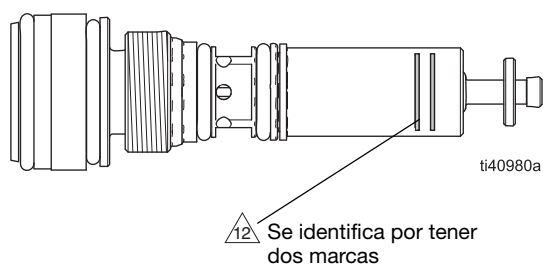

Modelo 26B702

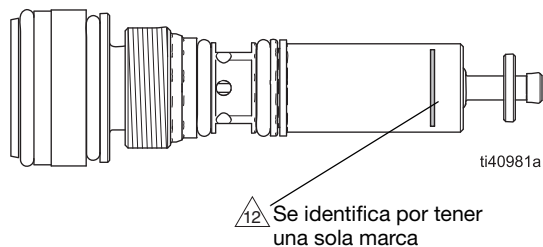

Piezas del conjunto del tubo de fluido

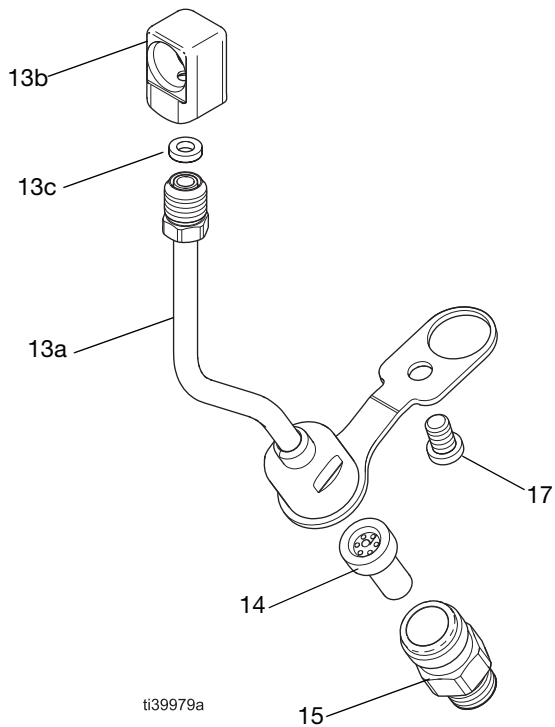

FIG. 57: Conjunto del tubo de fluido: modelo 26B711

26B711 Kit tubo de fluido Kit con filtro

Se usa en todos los modelos de pistolas, salvo 26B509, 26B517 y 26B518.

Ref. n.º	N.º pieza	Descripción	Cant.
13a	24D436	TUBO DE FLUIDO, incluye 13c	1
13b	—	INSERTO, CARTUCHO, tubo de fluido	1
13c	115133	JUNTA, tubo de fluido	1
14	205264	FILTRO, BOQUILLA, consulte los Kits de filtro de fluido en línea , página 58	1
15	24D437	ACCESORIO DE CONEXIÓN, MANGUERA, FILTRO	1
17	119996	TORNILLO, CABEZA HUECA, LLAVE, IZQ. 1/4-20x3/8	1





26B712 Kit del tubo de fluido de caudal alto

Se usa en todos los modelos de pistolas de caudal alto 26B509, 26B517 y 26B518.

Ref. n.º	N.º pieza	Descripción	Cant.
13a	249317	TUBO DE FLUIDO	1
13b	—	INSERTO, CARTUCHO, tubo de fluido	1
13c	115133	JUNTA, tubo de fluido	1
17	119996	TORNILLO, CABEZA HUECA, LLAVE, IZQ. 1/4-20x3/8	1

Cuadros de boquillas de pulverización

Boquillas de pulverización airless de PerformAA 15, PerformAA 50 y PerformAA

				
<p>Para reducir el riesgo de lesión, incluida la inyección en la piel:</p> <ul style="list-style-type: none">• Siga el Procedimiento de descompresión, página 15, antes de retirar o instalar una boquilla de pulverización o un cabezal de aire.• Con las pistolas PerformAA 15, no utilice las boquillas de la zona sombreada en gris de los cuadros de selección de boquillas de pulverización.• No supere nunca la presión del fluido de trabajo máxima de su modelo de pistola.				

Las boquillas de pulverización de la zona sombreada en gris solo se pueden usar con pistolas de pulverización de 5000 psi (34,5 MPa, 345 bar).

Los modelos PerformAA son compatibles con las siguientes boquillas de pulverización:

Boquillas de pulverización de acabado fino AXM (AXMxxx): Recomendadas para aplicaciones de acabado de alta calidad. Use el **Cuadro de boquillas de pulverización AXM**, página 53.

Boquillas de pulverización con orificio de pre-atomización de acabado fino AXF (AXFxxx): Las boquillas AXF tienen un orificio de pre-atomización que ayuda a pulverizar materiales de dilución total, incluidas las lacas. Use el **Cuadro de boquillas de pulverización con orificio de pre-atomización AXF de acabado fino**, página 54.

Pida la boquilla deseada, donde xxx = número de 3 dígitos de la matriz 1 o 2. Ejemplo: AXM611 es la boquilla de pulverización de acabado fino AXM con un orificio de 0,011 pulg. (0,279 mm) y un patrón de pulverización máximo de entre 12 y 14 pulgadas (350 mm).

Tabla 1: Cuadro de boquillas de pulverización AXM

Tamaño de orificio pulg. (mm)	* Salida de fluido 2000 psi (14,0 MPa, 140 bar) oz liq/min (lpm)		❖ Anchura máxima del patrón a 305 mm (12 pulg.) pulg. (mm)								
	a 600 psi (4,1 MPa, 41 bar)	a 1000 psi (7,0 MPa, 70 bar)	De 2 a 4 (75)	De 4 a 6 (150)	De 6 a 8 (200)	De 8 a 10 (250)	De 10 a 12 (300)	De 12 a 14 (350)	De 14 a 16 (400)	De 16 a 18 (450)	De 18 a 20 (500)
† 0,007 (0,178)	4,0 (0,1)	5,2 (0,15)	107	207	307	—	—	—	—	—	—
† 0,009 (0,229)	7,0 (0,2)	9,1 (0,27)	109	209	309	409	509	609	—	—	—
† 0,011 (0,279)	9,5 (0,28)	12,5 (0,37)	111	211	311	411	511	611	711	—	—
0,013 (0,330)	12,0 (0,35)	16,0 (0,47)	113	213	313	413	513	613	713	—	—
0,015 (0,381)	16,0 (0,47)	21,0 (0,62)	—	215	315	415	515	615	715	815	—
0,017 (0,432)	20,0 (0,59)	26,5 (0,78)	—	217	317	417	517	617	717	817	917
0,019 (0,483)	28,0 (0,8)	36,3 (1,09)	—	219	319	419	519	619	719	819	919
0,021 (0,533)	35,0 (1,0)	45,4 (1,36)	—	—	321	421	521	621	721	821	921
‡ 0,023 (0,584)	40,0 (1,2)	51,9 (1,56)	—	—	—	423	523	623	723	—	923
‡ 0,025 (0,635)	50,0 (1,5)	64,8 (1,94)	—	—	—	425	525	625	725	825	—
‡ 0,027 (0,686)	58,5 (1,7)	75,8 (2,27)	—	—	—	—	527	627	—	827	—
‡ 0,029 (0,737)	68,0 (1,9)	88,2 (2,65)	—	—	—	—	—	629	—	—	—
‡ 0,031 (0,787)	78,0 (2,2)	101,1 (3,03)	—	—	—	431	—	631	—	—	—
‡ 0,033 (0,838)	88,0 (2,5)	114,1 (3,42)	—	—	—	—	—	633	—	—	—
‡ 0,035 (0,889)	98,0 (2,8)	127,1 (3,81)	—	—	—	435	—	—	—	—	—
‡ 0,037 (0,940)	108,0 (3,1)	140,0 (4,20)	—	—	—	—	—	—	737	—	—
‡ 0,039 (0,991)	118,0 (3,4)	153,0 (4,59)	—	—	—	—	539	639	—	839	—

* Las boquillas se prueban con agua.

❖ Medición hecha SIN caudal de aire. La asistencia por aire tiende a reducir el largo del patrón en 2,5-5 cm (1-2 pulg.).

‡ No utilice estas boquillas con los modelos de pistola PerformAA 15.

† Filtro de boquilla de malla 150 incluido.

Con esta fórmula puede calcularse la salida de fluido (Q) a otras presiones (P): $Q = (0,041) (QT) \sqrt{P}$ donde QT = salida de fluido (fl oz/min) desde la tabla anterior para el tamaño de orificio seleccionado.

Tabla 2: Cuadro de boquillas de pulverización con orificio de pre-atomización AXF de acabado fino

Tamaño del orificio pulg. (mm)	* Salida de fluido 2000 psi (14,0 MPa, 140 bar) oz liq/min (lpm)		❖ Anchura máxima del patrón a 305 mm (12 pulg.) pulg. (mm)							
	a 600 psi (4,1 MPa, 41 bar)	a 1000 psi (7,0 MPa, 70 bar)	De 2 a 4 (75)	De 4 a 6 (150)	De 6 a 8 (200)	De 8 a 10 (250)	De 10 a 12 (300)	De 12 a 14 (350)	De 14 a 16 (400)	De 16 a 18 (450)
0,007 (0,178)	4,0 (0,1)	5,2 (0,15)	—	—	306	—	—	—	—	—
0,009 (0,229)	7,0 (0,21)	8,5 (0,25)	108	208	308	408	508	608	—	—
0,011 (0,279)	9,5 (0,28)	12,5 (0,37)	—	210	310	410	510	610	710	—
0,013 (0,330)	12,0 (0,35)	16,0 (0,47)	—	212	312	412	512	612	712	—
0,015 (0,381)	16,0 (0,47)	21,0 (0,62)	—	—	314	414	514	614	714	814
0,017 (0,432)	20,0 (0,59)	26,5 (0,78)	—	—	316	416	516	616	716	—
0,019 (0,483)	28,0 (0,8)	36,3 (1,09)	—	—	—	—	518	—	—	—

* Las boquillas se prueban con agua.

❖ Medición hecha SIN caudal de aire. La asistencia por aire tiende a reducir el largo del patrón en 2,5-5 cm (1-2 pulg.).

Con esta fórmula puede calcularse la salida de fluido (Q) a otras presiones (P): $Q = (0,041) (QT) \sqrt{P}$ donde QT = salida de fluido (fl oz/min) desde la tabla anterior para el tamaño de orificio seleccionado.

SwitchTips de PerformAA RAC

Los modelos PerformAA RAC son compatibles con las siguientes boquillas de pulverización RAC:

Boquillas de pulverización LTX RAC (LTXxxx):
Recomendadas para modelos de pistola de pulverización RAC de alta presión.

FFLP Alto acabado a baja presión (FFLPxxx):
Recomendadas para aplicaciones de acabado fino a baja presión con menos sobrepulverización y un acabado homogéneo.

Las SwitchTips LTX y FFLP son las típicas boquillas elegidas, pero PerformAA RAC también es compatible con boquillas de baja presión (LPxxxx) y anchas (WRxxxx).

Pida la boquilla que desea, donde xxx = número de 3 dígitos, número de pieza de la tabla matriz. Ejemplo: Pida LTX209 para la boquilla de pulverización LTX RAC con un orificio de 0,009 pulg. (0,229 mm) y un patrón de pulverización máximo de entre 2 y 4 pulg.(100 mm).

Convierta los modelos PerformAA 50 a un modelo de pistola RAC con el kit de conversión RAC 26B722. Hay disponibles kits de junta estándar y acetal (resistente a los disolventes). Vea los **Kits Reverse-A-Clean**, página 59.

Tamaño del orificio pulg. (mm)	* Salida de fluido 2000 psi (14,0 MPa, 140 bar) oz liq/min (lpm)	❖ Anchura máxima del patrón a 305 mm (12 pulg.) pulg. (mm)							
		De 2 a 4 (100)	De 4 a 6 (150)	De 6 a 8 (200)	De 8 a 10 (250)	De 10 a 12 (300)	De 12 a 14 (350)	De 14 a 16 (400)	De 16 a 18 (450)
Boquillas de pulverización LTX RAC									
0,009 (0,229)	11,2 (0,33)	109	209	309	409	509	—	—	—
0,011 (0,279)	16,6 (0,49)	111	211	311	411	511	611	—	—
0,013 (0,330)	23,3 (0,69)	—	213	313	413	513	613	—	—
0,015 (0,381)	30,8 (0,91)	115	215	315	415	515	615	—	—
0,017 (0,432)	39,5 (1,17)	—	217	317	417	517	617	—	817
0,019 (0,483)	49,7 (1,47)	—	219	319	419	519	619	—	819
0,021 (0,533)	60,5 (1,79)	—	221	321	421	521	621	721	821
0,023 (0,584)	72,7 (2,15)	—	—	323	423	523	623	723	—
0,025 (0,635)	85,9 (2,54)	—	225	325	425	525	625	—	—
0,027 (0,686)	100,0 (2,96)	—	227	327	427	527	627	—	827
0,029 (0,737)	115,6 (3,42)	—	—	329	429	529	629	729	—
0,031 (0,787)	131,8 (3,90)	—	231	331	431	531	631	—	831
0,033 (0,838)	149,4 (4,42)	—	—	—	433	533	633	—	833
0,035 (0,889)	168,4 (4,98)	—	235	335	435	535	635	735	835
Boquillas de pulverización RAC de alto acabado a baja presión FFLP									
0,008 (0,203)	8,8 (0,26)	108	208	308	—	—	—	—	—
0,010 (0,254)	13,9 (0,41)	110	210	310	410	510	—	—	—
0,012 (0,305)	19,9 (0,59)	112	212	312	412	512	612	—	—
0,014 (0,356)	27,0 (0,80)	—	214	314	414	514	614	—	—
0,016 (0,406)	35,0 (1,04)	—	—	—	—	516	616	—	—
0,018 (0,457)	44,6 (1,32)	—	—	—	—	518	618	—	—
0,020 (0,51)	54,8 (1,62)	—	—	—	—	520	620	—	—

* Las boquillas se prueban con agua.

❖ Medición hecha SIN caudal de aire. La asistencia por aire tiende a reducir el largo del patrón en 2,5-5 cm (1-2 pulg.).

Con esta fórmula puede calcularse la salida de fluido (Q) a otras presiones (P): $Q = (0,041) (QT) \sqrt{P}$ donde QT = salida de fluido (fl oz/min) desde la tabla anterior para el tamaño de orificio seleccionado.

Guía de selección de cabezales de aire



Para reducir el riesgo de lesión, siga el **Procedimiento de descompresión**, página 15, antes de retirar o instalar una boquilla y/o un cabezal de aire.

Los cabezales de aire son versátiles y más de un cabezal de aire puede satisfacer sus necesidades de acabado. Seleccione un cabezal de aire según las propiedades del recubrimiento, las necesidades de acabado y la preferencia del operador.

N.º pieza	Color	Descripción	Rango de viscosidad típico	Recomendaciones de uso óptimo	Juego de verificación de HVLP
2GF042	Níquel PTFE	Acabado general (GF)	20-360 cP	Atomiza las colas a presiones más bajas	2GF044
2WL042	Negro	Laca para madera (WL)	20-360 cP	Pulveriza laca y las últimas capas de acabado en madera	2WL044
2WB042	Azul	Base agua (WB)	20-360 cP	Dispersa la corriente de fluido de base agua incluso para películas húmedas con materiales de base agua	2WB044
2LV042	Plateado	Viscosidad baja (LV)	20-70 cP	Promueve la dispersión de materiales de viscosidad baja	2LV044
2HV042	Gris azulado	Viscosidad alta (HV)	+360 cP	Crea una película húmeda con materiales de alto contenido en sólidos	2HV044
2QD042	Verde	Secado rápido (QD)	20-360 cP	Mantiene la eficiencia de transferencia y reduce al mínimo las burbujas al usar materiales de secado rápido	2QD044
2TC042	Níquel PTFE	Mano de acabado (TC)	20-360 cP	Pulveriza capas superiores de acabado en madera	2TC044
2AL042	Negro	Airless (AL)	No aplicable	Aplicación de pulverización airless	---

Caudal de aire

Consulte los números de pieza en la **Guía de selección de cabezales de aire**.

Cabezales de aire de acabado general (GF), laca para madera (WL) y capa superior (TC)

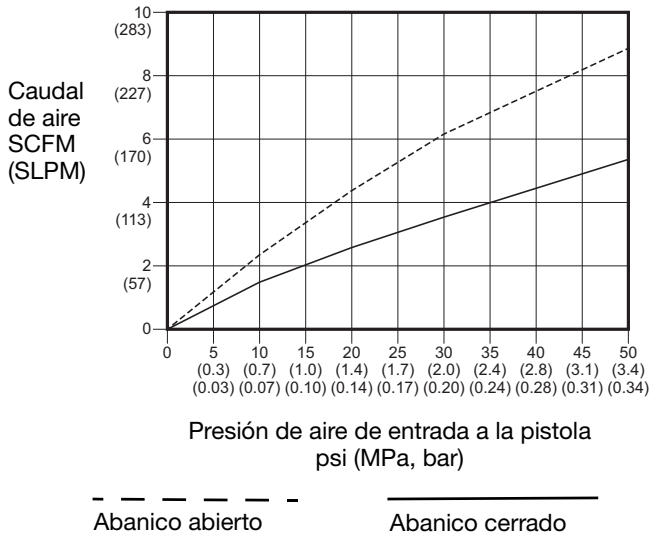

Cabezales de aire de secado rápido (QD) y viscosidad alta (HV)

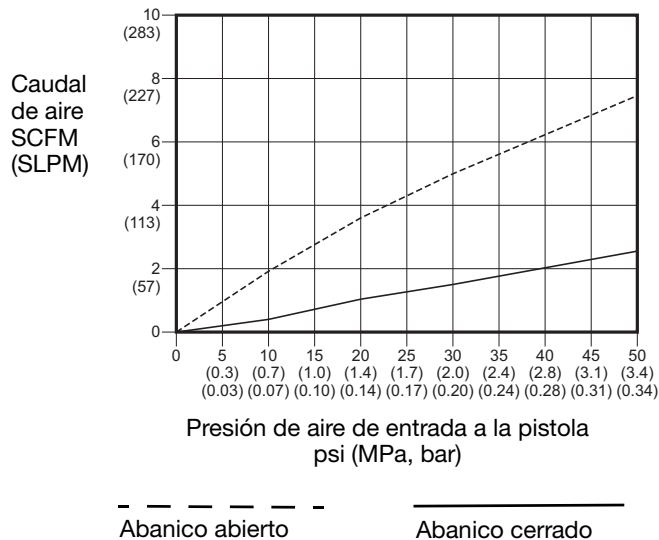

Cabezales de aire de baja viscosidad (LV) y base agua (WB)

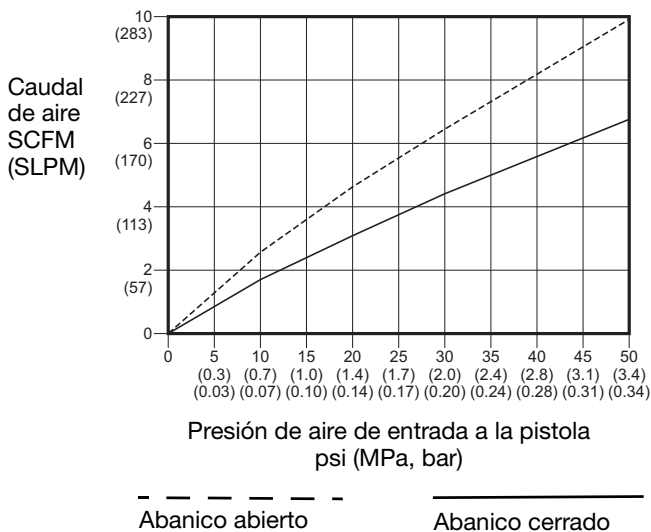

Kits y accesorios

Kits de reparación del cartucho de fluido

Kits de reparación del asiento de carburo

26B707	Kit de repuesto del difusor, carburo	Alojamiento, juntas tóricas (3 tamaños), tuerca, asiento de carburo
26B710	Kit de reparación del asiento de carburo	Tuerca, junta (2 uds.) y asiento de carburo
288619	Kit de junta del asiento de carburo	Juntas para el asiento de carburo (paquete de 10)

Kits de reparación del asiento de plástico

26B708	Kit de repuesto del difusor, plástico	Alojamiento, juntas tóricas (3 tamaños), tuerca, y asiento de plástico
249424	Kit de reparación del asiento de plástico	Tuerca y asiento de plástico (paquete de 10)

Kits de anillos de retención

26B800	Kit de anillos de retención para modelos PerformAA 1500	Anillo de retención, arandela, junta tórica
26B801	Kit de anillos de retención para modelos PerformAA 5000	Anillo de retención con portaboquillas, arandela, 2 juntas tóricas
241812	Kit de juntas de anillo de retención	Arandela y juntas tóricas de repuesto (paquete con 5 de cada)

Kits de juntas de sellado

26B706	Kits de repuesto de juntas de sellado de fluido	Juntas de sellado de repuesto para el conjunto del difusor, el conjunto de la aguja, el asiento y el tubo de fluido
26B720	Kit de reparación de juntas de sellado de aire y de fluido	Juntas de sellado de aire y de fluido de repuesto y herramienta de instalación

Kits de reparación del tubo de fluido

26B711	Conjunto del tubo de fluido, con filtro	Accesorio de conexión de fluido, tubo, junta, cartucho del inserto del tubo y tornillo
26B712	Conjunto del tubo de fluido de caudal alto	Tubo, junta, cartucho del inserto del tubo y tornillo

Kits de filtro de fluido en línea

238563	Filtros de fluido en línea de malla 60	Filtros de repuesto (paquete de 3)
238561	Filtros de fluido en línea de malla 100	Filtros de repuesto (paquete de 3)
25N892	Filtros de fluido en línea de malla 150	Filtros de repuesto (paquete de 3)
25N894	Filtros de fluido en línea de malla 200	Filtros de repuesto (paquete de 3)

Kits del cartucho de aire

26B713	Kit de repuesto del cartucho de aire (con perilla de ajuste de abanico para modelos asistidos por aire)	Conjunto del cartucho de aire, copa en U y herramienta de instalación
26B717	Kit de conjunto del cartucho de aire fijo (modelos RAC y airless)	Conjunto del cartucho de aire, copa en U y herramienta de instalación
26B716	Kit de repuesto de conjunto de válvula de aire	Válvula de aire, copa en U y herramienta de instalación
26B715	Kit de reparación del tubo del abanico (para modelos asistidos por aire)	Tubo del abanico, junta tórica y tapón del abanico
26B915	Kit de reparación del tubo del abanico (modelos RAC y airless)	Junta tórica y tapón del abanico
26B714	Kits de reparación del cartucho de aire	Conjunto de válvula de aire, copa en U, herramienta de instalación, juntas tóricas de cartucho de aire, junta tórica del tubo del abanico y circlip

Kits de boquillas de pulverización

26C713	Kit de junta de boquilla de pulverización	Arandelas de sellado de repuesto (paquete de 10)
241804	Kit de filtro de boquilla de pulverización	Filtros de repuesto para boquillas AXM con tamaños de orificio de 0,007, 0,009 y 0,011 (paquete de 10)

Kits Reverse-A-Clean

26B709	Kit de repuesto del difusor RAC	Alojamiento, juntas tóricas (2 tamaños), tuerca, asiento de carburo
26B869	Conjunto de cabezal de aire RAC	Cabezal de aire, anillo de retención y alojamiento de boquilla
246453	Junta RAC	Juntas RAC estándar de repuesto (paquete de 5)
248936	Junta RAC acetal (resistente a disolventes)	Juntas RAC de repuesto de plástico (acetal) (paquete de 5)
26B722✱	Kit de conversión RAC: AA a RAC AA	Alojamiento, conjunto de cabezal de aire, cartucho de fluido, cartucho de aire, copa en U y herramienta de instalación.
26B723✱	Kit de conversión RAC: airless a RAC airless	Alojamiento, conjunto de cabezal de aire y cartucho de fluido.
26B793✱	Kit de conversión RAC: RAC a asistida por aire (5000 psi)	Cartucho de fluido, conjunto de cabezal de aire GF, cartucho de aire, copa en U, herramienta de instalación y tubo del abanico.
26B718	Kit de reparación de juntas de sellado de aire RAC	Válvula de aire, junta de sellado de copa en U, juntas tóricas y herramienta de instalación.

✱ La boquilla se compra por separado.

Kits de piezas de la pistola

26B721	Kit de reparación de gatillo	Gatillo, pasador del gatillo y tuerca del gatillo
249423	Kit de tope de gatillo	Tope de gatillo y clavija
189018	Conector giratorio de fluido	40 MPa (400 bar, 5800 psi) de presión máxima de trabajo del conector, 1/4-18 npsm. Las piezas húmedas son de acero inoxidable 17-4 PH
26B374	Conector giratorio de fluido, JIC	Accesorio de conexión de fluido JIC 1/2-20; Presión máx. de trabajo de 40 MPa (400 bar, 5800 psi)
24C356	Kit del accesorio de conexión de fluido	Racor de entrada de fluido con rosca JIC 1/2-20

Accesorios de limpieza

101892	Cepillo de la pistola
15C161	Kit Ultimate de limpieza de la pistola
249598	Kit de aguja para desobstruir
15G093	Inserto de descarga de la pistola PerformAA 15
15G346	Inserto de descarga de la pistola PerformAA 50
111265	Lubricante para pistola; 4 oz
15T544	Palillo para juntas tóricas

Accesorios de conexión rápida de aire

26B727	Conectores de manguera y pistola	Presión máxima de trabajo de 0,7 MPa (7 bar, 100 psi)
26B728	Conector de pistola	Rosca unf 9/16-18; presión máxima de trabajo de 0,7 MPa (7 bar, 100 psi)
26B729	Conector de manguera	Rosca npsm 1/4-18; presión máxima de trabajo de 0,7 MPa (7 bar, 100 psi)

Accesorios de señalización de información

19C703	Guía rápida de uso y cuidado diario
19C704	Guía rápida del patrón de pulverización
19C705	Hoja de prueba del patrón de pulverización (individual)
19C706	Hoja de prueba del patrón de pulverización (paquete de 25)

Accesorios del sistema

249473	Kit de accesorio de conexión de aire y tubos	Accesorio de conexión de 3/8 - 1/4 pulg. para presionar hasta encajar de 7,62 m (25 pies) de longitud, tubo de nailon
256389	Manguera de aire	Tubo de poliuretano de 1/4-18 npsm(fbe), 6 mm (1/4 pulg.) de diámetro interior, 15,85 m (52 pies) de longitud y 0,7 MPa (7 bar, 100 psi) de presión máx. de trabajo
256390	Manguera de aire	Tubo de poliuretano de 1/4-18 npsm(fbe), 6 mm (1/4 pulg.) de diámetro interior, 8,23 m (27 pies) de longitud y 0,7 MPa (7 bar, 100 psi) de presión máx. de trabajo
241812	Manguera de fluido	Tubo de nailon recubierto con poliuretano de 1/4-18 npsm(fbe), 5 mm (3/16 pulg.) de diámetro interior, 7,62 m (25 pies) de longitud y 2,2 MPa (227 bar, 3300 psi) de presión máxima de trabajo
24B562	Manguera de fluido	Tubo de nailon recubierto con poliuretano de 1/4-18 npsm(fbe), 5 mm (3/16 pulg.) de diámetro interior, 15,24 m (50 pies) de longitud y 2,27 MPa (227 bar, 3300 psi) de presión máxima de trabajo
24A446	Manguera de fluido	Tubo de nailon recubierto con poliuretano de 1/4-18 npsm(fbe), 6,3 mm (1/4 pulg.) de diámetro interior, 7,01 m (23 pies) de longitud y 2,8 MPa (283 bar, 4100 psi) de presión máxima de trabajo
24A412	Manguera de fluido	Tubo de nailon recubierto con poliuretano de 1/4-18 npsm(fbe), 6,3 mm (1/4 pulg.) de diámetro interior, 7,62 m (25 pies) de longitud y 3,8 MPa (386 bar, 5600 psi) de presión máxima de trabajo
24A413	Manguera de fluido	Tubo de nailon recubierto con poliuretano de 1/4-18 npsm(fbe), 6,3 mm (1/4 pulg.) de diámetro interior, 15,24 m (50 pies) de longitud y 3,8 MPa (386 bar, 5600 psi) de presión máxima de trabajo
26B598	Manguera flexible de fluido	Tubo de nailon recubierto con poliuretano de 1/4-18 npsm(fbe), 4,8 mm (3/16 pulg.) de diámetro interior, 0,6 m (2 pies) de longitud y 3,4 MPa (345 bar, 5000 psi) de presión máxima de trabajo
166846	Adaptador de manguera flexible	Adaptador de manguera flexible de 1/4-18 npsm x 1/4-18 npt (macho) y 50 MPa (500 bar, 7250 psi) de presión máx. de trabajo.
238694	Válvula de bola de fluido de alta presión	Presión máxima de trabajo de 34,5 MPa (345 bar, 5000 psi), 3/8 npt (mbe), juntas de sellado de PTFE, acero inoxidable

Dimensiones

Modelos de pistola asistida por aire y airless PerformAA 15	A	B	C	D	E
26B500, 26B501, 26B502, 26B503, 26B505, 26B504, 26B519*	252,4 mm (6 pulg.)	38,1 mm (1,5 pulg.)	208,3 mm (8,2 pulg.)	1/4-18 npsm (m)	rosca macho compuesta 1/4-18 npsm (R1/4-19)

* La dimensión E no se aplica

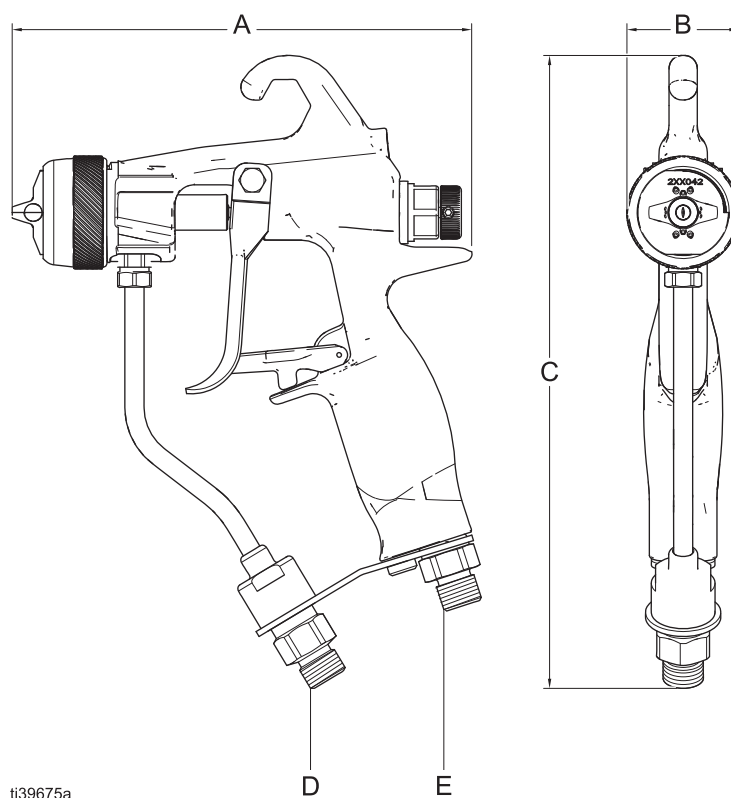

Dimensiones

Modelos de pistola asistida por aire y airless PerformAA 50	A	B	C	D	E
26B510, 26B511, 26B512, 26B513, 26B514, 26B515, 26B516, 26B509, 26B520*	172,7 mm (6,8 pulg.)	55,9 mm (2,2 pulg.)	208,3 mm (8,2 pulg.)	1/4-18 npsm (m)	rosca macho compuesta 1/4-18 npsm (R1/4-19)

* La dimensión E no se aplica.

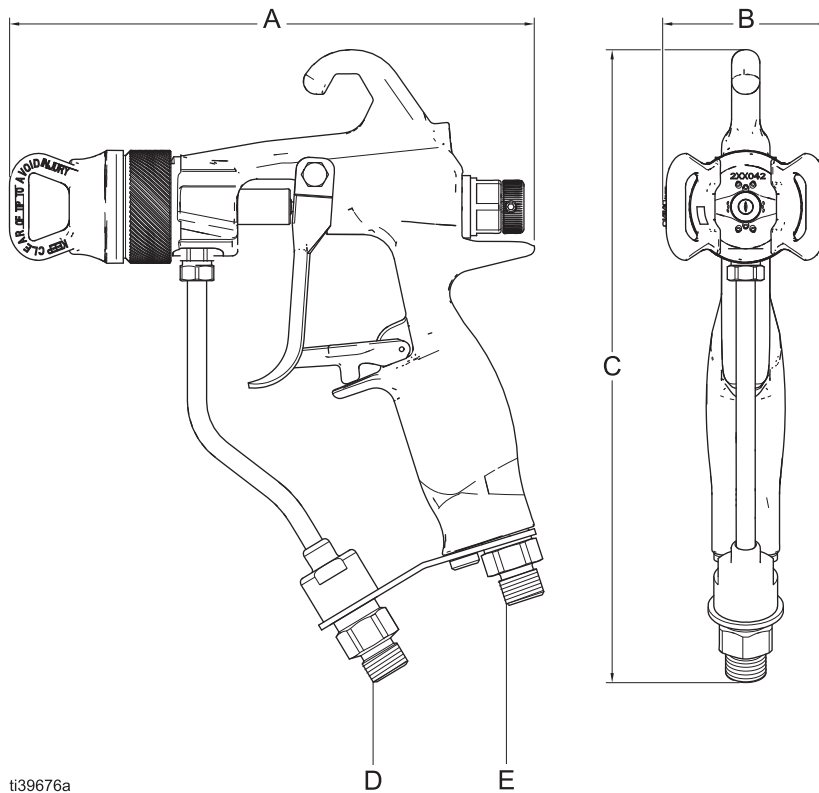

ti39676a

Modelos de pistola asistida por aire PerformAA RAC	A	B	C	D	E
26B517, 26B518	182,9 mm (7,2 pulg.)	2,8 pulg. (71,1 mm)	198,1 mm (7,8 pulg.)	1/4-18 npsm (m)	rosca macho compuesta 1/4-18 npsm (R1/4-19)

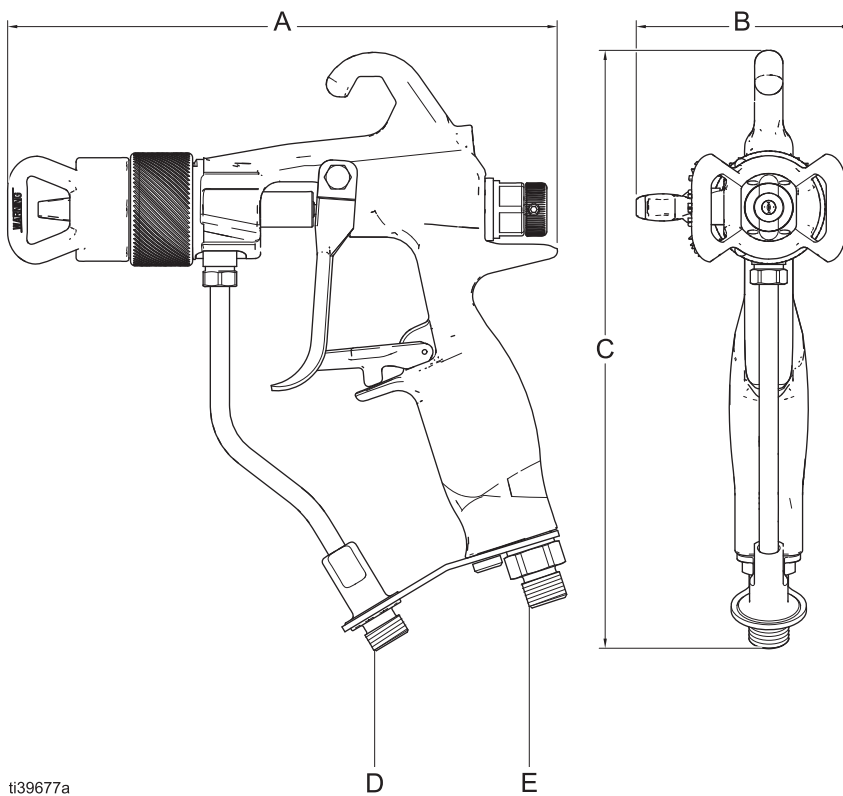

Especificaciones técnicas

Pistolas de pulverización PerformAA		
	EE. UU.	Métrico
Presión máxima de trabajo del fluido		
Modelos asistidos por aire PerformAA 15	1500 psi	10,5 MPa, 105 bar
Modelos asistidos por aire PerformAA 50	5000 psi	34,5 MPa, 345 bar
Modelos asistidos por aire PerformAA RAC	5000 psi	34,5 MPa, 345 bar
Modelo airless PerformAA 26B519	1500 psi	10,5 MPa, 105 bar
Modelo airless PerformAA 26B520	5000 psi	34,5 MPa, 345 bar
Presión máxima de trabajo del aire	100 psi	0,7 MPa, 7 bar
Temperatura máxima del fluido	110°F	43°C
Ruido (dBA)		
Presión de sonido a 138 kPa (1,4 bar, 20 psi)	62,6 dBA	
Presión de sonido a 0,7 MPa (7 bar, 100 psi)	75,8 dBA	
Potencia de sonido a 138 kPa (1,4 bar, 20 psi)	72,3 dBA	
Potencia de sonido a 0,7 MPa (7 bar, 100 psi)	89,3 dBA	
<p><i>Todas las lecturas fueron tomadas con la válvula de abanico completamente cerrada (tamaño máximo del abanico), a 138 kPa (1,4 bar, 20 psi) y 0,7 MPa (7 bar, 100 psi), y en la posición normal del operador.</i></p> <p><i>Potencia de sonido medida según la norma ISO-9614-2.</i></p>		
Tamaños de entrada/salida		
Tamaño de entrada de aire	rosca macho compuesta 1/4-18 npsm (R1/4-19)	
Tamaño de la entrada de fluido	1/4-18 npsm (m)	
Materiales de fabricación		
Materiales en contacto con el fluido: todos los modelos excepto 26B504	Acero inoxidable, carburo, polietileno de peso molecular ultra alto, PTFE, nailon, fluoroelastómero	
Materiales en contacto con el fluido: modelo 26B504	Acero inoxidable, polietileno de peso molecular ultra alto, plásticos técnicos, PTFE, nailon, fluoroelastómero	
Peso		
Modelos PerformAA 15	17,1 oz	480 gramos
Modelos PerformAA 50	17,4 oz	490 gramos

Propuesta de California 65

RESIDENTES DE CALIFORNIA

 **ADVERTENCIA:** Cáncer y daño reproductivo - www.P65Warnings.ca.gov.

Garantía estándar de Graco

Graco garantiza que todo equipo mencionado en este documento fabricado por Graco y que lleva su nombre está exento de defectos de material y de mano de obra en la fecha de venta por parte de un distribuidor autorizado de Graco al cliente original. A excepción de cualquier garantía especial, extendida o limitada publicada por Graco, Graco, durante un periodo de doce meses desde la fecha de venta, reparará o sustituirá cualquier parte del equipo considerada como defectuosa por Graco. Esta garantía es válida solamente si el equipo se instala, se utiliza y se mantiene de acuerdo con las recomendaciones escritas de Graco.

Esta garantía no cubre, y Graco no será responsable por desgaste o rotura generales, o cualquier fallo de funcionamiento, daño o desgaste causado por una instalación defectuosa, una aplicación incorrecta, abrasión, corrosión, mantenimiento incorrecto o inadecuado, negligencia, accidente, manipulación o sustitución con piezas que no sean de Graco. Graco tampoco asumirá ninguna responsabilidad por mal funcionamiento, daños o desgaste causados por la incompatibilidad del equipo Graco con estructuras, accesorios, equipos o materiales que no hayan sido suministrados por Graco, o por el diseño, fabricación, instalación, funcionamiento o mantenimiento incorrecto de estructuras, accesorios, equipos o materiales que no hayan sido suministrados por Graco.

Esta garantía será efectiva bajo la devolución previo pago del equipo que se considera defectuoso a un distribuidor de Graco para la verificación de dicho defecto. Si se verifica que existe el defecto por el que se reclama, Graco reparará o reemplazará de forma gratuita todas las piezas defectuosas. El equipo se devolverá al comprador original previo pago del transporte. Si la inspección del equipo no revela ningún defecto de material o de mano de obra, se realizarán las reparaciones a un precio razonable; dichos cargos pueden incluir el coste de piezas, de mano de obra y de transporte.

ESTA GARANTÍA ES EXCLUSIVA, Y SUSTITUYE CUALQUIER OTRA GARANTÍA EXPRESA O IMPLÍCITA INCLUYENDO, A TÍTULO ENUNCIATIVO, PERO NO LIMITATIVO, LA GARANTÍA DE COMERCIALIZACIÓN O LA GARANTÍA DE APTITUD PARA UN PROPÓSITO PARTICULAR.

La única obligación de Graco y el único recurso del comprador en relación con el incumplimiento de la garantía serán los estipulados en las condiciones anteriores. El comprador acepta que no habrá ningún otro recurso disponible (incluidos, entre otros, daños imprevistos o emergentes por pérdida de beneficios, pérdida de ventas, lesiones a las personas o daños a bienes, o cualquier otra pérdida imprevista o emergente). Cualquier reclamación por incumplimiento de la garantía debe presentarse en los dos (2) años posteriores a la fecha de compra.

GRACO NO GARANTIZA Y RECHAZA TODA SUPUESTA GARANTÍA DE COMERCIALIZACIÓN Y APTITUD PARA UN PROPÓSITO EN PARTICULAR, EN LO QUE SE REFIERE A ACCESORIOS, EQUIPO, MATERIALES O COMPONENTES VENDIDOS PERO NO FABRICADOS POR GRACO. Estos elementos vendidos pero no fabricados por Graco (como motores eléctricos, interruptores, mangueras, etc.) están sujetos a la garantía, si la hubiera, de su fabricante. Graco ofrecerá al cliente asistencia razonable para realizar reclamaciones derivadas del incumplimiento de dichas garantías.

Graco no será responsable, bajo ninguna circunstancia, por los daños indirectos, imprevistos, especiales o emergentes resultantes del suministro por parte de Graco del equipo mencionado más adelante, o del equipamiento, rendimiento o uso de ningún producto u otros bienes vendidos, ya sea por incumplimiento del contrato o por incumplimiento de la garantía, negligencia de Graco o cualquier otro motivo.

Información sobre Graco

Para consultar la información más reciente sobre los productos de Graco, visite www.graco.com.

Para información sobre patentes, consulte www.graco.com/patents.

PARA HACER UN PEDIDO, póngase en contacto con el distribuidor de Graco o llame y le indicaremos dónde está su distribuidor más cercano.

Teléfono: 612-623-6921 **o el número gratuito:** 1-800-328-0211, **Fax:** 612-378-3505

Todos los datos presentados por escrito y visualmente contenidos en este documento reflejan la información más reciente sobre el producto disponible en el momento de la publicación.

Graco se reserva el derecho de efectuar cambios en cualquier momento sin aviso.

Traducción de las instrucciones originales. This manual contains Spanish. MM 3A8099

Oficinas centrales de Graco: Minneapolis

Oficinas internacionales: Bélgica, China, Japón, Corea

GRACO INC. AND SUBSIDIARIES • P.O. BOX 1441 • MINNEAPOLIS MN 55440-1441 • USA

Copyright 2021, Graco Inc. Todas las instalaciones de fabricación de Graco están registradas conforme a la norma ISO 9001.

www.graco.com

Revisión C, agosto 2023