

Pistolet pulvérisateur PerformAA™

3A8611C

FR

Pistolets pulvérisateurs Airless et Air Assistés pour l'application de finition de divers revêtements et peintures en phase aqueuse et à base de solvant. Réservé à un usage professionnel.

Pression d'air de service maximum de 100 psi (0,7 MPa, 7 bars).

Consultez la page 3 pour les informations sur les modèles – ces informations concernent entre autres la pression de service maximale du fluide.



Consignes de sécurité importantes

Avant d'utiliser l'équipement, lisez tous les avertissements et toutes les instructions dans le présent manuel. Conserver ces instructions.



Informations médicales importantes

Lisez la carte d'alerte médicale fournie avec le pistolet. Elle contient des informations destinées aux médecins concernant le traitement des blessures. Portez toujours cette carte sur vous pendant l'utilisation de l'équipement.

PerformAA 15
Air assisté
Airless

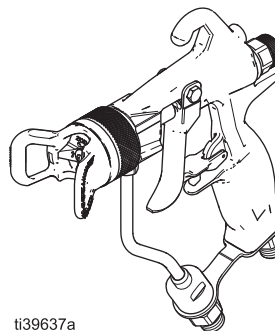
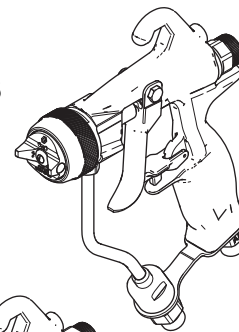

ti39637a

PerformAA 50
Air assisté
Airless

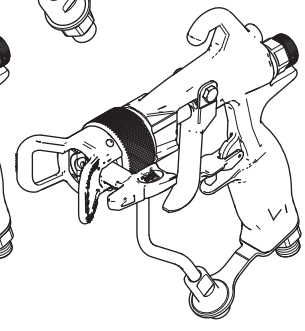

PerformAA RAC
Air assisté



II 2 G Ex h IIB T6 Gb

Table des matières

Modèles	3	Réparation	30
Avertissements	5	Procédure de remplacement de la cartouche d'air	30
Présentation du pistolet pulvérisateur	7	Procédure relative à la gâchette	30
Identification des composants	8	Procédure de réparation de l'ensemble de chapeau	
Installation type	9	d'air	31
Accessoires d'installation type	10	Procédure de remplacement de la coupelle en U	31
Configuration	11	Réparation de la cartouche d'air	32
Ventilation de la cabine de pulvérisation	11	Remplacement du tuyau du ventilateur	34
Mise à la terre du pistolet pulvérisateur	11	Remplacement de la cartouche de fluide	34
Raccordement du pistolet pulvérisateur	11	Réparation de la cartouche de fluide	35
Rincez avant utilisation	12	Remplacement du joint d'étanchéité de la buse	
Installation de la buse de pulvérisation et		de pulvérisation	39
du chapeau d'air	13	Instructions de conversion RAC	39
Installation de Reverse-A-Clean®		Pièces	40
(RAC) Configuration	14	Modèles de pistolets air assistés PerformAA 15	40
Fonctionnement	15	Modèles de pistolets air assistés PerformAA 50	42
Procédure de décompression	15	Modèles de pistolets air assistés PerformAA RAC	44
Verrouillage de la gâchette	15	Modèles de pistolets airless PerformAA	46
Fonctionnement du pistolet pulvérisateur	16	Ensemble de cartouche d'air	48
Procédure de fonctionnement du pistolet		Ensemble de cartouche de fluide	49
pulvérisateur	16	Identification de la cartouche de fluide	50
Application de finition de pulvérisation	18	Pièces de l'ensemble de tuyau pour fluide	51
Maintenance	19	Tableaux de buse de pulvérisation	52
Entretien quotidien du pistolet	19	Buses de pulvérisation airless PerformAA 15,	
Procédure de rinçage	21	PerformAA 50, et PerformAA	52
Procédure de nettoyage de filtre pour fluide		Buses SwitchTip PerformAA RAC	55
en ligne	21	Guide de sélection des chapeaux d'air	56
Procédure de nettoyage	22	Débit d'air	57
Maintenance de la buse Reverse-A-Clean (RAC)	24	Kits et accessoires	58
Dépannage	25	Dimensions	61
Dépannage du jet de pulvérisation	25	Caractéristiques techniques	64
Guide de dépannage des fuites d'air	28	Proposition 65 de Californie	65
Dépannage des fluides	29	Garantie standard de Graco	66

Modèles

Modèles de pistolets air assistés PerformAA™ 15

Le pistolet moyenne pression comprend une bille et un siège en carbure, un filtre à fluide en ligne 100 mailles, un chapeau d'air indexable, et des buses de pulvérisation AXM ou AXF (sauf indication contraire).

Modèle	Pression de service maximale du fluide bar (MPa, psi)	Chapeau d'air	Référence chapeau d'air	Comprend un connecteur à raccord tournant de fluide
26B500	1500 (10.5, 105)	Finition générale (GF)	2GF042	
26B501	1500 (10.5, 105)	Finition générale (GF)	2GF042	✓
26B502	1500 (10.5, 105)	Laque bois (WL)	2WL042	
26B503	1500 (10.5, 105)	Laque bois (WL)	2WL042	✓
26B505	1500 (10.5, 105)	Faible viscosité (LV)	2LV042	✓
26B504*	1500 (10.5, 105)	Finition générale (GF)	2GF042	

* Pistolet avec siège en plastique, bille en acier inoxydable

Modèles de pistolets air assistés PerformAA™ 50

Le pistolet haute pression comprend une bille et un siège en carbure, un filtre à fluide en ligne 100 mailles, et des buses de pulvérisation AXM ou AXF (sauf indication contraire).

Modèle	Pression de service maximale du fluide bar (MPa, psi)	Chapeau d'air	Référence chapeau d'air	Comprend un connecteur à raccord tournant de fluide
26B510	5000 (34.5, 345)	Finition générale (GF)	2GF042	
26B511	5000 (34.5, 345)	Finition générale (GF)	2GF042	✓
26B512	5000 (34.5, 345)	Laque bois (WL)	2WL042	✓
26B513	5000 (34.5, 345)	Haute viscosité (HV)	2HV042	✓
26B514	5000 (34.5, 345)	En phase aqueuse (WB)	2WB042	✓
26B515	5000 (34.5, 345)	Séchage rapide (QD)	2QD042	✓
26B516	5000 (34.5, 345)	Faible viscosité (LV)	2LV042	✓
26B509*	5000 (34.5, 345)	Finition générale (GF)	2GF042	

* Pistolet sans filtre à fluide en ligne pour les applications à haut débit

Modèles de pistolets air assistés PerformAA™ RAC

Le pistolet haute pression comprend une bille/un siège en carbure et une sélection de buses LTX ou FFLP RAC SwitcTip.

Modèle	Pression de service maximale du fluide bar (MPa, psi)	Chapeau d'air	Ensemble chapeau d'air	Comprend un connecteur à raccord tournant de fluide
26B517	5000 (34.5, 345)	Reverse-A-Clean® (RAC)	26B869	
26B518	5000 (34.5, 345)	Reverse-A-Clean® (RAC)	26B869	✓

PerformAA™ Modèles de pistolets airless

Le pistolet airless comprend une bille et un siège en carbure, un filtre à fluide en ligne 100 mailles, et des buses de pulvérisation AXM ou AXF.

Modèle	Pression de service maximale du fluide bar (MPa, psi)	Chapeau d'air	Référence chapeau d'air	Comprend un connecteur à raccord tournant de fluide
26B519	1500 (10.5, 105)	Airless (AL)	2AL042	
26B520	5000 (34.5, 345)	Airless (AL)	2AL042	

Avertissements

Les avertissements suivants sont des mises en garde de sécurité relatives à la configuration, utilisation, mise à la terre, maintenance et réparation de ce matériel. Des avertissements supplémentaires plus spécifiques peuvent être trouvés dans le corps de ce manuel, le cas échéant. Les symboles figurant dans ce manuel font référence à avertissements généraux. Lorsque ces symboles apparaissent dans le manuel, reportez-vous à ces pages pour avoir une description détaillées du risque spécifique.

 <h2 style="margin: 0;">AVERTISSEMENTS</h2>	
   	<p>RISQUE D'INCENDIE ET D'EXPLOSION</p> <p>Des fumées inflammables, telles que les fumées de solvant et de peinture, dans la zone de travail peuvent s'enflammer ou exploser. La circulation de la peinture ou de solvant dans l'équipement peut provoquer de l'électricité statique et des étincelles. Pour prévenir tout risque d'incendie ou d'explosion :</p> <ul style="list-style-type: none"> • Utilisez l'équipement uniquement dans des locaux bien aérés. • Éliminez toutes les sources potentielles d'incendie; telles que les veilleuses, cigarettes, lampes de poche et bâches en plastique (risque d'étincelles d'électricité statique). • Mettre à la terre tous les appareils présents dans la zone de travail. Voir Mise à la terre du pistolet pulvérisateur, instructions. • Ne jamais pulvériser ou rincer du solvant sous haute pression • Gardez toujours la zone de travail propre et exempte de débris, y compris les solvants, les chiffons et l'essence. • En présence de fumées inflammables, veillez à ne pas brancher ni débrancher les cordons d'alimentation et à ne pas allumer ni éteindre les lampes ou les sources électriques. • Utilisez uniquement des flexibles mis à la terre. • Lors de la pulvérisation dans un seau, tenez bien le pistolet contre la paroi du seau mis à la terre. N'utilisez pas de garnitures de seau, sauf si elles sont antistatiques ou conductrices. • Arrêtez immédiatement le fonctionnement en cas d'étincelles d'électricité statique ou de décharge électrique. N'utilisez pas l'équipement tant que le problème n'a pas été identifié et rectifié. • La zone de travail doit être dotée d'un extincteur en état de marche.
    	<p>RISQUES D'INJECTION SOUS-CUTANÉE</p> <p>Le liquide s'échappant à haute pression du pistolet, d'une fuite sur le flexible ou d'un composant défectueux, risque de transpercer la peau. La blessure peut avoir l'aspect d'une simple coupure, mais il s'agit en réalité d'une blessure grave pouvant entraîner une amputation. Consultez immédiatement un médecin pour une intervention chirurgicale.</p> <ul style="list-style-type: none"> • Ne pulvérisiez pas sans avoir d'abord mis en place le garde-buse et la protection de gâchette. • Verrouillez la gâchette à chaque arrêt de la pulvérisation. • Ne dirigez pas le pistolet sur une personne ou sur une partie du corps. • Ne mettez pas la main devant la buse de pulvérisation. • Veiller à ne pas arrêter ni dévier de fuites avec la main, le corps, un gant ou un chiffon. • Exécuter la Procédure de décompression lorsque la pulvérisation est interrompue et avant le nettoyage, la vérification ou l'entretien de l'équipement. • Resserrer tous les raccords de fluide avant de mettre l'équipement en marche. • Vérifiez quotidiennement les flexibles et les accouplements. Remplacer immédiatement les pièces usagées ou endommagées.



AVERTISSEMENTS



RISQUES LIÉS À UNE MAUVAISE UTILISATION DE L'ÉQUIPEMENT

Une mauvaise utilisation de l'équipement peut provoquer des blessures graves voire mortelles.

- N'utilisez pas la machine en cas de fatigue ou sous l'emprise de médicaments, de drogue ou d'alcool.
- Ne dépassez pas la pression de service ou la température maximum spécifiées pour le composant le plus sensible du système. Voir **Caractéristiques techniques** dans tous les manuels des équipements.
- Utilisez des fluides et des solvants compatibles avec les pièces de l'équipement en contact avec le produit. Voir **Caractéristiques techniques** dans tous les manuels des équipements. Lisez les avertissements du fabricant des fluides et des solvants. Pour obtenir des informations détaillées sur les produits de pulvérisation utilisés, demandez les fiches de données de sécurité (FDS) au distributeur ou revendeur.
- Ne quittez pas la zone de travail tant que l'équipement est sous tension ou sous pression.
- Éteignez tous les équipements et suivez la **Procédure de décompression** lorsque l'équipement n'est pas utilisé.
- Vérifiez l'équipement quotidiennement. Réparez ou remplacez immédiatement toutes les pièces usées ou endommagées en utilisant uniquement des pièces d'origine.
- Veillez à ne pas altérer ou modifier l'équipement. Les modifications ou les altérations apportées risquent d'invalider les homologations et de créer des risques relatifs à la sécurité.
- Assurez-vous que l'équipement est adapté et homologué pour l'environnement dans lequel il est utilisé.
- Utilisez l'équipement uniquement aux fins auxquelles il est destiné. Pour plus d'informations, contactez votre distributeur.
- Maintenez les flexibles et les câbles à distance des zones de circulation, des bords coupants, des pièces en mouvement et des surfaces chaudes.
- Évitez de tordre ou de trop plier les flexibles. Ne les utilisez pas pour tirer l'équipement.
- Tenez les enfants et les animaux à l'écart de la zone de travail.
- Respecter toutes les réglementations en vigueur en matière de sécurité.



RISQUES LIÉS AUX LIQUIDES OU FUMÉES TOXIQUES

Les produits ou fumées toxiques peuvent provoquer des blessures graves, voire mortelles, en cas de projection dans les yeux ou sur la peau, ou en cas d'inhalation ou d'ingestion.

- Lisez la fiche de données de sécurité (FDS) pour prendre connaissance des risques spécifiques liés aux fluides utilisés.
- Conserver les fluides dangereux dans des récipients homologués et les éliminer conformément à la réglementation en vigueur.



ÉQUIPEMENT DE PROTECTION INDIVIDUELLE

Dans la zone de travail, portez un équipement de protection approprié afin de réduire le risque de blessures graves, notamment aux yeux, aux oreilles (perte auditive) ou par brûlure ou inhalation de vapeurs toxiques. L'équipement de protection comprend notamment :

- Des lunettes de protection et une protection auditive
- Des masques respiratoires, des vêtements et des gants de protection recommandés par le fabricant de fluides et de solvants.

Présentation du pistolet pulvérisateur

Le pistolet de pulvérisation air assistée associe les méthodes de pulvérisation airless et air assistée.

Pulvérisation airless et air assistée :

- La force hydraulique pousse le fluide haute pression à travers l'orifice de la buse de pulvérisation.
- La buse de pulvérisation façonne le fluide en un jet de pulvérisation. Le débit de fluide et la largeur du jet dépendent de la taille de la buse, de la viscosité et de la pression du fluide. Voir **Tableaux de buse de pulvérisation**, page 52.

Pulvérisation air assistée :

- L'air provenant du chapeau d'air assure l'atomisation du fluide et complète l'atomisation des traînées de peinture en vue d'obtenir un jet uniforme. Les chapeaux d'air optimisent la qualité de finition pour différentes propriétés de revêtement. Plusieurs chapeaux d'air sont disponibles afin de répondre à divers besoins de finition. Voir le **Guide de sélection des chapeaux d'air**, page 56.
- Le bouton de réglage du ventilateur permet d'ajuster la largeur du jet.
- La procédure d'ajustement de la largeur de jet du pistolet de pulvérisation air assistée est différente de celle d'un pistolet à pulvérisation pneumatique.
- La largeur du jet peut être réduite en utilisant plus d'air.
- La largeur du jet peut être augmentée en utilisant moins d'air ou en utilisant une buse de pulvérisation plus large.

Le pistolet est doté d'un système d'avance et de retard intégré. Lorsque l'on appuie sur la gâchette, le pistolet émet de l'air avant de projeter le fluide. Lorsque l'on relâche la gâchette, le fluide s'arrête avant l'interruption du débit d'air. Cela permet d'assurer une pulvérisation atomisée et d'empêcher un dépôt de fluide sur le chapeau d'air.

Identification des composants

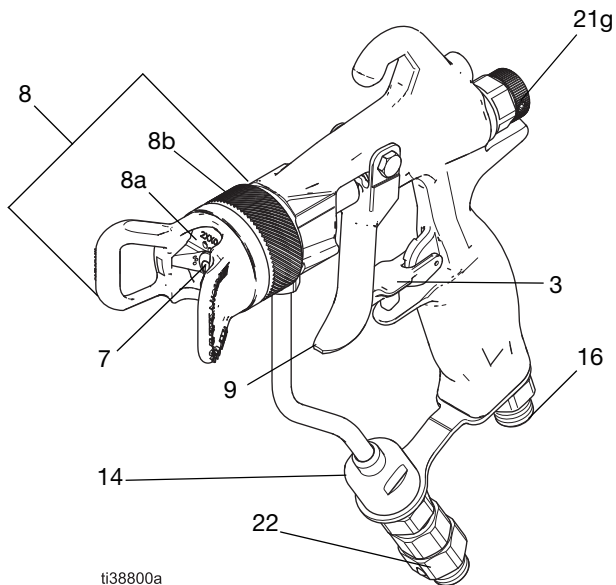

FIG. 1 : PerformAA 50 avec raccord tournant de fluide

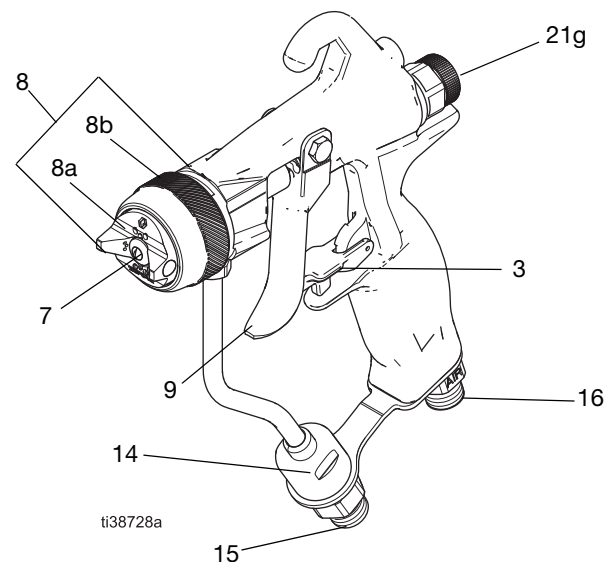

FIG. 2 : PerformAA 15 sans raccord tournant de fluide

Réf.	Fonction
Verrouillage de la gâchette (3)	Verrouille la gâchette (9) pour que le pistolet ne puisse pas pulvériser.
Buse de pulvérisation (7)	Atomise le fluide et façonne la largeur du jet. Voir Tableaux de buse de pulvérisation , page 52.
Ensemble de capuchon d'air (8)	Chapeau d'air assemblé : chapeau d'air (8a), circlip (8b), garde-buse, et joints.
Chapeau d'air (8a)	Maintient la buse de pulvérisation (7) et termine l'atomisation des traînées de peinture. Voir le Guide de sélection des chapeaux d'air , page 56.
Circlip (8b)	Fixe l'ensemble de chapeau d'air au pistolet. Les circlips du pistolet haute pression comprennent un garde-buse pour maintenir les parties du corps à l'écart de la buse de pulvérisation.
Gâchette (9)	Active le pistolet pulvérisateur.
Filtre à fluide en ligne (14)	Permet une ultime filtration du fluide.
Raccord d'entrée de fluide (15)	1/4-18 npsm pour flexible d'alimentation en fluide.
Entrée d'air du pistolet (16)	Entrée 1/4-18 npsm (R 1/4-19) pour le flexible d'alimentation en fluide du pistolet. Compatible avec connecteurs à raccord tournant femelle BSP et npsm.
Bouton de réglage du ventilateur (21 g)	Ajuste la largeur et la forme du jet en éventail.
Connecteur à raccord tournant de fluide (22)	Améliore la manœuvrabilité du pistolet. Inclus avec une sélection de modèles. Voir Modèles , page 3.

Installation type

REMARQUE : Le schéma d'installation type représenté à la FIG. 3 n'est qu'un guide pour la sélection et l'installation de systèmes de pulvérisation air assistée air assistée. Contactez votre distributeur Graco pour concevoir un système adapté à vos besoins.

Légende :

- | | | | |
|---|--|---|---|
| A | Vanne d'arrêt d'air | E | Régulateur de pression d'air de la pompe |
| B | Filtre de la conduite d'air | F | Pistolet de pulvérisation air assistée |
| C | Régulateur de pression d'air du pistolet | G | Flexible d'alimentation en fluide du pistolet |
| D | Vanne d'air principale de type purgeur | H | Flexible d'alimentation en air du pistolet |
| | | I | Filtre fluide |
| | | J | Fil de mise à la terre |
| | | K | Flexible d'aspiration |
| | | L | Vanne de vidange de fluide |
| | | M | Seau d'alimentation en peinture |
| | | N | Conduite d'air |

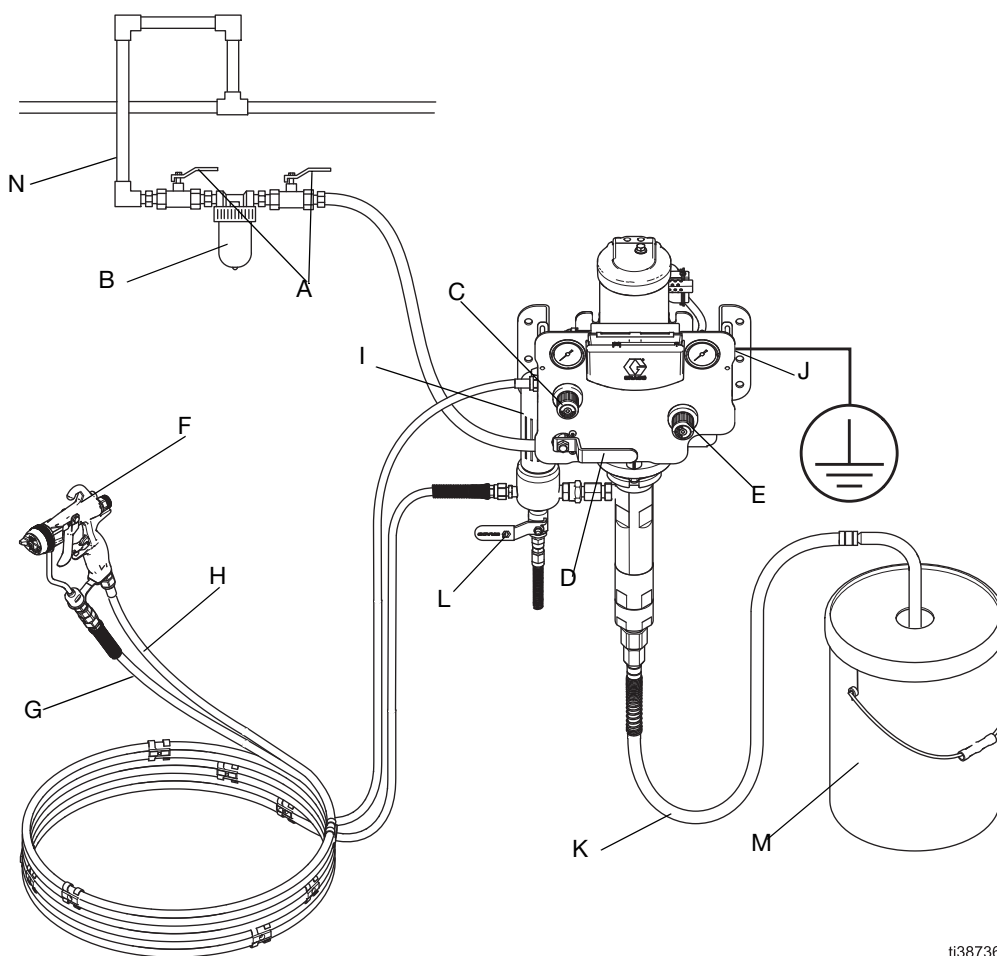

FIG. 3 : Installation type (PerformAA 15 modèle 26B501 représenté)

Accessoires d'installation type

Montez les accessoires illustrés à la FIG. 3, en utilisant des adaptateurs si nécessaire.

Accessoires de conduite d'air

- Vanne d'air principale de type purgeur (D) : nécessaire dans votre système pour relâcher l'air emprisonné entre la pompe et le pistolet lorsque la vanne est fermée.

REMARQUE : Veillez à ce que la vanne soit facilement accessible depuis la pompe et qu'elle se trouve en aval du régulateur d'air.



L'air emprisonné peut provoquer un démarrage intempestif de la pompe pouvant provoquer des blessures graves dues à des pièces en mouvement ou des projections de fluides.

- Régulateur de pression d'air de la pompe (E) : pour contrôler le régime de la pompe et la pression de sortie du fluide. Le placer près de la pompe.
- Filtre de la conduite d'air (B) : élimine les impuretés nocives et l'humidité de l'alimentation en air comprimé. Garantit une arrivée d'air propre et sèche.
- Flexible d'arrivée d'air du pistolet (H) : raccorde l'arrivée d'air au pistolet. Choisissez un flexible d'air d'un DI de 3/16 de pouce (5 mm) ou plus pour limiter les trop fortes chutes de pression dans le flexible.
- Régulateur de pression de l'air du pistolet (C) : contrôle la pression d'air vers le pistolet.
- Vanne d'arrêt d'air (A) : coupe l'air au pistolet et à la pompe.

Accessoires pour conduite de fluide

- Filtre pour fluide (I) : avec un élément de 60 ou 100 mailles (250 microns) en acier inoxydable pour filtrer les particules du fluide quand il sort de la pompe. Toujours utiliser un filtre pour fluide propre.
- Vanne de vidange de produit (L) : permet de relâcher la pression du fluide dans le flexible et le pistolet.
- Vanne d'arrêt de fluide (non représentée) : permet d'interrompre le débit de fluide. Peut être installé dans la conduite de fluide du pistolet.
- Régulateur de pression produit (non représenté) : offre un réglage plus précis de la pression du fluide. Peut être installé dans la conduite de fluide du pistolet.

REMARQUE : Systèmes dans contrôle du régulateur de fluide : contrôle la pression du fluide avec le régulateur d'air de la pompe, selon la formule :

$$\text{Rapport de la pompe} \times \text{Réglage du régulateur d'air de la pompe} = \text{Pression du fluide}$$

- Flexible d'alimentation en fluide du pistolet (G) : distribue le fluide d'une pompe jusqu'au pistolet pulvérisateur.
- Connecteur à raccord tournant (22) : pour plus de liberté de mouvement avec le pistolet. Certains modèles incluent un connecteur à raccord tournant. Voir **Modèles**, page 3.

Configuration

Ventilation de la cabine de pulvérisation



N'utilisez pas le pistolet tant que le débit de l'air de ventilation est inférieur à la valeur minimale requise. Prévoyez une ventilation d'air frais pour éviter l'accumulation de vapeurs inflammables ou toxiques lors de la pulvérisation, du rinçage ou du nettoyage du pistolet. Bloquez l'alimentation en fluide du pistolet pour empêcher son fonctionnement si le débit d'air de ventilation est supérieur à la valeur minimum requise.

La cabine de pulvérisation doit être équipée d'un système de ventilation.

Verrouillez électriquement l'alimentation en fluide du pistolet avec les ventilateurs pour empêcher le fonctionnement du pistolet chaque fois que le débit d'air de ventilation tombe en dessous des valeurs minimum. Vérifiez et suivez tous les codes et règlements locaux concernant les exigences en matière de vitesse d'échappement de l'air. Vérifiez le fonctionnement de l'interverrouillage au moins une fois par an.

Mise à la terre du pistolet pulvérisateur



L'équipement doit être mis à la terre afin de réduire le risque d'étincelles électrostatiques. Les étincelles d'électricité statique peuvent mettre le feu aux fumées ou les faire exploser. La mise à la terre fournit un fil d'échappement pour le courant électrique.

Mettez le pistolet pulvérisateur à la terre en le raccordant à un flexible de fluide et à une pompe correctement reliés à la terre. Consultez le code électrique local et la notice de la pompe pour obtenir des informations détaillées sur la mise à la terre. Utilisez uniquement des flexibles à fluide électriquement conducteurs.

Raccordement du pistolet pulvérisateur

Modèles air assistés : Suivez tous les étapes de la procédure Raccordement du pistolet pulvérisateur.

Modèles airless : Suivez la procédure Raccordement du pistolet pulvérisateur, en commençant par l'étape 3.

1. Raccordez le flexible d'alimentation en air (H) à l'entrée d'air du pistolet (16). Voir FIG. 4.

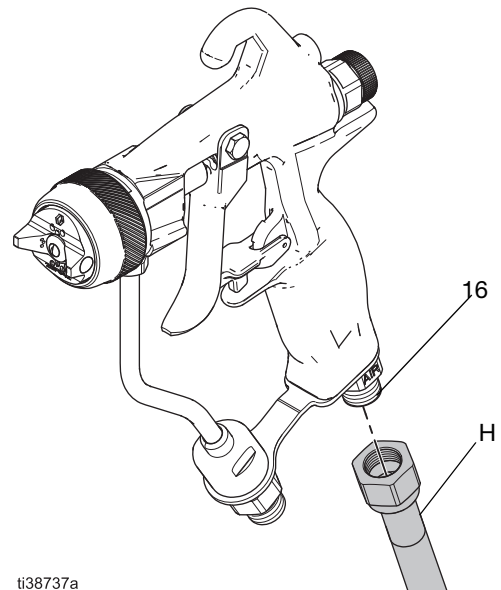

FIG. 4 : Raccordement du flexible d'air sur le pistolet

2. Raccordez l'autre extrémité du flexible d'arrivée d'air du pistolet (H) au régulateur de pression d'air du pistolet (C) ou à la sortie de la vanne d'arrêt d'air (A). Voir FIG. 5.

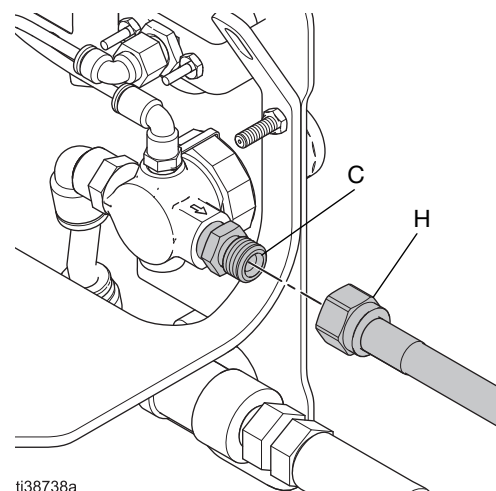

FIG. 5 : Raccordement du flexible d'air au régulateur de pression d'air du pistolet

REMARQUE : Soufflez de l'air à travers le flexible d'alimentation en fluide du pistolet (G) et rincez-le avec un solvant compatible avant de le raccorder au pistolet.

3. Raccordez le flexible d'alimentation en fluide du pistolet (G) au raccord d'entrée de fluide (15) au connecteur à raccord tournant de fluide (22). Voir FIG. 6.

REMARQUE : Achetez un connecteur à raccord tournant de fluide (22) séparément avec le Kit 189018.

Rincez avant utilisation

L'équipement a été testé avec une huile légère qui est laissée dans les passages de fluide pour protéger les pièces. Pour éviter de contaminer le fluide avec de l'huile, rincez l'équipement avec un solvant compatible avant toute utilisation. Voir la **Procédure de rinçage**, page 21.

Suivez la **Procédure de décompression**, page 15.

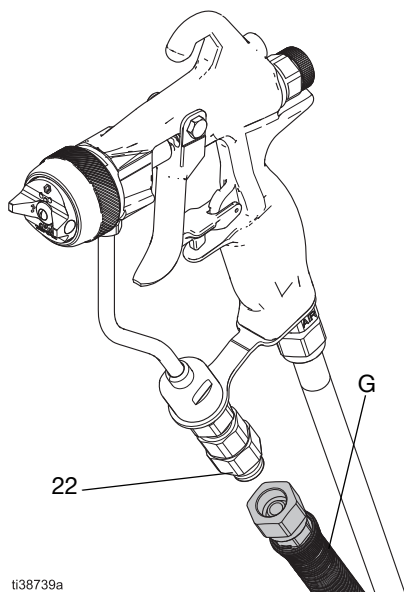
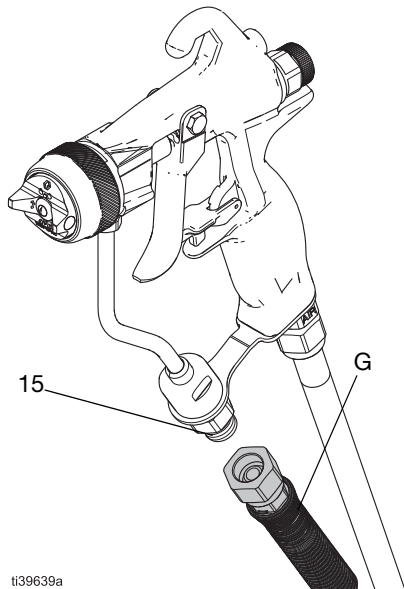

FIG. 6 : Raccordement du flexible d'alimentation en fluide du pistolet

4. Raccordez l'autre extrémité du flexible d'alimentation en fluide du pistolet (F) à la sortie de fluide de la pompe.

Installation de la buse de pulvérisation et du chapeau d'air



Voir **Installation de Reverse-A-Clean® (RAC) Configuration**, page 14 pour installer le pistolet pulvérisateur RAC.

1. Suivez la **Procédure de décompression**, page 15.
2. Verrouillez la gâchette (3). Voir la FIG. 12, page 15.
3. Retirez l'ensemble de chapeau d'air (8) et la buse de pulvérisation (7).



4. Installez la buse de pulvérisation (7) dans le chapeau d'air (8a) avec la languette de localisation de la buse positionnée dans la rainure du chapeau d'air. Voir FIG. 7.

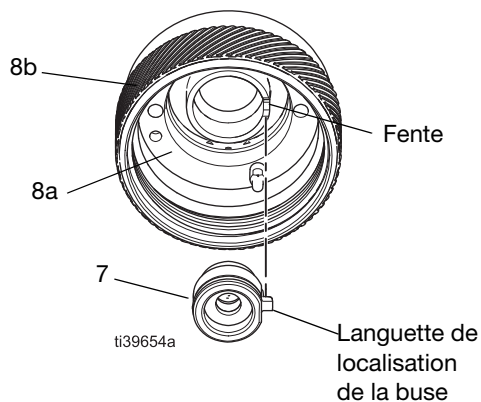

FIG. 7 : Installation de la buse de pulvérisation et du chapeau d'air (vue arrière)

5. Montez l'ensemble de chapeau d'air (8) sur le pistolet pulvérisateur.

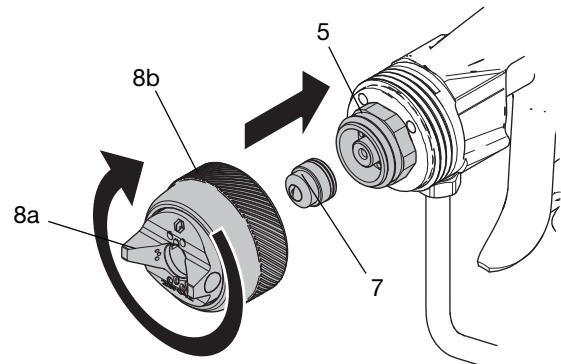
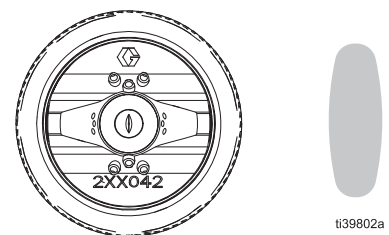

FIG. 8 : Installation du chapeau d'air et du circlip

6. Faites pivoter le chapeau d'air (8a) en position de jet de pulvérisation horizontal ou vertical. Voir FIG. 9.

REMARQUE : Les modèles PerformAA 15 peuvent être positionnés avec précision à l'aide d'une goupille d'alignement du chapeau d'air (8e). Voir **Ajustement de la goupille d'alignement**, page 14.



Jet de pulvérisation vertical (réglage d'usine)

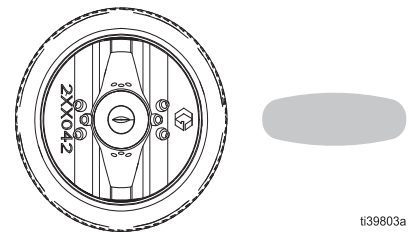

Jet de pulvérisation horizontal

FIG. 9 : Positions du jet de pulvérisation

7. Serrez fermement le circlip (8b) à la main pour garantir une bonne étanchéité entre la buse de pulvérisation (7) et la cartouche de fluide (5).

Ajustement de la goupille d'alignement

REMARQUE : La goupille d'alignement du chapeau d'air (8e) est réglée en usine en position de jet de pulvérisation vertical. Voir FIG. 9

1. Dévissez la goupille d'alignement du chapeau d'air (8e) avec des pinces à bec effilé.
2. Déplacez la goupille d'alignement (8e) dans la position souhaitée. Voir FIG. 10.

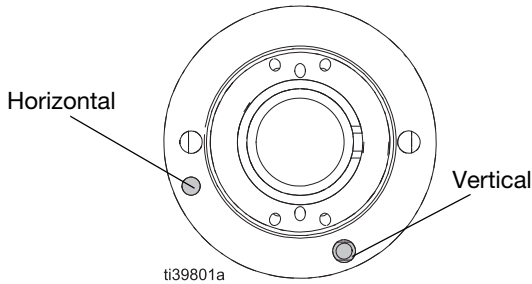

FIG. 10 : Positions de la goupille d'alignement du chapeau d'air

3. Utilisez un produit d'étanchéité pour filetage à faible résistance.
4. Serrez à un couple de 0,2 - 0,3 N•m (1,5 - 2,5 po-lb). **Ne pas serrer avec une force excessive.**

Installation de Reverse-A-Clean® (RAC) Configuration

Convertissez tout modèle de pistolet air assisté ou airless PerformAA 50 en un modèle de pistolet RAC avec le Kit de conversion RAC 26B722. Voir les **Kits Reverse-A-Clean**, page 59.

1. Suivez la **Procédure de décompression**, page 15.
2. Verrouillez la gâchette (3). Voir la FIG. 12, page 15.
3. Insérez le boîtier RAC dans l'ensemble de chapeau d'air.

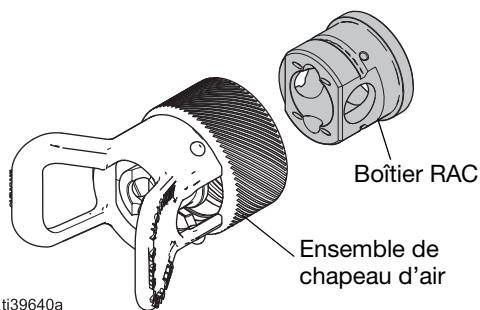

4. Insérez le joint de buse.

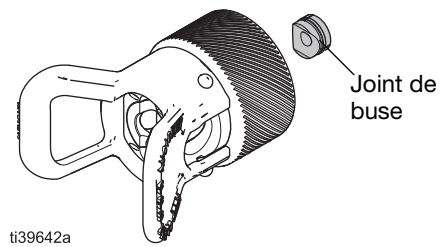

5. Insérez la buse SwitchTip RAC.

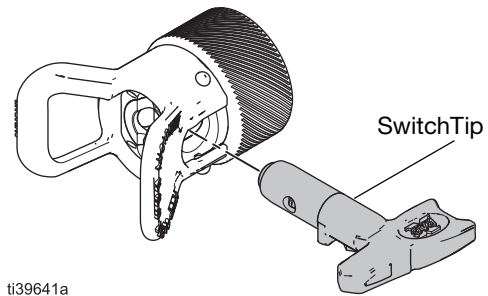

6. Vissez l'ensemble de chapeau d'air sur le pistolet et serrez-le fermement à la main.

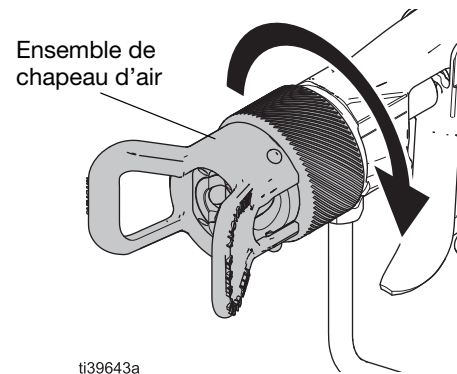

Fonctionnement

Assurez-vous de lire et de suivre les **Avertissements** débutant à la page 5 et tout au long du texte de ce manuel d'instructions.

L'opérateur doit toujours garder sur lui la fiche de mise en garde au format portefeuille (222385) fournie avec le pistolet. La fiche contient des informations importantes de traitement dans le cas de blessures par injection cutanée.

Procédure de décompression



Suivez la procédure de décompression chaque fois que vous voyez ce symbole.

<p>Cet équipement reste sous pression tant que la pression n'a pas été relâchée manuellement. Afin de limiter les risques de blessures graves provoquées par le fluide sous pression, comme des injections sous-cutanées ou des projections, appliquer la Procédure de décompression à la fin des opérations de pulvérisation et avant tout nettoyage, vérification ou entretien de l'équipement.</p>				

1. Verrouillez la gâchette (3). Voir FIG. 12.
2. Arrêtez la pompe. Consultez le manuel de la pompe.
3. Coupez l'alimentation en air du pistolet.
4. Déverrouillez la gâchette (3). Voir FIG. 12.
5. Tenez une partie en métal du pistolet contre un seau en métal mis à la terre. Actionnez la gâchette du pistolet pour relâcher la pression. Voir FIG. 11.

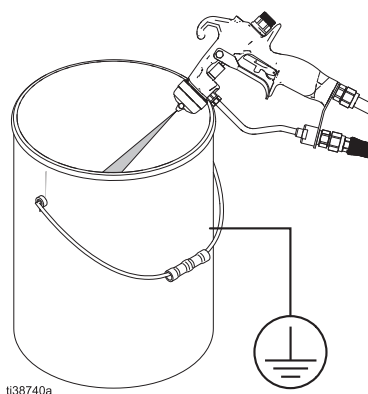

FIG. 11 : Relâchez la pression du pistolet

En option : Ouvrir toutes les vannes de vidange de produit du système, en ayant à disposition un conteneur à déchets prêt à récupérer le produit vidangé.

6. Verrouillez la gâchette (3). Voir FIG. 12.
7. Si la buse de pulvérisation (7) ou le flexible d'alimentation en fluide du pistolet (G) semblent bouchés ou que la pression n'a pas été entièrement relâchée :
 - a. Desserrez TRÈS LENTEMENT le circlip (8b) ou le raccord d'extrémité du flexible (22) afin de libérer progressivement la pression.
 - b. Desserrez complètement l'écrou ou l'accouplement (22).
 - c. Débouchez le flexible ou la buse.

REMARQUE : Fermez toute vanne de vidange de produit ouverte avant d'utiliser le pistolet pulvérisateur.

Verrouillage de la gâchette

Verrouillez toujours la gâchette (3) à chaque arrêt de la pulvérisation pour éviter un actionnement accidentel de la gâchette du pistolet par la main ou en cas de chute ou de choc.

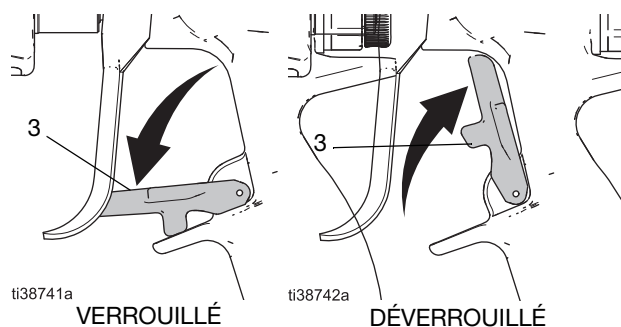



FIG. 12 : Positions de verrouillage de la gâchette

Fonctionnement du pistolet pulvérisateur

				
<p>Pour réduire les risques de rupture d'élément et par conséquent de blessure grave, telle qu'une injection, ne dépassez pas la pression maximum de service du pistolet. Ne dépassez jamais la pression maximum de service de l'élément le plus faible du système.</p>				

PerformAA 15 et PerformAA 50 Air Assisté

Suivez la **Procédure de fonctionnement du pistolet pulvérisateur**.

PerformAA RAC

Suivez les étapes 1 à 4, et les étapes 6 à 8 de la **Procédure de fonctionnement du pistolet pulvérisateur**. Réglez la largeur du jet avec une buse de pulvérisation différente. Voir **Tableaux de buse de pulvérisation**, page 52.

PerformAA Airless

Suivez les étapes 1 à 4 de la **Procédure de fonctionnement du pistolet pulvérisateur**. Réglez la largeur du jet avec une buse de pulvérisation différente. Voir **Tableaux de buse de pulvérisation**, page 52.

Procédure de fonctionnement du pistolet pulvérisateur

- Commencez avec la pression d'air coupée.

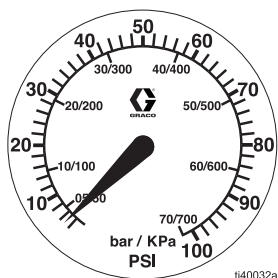

FIG. 13 : Pression d'air coupée

- Réglez la pression du fluide à un bas niveau de démarrage.

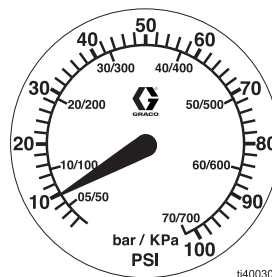

FIG. 14 : Basse pression de démarrage

- Actionnez le pistolet pour contrôler l'atomisation ; n'ajustez pas encore de la forme du jet.

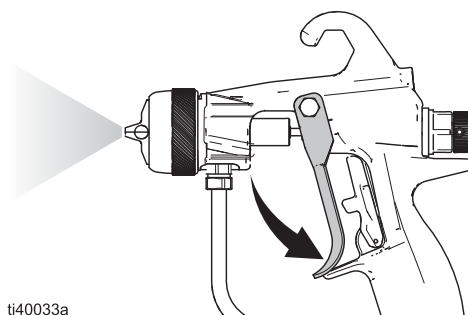

FIG. 15 : Vérifiez l'atomisation

- Augmentez lentement la pression du fluide jusqu'à ce que le pistolet pulvérise au niveau d'atomisation souhaité.

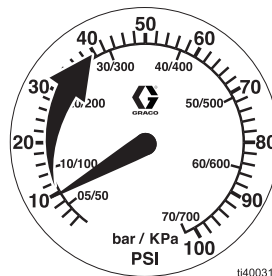

FIG. 16 : Augmentez la pression du fluide

5. Tournez le bouton de réglage du ventilateur (21g) dans le sens horaire jusqu'à fermeture complète.

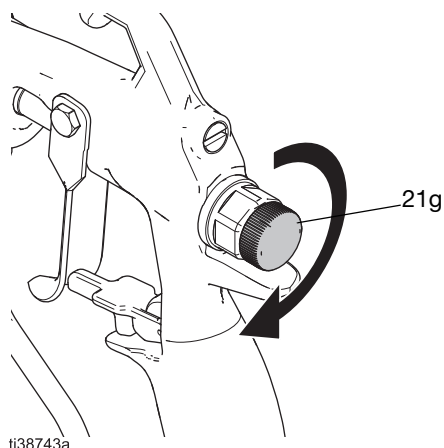

FIG. 17 : Fermez le bouton de réglage du ventilateur

6. Réglez la pression d'air d'atomisation sur environ 0,34 bar (34 kPa, 5 psi) lors du déclenchement.

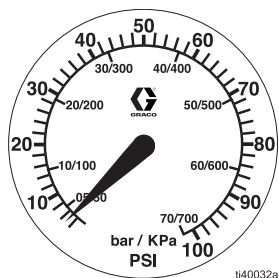

FIG. 18 : Réglage de la pression d'air d'atomisation

7. Pulvérisez le pistolet pour vérifier le jet de pulvérisation.

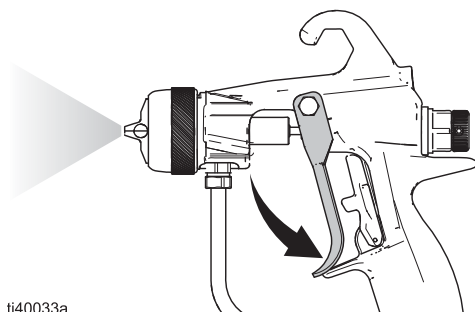

FIG. 19 : Vérifiez la forme de jet

8. Augmentez lentement la pression d'air d'entrée jusqu'à ce que les traînées soient complètement atomisées et intégrées dans la forme du jet. Voir FIG. 20.

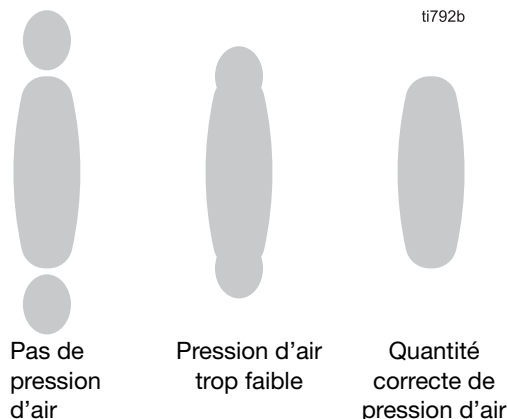

FIG. 20 : Traînées d'atomisation

REMARQUE : La plupart des produits de pulvérisation, en particulier les produits à faible viscosité, atomisent généralement entre 0,48 et 0,7 bar (7 à 10 psi, 48 à 69 kPa). Une pression d'air trop élevée occasionnera une accumulation du produit dans le chapeau d'air et réduira ainsi l'efficacité de pulvérisation.

9. Si vous le souhaitez, réglez la largeur du jet.

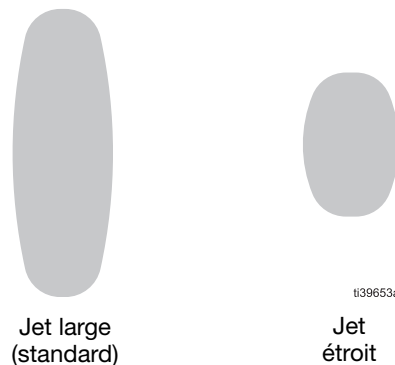
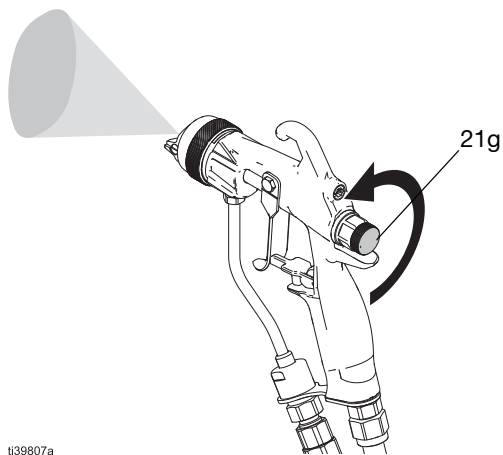

FIG. 21 : Largeurs du jet de pulvérisation

Jet étroit

Tournez le bouton de réglage du ventilateur (21g) dans le sens antihoraire (ouvert). Voir FIG. 22.

Si le jet n'est pas encore assez étroit, augmentez légèrement la pression d'air pistolet ou utilisez une buse de taille différente. Voir **Tableaux de buse de pulvérisation**, page 52.



t139807a

FIG. 22 : Largeur de jet étroit

Jet large

Tournez le bouton de réglage du ventilateur (21g) dans le sens horaire (fermé). FIG. 23.

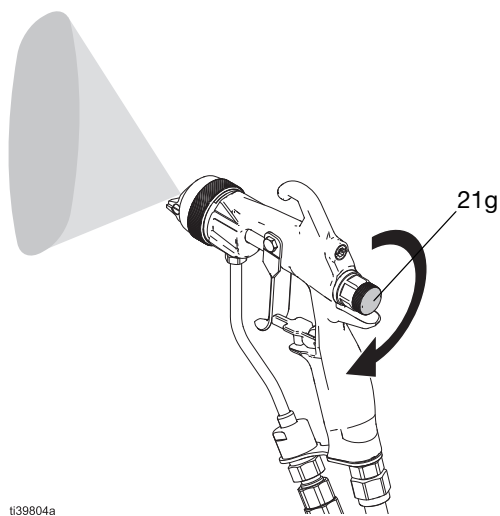

t139804a

FIG. 23 : Largeur de jet large

Application de finition de pulvérisation

1. Maintenez une distance d'environ 200 à 300 mm (8 à 12 po.) à partir de l'objet pulvérisé.
2. Maintenez le pistolet perpendiculaire à la surface.
3. Verrouillez la gâchette (9).
4. Pulvérisez des passes lisses, uniformes et parallèles. Recouvrez par passe de 50 % pour une couverture uniforme. **Évitez les arcs au niveau des passes.** La formation d'arcs cause une couverture irrégulière. Voir FIG. 24.

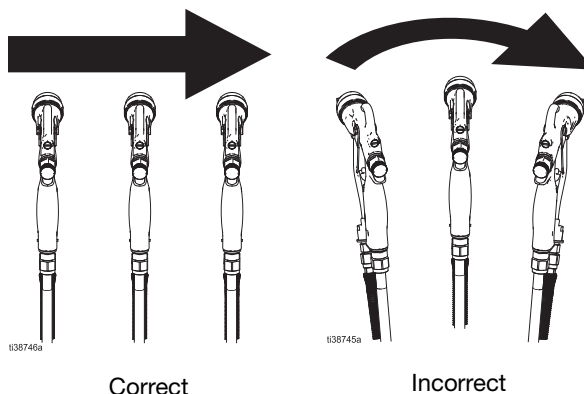

t138746a

t138745a

FIG. 24 : Techniques de pulvérisation

REMARQUE : Ce pistolet pulvérisateur applique tous les revêtements de manière uniforme sans passes croisées.

Vérification du HVLP

De nombreuses autorités de contrôle de la qualité de l'air acceptent la pulvérisation air assistée comme un processus efficace et conforme à la réglementation environnementale.

Pour se conformer aux exigences du HVLP, la pression d'air au niveau du chapeau d'air doit être inférieure à 7 bar (10 psi, 0,7 Mpa). Utilisez un Kit de vérification HVLP pour vérifier la pression d'air du chapeau d'air. Voir le **Guide de sélection des chapeaux d'air**, page 56. Les Kits de vérification HVLP sont destinés à des fins de test uniquement. Ne pas les utiliser pour les applications de pulvérisation proprement dites.

Maintenance

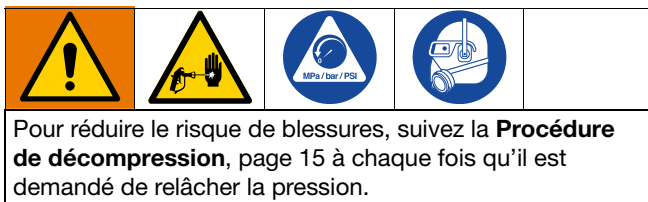

Entretien quotidien du pistolet

1. Suivez la **Procédure de décompression**, page 15.

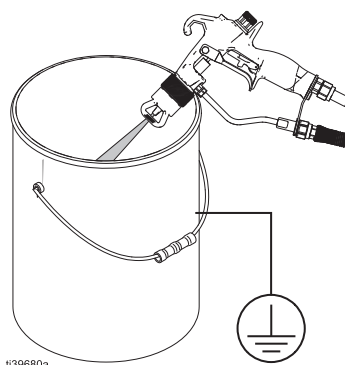

FIG. 25 : Relâchez la pression

2. Retirez l'ensemble de chapeau d'air (8) et la buse de pulvérisation (7).

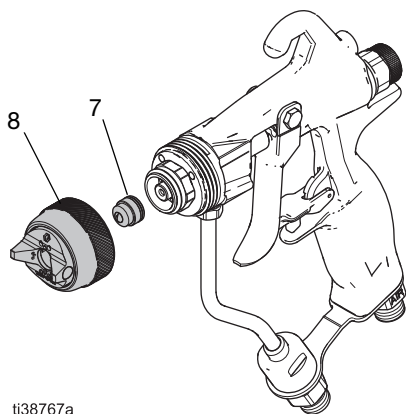

FIG. 26 : Retirez l'ensemble de chapeau d'air et la buse de pulvérisation

3. Rincez le pistolet à l'aide d'un solvant compatible. Suivez la **Procédure de rinçage**, page 21.

AVIS

Le chlorure de méthylène avec de l'acide formique ou de l'acide propionique endommagera les composants en aluminium et en nylon. Ne pas utiliser pour rincer ou nettoyer le pistolet.

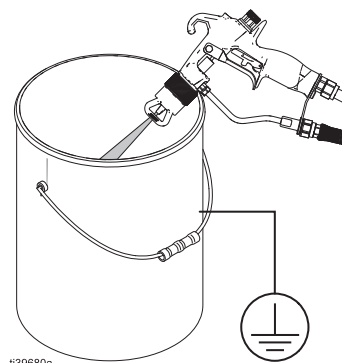

FIG. 27 : Rincez le pistolet

4. Trempez la buse de pulvérisation (7) dans un solvant compatible.

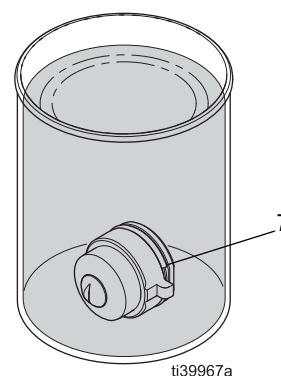

FIG. 28 : Trempez la buse de pulvérisation

5. Nettoyez le chapeau d'air (8a), la buse de pulvérisation (7), et l'extérieur de la cartouche de fluide (6) avec une brosse douce. Voir la **Procédure de nettoyage**, page 22.

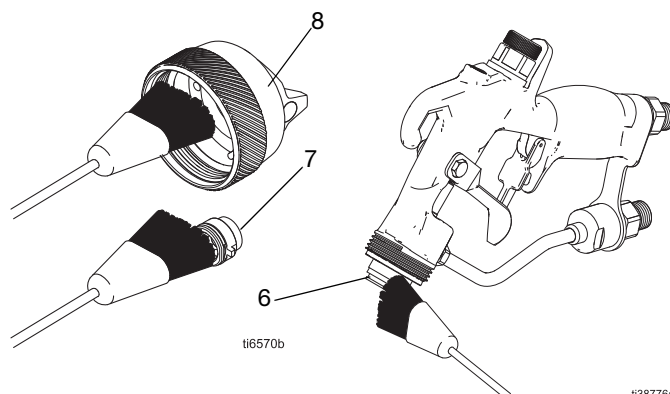

FIG. 29 : Nettoyez toutes les pièces avec une brosse douce

REMARQUE : Orientez toujours le pistolet vers le bas pendant le nettoyage pour que le solvant n'entre pas dans les circuits d'air du pistolet. La présence de solvant résiduel dans les circuits d'air du pistolet pourrait induire une finition de peinture de mauvaise qualité.

6. Nettoyez l'extérieur du pistolet avec un chiffon doux.

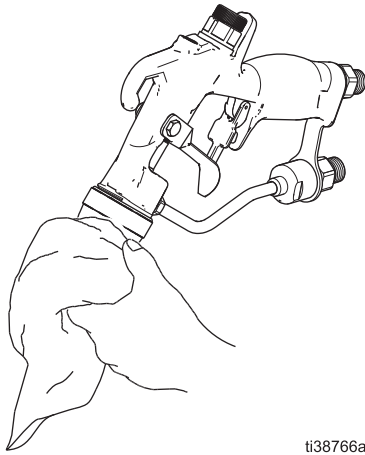

FIG. 30 : Nettoyez l'extérieur du pistolet

7. Nettoyez ou remplacez le filtre pour fluide en ligne (14). Voir **Procédure de nettoyage de filtre pour fluide en ligne**.

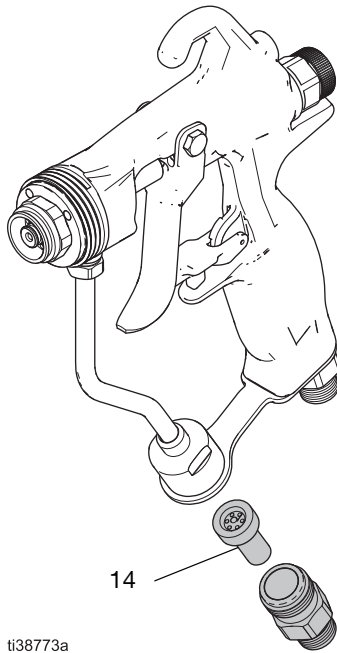

FIG. 31 : Vérifiez le filtre à fluide en ligne

8. Vérifiez la gâchette (9) et le mouvement du bouton de réglage du ventilateur (21g). Lubrifiez ou réparez si nécessaire. Voir FIG. 32.

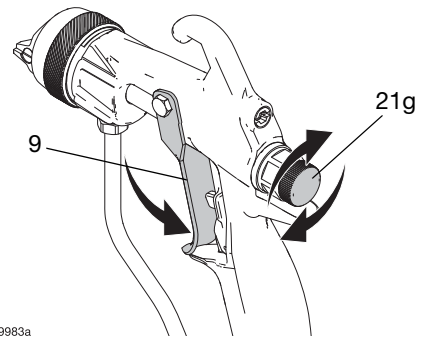

FIG. 32 : Vérifiez la gâchette et le bouton de réglage du ventilateur







9. Vérifiez tout signe de fuite au niveau des flexibles à fluide. Resserrez les raccords ou remplacez l'équipement, le cas échéant.

REMARQUE : N'utilisez pas de méthode de nettoyage qui laisse entrer du solvant dans les circuits d'air du pistolet. La présence de solvant résiduel dans les circuits d'air du pistolet pourrait induire une finition de peinture de mauvaise qualité.



- Ne dirigez pas le pistolet vers le haut pendant le nettoyage.
- N'essuyez pas le pistolet avec un chiffon imbibé de solvant; essorez l'excédent.
- Ne plongez pas le pistolet dans un solvant.
- N'utilisez pas d'outils métalliques pour nettoyer les trous du chapeau d'air; cela pourrait les rayer. Les rayures risquent de déformer le jet de pulvérisation.

Procédure de rinçage

Mettez systématiquement l'équipement et le conteneur à déchets à la terre afin d'éviter un incendie ou une explosion. Rincez toujours à la pression la plus basse possible afin d'éviter toute étincelle due à l'électricité statique et toute blessure due aux éclaboussures.

- Rincez avant de changer de couleur, avant que le fluide ne sèche dans l'équipement, en fin de journée, avant l'entreposage et avant de réparer l'équipement.
 - Rincez à la pression la plus basse possible. Vérifiez que les connecteurs ne fuient pas et resserrez-les si nécessaire.
 - Le rinçage doit s'effectuer avec un fluide compatible avec le fluide distribué et les pièces en contact avec le produit de l'équipement.
1. Suivez la **Procédure de décompression**, page 15.
 2. Retirez le circlip (8b), le chapeau d'air, le chapeau (8a) et la buse de pulvérisation (7).
 3. Coupez l'alimentation d'air.

En option : Débranchez le flexible d'arrivée d'air (H) du pistolet.
 4. Utilisez du solvant à la place du fluide ou débranchez la conduite de fluide et branchez une conduite d'alimentation de solvant sur le pistolet.

AVIS

Le chlorure de méthylène avec de l'acide formique ou de l'acide propionique endommagera les composants en aluminium et en nylon. Ne pas utiliser pour rincer ou nettoyer le pistolet.

5. Plongez le pistolet dans un récipient métallique relié à la terre. Tenez fermement une partie métallique du pistolet contre le récipient métallique mis à la terre.
6. Augmentez lentement la pression du fluide.

7. Rincez jusqu'à ce que du solvant clair s'écoule du pistolet.

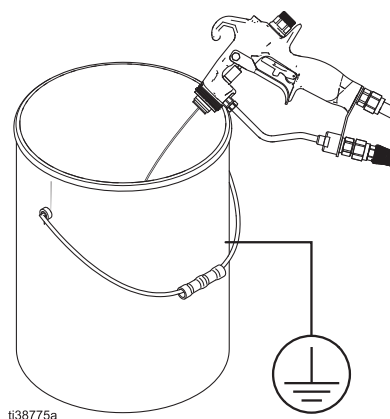

FIG. 33 : Rincez le pistolet dans le récipient métallique

8. Coupez l'alimentation en solvant.
9. Suivez la **Procédure de décompression**, page 15.

Procédure de nettoyage de filtre pour fluide en ligne

1. Dévissez le raccord d'entrée de fluide (15).
2. Retirez le filtre à fluide en ligne (14) de l'ensemble du tuyau pour fluide (13).
3. Nettoyez ou remplacez.
4. Installez le raccord d'entrée produit (15). Serrez à un couple de 175-185 po-lb (20-21 N•m).

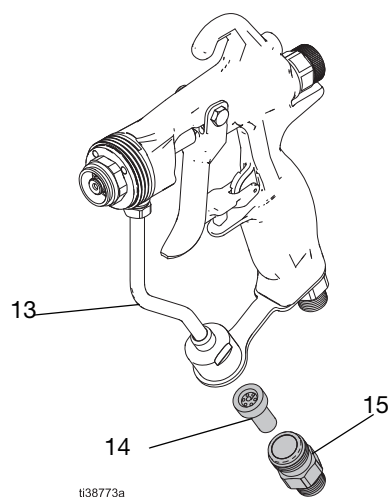
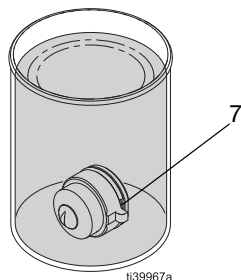

FIG. 34 : Nettoyez le filtre à fluide en ligne

Procédure de nettoyage

1. Suivez la **Procédure de décompression**, page 15.
2. Retirez l'ensemble de chapeau d'air (8) et la buse de pulvérisation (7).
3. Rincez le pistolet à l'aide d'un solvant compatible. Voir la **Procédure de rinçage**, page 21.
4. Trempez la buse de pulvérisation (7) dans un solvant compatible.



ti39967a

FIG. 35 : Trempez la buse de pulvérisation

5. Trempez le bout d'un pinceau souple dans un solvant compatible.

REMARQUE : Ne laissez pas tremper en permanence les poils de la brosse dans le solvant.

AVIS

N'utilisez pas d'outils métalliques pour nettoyer les pièces de l'ensemble de chapeau d'air. Les outils métalliques peuvent rayer le chapeau d'air et causer une déformation du jet de pulvérisation.

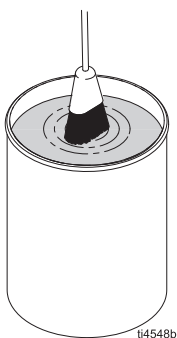

ti4548b

FIG. 36 : Trempez la brosse dans le solvant

6. Nettoyez l'ensemble de chapeau d'air (8) et la buse de pulvérisation (7)

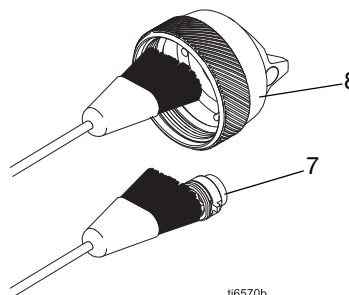

ti6570b

FIG. 37 : Nettoyez l'ensemble de chapeau d'air et la buse de pulvérisation

- a. Nettoyez les pièces avec une brosse douce.
 - b. Utilisez un outil doux, comme un pointeau de débouchage ou un cure-dent pour nettoyer les orifices du chapeau d'air (8a).
 - c. Insufflez de l'air dans la buse de pulvérisation (7) afin de nettoyer l'orifice.
7. Dirigez le pistolet vers le bas et nettoyez l'extérieur du diffuseur (6) à l'aide d'une brosse douce et d'un solvant compatible.

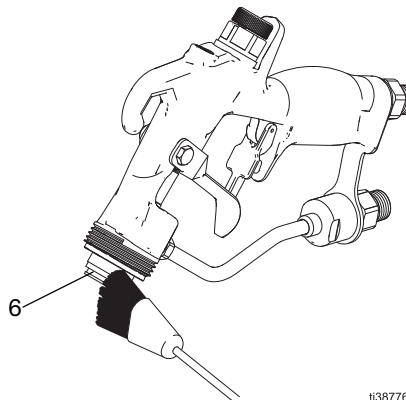

ti38776a

FIG. 38 : Nettoyez l'extérieur du diffuseur

8. Dirigez le pistolet vers le bas et nettoyez l'extérieur du pistolet à l'aide d'un chiffon doux et d'un solvant compatible.

REMARQUE : Ne plongez pas le pistolet dans un solvant.



ti38766a

FIG. 39 : Nettoyez l'extérieur du pistolet

9. Nettoyez la cartouche de fluide (6) si nécessaire.
 - a. Suivez la **Procédure de retrait de la cartouche de fluide**, page 34 pour retirer la cartouche de fluide (6).

AVIS

Actionnez toujours la gâchette du pistolet pour retirer ou serrer la cartouche de fluide afin d'éviter d'endommager le siège.

- b. Nettoyez avec une brosse douce et un solvant compatible.
 - c. Suivez la **Procédure d'installation de la cartouche de fluide**, page 35. Serrez à un couple de 175-185 po-lb (20-21 N•m).
10. Remontez et installez la buse de pulvérisation (7) et l'ensemble de chapeau d'air (8). Voir **Installation de la buse de pulvérisation et du chapeau d'air**, page 13.

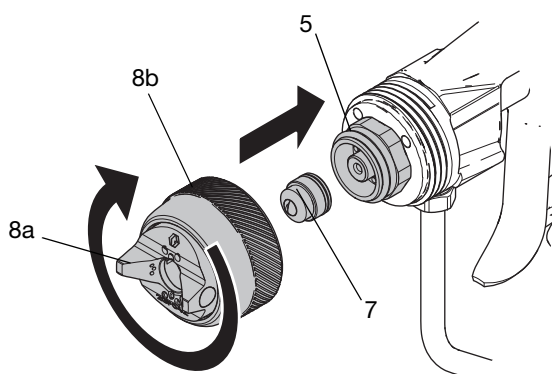

ti39674a

FIG. 40 : Remontez la buse de pulvérisation et le chapeau d'air

11. Nettoyez le filtre à fluide en ligne. Voir la **Procédure de nettoyage de filtre pour fluide en ligne**, page 21.
12. Vérifiez la gâchette (9) et le mouvement de réglage du ventilateur (21g).
13. Lubrifiez les points de contact de la gâchette : le pivot (10), l'écrou du pivot (11), l'arbre du pointeau et la rondelle. Voir **Montez la gâchette**, page 30.

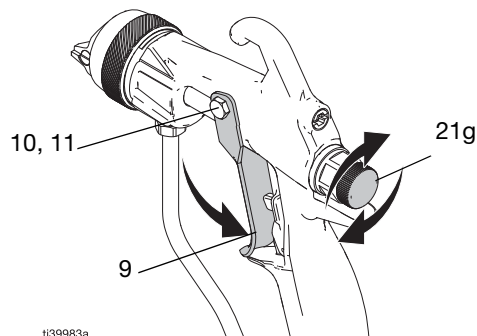

ti39983a

FIG. 41 : Vérifiez la gâchette et le bouton de réglage du ventilateur

Maintenance de la buse Reverse-A-Clean (RAC)

				
<p>Pour éviter des blessures graves, comme des injections sous-cutanées, ne mettez pas la main devant la buse de pulvérisation lors du retrait, de l'installation, ou de la maintenance de l'ensemble de chapeau d'air.</p>				

REMARQUE : Ne trempez pas le joint d'étanchéité (33a) du siège de la buse RAC pendant une période prolongée dans du solvant pour ne pas le faire gonfler.

Éliminer l'obstruction d'une buse RAC

1. Relâchez la gâchette et engagez le verrouillage de la gâchette (3).

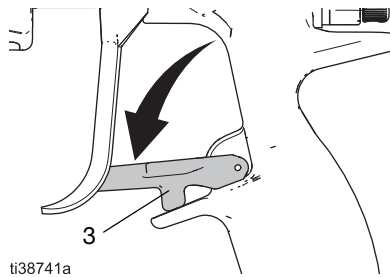

2. Tournez le SwitchTip et serrez le circlip.

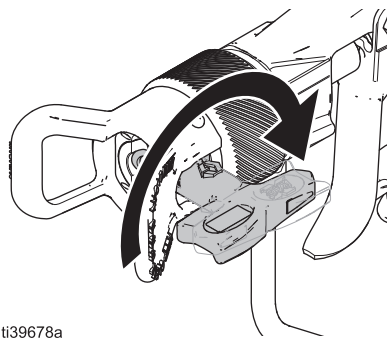

3. Déverrouillez la gâchette (3).

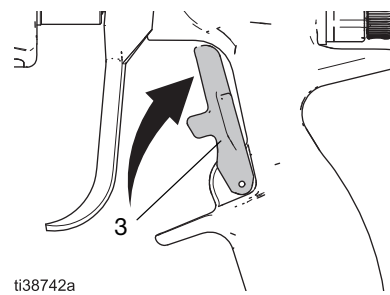

4. Actionnez le pistolet dans un seau pour le déboucher.

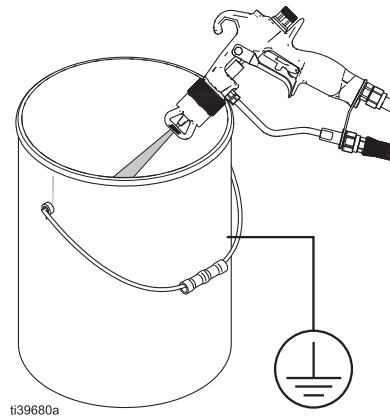

5. Verrouillez la gâchette (3)

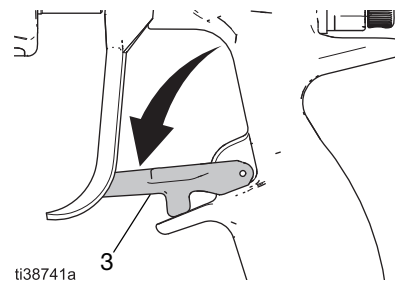

6. Tournez la buse SwitchTip dans sa position d'origine. Serrez le circlip.

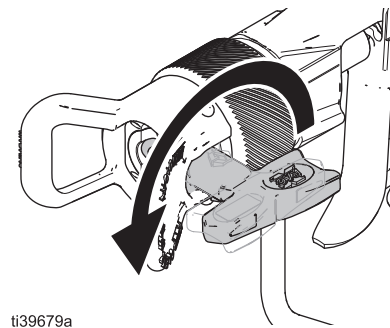

7. Déverrouillez la gâchette (3) et continuez la pulvérisation.

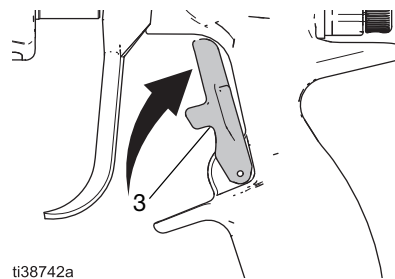

Dépannage





Pour réduire le risque de blessures par injection, suivez toujours la **Procédure de décompression**, page 15 à chaque fois qu'il est demandé de relâcher la pression. Pour éviter des blessures graves, comme des injections sous-cutanées, ne mettez pas la main devant la buse de pulvérisation lors de l'installation ou du retrait de l'ensemble de chapeau d'air et de la buse de pulvérisation.

Dépannage du jet de pulvérisation

Suivez la **Procédure de décompression**, page 15, avant de vérifier ou de réparer le pistolet.

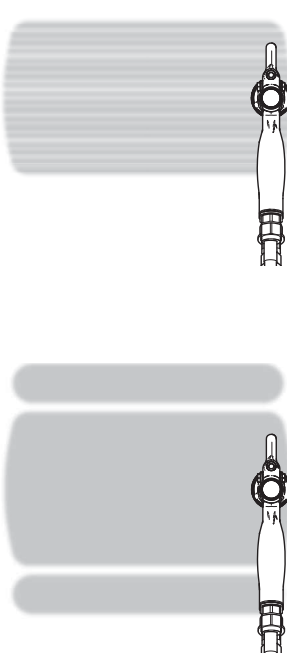
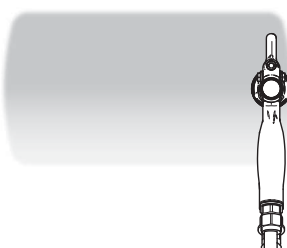
REMARQUE : Passez en revue tous les problèmes possibles et leurs causes avant de procéder au démontage de l'ensemble de chapeau d'air et de la buse de pulvérisation. Un déséquilibre d'air et de fluide peut nuire à la qualité des jets d'air.

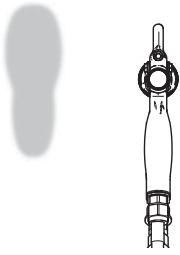
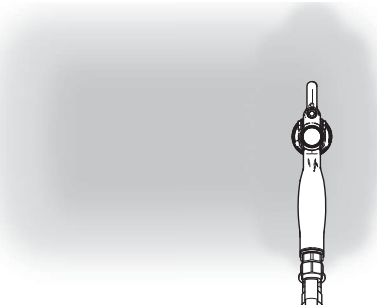
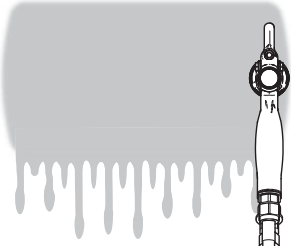
Problème	Causes possibles	Solutions	Pourquoi est-ce important ?
Traînées et stries dans le jet 	<ul style="list-style-type: none"> • Traînées pas complètement atomisées • Buse usée • Buse bouchée • Pression du fluide trop basse 	<ul style="list-style-type: none"> • Nettoyez la buse • Contrôlez le débit/l'usure de la buse • Augmentez la pression du fluide • Diminuez la taille d'orifice de la buse 	<ul style="list-style-type: none"> • Finition mélangée de façon homogène • Épaisseur et couverture de peinture uniformes • Préserve l'efficacité de transfert • Diminue la pulvérisation sèche • Augmente la propreté de la buse, du chapeau d'air et du pistolet
Jet de pulvérisation irrégulier 	<ul style="list-style-type: none"> • Orifices de chapeau d'air encrassés ou bouchés • Buse usée • Buse bouchée • Technique de pulvérisation de l'opérateur 	<ul style="list-style-type: none"> • Nettoyez le chapeau d'air • Nettoyez la buse • Contrôlez le débit/l'usure de la buse • Analyse de la technique de l'opérateur 	<ul style="list-style-type: none"> • Finition mélangée de façon homogène • Élimine les traces • Épaisseur et couverture de peinture uniformes

Problème	Causes possibles	Solutions	Pourquoi est-ce important ?
<p>Jet irrégulier</p> 	<ul style="list-style-type: none"> • Buse de pulvérisation partiellement bouchée • Orifices de chapeau d'air encrassés ou bouchés 	<ul style="list-style-type: none"> • Nettoyez ou remplacez la buse • Nettoyez ou remplacez le chapeau d'air • Testez différents types de chapeaux d'air 	<ul style="list-style-type: none"> • Finition mélangée de façon homogène • Recouvrements uniformes à 50 % • Épaisseur et couverture de peinture uniformes
<p>Brumisation, brouillard de pulvérisation, ou pulvérisation sèche</p> 	<ul style="list-style-type: none"> • Air d'atomisation excessif • Pression du fluide trop élevée • Taille de buse incorrecte 	<ul style="list-style-type: none"> • Réduisez la pression d'air • Diminuez la pression du fluide • Augmentez la taille d'orifice de la buse 	<ul style="list-style-type: none"> • Augmentez l'efficacité de transfert • Diminuez le brouillard de pulvérisation • Améliore la propreté de la cabine de pulvérisation
<p>Cycles de peinture ou épaisseur de couverture de peinture</p> 	<ul style="list-style-type: none"> • Débit de fluide excessif • Buse usée • Taille de buse incorrecte • Technique de pulvérisation de l'opérateur 	<ul style="list-style-type: none"> • Contrôlez le débit et l'usure de la buse • Diminuez la taille d'orifice de la buse • Analyse de la technique de l'opérateur 	<ul style="list-style-type: none"> • Minimise les cycles • Préserve l'efficacité de transfert • Épaisseur et couverture de peinture uniformes • Recouvrements uniformes à 50 %
<p>Finition brute ou mouchetures</p> 	<ul style="list-style-type: none"> • Air d'atomisation excessif • Réglage du jet en éventail excessif • Distance trop grande entre le pistolet et la pièce 	<ul style="list-style-type: none"> • Diminuez la pression d'air • Diminuez la taille du jet de la buse • Ajustez le pistolet à la distance de la pièce 	<ul style="list-style-type: none"> • Augmente l'humidité de la peinture sur la pièce • Permet un débit uniforme du produit • Finition homogène / mélangée

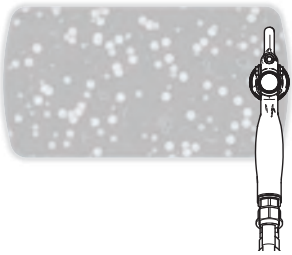
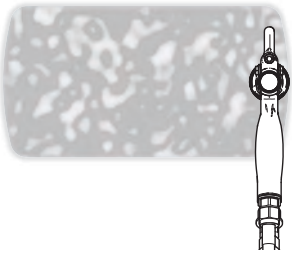
Problème	Causes possibles	Solutions	Pourquoi est-ce important ?
<p>Air entraîné / Finition à texture saccharoïde / Finition Champagne</p> 	<ul style="list-style-type: none"> Air d'atomisation excessif Agitation excessive de l'alimentation en peinture 	<ul style="list-style-type: none"> Diminuez la pression d'air Testez différents types de chapeaux d'air Réduisez l'agitation de l'alimentation en peinture 	<ul style="list-style-type: none"> Les chapeaux d'air sont conçus pour fournir la quantité d'air adéquate à des matériaux spécifiques Améliore l'aspect de la finition Élimine les bulles d'air dans le produit
<p>Peau d'orange</p> 	<ul style="list-style-type: none"> Couverture de peinture trop épaisse Air d'atomisation excessif 	<ul style="list-style-type: none"> Diminuez la pression du fluide Testez différents types de chapeaux d'air Diminuez la taille d'orifice de la buse Diminuez la pression d'air 	<ul style="list-style-type: none"> Finition homogène / mélangée Améliore l'aspect de la finition Les chapeaux d'air sont conçus pour fournir la quantité d'air adéquate à des produits spécifiques

Guide de dépannage des fuites d'air

Suivez la **Procédure de décompression**, page 15, avant de vérifier ou de réparer le pistolet.

REMARQUE : Passez en revue tous les problèmes possibles et leurs causes avant de procéder au démontage de l'ensemble de chapeau d'air et de la buse de pulvérisation. Un déséquilibre d'air et de fluide peut nuire à la qualité des jets d'air.

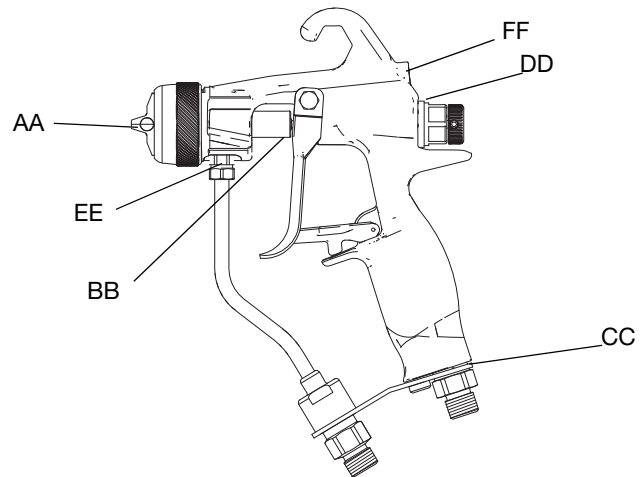

FIG. 42 : Identification des fuites d'air

Localisation des fuites	Cause	Solution	Références de procédure
AA Chapeau d'air (lorsque le pistolet n'est pas déclenché)	Le joint torique de la valve d'air est endommagé, usé, manquant ou sale	Nettoyez le joint torique.	Réparation de la cartouche d'air , page 32
		Nettoyer le boîtier de la cartouche d'air	FIG. 43 à la page 30.
		Remplacer l'ensemble complet de la vanne d'air	Procédure de remplacement de la cartouche d'air , page 30
	Le joint de la coupelle en U est endommagé, usé, manquant ou sale	Nettoyer la coupelle en U	FIG. 47 à la page 31.
		Remplacer l'ensemble complet de la vanne d'air	Remplacement de la vanne d'air , page 33
		Nettoyer la surface d'étanchéité de la coupelle en U de la poignée du pistolet	Procédure de nettoyage , page 22. FIG. 44 à la page 30.
Le chapeau d'air a besoin d'être réparé ou entretenu	Serrer la bague de retenue	Installation de la buse de pulvérisation et du chapeau d'air , page 13.	
	Remplacer la buse de pulvérisation		
	Remplacez le joint d'étanchéité de la buse de pulvérisation	Remplacement du joint d'étanchéité de la buse de pulvérisation , page 39.	
BB Gâchette du pistolet	La coupelle en U est endommagée, usée, manquante ou sale	Nettoyez la poignée autour du siège du joint d'étanchéité de la coupelle en U.	Procédure de nettoyage , page 22.
		Remplacez la coupelle en U	Procédure de remplacement de la coupelle en U , page 31.
CC Entrée d'air du pistolet	Le raccord d'entrée d'air n'est pas complètement serré	Serrez à un couple de 175-185 po-lb (20-21 N•m)	FIG. 53, page 36
DD Bouton de réglage du ventilateur	La cartouche d'air n'est pas complètement serrée	Serrez à un couple de 220-230 po-lb (24-25 N•m)	FIG. 43, page 30
EE Tube de fluide (près du chapeau d'air)	Ruban endommagé ou usé	Ré-appliquez le ruban sur la cartouche de fluide	Réparation de la cartouche de fluide , page 35 FIG. 53
FF Tuyau du ventilateur	Joint torique de prise de ventilateur endommagé, usé, manquant ou sale	Remplacez ou nettoyez le joint torique du raccord de tuyau du ventilateur et le raccord de tuyau du ventilateur	Remplacement du tuyau du ventilateur , page 34

Dépannage des fluides

Suivez la **Procédure de décompression**, page 15, avant de vérifier ou de réparer le pistolet.

REMARQUE : Passez en revue tous les problèmes possibles et leurs causes avant de procéder au démontage de l'ensemble de chapeau d'air et de la buse de pulvérisation. Un déséquilibre d'air et de fluide peut nuire à la qualité des jets d'air.

Problème	Cause	Solution
Fuite de fluide au niveau de la partie arrière du presse-étoupe pour fluide	Presse-étoupe ou arbre du pointeau usés	Remplacez la cartouche de fluide. Voir Remplacement de la cartouche de fluide , page 34.
		Réparez le presse-étoupe de la cartouche de fluide. Voir Réparation de la cartouche de fluide , page 35.
Du fluide fuit par l'avant du pistolet	Bille du pointeau sale, usée ou endommagée.	Remplacez l'ensemble pointeau. Voir Remplacement de la cartouche de fluide , page 34.
		Réparez la cartouche de fluide. Voir Réparation de la cartouche de fluide , page 35.
	Siège usé	Remplacez la cartouche de fluide. Voir Remplacement de la cartouche de fluide , page 34.
		Remplacez le siège et le joint du siège. Voir Réparation de la cartouche de fluide , page 35.
Viscosité du fluide trop faible pour une bonne étanchéité avec le siège en carbure	Montez la cartouche de fluide 26B701 qui comprend un siège en plastique et une bille en acier inoxydable (modèles à 1 500 psi uniquement).	
Présence de fluide dans les passages d'air	Fuite du joint d'étanchéité de buse de pulvérisation	Serrez la bague de retenue. Voir FIG. 8.
		Remplacez la buse de pulvérisation ou le joint d'étanchéité de la buse de pulvérisation. Voir Remplacement du joint d'étanchéité de la buse de pulvérisation , page 39.
	Fuite autour du boîtier du siège	Remplacez le joint d'étanchéité du siège (modèles en carbure uniquement). Voir Réparation de la cartouche de fluide , page 35. Le joint d'étanchéité doit être remplacé à chaque fois que l'ensemble de siège est retiré.
Arrêt de fluide lent	Il y a un dépôt de fluide sur les éléments du pointeau	Remplacez la cartouche de fluide. Voir Remplacement de la cartouche de fluide , page 34.
		Remplacez l'ensemble pointeau de fluide. Voir Réparation de la cartouche de fluide , page 35.
		Nettoyez la cartouche de fluide. Voir la Procédure de nettoyage , page 22.
Pas de débit de sortie du fluide quand on actionne la gâchette	La buse de pulvérisation est bouchée	Nettoyez la buse de pulvérisation. Voir Entretien quotidien du pistolet , page 19.
	Le flexible à fluide est bouché	Suivez la Procédure de décompression , page 15. Desserrez très lentement le raccord à l'extrémité du flexible pour relâcher la pression progressivement. Desserrez complètement l'écrou ou l'accouplement. Débouchez le flexible. Puis, desserrez entièrement pour éliminer l'obstruction.
	Le filtre pour fluide est obstrué	Suivez la Procédure de nettoyage de filtre pour fluide en ligne , page 21.

Réparation

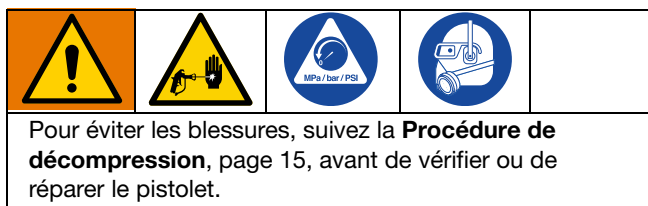

Recherchez toutes les solutions possibles dans les tableaux de dépannage avant de démonter le pistolet. Voir **Dépannage**, page 25.

Procédure de remplacement de la cartouche d'air

Utilisez un Kit de remplacement de la cartouche d'air pour remplacer l'ensemble de cartouche d'air (21) et la coupelle en U (2). Voir **Kits de réparation de la cartouche de fluide**, page 58.

1. Suivez la **Procédure de décompression**, page 15.
2. Desserrez l'ensemble de cartouche d'air (21) au niveau de l'arrière du corps du pistolet à l'aide de l'outil pour pistolet (29).

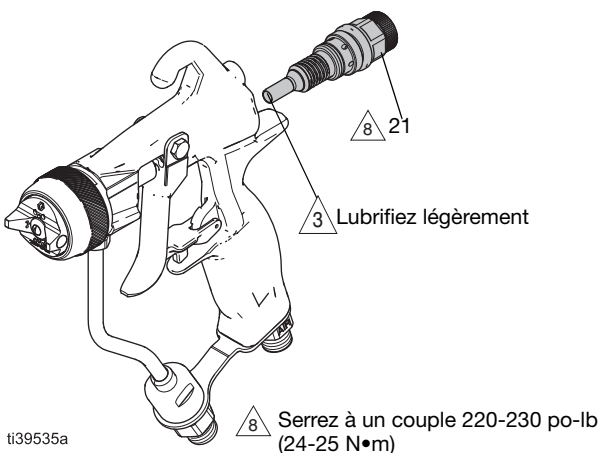

FIG. 43 : Installation de la cartouche d'air

3. Faites glisser l'ensemble (21) hors du pistolet.
4. Suivez la **Procédure de remplacement de la coupelle en U**, page 31 si nécessaire.
5. Lubrifiez la buse de la cartouche d'air vissez l'ensemble de cartouche d'air (21) dans la partie arrière du pistolet. Serrer à un couple de 24 à -25 N-m (190 à 220 po-lb). Voir FIG. 43.

Procédure relative à la gâchette

Suivez cette procédure pour retirer et installez l'ensemble de gâchette ou pour remplacer l'ensemble de gâchette à l'aide du kit 26B721.

Retirez la gâchette

1. Suivez la **Procédure de décompression**, page 15.
2. Utilisez le tourne-écrou (25) pour desserrer l'écrou de la gâchette (11).
3. Retirez la goupille de la gâchette (10) du pistolet pour relâcher la gâchette (9).

Montez la gâchette

1. Positionnez la gâchette (9) entre la rondelle et le boîtier.

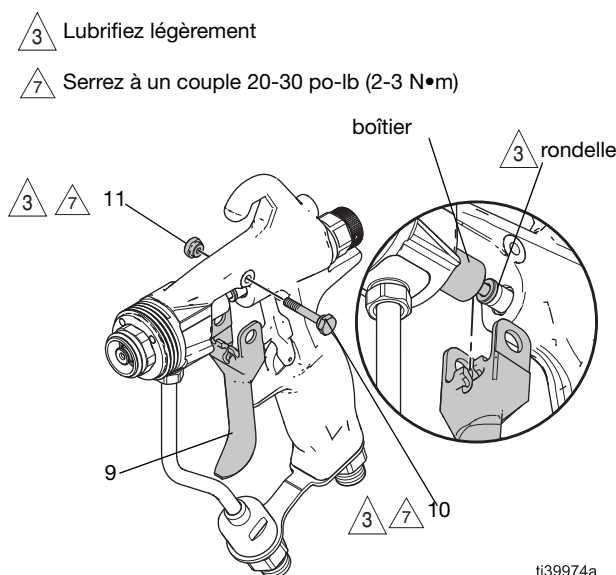

FIG. 44 : Positionnement de la gâchette

2. Insérez la goupille de la gâchette (10).
3. Vissez l'écrou de la gâchette (11). Serrez la goupille de la gâchette (10) et l'écrou de la gâchette (11) à un couple de 2 à 3 N•m (20 à 30 po-lb).

Procédure de réparation de l'ensemble de chapeau d'air

Remplacez les pièces de l'ensemble de chapeau d'air (8) si nécessaire. Voir le **Guide de sélection des chapeaux d'air**, page 56.

REMARQUE : Les ensemble de chapeau d'air RAC ne peuvent pas être réparés.

Démontez le chapeau d'air

1. Suivez la **Procédure de décompression**, page 15.
2. Desserrez le circlip (8a) à la main pour retirer l'ensemble de chapeau d'air (8) du pistolet.
3. Ôtez la buse de pulvérisation (7) de l'ensemble.
4. Retirez le joint torique (8d) avec un extracteur pour libérer le chapeau d'air (8a), et ôtez la rondelle (8f) de l'ensemble.

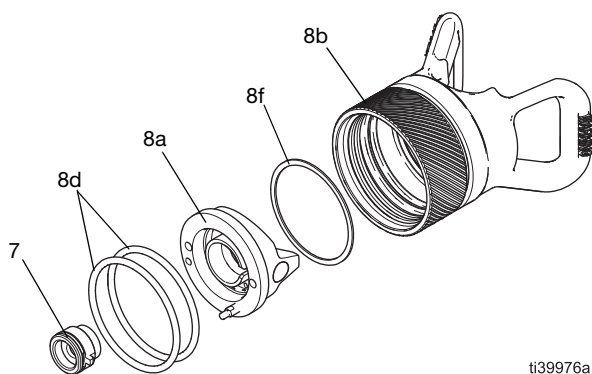

FIG. 45 : Pièces et buse de pulvérisation de l'ensemble de chapeau d'air PerformAA 50

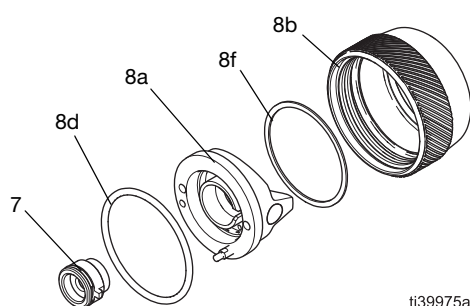

FIG. 46 : Pièces et buse de pulvérisation de l'ensemble de chapeau d'air PerformAA 15

Montez le chapeau d'air

1. Placez la rondelle (8f) à l'avant du chapeau d'air (8a).
2. Enfoncez le chapeau d'air (8a) et la rondelle (8f) dans le circlip (8b).
3. Montez le joint torique (8d) dans la rainure de la bague de retenue (8b).

REMARQUE : Certains modèles ont deux joints toriques (8d). Voir FIG. 45.

4. Insérez la buse de pulvérisation (7) dans le chapeau d'air (8a).
5. Montez l'ensemble de chapeau d'air (8) sur le pistolet. Voir **Installation de la buse de pulvérisation et du chapeau d'air**, page 13.

Procédure de remplacement de la coupelle en U

1. Suivez la **Procédure de décompression**, page 15.
2. Suivez la **Procédure de retrait de la cartouche de fluide**, page 34.
3. Retirez la gâchette du pistolet (9) pour accéder à la coupelle en U (2) depuis l'avant du pistolet. Voir **Retirez la gâchette**, page 30.
4. Utilisez un extracteur métallique mince ou un tournevis plat pour extraire la coupelle en U (2) de la partie avant vers la partie arrière du pistolet.

REMARQUE : Le retrait endommage la coupelle en U (2). Elle ne peut pas être réutilisée.

5. Placez une coupelle en U neuve (2) sur l'instrument de montage des joints (28), avec les lèvres de la coupelle U tournées vers l'instrument. Voir FIG. 47.
6. Pressez fermement la coupelle en U (2) dans la partie arrière du pistolet jusqu'à ce qu'elle se mette en place.
7. Montez la gâchette du pistolet (9). Voir **Montez la gâchette**, page 30.

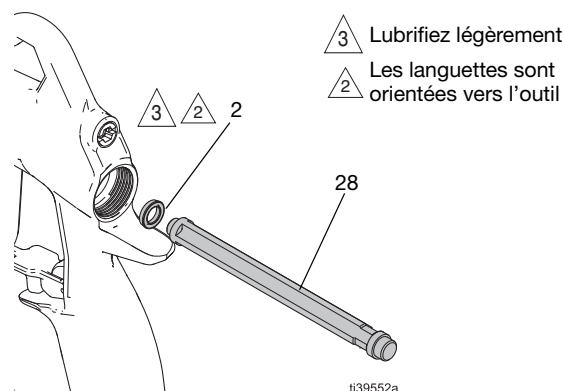

FIG. 47 : Montage de la coupelle en U

Réparation de la cartouche d'air

1. Suivez la **Procédure de décompression**, page 15.
2. Desserrez l'ensemble de cartouche d'air (21) au niveau de l'arrière du corps du pistolet à l'aide de l'outil pour pistolet (29).
3. Faites glisser l'ensemble de cartouche d'air (21) hors du pistolet.
4. Démontez les pièces. Voir FIG. 48.
 - a. Sortez l'ensemble de vanne d'air (21a) et le ressort (21b) du boîtier de la cartouche (21d).
 - b. Ôtez le joint torique du boîtier de la cartouche (21c).
 - c. Desserrez la vis sans tête (21h) et retirez le bouton de réglage du ventilateur (21g).
 - d. Ôtez le circlip de la vanne du ventilateur (21j) avec un extracteur.

REMARQUE : Utilisez une clé hexagonale pour enfoncer l'ensemble de vanne du ventilateur vers le haut afin d'accéder au circlip (21j).

- e. Extrayez l'ensemble de vanne du ventilateur (21e, 21f et 21k) du boîtier de la cartouche (21d).
- f. Desserrez l'écrou de réglage du ventilateur (21e) pour séparer la tige de vanne du ventilateur (21f), et ôtez le joint de la vanne du ventilateur (21k) à l'aide d'un extracteur.

5. Remplacez les pièces de la cartouche d'air et remontez.
 - a. Placez le joint torique de la vanne du ventilateur de remplacement (21k) sur la tige de vanne du ventilateur (21f). Vissez l'écrou de réglage du ventilateur (21e) sur la tige (21f). Lubrifiez le joint torique (21k).
 - b. Enfoncez la vanne du ventilateur assemblée (21e et 21f) dans le boîtier de la cartouche (21d).
 - c. Utilisez une pointe pour presser la bague de retenue (21j) en place dans la rainure du boîtier de la cartouche (21d).
 - d. Placez le bouton de réglage du ventilateur (21g) sur la tige (21f) et serrez la visse de réglage (21h) à l'aide d'une clé hexagonale.
 - e. Montez un joint torique (21c) sur le boîtier de la cartouche (21d). Lubrifiez le joint torique (21c).
 - f. Insérez la vanne d'air (21a) dans le ressort (21b), et enfoncez la vanne d'air (21a) dans le boîtier de la cartouche (21d).
6. Suivez la **Procédure de remplacement de la coupelle en U**, page 31.
7. Lubrifiez la buse de la vanne d'air (21a), et vissez dans la partie arrière du pistolet. Serrez à un couple de 220-230 po-lb (24-25 N•m). Voir FIG. 43.

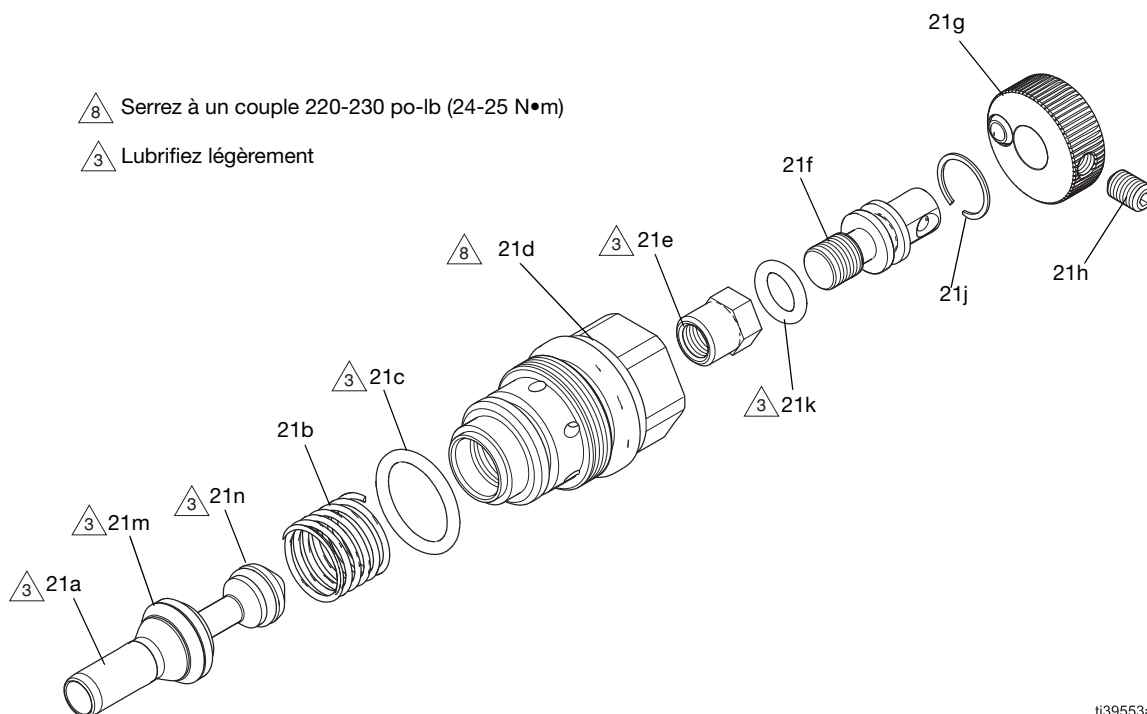

ti39553a

FIG. 48 : Ensemble de cartouche d'air (pour modèles air assistés)

Remplacement de la vanne d'air

Remplacez la vanne d'air (21a) avec le kit 26B713.

1. Suivez la **Procédure de décompression**, page 15.
2. Desserrez l'ensemble de cartouche d'air (21) à l'arrière du pistolet à l'aide de l'outil pour pistolet (29).
3. Extrayez l'ensemble de cartouche d'air (21) du pistolet. Voir FIG. 43.
4. Suivez la **Procédure de remplacement de la coupelle en U**, page 31.
5. Sortez la vanne d'air (21a) et le ressort (21b) du boîtier de la cartouche (21d).
6. Insérez une vanne d'air de remplacement (21a) dans le ressort (21b), et enfoncez le ressort (21b) dans le boîtier de la cartouche (21d).
7. Lubrifiez la vanne d'air (21a), et placez l'ensemble de cartouche d'air (21) dans la partie arrière du pistolet. Serrez à un couple de 220-230 po-lb (24-25 N•m). Voir FIG. 43.

Remplacement du tuyau du ventilateur

Remplacez le tuyau du ventilateur avec le kit 26B715.

REMARQUE : Les pistolets de pulvérisation RAC n'utilisent pas de tuyau de ventilateur.

1. Suivez la **Procédure de décompression**, page 15.
2. Utilisez une clé hexagonale pour desserrez le raccord de tuyau du ventilateur (18).
3. Sortez le raccord de tuyau du ventilateur (18) du pistolet. Retirez le tuyau du ventilateur (20) du pistolet.
4. Insérez un tuyau de ventilateur de remplacement (20) dans le corps du pistolet.
5. Lubrifiez le joint torique (19) sur le raccord de tuyau du ventilateur de remplacement (18).
6. Vissez le raccord de tuyau du ventilateur (18) dans le corps du pistolet. Serrez à l'aide d'une clé hexagonale.

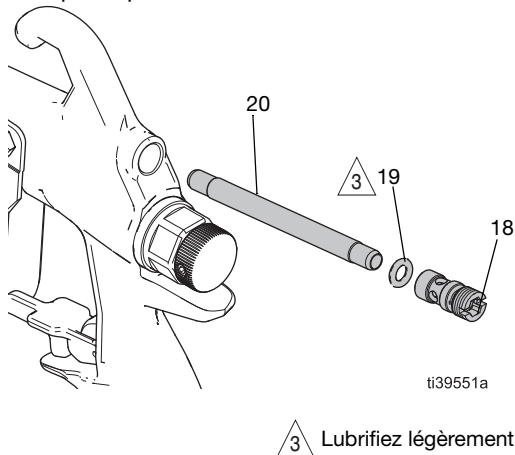

FIG. 49 : Ensemble de tuyau du ventilateur

Remplacement de la cartouche de fluide

Remplacez complètement la cartouche de fluide (6) à l'aide d'un Kit de remplacement compatible. Voir **Ensemble de cartouche de fluide**, page 49.

REMARQUE : Les cartouches de fluide varient selon le modèle. Certains modèles portent des marquages d'identification de modèle. Voir **Identification de la cartouche de fluide**, page 50.

Procédure de retrait de la cartouche de fluide

1. Suivez la **Procédure de décompression**, page 15.
2. Débranchez les flexibles de fluide et d'air du pistolet.
3. Desserrez le circlip (8a) à la main pour retirer l'ensemble de chapeau d'air (8) et la buse de pulvérisation (7).

REMARQUE : Nettoyez quotidiennement l'ensemble de chapeau d'air (8) et la buse de pulvérisation (7). Voir **Entretien quotidien du pistolet**, page 19.

4. Actionnez la gâchette du pistolet tout en desserrant la cartouche de fluide (6) avec l'outil pour pistolet (29) jusqu'à ce que la cartouche tourne librement.

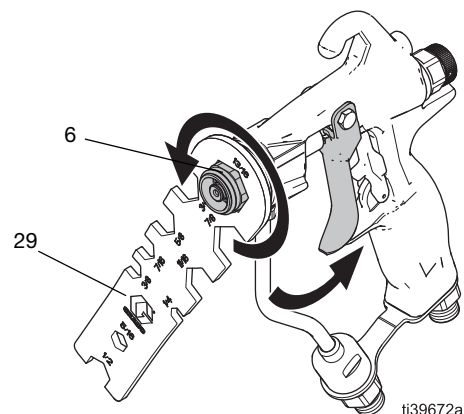
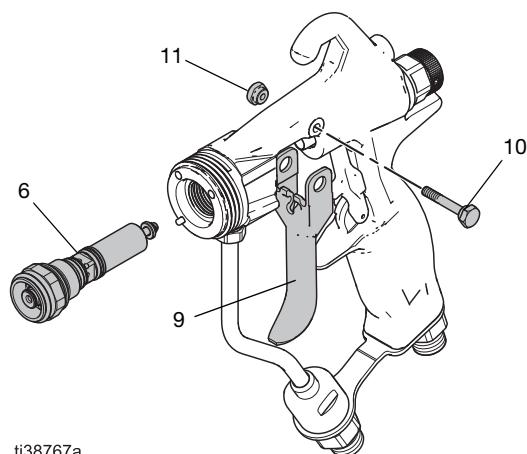

FIG. 50 : Retirez la cartouche de fluide

AVIS

Actionnez toujours la gâchette du pistolet pour retirer ou serrer la cartouche de fluide afin d'éviter d'endommager le siège.

5. Suivez les instructions pour le **Retirez la gâchette**, page 30, pour libérer la cartouche de fluide (6) du pistolet.



ti38767a

Fig. 51 : Retirez la gâchette pour libérer la cartouche de fluide

6. Faites glisser la cartouche de fluide (6) hors du corps du pistolet.

Procédure d'installation de la cartouche de fluide

1. Lubrifiez légèrement les joints toriques de la cartouche (6e et 6c).
2. Vissez la cartouche un ou deux tours dans le corps du pistolet jusqu'à ce que l'ensemble de gâchette (9) s'insère entre la rondelle du pointeau et le boîtier. Voir FIG. 44 : Positionnement de la gâchette, page 30.
3. Montez la gâchette (9), la goupille de la gâchette (11) et l'écrou de la gâchette (10) en face de la rondelle. Voir **Montez la gâchette**, page 30.

⚠ Serrez à un couple de 175-185 po-lb (20-21 N•m)

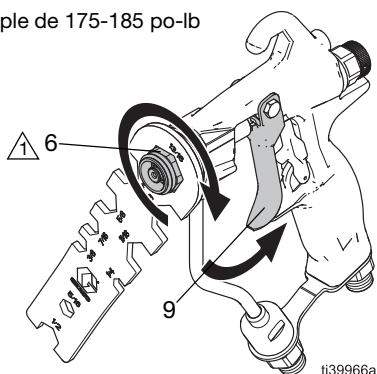

ti39966a

Fig. 52 : Pressez la gâchette tout en insérant la cartouche

4. Pressez la gâchette (9) et insérez la cartouche de fluide (6) dans le pistolet. Serrez à un couple de 175-185 po-lb (20-21 N•m).

REMARQUE : Pressez la gâchette tout en serrant la cartouche au couple.

5. Montez l'ensemble du chapeau d'air (8). Voir **Installation de la buse de pulvérisation et du chapeau d'air**, page 13.

Réparation de la cartouche de fluide

Reconstruisez la cartouche de fluide ou remplacez les pièces de la cartouche de fluide à l'aide d'un kit de réparation compatible. Voir **Kits de réparation de la cartouche de fluide**, page 58.

1. Suivez la **Procédure de décompression**, page 15.
2. **Procédure de retrait de la cartouche de fluide**, page 34, pour retirer l'ensemble de cartouche de fluide (6) du pistolet.
3. Séparez l'ensemble de pointeau (6b) et l'ensemble de diffuseur (6a) avec l'outil pour pistolet (29) et un étiau.
4. Retirez les joints toriques extérieurs (6c) et le joint torique intérieur (6c) de l'ensemble de pointeau.

REMARQUE : Poussez l'arrière du pointeau vers l'avant pour accéder au joint torique intérieur.

5. Retirez le ruban usé de l'ensemble du pointeau (6b)
6. Retirez les joints toriques extérieurs du diffuseur (6d et 6e).
7. Remplacez les pièces du diffuseur (6a).
 - a. Maintenez le boîtier du diffuseur (6m) avec une clé et desserrez l'écrou du siège (6f) à l'aide d'une clé hexagonale.
 - b. Retirez le siège (6g), le joint d'étanchéité (6h), et l'écrou du siège (6f) du boîtier du diffuseur (6m).

REMARQUE : Le joint d'étanchéité (6h) peut se bloquer. Utilisez un extracteur pour le retirer.

8. Reconstruisez le diffuseur (6a).
 - a. Utilisez un extracteur pour enfoncer le joint d'étanchéité du siège (6h) dans le boîtier du diffuseur (6m).
 - b. Placez le siège (6g) dans le boîtier du diffuseur (6m).

REMARQUE : Montez le siège (6g) dans n'importe quelle direction.

- c. Placez l'écrou du siège (6f) dans le boîtier du diffuseur (6m). Maintenez le boîtier du diffuseur (6m) avec une clé et serrez l'écrou du siège (6f) à un couple de 45 à 50 po-lb (5-6 N•m) avec une clé hexagonale. Ne serrez pas trop.
9. Montez les joints toriques de remplacement.
 - a. Montez les joints toriques du diffuseur (6d et 6e).
 - b. Utilisez une pointe pour installer deux joints toriques (6c) à l'extérieur de l'ensemble pointeau.
 - c. Enfoncez le joint torique intérieur (6c) dans l'ensemble de pointeau (6b). Poussez le pointeau vers l'avant tout en utilisant un extracteur pour mettre en place le joint torique (6c).

10. Montez la cartouche de fluide (6).
 - a. Lubrifiez doucement le joint torique interne (6c) dans l'ensemble pointeau.
 - b. Appliquez un produit d'étanchéité pour filetage à faible résistance sur le filetage du boîtier du diffuseur (6m).
 - c. Serrez entre eux l'ensemble de diffuseur (6a) et l'ensemble de pointeau (6b). Serrez à un couple de 45-50 po-lb (5-6 N•m).
 - d. Ré-appliquez le filetage autour du filetage de l'ensemble pointeau (6b).
 - e. Lubrifiez les joints toriques de l'ensemble pointeau (6c) et le joint torique du diffuseur.
11. Montez la cartouche de fluide (6) dans le pistolet. Voir la **Procédure d'installation de la cartouche de fluide**, page 35.

- △3 Lubrifiez légèrement
- △4 Appliquez un produit d'étanchéité pour filetage à faible résistance
- △9 Serrez à un couple 45-50 po-lb (5-6 N•m)
- △10 Envelopper avec du ruban de filetage
- △12 Emplacement des marques d'identification. Voir **Identification de la cartouche de fluide**, page 50

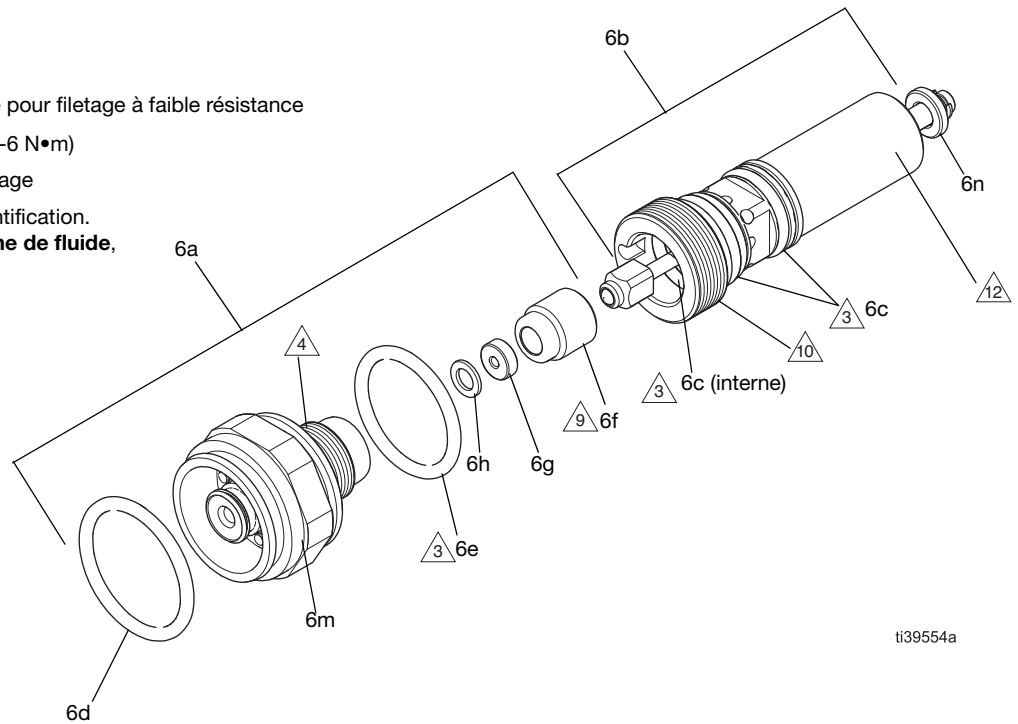
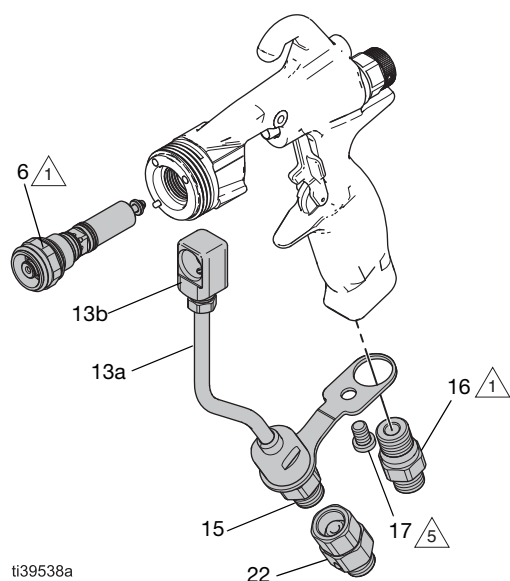

Fig. 53 : Pièces de la cartouche de fluide

Remplacement de l'ensemble de tuyau pour fluide

Remplacez l'ensemble de tuyau pour fluide (13). Voir **Kits de réparation du tuyau pour fluide**, page 58.

1. Suivez la **Procédure de décompression**, page 15.
2. Suivez la **Procédure de retrait de la cartouche de fluide**, page 34.
3. Retirez le raccord d'entrée d'air (16) avec l'outil pour pistolet (29).
4. Retirez la vis (17) à l'aide d'une clé hexagonale de 3/16 po.
5. Faites coulisser l'ensemble de tuyau pour fluide (13) hors du corps du pistolet.
6. Placez un nouvel ensemble de tuyau pour fluide (13) dans le pistolet.
7. Placez la vis du tuyau pour fluide (17) à l'aide d'une clé hexagonale 3/16 po. Serrez à un couple de 50-60 po-lb (6-7 N•m).
8. Montez l'entrée d'air (16). Serrez à un couple de 175-185 po-lb (20-21 N•m).
9. Montez un raccord tournant de fluide (22) (le cas échéant) sur le raccord d'entrée de fluide (15) avec l'outil pour pistolet (29).
10. Suivez la **Procédure d'installation de la cartouche de fluide**, page 35, pour remplacer la gâchette (9) et l'ensemble de cartouche de fluide (6).



ti39538a

△₁ Serrez à un couple 175-185 po-lb (20-21 N•m)

△₅ Établissez le moment de torsion à 50-60 po-lb (6-7 N•m)

FIG. 54 : Remplacement du tuyau pour fluide

Remplacement du joint d'étanchéité du tuyau pour fluide

1. Suivez la **Procédure de décompression**, page 15.
2. Retirez l'ensemble de tuyau pour fluide (13).
 - a. Retirez le raccord d'entrée d'air (16) avec l'outil pour pistolet (29).
 - b. Retirez la vis (17) à l'aide d'une clé hexagonale de 3/16 po.
 - c. Desserrez le sommet du tuyau pour fluide (13d) depuis le boîtier du tuyau pour fluide (13b) avec l'outil pour pistolet (29) ou une clé.
 - d. Séparez le tuyau pour fluide du pistolet.
3. Utilisez une pointe pour retirer le joint du tuyau pour fluide (13c) de la pièce intérieure de cartouche (13b).
4. Placez un nouveau joint (13c) dans la pièce intérieure de cartouche (13b).
5. Montez le pistolet pulvérisateur
 - a. Vissez l'écrou du tuyau pour fluide (13d) dans la pièce intérieure de cartouche (13b). Ne pas serrer.
 - b. Placez la vis du tuyau pour fluide (17) à l'aide d'une clé hexagonale 3/16 po. Serrez à un couple de 50-60 po-lb (6-7 N•m).
 - c. Serrez l'écrou du tuyau pour fluide (13d) dans la pièce intérieure de la cartouche (13b). Serrez à 150-160 in-lb (17-18 N•m).
 - d. Vissez le raccord d'entrée d'air (16). Serrez à un couple de 175-185 po-lb (20-21 N•m).

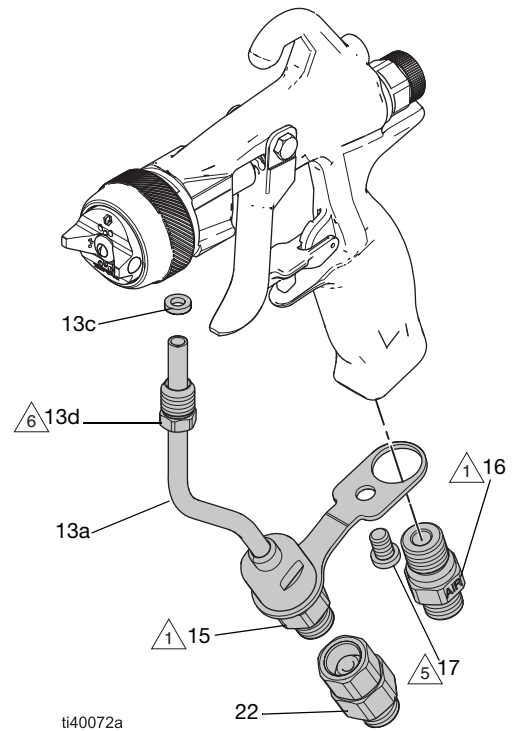

⚠ 1 Serrez à un couple 175-185 po-lb (20-21 N•m)

⚠ 5 Serrez à un couple 50-60 po-lb (6-7 N•m)

⚠ 6 Serrez à un couple 150-160 po-lb (17-18 N•m)

FIG. 55 : Remplacement du joint d'étanchéité du tuyau pour fluide

Remplacement du joint d'étanchéité de la buse de pulvérisation

Remplacez le joint d'étanchéité de la buse de pulvérisation (7a) par une pièce de rechange compatible. Voir **Kits de buse de pulvérisation**, page 58.

Suivez la **Installation de Reverse-A-Clean® (RAC) Configuration**, page 14 pour remplacer les pièces de la buse RAC.

REMARQUE : Certains joints de buse de pulvérisation AXM incluent un filtre. Voir **Tableau de buses de pulvérisation AXM**, page 53.

1. Suivez la **Procédure de décompression**, page 15.
2. Séparez la buse de pulvérisation (7) du pistolet. Voir **Démontez le chapeau d'air**, page 31.
3. Utilisez une pointe pour retirer le joint d'étanchéité (7a) de la buse de pulvérisation (7).
4. Pressez le joint d'étanchéité de rechange (7a) dans la buse de pulvérisation (7).

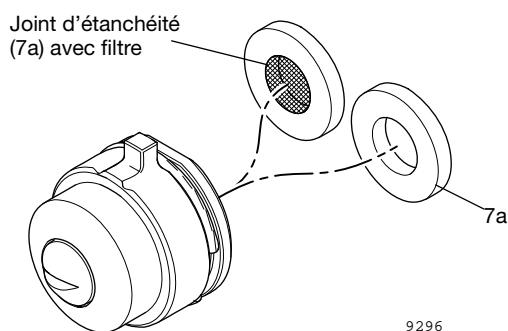

FIG. 56 : Options de joint d'étanchéité de buse de pulvérisation

5. Installer la buse de pulvérisation et le chapeau d'air. Voir **Montez le chapeau d'air**, page 31

Instructions de conversion RAC

Convertissez le modèle de pistolet air assisté vers ou à partir d'un modèle de pistolet RAC avec un kit de conversion. Voir les **Kits Reverse-A-Clean**, page 59.

1. Suivez la **Procédure de décompression**, page 15.
2. Retirez l'ensemble capuchon d'air (8). Voir **Démontez le chapeau d'air**, page 31.
3. Retirez la cartouche de fluide (6). Suivez la **Procédure de retrait de la cartouche de fluide**, page 34.

REMARQUE : Remplacez le joint de la coupelle en U (2) si nécessaire. Voir la **Procédure de remplacement de la coupelle en U**, page 31.

4. Retirez et remplacez la cartouche d'air. Suivez la **Procédure de remplacement de la cartouche d'air**, page 30.
5. Installez une cartouche de fluide de rechange (6). Suivez la **Procédure d'installation de la cartouche de fluide**, page 35.
6. Installez l'ensemble de capuchon d'air de remplacement (8).

- **Installation de Reverse-A-Clean® (RAC) Configuration**, page 14.
- **Installation de la buse de pulvérisation et du chapeau d'air**, page 13.

7. Remplacez les pièces du tuyau du ventilateur. Voir **Remplacement du tuyau du ventilateur**, page 34 pour référence.

REMARQUE : Les pistolets de pulvérisation RAC n'utilisent pas de tuyau de ventilateur.

- a. Retirez le bouchon du tuyau du ventilateur (18).
- b. **Assistance pneumatique aux kits air assistés RAC :** Déposez le tuyau du ventilateur (20).

RAC Air Assist aux kits air assisté : Montez un tuyau de ventilateur (20).

- c. Montez le bouchon du tuyau du ventilateur (18).

Pièces

Modèles de pistolets air assistés PerformAA 15

Modèles 26B500, 26B501, 26B502, 26B503, 26B504, et 26B505.

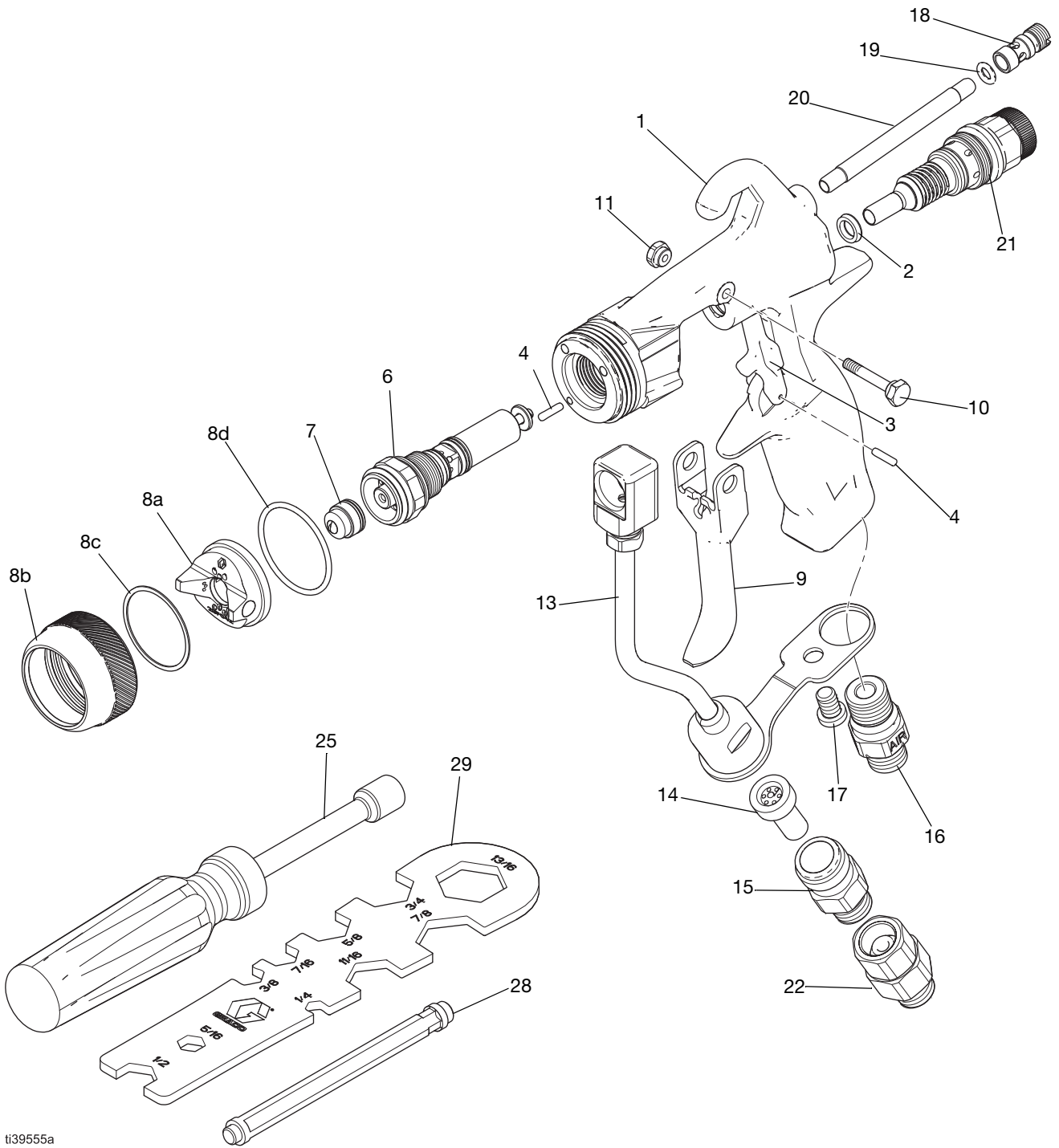

ti39555a

Modèles de pistolets air assistés PerformAA 15

Modèles 26B500, 26B501, 26B502, 26B503, 26B504, et 26B505

Réf. N°	Référence	Description	Qté
1	---	CORPS, pistolet	1
2	188493	JOINT, COUPELLE EN U, pistolet	1
3	249423	BUTÉE, GACHETTE (comprend la pièce 4)	1
4	115132	GOUPILLE, GOUJON	2
6†	26B700	CARTOUCHE, FLUIDE (Modèles 26B500 et 26B501)	1
	26B701	CARTOUCHE, FLUIDE, 1500, Acier inox Plastique (Modèle 26B504)	1
	26B702	CARTOUCHE, FLUIDE, WL, LV (Modèles 26B502, et 26B503, 26B505)	1
7	---	BUSE DE PULVÉRISATION, choix des consommateurs entre AXM et AXF, voir Tableaux de buse de pulvérisation , page 52	1
8	---	CHAPEAU D'AIR, ENS.; comprend 8a, 8b, 8c, et 8d; voir Guide de sélection des chapeaux d'air , page 56	1
8a	2GF042	CHAPEAU D'AIR, finition générale (Modèles 26B500, 26B501, et 26B504)	1
	2WL042	CHAPEAU D'AIR, laque pour bois (Modèles 26B502 et 26B503)	1
	2LV042	CHAPEAU D'AIR, faible viscosité (Modèle 26B505)	1
8b	26B800	CIRCLIP (comprend 8c et 8d)	1
8c	15G320	RONDELLE; PTFE	1
8d	109213	PRESSE-ÉTOUPE, joint torique, PTFE	1
9	26B721	GACHETTE, PISTOLET (comprend 10 et 11)	1
10	15F739	GOUPILLE, PIVOT	1

11	15F740	GOUPILLE, PIVOT, ÉCROU	1
13	26B711	KIT, TUYAU POUR FLUIDE, filtre (comprend 14, 15 et 17), voir Pièces de l'ensemble de tuyau pour fluide , page 51.	1
14	205264	FILTRE, BUSE	1
15	24D437	RACCORD, TUYAU, filtre	1
16	26B867	RACCORD, AIR	1
17	119996	VIS, TÊTE, CREUSE, GAUCHE, 1/4-20X3/8	1
18	---	BOUCHON, AIR DU VENTILATEUR (kit d'achat 26B715 : comprend 18, 19 et 20)	1
19	112319	PRESSE-ÉTOUPE, JOINT TORIQUE	1
20	---	TUYAU, AIR DU VENTILATEUR (kit d'achat 26B715 : comprend 18, 19 et 20)	1
21	26B713	CARTOUCHE, VANNE D'AIR (comprend les pièces 2 et 28) voir Ensemble de cartouche d'air , page 48	1
22	189018	RACCORD TOURNANT (Modèles 26B501, 26B503, 26B505)	1
25	117642	OUTIL, TOURNE-ÉCROU, 5/16"	1
26▲	222385	ÉTIQUETTE, SÉCURITÉ, AVERTISSEMENT, MÉD. ALERTE, non illustré	1
27▲	172479	ÉTIQUETTE, INSTRUCTIONS, non représentée	1
28	192282	OUTIL, POSE, JOINT	1
29	15F446	OUTIL, PISTOLET	1

† Voir **Ensemble de cartouche de fluide**, page 49.

▲ Des étiquettes, plaques et fiches d'avertissement de rechange sont disponibles gratuitement.

Modèles de pistolets air assistés PerformAA 50

Modèles 26B509, 26B510, 26B511, 26B512 26B513, 26B514, 26B515, et 26B516

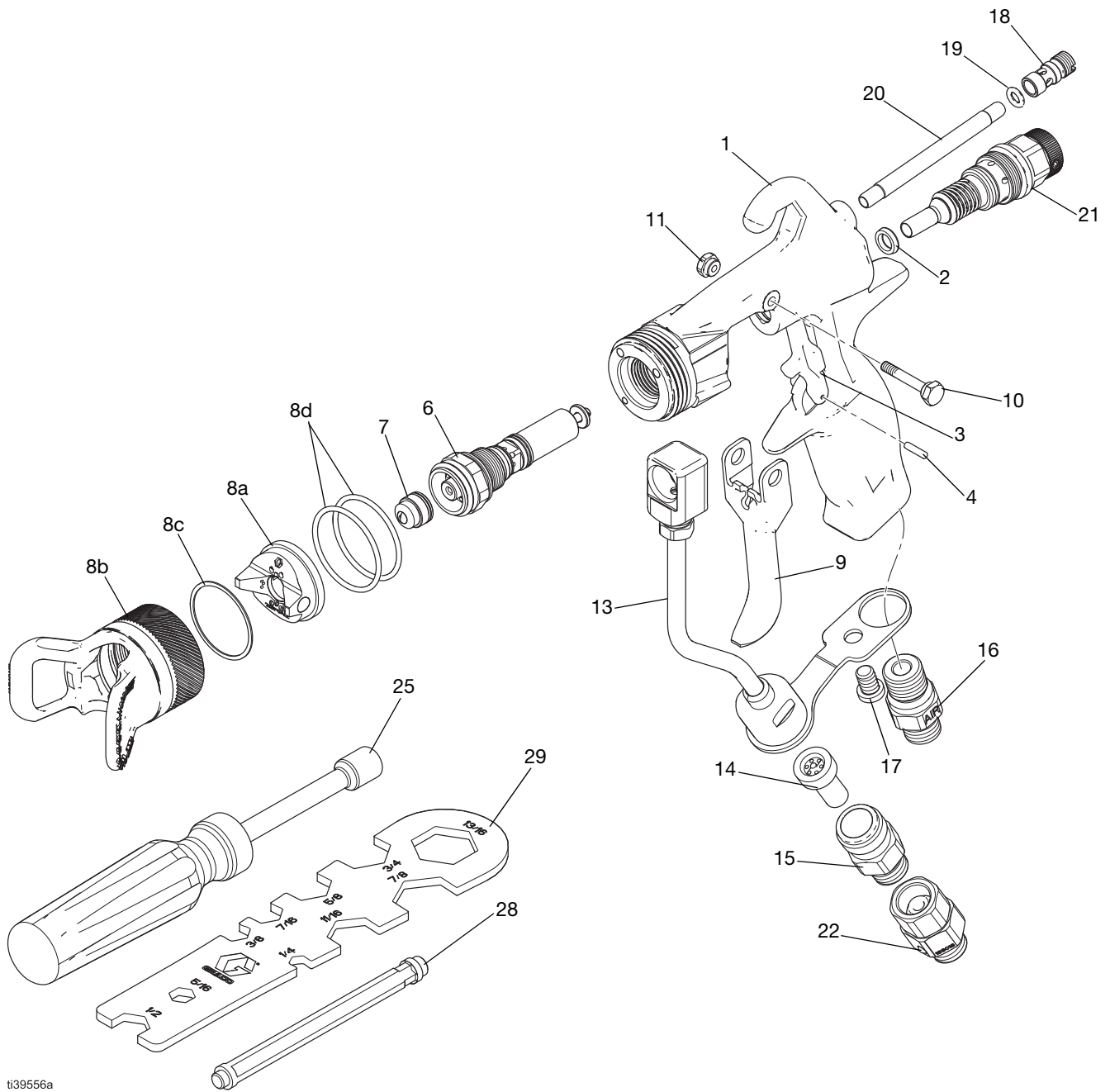

ti39556a

Modèles de pistolets air assistés PerformAA 50

Modèles 26B509, 26B510, 26B511, 26B512 26B513, 26B514, 26B515, et 26B516

Réf. N°	Référence	Description	Qté
1	—	CORPS, pistolet	1
2	188493	JOINT, COUPELLE EN U, PISTOLET	1
3	249423	BUTÉE, GÂCHETTE (le kit la pièce 4)	1
4	115132	GOUPILLE, GOUJON	1
6	26B700	CARTOUCHE, FLUIDE, voir Ensemble de cartouche de fluide , page 49	1
7	—	BUSE DE PULVÉRISATION, choix des consommateurs entre AXM et AXF, voir Tableaux de buse de pulvérisation , page 52	1
8		CHAPEAU D'AIR, ENS.; comprend 8a, 8b, 8c, and 8d; voir Guide de sélection des chapeaux d'air , page 56	1
8a	2GF042	CHAPEAU D'AIR, finition générale (26B510, 26B511, 26B509)	1
	2WL042	CHAPEAU D'AIR, laque pour bois (26B512)	1
	2HV042	CHAPEAU D'AIR, haute viscosité (26B513)	1
	2WB042	CHAPEAU D'AIR, en phase aqueuse (26B514)	1
	2QD042	CHAPEAU D'AIR, séchage rapide (26B515)	1
	2LV042	CHAPEAU D'AIR, faible viscosité (26B516)	1
8b	26B801	CIRCLIP (le kit comprend 8c et 8d)	1
8c	15G320	RONDELLE; PTFE	1
8d	109213	PRESSE-ÉTOUPE, joint torique, PTFE	2
9	26B721	GÂCHETTE, PISTOLET (le kit comprend 10 et 11)	1
10	15F739	GOUPILLE, PIVOT	1
11	15F740	GOUPILLE, PIVOT, ÉCROU	1

13	26B711	KIT, TUYAU POUR FLUIDE, filtre, tous les modèles à l'exception de 26B509 (le kit comprend 14, 15 et 17), voir Pièces de l'ensemble de tuyau pour fluide , page 51.	1
13	26B712	KIT, TUYAU POUR FLUIDE, modèle haut débit 26B509 (le kit comprend 17), voir Pièces de l'ensemble de tuyau pour fluide , page 51.	1
14	205264	FILTRE, BUSE (non inclus dans 26B509), voir les Kits de filtre à fluide en ligne , page 58	1
15	24D437	RACCORD, TUYAU, FILTRE (non inclus dans 26B509)	1
16	26B867	RACCORD, AIR	1
17	119996	VIS, TÊTE, CREUSE, GAUCHE, 1/4-20X3/8	1
18	—	BOUCHON, AIR DU VENTILATEUR (kit d'achat 26B715 : comprend 18, 19 et 20)	1
19	112319	PRESSE-ÉTOUPE, JOINT TORIQUE	1
20	—	TUYAU, AIR DU VENTILATEUR (kit d'achat 26B715 : comprend 18, 19 et 20)	1
21	26B713	CARTOUCHE, VANNE D'AIR (le kit comprend les pièces 2 et 28), voir Ensemble de cartouche d'air , page 48	1
22	189018	RACCORD TOURNANT (Modèles 26B511, 26B512 26B513, 26B514, 26B515, et 26B516)	1
25	117642	OUTIL, TOURNE-ÉCROU, 5/16"	1
26▲	222385	ÉTIQUETTE, SÉCURITÉ, AVERTISSEMENT, MÉD. ALERTE, non illustré	1
27▲	172479	ÉTIQUETTE, INSTRUCTIONS, non représentée	1
28	192282	OUTIL, POSE, JOINT	1
29	15F446	OUTIL, PISTOLET	1

▲ Des étiquettes, plaques et fiches de sécurité de rechange sont mises à disposition gratuitement.

Modèles de pistolets air assistés PerformAA RAC

Modèles 26B517 et 26B518

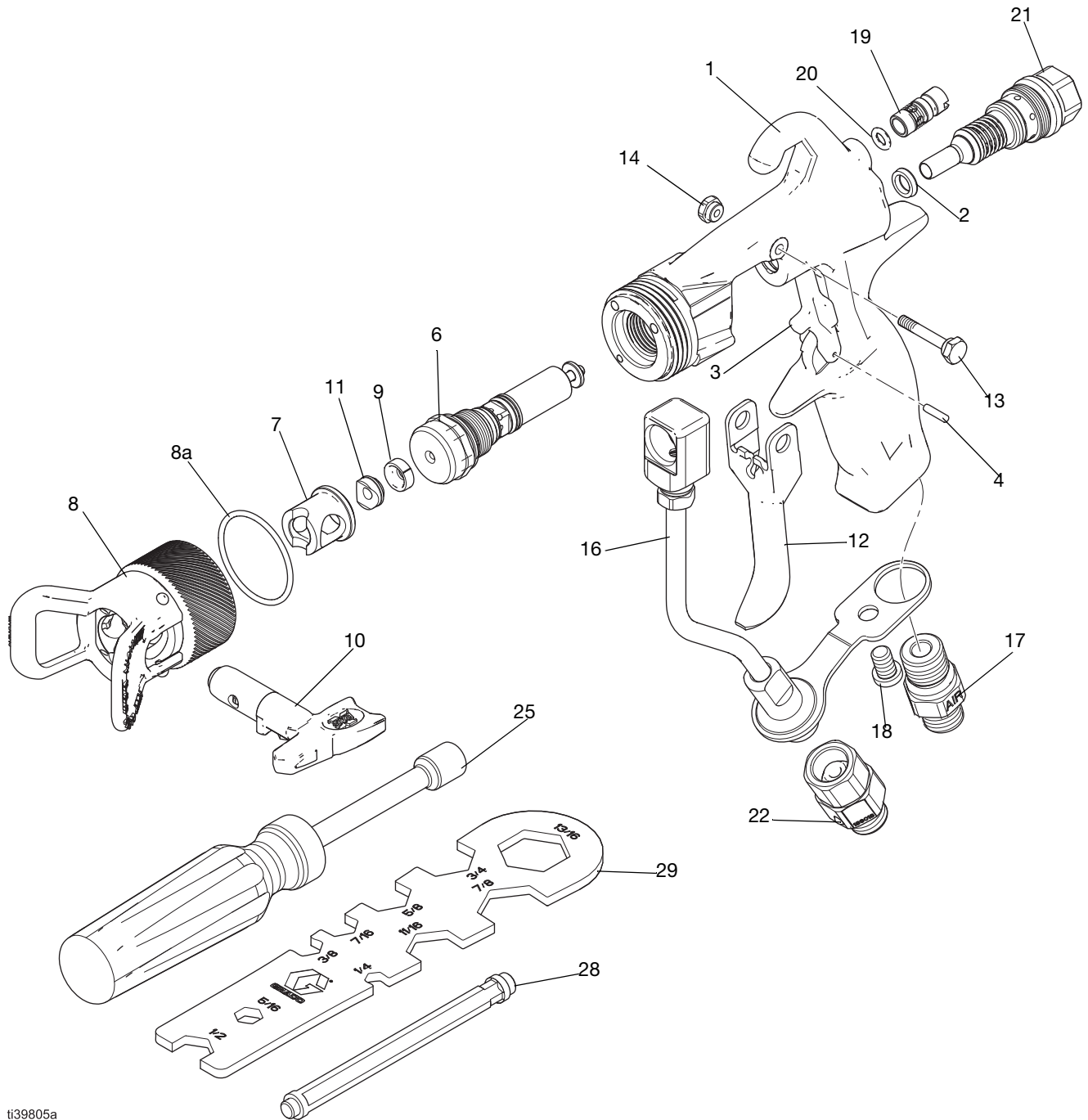

t39805a

Modèles de pistolets air assistés PerformAA RAC

Modèles 26B517 et 26B518

Réf. N°	Référence	Description	Qté
1	--	CORPS, pistolet	1
2	188493	JOINT, COUPELLE EN U, PISTOLET	1
3	249423	BUTÉE, GÂCHETTE (le kit la pièce 4)	1
4	115132	GOUPILLE, GOUJON	1
6	26B703	CARTOUCHE, FLUIDE, voir Kits de réparation de la cartouche de fluide , page 58	1
7	15F442	BOÎTIER, RAC	1
8	26B869	CHAPEAU D'AIR, RAC, PERFORMAA (le kit comprend 7)	1
8a	109213	PRESSE-ÉTOUPE, joint torique, PTFE	1
9	15E557	JOINT, BUSE	1
10	--	BUSE DE PULVÉRISATION, choix des consommateurs entre LTX et FFLP, voir Buses SwitchTip PerformAA RAC , page 55.	1
11	15A981	SIÈGE, CYLINDRE	1
12	26B721	GÂCHETTE, PISTOLET (le kit comprend 13 et 14)	1
13	15F739	GOUPILLE, PIVOT	1
14	15F740	GOUPILLE, PIVOT, ÉCROU	1

16	26B712	KIT, TUYAU POUR FLUIDE (comprend 18). Voir Pièces de l'ensemble de tuyau pour fluide , page 51.	1
17	26B867	RACCORD, AIR	1
18	119996	VIS, TÊTE, CREUSE, GAUCHE, 1/4-20X3/8	1
19	26B915	BOUCHON, AIR DU VENTILATEUR; comprend les éléments 19 et 20	1
20	112319	PRESSE-ÉTOUPE, JOINT TORIQUE	1
21	26B717	CARTOUCHE, VANNE D'AIR, FIXE (le kit comprend les pièces 2 et 28), Ensemble de cartouche d'air , page 48	1
22	189018	RACCORD TOURNANT (Modèle 26B518)	1
25	117642	OUTIL, TOURNE-ÉCROU, 5/16"	1
26▲	222385	ÉTIQUETTE, SÉCURITÉ, AVERTISSEMENT, MÉD. ALERTE, non illustré	1
27▲	172479	ÉTIQUETTE, INSTRUCTIONS, non représentée	1
28	192282	OUTIL, POSE, JOINT	1
29	15F446	OUTIL, PISTOLET	1

▲ Des étiquettes, plaques et fiches de sécurité de rechange sont mises à disposition gratuitement.

Modèles de pistolets airless PerformAA

Modèles 26B519 et 26B520

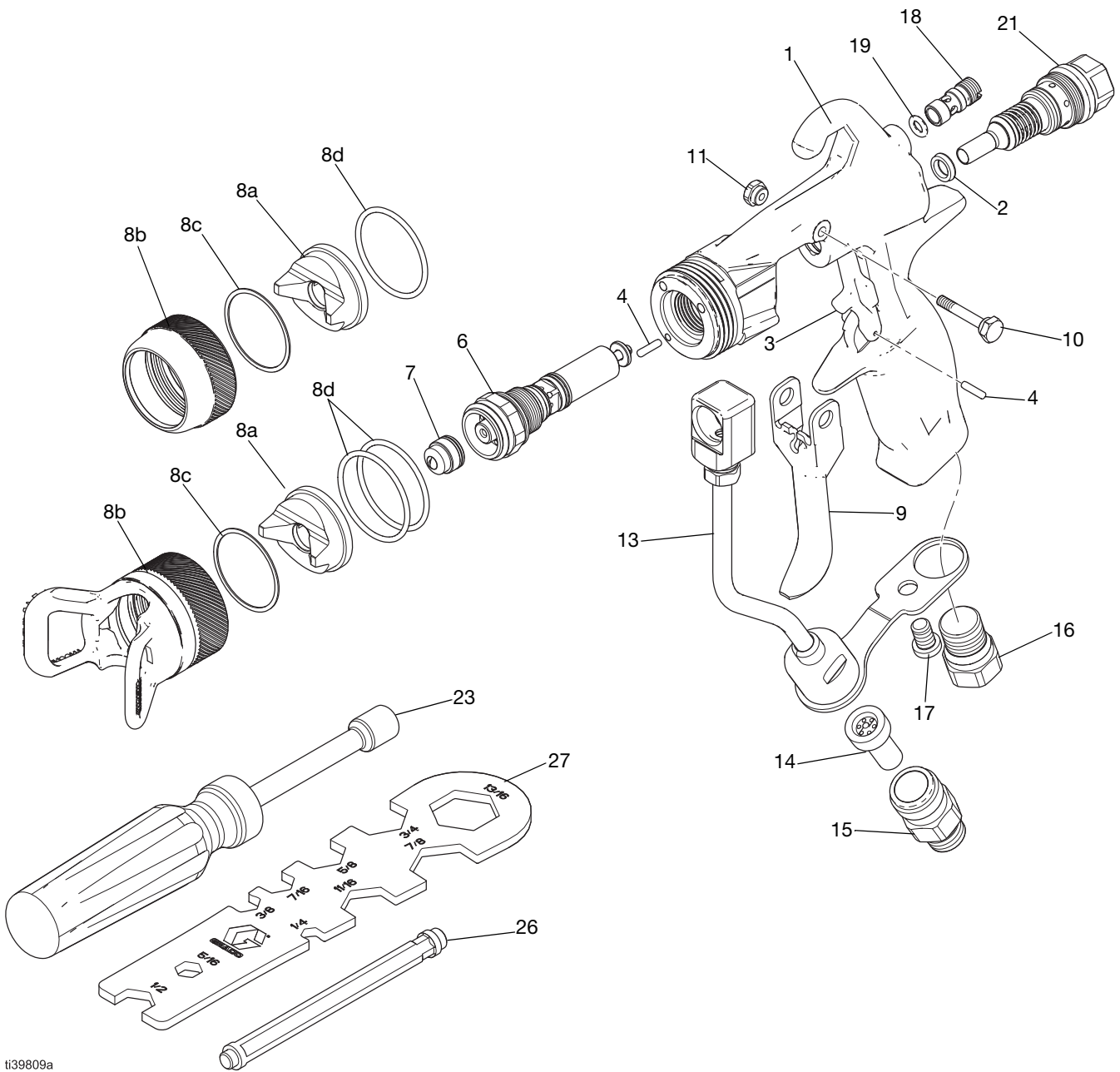

t39809a

Modèles de pistolets airless PerformAA

Modèles 26B519 et 26B520

Réf. N°	Référence	Description	Qté
1	--	CORPS, pistolet	1
2	188493	JOINT, COUPELLE EN U, pistolet	1
3	249423	BUTÉE, GÂCHETTE (le kit la pièce 4)	1
4	115132	GOUPILLE, GOUJON, modèle 26B519	2
		GOUPILLE, GOUJON, modèle 26B520	1
6	26B700	CARTOUCHE, FLUIDE, voir Ensemble de cartouche de fluide , page 49	1
7	--	Buse de pulvérisation, choix des consommateurs entre AXM et AXF, voir Tableaux de buse de pulvérisation , page 52	1
8	--	CHAPEAU D'AIR, ENS., airless; Comprend 8a, 8b, 8c, and 8d; voir Guide de sélection des chapeaux d'air , page 56	1
8a	2AL042	CHAPEAU D'AIR, airless	1
8b	26B800	CIRCLIP, modèle 26B519 (le kit comprend 8c et 8d)	1
	26B801	CIRCLIP, modèle 26B520 (le kit comprend 8c et 8d)	1
8c	15G320	RONDELLE; PTFE	1
8d	109213	PRESSE-ÉTOUPE, JOINT TORIQUE, PTFE (modèle 26B519)	1
		PRESSE-ÉTOUPE, JOINT TORIQUE, PTFE (modèle 26B520)	2

9	26B721	GÂCHETTE, PISTOLET (le kit comprend les pièces 10 et 11)	1
10	15F739	GOUPILLE, PIVOT	1
11	15F740	GOUPILLE, PIVOT, ÉCROU	1
13	26B711	KIT, TUYAU POUR FLUIDE, filtre (le kit comprend 14, 15 et 17), voir Pièces de l'ensemble de tuyau pour fluide , page 51.	1
14	205264	FILTRE, BUSE, voir Kits de filtre à fluide en ligne , page 58 pour consulter les options	1
15	24D437	RACCORD, TUYAU, filtre	1
16	26B868	BOUCHON, AIR, AIRLESS	1
17	119996	VIS, TÊTE, CREUSE, GAUCHE, 1/4-20X3/8	1
18	--	BOUCHON, AIR DU VENTILATEUR (kit d'achat 26B915 : comprend 18 et 19)	1
19	112319	PRESSE-ÉTOUPE, JOINT TORIQUE	1
21	26B717	CARTOUCHE, VANNE D'AIR, FIXE (le kit comprend les pièces 2 et 28), voir Ensemble de cartouche d'air , page 48	1
23	117642	OUTIL, TOURNE-ÉCROU, 5/16"	1
24▲	222385	ÉTIQUETTE, SÉCURITÉ, AVERTISSEMENT, MÉD. ALERTE, non illustré	1
25▲	172479	ÉTIQUETTE, INSTRUCTION	1
26	192282	OUTIL, POSE, JOINT	1
27	15F446	OUTIL, PISTOLET	1

▲ Des étiquettes, plaques et fiches de sécurité de rechange sont mises à disposition gratuitement.

Ensemble de cartouche d'air

26B713 : Kit d'ensemble de cartouche d'air avec un bouton de réglage du ventilateur pour les modèles air assistés

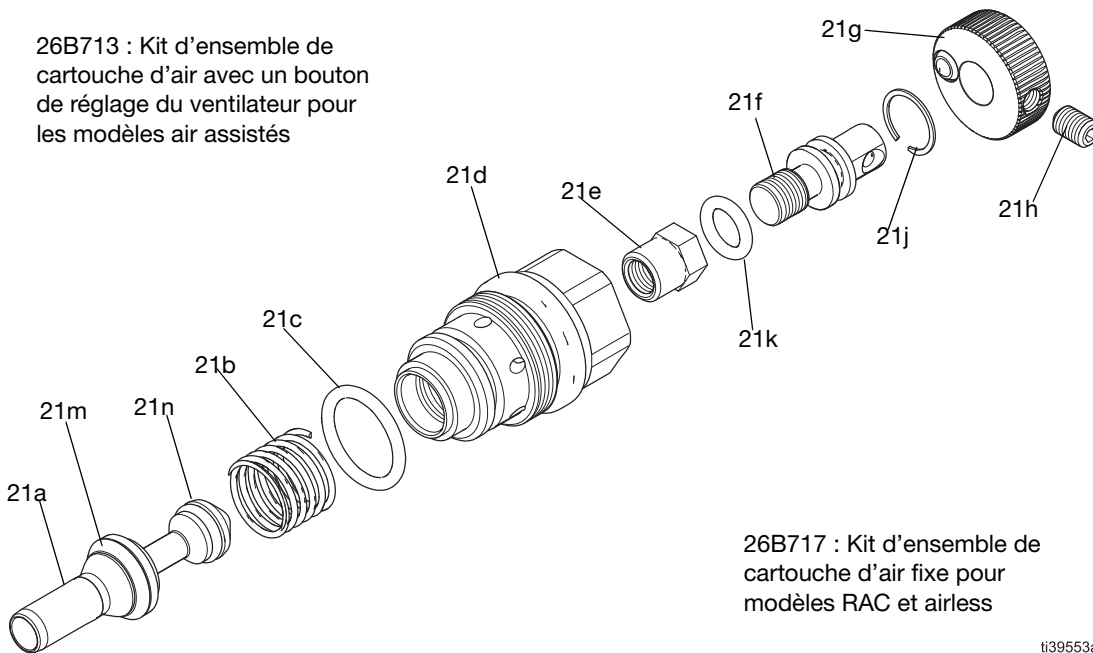

26B717 : Kit d'ensemble de cartouche d'air fixe pour modèles RAC et airless

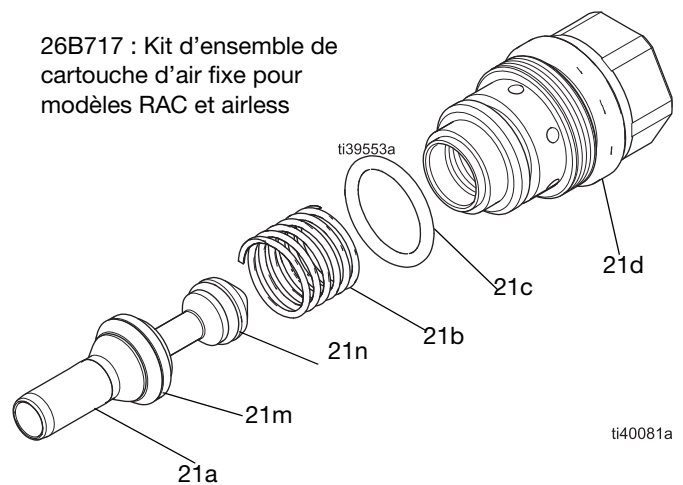

ti40081a

Réf. N°	Référence	Description	Qté
2	188493	JOINT, coupelle en U, pistolet (non illustré)	1
21a	26B716	VANNE, ENSEMBLE, AIR (comprend 21m, 21n, 2 et 26)	1
21b	114069	RESSORT, COMPRESSION	1
21c	113746	PRESSE-ÉTOUPE, JOINT TORIQUE	1
21d	—	BOÎTIER, CARTOUCHE	1
21e*	—	ÉCROU, RÉGLAGE VENTILATEUR	1
21*	—	TIGE, VANNE DE VENTILATEUR	1

21g*	26B914	BOUTON DE RÉGLAGE DU VENTILATEUR (le kit comprend 21h)	1
21h*	GC2082	VIS, de réglage	1
21j*	19B708	CIRCLIP, INTERNE	1
21k*	111450	PRESSE-ÉTOUPE, JOINT TORIQUE, vanne de ventilateur	1
21m	15F488	PRESSE-ÉTOUPE, COUPELLE EN U, vanne d'air	1
21n	111508	PRESSE-ÉTOUPE, JOINT TORIQUE	1
26	192282	OUTIL, INSTALLATION, joint (non illustré)	1

* Pas compris dans 26B717

Ensemble de cartouche de fluide

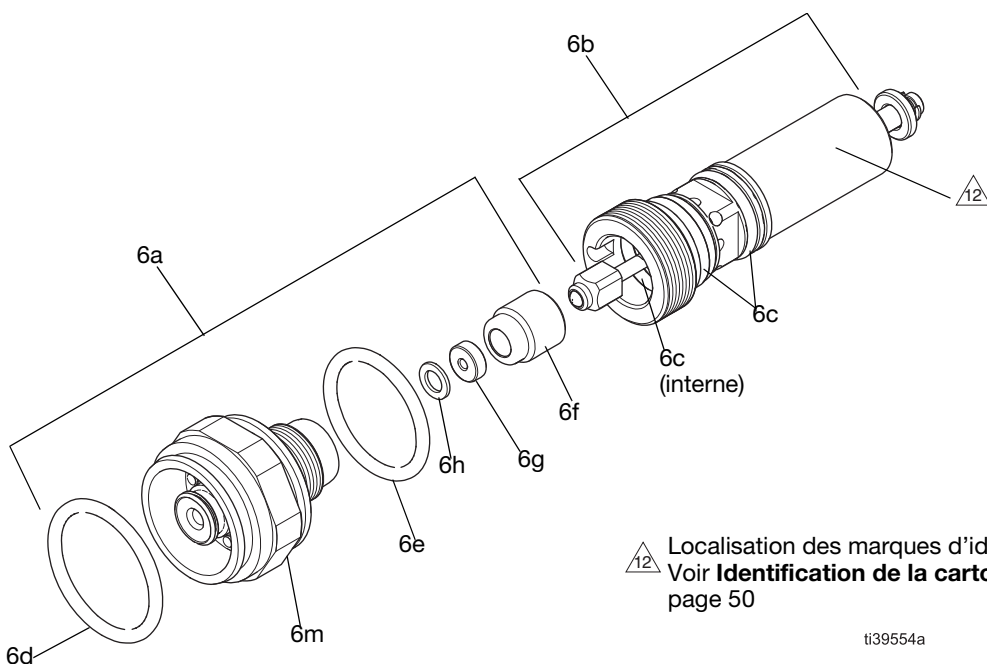

△ Localisation des marques d'identification
Voir **Identification de la cartouche de fluide**,
page 50

ti39554a

Kit de cartouche de fluide PerformAA 26B700 avec bille en carbure et siège

Utilisé dans les modèles 26B500, 26B501, 26B509, 26B510, 26B511, 26B512, 26B513, 26B514, 26B515, 26B516, 26B519, 26B520. Identifié sans marquage sur 6b. Non compatible avec les modèles RAC.

Réf. N°	Référence	Description	Qté
6a	26B707	Le kit de siège en carbure KIT DIFFUSEUR; comprend 1 joint torique (6c)	1
6b	26B704	KIT, POINTEAU (ENSEMBLE)	1
6c+	111316	PRESSE-ÉTOUPE, JOINT TORIQUE	3
6d+	111116	PRESSE-ÉTOUPE, JOINT TORIQUE	1
6e+	116768	PRESSE-ÉTOUPE, JOINT TORIQUE	1
6f	—	ÉCROU, SIÈGE, kit d'achat 26B710	1
6g	—	SIÈGE, CARBURE, kit d'achat 26B710	1
6h+	—	JOINT, SIÈGE, kit d'achat 26B710	1

+ Inclus dans le kit de joints de cartouche de fluide (26B706).
Voir **Kits de réparation de la cartouche de fluide**, page 58.

Kit de cartouche de fluide 26B701 avec bille en acier inoxydable, siège en plastique, et ressort à faible viscosité

Utilisation dans le modèle 26B504. Identifié avec deux marquages sur 6b. Non compatible avec les modèles PerformAA 50 ou RAC.

Réf. N°	Référence	Description	Qté
6a	26B708	KIT DIFFUSEUR, kit de siège en plastique; comprenant 1 joint torique (6c)	1
6b	26B705	KIT, ENSEMBLE POINTEAU, acier inoxydable	1
6c+	111316	PRESSE-ÉTOUPE, JOINT TORIQUE	3
6d+	111116	PRESSE-ÉTOUPE, JOINT TORIQUE	1
6e+	116768	PRESSE-ÉTOUPE, JOINT TORIQUE	1
6f†	—	ÉCROU, SIÈGE, kit d'achat 249424	1
6g†	—	SIÈGE, PLASTIQUE, kit d'achat 249424	1

+ Inclus dans le kit de joints de cartouche de fluide (26B706).
Voir **Kits de réparation de la cartouche de fluide**, page 58.

† Inclus dans le kit de réparation du siège en plastique 249424
Voir **Kits de réparation du siège en plastique**, page 58.

Kit de cartouche de fluide 26B702 : Laque pour bois et Faible viscosité avec bille en carbure et siège et ressort à faible viscosité.

Utilisé dans les modèles 26B502, 26B503, et 26B505.

Non compatible avec les modèles PerformAA 50 ou RAC.

Réf. N°	Référence	Description	Qté
6a	26B707	Le kit de siège en carbure KIT DIFFUSER comprend 1 joint torique (6c)	1
6b	26B880	KIT, ENSEMBLE POINTEAU, laque pour bois, faible viscosité	1
6c+	111316	PRESSE-ÉTOUPE, JOINT TORIQUE	3
6d+	111116	PRESSE-ÉTOUPE, JOINT TORIQUE	1
6e+	116768	PRESSE-ÉTOUPE, JOINT TORIQUE	1
6f	—	ÉCROU, SIÈGE, kit d'achat 26B710	1
6g	—	SIÈGE, CARBURE, kit d'achat 26B710	1
6h+	—	JOINT, SIÈGE, kit d'achat 26B710	1

+ Inclus dans le kit de joints de cartouche de fluide (26B706).

Voir **Kits de réparation du siège en carbure**, page 58

Kit de cartouche de fluide RAC 26B703 avec bille en carbure et siège

Utilisé dans les modèles 26B517 et 26B518. Non compatible avec les autres modèles.

Réf. N°	Référence	Description	Qté
6a	26B709	KIT DIFFUSEUR, RAC, le kit comprend 1 joint torique (6c)	1
6b	26B704	KIT, POINTEAU, ENSEMBLE	1
6c+	111316	PRESSE-ÉTOUPE, JOINT TORIQUE	3
6e+	116768	PRESSE-ÉTOUPE, JOINT TORIQUE	1
6f	—	ÉCROU, SIÈGE, kit d'achat 26B710	1
6g	—	SIÈGE, CARBURE, kit d'achat 26B710	1
6h+	—	JOINT, SIÈGE, kit d'achat 26B710	1

+ Inclus dans le kit de joints de cartouche de fluide (26B706).

Voir **Kits de réparation du siège en carbure**, page 58

Identification de la cartouche de fluide

Modèle 26B700

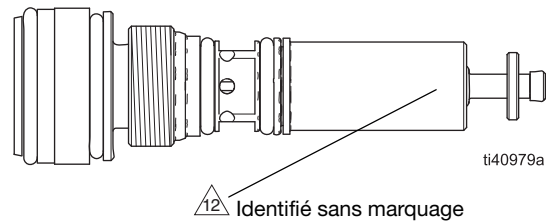

Modèle 26B701

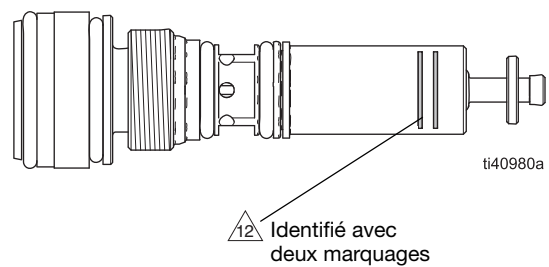

Modèle 26B702

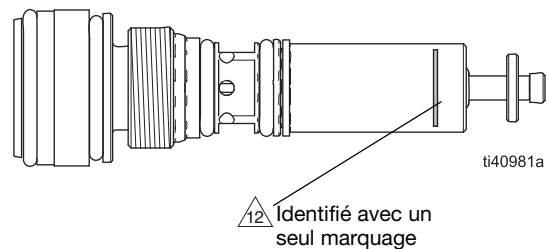

Pièces de l'ensemble de tuyau pour fluide

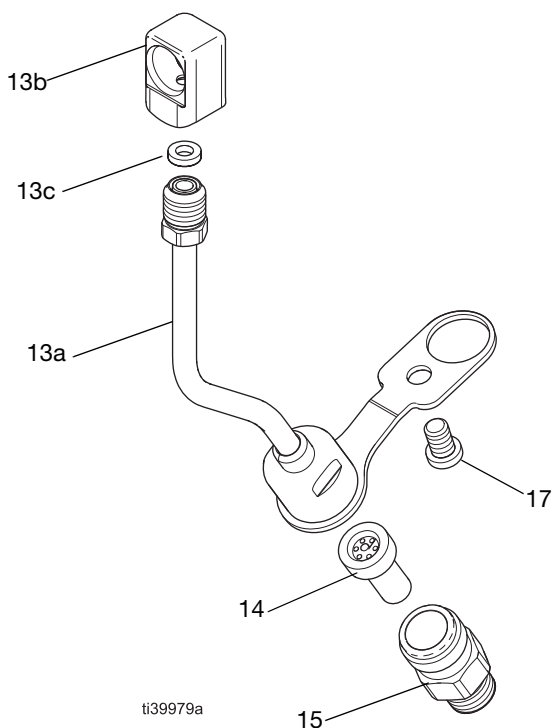

FIG. 57 : Ensemble de tuyau de fluide : modèle 26B711

26B711 Kit de tuyau de fluide avec filtre

Utilisé dans tous les modèles de pistolets 26B509, 26B517, et 26B518.

Réf. N°	Référence	Description	Qté
13a	24D436	TUYAU POUR FLUIDE, comprend 13c	1
13b	—	INSERTION, CARTOUCHE, tuyau pour fluide	1
13c	115133	JOINT, tuyau pour fluide	1
14	205264	FILTRE, BUSE, voir Kits de filtre à fluide en ligne , page 58	1
15	24D437	RACCORD, TUYAU, FILTRE	1
17	119996	VIS, TÊTE, CREUSE, GAUCHE, 1/4-20X3/8	1





26B712 Kit de tuyau pour fluide à haut débit

Utilisation dans les modèles de pistolet à haut débit 26B509, 26B517 et 26B518.

Réf. N°	Référence	Description	Qté
13a	249317	TUYAU POUR FLUIDE	1
13b	—	INSERTION, CARTOUCHE, tuyau pour fluide	1
13c	115133	JOINT, tuyau pour fluide	1
17	119996	VIS, TÊTE, CREUSE, GAUCHE, 1/4-20X3/8	1

Tableaux de buse de pulvérisation

Buses de pulvérisation airless PerformAA 15, PerformAA 50, et PerformAA

				
<p>Pour prévenir les risques de blessures, y compris d'injection sous-cutanée :</p> <ul style="list-style-type: none"> • Suivez la Procédure de décompression, page 15, avant de retirer ou de monter une buse de pulvérisation ou un chapeau d'air. • N'utilisez pas les buses de pulvérisation se trouvant dans la zone en grisé du Tableau de sélection de buses de pulvérisation avec les pistolets PerformAA 15. • Ne dépassez jamais la pression de service maximum du fluide pour votre modèle de pistolet. 				

Les buses de pulvérisation dans la zone en grisé peuvent uniquement être utilisées avec des pistolets pulvérisateurs à 5 000 psi (34,5 MPa, 345 bar).

Les modèles PerformAA sont compatibles avec les buses de pulvérisation suivantes :

Buse de pulvérisation AXM Haute finition (AXMxxx) : Recommandées pour les applications de finition haute qualité. Utilisez le **Tableau de buses de pulvérisation AXM**, page 53.

Buses de pulvérisation avec pré-orifice haute finition AXF (AXFxxx) : Les buses AXF sont équipées d'un pré-orifice qui aide à l'atomisation de produits à simple dilution, y compris les laques. Utilisez le **Tableau de buses de pulvérisation avec pré-orifice haute finition AXF**, page 54.

Commandez la buse désirée, où xxx = numéro à 3 chiffres de la matrice 1 ou 2. Exemple : AXM611 est la buse de pulvérisation haute finition AXM avec un orifice de 0,279 mm (0,011 po.) et un jet de pulvérisation maximum de 350 mm (12 à 14 po.).

Tableau 1: Tableau de buses de pulvérisation AXM

Taille d'orifice mm (po.)	* Débit de sortie du fluide 2000 psi (14,0 MPa, 140 bars) fl oz/min (lpm)		❖ Largeur maximum du jet à 305 mm (12 po.) mm (po.)								
	à 600 psi (4,1 MPa, 41 bars)	à 70 bars (7,0 MPa, 1 000 psi)	2 à 4 (75)	4 à 6 (150)	6 à 8 (200)	8 à 10 (250)	10 à 12 (300)	12 à 14 (350)	14 à 16 (400)	16 à 18 (450)	18 à 20 (500)
†0,007 (0,178)	4,0 (0,1)	5,2 (0,15)	107	207	307	—	—	—	—	—	—
†0,009 (0,229)	7,0 (0,2)	9,1 (0,27)	109	209	309	409	509	609	—	—	—
†0,011 (0,279)	9,5 (0,28)	12,5 (0,37)	111	211	311	411	511	611	711	—	—
0,013 (0,330)	12,0 (0,35)	16,0 (0,47)	113	213	313	413	513	613	713	—	—
0,015 (0,381)	16,0 (0,47)	21,0 (0,62)	—	215	315	415	515	615	715	815	—
0,017 (0,432)	20,0 (0,59)	26,5 (0,78)	—	217	317	417	517	617	717	817	917
0,019 (0,483)	28,0 (0,8)	36,3 (1,09)	—	219	319	419	519	619	719	819	919
0,021 (0,533)	35,0 (1,0)	45,4 (1,36)	—	—	321	421	521	621	721	821	921
‡0,023 (0,584)	40,0 (1,2)	51,9 (1,56)	—	—	—	423	523	623	723	—	923
‡0,025 (0,635)	50,0 (1,5)	64,8 (1,94)	—	—	—	425	525	625	725	825	—
‡0,027 (0,686)	58,5 (1,7)	75,8 (2,27)	—	—	—	—	527	627	—	827	—
‡0,029 (0,737)	68,0 (1,9)	88,2 (2,65)	—	—	—	—	—	629	—	—	—
‡0,031 (0,787)	78,0 (2,2)	101,1 (3,03)	—	—	—	431	—	631	—	—	—
‡0,033 (0,838)	88,0 (2,5)	114,1 (3,42)	—	—	—	—	—	633	—	—	—
‡0,035 (0,889)	98,0 (2,8)	127,1 (3,81)	—	—	—	435	—	—	—	—	—
‡0,037 (0,940)	108,0 (3,1)	140,0 (4,20)	—	—	—	—	—	—	737	—	—
‡0,039 (0,991)	118,0 (3,4)	153,0 (4,59)	—	—	—	—	539	639	—	839	—

* Les buses sont testées avec de l'eau.

❖ Mesuré SANS circulation d'air. L'assistance pneumatique aura tendance à réduire la longueur de jet d'un ou deux pouces.

‡ N'utilisez pas ces buses avec les modèles de pistolet PerformAA 15.

† Filtre de buse 150 mailles inclus.

Le débit de sortie du fluide (Q) à des pressions différentes (P) peut être calculé à l'aide de cette formule :

$Q = (0,041) (QT) \sqrt{P}$ où QT = débit de sortie du fluide (fl oz/min) du tableau ci-dessus pour la taille d'orifice sélectionnée.

Tableau 2: Tableau de buses de pulvérisation avec pré-orifice haute finition AXF

Taille d'orifice mm (po.)	* Débit de sortie du fluide 2000 psi (14,0 MPa, 140 bars) fl oz/min (lpm)		❖ Largeur maximum du jet à 305 mm (12 po.) mm (po.)							
	à 600 psi (4,1 MPa, 41 bars)	à 70 bars (7,0 MPa, 1 000 psi)	2 à 4 (75)	4 à 6 (150)	6 à 8 (200)	8 à 10 (250)	10 à 12 (300)	12 à 14 (350)	14 à 16 (400)	16 à 18 (450)
0,007 (0,178)	4,0 (0,1)	5,2 (0,15)	—	—	306	—	—	—	—	—
0,009 (0,229)	7,0 (0,21)	8,5 (0,25)	108	208	308	408	508	608	—	—
0,011 (0,279)	9,5 (0,28)	12,5 (0,37)	—	210	310	410	510	610	710	—
0,013 (0,330)	12,0 (0,35)	16,0 (0,47)	—	212	312	412	512	612	712	—
0,015 (0,381)	16,0 (0,47)	21,0 (0,62)	—	—	314	414	514	614	714	814
0,017 (0,432)	20,0 (0,59)	26,5 (0,78)	—	—	316	416	516	616	716	—
0,019 (0,483)	28,0 (0,8)	36,3 (1,09)	—	—	—	—	518	—	—	—

* Les buses sont testées avec de l'eau.

❖ Mesuré SANS circulation d'air. L'assistance pneumatique aura tendance à réduire la longueur de jet d'un ou deux pouces.

Le débit de sortie du fluide (Q) à des pressions différentes (P) peut être calculé à l'aide de cette formule :

$Q = (0,041) (QT) \sqrt{P}$ où QT = débit de sortie du fluide (fl oz/min) du tableau ci-dessus pour la taille d'orifice sélectionnée.

Buses SwitchTip PerformAA RAC

Les modèles PerformAA RAC sont compatibles avec les buses de pulvérisation RAC suivantes :

Buses de pulvérisation LTX RAC (LTXxxx) :

Recommandées pour les modèles de pistolet pulvérisateur haute pression RAC.

Haute finition en basse pression FFLP (FFLPxxx) :

Recommandées pour les applications basse pression, haute finition, pour diminuer le brouillard de pulvérisation et assurer une finition homogène.

Les buses LTX et FFLP sont les buses généralement choisies, mais le modèle PerformAA RAC est également compatible avec les buses basse pression (LPxxx) et larges (WRxxxx).

Commandez la buse désirée, les « xxx » représentent le nombre à 3 chiffres de la référence de la buse de pulvérisation du tableau suivant. Exemple : Commandez LTX209 pour la buse de pulvérisation LTX RAC avec un orifice de 0,229 mm (0,009 po) et un jet de pulvérisation maximum de 100 mm (2 à 4 po).

REMARQUE : Convertissez les modèles PerformAA 50 en un modèle RAC avec le Kit de conversion RAC 26B722. Les kits de joints standard et acétal (résistant aux solvants) sont disponibles. Voir les **Kits Reverse-A-Clean**, page 59.

Taille d'orifice mm (po)	* Débit de sortie du fluide 2000 psi (14,0 MPa, 140 bars) fl oz/min (lpm)	❖ Largeur maximum du jet à 305 mm (12 po.) mm (po.)							
		2 à 4 (100)	4 à 6 (150)	6 à 8 (200)	8 à 10 (250)	10 à 12 (300)	12 à 14 (350)	14 à 16 (400)	16 à 18 (450)
Buses de pulvérisation LTX RAC									
0,009 (0,229)	11,2 (0,33)	109	209	309	409	509	—	—	—
0,011 (0,279)	16,6 (0,49)	111	211	311	411	511	611	—	—
0,013 (0,330)	23,3 (0,69)	—	213	313	413	513	613	—	—
0,015 (0,381)	30,8 (0,91)	115	215	315	415	515	615	—	—
0,017 (0,432)	39,5 (1,17)	—	217	317	417	517	617	—	817
0,019 (0,483)	49,7 (1,47)	—	219	319	419	519	619	—	819
0,021 (0,533)	60,5 (1,79)	—	221	321	421	521	621	721	821
0,023 (0,584)	72,7 (2,15)	—	—	323	423	523	623	723	—
0,025 (0,635)	85,9 (2,54)	—	225	325	425	525	625	—	—
0,027 (0,686)	100,0 (2,96)	—	227	327	427	527	627	—	827
0,029 (0,737)	115,6 (3,42)	—	—	329	429	529	629	729	—
0,031 (0,787)	131,8 (3,90)	—	231	331	431	531	631	—	831
0,033 (0,838)	149,4 (4,42)	—	—	—	433	533	633	—	833
0,035 (0,889)	168,4 (4,98)	—	235	335	435	535	635	735	835
Buses de pulvérisation FFLP Haute finition en basse pression RAC									
0,008 (0,203)	8,8 (0,26)	108	208	308	—	—	—	—	—
0,010 (0,254)	13,9 (0,41)	110	210	310	410	510	—	—	—
0,012 (0,305)	19,9 (0,59)	112	212	312	412	512	612	—	—
0,014 (0,356)	27,0 (0,80)	—	214	314	414	514	614	—	—
0,016 (0,406)	35,0 (1,04)	—	—	—	—	516	616	—	—
0,018 (0,457)	44,6 (1,32)	—	—	—	—	518	618	—	—
0,020 (0,51)	54,8 (1,62)	—	—	—	—	520	620	—	—



* Les buses sont testées avec de l'eau.

❖ Mesuré SANS circulation d'air. L'assistance pneumatique aura tendance à réduire la longueur de jet d'un ou deux pouces.

Le débit de sortie du fluide (Q) à des pressions différentes (P) peut être calculé à l'aide de cette formule :

$$Q = (0,041) (QT) \sqrt{P} \quad \text{où } QT = \text{débit de sortie du fluide (fl oz/min) du tableau ci-dessus pour la taille d'orifice sélectionnée.}$$

Guide de sélection des chapeaux d'air

				
<p>Pour réduire les risques de blessure, suivez la Procédure de décompression, page 15, avant de retirer ou de monter une buse et/ou un chapeau d'air.</p>				

Les chapeaux d'air sont polyvalents, et plus d'un chapeau d'air peut répondre à vos exigences en matière de finition. Sélectionnez un chapeau d'air sur la base des propriétés de revêtement, des exigences de finition, et de la préférence de l'opérateur.

Référence	Couleur	Description	Plage de viscosité typique	Recommandations pour une utilisation optimale	Kit de contrôle HVLP
2GF042	Nickel PTFE	Finition générale (GF)	20-360 cP	Atomise les traînées à des pressions plus basses	2GF044
2WL042	Noir	Laque pour bois (WL)	20-360 cP	Pulvérisation de laque et de couches de finition pour le bois	2WL044
2WB042	Bleu	En phase aqueuse (WB)	20-360 cP	Fragmentation du jet de fluide en phase aqueuse pour la création d'un film humide uniforme avec des produits en phase aqueuse	2WB044
2LV042	Argent	Faible viscosité (LV)	20-70 cP	Promotion de la dispersion des produits à faible viscosité	2LV044
2HV042	Bleu-gris	Haute viscosité (HV)	360+ cP	Création d'un film humide avec des matériaux à haut extrait sec	2HV044
2QD042	Vert	Séchage rapide (QD)	20-360 cP	Maintien de l'efficacité de transfert et minimisation des bulles d'air avec les matériaux à séchage rapide	2QD044
2TC042	Nickel PTFE	Couche de finition (TC)	20-360 cP	Pulvérisation de couches de finition pour le bois	2TC044
2AL042	Noir	Airless (AL)	Non applicable	Application de pulvérisation airless	---

Débit d'air

Voir le **Guide de sélection des chapeaux d'air** pour les références.

Chapeaux d'air de finition générale (GF), laque pour bois (WL), et couche de finition (TC)

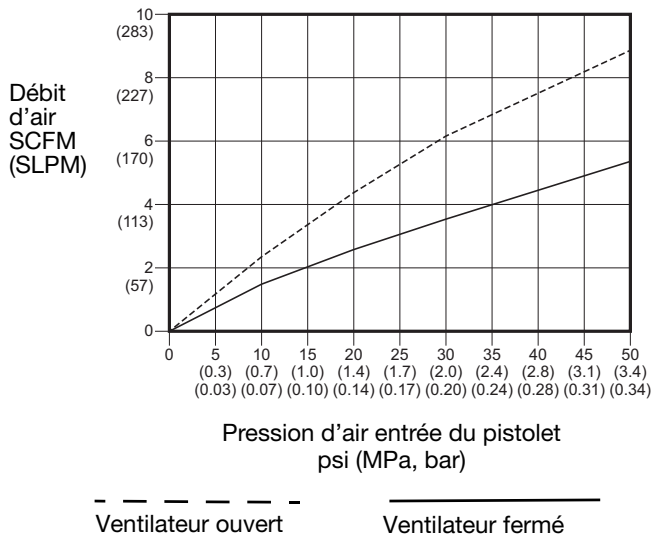

Chapeaux d'air séchage rapide (QD) et haute viscosité (HV)

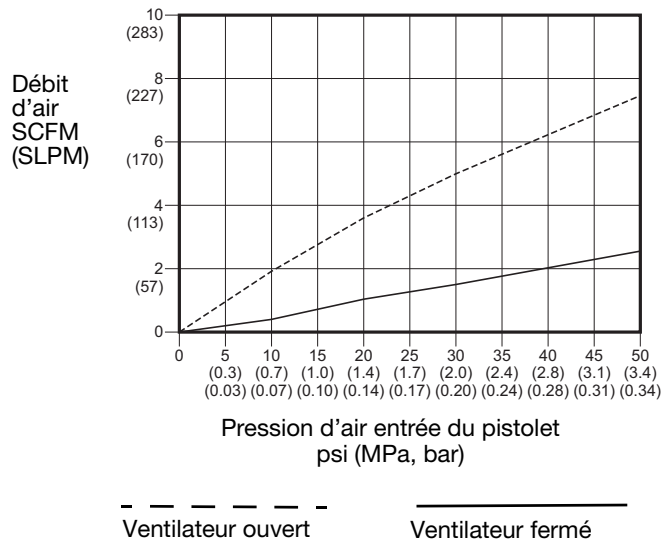

Chapeaux d'air faible viscosité (LV) et en phase aqueuse (WB)

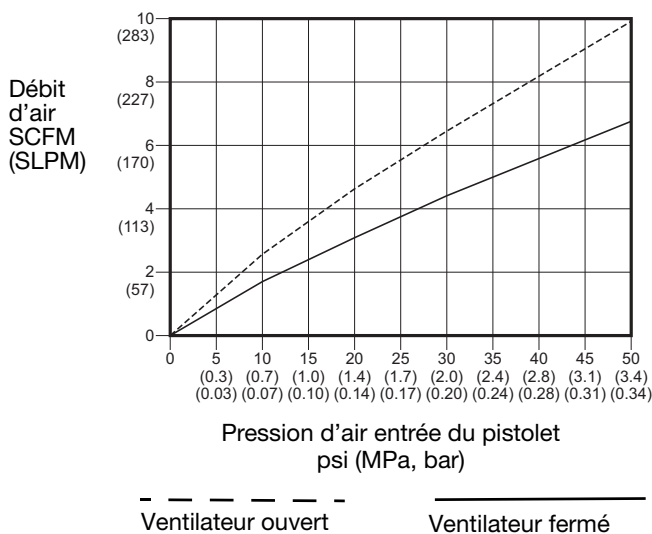

Kits et accessoires

Kits de réparation de la cartouche de fluide

Kits de réparation du siège en carbure

26B707	Kit de réparation du diffuseur, carbure	Boîtier, joints toriques (3 tailles), écrou et siège en carbure
26B710	Kit de réparation du siège en carbure	Écrou, joint d'étanchéité (qté 2), et siège en carbure
288619	Kit de joint d'étanchéité pour siège en carbure	Joints d'étanchéité pour siège en carbure (lot de 10)

Kits de réparation du siège en plastique

26B708	Kit de remplacement du diffuseur, plastique	Boîtier, joints toriques (3 tailles), écrou et siège en plastique
249424	Kit de réparation du siège en plastique	Écrou et siège en plastique (lot de 10)

Kits de circlip

26B800	Kit de circlip pour modèles PerformAA 1500	Circlip, rondelle, joint torique
26B801	Kit de circlip pour modèles PerformAA 5000	Circlip avec garde-buse, rondelle, 2 joints toriques
241812	Kit de joint d'étanchéité de la circlip	Rondelle et joints toriques de rechange (lot de 5 de chaque)

Kits de joints

26B706	Kit de remplacement du joint pour fluide	Joints de rechange pour l'ensemble de diffuseur, l'ensemble de pointeau, le siège et le tuyau pour fluide
26B720	Kit de réparation de joint de fluide et d'air	Remplacement des joints hydrauliques, des joints d'étanchéité à l'air et outil d'installation

Kits de réparation du tuyau pour fluide

26B711	Ensemble de tuyau pour fluide, avec filtre	Raccord de fluide, filtre, tuyau, joint d'étanchéité, cartouche d'insertion de tuyau, et vis
26B712	Ensemble de tuyau pour fluide à haut débit	Tuyau, joint d'étanchéité, cartouche d'insertion de tuyau, et vis

Kits de filtre à fluide en ligne

238563	Filtres à fluide en ligne 60 mailles	Filtres de rechange (lot de 3)
238561	Filtres à fluide en ligne 100 mailles	Filtres de rechange (lot de 3)
25N892	Filtres à fluide en ligne 150 mailles	Filtres de rechange (lot de 3)
25N894	Filtres à fluide en ligne 200 mailles	Filtres de rechange (lot de 3)

Kits de cartouche d'air

26B713	Kit de remplacement de la cartouche d'air (avec bouton de réglage du ventilateur pour les modèles air assistés)	Ensemble de cartouche d'air, coupelle en U, et outil d'installation
26B717	Kit d'ensemble de cartouche d'air fixe (modèles RAC et airless)	Ensemble de cartouche d'air, coupelle en U, et outil d'installation
26B716	Kit de remplacement de l'ensemble de vanne d'air	Vanne d'air, coupelle en U, et outil d'installation
26B715	Kit de réparation de tuyau de ventilateur (pour les modèles air assistés)	Tuyau de ventilateur, joint torique, et bouchon de ventilateur
26B915	Kit de réparation de tuyau de ventilateur (modèles RAC et airless)	Joint torique, et bouchon de ventilateur
26B714	Kit de réparation de la cartouche d'air	Ensemble de vanne d'air, coupelle en U, outil d'installation, joints toriques de la cartouche d'air, joint torique du tuyau du ventilateur et circlip.

Kits de buse de pulvérisation

26C713	Kit de joint d'étanchéité pour buse de pulvérisation	Rondelles d'étanchéité de rechange (lot de 10)
241804	Kit de filtre de buse de pulvérisation	Filtres de rechange pour les tailles d'orifice de buse de pulvérisation AXM de 0,007, 0,009 et 0,011 (lot de 10)

Kits Reverse-A-Clean

26B709	Kit de remplacement du diffuseur RAC	Boîtier, joints toriques (2 tailles), écrou et siège en carbure
26B869	Ensemble du capuchon d'air RAC	Chapeau d'air, circlip et boîtier de buse
246453	Joint d'étanchéité RAC	Joints d'étanchéité standard RAC de rechange (lot de 5)
248936	Joint d'étanchéité RAC acétal (résistant aux solvants)	Joints d'étanchéité RAC de rechange en plastique (acétal) (lot de 5)
26B722✘	Kit de conversion RAC : AA à RAC AA	Boîtier, ensemble chapeau d'air, cartouche de fluide, cartouche d'air, coupelle en U et outil d'installation.
26B723✘	Kit de conversion RAC : Airless à Airless RAC	Boîtier, ensemble chapeau d'air et cartouche de fluide.
26B793✘	Kit de conversion RAC : RAC à Air Assist (5000 psi)	Cartouche de fluide, ensemble de capuchon d'air GF, cartouche d'air, coupelle en U, outil d'installation et tuyau de ventilateur.
26B718	Kit de réparation de joint pneumatique RAC	Vanne d'air, joint de coupelle en U, joints toriques et outil d'installation

✘ Achetez la buse séparément.

Kits de pièce pour pistolet

26B721	Kit de réparation de la gâchette	Gâchette, goupille de gâchette, et écrou de gâchette
249423	Kit d'arrêt de la gâchette	Arrêt de la gâchette et goupille du goujon
189018	Connecteur à raccord tournant de fluide	Connecteur pression de service maximum 400 bars (40 MPa, 5 800 psi). 1/4-18 npsm. Pièces en contact avec le fluide en acier inoxydable 17-4 PH
26B374	Connecteur tournant de fluide, JIC	Raccord de fluide 1/2-20 JIC; 5800 psi (40 MPa 400 bar) connecteur de pression de service max.
24C356	Kit de raccord de fluide	Raccord d'entrée de fluide fileté JIC de 1/2-20

Accessoires de nettoyage

101892	Brosse pour pistolet
15C161	Kit de nettoyage du pistolet Ultimate
249598	Kit pointeau de débouchage
15G093	Insert rinçage du pistolet PerformAA 15
15G346	Insert rinçage du pistolet PerformAA 50
111265	Lubrifiant pour pistolet; 4 oz
15T544	Extracteur de joint torique

Raccords pneumatiques à connexion rapide

26B727	Connecteurs de pistolet et de flexibles	Pression maximum de service : 7 bar (0,7 MPa, 100 psi)
26B728	Connecteur de pistolet	Filetage 9/16-18 unf; Pression de service maximale de 100 psi (0,7 MPa, 7 bar)
26B729	Connecteur du flexible	Filetage 1/4-18 npsm; Pression de service maximale de 100 psi (0,7 MPa, 7 bar)

Accessoires panneaux d'information

19C703	Guide rapide d'utilisation et d'entretien quotidien
19C704	Guide rapide Jet du pistolet pulvérisateur
19C705	Fiche de test Jet de pulvérisation (simple)
19C706	Fiche de test Jet de pulvérisation (lot de 25)

Accessoires du système

249473	Kit de raccord et de tuyau d'air	Raccord Push-To-Lock de 3/8 de pouce à 1/4, 25 pieds (7,62 m) de long, tuyau en nylon
256389	Flexible d'air	Tuyau en polyuréthane 1/4-18 npsm(fbe), DI 6 mm (1/4 de pouce), 52 pieds (15,85 m) de long, pression de service max. 100 psi (0,7 MPa, 7 bar)
256390	Flexible d'air	Tuyau en polyuréthane 1/4-18 npsm(fbe), DI 6 mm (1/4 de pouce), 27 pieds (8,23 m) de long, pression de service max. 100 psi (0,7 MPa, 7 bar)
241812	Flexible à fluide	Pression de service maximale de 3300 psi (2,2 MPa, 227 bar), 1/4-18 npsm(fbe), 3/16 po. (5 mm) DI, 25 pi (7,62 m) de long, tube en nylon avec revêtement en polyuréthane
24B562	Flexible à fluide	Pression de service maximale de 3300 psi (2,27 MPa, 227 bar), 1/4-18 npsm(fbe), 3/16 po. (5 mm) DI, 50 pi (15,24 m) de long, tube en nylon avec revêtement en polyuréthane
24A446	Flexible à fluide	Pression de service maximale de 4100 psi (2,8 MPa, 283 bar), 1/4-18 npsm(fbe), 1/4 po. (6,3 mm) DI, 23 pi (7,01 m) de long, tube en nylon avec revêtement en polyuréthane
24A412	Flexible à fluide	Pression de service maximale de 5600 psi (3,8 MPa, 386 bar), 1/4-18 npsm(fbe), 1/4 po. (6,3 mm) DI, 25 pi (7,62 m) de long, raccords en nylon avec revêtement en polyuréthane
24A413	Flexible à fluide	Pression de service maximale de 5600 psi (3,8 MPa, 386 bar), 1/4-18 npsm(fbe), 1/4 po. (6,3 mm) DI, 50 pi (15,24 m) de long, raccords en nylon avec revêtement en polyuréthane
26B598	Flexible à fluide souple	Pression de service maximale de 5000 psi (3,4 MPa, 345 bar), 1/4-18 npsm(fbe), 3/16 po. (4,8 mm) DI, 2 pi (0,6 m) de long, raccords en nylon avec revêtement en polyuréthane
166846	Adaptateur de flexible souple	7250 psi (50 MPa, 500 bar) adaptateur de tuyau souple de pression de service max., 1/4-18 npsm x 1/4-18 npt (mâle).
238694	Vanne à bille de fluide haute pression	Pression de service maximale de 5 000 psi (34,5 MPa, 345 bar), 3/8 npt (mbe), joints en PTFE, acier inoxydable

Dimensions

Modèles de pistolets air assistés et airless PerformAA 15	A	B	C	D	E
26B500, 26B501, 26B502, 26B503, 26B505, 26B504, 26B519*	252,4 mm (6 po.)	38,1 mm (1,5 po.)	208,3 mm (8,2 po.)	1/4-18 npsm (m)	Filetage mâle composite de 1/4-18 npsm (R1/4-19)

* la dimension E ne s'applique pas

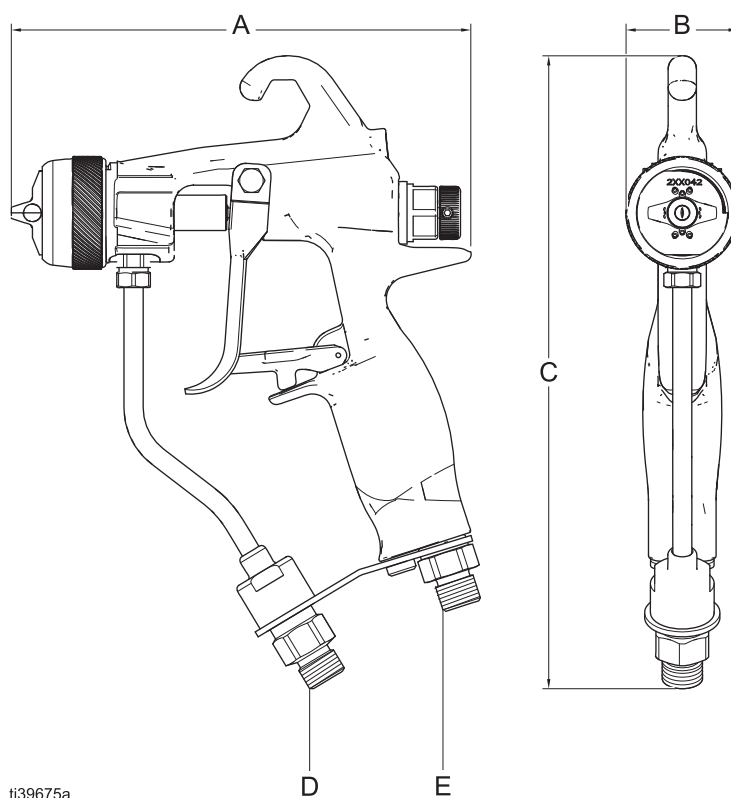

Dimensions

Modèles de pistolets air assistés et airless PerformAA 50	A	B	C	D	E
26B510, 26B511, 26B512, 26B513, 26B514, 26B515, 26B516, 26B509, 26B520*	172,7 mm (6,8 po.)	55,9 mm (2,2 po.)	208,3 mm (8,2 po.)	1/4-18 npsm (m)	Filetage mâle composite de 1/4-18 npsm (R1/4-19)

* la dimension E ne s'applique pas.

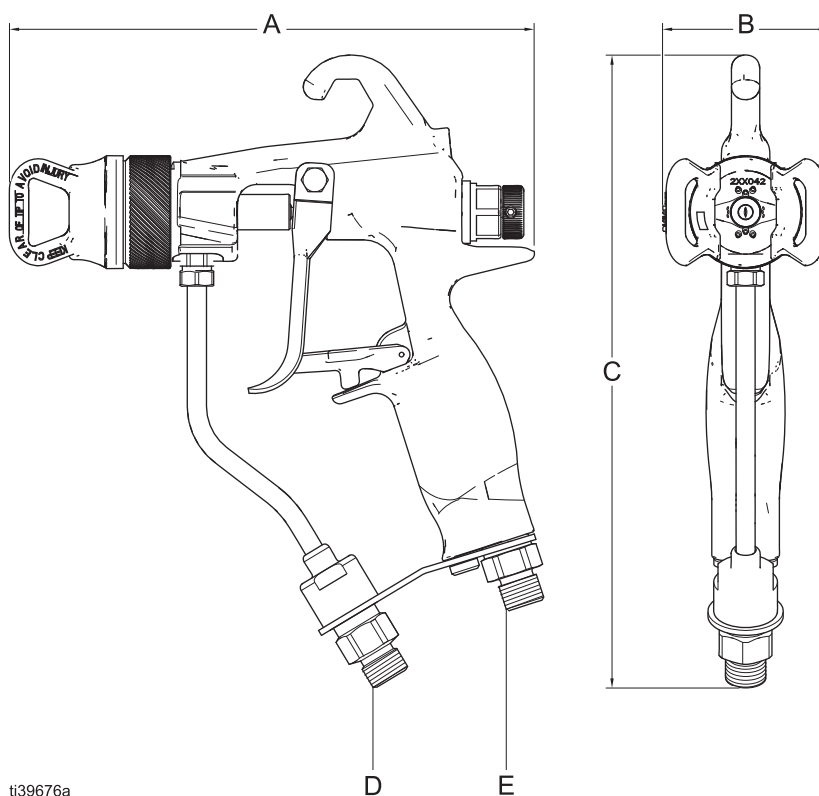

ti39676a

Modèles de pistolets air assistés PerformAA RAC	A	B	C	D	E
26B517, 26B518	182,9 mm (7,2 po.)	71,1 mm (2,8 po.)	198,1 mm (7,8 po.)	1/4-18 npsm (m)	Filetage mâle composite de 1/4-18 npsm (R1/4-19)

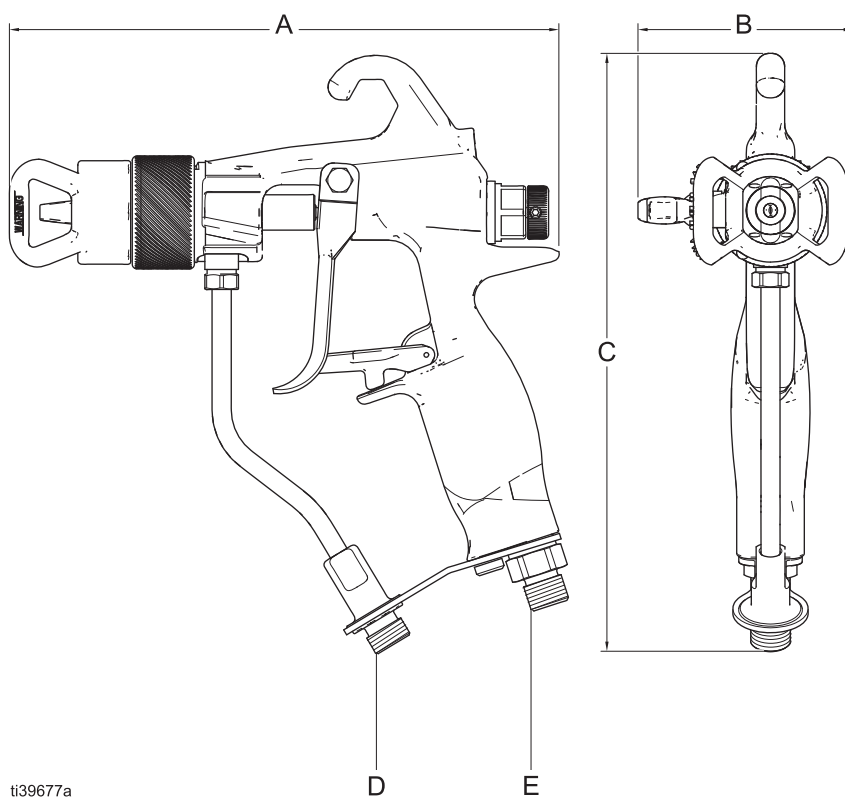

Caractéristiques techniques

Pistolets pulvérisateurs PerformAA		
	Système impérial	Système métrique
Pression de service maximale du fluide		
Modèles air assistés PerformAA 15	1 500 psi	10,5 MPa, 105 bars
Modèles air assistés PerformAA 50	5 000 psi	34,5 MPa, 345 bars
Modèles air assistés PerformAA RAC	5 000 psi	34,5 MPa, 345 bars
Modèle airless PerformAA 26B519	1 500 psi	10,5 MPa, 105 bars
Modèle airless PerformAA 26B520	5 000 psi	34,5 MPa, 345 bars
Pression d'air de service maximale	100 psi	0,7 MPa, 7 bar
Température du fluide maximale	110°F	43°C
Bruit (dBa)		
Pression sonore à 138 kPa (1,4 bar, 20 psi)	62,6 dBA	
Pression sonore à 0,7 MPa (7 bars, 100 psi)	75,8 dBA	
Pression sonore à 20 psi (138 kPa, 1,4 bar)	72,3 dBA	
Pression sonore à 100 psi (0,7 MPa, 7 bars)	89,3 dBA	
<p><i>Toutes les lectures ont été prises avec la vanne du ventilateur complètement fermée (taille maximum du ventilateur) à 20 psi (138 kPa, 1,4 bar) et 100 psi (0,7 MPa, 7 bars) et à l'emplacement supposé de l'opérateur.</i></p> <p><i>Puissance sonore mesurée selon la norme ISO 9614-2.</i></p>		
Dimensions des entrées/sorties		
Dimension de l'entrée d'air	Filetage mâle composite de 1/4-18 npsm (R1/4-19)	
Taille d'entrée de fluide	1/4-18 npsm (m)	
Matériaux de construction		
Matériaux en contact avec le produit, tous les modèles hormis 26B504	Acier inoxydable, carbure, polyéthylène à poids moléculaire ultra-élevé, plastique technique, PTFE, nylon, fluoroélastomère	
Matériaux en contact avec le produit : modèle 26B504	Acier inoxydable, polyéthylène à poids moléculaire ultra-élevé, plastique technique, PTFE, nylon, fluoroélastomère	
Poids		
Modèles PerformAA 15	17,1 oz	480 grammes
Modèles PerformAA 50	17,4 oz	490 grammes

Proposition 65 de Californie

RÉSIDENTS DE CALIFORNIE

⚠ AVERTISSEMENT : Cancer et effet nocif sur la reproduction – www.P65Warnings.ca.gov.

Garantie standard de Graco

Graco garantit que tout le matériel mentionné dans le présent document, fabriqué par Graco et de marque Graco, est exempt de défaut matériel et de fabrication à la date de vente à l'acheteur et utilisateur initial. Sauf garantie spéciale, étendue ou limitée, publiée par Graco, Graco réparera ou remplacera, pendant une période de douze mois à compter de la date de vente, toute pièce de l'équipement qu'il juge défectueuse. Cette garantie s'applique uniquement si l'équipement est installé, utilisé et entretenu conformément aux recommandations écrites de Graco.

Cette garantie ne couvre pas et la société Graco ne sera pas tenue pour responsable de l'usure et de la détérioration générales ou de tout autre dysfonctionnement, des dégâts ou des traces d'usure causés par une mauvaise installation, une mauvaise utilisation, l'abrasion, la corrosion, une maintenance inappropriée ou incorrecte, la négligence, un accident, une modification ou un remplacement par des pièces ou des composants qui ne sont pas de marque Graco. De même, la société Graco ne sera pas tenue pour responsable en cas de dysfonctionnements, de dommages ou d'usure dus à l'incompatibilité de l'équipement Graco avec des structures, des accessoires, des équipements ou des matériaux non fournis par Graco ou dus à une mauvaise conception, fabrication, installation, utilisation ou une mauvaise maintenance de ces structures, accessoires, équipements ou matériels non fournis par Graco.

Cette garantie s'applique à condition que l'équipement faisant l'objet de la réclamation soit retourné en port payé à un distributeur Graco agréé pour une vérification du défaut signalé. Si le défaut est confirmé, Graco réparera ou remplacera gratuitement toutes les pièces défectueuses. L'équipement sera retourné à l'acheteur d'origine en port payé. Si l'examen de l'équipement ne révèle aucun vice de matériau ou de fabrication, les réparations seront effectuées à un coût raisonnable pouvant inclure le coût des pièces, de la main-d'œuvre et du transport.

CETTE GARANTIE EST UNE GARANTIE EXCLUSIVE ET REMPLACE TOUTE AUTRE GARANTIE, EXPRESSE OU IMPLICITE, Y COMPRIS, MAIS SANS S'Y LIMITER, LES GARANTIES DE QUALITÉ MARCHANDE OU LES GARANTIES DE CONFORMITÉ À UN USAGE SPÉCIFIQUE.

La seule obligation de Graco et la seule voie de recours de l'acheteur pour toute violation de la garantie seront telles que définies ci-dessus. L'acheteur convient qu'aucun autre recours (notamment, mais sans s'y limiter, pour les dommages indirects ou consécutifs de manque à gagner, de perte de marché, les dommages corporels ou matériels ou tout autre dommage indirect ou consécutif) ne sera possible. Toute action pour violation de la garantie doit être intentée dans les deux (2) ans à compter de la date de vente.

GRACO NE GARANTIT PAS ET REJETTE TOUTE GARANTIE IMPLICITE DE QUALITÉ MARCHANDE ET DE CONFORMITÉ À UN USAGE SPÉCIFIQUE EN RAPPORT AVEC LES ACCESSOIRES, ÉQUIPEMENTS, MATÉRIAUX OU COMPOSANTS QU'ELLE VEND, MAIS NE FABRIQUE PAS. Les articles vendus, mais non fabriqués par Graco (tels que les moteurs électriques, les interrupteurs ou les flexibles) sont couverts, le cas échéant, par la garantie de leur fabricant. Graco fournira à l'acheteur une assistance raisonnable pour toute réclamation relative à ces garanties.

La société Graco ne sera en aucun cas tenue pour responsable des dommages indirects, accessoires, particuliers ou consécutifs résultant de la fourniture par Graco de l'équipement en vertu des présentes ou de la fourniture, de la performance, ou de l'utilisation de produits ou d'autres biens vendus au titre des présentes, que ce soit en raison d'une violation contractuelle, d'une violation de la garantie, d'une négligence de Graco, ou autre.

FOR GRACO CANADA CUSTOMERS

The Parties acknowledge that they have required that the present document, as well as all documents, notices and legal proceedings entered into, given or instituted pursuant hereto or relating directly or indirectly hereto, be drawn up in English. Les parties reconnaissent avoir convenu que la rédaction du présente document sera en Anglais, ainsi que tous documents, avis et procédures judiciaires exécutés, donnés ou intentés, à la suite de ou en rapport, directement ou indirectement, avec les procédures concernées.

Informations Graco

Pour obtenir les informations les plus récentes sur les produits de Graco, consultez le site Internet www.graco.com.

Pour obtenir des informations sur les brevets, consultez la page www.graco.com/patents.

POUR PASSER UNE COMMANDE, contactez votre distributeur Graco ou téléphonez pour connaître le distributeur le plus proche.

Téléphone : 612-623-6921 **ou Numéro vert** : 1-800-328-0211, **Fax** : 612-378-3505

Tous les textes et illustrations contenus dans ce document reflètent les dernières informations disponibles concernant le produit au moment de la publication. Graco se réserve le droit de faire des changements à tout moment et sans préavis.

Traduction des instructions originales. This manual contains French. MM 3A8099

Siège social de Graco : Minneapolis

Bureaux à l'étranger : Belgique, Chine, Japon, Corée

GRACO INC. AND SUBSIDIARIES • P.O. BOX 1441 • MINNEAPOLIS MN 55440-1441 • USA

Copyright 2021, Graco Inc. Tous les sites de fabrication de Graco sont certifiés ISO 9001.

www.graco.com

Révision C, août 2023