

Bombas QUANTM™, Modelos Higiênicos

3A7222D

PT

Bombas de diafragma elétrico (EODD) com acionamento elétrico integral para aplicações de transferência de fluidos. Não se destinam a ser utilizadas com gasolina. Apenas para utilização profissional.



Instruções de segurança importantes

Leia todas as advertências e instruções deste manual e os manuais de funcionamento relacionados antes de utilizar o equipamento. Guarde estas instruções.

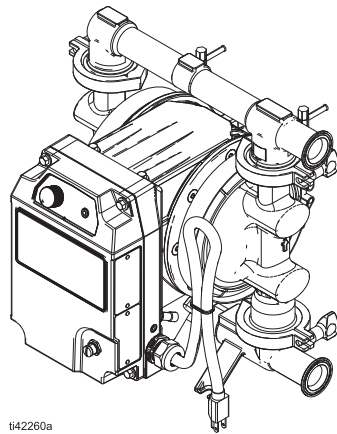

t42260a

**Modelo h30
(QHC)**

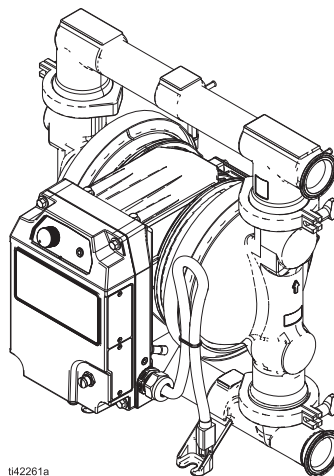

t42261a

Modelo h80 (QHD)

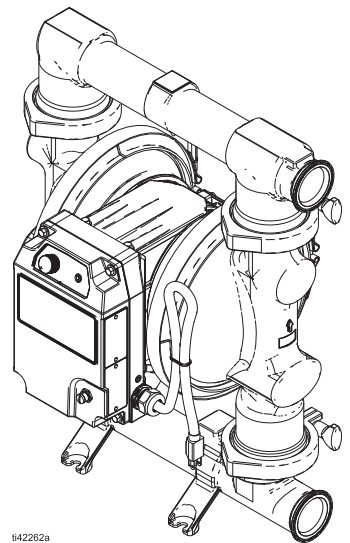

t42262a

Modelo h120 (QHE)

Índice







Manuais relacionados	2	Manutenção	28
Advertências	3	Lubrificar o equipamento	28
Matriz de configuração	7	Lavar o equipamento	28
Aprovações	9	Armazenar o Equipamento	29
Identificação dos Componentes	10	Limpar a secção molhada	29
Instalação Típica	11	Deteção e resolução de problemas	30
Informações gerais	11	Reparação	32
Instalação típica para modelos em locais comuns	11	Preparar o equipamento para reparação	32
Instalação típica para modelos em atmosferas explosivas ou locais perigosos (Classificados)	12	Reparar as válvulas de verificação	33
Instalação	13	Reparar os diafragmas padrão	34
Montar a bomba	13	Reparar os diafragmas sobremoldados	36
Ligar as linha de líquido	13	Reciclagem e eliminação	38
Instalar acessórios	14	Fim de vida útil do equipamento	38
Ligação à terra	15	Gráficos de Desempenho	39
Antes da primeira utilização	16	Gráfico de desempenho para modelos h30 (QHC)	39
Ligações elétricas e cablagem	17	Gráfico de desempenho para modelos h80 (QHD)	40
Potência necessária e fichas	17	Gráfico de desempenho para modelos h120 (QHE)	40
Cabos de alimentação com fio	18	Dimensões	41
Requisitos para cabos e condutas	19	Dimensões para modelos h30 (QHC)	41
Adaptadores para fichas e cabos	19	Dimensões para modelos h80 (QHD)	44
Ligação dos pinos de E/S	20	Dimensões para modelos h120 (QHE)	47
Funcionamento	22	Especificações técnicas	50
Procedimento de alívio da pressão	22	Intervalo da temperatura do líquido	50
Antes de cada utilização	22	Especificações técnicas para os modelos h30 (QHC)	51
Iniciar o equipamento	22	Especificações técnicas para os modelos h80 (QHD)	52
Encerrar o equipamento	24	Especificações técnicas para os modelos h120 (QHE)	53
Indicador LED	25	Garantia Standard da Graco	54
Resumo do indicador LED	25		
Resolução de erros de eventos do indicador LED	26		

Manuais relacionados

Número do Manual em Português	Descrição	Referência
3A7637	QUANTM Motor Elétrico, Reparação-Peças	Manual do Motor
3A9287	Bombas QUANTM, Peças, Modelos Higiénicos	Manual de peças
3A8861	Sensor de Fugas QUANTM	Instruções do kit
3A8982	QUANTM Kit de cabos de E/S (Locais perigosos)	Instruções do kit

Advertências

Seguem-se advertências relativamente à instalação, utilização, ligação à terra, manutenção e reparação deste equipamento. O ponto de exclamação alerta para uma advertência geral e os símbolos de perigo referem-se aos riscos específicos dos procedimentos. Quando estes símbolos aparecerem ao longo deste manual ou nas etiquetas informativas, tenha em conta estas Advertências. Os símbolos e advertências dos produtos referidos como perigosos não abrangidos nesta secção podem aparecer ao longo deste manual, sempre que aplicáveis.

 <h2 style="margin: 0;">ADVERTÊNCIA</h2>	
	<p>PERIGO DE INCÊNDIO E EXPLOÇÃO</p> <p>Os vapores inflamáveis na zona de trabalho, tais como os provenientes de solventes e tintas, podem inflamar-se ou explodir. O fluxo de tinta ou solventes pelo equipamento pode provocar faíscas de eletricidade estática. Para ajudar a evitar incêndios e explosões:</p> <ul style="list-style-type: none"> • Utilize o equipamento apenas em áreas bem ventiladas. • Elimine todas as fontes de ignição, como luzes piloto, cigarros, lâmpadas elétricas portáteis e plásticos de proteção (potencial de faíscas estáticas). • Ligue à massa todo o equipamento na área de trabalho. Consultar as instruções de Ligação à terra. • mantenha a área de trabalho sem detritos, incluindo solvente, panos e gasolina; • Não ligue nem desligue cabos de alimentação ou interruptores na presença de vapores inflamáveis. • Utilize apenas linhas de líquido aterradas e condutivas. • Pare imediatamente a utilização caso ocorram faíscas estáticas ou sinta um choque. Não utilize o equipamento até identificar e corrigir o problema. • tenha sempre um extintor operacional na área de trabalho.
	
	
	
	<p>As cargas estáticas podem acumular-se em peças de plástico durante a limpeza e a sua descarga pode provocar a combustão de vapores inflamáveis. Para ajudar a evitar incêndios e explosões:</p> <ul style="list-style-type: none"> • Limpe as peças de plástico apenas em áreas bem ventiladas. • Não limpe com um pano seco.

ADVERTÊNCIA



PERIGO DE CHOQUE ELÉCTRICO

Modelos para locais com atmosfera explosiva ou perigosos (classificados) (com fios para ligação permanente):

Este equipamento deve ser ligado à terra. Se incorretamente ligado à terra, preparado ou utilizado, o sistema poderá provocar choques elétricos.

- Desligue no interruptor e da corrente elétrica antes de desligar quaisquer cabos e realizar reparação ou instalação do equipamento.
- Ligue apenas a fontes de alimentação com ligação à terra.
- Toda a cablagem elétrica deve ser montada e reparada por um electricista qualificado e obedecer a todos os códigos e regulamentos locais.
- Não exponha à chuva. Guarde no interior.

Modelos para locais comuns (cabo e ficha de ligação)

Este equipamento deve ser ligado à terra. Se os procedimentos de ligação à terra, preparação ou utilização do sistema não forem os adequados, poderão ocorrer choques elétricos.



- Desligue o cabo de alimentação antes de efetuar procedimentos de manutenção no equipamento.
- Ligue apenas a tomadas elétricas ligadas à terra.
- Utilizar apenas extensões elétricas de 3 fios para modelos bifásicos. Utilizar apenas extensões elétricas de 4 fios para modelos trifásicos.
- Certifique-se de que os pinos de terra estão intactos na tomada e nos cabos de extensão.
- Não exponha à chuva. Guarde no interior.
- Após desconetar o cabo de alimentação, aguarde cinco minutos antes de efetuar procedimentos de manutenção.



PERIGO DE MÁ UTILIZAÇÃO DO EQUIPAMENTO

A utilização incorreta pode resultar em morte ou ferimentos graves.

- Não opere a unidade quando estiver cansado ou se estiver sob a influência de drogas ou álcool.
- Não exceda a pressão máxima de trabalho ou o nível de temperatura do componente do sistema com a classificação mais baixa. Consulte as **Especificações técnicas** em todos os manuais do equipamento.
- Utilize produtos e solventes compatíveis com as peças do equipamento em contacto com o produto. Consulte as **Especificações técnicas** em todos os manuais do equipamento. Leia as advertências dos fabricantes do líquido e do solvente. Para obter mais informações relativas ao material que utiliza, solicite as Fichas de Dados de Segurança (FDS) ao distribuidor ou ao revendedor.
- Desligue todo o equipamento e siga o **Procedimento de alívio da pressão** quando o equipamento não está a ser utilizado.
- Verifique o equipamento diariamente. As peças danificadas ou com desgaste devem ser imediatamente substituídas apenas por peças sobresselentes genuínas do fabricante.
- Não altere nem modifique o equipamento. As alterações ou modificações podem anular as aprovações das autoridades e originar perigos de segurança.
- Certifique-se de que todos os equipamentos estão classificados e aprovados para o ambiente onde os vai utilizar.
- Utilize o equipamento exclusivamente para o fim a que se destina. Se precisar de informações, contacte o seu distribuidor.
- Encaminhe as linhas de líquido, fios e cabos de áreas com movimento, arestas afiadas, peças em movimento e superfícies quentes.
- Não dobre demasiado as linhas de líquido, fios e cabos. Não utilize as linhas de líquido, fios e cabos para puxar equipamento.
- Mantenha as crianças e os animais afastados da área de trabalho.
- Respeite todas as normas de segurança aplicáveis.

 <h1 style="margin: 0;">ADVERTÊNCIA</h1>	
 	<p>PERIGO DO SOLVENTE DE LIMPEZA NAS PEÇAS DE PLÁSTICO</p> <p>Muitos solventes de limpeza podem degradar as peças de plástico e fazer com que falhem, o que pode resultar em lesões graves ou danos materiais.</p> <ul style="list-style-type: none"> • Utilize apenas solventes compatíveis para limpar peças que contenham pressão ou de estrutura plástica. • Consulte as Especificações técnicas em todos os manuais do equipamento quanto aos materiais de construção. Consultar o fabricante do solvente quanto a informações e recomendações relativas a compatibilidade.
  	<p>PERIGO DE EQUIPAMENTO PRESSURIZADO</p> <p>O produto proveniente do equipamento, fugas ou componentes danificados pode saltar para os olhos ou a pele e provocar ferimentos graves.</p> <ul style="list-style-type: none"> • Siga o Procedimento de alívio da pressão ao parar de pintar e antes de dar início aos procedimentos de limpeza, verificação ou manutenção do equipamento. • Aperte todas as ligações relativas ao líquido antes de utilizar o equipamento. • Verifique diariamente as ligações e tubagens de líquido. Substitua imediatamente as peças gastas ou danificadas.
	<p>PERIGO DE PEÇAS DE ALUMÍNIO PRESSURIZADAS</p> <p>A utilização de produtos incompatíveis com o alumínio em equipamentos pressurizados pode causar graves reações químicas e problemas no equipamento. O incumprimento desta advertência pode causar a morte, ferimentos graves ou danos materiais.</p> <ul style="list-style-type: none"> • Não use 1,1,1-tricloroetano, cloreto de metileno, outros solventes de hidrocarboneto halogenado ou líquidos que contenham tais solventes. • Não utilize lixívia clorada. • Muitos outros produtos podem conter químicos incompatíveis com o alumínio. Contacte o seu fornecedor de material para informações sobre compatibilidade.
  	<p>PERIGO DE EXPANSÃO TÉRMICA</p> <p>Os fluidos sujeitos a aquecimento em espaços confinados, incluindo linhas de líquido, podem aumentar rapidamente de pressão devido à expansão térmica. A sobre-pressurização pode provocar ruturas no equipamento e ferimentos graves.</p> <ul style="list-style-type: none"> • Abra uma válvula para libertar a expansão do fluido durante o aquecimento. • Substitua as linhas de líquido proativamente com regularidade e tendo por base as suas condições de funcionamento.

ADVERTÊNCIA



PERIGO DE EMARANHAMENTO

As peças em movimento podem provocar ferimentos graves.



- Mantenha-se afastado de peças em movimento.
- Não utilize o equipamento tendo removido as respetivas proteções e coberturas.
- Não use roupas largas, joias ou cabelo comprido enquanto opera o equipamento.
- O equipamento pode começar a funcionar sem aviso. Antes de proceder a operações de verificação, deslocação ou assistência do equipamento, siga o **Procedimento de descompressão** e desligue todas as fontes de alimentação.



PERIGOS RESULTANTES DE PRODUTOS OU VAPORES TÓXICOS

Os produtos ou vapores tóxicos podem provocar lesões graves ou morte se entrarem em contacto com os olhos ou a pele, ou se forem inalados ou ingeridos.

- Leia as Folhas de Dados de Segurança (FDS) para conhecer os perigos específicos dos produtos que está a utilizar.
- Armazene os produtos perigosos em recipientes aprovados e elimine-os em conformidade com as diretrizes aplicáveis.



PERIGO DE QUEIMADURAS

As superfícies do equipamento e o líquido sujeito ao calor podem ficar muito quentes durante o funcionamento. Para evitar queimaduras graves:

- Não toque em líquidos ou equipamento quentes.



EQUIPAMENTO DE PROTEÇÃO INDIVIDUAL

Utilize equipamento de proteção adequado quando estiver na área de trabalho, de modo a evitar lesões graves, incluindo lesões oculares, perda auditiva, inalação de vapores tóxicos e queimaduras. Este equipamento de proteção inclui, mas não está limitado a:

- Proteção para os olhos e ouvidos.
- A utilização de máscaras autofiltrantes, vestuário de proteção e luvas deve ser feita conforme recomendado pelo fabricante do líquido e do solvente.

Matriz de configuração

Registrar a referência do modelo e a sequência de configuração encontrada na placa de identificação (ID) do seu equipamento para o auxiliar na encomenda de peças de substituição.

Referência do modelo:

Sequência de configuração:

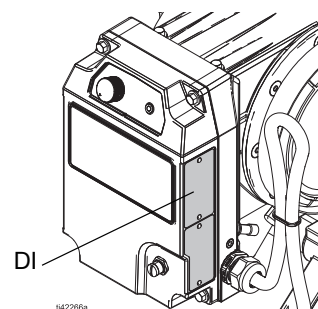

Sequência de configuração da amostra: QHC-FGFF1ACACBNBNA10021

Q	H	C	FG	FF1	AC	AC	BN	BN	A1	00	21
Marca	Apliação	Modelo	Material da Secção em contacto com o líquido	Motor	Material da sede	Material do aro	Material do diafragma	Material vedante do distribuidor	Ligação	Opções	Certificações dos materiais

NOTA: Algumas combinações não são possíveis. Verificar junto do distribuidor local.

Marca		Aplicação		Modelo		Material da Secção em contacto com o líquido	
Q	QUANTM	H	Higiénico (h)	C	30 (Porta de 1 pol.)	FG	Grau alimentar, aço inoxidável, 125 micro acabamento (CF8M fundido)
				D	80 (Porta de 1-1/2 pol.)	HS	Higiénico, Aço Inoxidável, 32 micro acabamentos
				E	120 (Porta de 2 pol.)	pH	Farmacêutico, Aço Inoxidável, 20 micro acabamentos
				F	120 (Porta de 3 pol.)	3A	3-A Higiénico, Aço Inoxidável, 32 micro acabamentos
				G	120 (Porta de 4 pol.)		

Motor







	Transmissão	Revestimento	Tensão de entrada	Fase	Localização	Terminação de fios/cabos
FF1	Transmissão direta em alumínio	Revestimento de etileno propileno fluorado (FEP)	200–240 V	Trifásico	Higiénico, locais comuns	Fio com ficha
FF2	Transmissão direta em alumínio	Revestimento em FEP	200–240 V	Monofásico	Higiénico, locais comuns	Fio com ficha
FF3	Transmissão direta em alumínio	Revestimento em FEP	200–240 V	Trifásico	Locais Higiénicos, Perigosos (Classificados)	Cabo com saídas
FF4	Transmissão direta em alumínio	Revestimento em FEP	200–240 V	Monofásico	Atmosferas higiénicas, explosivas	Cabo com saídas
FF5	Transmissão direta em alumínio	Revestimento em FEP	100–120 V	Monofásico	Higiénico, locais comuns	Fio com ficha
FF6	Transmissão direta em alumínio	Revestimento em FEP	100–120 V	Monofásico	Locais Higiénicos, Perigosos (Classificados)	Cabo com saídas

Material da sede		Material do aro		Material do diafragma		Material vedante do distribuidor	
FL	Flapper, apenas para modelos higiênicos	BN	Buna-N, esfera	BN	Buna-N	--	Nenhuma
SS	Aço inoxidável 316	CW	Policloropreno, pesado, esfera	EO	EPDM sobremoldado	BN	Buna-N
		EP	EPDM, esfera	FK	Fluoroelastômero	EP	EPDM
		FK	Fluoroelastômero, esfera	PO	PTFE/EPDM sobremoldado	FK	Fluoroelastômero
		FL	Flapper, aço inoxidável	PS	PTFE/Santopreno, duas peças	PT	PTFE
		PT	PTFE, esfera	SP	Santopreno		
		SP	Santopreno, esfera				

Ligação		Opções		Certificações dos materiais	
S13	Aço inoxidável, portas standard, braçadeira higiênica	00	Standard	21	EN 10204 tipo 2.1
S14	Aço inoxidável, portas padrão, DIN	SF	Flapper sanitário	31	EN 10204 tipo 3.1
SSA	Braçadeira tripla centrada				
SSB	DIN centrado				
SSE	Braçadeira tripla do distribuidor horizontal Wye				
SSG	Horizontal sem distribuidor				

Seleção do acionamento do motor			
Higiênico - América do Norte			
Modelo	Localização normal (ficha NEMA)	Localização perigosa (cabos elétricos)	Gama de tensões/contagem de fases
h30 (QHC)	FF1, FF5	FF3, FF6	200/240V/Trifásico 100/120V/Monofásico
h80 (QHD)	FF1	FF3	200/240V/Trifásico
h120 (QHE)	FF1	FF3	200/240V/Trifásico
Higiênico - Internacional			
Modelo	Localização normal (ficha IEC)	Localização perigosa (cabos elétricos)	Gama de tensões/contagem de fases
h30 (QHC)	FF2	FF4	200/240V/Monofásico
h80 (QHD)	FF2	FF4	200/240V/Monofásico
h120 (QHE)	FF2	FF4	200/240V/Monofásico

Aprovações

Informações do modelo*	Aprovações
Motores	Para aprovações de motores, consulte o manual do motor relacionado. Consultar Manuais relacionados , página 2.
Os modelos de bomba com código de motor FF2 estão aprovados para:	 
Os modelos de bomba com código de motor FF4 estão aprovados para:	   II 2 G Ex dh IIB T4 Gb
Os modelos higiénicos (QH) com materiais do diafragma codificados com EO, PT ou PS combinados com aros EP, PT ou FL são em conformidade com:	 CE 1935/2004  Classe VI
Os materiais da secção de contacto húmido em modelos higiénicos (QH) estão em conformidade com a FDA e cumprem o Código de Regulamentos Federais dos Estados Unidos (CFR).	

* Consultar **Matriz de configuração**, a partir da página 7, para descrições mais detalhadas.

Identificação dos Componentes

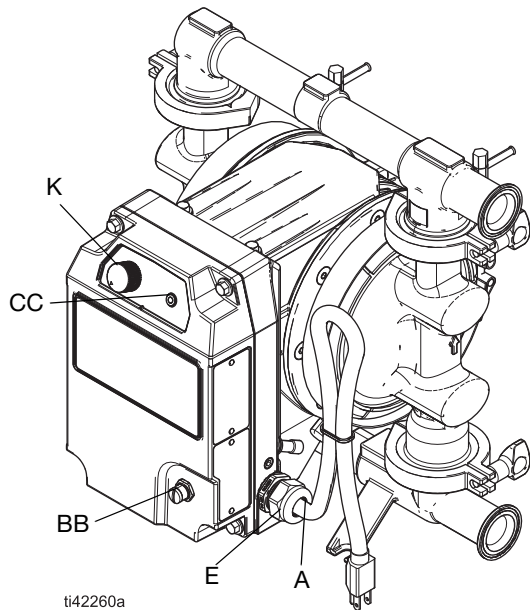

FIG. 1: Modelo para locais comuns (modelo h30 (QHC) mostrado)

Os modelos para locais comuns incluem um cabo com ficha e porta de Entrada/Saída (I/O).

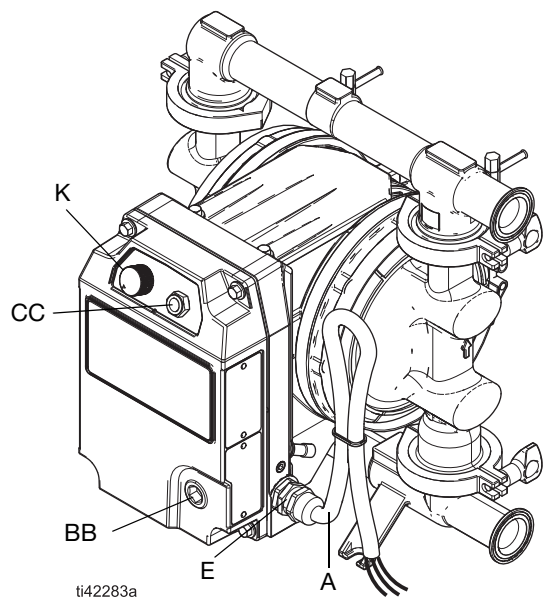

FIG. 2: Modelo para locais com atmosfera explosiva ou perigosos (classificados) (modelo h30 (QHC) apresentado)

Os modelos para atmosferas explosivas ou perigosas (classificadas) incluem saídas de cabo no cabo de alimentação (para ligação direta a uma fonte de alimentação).

Ref.	Componente	Modelos para locais comuns	Modelos para atmosferas explosivas ou perigosas (classificadas)
A	Cabo de alimentação	Cabo de 4,6 m com ficha*	Cabo de 4,6 m para ligação por cabo†
BB	Cabo/porta de E/S	Conector de 5 pinos M12**	Cabo (não fornecido) para ligação por cabo aos controlos fornecidos pelo utilizador‡
	Controlo On/Off, Entrada Digital		
	Estado de funcionamento, Saída Digital		
	Controlo de velocidade e pressão, entrada analógica		
CC	Indicador LED♦	Standard	Reforçado
E	Fixador de ligação à terra externo, Símbolo de terra	O equipamento está marcado de acordo com a norma IEC 417, Símbolo 5019:	
K	Botão de controlo	Rodar no sentido horário (direita) para aumentar a produção de fluidos	

* Ver **Potência necessária e fichas**, página 17.

** Ver **Ligação dos pinos de E/S**, página 20.

† Ver **Cabos de alimentação com fio**, página 18, e **Requisitos para cabos e condutas**, página 19.

‡ Os kits de cabos de E/S estão disponíveis (comprar separadamente). Consultar **Manuais relacionados**, página 2.

♦ Consultar **Indicador LED**, página 25.

Instalação Típica

Informações gerais

As instalações típicas são mostradas na FIG. 3 e FIG. 4. As figuras servem apenas de guia para a seleção e instalação de componentes do sistema. Contacte o seu distribuidor local para obter ajuda relativamente ao planeamento de um sistema adequado às suas necessidades. Utilize sempre peças e acessórios

originais da Graco. Certifique-se de que os acessórios apresentam o tamanho e a pressão adequados de modo a corresponderem aos requisitos do sistema.

As letras de referência no texto, por exemplo (A), remetem para os avisos nas figuras.

Instalação típica para modelos em locais comuns

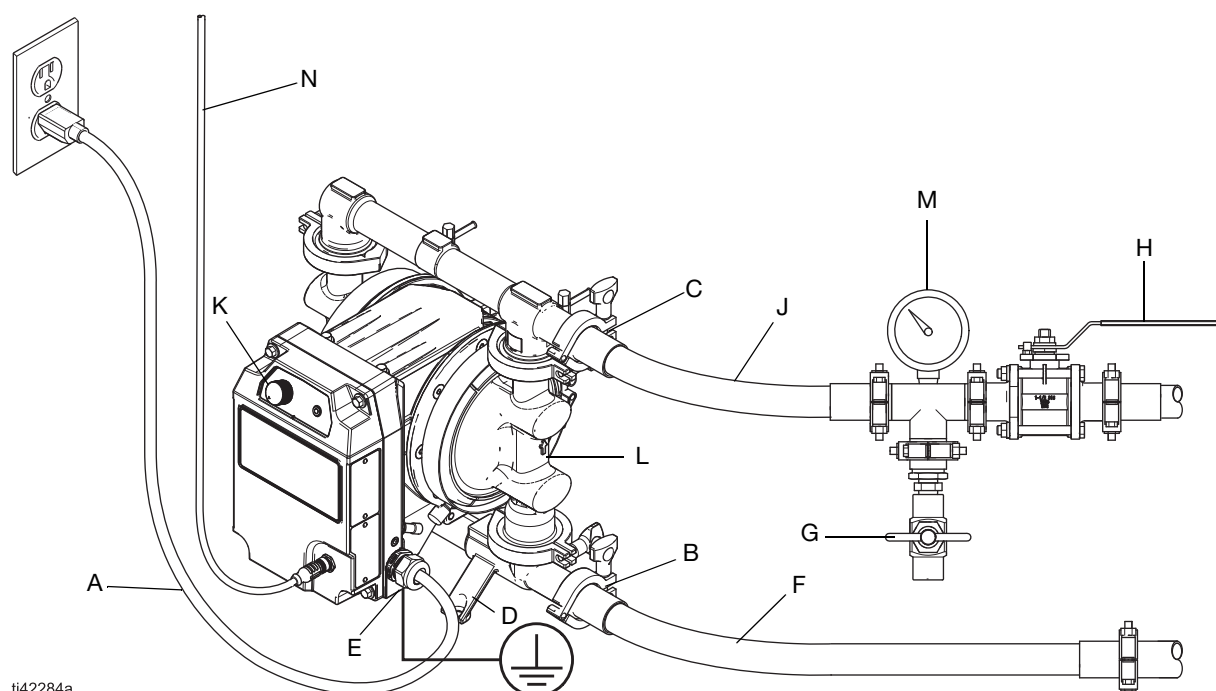

ti42284a

FIG. 3: Instalação típica para modelos em locais comuns (cabo e ficha de ligação) (h30 (QHC) modelo mostrado)

Componentes da Bomba

- A**♦ Cabo de alimentação
- B** Porta de entrada de produto
- C** Porta de saída de produto
- D** Pés de montagem
- E** Fixador de ligação à terra
- K** Botão de controlo de saída de fluidos
- L**▼ Portas de acesso do diafragma (não mostradas)

♦ *Ligar a um circuito com uma desconexão elétrica principal. Instalar um dispositivo de proteção do circuito de ramificação em cada fase não aterrada. Siga os códigos e regulamentos locais.*

▼ *Ver **Instalar acessórios de monitorização**, página 14, ou **Instalar acessórios da linha de fuga de fluido**, página 14.*

Acessórios (Não Fornecidos)

- F*** Linha de alimentação de produto flexível condutivo
- G*** Válvula de drenagem do líquido
- H** Válvula de passagem do produto
- J*** Linha flexível de saída de produto condutiva
- M** Indicador de pressão do produto
- N** Cabo E/S

* *Requerido, não fornecido.*

Instalação típica para modelos em atmosferas explosivas ou locais perigosos (Classificados)

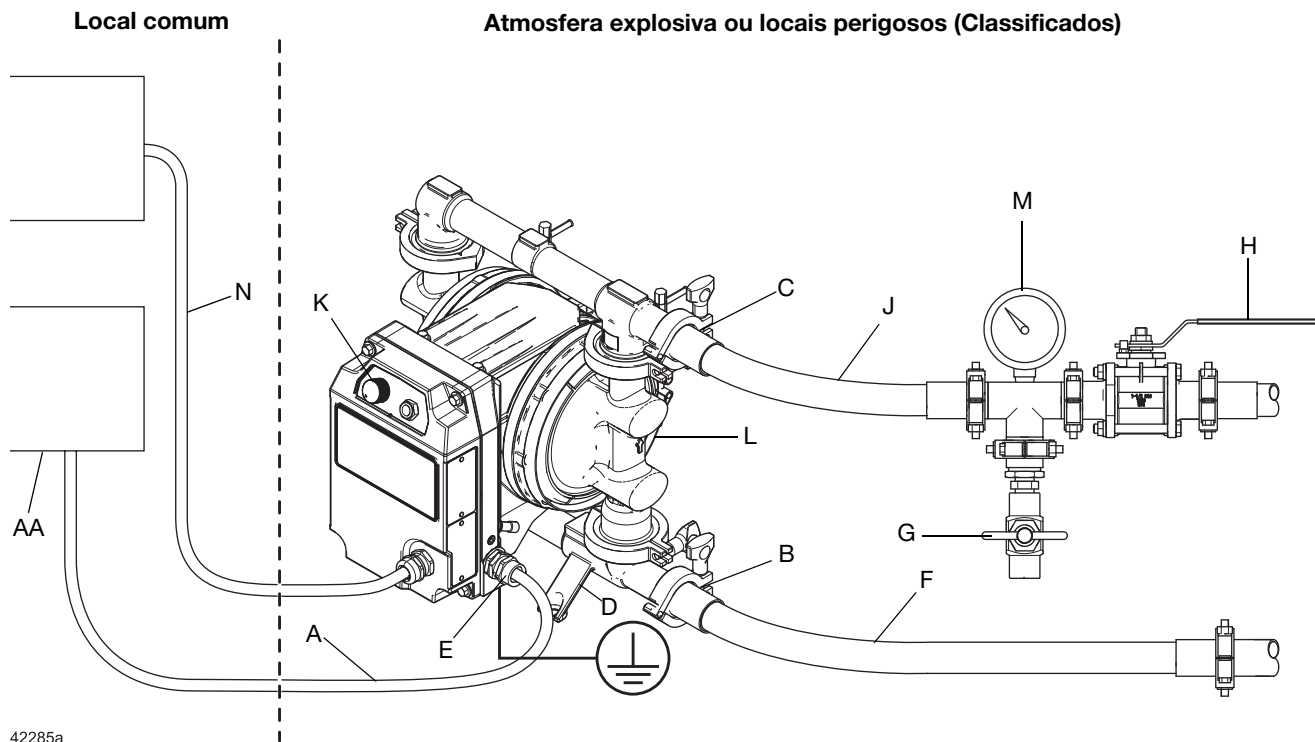

FIG. 4: Instalação típica para modelos em atmosferas explosivas ou locais perigosos (Classificados) Locais (ligação com fios para ligação permanente) (modelo h30 (QHC) mostrado)

Componentes da Bomba

- A** ♦ Cabo de alimentação
- B** Porta de entrada de produto
- C** Porta de saída de produto
- D** Pés de montagem
- E** Fixador de ligação à terra
- K** Botão de controlo de saída de fluidos
- L** ▼ Portas de acesso de diafragma (não mostradas). As portas de acesso ao diafragma não devem ser abertas em locais perigosos. As portas devem ter instaladas bujões 128658 (como expedidas da fábrica), ou kit de sensor de fugas 25F109.

Acessórios (Não Fornecidos)

- F*** Linha de alimentação de produto flexível condutivo
- G*** Válvula de drenagem do líquido
- H** Válvula de passagem do produto
- J*** Linha flexível de saída de produto condutiva
- M** Indicador de pressão do produto
- N*‡** Cabo E/S
- AA** Desconexão elétrica

* *Requerido, não fornecido.*

‡ *Os kits de cabos de E/S estão disponíveis (comprar separadamente). Consultar **Manuais relacionados**, página 2.*

♦ *Ligar a um circuito com uma desconexão elétrica principal. Instalar um dispositivo de proteção do circuito de ramificação em cada fase não aterrada. Siga os códigos e regulamentos locais.*

▼ *Ver **Instalar acessórios de monitorização**, página 14, ou **Instalar acessórios da linha de fuga de fluido**, página 14.*

Instalação

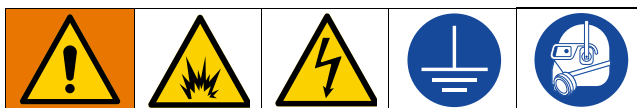

A instalação deste equipamento implica procedimentos potencialmente perigosos. Este equipamento deve ser instalado apenas por pessoal qualificado que tenha lido e que compreenda as informações deste manual.

Para evitar ferimentos resultantes de incêndio, explosão ou choque elétrico, toda a cablagem elétrica deve ser feita por um electricista qualificado no cumprimento de todos os códigos e regulamentos locais.

Montar a bomba



A bomba pode ser muito pesada (ver **Especificações técnicas**, a partir da página 51, para pesos específicos). Utilizar pelo menos duas correias e equipamento de elevação apropriado ou ter duas pessoas a levantar a bomba. Não utilizar o distribuidor de saída sozinho para levantar a bomba.

1. Garantir que a superfície de montagem está nivelada.
2. Garantir que a superfície de montagem e a ferragem de montagem são suficientemente fortes para suportar o peso da bomba, das linhas de líquido, acessórios e líquido, assim como a tensão causada durante o funcionamento.
3. Para todas as fixações, garantir que a bomba está fixada com fixadores através dos orifícios de montagem na base. Consultar a FIG. 5. Consultar **Dimensões**, a partir da página 42.

NOTA: Para facilidade de operação e serviço, montar a bomba de modo a que o botão de controlo (K), o indicador LED (CC), a porta/cabo de E/S (BB), e as portas de entrada e saída de fluido (B, C) sejam facilmente acessíveis.

AVISO

Para evitar danos na bomba, montar a bomba no local de montagem utilizando fixadores através de cada furo dos pés. Consultar a FIG. 5.

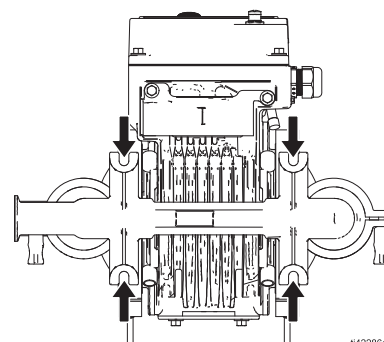

FIG. 5: Orifícios de montagem

Ligar as linha de líquido

Utilizar linhas condutoras e flexíveis de fluidos para linhas de abastecimento (F) e de saída (J) de fluidos.

NOTA: Para uma escorva adequada, garantir que a porta de saída do fluido (C) é montada mais alta do que a porta de entrada do fluido (B). Consultar a FIG. 3 e FIG. 4.

1. Instalar linhas condutoras e flexíveis de fluidos (F e J).
2. Instalar uma válvula de drenagem de líquido (G) perto da saída de líquido. Consultar a FIG. 3 e FIG. 4.



É necessária uma válvula de drenagem de líquido (G) para aliviar a pressão na linha de saída de produto. A válvula de drenagem reduz o risco de lesão grave, incluindo salpicos para os olhos ou para a pele perigosos quando a pressão é aliviada.

3. Instalar uma válvula de corte de fluido (H) na linha de saída de fluido (J) a jusante da válvula de drenagem de fluido (G).

NOTA: Instalar o equipamento o mais próximo possível da fonte do material. Consultar **Especificações técnicas**, a partir da página 51, para o elevador de sucção máxima.

AVISO

Podem ocorrer danos na bomba se não forem utilizadas linhas de fluido. Se forem utilizadas linhas de fluido de chumbo no sistema, utilize uma linha de fluido condutora curta para ligar à bomba.

Instalar acessórios

Instalar acessórios de monitorização

Instalar o seguinte acessório para monitorizar o desempenho do equipamento.

- **Sensor de fugas:** Monitoriza possíveis fugas na bomba devido à rutura do diafragma. Interrompe automaticamente o funcionamento da bomba e ativa o Indicador LED se for detetada uma fuga. Não fornecido com o equipamento. Os kits de acessórios estão disponíveis (comprar separadamente). Consultar **Manuais relacionados**, página 2.

AVISO

Para evitar danos na bomba, instalar um sensor de fugas para detetar fugas no equipamento devido à rutura do diafragma.

Instalar acessórios da linha de fluido

Instalar os seguintes acessórios segundo a ordem indicada na FIG. 3 e FIG. 4, utilizando os adaptadores consoante necessário.

- **Válvula de drenagem de fluido (G):** Necessário. Elimina a pressão do produto do sistema.
- **Válvula de corte de fluido (H):** Desliga o fluxo do líquido.
- **Pressóstato do líquido (M):** Para ajustamentos mais precisos da pressão do líquido.
- **Linha de saída de produto (J):** Necessário. Para distribuir líquido.
- **Linha de fornecimento de líquido (F):** Necessário. Permite que o equipamento extraia fluido de um recipiente.

Instalar acessórios da linha de fuga de fluido de fluido



Se não houver um sensor de fuga instalado na bomba e o diafragma se romper, o equipamento encher-se-á de fluido ou o fluido drenará para a área de trabalho. Para evitar lesões por vazamento de fluido, fluido tóxico, fumos tóxicos, salpicos de fluido, ou fluido quente, instalar linhas de drenagem de fluido para encaminhar fugas de fluido devido à rutura do diafragma.

AVISO

Para evitar danos na bomba devido à rutura do diafragma, instalar um sensor de fugas para detetar fugas no equipamento e parar automaticamente o funcionamento da bomba. Consultar **Instalar acessórios de monitorização**, página 14.

Se não houver um sensor de fugas instalado na bomba, instalar o seguinte acessório, como mostrado em FIG. 6, utilizando adaptadores conforme necessário.

NOTA: Para monitorizar fugas na bomba devido à rutura do diafragma, instalar um sensor de fugas. Consultar **Instalar acessórios de monitorização**, página 14.

- **Linha de fuga de fluido (L2):** Encaminha o fluido para um local de drenagem se o fluido vazar devido à rutura do diafragma.
 1. Remover os bujões (se aplicável) nas portas de acesso ao diafragma (L).
 2. Instalar linhas condutoras e flexíveis de fuga de fluido (L2) nas portas de acesso ao diafragma (L).
 3. Encaminhar as linhas de fuga de fluido (L2) para um recipiente de extremidade aterrado (L3) para apanhar o fluido a vaziar. Cumprir a regulamentação e códigos locais quanto a ligação à massa.

NOTA: Para Modelos em Atmosferas Explosivas ou Locais Perigosos (Classificados): Assegurar que o recipiente final está aterrado e localizado num ambiente não explosivo ou não perigoso. As portas de acesso ao diafragma não devem ser abertas em locais perigosos. As portas devem ter instaladas bujões 128658 (como expedidas da fábrica), ou kit de sensor de fugas 25F109.

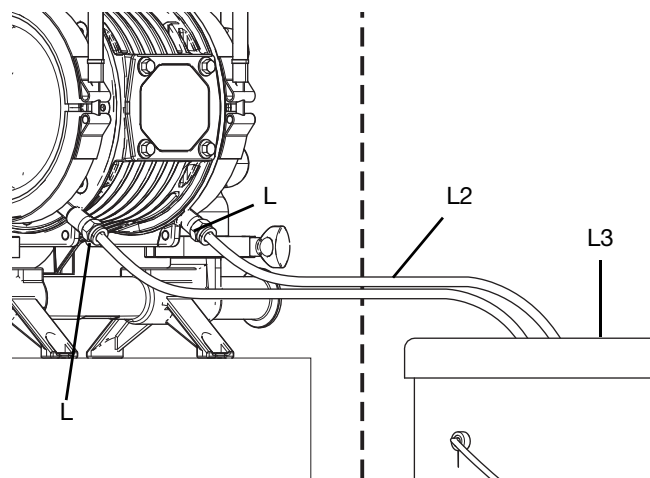
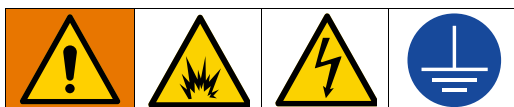

FIG. 6: Instalação típica de Linhas de Fuga de Fluido (Locais comuns)

Ligação à terra



O equipamento deve ser ligado à terra para reduzir o risco de faíscas de estática e choque elétrico. As faíscas elétricas ou de estática podem provocar o incêndio ou a explosão de vapores. A ligação à terra inadequada pode causar choques elétricos. A ligação à massa oferece um cabo de escape para a corrente elétrica.

- Ligar sempre à terra todo o sistema de produto como se descreve nesta secção.
- Siga os códigos e regulamentos locais.

Antes de utilizar o equipamento, ligar o sistema à terra conforme explicado em baixo.

Ligar a bomba à terra

Ligação à terra estática

Consultar a FIG. 7.

1. Desapertar o fixador de ligação à terra (E).
2. Inserir a extremidade de 12 ga ou superior de fio de ligação à terra atrás do fixador de ligação à terra e apertar.
3. Ligue a outra extremidade do fio de ligação à terra a uma verdadeira ligação à terra.

NOTA: Está disponível um fio de ligação à terra e braçadeira (número de peça 238909) (comprar separadamente).

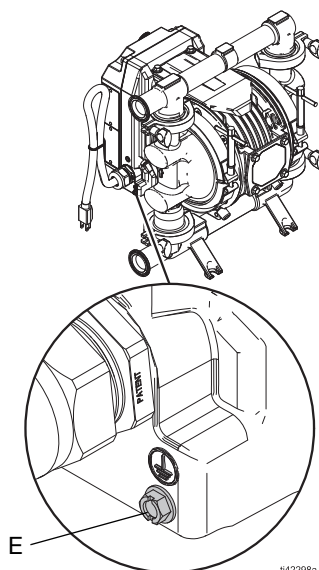

FIG. 7: Fixador de ligação à terra do equipamento

Ligação à terra elétrica

Para Modelos em Atmosferas Explosivas ou Locais Perigosos (Classificados): Ligação à terra através do fio de terra do cabo de alimentação a uma verdadeira ligação à terra. Ligue o fio de ligação à terra do cabo de alimentação para fazer a ligação à terra. Consultar **Ligações elétricas e cablagem**, a partir da página 17.

Para modelos em locais comuns: Ligar à terra através do cabo de alimentação e ficha fornecidos. Ligar a ficha a uma tomada que esteja devidamente instalada e com verdadeira ligação de terra.

Ligar à terra as linhas de líquido

Utilizar apenas linhas de líquido condutoras com um tamanho combinado máximo de 150 m para assegurar a continuidade da ligação à terra. Verificar a resistência elétrica das linhas de líquido.

Ligar à terra o recipiente de fornecimento de líquido

Siga os códigos e regulamentos locais.

Ligar à terra os baldes para solventes e solução higienizante compatível utilizados na lavagem

Siga os códigos e regulamentos locais. Utilize apenas baldes metálicos condutores, colocados numa superfície com ligação à terra. Não coloque o balde numa superfície não condutora tal como papel ou cartão, pois interromperá a continuidade da ligação à terra.

Verificar a continuidade da ligação à terra

Verificar a continuidade da ligação à terra da bomba após a instalação inicial. Estabelecer um horário regular para verificar a continuidade da ligação à terra para manter uma aterragem adequada. Não exceder 1 ohm de resistência desde a massa de ligação à terra até à bomba.

Antes da primeira utilização

Apertar os fixadores

Antes de utilizar o equipamento pela primeira vez, verificar e reapertar todos os fixadores.

Depois do primeiro dia de funcionamento reapertar todos os fixadores.

AVISO

Para evitar danos na bomba, não apertar demasiado os fixadores do equipamento.

Apertar as ligações

Verificar e apertar todas as ligações relativas ao líquido antes de utilizar o equipamento. Substituir as peças gastas ou danificadas conforme necessário.

AVISO

Apertar firmemente todas as ligações para evitar fugas e danos nas peças do equipamento.

Lavar o equipamento

Antes de utilizar o equipamento pela primeira vez, enxaguar o equipamento. Seguir o procedimento **Lavar o equipamento**, página 28.

O equipamento foi testado utilizando um lubrificante de grau alimentar. Se um lubrificante de qualidade alimentar puder contaminar o fluido que está a ser distribuído, lave bem o equipamento com uma solução higienizante compatível antes da primeira utilização.



Ligações elétricas e cablagem

Potência necessária e fichas

				
<p>Para evitar ferimentos resultantes de incêndio, explosão ou choque elétrico, toda a cablagem elétrica deve ser feita por um electricista qualificado no cumprimento de todos os códigos e regulamentos locais.</p>				

NOTA: Para equipamento fornecido com um cabo e saídas de cabo (sem ficha), instalar uma desconexão elétrica principal por códigos e regulamentos locais.

NOTA: Utilizar adaptadores sempre que necessário. Siga os códigos e regulamentos locais.

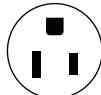
Potência necessária e fichas								
Localização	Código de configuração do motor*	Modelo	Requisitos de energia				Terminação de fios/cabos	Ficha
			Tensão de entrada	Fase [‡]	Hertz	Corrente		
Locais comuns	FF1	h30 (QUC), h80 (QHD), h120 (QHE)	200–240 V	3	50/60 Hz	7,5 A	NEMA L15-20 Plug	
	FF2	h30 (QHC)	200–240 V	1	50/60 Hz	10 A	Ficha IEC 60320-C14 [♦]	
		h80 (QHD), h120 (QHE)	200–240 V	1	50/60 Hz	15 A	Ficha IEC 60320-C20 [♦]	
	FF5	h30 (QHC)	100–120 V	1	50/60 Hz	12 A	Ficha NEMA 5-15	
Locais perigosos (Classificados)	FF3	h30 (QHC), h80 (QHD), h120 (QHE)	200–240 V	3	50/60 Hz	7,5 A	Saídas de cabo, consultar a FIG. 10	Para ligação permanente [■]
	FF6	h30 (QHC)	100–120 V	1	50/60 Hz	12 A	Saídas de cabo, consultar a FIG. 9	
Atmosferas explosivas	FF4	h30 (QHC)	200–240 V	1	50/60 Hz	10 A	Saídas de cabo, consultar a FIG. 9	
		h80 (QHD), h120 (QHE)	200–240 V	1	50/60 Hz	15 A		

* Consultar **Matriz de configuração**, a partir da página 7, para descrições mais detalhadas.

[‡] Ligar a um circuito com desconexão elétrica principal. Instalar um dispositivo de proteção do circuito de ramificação em cada fase não aterrada. Siga os códigos e regulamentos locais.

■ Consultar **Cabos de alimentação com fio**, página 18.

[♦] Os adaptadores estão disponíveis (comprar separadamente). Consultar **Adaptadores para fichas e cabos**, página 19.

Cabos de alimentação com fio



Apenas para modelos em Atmosferas Explosivas ou Locais Perigosos (Classificados).

Para ligar um modelo de Atmosferas Explosivas ou Locais Perigosos (Classificados) a uma fonte de energia, completar uma das seguintes opções:

- Ligar o equipamento a uma fonte de alimentação.
- Fornecer uma ficha, tomada e dispositivo de interbloqueio que cumpra os requisitos da EN 60079-0 ou UL 674.

NOTA: Consultar **Potência necessária e fichas**, página 17, para requisitos de energia. Instalar um dispositivo de proteção do circuito de ramificação em cada fase não aterrada.

É fornecido um cabo de 4,6 m (3 condutores ou 4 condutores) com modelos para Atmosferas Explosivas ou Locais Perigosos (Classificados). Ligar o cabo diretamente a um painel com proteção de circuito de derivação e uma desconexão elétrica por códigos e regulamentos locais. Se for necessário um comprimento adicional de cabo, ligar o cabo adicional através de uma caixa de junção. Utilizar a tabela seguinte para selecionar o calibre mínimo do fio de cabo com base no comprimento:

Comprimento	Manómetro	mm ²
50 pés (15,2 m)	12 AWG	3,3
100 pés (30,4 m)	10 AWG	5,3
200 pés (61 m)	8 AWG	13,3

NOTA: Garantir que a desligação elétrica (AA) está desligada e bloqueada antes de executar a cablagem. Consultar a FIG. 8.

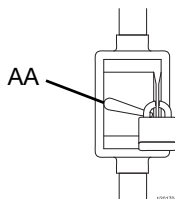
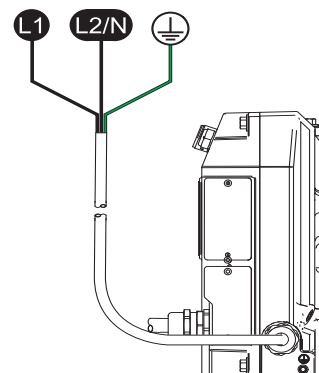

FIG. 8: Desconexão elétrica

Executar a cablagem de modelos monofásicos

Apenas para modelos em Atmosferas Explosivas ou Locais Perigosos (Classificados). Consultar a FIG. 9.

1. **Motores FF6:** Ligar o fio preto à Linha 1 (L1, preto).
- Motores FF4:** Ligar o fio castanho à Linha 1 (L1, castanho).
2. **Motores FF6:** Ligar o fio branco ao Neutro (L2/N, branco).
- Motores FF4:** Ligar o fio azul à Linha 2 (L2/N, azul).
3. Ligar o fio de ligação à terra (verde) a uma ligação à terra verdadeira.



ti39015a

FIG. 9: Cablagem para modelos monofásicos

Executar a cablagem de modelos trifásicos

Apenas para modelos em Atmosferas Explosivas ou Locais Perigosos (Classificados). Consultar a FIG. 10.

1. Ligar o fio preto à Linha 1 (preto, L1).
2. Ligar o fio branco à Linha 2 (branco, L2).
3. Ligar o fio vermelho à Linha 3 (vermelho, L3).
4. Ligar o fio de ligação à terra (verde) a uma ligação à terra verdadeira.

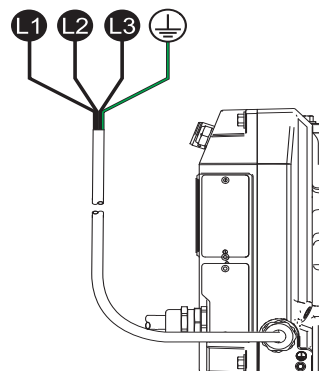

ti40182a

FIG. 10: Cablagem para modelos trifásicos

Requisitos para cabos e condutas

Apenas para modelos em Atmosferas Explosivas ou Locais Perigosos (Classificados).

				
<p>Não modificar ou reparar juntas à prova de explosão. A modificação de juntas à prova de explosão pode produzir um risco de explosão.</p> <p>Para evitar ferimentos resultantes de incêndio, explosão ou choque elétrico, toda a cablagem elétrica deve ser feita por um electricista qualificado no cumprimento de todos os códigos e regulamentos locais.</p>				

Requisitos para equipamento à prova de explosão

Usar condutas, conectores e buçins apropriados para a Classe I, Divisão I, Grupo D. Cumprir todos os códigos e regulamentos elétricos nacionais, regionais e locais.

Requisitos de classificação de cabos: 158°F (70°C) mínimo (todos os cabos)

Requisitos para a classificação do prensa-cabo: 158°F (70°C) mínimo (todas as glândulas)

Requisitos para equipamento à prova de fogo

Usar condutas, conectores e buçins apropriados para o Ex II 2 G. Seguir todos os códigos e regulamentos elétricos nacionais, regionais e locais.

Requisitos de classificação de cabos: 158°F (70°C) mínimo (todos os cabos)

Requisitos para a classificação do prensa-cabo: 158°F (70°C) mínimo (todas as glândulas)

Adaptadores para fichas e cabos

				
<p>Para evitar ferimentos resultantes de incêndio, explosão ou choque elétrico, toda a cablagem elétrica deve ser feita por um electricista qualificado no cumprimento de todos os códigos e regulamentos locais.</p>				

Utilizar adaptadores sempre que necessário. Siga os códigos e regulamentos locais.

Os adaptadores estão disponíveis (comprar separadamente).

Adaptadores de tomada			
Região	Peça		Adaptador de tomada
	Fichas C14	Fichas C20	
Europa	242001	15G958	
Austrália, China	242005	17A242	
Itália	---	15G959	
Itália	O kit 287121 contém as três fichas C14	---	
Suíça		15G961	
Dinamarca		---	

Clipes de retentores de tomadas	
Ficha	Peça
Fichas C14	195551
Fichas C20	121249

Adaptadores de saídas de cabos de porta d E/S (apenas para modelos em locais comuns)	
Comprimento do cabo (metros)	Peça
2	123846
15	17D160
30	17B590

Ligação dos pinos de E/S

				
<p>Para evitar ferimentos resultantes de incêndio, explosão ou choque elétrico, toda a cablagem elétrica deve ser feita por um electricista qualificado no cumprimento de todos os códigos e regulamentos locais.</p>				

Apenas para modelos em locais comuns.

NOTA: Todos os conectores de E/S são capazes de 30 VDC (volts de corrente contínua) e são protegidos contra a polaridade inversa.

Quanto à cablagem, consultar **Circuitos elétricos equivalentes para ligação de pinos de E/S**, página 21.

Pinos do conector de E/S (apenas para modelos em locais comuns)		
Pino	Tipo de conector	Descrição
Pino 1	Entrada digital	A entrada digital tem um pull-up interno de 5 VDC para circuitos de contacto seco ou de ligação à corrente. A entrada digital está presa internamente para saídas push-pull. Soltar ou aumentar a entrada para impedir o funcionamento do equipamento. Reduzir a entrada para voltar a ligar o equipamento.
Pino 2	Saída Digital (Equipamento em funcionamento)	A saída digital é de ligação à corrente com uma capacidade de corrente até 100 mA. A saída digital é fixada internamente para a condução de grandes cargas indutivas. A saída é automaticamente reduzida quando o equipamento está a funcionar e automaticamente libertada quando o equipamento não está a funcionar.
Pino 3	Massa/Comum	Ligação à terra, ligação comum.
Pino 4	Entrada Analógica, Positivo	<p>As entradas analógicas são controladas por corrente de 4-20 mA. Quando a entrada analógica está ligada e a extrair corrente, o equipamento desativa o botão de controlo (K) e utiliza a entrada analógica para controlar a velocidade e a pressão do equipamento. O botão de controlo (K) ainda pode ser utilizado para desligar o equipamento, rodando o botão para desligar (0). Para voltar a ligar o equipamento à velocidade e pressão comandadas pela entrada analógica, rodar o botão de controlo para cima (no sentido dos ponteiros do relógio).</p> <p>Para desativar o controlo da entrada analógica e ativar o botão de controlo (K):</p> <ol style="list-style-type: none"> 1. Encerrar o equipamento. Consultar Encerrar o equipamento, página 24. Garantir que o indicador LED está desligado (sem luz). 2. Desligar a alimentação do sistema. 3. Desligar a entrada analógica (Pino 4, Pino 5). 4. Ligar a unidade a uma fonte de energia para ligar o equipamento e ativar o botão de controlo (K) no equipamento.
Pino 5	Entrada Analógica, Negativo	

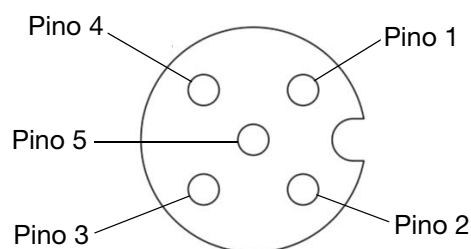

FIG. 11: Conector de 5 pinos M12 para modelos em locais comuns

Circuitos elétricos equivalentes para ligação de pinos de E/S

Circuitos elétricos equivalentes para ligação dos pinos de E/S (apenas para modelos em locais comuns)	
Circuito de E/S	Circuito equivalente
Entrada digital	<p>Lógica: Baixa (Funcionamento) < 2,0 V Alta (Paragem) > 3,0 V</p> <p>Máximo 30 VDC</p>
Condutores compatíveis para entrada digital	
Comutador ou Relé	
Coletor aberto (NPN)	
Push-Pull Driver	<p>Máximo 30 VDC</p>

Circuitos elétricos equivalentes para ligação dos pinos de E/S (apenas para modelos em locais comuns)	
Circuito de E/S	Circuito equivalente
Saída digital	<p>Máximo 30 VDC, Máximo 100 mA</p> <p>Lógica: Bomba em funcionamento: Ativo Bomba parada: Inativo</p>
Entrada analógica	<p>Máximo 30 VDC</p> <p>Máximo 2,0 W</p>

Funcionamento

Procedimento de alívio da pressão



Siga o Procedimento de descompressão sempre que vir este símbolo.



Este equipamento permanece pressurizado até efetuar manualmente o alívio de pressão. Para ajudar a evitar ferimentos graves devidos ao produto pressurizado tais como salpicos de produto e peças em movimento, siga o **Procedimento de alívio da pressão** quando parar de utilizar e antes de limpar, verificar ou efetuar a assistência ao equipamento.

1. Rodar o botão de controlo de saída de fluido (K) para desligar (0) e desligar a alimentação do sistema.
2. Fechar a válvula de corte de produto (H).
3. Abrir a válvula de drenagem do produto para a descompressão do produto. Preparar um recipiente pronto para recolher o que for drenado.
4. Deixar a válvula de drenagem de fluidos (G) aberta até que o sistema esteja pronto para ser pressurizado.

Antes de cada utilização

Apertar os fixadores

Verificar e apertar todos os fixadores antes de operar o equipamento.

AVISO

Para evitar danos na bomba, não apertar demasiado os fixadores do equipamento.

Apertar as ligações

Verificar e apertar todas as ligações relativas ao líquido antes de utilizar o equipamento. Substituir as peças gastas ou danificadas conforme necessário.

AVISO

Apertar firmemente todas as ligações para evitar fugas e danos nas peças do equipamento.

Lavar o equipamento

Lavar o equipamento antes de cada utilização. Determinar se se deve desmontar e limpar cada componente ou apenas lavar a bomba com uma solução de higienização.

Para simplesmente enxaguar o equipamento com uma solução higienizante compatível, seguir o procedimento **Iniciar o equipamento**, página 22, e **Lavar o equipamento**, página 28.

Para desmontar e limpar peças individuais, ver o procedimento de reparação aplicável. Consultar **Reparação**, a partir da página 32.

Iniciar o equipamento



Para evitar ferimentos graves causados por salpicos de líquido, garantir que o botão de controlo (K) está ativado (0) antes de ligar o equipamento a uma fonte de alimentação.

Preparar o equipamento para o arranque

1. Rodar o botão de controlo (K) para desligar (0).
2. Confirmar se o equipamento está corretamente ligado à terra. Consultar **Ligação à terra**, página 15.
3. Verificar e apertar todos os fixadores e ligações de fluidos antes de utilizar o equipamento. Substituir as peças gastas ou danificadas conforme necessário.
4. Inserir a extremidade de sucção da linha de abastecimento de fluido (F) no fluido a ser dispensado.
5. Inserir a extremidade da linha de saída do fluido (J) no recipiente final.
6. Fechar a válvula de drenagem do produto (G).
7. Garantir que todas as válvulas de passagem do produto estão abertas.
8. Se a linha de saída do fluido (J) tiver um dispositivo dispensador, manter a válvula dispensadora aberta no recipiente final.

Ligar e ajustar o equipamento

1. Seguir o procedimento **Preparar o equipamento para o arranque**, página 22.
2. Ligar o equipamento a uma fonte de alimentação. Consultar **Ligações elétricas e cablagem**, a partir da página 17.

NOTA: A bomba iniciará automaticamente o ciclo se a bomba estiver ligada à corrente e o botão de controlo (K) não estiver regulado para desligar (0).

3. Após o sinal sonoro de alerta, permitir que o equipamento complete a sequência de arranque. Consultar **Resumo do indicador LED**, página 25.

A luz indicadora LED acende a amarelo sólido enquanto se calibra. A bomba circula lentamente enquanto se ajusta e funciona normalmente após uma calibração completa.

O sistema permanece calibrado enquanto a alimentação do sistema estiver ligada ao sistema. Se a energia do sistema for desligada, o sistema recalibrará automaticamente após a energia ser restaurada.

4. Aumentar lentamente o botão de controlo (K) até o equipamento estar a funcionar ao nível de saída definido.
5. Se estiver a lavar, ativar a bomba o tempo suficiente para limpar completamente o equipamento e os tubos flexíveis.

Sugestões para reduzir a cavitação

AVISO

A cavitação frequente ou excessiva pode causar danos graves, incluindo furos e desgaste precoce das peças molhadas, e pode resultar na redução da eficiência do equipamento. Tanto os danos por cavitação e como a redução da eficiência dão origem a um aumento dos custos operacionais.

Cavitação é a formação e colapso de bolsas de ar no fluido. A cavitação depende da pressão de vapor do produto, da pressão de aspiração do sistema, e da pressão da velocidade. Os fluidos viscosos são mais difíceis de bombear e estão mais sujeitos à cavitação do que os fluidos não viscosos.

Para melhorar a eficiência do equipamento e reduzir a cavitação:

1. **Reduzir a pressão de vapor:** Diminuir a temperatura do líquido.
2. **Aumentar a pressão de aspiração:**
 - a. Posicionar o equipamento a um nível inferior ao do fluido no fornecimento.

- b. Reduzir o número de acessórios nas linhas de aspiração para reduzir o comprimento de fricção.
- c. Reduza o diâmetro das linhas de aspiração.
- d. Reduzir a pressão de entrada do fluido. Uma alimentação de pressão de entrada de 3-5 psi (21-35 kPa, 0,2-0,3 bar) é adequada para a maioria dos materiais.

AVISO

Para evitar danos na bomba e um funcionamento ineficiente, não utilizar uma pressão de entrada de fluido superior a 25% da pressão de saída de trabalho.

- e. Aumentar a altura livre positiva de aspiração (NPSH). Consultar **Gráficos de Desempenho**, página 40.

3. **Reduzir a velocidade do líquido:** Reduzir a velocidade cíclica do equipamento.

Considerar todos os fatores anteriormente listados na conceção do sistema. Para manter a eficiência, operar o equipamento com a velocidade e a pressão mais baixas necessárias para o fluxo necessário.

Contactar o distribuidor local para sugestões específicas do local para melhorar o desempenho do equipamento e reduzir os custos operacionais.

Desativar o Auto-Prime

O sensor auto-prime deteta o fluido enquanto o equipamento está a funcionar. O equipamento funcionará enquanto for detetado fluido. Se não for detetado fluido, a sequência de auto-prime será reiniciada.

O auto-prime está ativado por defeito. Para desativar o auto-prime:

1. Seguir o procedimento **Retirar a tampa de controlo**, nos procedimentos de reparação da tampa de controlo no manual do motor. Consultar os **Manuais relacionados** na página 2.
2. Localizar o interruptor de auto-prime (AP). Consultar FIG. 12 ou **Esquema elétrico** no manual do motor.
3. Empurrar o interruptor de auto-prime (AP) para a posição esquerda (desligado).
4. Seguir o procedimento **Instalar a tampa de controlo** nos procedimentos de reparação da tampa de controlo no manual do motor.

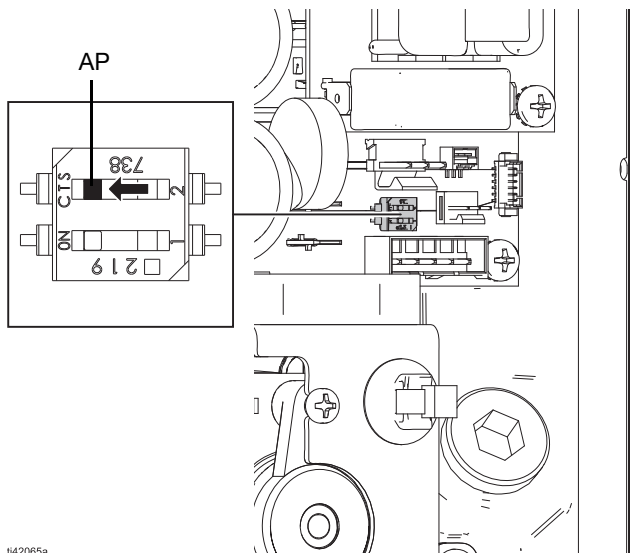

FIG. 12: Desativar o Auto-Prime

Encerrar o equipamento



1. Siga o **Procedimento de alívio da pressão**, página 22.
2. Seguir o procedimento **Lavar o equipamento**, página 28.

Indicador LED

Resumo do indicador LED

Indicador LED	Estado do equipamento	Notas
Vermelho, fixo	Ligado, velocidade definida em 0 (zero), sistema não operacional.	Atenção que o equipamento está energizado. Para iniciar o funcionamento do equipamento, siga Iniciar o equipamento , página 22.
Vermelho, intermitente	Falha do motor, erro do motor.	Consultar Resolução de erros de eventos do indicador LED , página 26.
Amarelo, sólido	A calibrar. A realizar a sequência de arranque.	Nenhuma ação. Permitir que o equipamento termine a sequência de arranque. Abrir a válvula de escoamento de fluido (G) ou a válvula de corte de fluido (H) para permitir o ciclo do equipamento até que a sequência de arranque esteja terminada.
Amarelo, intermitente	Alerta de sensor de fugas.	Consultar “Alerta de sensor de fugas” em Resolução de erros de eventos do indicador LED , página 27.
Verde, sólido	Sequência de arranque completa.	Para iniciar o funcionamento do equipamento, siga Iniciar o equipamento , página 22.
	Funcionamento normal	Nenhuma ação.
Verde, intermitente	Funcionamento normal, bloqueado contra a pressão.	Atenção que o equipamento está energizado. Ação em casos especiais. Consultar Resolução de erros de eventos do indicador LED , página 26.
Sem luz (desligado)	Sistema não alimentado.	Consultar Resolução de erros de eventos do indicador LED , página 26.

Resolução de erros de eventos do indicador LED

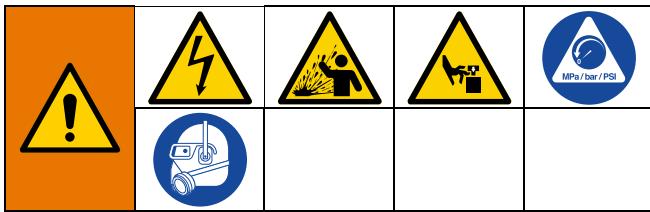

Se ocorrer um erro de evento, o Indicador LED piscará um determinado número de vezes correspondente ao código do evento que precisa de ser reconhecido.

Seguir o **Procedimento de alívio da pressão**, página 22, antes de verificar ou reparar o equipamento.

Verificar todos os problemas e causas possíveis antes de desmontar o equipamento.

Resolução de erros de eventos do indicador LED			
Indicador LED	Problema	Causa	Solução
Vermelho, intermitente, um flash	Sobreaquecimento do motor ou do controlador.	Ambiente de operação a quente ou condições de operação a quente.	Rodar o botão de controlo da pressão (K) para a posição de desligado (0). Manter o sistema ligado à corrente e permitir que o equipamento arrefeça antes de voltar ao funcionamento.
			Inspecionar o ventilador. Repare ou substitua conforme necessário. Ver o manual do motor relacionado. Consultar Manuais relacionados na página 2.
Vermelho, intermitente, dois flashes	Erro de corrente motora.	Causa de caso especial.	Girar o botão de controlo para baixo, a parte traseira para cima. Se o problema persistir, contactar o Apoio Técnico.
Vermelho, intermitente, três flashes	Erro de voltagem.	A tensão de entrada é demasiado alta, demasiado baixa ou tem demasiado ruído.	Verificar tensão de alimentação da linha.
			Verificar a ligação da placa de carregamento. Ver o manual do motor relacionado. Consultar Manuais relacionados na página 2.
Vermelho, intermitente, quatro flashes	Erro do sensor motor.	Sensor motor desconectado.	Assegurar que o cabo sensor do motor está devidamente instalado. Ver o manual do motor relacionado. Consultar Manuais relacionados na página 2.
		Sensor motor não funciona.	Substituir o sensor do motor. Ver o manual do motor relacionado. Consultar Manuais relacionados na página 2.
Vermelho, intermitente, cinco flashes	Problema de caso especial.	Causa de caso especial.	Ciclo de potência da unidade. Se o erro persistir, contactar o Apoio Técnico.
Vermelho, intermitente, seis flashes	Erro de ligação do cabo do motor	Um ou mais cabos motorizados estão ligados incorretamente.	Verificar se todas as ligações do motor à placa de controlo estão corretas.

Resolução de erros de eventos do indicador LED			
Indicador LED	Problema	Causa	Solução
Vermelho escuro, sólido	Erro de deteção de voltagem.	Alimentação desligada.	Verificar a ligação da alimentação.
		Sistema a desligar.	Permitir que o equipamento termine o encerramento.
Amarelo, intermitente, intermitência contínua	Alerta de sensor de fuga.*	Fuga detetada no equipamento.	Verificar se o diafragma apresenta rutura ou está mal instalado. Repare-a ou substitua-a. Assegurar-se de que o diafragma é torcido de acordo com as especificações.
		O sensor de fuga está desligado.	Assegurar-se de que o sensor de fugas está devidamente instalado. Consultar o manual do sensor de fugas relacionado. Consultar Manuais relacionados , página 2.
Verde, intermitente, intermitência contínua	Equipamento bloqueado contra a pressão.	Uma válvula a jusante na linha de fluido está fechada ou entupida.	Abrir a válvula. Seguir o Procedimento de alívio da pressão , página 22 e limpar a válvula.
		Causa de caso especial.	Atenção que o equipamento está energizado. Ação em casos especiais. Ver o manual do motor relacionado. Consultar Manuais relacionados na página 2.
			Contactar a Assistência Técnica.
Sem luz (desligado)	Erro de deteção de voltagem.	Sistema não alimentado.	Verificar a ligação da alimentação.
		Falha de controlo.	Verificar o circuito de derivação para uma tensão adequada.
			Substitua o painel de controlo. Ver o manual do motor relacionado. Consultar Manuais relacionados na página 2.

* Não é fornecido um sensor de fuga com o equipamento. Os kits de acessórios estão disponíveis (comprar separadamente). Consultar **Manuais relacionados**, página 2.

Manutenção

Estabelecer um programa de manutenção preventiva

AVISO

Manter regularmente o equipamento para evitar danos na bomba devido a derrames, fugas, ou falha do diafragma.

Estabelecer um plano de manutenção preventiva com base no historial de serviço do equipamento.

Inspecionar o equipamento

Inspecionar regularmente o equipamento quanto a peças desgastadas ou danificadas. Substitua se necessário.

Apertar os fixadores

Verificar e apertar regularmente todos os fixadores.

AVISO

Para evitar danos na bomba, não apertar demasiado os fixadores do equipamento.

Apertar as ligações

Verificar e apertar todas as ligações relativas ao líquido antes de utilizar o equipamento. Substituir as peças gastas ou danificadas conforme necessário.

AVISO

Apertar firmemente todas as ligações para evitar fugas e danos nas peças do equipamento.

Lubrificar o equipamento

O equipamento é lubrificado de fábrica. Re-lubrificar o equipamento ao substituir os diafragmas.

Lubrificar o rotor do motor ao substituir os diafragmas. Ver o manual do motor relacionado. Consultar **Manuais relacionados** na página 2.

AVISO

Não lubrificar excessivamente a bomba. O escape de lubrificante pode contaminar o fornecimento de fluidos ou outro equipamento. A lubrificação excessiva também pode causar o mau funcionamento do equipamento.

Lavar o equipamento



Para evitar um incêndio ou uma explosão, deve sempre ligar o equipamento e o recipiente de resíduos à terra. Para evitar faíscas estáticas e lesões corporais infligidas por salpicos, deve lavar sempre com a mínima pressão possível.

- Lave antes do líquido secar ou congelar no equipamento, ao fim do dia, antes de armazenar e antes de reparar o equipamento.
 - Lave com a pressão mais baixa possível. Verificar as ligações quanto a fugas e apertar consoante necessário.
 - Lavar com um solvente compatível com o líquido que estiver a ser aplicado e com as peças do equipamento em contato com o líquido. Utilizar uma solução higiénica para aplicações higiénicas.
 - O calendário de lavagem varia com base nas utilizações particulares.
 - Realize sempre o ciclo do equipamento durante todo o processo de lavagem.
1. Siga o **Procedimento de alívio da pressão**, página 22.
 2. Inserir a extremidade de sucção da linha de abastecimento de fluido (F) numa solução higienizante compatível.
 3. Fechar a válvula de drenagem do produto (G).
 4. Assegurar que o botão de controlo (K) está desligado (0).
 5. Se a linha de saída do fluido (J) tiver um dispositivo dispensador, colocar uma parte metálica do dispositivo dispensador num recipiente metálico aterrado e manter a válvula dispensadora aberta.
 6. Garantir que todas as válvulas de passagem do produto estão abertas.
 7. Ligar o equipamento a uma fonte de alimentação. Consultar **Ligações elétricas e cablagem**, a partir da página 17.
 8. Aumentar lentamente o botão de controlo (K) até o equipamento estar a funcionar ao nível de saída definido.
 9. Colocar o equipamento a funcionar tempo suficiente para limpar completamente o equipamento e as linhas.
 10. Rodar o botão de controlo (K) para desligar (0).
 11. Siga o **Procedimento de alívio da pressão**, página 22.

Armazenar o Equipamento



Aliviar sempre a pressão e lavar o equipamento antes de armazenar o equipamento por qualquer período de tempo.

1. Siga o **Procedimento de alívio da pressão**, página 22.
2. Seguir o procedimento **Lavar o equipamento**, página 28.

AVISO

Guardar o equipamento a 0 °C (32 °F) ou superior. A exposição a temperaturas muito baixas pode danificar peças de plástico.

Limpar a secção molhada



Limpar rotineiramente a secção molhada. Determinar se se deve ou não desmontar o equipamento para limpeza.

- Para limpar o equipamento sem desmontar peças, seguir o procedimento **Clean In-Place (CIP)**, página 29.
- Para limpar o equipamento desmontando peças, seguir o procedimento **Clean Out-of-Place (COP)**, página 29.

Limpar em conformidade com os códigos das normas sanitárias aplicáveis e os regulamentos locais.

Clean In-Place (CIP)

AVISO

Para evitar danos no equipamento, utilizar apenas fluidos de limpeza compatíveis com os materiais da secção molhada. Para evitar danos nas peças de aço inoxidável, não utilizar fluidos de limpeza clorados. Não exceder a temperatura máxima do fluido para os materiais da secção molhada. Consultar **Intervalo da temperatura do líquido**, página 51.

1. Siga o **Procedimento de alívio da pressão**, página 22.
2. Lavar o equipamento com uma solução higienizante compatível. Seguir o procedimento **Lavar o equipamento**, página 28.

3. Fazer circular a solução higienizante compatível através do equipamento. O equipamento circula lentamente à medida que a solução higienizante compatível é distribuída.

NOTA: Fazer circular a solução higienizante compatível através do equipamento e do sistema antes da sua utilização.

AVISO

Para evitar danos no equipamento, não exceder uma pressão de entrada de fluido de 15 psi (103 kPa, 1 bar) ao pedalar o equipamento.

4. Siga o **Procedimento de alívio da pressão**, página 22.

Clean Out-of-Place (COP)

1. Siga o **Procedimento de alívio da pressão**, página 22.
2. Lavar o equipamento com uma solução higienizante compatível. Seguir o procedimento **Lavar o equipamento**, página 28.
3. Desmontar peças conforme necessário. Consultar **Reparação, a partir da página 32**.
4. Verifique se alguma peça apresenta danos ou desgaste. Substitua se necessário.
5. Utilizando uma escova ou outros métodos COP, lavar todas as peças molhadas com uma solução higienizante compatível à temperatura e concentração recomendadas pelo fabricante.
6. Lavar novamente as peças com água e permitir que as peças sequem completamente.
7. Inspeccionar as peças e voltar a limpar quaisquer peças sujas.
8. Mergulhar todas as partes molhadas num higienizador aprovado antes da montagem. Deixar as partes no higienizador, e só retirar as partes uma a uma conforme necessário para a montagem.
9. Remontar o equipamento conforme necessário. Consultar **Reparação**, a partir da página 32.
10. Lavar o equipamento com uma solução higienizante compatível. Seguir o procedimento **Lavar o equipamento**, página 28.
11. Fazer circular a solução higienizante compatível através do equipamento. O equipamento circula lentamente à medida que a solução higienizante compatível é distribuída.

NOTA: Fazer circular a solução higienizante compatível através do equipamento e do sistema antes da sua utilização.

AVISO

Para evitar danos no equipamento, não exceder uma pressão de entrada de fluido de 15 psi (103 kPa, 1 bar) ao pedalar o equipamento.

12. Siga o **Procedimento de alívio da pressão**, página 22.

Deteção e resolução de problemas

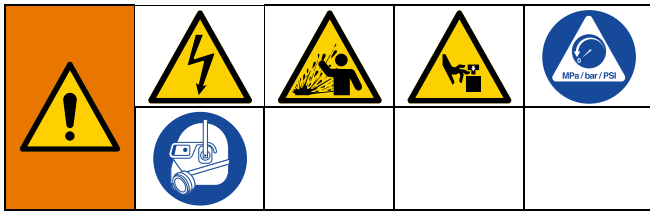



Seguir o **Procedimento de alívio da pressão**, página 22, antes de verificar ou reparar o equipamento.

Verificar todos os problemas e causas possíveis antes de desmontar o equipamento.

Problema	Causa	Solução
O equipamento emite um sinal sonoro de alerta, LED amarelo claro	Bomba iniciar sequência de arranque automático. A bomba está ligada a uma fonte de energia e o botão de controlo (K) não está colocado na posição de desligado (0).	Rodar o botão de controlo (K) para a posição de desligado (0) ou desligar a alimentação do sistema. Se preparada para funcionar, permitir que a bomba complete a sequência de arranque automático.
	Luz LED a piscar	Erro de equipamento; causa de caso especial.
O equipamento circula mas não ferra nem bombeia (é um funcionamento normal para o auto-prime funcionar e depois parar quando a bomba é ferrada)	Fluido não detetado pelo sensor de auto-prime.	Assegurar que a extremidade de sucção da linha de abastecimento de fluido (F) é inserida no fluido a ser dispensado. Permitir que a sequência de auto-prime funcione durante 30 segundos.
	O aro está desgastado ou encravado na sede ou no distribuidor.	Substituir o aro e a sede.
	Sede gasta.	Substituir o aro e a sede.
	Saída ou porta de entrada obstruída.	Remover a restrição.
	Distribuidores ou tubagens de entrada soltos.	Aperte os parafusos dos terminais.
O equipamento não mantém a pressão do fluido no espaço	Sedes do distribuidor danificadas.	Substitua.
	Aros, sedes ou vedantes desgastados.	Substitua.
	Ligações do distribuidor ou ligações de fluidos soltas.	Aperte os parafusos dos terminais.
O equipamento perde produto externamente pelas juntas [†]	Desapertar o fixador do veio do diafragma.	Aperte os parafusos dos terminais.
	Ligações do distribuidor soltas ou tampa de líquido soltas.	Aperte os parafusos dos terminais.
Equipamento parado, não irá circular	Sedes ou vedantes do distribuidor desgastados.	Substitua.
	Linha de fluidos entupida ou válvulas fechadas.	Verifique; limpe. Válvulas abertas a jusante do equipamento.
	O motor ou o controlador estão mal ligados.	Encaminhar o cabo conforme as instruções no manual de motor relacionado. Consultar Manuais relacionados , página 2.
	O sensor de fugas disparou.	Verifique se o diafragma apresenta rutura ou está mal instalado. Reparar ou substituir.



Problema	Causa	Solução
Desempenho reduzido	Linha do fluido obstruída	Verifique; limpe.
	Aros pegajosos ou com fugas.	Limpe ou substitua.
	Diafragma (ou diafragma de reserva, se aplicável) rompido.	Substitua.
Bolhas de ar no líquido	A linha de líquido está solta.	Aperte os parafusos dos terminais.
	Diafragma (ou diafragma de reserva, se aplicável) rompido.	Substitua.
	Coletores soltos.	Apertar os fixadores ou braçadeiras do coletor.
	Sedes ou vedantes danificados.	Substituir sedes ou vedantes.
	Desapertar o fixador do veio do diafragma.	Aperte os parafusos dos terminais.
Fuga de fluido das portas inferiores no equipamento ou fluido no chão.	Desapertar o fixador do veio do diafragma.	Aperte os parafusos dos terminais.
	Rutura do diafragma. Fuga no equipamento.	Substitua.
O equipamento deixa subitamente de funcionar ou desliga-se.	Interruptor do circuito de falha à terra (GFCI) ativado.	Retire o controlador do circuito GFCI.
	Má alimentação de energia.	Verifique as ligações. Determinar e resolver a fonte do problema com a energia de alimentação.
	Excedeu os parâmetros operacionais.	Consultar Resolução de erros de eventos do indicador LED , página 26, quanto a códigos de eventos.
	Alerta do sensor de fugas*. Fuga detetada no equipamento.	Verificar se o diafragma apresenta rutura ou está mal instalado. Repare-a ou substitua-a.
	O sensor de fugas* está desligado.	Assegurar-se de que o sensor de fugas está devidamente instalado. Consultar o manual do sensor de fugas relacionado. Consultar Manuais relacionados , página 2.

* Não é fornecido um sensor de fuga com o equipamento. Os kits de acessórios estão disponíveis (comprar separadamente). Consultar **Manuais relacionados**, página 2.

				
<p>‡ Não modificar ou reparar juntas à prova de explosão. A modificação das juntas à prova de explosão invalidará a Certificação de Localização Perigosa do equipamento e poderá produzir um risco de explosão.</p>				

Reparação

NOTA: Os kits de reparação estão disponíveis (comprar separadamente).



Este equipamento permanece pressurizado até efetuar manualmente o alívio de pressão. Para ajudar a evitar ferimentos graves devidos ao produto pressurizado tais como salpicos de produto e peças em movimento, siga o **Procedimento de alívio da pressão** quando parar de utilizar e antes de limpar, verificar ou efetuar a assistência ao equipamento.

Para evitar queimaduras graves, não toque no equipamento nem no produto quando estes estiverem quentes.



Seguir o procedimento **Preparar o equipamento para reparação**, página 32, antes de efetuar qualquer serviço ou reparação ao equipamento.

2. Seguir o procedimento **Lavar o equipamento**, página 28.
3. Verificar se o equipamento está desligado e se a energia do sistema está desligada antes de efetuar qualquer serviço ou procedimento de reparação.
4. Desligar todas as linhas de fluidos.
5. Opcional: Montar a parte traseira da bomba (lado oposto ao do motor) no suporte de manutenção (comprar separadamente). Isto posiciona a bomba virada para cima, permitindo um fácil acesso de trabalho à bomba e ao motor. O suporte pode ser montado a uma bancada de trabalho através dos orifícios de montagem nos pés. Consultar a FIG. 13.
 - a. Desapertar os quatro parafusos que seguram a placa do logotipo (se presente) à bomba.
 - b. Deslizar o suporte de suporte atrás dos parafusos.
 - c. Apertar os parafusos.

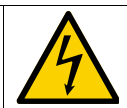
Preparar o equipamento para reparação

				
--	---	---	--	--

Para evitar ferimentos resultantes de incêndio, explosão ou choque elétrico, toda a cablagem elétrica deve ser feita por um electricista qualificado no cumprimento de todos os códigos e regulamentos locais.

				
--	---	--	--	--

Modelos em Atmosferas Explosivas ou Locais Perigosos (Classificados): Para evitar ferimentos causados por incêndio e explosão, deslocar o equipamento para um local não explosivo ou não perigoso antes de efetuar qualquer serviço ou reparação ao equipamento.

Completar sempre o seguinte procedimento antes de efetuar qualquer serviço ou reparação ao equipamento.

1. Siga o **Procedimento de alívio da pressão**, página 22.

- d. Depois de reparar a bomba, retirar a bomba do suporte de suporte e voltar a colocar ao serviço.

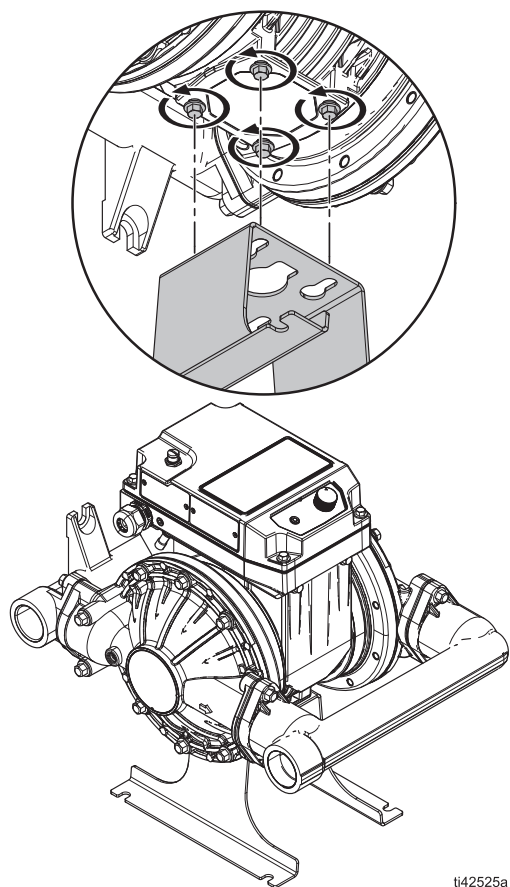

ti42525a

FIG. 13: Base do suporte de manutenção

Reparar as válvulas de verificação

Consultar a FIG. 14–FIG. 15.

Desmontar as válvulas de verificação



1. Seguir o procedimento **Preparar o equipamento para reparação**, página 32.
2. Drenar o equipamento.

Para equipamento com um suporte rotativo: Retirar os pinos de libertação rápida (29b) e rodar o equipamento para drenar. Consultar a FIG. 14.

NOTA: Depois de drenar, rodar o equipamento para uma posição que auxilie a desmontagem.

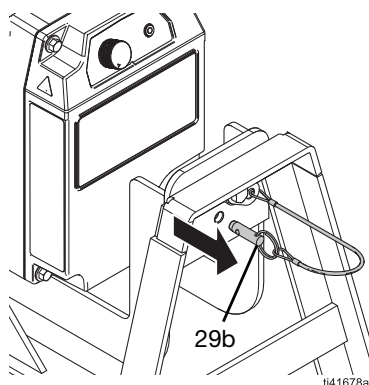

FIG. 14: Pino de libertação rápida, suporte rotativo

3. No distribuidor de saída (4), remover todas as braçadeiras (7a).
 4. Remover o distribuidor de saída (4), vedantes (10, se aplicável), aros (9) e sedes (8).
- NOTA:** Ter cuidado ao retirar os distribuidores de modo a evitar danificar os componentes da válvula de retenção.
5. No distribuidor de admissão (5), remover todas as braçadeiras (7a).
 6. Remover o distribuidor de admissão (5), vedantes (10, se aplicável), aros (9) e sedes (8).

NOTA: Ter cuidado ao retirar os distribuidores de modo a evitar danificar os componentes da válvula de retenção.

7. Limpar e inspecionar as peças para verificar se têm desgaste ou danos. Substitua se necessário.

Montar novamente as válvulas de retenção

1. Alinhar e colocar sedes (8), aros (9), vedantes (10, se aplicável) e distribuidores (4, 5) exatamente como mostrado para o seu modelo de equipamento. Consultar o manual de peças relacionadas. Consultar **Manuais relacionados**, página 2.
2. Utilizar as braçadeiras (7a) para fixar frouxamente os distribuidores (4, 5) às tampas de fluidos (3). Depois de todos os componentes estarem devidamente alinhados, apertar firmemente as braçadeiras (7a).

2 Lubrificar braçadeiras (7a) e vedantes (10) com um lubrificante impermeável e higiénico.

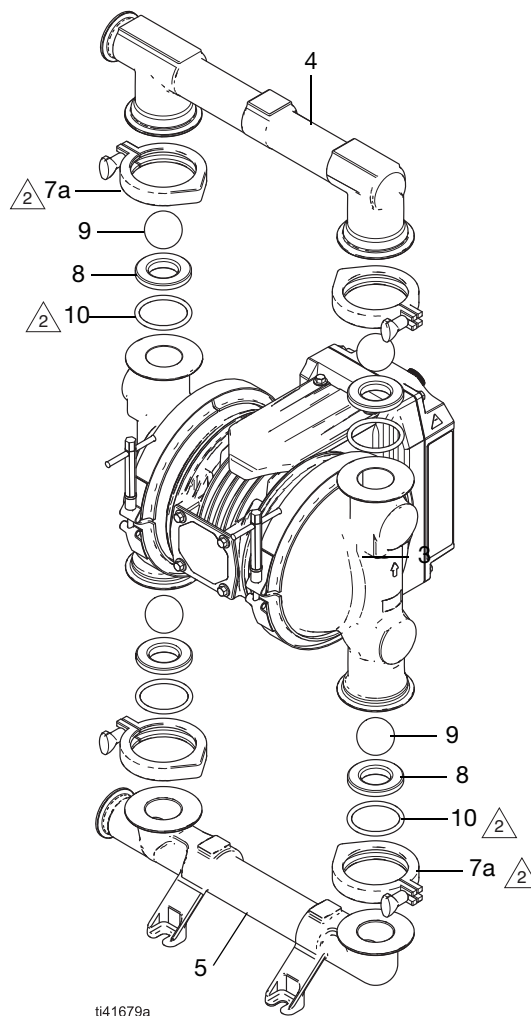

FIG. 15: Válvulas de verificação

Reparar os diafragmas padrão

Ferramentas necessárias:

- Chave dinamométrica
- Chave de boca de 25 mm
- Massa lubrificante Lubriplate® Synxtreme HD-2 (referência 18F990) ou massa lubrificante sintética equivalente NLGI Grau 2 com base de sulfonato de cálcio
- Chave sextavada de 15 mm

Consultar a FIG. 16–FIG. 18.

NOTA: Lubrificar o rotor do motor ao substituir os diafragmas. Ver o manual do motor relacionado. Consultar **Manuais relacionados**, página 2.

Desmontar os diafragmas padrão



1. Seguir o procedimento **Preparar o equipamento para reparação**, página 32.
2. Seguir o procedimento **Desmontar as válvulas de verificação**, página 34.
3. Remover todas as braçadeiras (6a) das tampas de fluidos (3). Remover as tampas de líquido (3).
4. Usar uma chave aplicável para segurar firmemente um fixador do diafragma (15). Ao mesmo tempo, utilizar uma chave inglesa aplicável para soltar o fixador (15) do lado oposto.
5. Remover o fixador (15), o vedante (16, se aplicável), a placa de líquidos (11), o diafragma (13), e o encosto do diafragma (14) do eixo (1a) do lado da bomba com o fixador desapertado (15).
6. Desapertar o restante fixador do diafragma (15).

Se o primeiro fixador de diafragma desapertado (15) estiver do lado do eixo (1a) com a chave de fendas plana:

- a. Utilizar uma chave inglesa aplicável para segurar firmemente o eixo (1a) no lugar. Ao mesmo tempo, usar uma chave aplicável para soltar o restante fixador do diafragma (15). Consultar a FIG. 18.

Se o primeiro fixador de diafragma desapertado (15) estiver oposto à chave de fenda plana no eixo (1a):

- a. Siga o procedimento para lubrificar o rotor no manual de motor relacionado para aceder ao plano do eixo (1a). Consultar **Manuais relacionados**, página 2.
 - b. Depois do plano do eixo (1a) ser acessível, utilizar uma chave inglesa aplicável para segurar firmemente o plano do eixo (1a) no lugar. Ao mesmo tempo, usar uma chave aplicável para soltar o restante fixador do diafragma (15). Consultar a FIG. 18.
7. Remover o restante fixador (15), vedante (16, se aplicável), placa de líquidos (11), diafragma (13), e suporte do diafragma (14), e placa do lado do ar (30) do eixo (1a).

NOTA: Não remover o veio do diafragma (1a) do motor (1).

AVISO

Para evitar danos no rotor ou equipamento, não remover o eixo (1a) do motor (1). A remoção do eixo fará com que as esferas do rotor se desalojem do rotor e o rotor não funcionará corretamente.

8. Limpar e inspecionar as peças para verificar se têm desgaste ou danos. Substitua as peças sempre que necessário.
9. Lubrificar o rotor. Ver o manual do motor relacionado. Consultar **Manuais relacionados**, página 2.

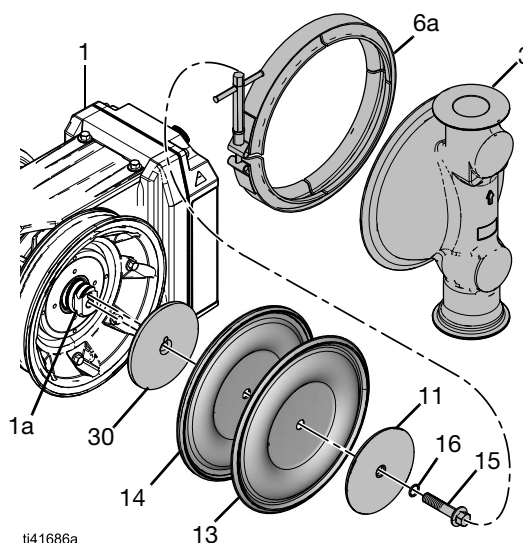

FIG. 16: Diafragmas padrão

Montar novamente os diafragmas padrão

AVISO

Após a remontagem, deixar o vedante de roscas curar durante 12 horas, ou de acordo com as instruções do fabricante, antes de operar o equipamento. O equipamento será danificado se o fixador do eixo do diafragma se soltar.

1. Montar as placas laterais do ar (30), suportes dos diafragmas (14), diafragmas (13), placas laterais de líquido (11) e vedantes (16, se aplicável) com os fixadores (15) exatamente como mostrado para o seu modelo de equipamento. Consultar o manual de peças relacionadas. Consultar **Manuais relacionados**, página 2.

NOTA: Virar o lado arredondado da placa lateral de líquidos (11) na direção do diafragma (13).

NOTA: Independentemente de quaisquer marcas no suporte do diafragma (14), montar sempre o suporte do diafragma (14) de modo a que os copos de esferas exteriores rodeiem (e não afastem) o suporte do diafragma (13)

NOTA: Aplicar o vedante de rosca no fixador (15) para todos os conjuntos de diafragma.

1 Aplicar um vedante de rosca de média resistência no lado do eixo do fixador para fixar o diafragma ao eixo.

2 Lado arredondado virado na direção do diafragma (13).

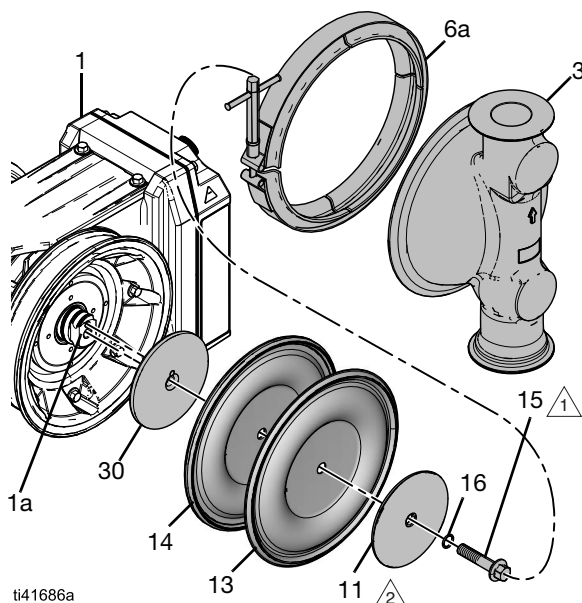
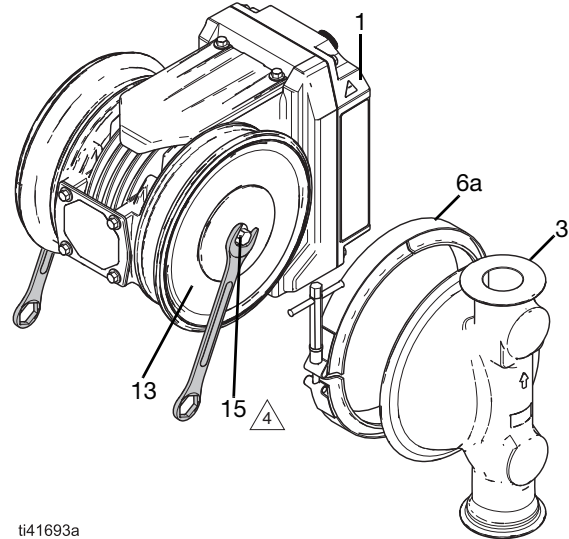

Fig. 17: Remontar diafragmas padrão (modelo higiénico mostrado)

2. Instalar os conjuntos de diafragma montados na haste (1a) e apertar manualmente os fixadores (15).

3. Utilizar uma chave aplicável para manter firmemente um fixador (15) no lugar. Ao mesmo tempo, usar uma chave aplicável para apertar o parafuso oposto (15) a 50 ft-lb (68 N•m). Consultar a FIG. 18.

4 Aperte a 50 ft-lb (68 N•m).



ti41693a

Fig. 18: Apertar Diafragmas Padrão

4. Rodar o eixo do motor para o centrar no motor, de modo a que nenhum dos diafragmas se afaste da caixa, o que poderia inibir a instalação das tampas de fluido.

NOTA: Se não for possível que ambos os diafragmas estejam em contacto com a caixa, escolher primeiro um diafragma para posicionar. Uma vez fixada a primeira tampa de líquidos, conduzir lentamente o motor de modo a que o outro diafragma esteja em contacto com a caixa. Em seguida, fixar a segunda tampa fluida.

5. Alinhar as tampas de líquidos (3) com o motor (1).
6. Instalar braçadeiras (6a) para manter as tampas de líquido (3) no lugar.

NOTA: Para assegurar o espaçamento e alinhamento adequado dos distribuidores, instalar braçadeiras (6a) suficientemente soltas para permitir o movimento da tampa de líquidos antes de fixar as tampas de líquidos no seu lugar.

7. Remontar as válvulas de retenção e distribuidores como explicado em **Montar novamente as válvulas de retenção**, página 34.

Reparar os diafragmas sobremoldados

Ferramentas necessárias:

- Chave dinamométrica
- Chave de boca de 25 mm
- Massa lubrificante Lubriplate® Synxtreme HD-2 (referência 18F990) ou massa lubrificante sintética equivalente NLGI Grau 2 com base de sulfonato de cálcio

Consulte a FIG. 19–FIG. 21.

NOTA: Lubrificar o rotor do motor ao substituir os diafragmas. Ver o manual do motor relacionado. Consultar **Manuais relacionados**, página 2.

Desmontar os diafragmas sobremoldados



1. Seguir o procedimento **Preparar o equipamento para reparação**, página 32.
2. Seguir o procedimento **Desmontar as válvulas de verificação**, página 34.
3. Remover todas as braçadeiras (7) das tampas de líquidos (3). Remover as tampas de líquido (3).
4. Segurar firmemente o bordo exterior de um diafragma (13) para se manter no lugar. Ao mesmo tempo, agarrar com segurança a extremidade externa do diafragma oposto (13) e rodar no sentido contrário ao dos ponteiros do relógio para afrouxar. Remover o diafragma (13).

NOTA: Se necessário, deixar uma tampa de líquidos presa. Com um diafragma exposto, usar ambas as mãos para soltar o diafragma exposto.

NOTA: Não remover o veio do diafragma (1a) do motor (1).

AVISO

Para evitar danos no rotor ou equipamento, não remover o eixo (1a) do motor (1). A remoção do eixo fará com que as esferas do rotor se desalojem do rotor e o rotor não funcionará corretamente.

5. Remover o outro diafragma (13).

Se o primeiro diafragma solto (13) estiver do lado do eixo (1a) com a chave de fendas plana:

- a. Utilizar uma chave inglesa aplicável para segurar firmemente o eixo (1a) no lugar. Ao mesmo tempo, agarrar com segurança a extremidade externa do diafragma oposto (13) e rodar no sentido contrário ao dos ponteiros do relógio para afrouxar.

Se o primeiro diafragma desapertado (13) estiver oposto à chave de fenda plana no eixo (1a):

- a. Siga o procedimento para lubrificar o rotor no manual de motor relacionado para aceder ao plano do eixo (1a). Consultar **Manuais relacionados**, página 2.
- b. Depois do plano do eixo (1a) ser acessível, utilizar uma chave inglesa aplicável para segurar firmemente o plano do eixo (1a) no lugar. Ao mesmo tempo, agarrar com segurança a extremidade externa do diafragma oposto (13) e rodar no sentido contrário ao dos ponteiros do relógio para afrouxar.

6. Limpar e inspecionar as peças para verificar se têm desgaste ou danos. Substitua as peças sempre que necessário.
7. Lubrificar o rotor. Ver o manual do motor relacionado. Consultar **Manuais relacionados**, página 2.

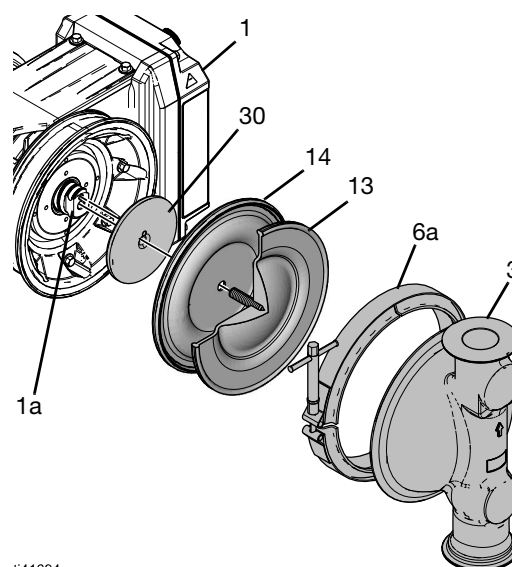

ti41694a

FIG. 19: Diafragmas sobremoldados

Montar novamente diafragmas sobremoldados

AVISO

Após a remontagem, deixar o vedante de roscas curar durante 12 horas, ou de acordo com as instruções do fabricante, antes de operar o equipamento. O equipamento será danificado se o fixador do eixo do diafragma se soltar.

1. No lado da haste (1a) oposto à chave plana, instalar a placa do lado do ar (30), o suporte do diafragma (14), e o conjunto do diafragma (13, 15) na haste (1a). Apertar firmemente.

NOTA: Independentemente de quaisquer marcas no suporte do diafragma (14), montar sempre o suporte do diafragma (14) de modo a que os copos exteriores do talão em redor (não longe) do talão exterior do diafragma (13).

NOTA: Aplicar o vedante de rosca no fixador (15) para todos os conjuntos de diafragma.

- 1  Aplicar um vedante de rosca de média resistência no lado do eixo do fixador para fixar o diafragma ao eixo.

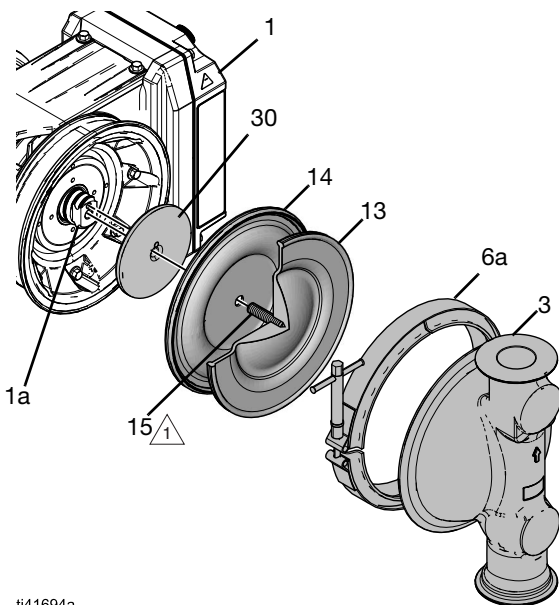

ti41694a

FIG. 20: Montar novamente diafragmas sobremoldados

2. Utilizar uma chave inglesa aplicável para manter o eixo (1a) firmemente no lugar. Ao mesmo tempo, agarrar firmemente o diafragma (13) à volta da aresta exterior e rodar no sentido dos ponteiros do relógio para apertar firmemente.
3. Rodar o eixo (1a) até que este esteja centrado no motor (1).

NOTA: Se não for possível que ambos os diafragmas estejam em contacto com a caixa, escolher primeiro um diafragma para posicionar. Uma vez fixada a primeira tampa de líquidos, conduzir lentamente o motor de modo a que o outro diafragma esteja em contacto com a caixa. Em seguida, fixar a segunda tampa fluída.

4. Na lateral do equipamento com o diafragma instalado, alinhar a tampa de líquidos (3) com o motor (1).
5. Instalar frouxamente a braçadeira (6a) para manter a tampa de líquidos (3) no lugar.
6. No lado da haste (1a) com a chave de boca plana, instalar a placa do lado do ar (30), o suporte do diafragma (14), e o conjunto do diafragma (13, 15) na haste (1a). Apertar firmemente.
7. Alinhar a tampa de líquidos (3) com o motor (1).
8. Instalar frouxamente a braçadeira (6a) para manter a tampa de líquidos (3) no lugar.

NOTA: Para assegurar o espaçamento e alinhamento adequado dos distribuidores (4, 5), instalar braçadeiras (6a) suficientemente soltas para permitir o movimento da tampa de líquidos antes de fixar a tampa de líquidos (3) no lugar.

9. Apertar firmemente as braçadeiras (6a).
10. Remontar as válvulas de retenção e distribuidores como explicado em **Montar novamente as válvulas de retenção**, página 34.

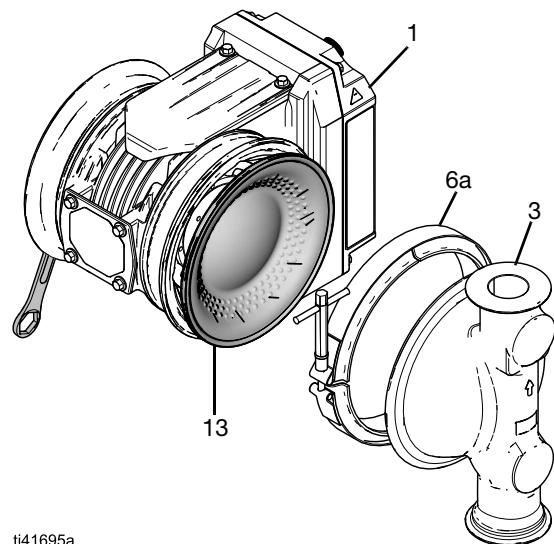

ti41695a

FIG. 21: Apertar os diafragmas sobremoldados

Reciclagem e eliminação

Fim de vida útil do equipamento

No final da vida útil do equipamento, desmontar e reciclar o equipamento de uma forma responsável.

- Siga o **Procedimento de alívio da pressão**, página 22.
- Drene e elimine os líquidos de acordo com os regulamentos aplicáveis. Ver a Ficha de Dados de Segurança (SDS) do fabricante do material.
- Remova os motores, placas de circuito, visores LCD (visores de cristais líquidos) e outros componentes eletrônicos. Recicle de acordo com os regulamentos aplicáveis.
- Não elimine componentes eletrônicos juntamente com resíduos domésticos ou comerciais.



- Entregar o equipamento restante a um centro de reciclagem.

Gráficos de Desempenho

O desempenho pode variar com base nos materiais da bomba, condição de sucção, pressão de descarga e tipo de fluido.

Gráfico de desempenho para modelos h30 (QHC)



Gráfico de desempenho para modelos h80 (QHD)



Gráfico de desempenho para modelos h120 (QHE)

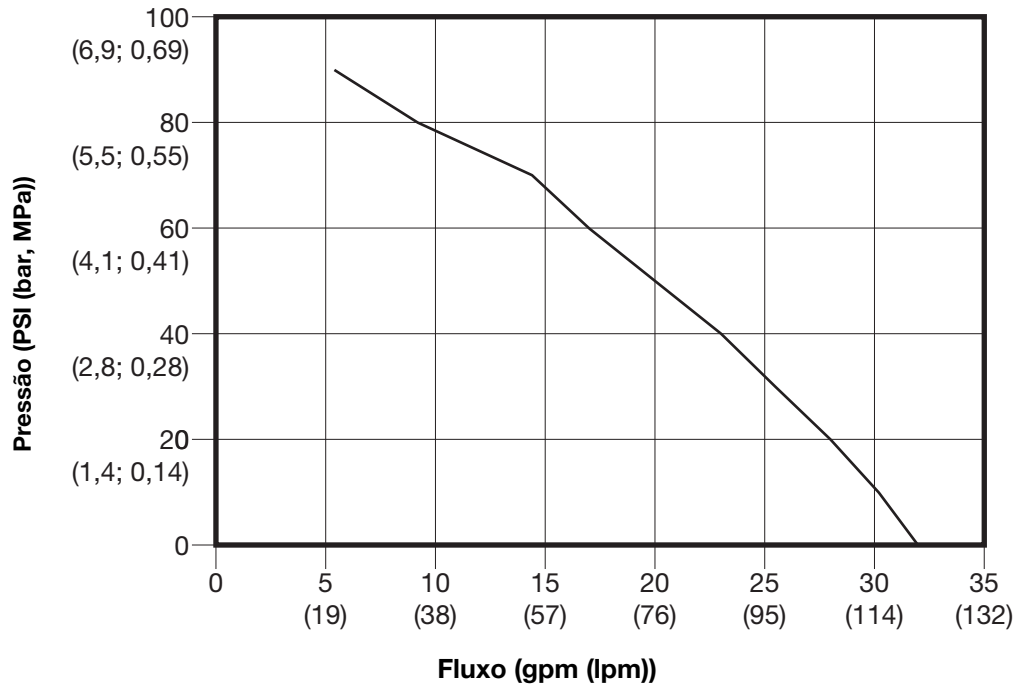

Dimensões

Dimensões para modelos h30 (QHC)

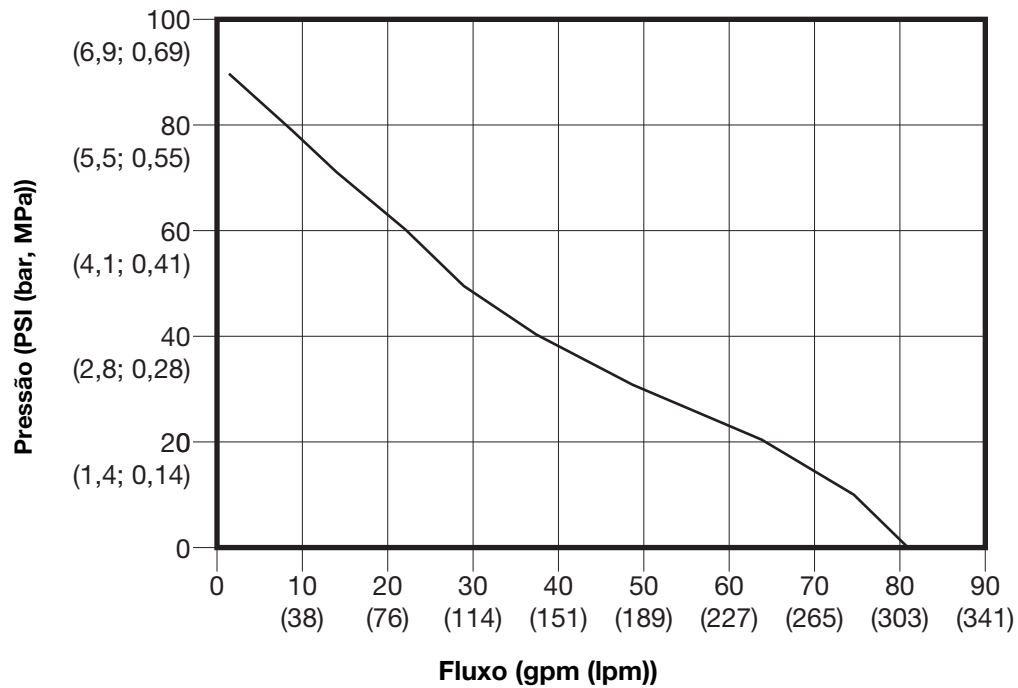
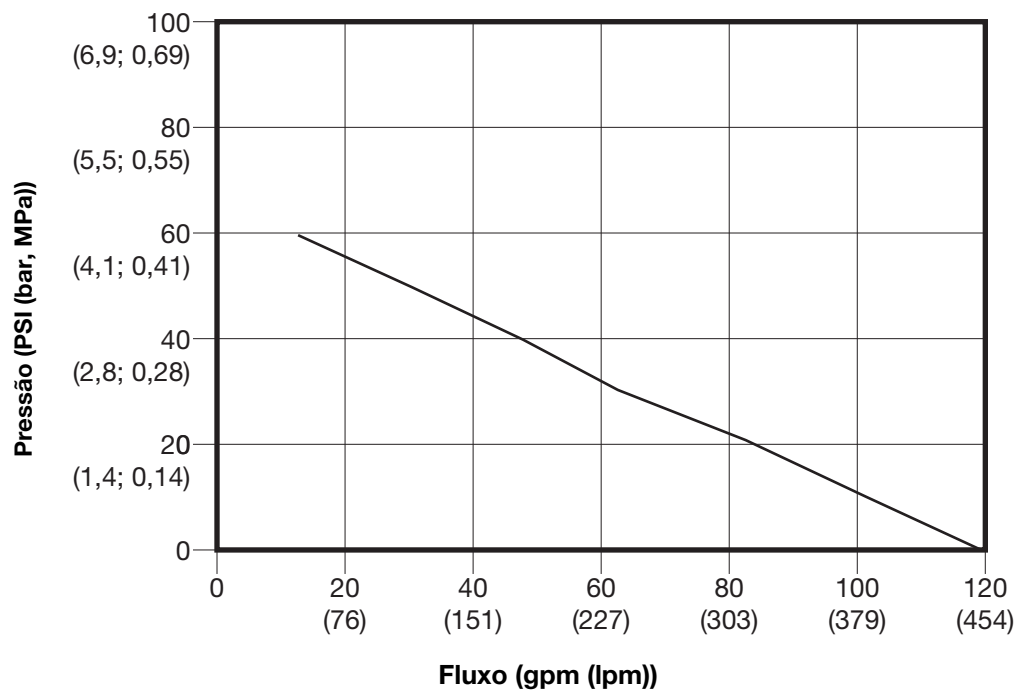
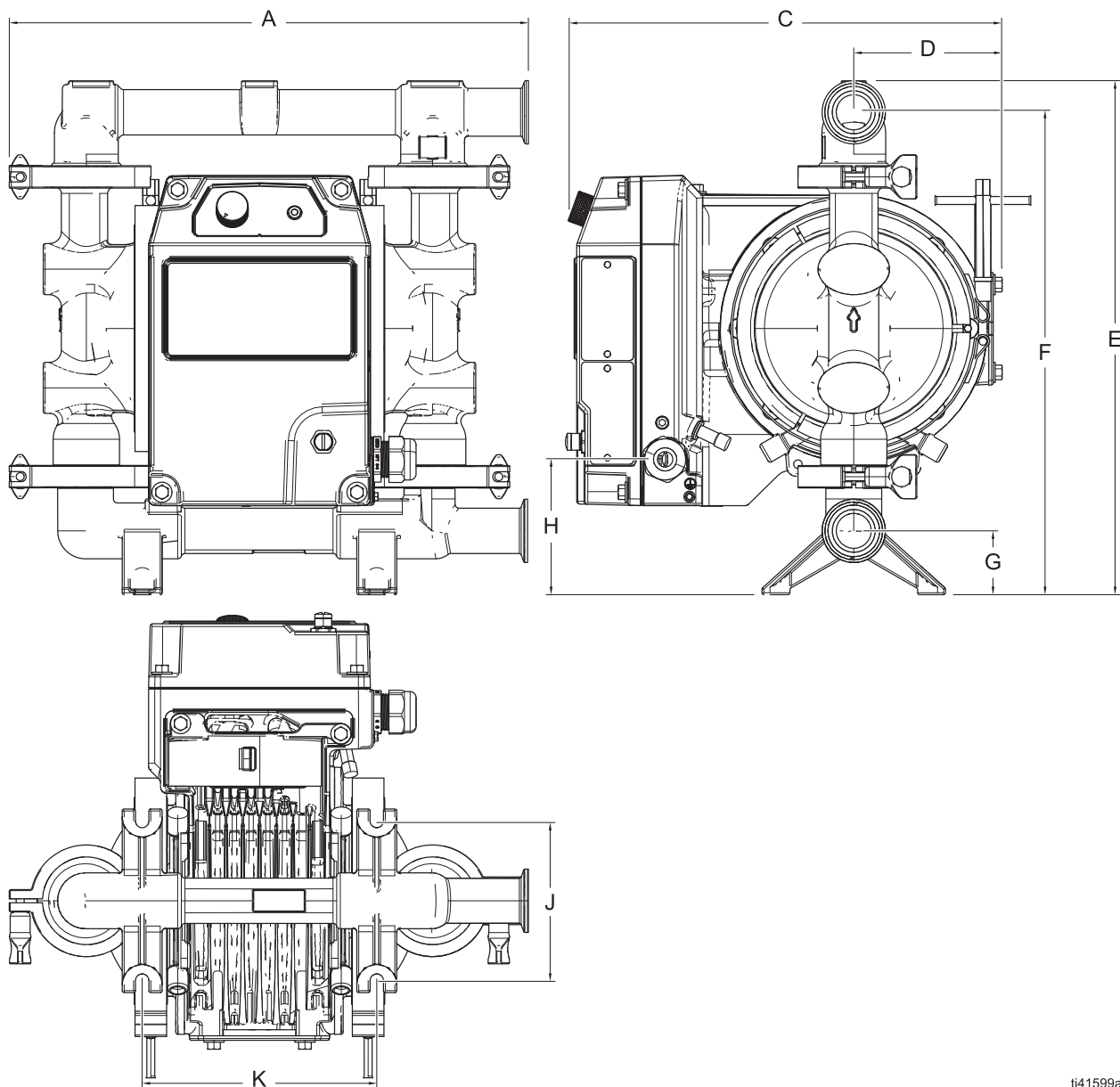

ti41599a

FIG. 22: Dimensões do modelo higiénico h30 (QHC)(modelo FG mostrado)

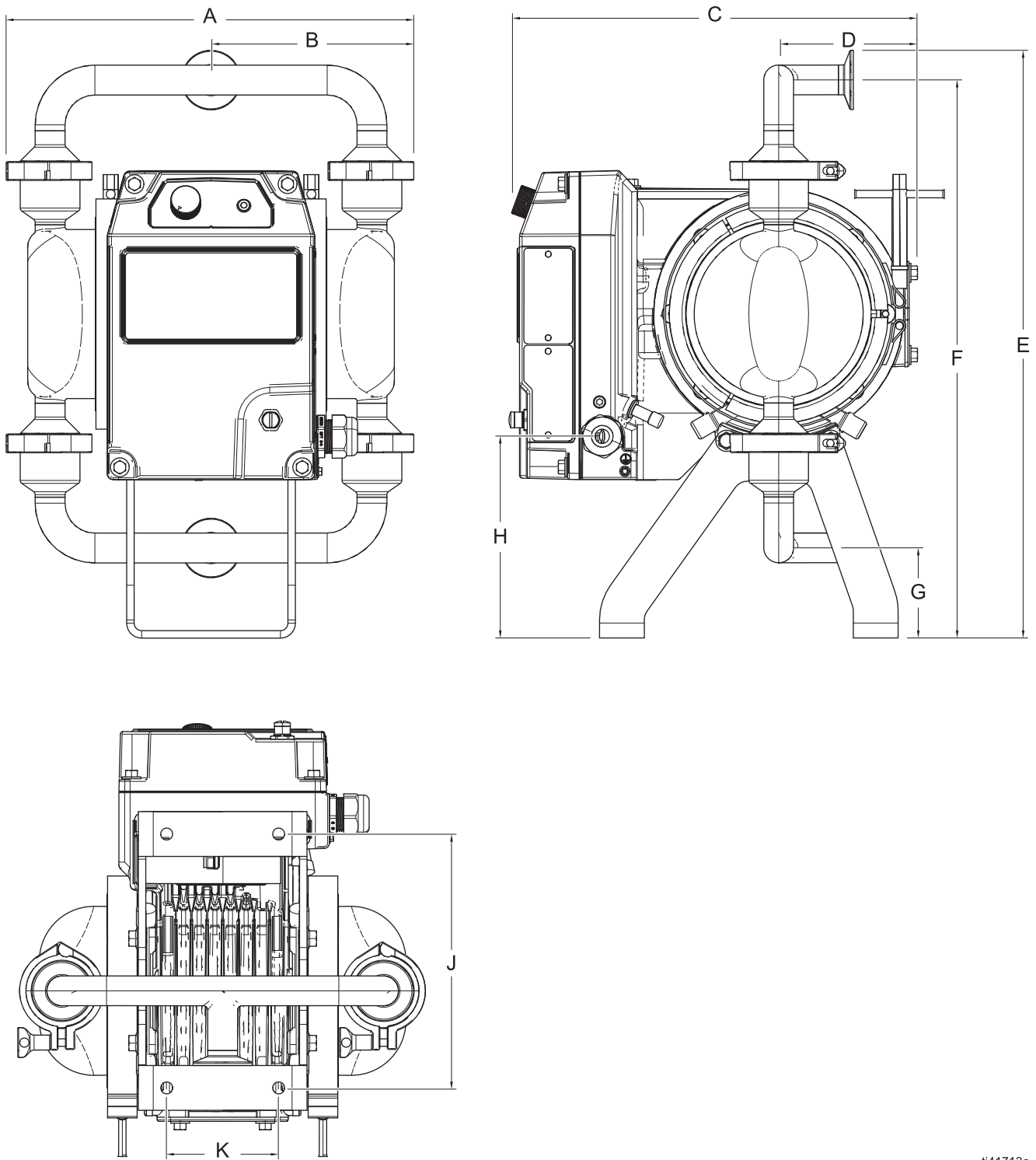

ti41713a

Fig. 23: Dimensões do modelo h30 (QHC) (modelo HS mostrado)

Dimensões do modelo h30 (QHC)				
Ref.	Material da Secção em contacto com o líquido			
	FG		HS, PH, 3A	
	pol.	cm	pol.	cm
A	16,30	41,40	14,70	37,34
B	---	---	7,35	18,67
C	13,60	34,54	13,60	34,54
D	4,65	11,81	9,10	23,11
E	16,10	40,90	19,68	49,99
F	15,12	38,40	18,68	47,45
G	2,00	5,08	3,02	7,67
H	4,24	10,77	6,75	17,15
J	5,00	12,70	8,50	21,59
K	7,35	18,67	3,75	9,53

Dimensões para modelos h80 (QHD)

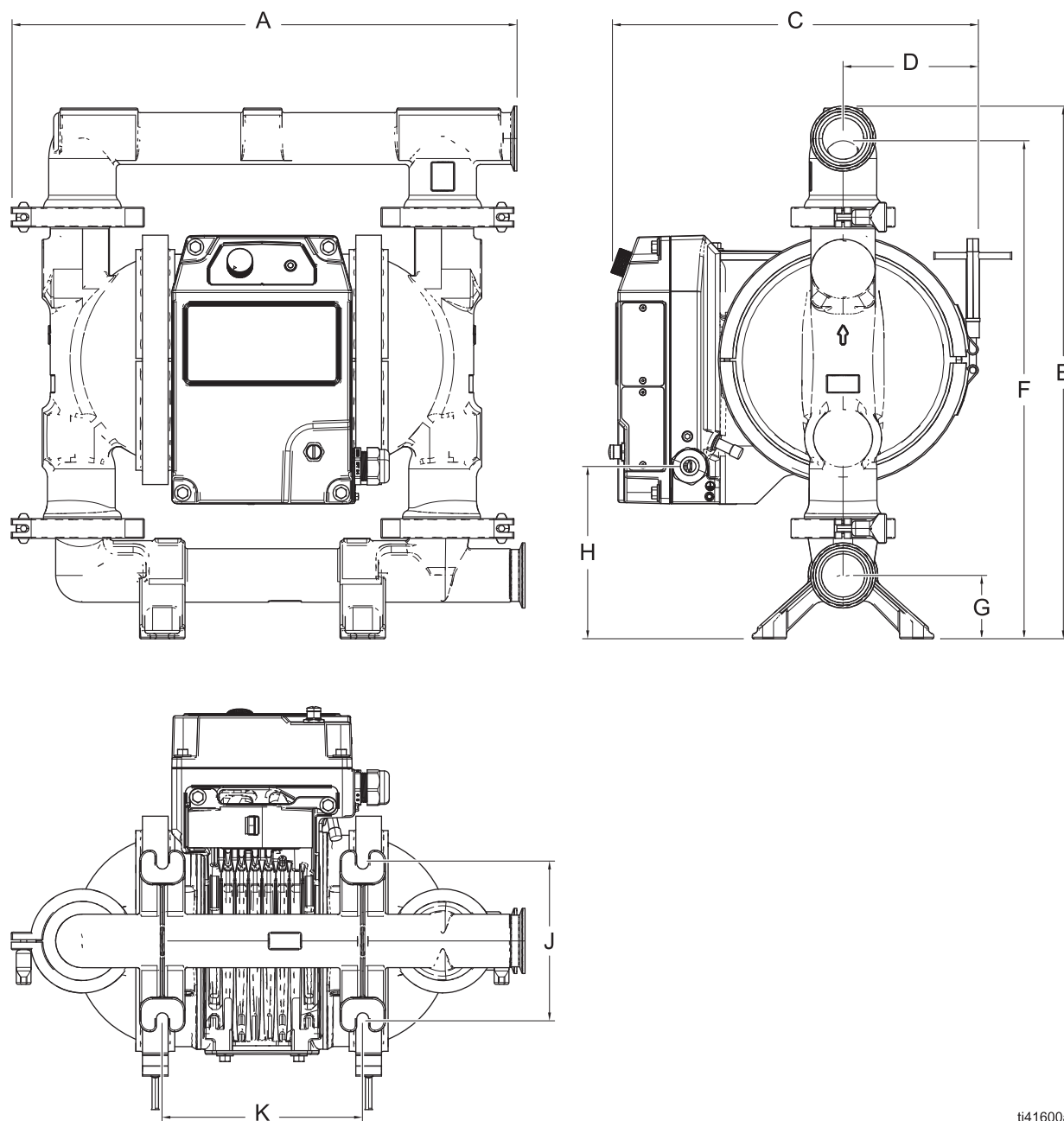

ti41600a

FIG. 24: Dimensões do modelo h80 (QHD) (modelo FG mostrado)

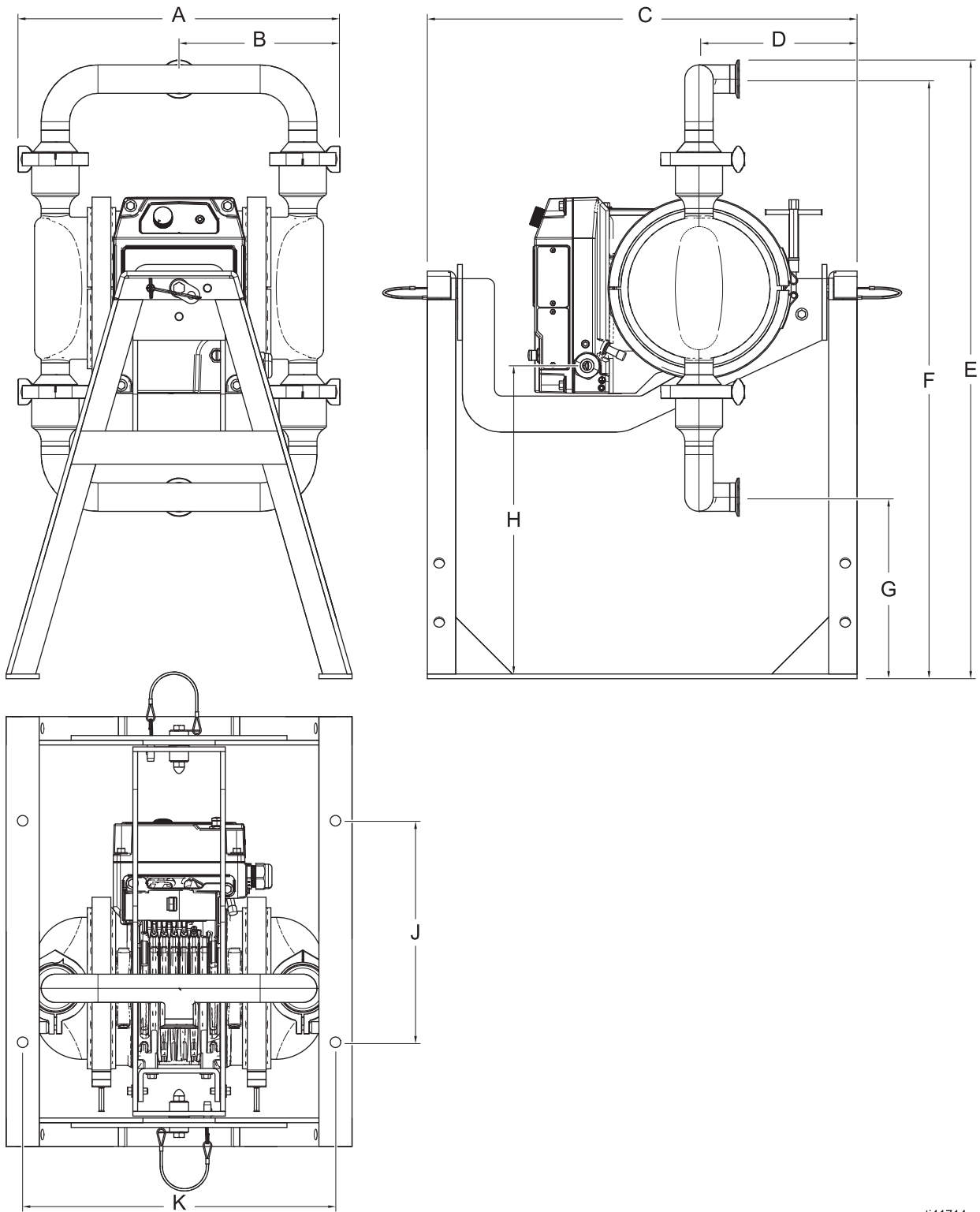

ti41714a

FIG. 25: Dimensões do modelo h80 (QHD) (modelo HS mostrado)

Dimensões do modelo h80 (QHD)				
Ref.	Material da Secção em contacto com o líquido			
	FG		HS, PH, 3A	
	pol.	cm	pol.	cm
A	19,50	49,53	17,90	45,47
B	---	---	8,95	22,73
C	14,17	36,00	22,70	57,66
D	5,22	13,26	9,10	23,11
E	20,54	52,17	32,68	83,00
F	19,28	48,97	31,67	80,44
G	2,44	6,20	9,67	24,56
H	6,65	16,90	16,53	41,99
J	6,00	15,24	11,70	29,72
K	7,73	19,63	16,52	41,96

Dimensões para modelos h120 (QHE)

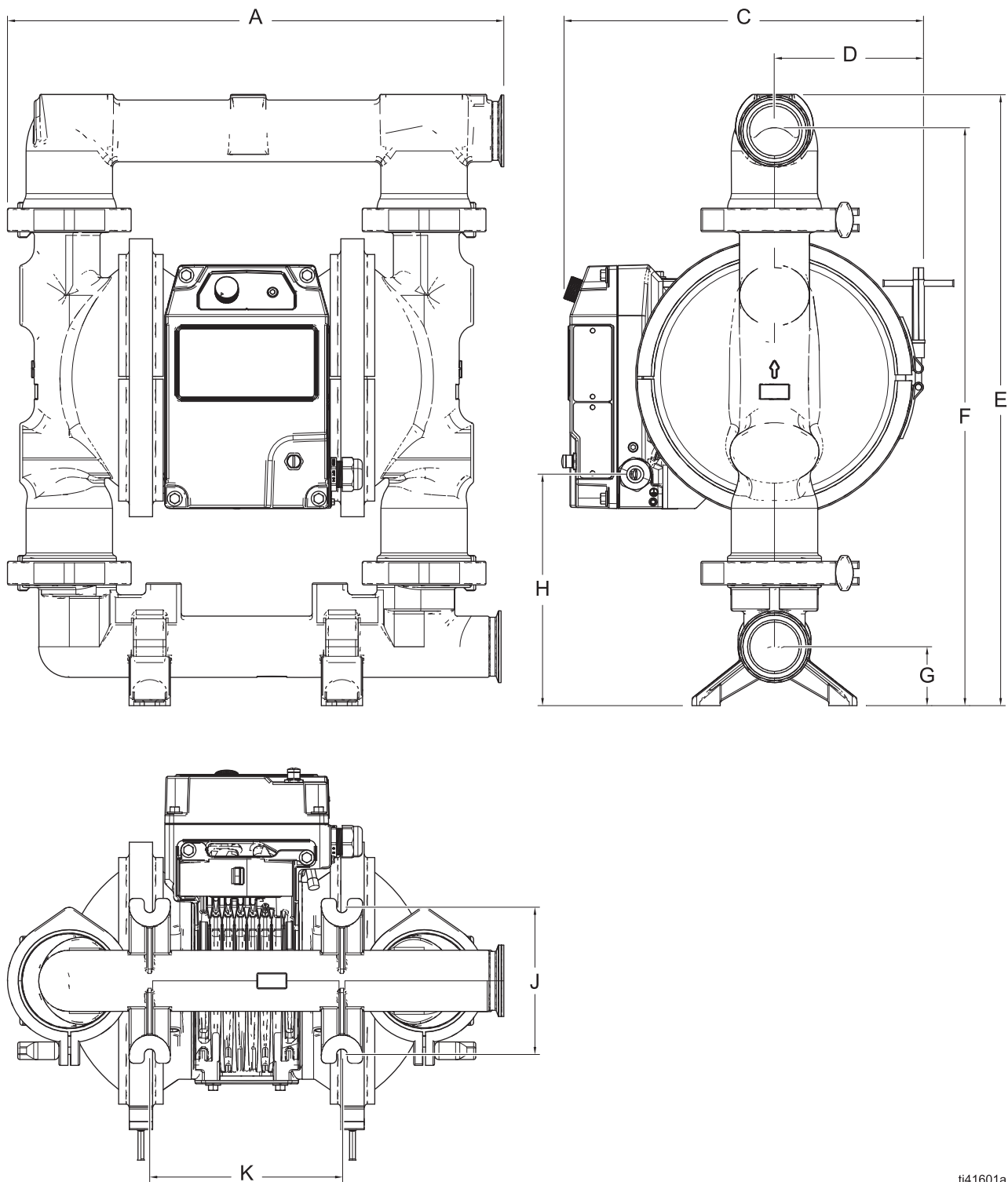

ti41601a

FIG. 26: Dimensões do modelo h120 (QHE) (modelo FG mostrado)

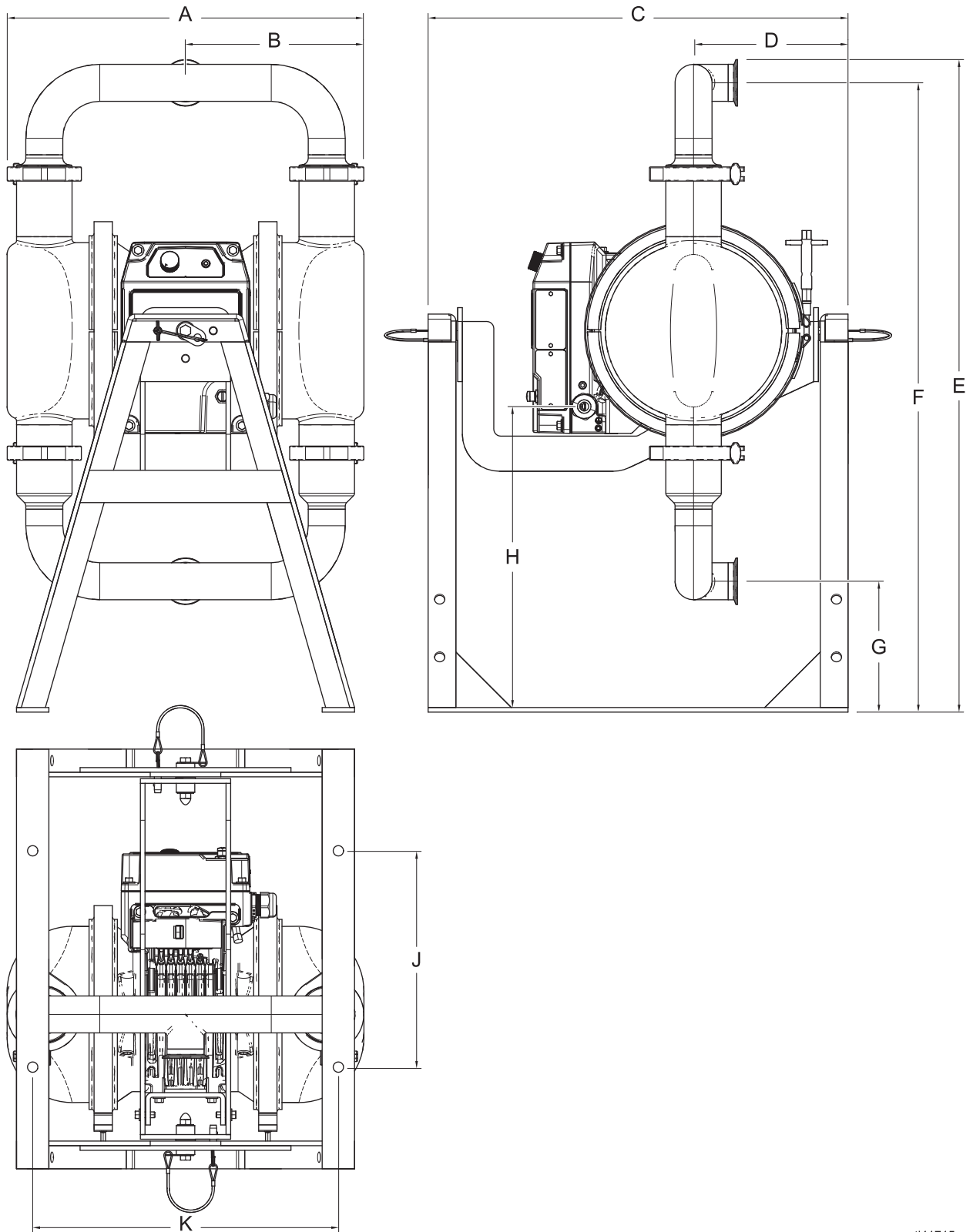

ti41715a

FIG. 27: Dimensões do modelo h120 (QHE) (modelo HS mostrado)

Dimensões do modelo h120 (QHE)				
Ref.	Material da Secção em contacto com o líquido			
	FG		HS, PH, 3A	
	pol.	cm	pol.	cm
A	22,03	55,96	20,75	52,71
B	---	---	10,37	26,34
C	15,28	38,81	22,70	57,66
D	6,33	16,08	9,10	23,11
E	25,95	65,91	35,31	89,69
F	24,40	61,98	34,05	86,49
G	2,50	6,35	7,09	18,01
H	9,82	24,94	16,53	41,99
J	6,25	15,88	11,70	29,72
K	8,16	20,73	16,52	41,96

Especificações técnicas

Intervalo da temperatura do líquido

AVISO

Os limites de temperatura têm unicamente por base as tensões mecânicas. Alguns produtos químicos podem limitar ainda mais o intervalo de temperatura. Permaneça no intervalo de temperatura do componente em contacto com o produto que tenha maior limitação. Trabalhar com uma temperatura do produto demasiado alta ou demasiado baixa para os componentes da sua bomba pode danificar o equipamento.

NOTA: A temperatura máxima do líquido para unidades perigosas não deve exceder 230 °F (110 °C) ou a limitação baseada nos Materiais da Secção Molhada, o que for mais baixo.

Material das peças da secção de contacto molhado (sede, aro, diafragma)*	Gama de temperaturas de fluidos por material de secção molhada					
	Metal (AL, CI, CP, FG, HS, HT, PH, SS, 3A)*		Plástico (PV)*		Plástico (AC, CP, PP)*	
	Fahrenheit	Centígrados	Fahrenheit	Centígrados	Fahrenheit	Centígrados
AC	-20° a 180°	-29° a 82°	10° a 180°	-12° a 82°	32° a 150°	0° a 66°
AL	-60° a 275°	-51° a 135°				
BN	10° a 180°	-12° a 82°				
CO	10° a 180°	-12° a 82°				
CR	10° a 180°	-12° a 82°				
CW	10° a 180°	-12° a 82°				
EO	-40° a 250°	-40° a 121°				
EP	-60° a 275°	-51° a 135°				
FK	-40° a 275°	-40° a 135°				
FL	-60° a 275°	-51° a 135°				
GE	-40° a 180°	-40° a 82°				
HD	-60° a 275°	-51° a 135°				
PO	-40° a 180°	-40° a 82°				
PP	32° a 175°	0° a 79°				
PS	-40° a 180°	-40° a 82°	10° a 180°	-12° a 82°	32° a 150°	0° a 66°
PT	-40° a 220°	-40° a 104°				
PU	-40° a 200°	-40° a 93°				
PV	10° a 225°	-12° a 107°				
SA	-40° a 220°	-40° a 104°				
SB	-40° a 275°	-40° a 135°				
SC	-40° a 180°	-40° a 82°				
SD	-40° a 220°	-40° a 104°				
SO	-40° a 180°	-40° a 82°				
SP	-40° a 180°	-40° a 82°				
SS	-60° a 275°	-51° a 135°	-20° a 150°	-29° a 66°	-60° a 200°	-51° a 93°
TP	-20° a 150°	-29° a 66°				
UD	-60° a 200°	-51° a 93°				

* Consultar **Matriz de configuração**, a partir da página 7, para descrições mais detalhadas.

Especificações técnicas para os modelos h30 (QHC)

Bombas QUANTM h30 (QHC)				
	US		Métrico	
Pressão de trabalho máxima do produto	100 psi		6,89 bar, 0,69 MPa	
Débito máximo em fluxo livre	30 gpm		114 lpm	
Tamanho máximo dos sólidos bombeáveis				
Modelos de saneamento elevado	0,42 pol.		10,7 mm	
Todos os outros modelos	0,125 pol.		3,2 mm	
Fluxo de líquido*	0,08 galões/ciclo		0,30 l/ciclo	
Intervalo de temperatura ambiental	-4° a 104°F		-20° a 40 °C	
Altitude máxima de funcionamento	9842 pés		3000 m	
Classificação IP, modelos para locais comuns			IP66	
Modelos com classificação IP, atmosferas explosivas ou locais perigosos (classificados)			IP66	
Classificações elétricas				
	Tensão Nominal	Fase	Hertz	Corrente
modelos h30 (QHC), motor FF1	200–240 V	3	50/60 Hz	7,5 A
modelos h30 (QHC), motor FF2	200–240 V	1	50/60 Hz	10 A
modelos h30 (QHC), motor FF3	200–240 V	3	50/60 Hz	7,5 A
modelos h30 (QHC), motor FF4	200–240 V	1	50/60 Hz	10 A
modelos h30 (QHC), motor FF5	100–120 V	1	50/60 Hz	12 A
modelos h30 (QHC), motor FF6	100–120 V	1	50/60 Hz	12 A
Materiais de construção				
Consultar Matriz de configuração , a partir da página 7, para materiais de construção do seu modelo de equipamento.				
Tamanhos da entrada/saída de líquido				
Modelos com materiais de secção molhados codificados:				
	FG	Flange sanitário de 1,5 pol. braçadeira tripla ou 40 mm DIN 11851		
	HS, PH, 3A	Flange higiênica de 1,0 pol. braçadeira tripla ou RD52 x 1/6 DIN		
Elevação de sucção máxima*				
	Húmido	29,0 ft	8,8 m	
	Seco	7,9 ft	2,4 m	
Ruído (dBa)				
Pressão sonora máxima	74 dBa a plena potência e fluxo			
<i>Pressão sonora medida a 0,5 metros do equipamento.</i>				
<i>Potência sonora determinada em conformidade com a norma ISO-9614-2.</i>				
Peso				
Modelos com materiais de secção molhados codificados:				
	FG	88 lb	39,9 kg	
	HS, PH, 3A	77 lb	34,9 kg	
Notas				
* Pode variar com base nos materiais da bomba, estado de sucção, cabeça de descarga, pressão e tipo de fluido.				
Todas as marcas comerciais ou marcas registadas são propriedade dos respetivos proprietários.				

Especificações técnicas para os modelos h80 (QHD)

Bombas QUANTM h80 (QHD)				
	US		Métrico	
Pressão de trabalho máxima do produto	100 psi		6,89 bar, 0,69 MPa	
Débito máximo em fluxo livre	80 gpm		300 lpm	
Tamanho máximo dos sólidos bombeáveis				
Modelos de Saneamento Elevado, válvula de verificação de esfera	0,5 pol.		12,7 mm	
Modelos de Saneamento Elevado, válvula de verificação de flapper	1,2 pol.		30,5 mm	
Todos os outros modelos	0,19 pol.		4,8 mm	
Fluxo de líquido*	0,42 galões/ciclo		1,59 l/ciclo	
Intervalo de temperatura ambiental	-4° a 104°F		-20° a 40 °C	
Altitude máxima de funcionamento	9842 pés		3000 m	
Classificação IP, modelos para locais comuns			IP66	
Modelos com classificação IP, atmosferas explosivas ou locais perigosos (classificados)			IP66	
Classificações elétricas				
	Tensão Nominal	Fase	Hertz	Corrente
modelos h80 (QHD), motor FF1	200–240 V	3	50/60 Hz	7,5 A
modelos h80 (QHD), motor FF2	200–240 V	1	50/60 Hz	15 A
modelos h80 (QHD), motor FF3	200–240 V	3	50/60 Hz	7,5 A
modelos h80 (QHD), motor FF4	200–240 V	1	50/60 Hz	15 A
Materiais de construção				
Consultar Matriz de configuração , a partir da página 7, para materiais de construção do seu modelo de equipamento.				
Tamanhos da entrada/saída de líquido				
Modelos com materiais de secção molhados codificados:				
	FG	Flange sanitário de 2,0 pol. braçadeira tripla ou 50 mm DIN 11851		
	HS, PH, 3A	Flange sanitária de 1,5 pol. braçadeira tripla ou 40 mm DIN 11851, rosca macho		
Elevação de sucção máxima*				
	Húmido	18,0 ft	5,48 m	
	Seco	19,3 ft	5,9 m	
Ruído (dBa)				
Pressão sonora máxima	72 dBa a plena potência e fluxo total			
<i>Pressão sonora medida a 0,5 metros do equipamento.</i>				
<i>Potência sonora determinada em conformidade com a norma ISO-9614-2.</i>				
Peso				
Modelos com materiais de secção molhados codificados:				
	FG	120 lb	54,4 kg	
	HS, PH, 3A	98 lb	44,5 kg	
Notas				
* Pode variar com base nos materiais da bomba, estado de sucção, cabeça de descarga, pressão e tipo de fluido.				
Todas as marcas comerciais ou marcas registadas são propriedade dos respetivos proprietários.				

Especificações técnicas para os modelos h120 (QHE)

Bombas QUANTM h120 (QHE)				
	US		Métrico	
Pressão de trabalho máxima do produto	60 psi		4,1 bar, 0,41 MPa	
Débito máximo em fluxo livre	120 gpm		454 lpm	
Tamanho máximo dos sólidos bombeáveis				
Modelos de saneamento elevado	0,5 pol.		12,7 mm	
Todos os outros modelos	0,25 pol.		6,35 mm	
Fluxo de líquido*	0,56 galões/ciclo		2,12 l/ciclo	
Intervalo de temperatura ambiental	-4° a 104°F		-20° a 40 °C	
Altitude máxima de funcionamento	9842 pés		3000 m	
Classificação IP, modelos para locais comuns			IP66	
Modelos com classificação IP, atmosferas explosivas ou locais perigosos (classificados)			IP66	
Classificações elétricas				
	Tensão Nominal	Fase	Hertz	Corrente
modelos h120 (QHE), motor FF1	200–240 V	3	50/60 Hz	7,5 A
modelos h120 (QHE), motor FF2	200–240 V	1	50/60 Hz	15 A
modelos h120 (QHE), motor FF3	200–240 V	3	50/60 Hz	7,5 A
modelos h120 (QHE), motor FF4	200–240 V	1	50/60 Hz	15 A
Materiais de construção				
Consultar Matriz de configuração , a partir da página 7, para materiais de construção do seu modelo de equipamento.				
Tamanhos da entrada/saída de líquido				
Modelos com materiais de secção molhados codificados:				
	HS, PH, 3A	Flange sanitária de 2 pol. ou 50 mm DIN 11851, roscas macho		
	FG	Flange sanitário de 2,5 pol. braçadeira tripla ou 65 mm DIN 11851		
Elevação de sucção máxima*				
	Húmido	18,0 ft	5,48 m	
	Seco	15,9 ft	4,8 m	
Ruído (dBa)				
Pressão sonora máxima	77 dBa a plena potência e fluxo total			
<i>Pressão sonora medida a 0,5 metros do equipamento.</i>				
<i>Potência sonora determinada em conformidade com a norma ISO-9614-2.</i>				
Peso				
Modelos com materiais de secção molhados codificados:				
	FG	170 lb	77,1 kg	
	HS, PH, 3A	143 lb	64,9 kg	
Notas				
* Pode variar com base nos materiais da bomba, estado de sucção, cabeça de descarga, pressão e tipo de fluido.				
Todas as marcas comerciais ou marcas registadas são propriedade dos respetivos proprietários.				

PROPOSTA 65 CALIFÓRNIA

RESIDENTES NA CALIFÓRNIA

ADVERTÊNCIA: Cancro e danos ao aparelho reproduzido – www.P65warnings.ca.gov.

Garantia Standard da Graco

A Graco garante que todo o equipamento referenciado no presente documento, fabricado pela Graco e ostentando o seu nome, está isento de defeitos de material e acabamento na data da venda para utilização do comprador original. Com a exceção de qualquer garantia especial, prorrogada ou limitada publicada pela Graco, a Graco irá, durante um período de doze meses a contar da data de venda, reparar ou substituir qualquer peça de equipamento que a Graco considere defeituosa. Esta garantia aplica-se apenas quando o equipamento for instalado, operado e mantido em conformidade com as recomendações escritas da Graco.

Esta garantia não cobre, e a Graco não será responsável, pelo desgaste normal, nem por qualquer avaria, dano ou desgaste causados por uma instalação incorreta, utilização indevida, desgaste por atrito, corrosão, manutenção inadequada ou indevida, negligência, acidente, alteração ilegal ou substituição por componentes de terceiros. A Graco também não será responsável pelo mau funcionamento, danos ou desgaste causados pela incompatibilidade do equipamento Graco com estruturas, acessórios, equipamento ou materiais não fornecidos pela Graco, nem pela conceção, fabrico, instalação, operação ou manutenção inadequadas das estruturas, acessórios, equipamento ou materiais não fornecidos pela Graco.

Esta garantia está condicionada pela devolução previamente paga do equipamento alegadamente defeituoso a um distribuidor autorizado da Graco para retenção do alegado defeito. Se a reclamação for validada, a Graco reparará ou substituirá gratuitamente as peças defeituosas. O equipamento será devolvido ao comprador original, sendo as despesas de transporte reembolsadas. Caso a inspeção do equipamento não confirme qualquer defeito no material ou acabamento, a reparação será executada por um preço aceitável, que pode incluir o custo das peças, da mão-de-obra e do transporte.

ESTA GARANTIA É EXCLUSIVA E SUBSTITUI QUAISQUER OUTRAS GARANTIAS, EXPRESSAS OU IMPLÍCITAS, INCLUINDO, MAS NÃO SE LIMITANDO A, GARANTIA DE COMERCIALIZABILIDADE OU GARANTIA DE ADEQUAÇÃO A DETERMINADO FIM.

A obrigação única da Graco e a possibilidade de recurso do comprador pela quebra de qualquer garantia, deverão ser as supramencionadas. O comprador concorda que não há qualquer outro recurso disponível (incluindo, mas não se limitando a, danos supervenientes ou indiretos por perda de lucros, perda de vendas, lesão pessoal ou danos materiais, ou qualquer outra perda superveniente ou indireta). Qualquer ação no sentido de invocar a garantia deverá ser apresentada no prazo de dois (2) anos a partir da data de aquisição.

A GRACO NÃO FORNECE QUALQUER GARANTIA E NEGA QUAISQUER GARANTIAS IMPLÍCITAS DE QUE O PRODUTO SIRVA PARA O USO A QUE SE DESTINA, DE ADEQUAÇÃO A DETERMINADO FIM RELATIVAMENTE A ACESSÓRIOS, EQUIPAMENTO, MATERIAIS OU COMPONENTES COMERCIALIZADOS MAS NÃO FABRICADOS PELA GRACO. Os artigos vendidos, mas não fabricados pela Graco (como motores elétricos, interruptores, tubos, etc.), estão sujeitos à garantia, caso exista, do seu fabricante. A Graco prestará assistência aceitável ao comprador no caso de violação de qualquer uma destas garantias.

A Graco não será responsabilizada, em nenhuma circunstância, por prejuízos indiretos, acidentais, especiais ou consequentes, resultantes do equipamento indicado fornecido pela Graco, nem pelo fornecimento, desempenho ou utilização de quaisquer produtos ou artigos incluídos, quer devido a uma violação do contrato e da garantia, quer por negligência da Graco ou outros motivos.

Informações da Graco

Para obter as informações mais recentes sobre os produtos da Graco, visite www.graco.com.

Para obter informações sobre patentes, consulte www.graco.com/patents.

PARA EFETUAR UMA ENCOMENDA, contacte o distribuidor da Graco ou ligue para saber qual é o distribuidor mais próximo.

Telefone: 612-623-6921 **ou número gratuito:** 1-800-328-0211, **Fax:** 612-378-3505

Todos os dados escritos e visuais contidos neste documento refletem as mais recentes informações sobre o produto disponíveis no momento da publicação. A Graco reserva-se o direito de efetuar alterações a qualquer momento sem aviso prévio.

Tradução das instruções originais. This manual contains Portuguese. MM 3A9286

Sede da Graco: Minneapolis

Escritórios Internacionais: Bélgica, China, Japão, Coreia

GRACO INC. AND SUBSIDIARIES • P.O. BOX 1441 • MINNEAPOLIS MN 55440-1441 • USA
Copyright 2022, Graco Inc. Todos os locais de fabrico Graco estão registados para ISO 9001.

www.graco.com

Revisão D, Junho 2023