

Töötamine, osad



Elektrilised alarõhuga toimivad pihustid

334574T

ET

Ainult professionaalseks kasutuseks. Pole mõeldud kasutamiseks plahvatusohtlikes keskkondades ega ohtlikes (ohtlikuks klassifitseeritud) kohtades. Ehitusvärvide ja katete portatiivseks, alarõhuga toimivaks pihustamiseks.

Mudelid 190/290/390 PC Classic:

Maksimaalne töösurve 20,7 MPa (207 bar, 3000 psi)

Maksimaalne töösurve 22,8 MPa (228 bar, 3300 psi)

Lisateavet mudeli kohta vt lk 3.



Tähtsad ohutusjuhised

Enne seadme kasutamist lugege läbi kõik selles kasutusjuhendis toodud hoiatused ja juhised ning seotud juhendid. Tutvuge juhtnuppude ja seadme õige kasutusega. Hoidke need juhised alles.

Seotud juhendid

Püstol – 311861 (Contractor/FTx) 312830 (SG3)
3A6285 (Contractor PC)

Pump – 334599

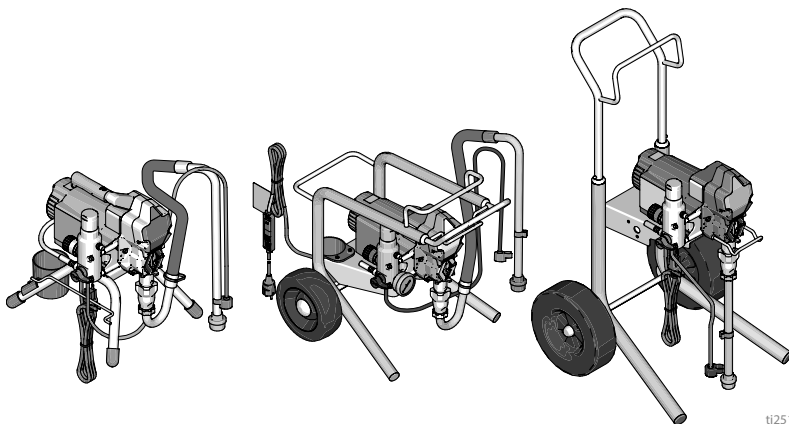

ti25126a







Kasutage ainult Graco originaalvaruosi.

Muude kui Graco varuosade kasutamine võib viia garantii tühistamiseni.

Sisukord

Mudelid	3
Hoiatused	4
Osade tuvastamine	8
Alusega mudelid	8
Lo-Boy mudelid	9
Hi-Boy mudelid	10
Maandus	11
Nõuded elektritoitele	11
Pikendusjuhtmed	11
Ämbrid	11
Rõhu alandamise protseduur	12
Päästikulukk	13
Seadistamine	14
Käivitamine	17
Kasutamine	19
Pihustusotsaku paigaldamine	19
Pihustamine	19
Otsaku ummistuste puhastamine	20
Puhastamine	21
Hooldus	24
Veaotsing	25
Mehaanika/Vedeliku vool	25
Elektrilised osad	28
Pihustite osad	32
190, 290, 390 alusel pihustite osade loend	34
390 Lo-Boy pihusti osad	35
390 Lo-Boy pihusti Osade loend	37
190, 290, 390 Hi-Boy pihustite osad	38
190, 290, 390 Hi-Boy pihustite osade loend	40
Tarvikud ja märgistus	41
Juhtkarp ja filter	42
Juhtseadme ja filtri osade loend	43
Juhtseadme ja filtri osade loend	44
Elektriskeemid	45
110/120 V	45
110V UK	46
230V	47
Tehnilised andmed	48
CALIFORNIA OSARIIGI SEADUS NR 65	49
Graco standardgarantii	50
Graco teave	51

Mudelid

	VAC	Mudel	Alus 	Lo-Boy 	Hi-Boy 
 Intertek 110474 Standardi CAN/CSA C22.2 nr 68 kinnitus Vastab standardile UL 1450	120 USA	390 PC	17C310		17C313
		NOVA 390 PC	826195		
	120 Mehhiko/ Kesk-Ameerika	190 PC Express	17D899		
		190 PC Express seadmega Jetroller	17C121		
	230 Lõuna- Ameerika	190 PC Express	17D900		
		190 PC Express seadmega Jetroller	17C120		
	230 Kesk- ja Ida-Euroopa 7/7	190 PC Express	17D901		
		190 PC Express seadmega Jetroller	17C122		
		190 PC Classic	17C438		17C342
		290 PC Classic	17C344		17C343
	390 PC Classic	17C348		17C349	
	230 Euroopa mitmikjuhe	390 PC Classic	17C346		17C351
110 Suurbritannia	190 PC Classic	17C341			
	290 PC Classic	18C268			
	390 PC Classic	17C347		17C350	
100 Jaapan/Taiwan	390 PC	17C385			
	230 Aasia / Austraalia ja Uus-Meremaa	190 PC Express	17C384		
		390 PC	17C386	17C387	17C388
	230 Hiina	390 PC Classic	17C389		

Hoiatused

Järgmised hoiatused puudutavad seadme seadistamist, kasutamist, maandamist, hooldamist ja parandamist. Hüüumärk osutab üldistele hoiatustele ja ohusümbolid viitavad toimingutega seotud ohtudele. Kui leiate need sümbolid kasutusjuhendi põhitekstist või hoiatussiltidelt, vaadake nende tähendust jaotisest Hoiatused. Kasutusjuhendi põhitekstis võib esineda tootele iseloomulikke ohusümboleid ja hoiatusi, mida selles jaotises ei käsitleta.

HOIATUS



MAANDUS

See toode tuleb maandada. Elektrilühise tekke korral vähendab maandus elektrilöögirisiki, juhtides elektrivoolu maandusjuhtmesse. See toode on varustatud juhtmega, millel on maandusjuhe koos sobiva maandatud pistikuga. Pistik tuleb ühendada pistikupessa, mis on paigaldatud ja maandatud kõigi kohalike koodeksite ja eeskirjade järgi.

- Maandusega pistiku vale paigaldamise tulemuseks võib olla elektrilöögioht.
- Kui on vajalik juhtme või pistiku parandamine või vahetamine, ärge ühendage maandusjuhet kummagi pistikuharuga.
- Maandusjuhe on isolatsiooniga, mille välispind on roheline ja kas kollaste triipudega või ilma nendeta.
- Kui te ei mõista maandamisjuhendit täielikult või kahtlustate, et toode ei ole õigesti maandatud, pidage nõu kvalifitseeritud elektrikuga või hooldustehnikuga.
- Ärge muutke kaasasolevat pistikut. Kui pistik ei sobi pistikupessa, siis laske kvalifitseeritud elektrikul paigaldada sobiv pistikupesa.
- Toode on mõeldud kasutamiseks vooluvõrgus nominaalpingega 110, 120 või 230 V ning selle maandusega pistik sarnaneb alltoodud joonisel näidatud pistikuga.

110V UK

120 V USA

230V

230 V Austraalia ja Uus-Meremaa

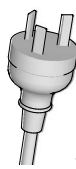
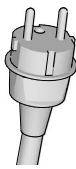

ti24583a

- Ühendage toode pistikupessa, millel on pistikuga sama konfiguratsioon.
- Ärge kasutage selle tootega adapterit.

Pikendusjuhtmed:

- Kasutage ainult kolmekiulist pikendusjuhet, millel on maanduspistik ja kontakt, millesse toote pistik sobib.
- Veenduge, et teie pikendusjuhe ei oleks vigastatud. Kui pikendusjuhtme kasutamine on vajalik, kasutage vähemalt 12 AWG (2,5 mm²) juhet, mis sobib tootele vajaliku voolu juhtimiseks.
- Väiksema juhtme kasutamine võib põhjustada juhtmes pingelanguse, toitekao ja seadme ülekuumenemise.

! HOIATUS



TULEKAHJU- JA PLAHVATUSOHT

Kergesti süttivad aured, nt lahusti- ja värviaurud, võivad tööpiirkonnas süttida või plahvatada. Tulekahju ja plahvatuse vältimiseks pöörake tähelepanu järgmisele.



- Vältige tuleohtlike või kergesti süttivate materjalide pihustamist lahtise leegi või selliste süüteallikate läheduses nagu sigaretid, mootorid ja elektriseadmed.
- Värvide või lahusti voolamine läbi seadme võib tekitada staatilist elektrit. Staatiline elekter põhjustab värvi- või lahustiaurude läheduses tule- või plahvatusohtu. Kõik pihustussüsteemi osad, sh pump, voolik, püstol ja pihustusosalal või selle ümber olevad esemed, tuleb korralikult maandada, et oleks tagatud kaitse staatilise elektri ja sädemete eest. Kasutage Graco juhtivaid või maandatud kõrgsurve vaakumvärvipihusti voolikuid.
- Veenduge, et kõik mahutid ja kogumissüsteemid oleks staatilise laengu vältimiseks maandatud. Ärge avage ämbrimuhve, kui need ei ole antistaatilised või juhid.
- Ühendage maandusega pistikupesa külge ja kasutage maandatud pikendusjuhtmeid. Ärge kasutage adapterit, et muuta kolmeaharuline pistik/kontakt kaheaharuliseks.
- Ärge kasutage halogeenitud süsivesinikke sisaldavaid värve ega lahusteid.
- Ärge pihustage tuleohtlike ega kergesti süttivaid vedelikke suletud ruumis.
- Tagage pihustusosalal hea ventilatsioon. Võimaldage piisavas koguses värske õhu liikumist läbi pihustusala.
- Pihusti tekitab sädemeid. Hoidke pumpa hea ventilatsiooniga alal, vähemalt 6,1 m kaugusel pihustamisalast, kui pihustate, loputate, puhastate või hooldate. Ärge pihustage pumbale.
- Ärge suitsetage pihustamisalal ega pihustage sädemete ja lahtise tule lähedal.
- Ärge kasutage pihustusalas lüliteid, mootoreid ega sarnaseid sädemeid tekitavaid tooteid.
- Hoidke ala puhas ja vaba värvi- või lahustimahutitest, lappidest ja muudest tuleohtlikest materjalidest.
- Tundke pihustatavate värvide ja lahustite koostist. Lugege läbi kõik värvide ja lahustitega kaasas olevad ohutuskaardid ja pakendite märgised. Järgige värvi või lahusti tootja ohutusnõudeid.
- Hoidke tööpiirkonnas käepärast töötav tulekustuti.



HOIATUS



NAHASSE TUNGIMISE OHT

Kõrgsurvepihusti joa sattumisel nahale võivad mürgid tungida kehasse ja põhjustada tõsisid kehavigastusi. Sellisel juhul tuleb viivitamatult pöörduda **arsti poole**.



- Ärge suunake püstolit inimese poole ega pihustage ühelegi inimesele või loomale.
- Hoidke käed ja teised kehaosad väljutusavast eemal. Näiteks ärge üritage lekkeid peatada ühegi kehaosaga.



- Kasutage alati pihustusotsaku kaitset. Ärge pihustage ilma pihustusotsaku kaitsmeta.
- Kasutage Graco pihustusotsakuid.



- Olge pihustusotsakute puhastamisel ja vahetamisel ettevaatlik. Kui pihustusotsak pihustamisel ummistub, järgige **Rõhu alandamise protseduur**, lk 12, seadme väljalülitamiseks ja rõhu alandamiseks enne pihustiotsaku eemaldamist selle puhastamiseks.



- Rõhk püsib seadmes ka pärast toite väljalülitamist. Ärge jätke seadet järelevalveta vooluvõrku ega rõhu alla. Järgige **Rõhu alandamise protseduur**, lk 12, kui seade on järelevalveta või pole kasutusel ning enne hooldamist, puhastamist või osade eemaldamist.
- Kontrollige voolikuid ja muid osi kahjustuste suhtes. Asendage kahjustatud voolikud või muud osad.
- Süsteem suudab tekitada survet 22,8 MPa (228 baari, 3300 psi). Kasutage Graco varuosi või lisatarvikuid, mis on lubatud kasutamiseks vähemalt survega 22,8 MPa (228 baari, 3300 psi).
- Kui pihustiga ei töötata, lukustage päästik. Veenduge, et päästikulukk töötaks korralikult.
- Enne seadme kasutamist kontrollige, kas kõik ühendused on kindlad.
- Õppige selgeks seadme kiire peatamine ja rõhu kiire alandamine. Tutvuge põhjalikult juhtnuppudega.



SEADME VÄÄRKASUTUSE OHT

Seadme väärkasutamine võib põhjustada surma või raskeid vigastusi.



- Kandke värvimisel alati sobivaid kindaid, silmakaitsmeid ja respiraatorit või maski.
- Ärge töötage või pihustage laste läheduses. Hoidke seadet alati lastele kättesaamatus kohas.
- Ärge sirutage liiga kaugemale ega seiske ebakindlal toel. Töötage kogu aeg sobivas ja kindlas asendis.
- Olge tähelepanelik ja jälgige oma tegevust.
- Ärge kasutage seadet, kui olete väsinud või uimastite või alkoholi mõju all.
- Ärge väänake voolikut ega keerake seda sõlme.
- Vältige vooliku kokkupuudet Graco poolt määratletust kõrgema temperatuuri või rõhuga.
- Ärge kasutage voolikut tugevuselemendina või seadmete tõstmiseks.
- Ärge pihustage voolikuga, mis on lühem kui 7,62 m (25 jalga).
- Ärge muutke ega modifitseerige seadet. Muutmine võib tühistada vastavustunnistused ja põhjustada ohte.
- Veenduge, et kõik seadmed oleks hinnatud ja heaks kiidetud kasutamiseks keskkonnas, kus te seda kasutate.

! HOIATUS



ELEKTRILÖÖGIOHT

See seade tuleb maandada. Süsteemi vale maandamine, seadistus või kasutamine võib põhjustada elektrilöögi.



- Enne seadme hooldamist lülitage see välja ja eemaldage toitejuhe pistikupesast.
- Kasutage ainult õigesti maandatud pistikupesit.
- Kasutage ainult 3-kiulisi pikendusjuhtmeid.
- Veenduge, et toite- ja pikendusjuhtmete maandustihvtid oleksid kahjustamata.
- Ärge jätke seadet vihma kätte. Hoidke siseruumides.
- Laske kahjustatud toitejuhe välja vahetada ainult volitatud hoolduskeskuses.



RÕHU ALL OLEVATE ALUMIINIUMOSADEGA SEOTUD RISK

Alumiiniumiga ühildumatute vedelike kasutamine survestatud seadmetes võib põhjustada tugevat keemilist reaktsiooni ja seadme purunemist. Selle hoiatuse mittejärgimine võib põhjustada surma, raskeid vigastusi või varalist kahju.

- Ärge kasutage 1,1,1-trikloroetaani, metüülkloriidi või teisi halogeenitud süsivesinikke sisaldavaid lahusteid ja vedelikke.
- Ärge kasutage kloorvalgendit.
- Paljud muud vedelikud võivad sisaldada kemikaale, mis võivad alumiiniumiga reageerida. Sobivuse kindlaks tegemiseks võtke ühendust oma varustajaga.



LIIKUVATE OSADEGA SEOTUD OHT

Liikuvad osad võivad osada sõrmi või teisi kehaosi muljuda või need ära lõigata.



- Vältige kokkupuudet liikuvate osadega.
- Ärge kasutage seadmeid, millelt on eemaldatud kaitsmed või katted.
- Seade võib hoiatuseta tööle hakata. Enne seadmete kontrollimist, liigutamist või hooldamist järgige **Rõhu alandamise protseduur**, lk 12, ning lahutage kõik toiteallikad.



TOKSILISTE VEDELIKE VÕI AURUDEGA SEOTUD OHT

Toksilised vedelikud või aaurud võivad silma või nahale sattumisel, sissehingamisel või allaneelamisel põhjustada tõsiseid vigastusi või surma.

- Kasutatavate vedelike spetsiifiliste ohtude tundmaõppimiseks lugege ohutuskaarte (SDS).
- Säilitage ohtlikke vedelikke heakskiidetud anumates ja käidelize need jäätmena vastavalt kehtivatele juhistele.



ISIKUKAITSEVAHENDID

Kandke asjakohaseid kaitsevahendeid, kui olete tööpiirkonnas, et hoida ära raskeid vigastusi, sh silmavigastused, kuulmise kadu, toksiliste aurude sissehingamine ja põletushaavad. Kaitsevarustuse hulka kuuluvad muu hulgas järgmised kaitsevahendid.

- Silma- ja kuulmiskaitsevahendid.
- Respiraatorid, kaitseriietus ja kindad vedeliku või lahusti tootja soovitude kohaselt.

Osade tuvastamine

Osade tuvastamine

Alusega mudelid

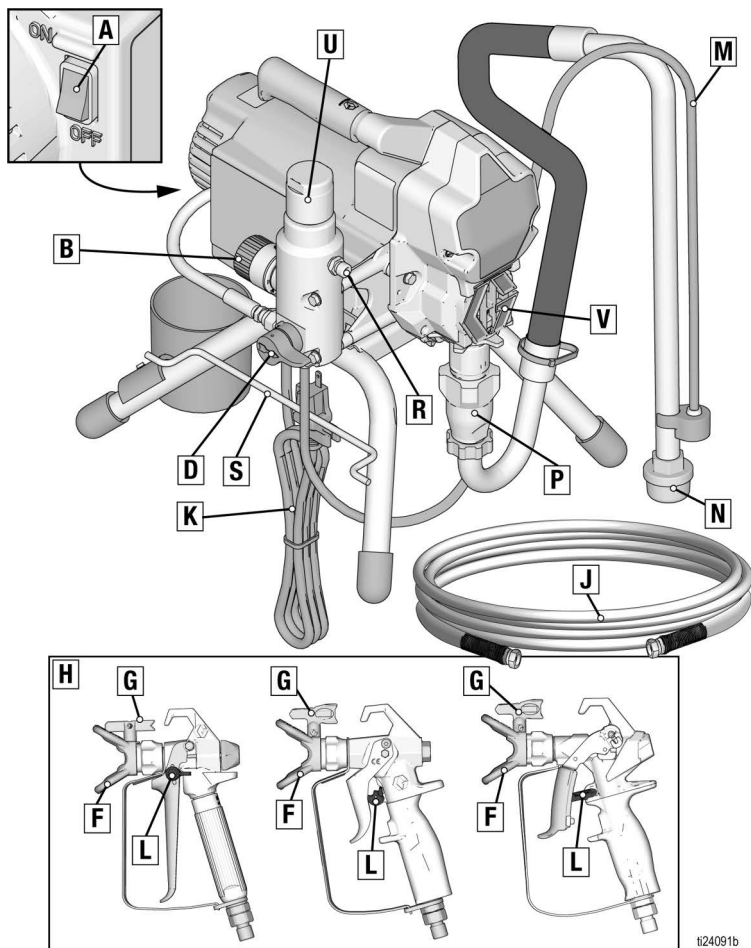

ti24091b

A	Sisse/välja lüüti (ON/OFF)
B	Rõhuregulaator
D	Täiteventiil
F	Otsakukaitse
G	Pihusti otsak
H	Püstol
J	Vaakumvoolik
K	Toitejuhe
L	Päästikukukk

M	Tühjendustoru
N	Vedeliku sisselase
P	Pump
R	Vedeliku väljalase
S	Toitejuhtme hoidik
U	Filter
V	Sõrmekaitse / TSL-i täitmispunkt
	Mudeli/seerianumbri silt (ei ole näidatud, paikneb seadme all)

Lo-Boy mudelid

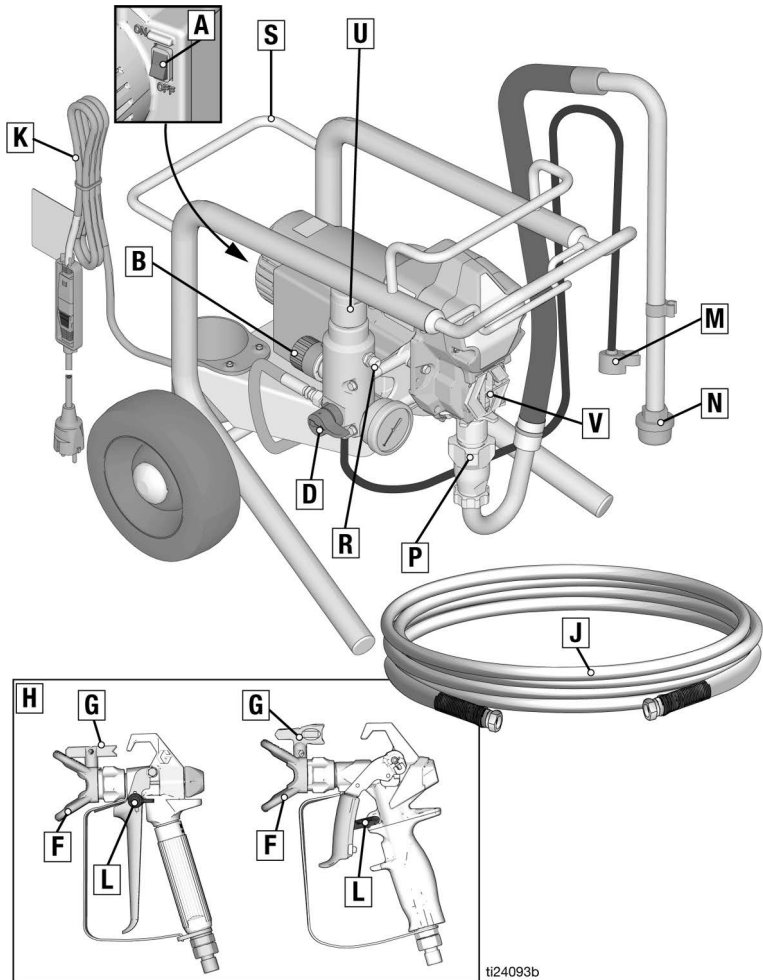

ti24093b

A	Sisse/välja lüliti (ON/OFF)
B	Rõhuregulaator
D	Täiteventiil
F	Otsakukaitse
G	Pihusti otsak
H	Püstol
J	Vaakumvoolik
K	Toitejuhe

L	Päästikulukk
M	Tühjendustoru
N	Vedeliku sisselase
P	Pump
R	Vedeliku väljalase
U	Filter
V	Sõrmekaitse / TSL-i täitmispunkt
	Mudeli/seerianumbri silt (ei ole näidatud, paikneb seadme all)

Osade tuvastamine

Hi-Boy mudelid

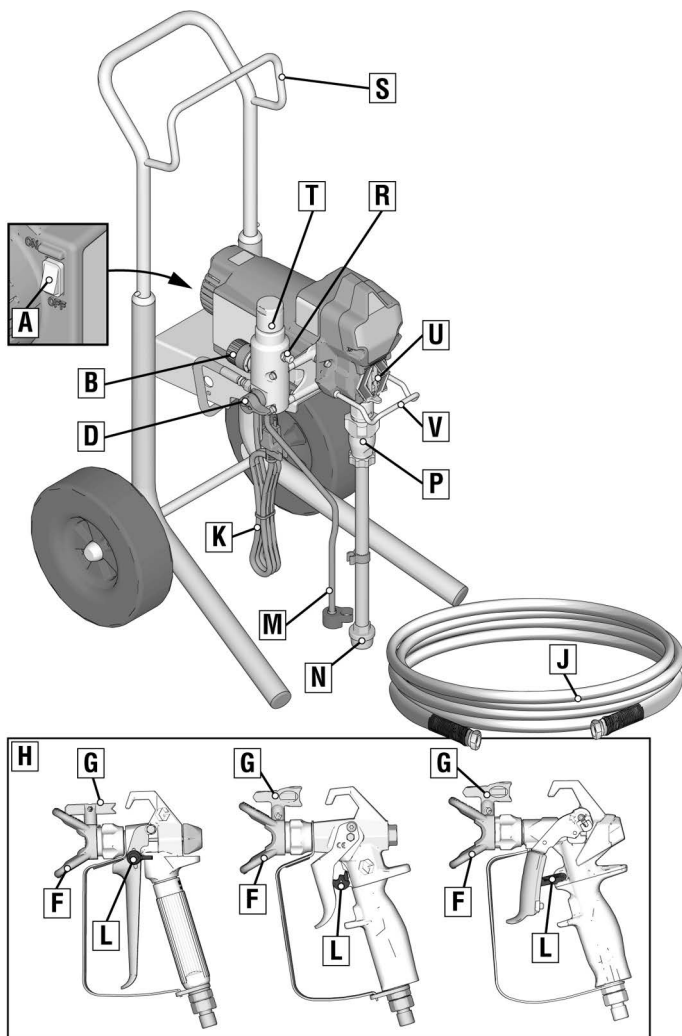

ti24092b

A	Sisse/välja lüüti (ON/OFF)
B	Rõhuregulaator
D	Täiteventiil
F	Otsakukaitses
G	Pihusti otsak
H	Püstol
J	Vaakumvoolik
K	Toitejuhe
L	Päästikulukk
M	Tühjendustoru

N	Vedeliku sisselase
P	Pump
R	Vedeliku väljalase
S	Riputi
T	Filter
U	Sõrmekaitse / TSL-i täitmispunkt
V	Ambri haak
	Mudeli/seerianumbri silt (ei ole näidatud, paikneb seadme all)

Maandus



Seade peab staatiliste sädemete ja elektrilöögiohu vältimiseks olema maandatud. Elektrilised või staatilised sädemed võivad põhjustada aurude süttimist või plahvatamist. Vale maandus võib põhjustada elektrilöögi. Korraliku maandusega on tagatud elektrivoolu eemaldusjuhtme olemasolu.

See pihusti on varustatud toitejuhtmega, millel on maandusjuhe koos sobiva maandatud pistikuga.

Pistik tuleb ühendada pistikupessa, mis on paigaldatud ja maandatud kõigi kohalike koodeksite ja regulatsioonide järgi.

Ärge muutke kaasasolevat pistikut. Kui pistik ei sobi pistikupessa, siis laske kvalifitseeritud elektrikul paigaldada sobiv pistikupessa.

Nõuded elektritoitele

- 110–120 V seadmed vajavad 100–120 V vahelduvvoolu, 50/60 Hz, 13 A, 1 faas.
- 230 V seadmed vajavad 230 V vahelduvvoolu, 50/60 Hz, 8 A, 1 faas.

Pikendusjuhtmed

Kasutage vigastamata maanduskontaktiga pikendusjuhet. Kui pikendusjuhe on vajalik, kasutage 3-soonelist, vähemalt 12 AWG (2,5 mm²).

MÄRKUS. Väiksemate mõõtmetega või pikem pikendusjuhe võib vähendada pihusti jõudlust.

Ämbrid

Lahusti- ja õlipõhised vedelikud: järgige kohalikke eeskirju. Kasutage vaid elektrit juhtivaid metallämbrid, mis on asetatud maandatud pinnale, näiteks betoonile.

Ärge asetage ämbrit elektrit mittejuhtivale pinnale, nagu paber või papp, mis katkestab maandusühenduse.

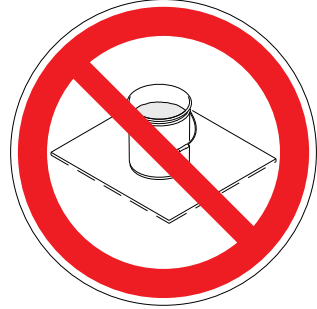

Maandage metallanum alati: ühendage anumaga maandusjuhe. Kinnitage üks ots klambriga anuma külge ja teine ots päris maandusele, nt veetorule.

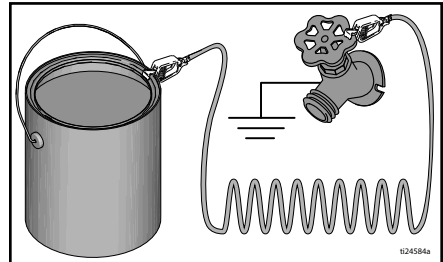

Maandusühenduse säilitamiseks pihusti loputamisel või rõhu vabastamisel: hoidke värvipüstoli metallosa kindlalt vastu maandatud metallanuma külge, seejärel vajutage päästikule.

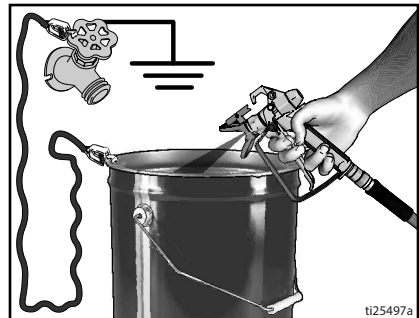

Rõhu alandamise protseduur

Rõhu alandamise protseduur



Alandage rõhku alati, kui näete seda sümbolit.

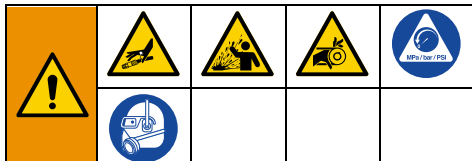

Seade on rõhu all, kuni seda käsitsi alandatakse. Et hoida ära rõhu all vedeliku põhjustatavaid tõsiseid vigastusi (nt naha läbistamine, vedeliku pritsimine ja liikuvate osade tekitatavad vigastused), järgige alati rõhu alandamise protseduuri, kui pihusti seis skate, enne pihusti puhastamist või kontrollimist ning enne seadmete hooldamist.

1. Lülitage toitelüliti (ON/OFF) asendisse **OFF** (väljas). Oodake voolu hajumiseks 7 sekundit.

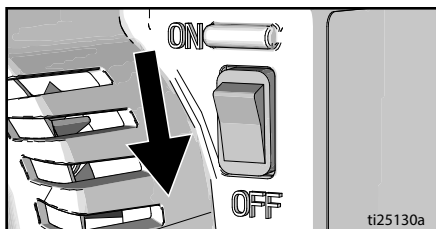

2. Rakendage päästikulukk.

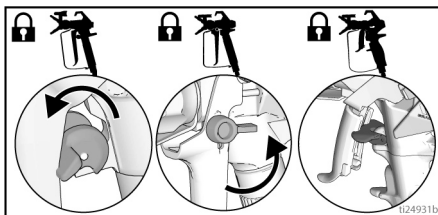

3. Keerake rõhuregulaator miinumumile. Vabastage päästikulukk.

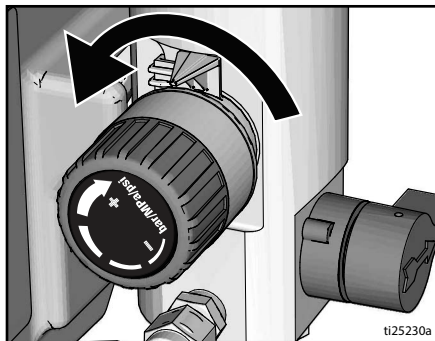

4. Hoidke püstoli metallosa kindlalt vastu maandatud metallambri külge. Vajutage rõhu vabastamiseks päästikule.

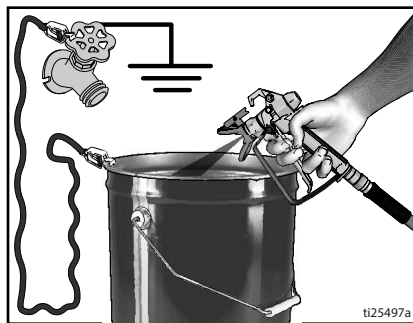

5. Rakendage päästikulukk.

Rõhu alandamise protseduur

6. Asetage tühjendustoru ämbriisse. Keerake täiteventiil alla. Jätke täiteventiil alumisse tühjendusasendisse kuni järgmise pihustuskorraneni.

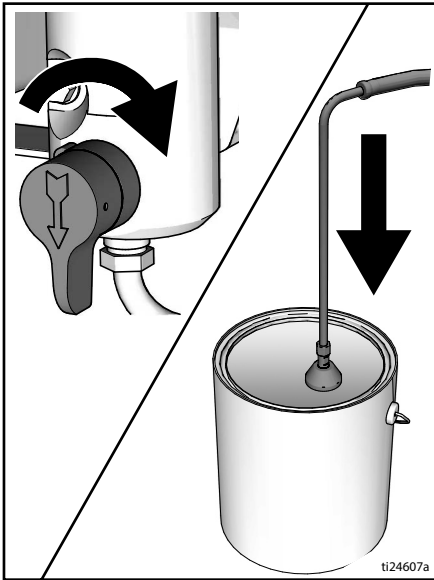

7. Kui teile tundub, et pihusti otsak või voolik on ummistunud või et rõhk ei ole täielikult vabastatud:
- Rõhu järkjärguliseks alandamiseks lödvendage VÄGAAEGLASELT otsakukaitsme kinnitusmutrit või voolikuotsa ühendust.
 - Keerake mutter või liitmik lõpuni lahti.
 - Kõrvaldage vooliku või otsaku ummistus.

Päästikulukk

Rakendage pihustamist lõpetades alati päästikulukk, et vältida juhuslikke päästikule vajutusi käega või kukkumise või löögi tagajärjel.

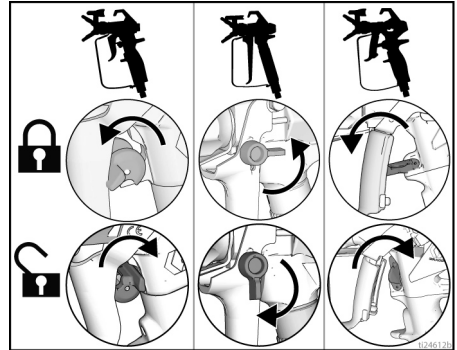

Seadistamine

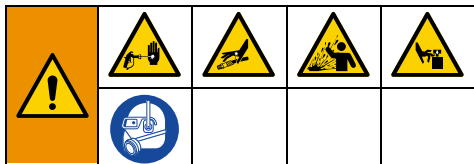

Kui pakite pihusti esimest korda lahti või kui see on pikalt hoiukohas seisnud, sooritage seadistustoiming. Kui esimene paigaldus on tehtud, eemaldage vedeliku väljalaske eest transpordikork.

1. Ühendage Graco vaakumvoolik vedeliku väljalaskeavasse. Pingutage võtmetega üle.

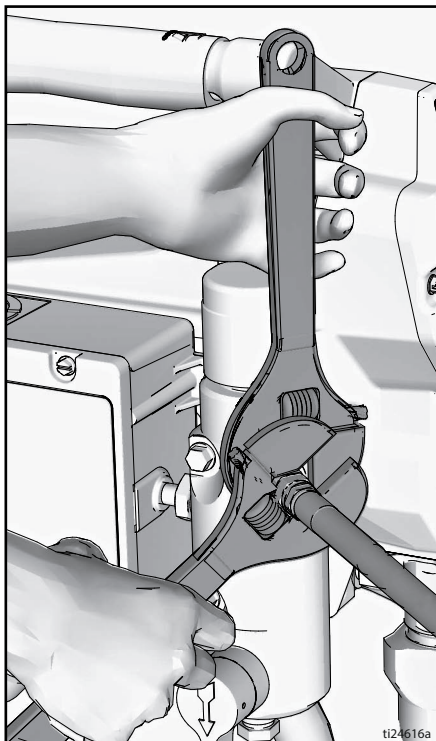

2. Ühendage vooliku teine ots püstoliga.

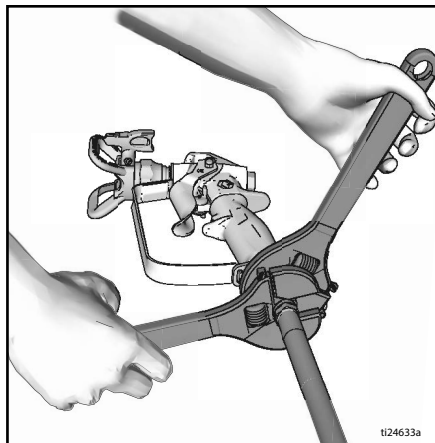

3. Pingutage võtmetega üle.
4. Rakendage päästikulukk.

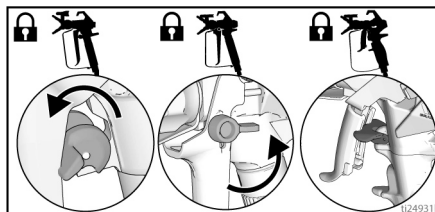

5. Eemaldage otsakukaitse.

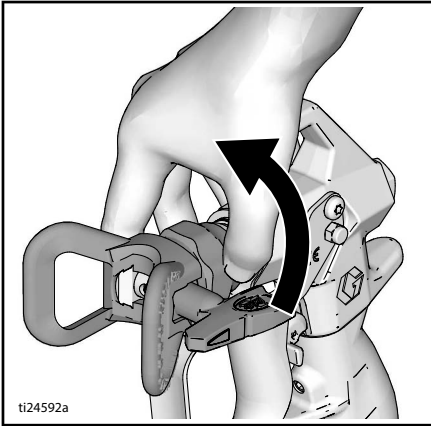

6. Kui pakite pihusti esimest korda lahti, eemaldage sisselaskeava filtrist pakkematerjal. Kui masin on pikalt seisnud, kontrollige, kas sisendi võrkfiltris on ummistusi või setteid.

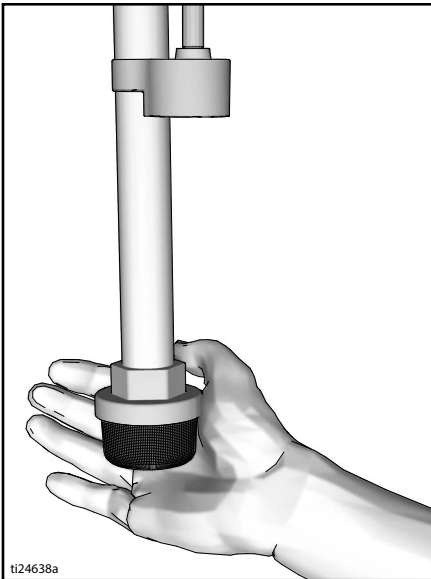

7. Täitke keermestatud tihendusmutter TSL-iga, et vältida tihendi enneaegset kulumist. Tehke seda iga päev või iga kord, kui pihustate.

- a. Pange TSL-i pudelotsak üleval keskel pihusti ees paiknevasse võre avasse.
b. Pigistage pudelit, et väljutada piisavalt palju TSL-i ning täita ruum pumbavarda ja tihendusmutri vahel.

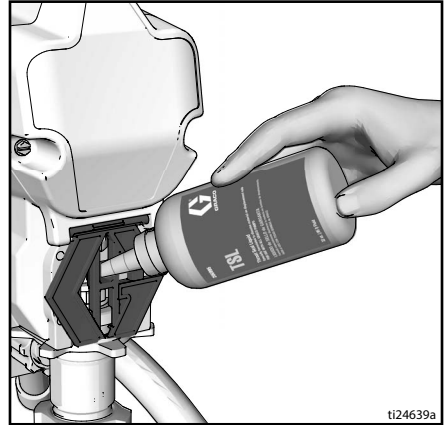

8. Veenduge, et ON/OFF lülitri on asendis **OFF**.

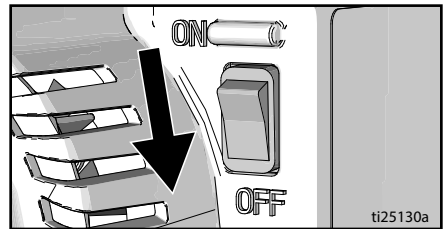

9. Ühendage toitejuhe õigesti maandatud seinakontakti.

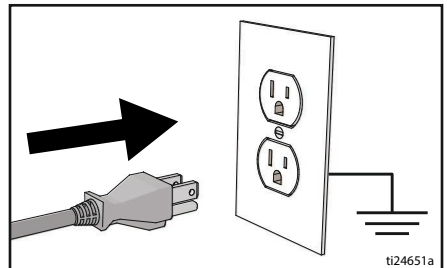

Seadistamine

10. Keerake täiteventiil alla.

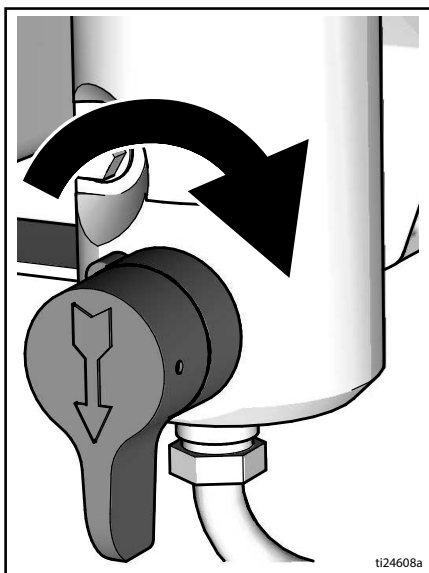

11. Asetage tühjendustoruga vedeliku sisselase maandatud metallämbrisse, mis on osaliselt täidetud loputusvedelikuga. Vaadake jaotist **Maandus**, lk 11.

MÄRKUS. Uued pihustid tamitakse vedelikuga, mis tuleb enne pihusti kasutamist lakibensiiniga välja loputada.

Kontrollige, kas loputusvedelik sobib materjaliga, mida pihustatakse. Vajalik võib olla teistkordne loputus sobiva vedelikuga. Vesi sobib lateksvärvidega ja lakibensiin õlibaasil värvidega.

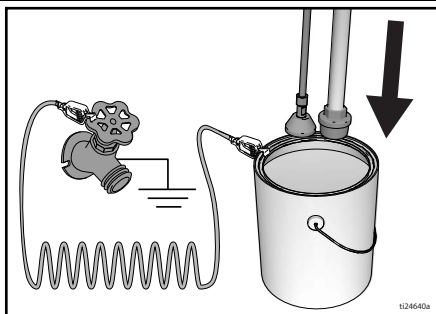

12. Keerake rõhuregulaator miinumumile.
13. Keerake (ON/OFF) lüliti asendisse **ON**.
14. Mootori käivitamiseks suurendage rõhku 1/2 pööret. Laske vedelikul ühe minuti läbi pihusti uhtuda.
15. Keerake täiteventiil horisontaalasendisse. Vabastage päästikulukk.

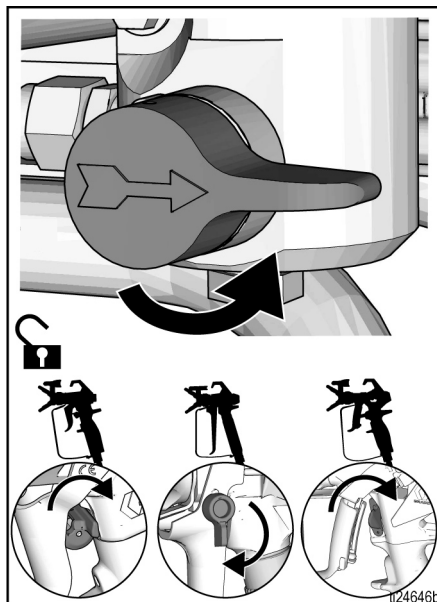

16. Hoidke püstoli metallosa kindlalt vastu maandatud metallämabri külge. Vajutage päästikule ja loputage süsteemi, kuni see on puhas.
17. Keerake (ON/OFF) lüliti asendisse **OFF**.
18. Rakendage päästikulukk.
19. Kui algne loputusvedelik ei sobi piserdatava värviga, on vaja teist loputust. Korrake samme 11-18.
20. Pihusti on nüüd valmis käivitamiseks ja pihustamiseks.

Käivitamine

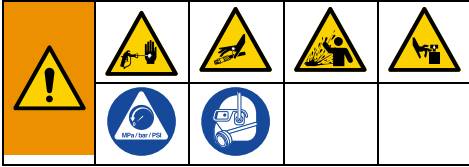

1. Teostage Rõhu alandamise protseduur, lk 12.
2. Pöörake rõhu reguleerimisnupp kõige madalamale rõhule.

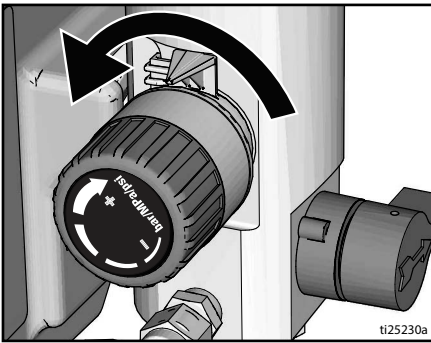

3. Keerake (ON/OFF) lüliti asendisse **ON**.

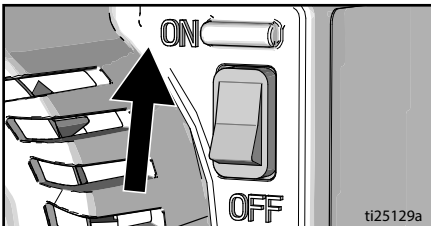

4. Pange vedeliku sisselase värviämbrisse. Asetage tühjendustoru jäägiämbrisse.
5. Mootori käivitamiseks suurendage rõhku 1/2 pööret. Laske värvil pihustis ringelda, kuni see voolab tühjendustorust välja.

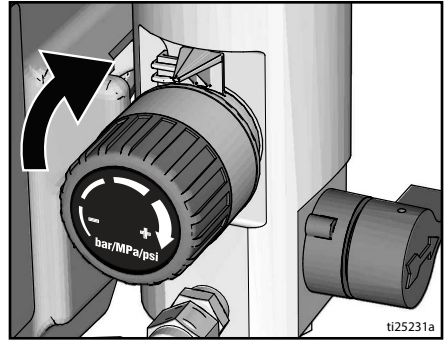

6. Keerake täiteventiil horisontaalasendisse. Vabastage päästikulukk.

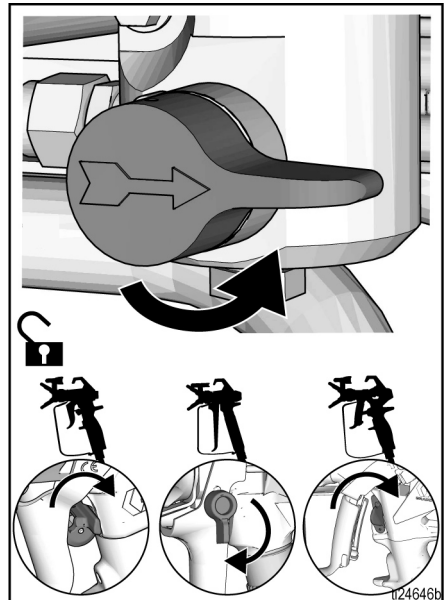

Käivitamine

7. Suruge värvipüstol vastu maandatud metallist jäägiämbrit. Hoidke püstoli päästikut all vähemalt 1 minut, kuni värv tuleb nähtavale.

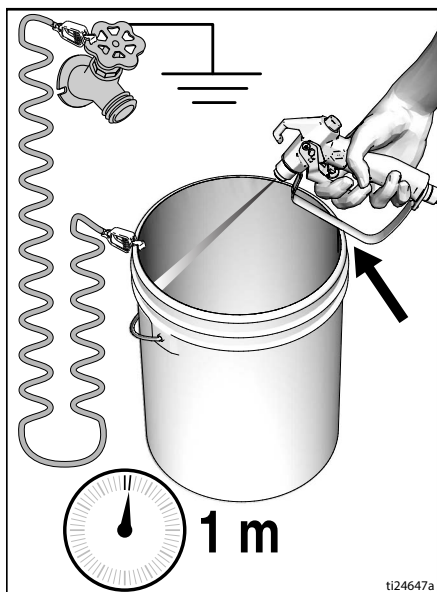

8. Tõstke püstol värviämbrisse ja pihustage värvi 20 sekundi jooksul. Vabastage päästik ja laske pihustis rõhul koguneda. Rakendage päästikulukk.

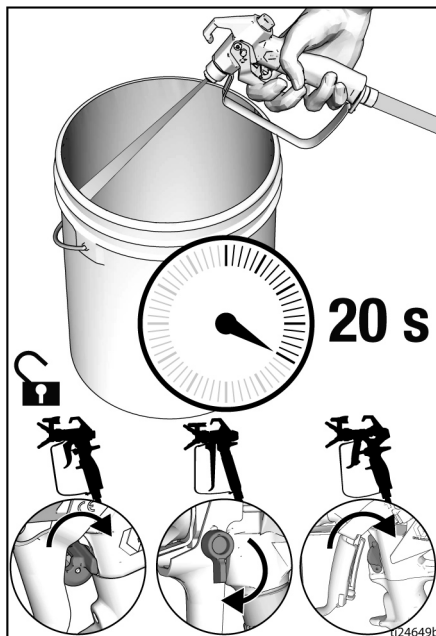

9. Kontrollige, kas vaakumvooliku ja vooliku liitmikud ei leki. Lekete korral teostage **Rõhu alandamise protseduur**, lk 12, seejärel tihendage kõiki liitmikke ja käivitage uuesti. Kui lekkeid ei ole, jätkake järgmise punktiga, **Kasutamine**, lk 19.



Kõrgsurvepihusti joa sattumisel nahale võivad mürgid tungida kehasse ja põhjustada tõsiseid kehavigastusi. Ärge püüdke lekkeid käe ega riidelapiga peatada.

Kasutamine

Pihustusotsaku paigaldamine



Nahasse tungimisest põhjustatud raskete vigastuste vältimiseks ärge pange kätt pihustusotsaku ette, kui paigaldate või eemaldate pihustusotsakut ja otsakukaitsset.

1. Teostage **Rõhu alandamise protseduur**, lk 12.
2. Kasutage pihustusotsakut (A), et sisestada OneSeal™ (B) otsakukaitsmesse (C).

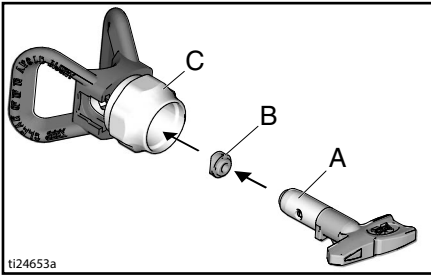

ti24653a

3. Sisestage pihustusotsak.

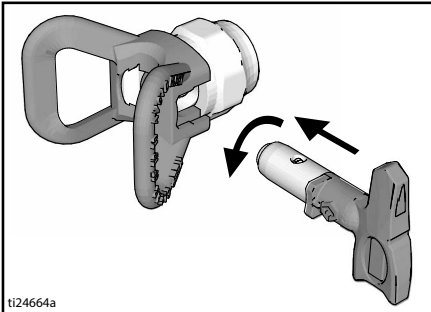

ti24664a

4. Kruvige koost püstolile. Pingutage ühendust.

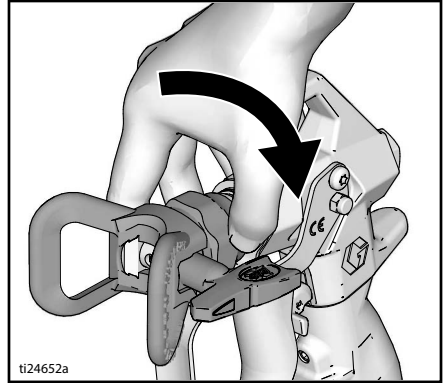

ti24652a

Pihustamine

Kui kasutate RAC X™ FF LP Fine Finish Low Pressure'i pööratavat pihustusotsakut, siis saate pihustamise rõhku alandada. Väikese rõhuga pihustamise tulemusel pihustate vähem mööda ja vähendate pihustusotsaku kulumist. Kohandage pihusti rõhku, et minimeerida mööda pihustamist.

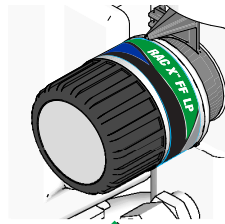

ti31709a

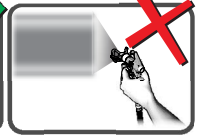

Pihustatud, ühtlaselt jaotunud lehviku kujuline juga

Sabad

Kasutamine

1. Tehke proovivärvimine. Reguleerige rõhk nii, et puuduks järsk üleminek värvitud alalt värvimata alale.

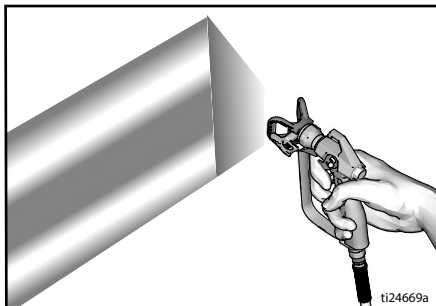

2. Kasutage väiksemaid otsakuid, kui rõhu reguleerimisega ei õnnestu järsku üleminekuid vältida.
3. Hoidke värvipüstolit värvitava pinnaga risti, sellest 25–30 cm kaugusel. Värvige edasi-tagasi 50% ülekattega.

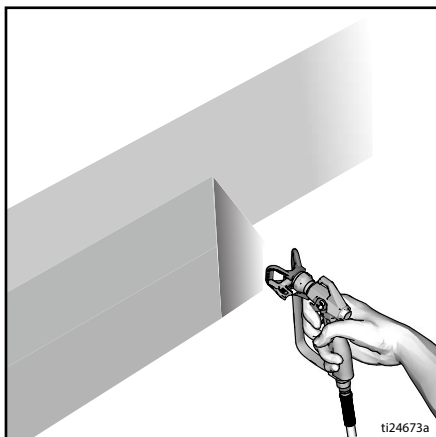

4. Vajutage päästikule pärast püstoli liigutamist. Vabastage päästik enne peatamist. Lisateavet pihustamise kohta lugege eraldiseisvast püstoli juhendist.

Otsaku ummistuste puhastamine



1. Vabastage päästik. Rakendage päästikulukk. Pöörake pihustusotsakut. Vabastage päästikulukk. Vajutage ummistuse kõrvaldamiseks jäätmehoiu piirkonnas päästikule.

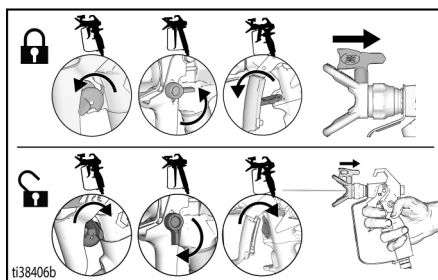

2. Rakendage päästikulukk. Pöörake pihustusotsak tagasi algasendisse. Vabastage päästiku kaitselink ja jätkake pihustamist.

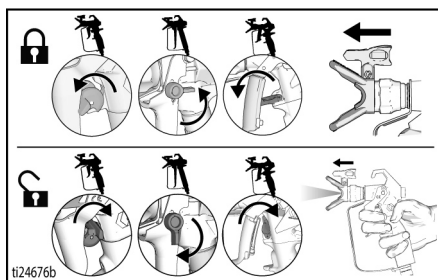

Puhastamine

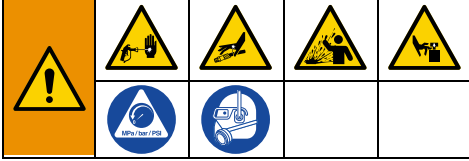

1. Teostage **Rõhu alandamise protseduur**, lk 12.
2. Eemaldage otsaku kaitse ja pihustiotsak. Lisateavet lugege eraldi püstoli juhendist.

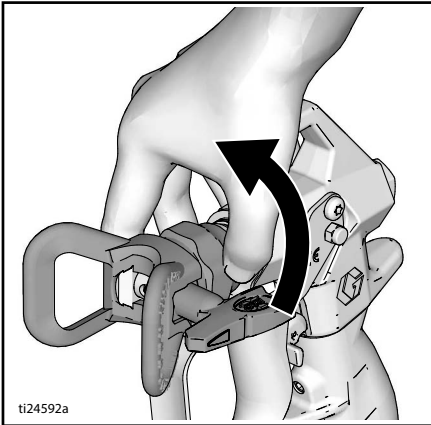

3. Tühjendage vedeliku sisselase ja tühjendustoru värvist, pühkige üleliigne värv väljast maha.

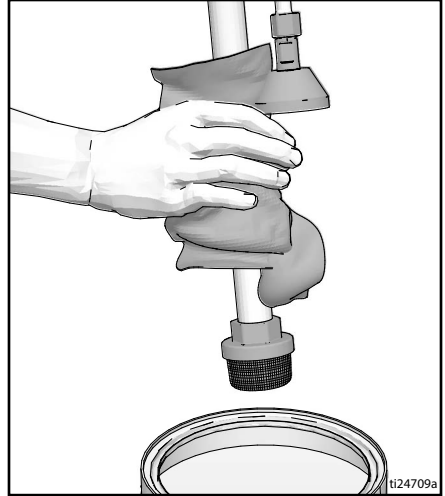

4. Pange vedeliku sisselase loputusvedeliku. Kasutage vett vee baasil valmistatud värvide jaoks ja lakibensiini õlivärvide jaoks. Asetage tühjendustoru jäägiämbrisse.

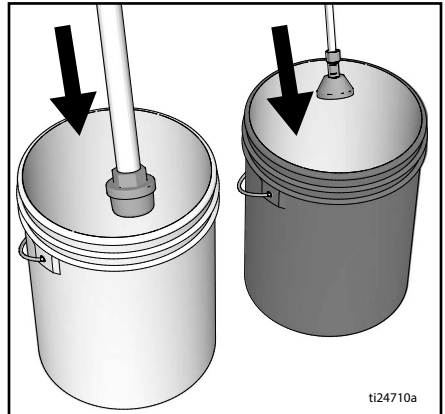

5. Keerake täiteventiil horisontaalasendisse.

Kasutamine

6. Mootori käivitamiseks suurendage rõhku 1/2 pööret. Hoidke püstolit vastu ämbri sisekülge. Vabastage päästikulukk. Vajutage päästikule ja suurendage rõhku nii kaua, kuni pump töötab ühtlaselt ja näete loputusvedelikku.

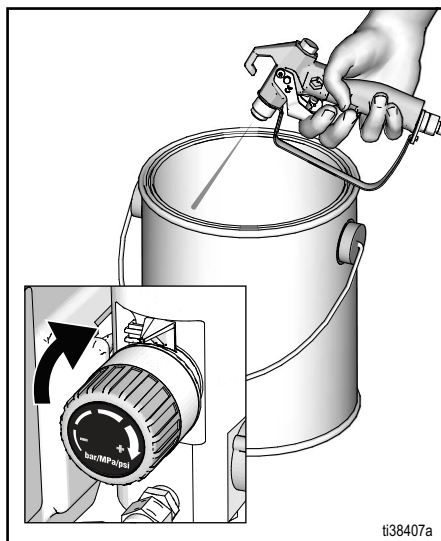

7. Vabastage päästik. Suunake värvipüstol jäägiämbrisse, hoidke püstolit vastu ämbri serva, vajutage päästikule ja peske süsteem põhjalikult läbi.

8. Hoides päästikut all, suunake täiteventiil alla. Seejärel vabastage päästik. Laske loputusvedelikul ringelda, kuni tühjendustorust tulev vedelik on selge.

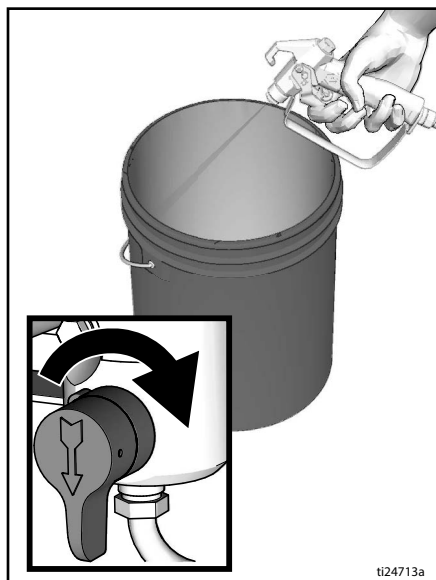

9. Tõstke vedeliku sisselase loputusvedeliku kohale.

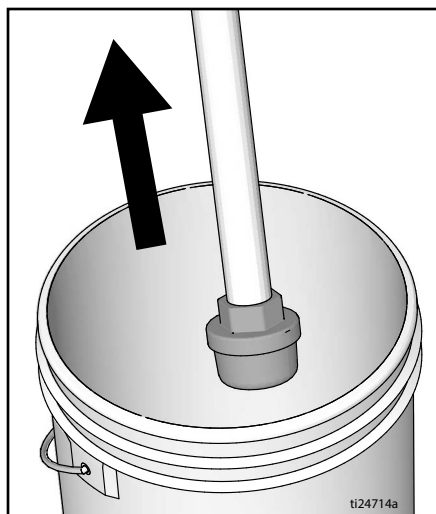

- Keerake täiteventiil horisontaalasendisse. Vedeliku väljutamiseks voolikut pihustage püstoliga loputusämbrisse 20 sekundi jooksul.
- Rakendage päästikulukk.

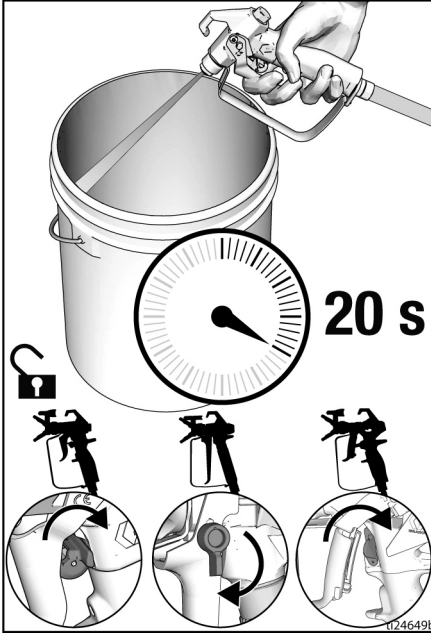

- Pöörake rõhuregulaator madalaima rõhu asendisse ja toitelüliti (ON/OFF) asendisse **OFF** (väljas). Ühendage lahti pihusti elektritoide.

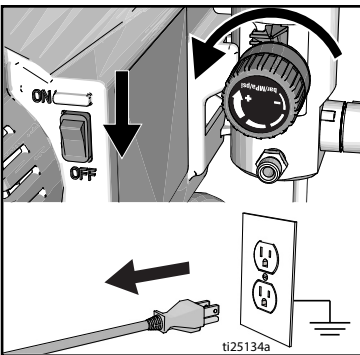

- Kui värvipüstolisse ja pihustisse on paigaldatud filter, siis eemaldage need. Puhastage ja kontrollige. Paigaldage filter. Vaadake eraldi püstoli juhendit.

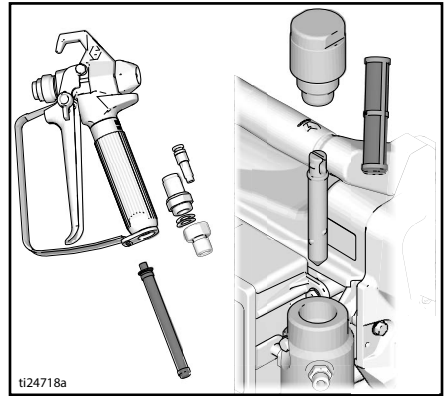

- Kui läbipesu toimus veega, siis teostage uus läbipesu lakibensiini või Pump Armor'iga, et tekitada süsteemi sisemusse külmumise ja korrosioonivastane kaitsekiht.

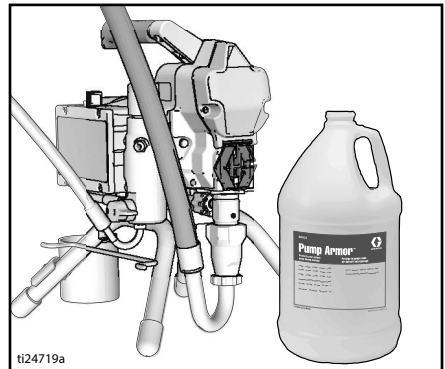

- Pühkige pihustit, voolikut ja värvipüstolit vees või lakibensiinis niisutatud lapiga.

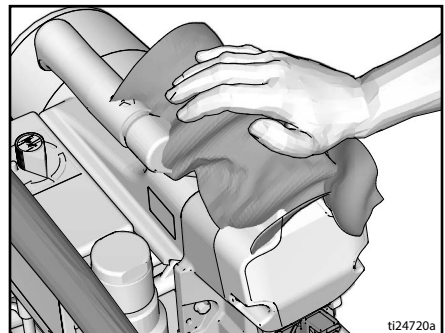

Hooldus

Regulaarne hooldus on oluline, et tagada teie pihusti nõuetekohane töö. Hooldamise käigus tuleb teha regulaarseid toiminguid, mis hoiavad pihusti töökorras ja pikendavad selle tööiga.



Tegevus	Intervall
Kontrollige/puhastage pihusti filtrit, vedeliku sisselaskesööla ja püstoli filtrit.	Iga päev või iga kord, kui pihustate
Kontrollige ummistuste esinemist mootori kilbiventilaatorites.	Iga päev või iga kord, kui pihustate
Lisage TSL-i läbi TSL-i täitepunkti.	Iga päev või iga kord, kui pihustate
Kontrollige mootori harjade kulumist. Harjad peavad olema vähemalt 13 mm pikad. MÄRKUS. Harjad ei kulu mootori eri pooltel ühtemoodi. Kontrollige mõlemat harja.	Iga 3785 liitri järel
Kontrollige pihusti seiskumist. Kui värvipüstoli päästikule ei vajutata, peab pihusti mootor seiskuma ega tohi käivituda enne, kui vajutatakse uuesti päästikule. Kui pihusti käivitub ilma päästikule vajutamata uuesti, kontrollige pumpa ja täiteventiili lekete suhtes.	Iga 3785 liitri järel
Keermestatud tihendusnutri reguleerimine Kui pumba tihend lekib pärast pikaajalist kasutamist, pingutage tihendusnutrit, kuni leke peatub või jääb väiksemaks. See võimaldab pumbata veel umbes 380 liitrit enne tihendite vahetamise vajaduse tekkimist. Tihendusnutrit saab pingutada O-rõngast eemaldamata.	Olenevalt kasutusest

Veaotsing

Mehaanika/Vedeliku vool



1. Enne kontrollimist või remontimist järgige **Rõhu alandamise protseduur**, lk 12
2. Enne püstoli demonteerimist kontrollige kõiki võimalikke probleeme ja põhjuseid.

Probleem	Mida kontrollida Kui vigu ei leidu, proovige järgmist sammu	Võimalik lahendus Kui viga leidub, järgige selle tulba suuniseid
Pumba surve on nõrk	Pihustusotsak on kulunud.	Järgige Rõhu alandamise protseduur , lk 12, seejärel vahetage otsak välja. Vaadake püstoli või otsaku eraldi juhendit.
	Pihustusotsak on ummistunud.	Vabastage rõhk. Kontrollige pihustusotsakut ja puhastage see.
	Värvivaru.	Täitke pump uuesti.
	Sisendsõel ummistunud.	Eemaldage ja puhastage, seejärel paigaldage tagasi.
	Sisselaskeventiili kuul ja kolvi kuul ei istu õigesti.	Eemaldage sisselaskeventiil ja puhastage see. Kontrollige, et kuulidel ja pesadel ei oleks takkeid; vajaduse korral vahetage need välja. Vaadake pumba kasutusjuhendit. Kurnake värv enne kasutamist läbi, et kõrvaldada ummistusi tekitavad osakesed.
	Vedeliku- või otsakufilter on ummistunud või määrdunud.	Puhastage filter.
	Täiteventiil lekib.	Järgige Rõhu alandamise protseduur , lk 12, seejärel parandage täiteventiil.
	Veenduge, et pump ei jätkaks päästiku vabastamisel löömist. (Täiteventiil ei leki.)	Hooldage pumba. Vaadake pumba kasutusjuhendit.
	Leke ümber tihendusnutri, mis võib viidata kulunud või vigastatud tihenditele.	Vahetage tihendid. Vaadake pumba kasutusjuhendit. Lisaks kontrollige kolvi ventiili pesa, et seal ei oleks kõvastunud värvi või sälke. Vajaduse korral vahetage pesa välja. Keerake tihendusmutter ja vedelikuvõru kinni.

Probleem	Mida kontrollida Kui vigu ei leidu, proovige järgmist sammu	Võimalik lahendus Kui viga leidub, järgige selle tulba suuniseid
Pumba surve on nõrk	Pumbavarras on vigastatud.	Parandage pump. Vaadake pumba kasutusjuhendit.
	Madal seiskumisrõhk.	Keerake rõhuregulaatori nuppu lõpuni päripäeva. Veenduge, et rõhu regulaatori nupp oleks korralikult oma kohal ja võimaldaks päripäeva lõpuni keeramist. Kui probleem püsib, vahetage rõhuregulaator välja.
	Kolvi tihendid on kulunud või vigastatud.	Vahetage tihendid. Vaadake pumba kasutusjuhendit.
	Pumba O-rõngas on kulunud või vigastatud.	Asendage O-rõngas. Vaadake pumba kasutusjuhendit.
	Sisselaskeklapi kuul on ainega ummistatud.	Puhastage sisselaskeventiili. Vaadake pumba kasutusjuhendit.
	Rõhu äkiline langus voolikus aine raskuse tõttu.	Lühendage vooliku üldpikkust.
	Kontrollige, kas pikendusjuhtme pikkus on õige.	Vt Pikendusjuhtmed , lk 11.
	Lahtised mootori harjad ja klemmid.	Pingutage klemmikruvisid. Kui juhtmed on vigastatud, asendage harjad.
	Kulunud mootori harjad. (Harjad peavad olema vähemalt 13 mm pikad.)	Vahetage harjad välja.
	Purunenud või vales asendis mootori harjavedrud. Vedru valtsitud osa peab asetsema otse harja tipus.	Asendage vedru, kui see on purunenud. Asetage vedru harja suhtes õigesse asendisse.
Mootori harjad on kinnitatud harjahoidikutesse.	Puhastage harjahoidikud, eemaldage söetolm väikese puhastusharjaga. Asetage harja juhtmed kohakuti harjahoidikus oleva lõhega, et kindlustada harja vaba vertikaalne liikumine.	
Mootor töötab, kuid pump ei löö	Ühendusvarda sõlm on kahjustatud. Vaadake pumba kasutusjuhendit.	Vahetage ühendusvarda koost välja. Vaadake pumba kasutusjuhendit.
	Hammasrattad või ajami kest on kahjustatud.	Vaadake üle ajami korpuse sõlm ja hammasrattad, et avastada vigastused. Vahetage vajaduse korral välja.
Neelu tihendusmutrisse lekib värvi	Neelu tihendusmutter on lahti.	Eemaldage neelu tihendusmutri seib. Pikendage neelu tihendusmutrit parasjagu nii palju, et leke peatuks.
	Neelu tihendid on kulunud või kahjustatud.	Vahetage tihendid. Vaadake pumba kasutusjuhendit.
	Mahtpumba varras on kulunud või kahjustatud.	Vahetage varras. Vaadake pumba kasutusjuhendit.

Probleem	Mida kontrollida Kui vigu ei leidu, proovige järgmist sammu	Võimalik lahendus Kui viga leidub, järgige selle tulba suuniseid
Püstolist pritsib vedelikku	Pumbas või voolikus on õhku.	Kontrollige kõiki vedelikuühendusi ja tihendage need. Tehke pumba tsüklil eeltäitmisel võimalikult aeglaselt.
	Pihustusotsak on osaliselt ummistunud.	Puhastage otsak. Vt Otsaku ummistuste puhastamine , lk 20.
	Vedeliku tagavara on lõppemas või otsas.	Lisage materjali. Täitke pump. Vaadake pumba kasutusjuhendit. Kontrollige vedelikuvaru sagell, et vältida pumba kuivalt töötamist.
Pumpa on raske täita	Pumbas või voolikus on õhku.	Kontrollige kõiki vedelikuühendusi ja tihendage need. Tehke pumba tsüklil eeltäitmisel võimalikult aeglaselt.
	Sisselaskeventiil lekib.	Puhastage sisselaskeventiili. Veenduge, et kuuli pesal poleks takkeid ega kulumist ning et kuul istuks pesas hästi. Pange ventiil uuesti kokku.
	Pumba tihendid on kulunud.	Asendage pumba tihendid. Vaadake pumba kasutusjuhendit.
	Värv on liiga paks.	Vedeldage värvi tarnija soovitude järgi.
Pihusti töötab 5–10 minutit ja peatub siis	Pumba tihendusmutter on liiga tugevalt kinni. Kui pumba tihendusmutter on liiga kõvasti kinni, ei lase pumbavarda tihend pumbal töötada ja mootoris tekkib liigkoormus.	Lõdvendage tihendusmutrit. Kontrollige, ega neelu ümber ei ole lekkeid. Vajaduse korral asendage pumba tihend. Vaadake pumba kasutusjuhendit.

Elektrilised osad

Probleem: pihusti ei tööta, lõpetab töötamise või ei saa seda välja lülitada.



2. Pöörake toitelüliti (ON/OFF) asendisse **OFF** (väljas), oodake 30 sekundit ja pöörake siis üliiti uuesti asendisse **ON** (sees) (nii on pihusti tavalises töörežiimis).
3. Keerake rõhuregulaatori nuppu poole pöörde võrra päripäeva.



Kui katted eemaldatakse veaotsinguks, oodake elektrilöögiohu vältimiseks pärast toitejuhtme seinakontaktist eemaldamist 7 sekundit, et salvestatud energia hajuks.

Teostage **Rõhu alandamise protseduur**, lk 12.

1. Ühendage pihusti õige pingega ja maandatud pistikupessa.

Probleem	Mida kontrollida	Kontrollimise õpetus
Pihusti ei tööta üldse.	Kontrollige toidet.	Veenduge, et vahelduvvoolu pinge oleks olemas. 100–130 V 110–120 V vahelduvvoolumudelite puhul või 210–255 V 230 V vahelduvvoolumudelite puhul.
	Kontrollige rõhuregulaatori ühendusi.	Veenduge, et liitmik oleks puhas ja tugevasti ühendatud.
	Kontrollige rõhuregulaatorit.	Ühendage teadaolevalt korralik rõhuregulaator. Kui mootor töötab, asendage rõhuregulaator.
	Kontrollige vahetatavat kaitsset.	Veenduge väljalülitatud pihustiga (toide puudub) kaitsme toitepidevuses.
	Kontrollige mootori juhtmeid.	Veenduge, et klemmid oleks puhtad ja tugevasti ühendatud.

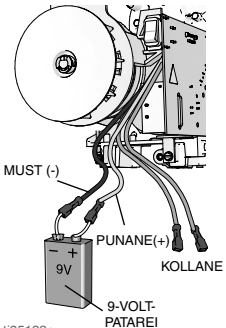
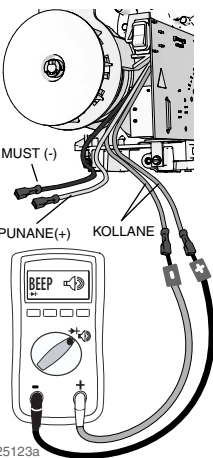
Probleem	Mida kontrollida	Kontrollimise õpetus
	Kontrollige mootori pöörlemist.	<p>Tehke pöörlemiskontroll, ühendades 9–12 V aku mootori juhtmete külge. Mootori juhtmete välimus ja suurus võivad olla erinevad. Otsige üles süsinikharjadesse minevad juhtmed, mis on tavaliselt musta ja punast värvi. Kui aku on mootori juhtmete külge ühendatud, peab mootor pöörlema.</p>  <p>ti25122a</p>
	Kontrollige mootori termolüliti.	<p>Selle testi ajal peab mootor olema ümbritseva temperatuuriga samal temperatuuril. Ühendage mootorist tulevad kollased juhtmed oomimeetriga. Oomimeeter peaks näitama pidevust.</p>  <p>ti25123a</p>

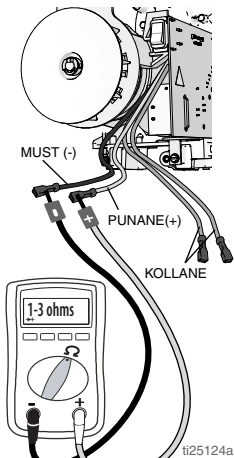
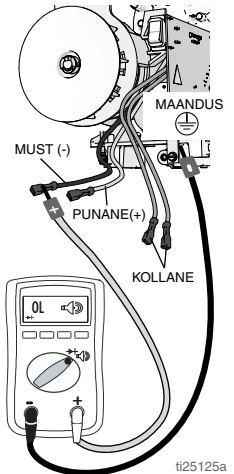
Probleem	Mida kontrollida	Kontrollimise õpetus
	Kontrollige mootori ankrutakistust.	<p>Ühendage mootorist tulevad mustja punane juhe oomimeetriga. Laske mootoril pöörelda, kuni kontrollite katkestusi. Kui leiata katkestuse, vahetage mootor välja.</p>  <p>ti25124a</p>
	Kontrollige mootorit lühiste suhtes.	<p>Kasutage mootorist lühiste kontrollimiseks oomimeetrit. Ühendage oomimeetri miinuspool (-) mootori korpuse külge. Viige plusspool kokku (+) kõigi mootori juhtmetega. Oomimeeter peab kõigi juhtmete puhul näitama avatust.</p>  <p>ti25125a</p>

Probleem	Mida kontrollida	Kontrollimise õpetus
Pihusti ei lülitu maksimaalse rõhuni jõudes ega seda ületades välja.	Kontrollige rõhuregulaatorit.	Eemaldage rõhuregulaator ja kui pihusti ikka töötab, asendage juhtplaat. Kui pihusti seiskub, asendage rõhuregulaator.
Põhilised elektriprobleemid	Mootori juhtmed on kindlalt kinnitatud ja õigesti ühendatud	Asendage lahtised klemmid; ühendage juhtmetega. Veenduge, et klemmid oleksid kindlalt ühendatud. Puhastage trükkplaadi klemmid. Ühendage juhtmed kindlalt tagasi.
	Kontrollige mootori harjade juhtmete kinnitusi ja klemme.	Pingutage klemmikruvisid. Kui juhtmed on vigastatud, asendage harjad.
	Harjad peavad olema vähemalt 13 mm pikad. MÄRKUS. Harjad ei kulu mootori eri pooltel ühtemoodi. Kontrollige mõlemat harja.	Vahetage harjad välja.
	Purunenud või vales asendis mootori harjavedrud. Vedru valtsitud osa peab asetsema otse harja tipus.	Asendage vedru, kui see on purunenud. Asetage vedru harja suhtes õigesse asendisse.
	Mootori harjad võivad olla harjahoidikutesse kinni kiilunud.	Puhastage harjahoidikud. Eemaldage süsi väikese puhastusharjaga. Asetage harja juhtmed kohakuti harjahoidikus oleva lõhega, et kindlustada harja vaba vertikaalne liikumine.
	Kontrollige mootori ankrü kommutaatorit, et leida põlenud kohad, õõnsused ja liigne karedus.	Eemaldage mootor ja laske kommutaator võimaluse korral töökojas tasandada.

Pihustite osad

Pihustite osad

Viide	Pöördemoment
	15,8–18,1 N•m (140–160 tollnaela)
	3,4–4,0 N•m (30–35 tollnaela)
	2,6–3,1 N•m (23–27 tollnaela)

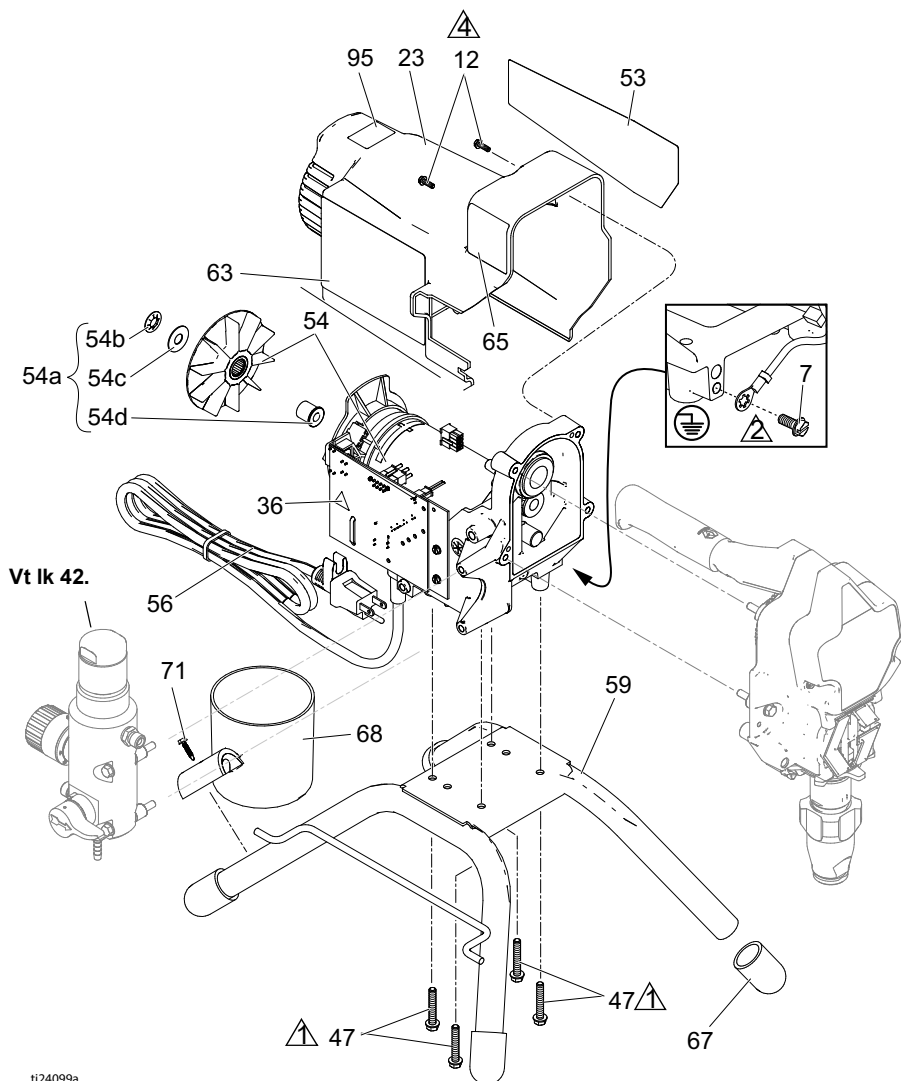

ti24099a

Viide	Pöördemoment
	15,8–18,1 N•m (140–160 tollnaela)
	Hammer Tight
	2,6–3,1 N•m (23–27 tollnaela)

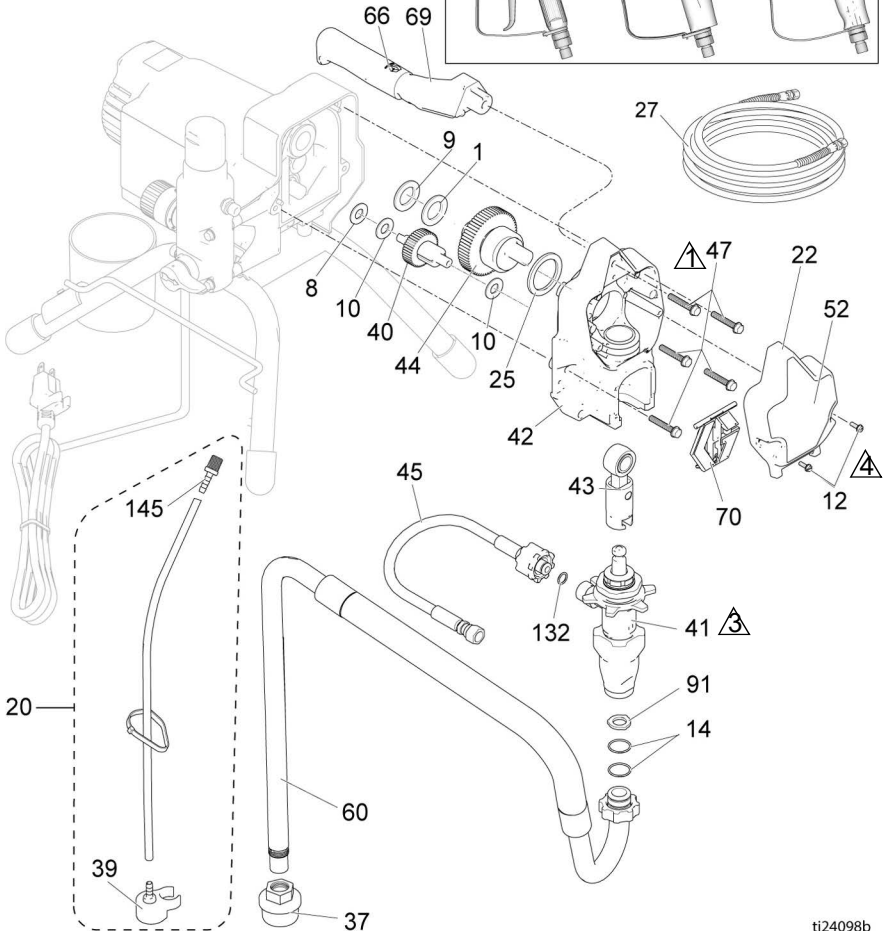
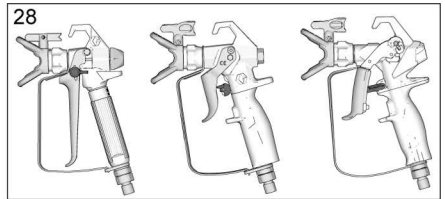

190, 290, 390 alusel pihustite osade loend

Viide	Osa	Kirjeldus	Kogus	Viide	Osa	Kirjeldus	Kogus
1	107434	LAAGER, tugi	1	42	24W817	KORPUS, ajam sh 47	1
7	115498	KRUUVI, masinale, pesaga kuuskantpea	1	43	24W640	VARRAS, ühendus	1
8	116073	SEIB, surve	1	44	24X020	HAMMASRATAS, nukkvõll sh 25	1
9	116074	SEIB, surve	1	45	24W830	KOMPLEKT, voolik, ühendatud sh 132	1
10	116079	LAAGER, tugi	2	47	117493	KRUUVI, masinale, kuuskantseibpea	9
12	117501	KRUUVI, masinale, pesaga kuuskantseibpea	4	52	Vt lk 41	SILT, eesmine	1
14	117559	O-RÕNGAS	2	53	Vt lk 41	SILT, küljel	1
20	249051	KOMPLEKT, toru, tühjendus sh 39, 145	1	54 *		KOMPLEKT, mootor, elektriline sh 54a	1
22		KATE, ees	1		17C794	110/120 V	
	17C540	Alusega mudelid 17C341, 17C438, 17C344, 18C268, 17C384, 17D899, 17D901, 17D900			17C799	230V	
	17C539	Alusega mudelid 17C310, 17C346, 17C347, 17C348, 17C385, 17C386, 17C389, 826195		54a	17C795	VENTILAATOR, mootor, rullik, sidur sh 54b, 54c, 54d	1
23		KILP, mootor	1	54b		MUTTER, suru	1
	15E341	Alusega mudelid 17C341, 17C438, 17C344, 18C268, 17C384, 17D899, 17D901, 17D900		54c		SEIB, kiil, ümar	1
	15J371	Alusega mudelid 17C310, 17C346, 17C347, 17C348, 17C385, 17C386, 17C389, 826195		54d		ADAPTER, võll	
25	180131	LAAGER, tugi	1	56	Vt lk 42	JUHE, toide	1
27	Vt lk 41	VOOLIK, ühendatud, 6,35 mm × 7,62 või 15,24 m	1	59	15E823	RAAM, alusele paigaldatav	1
28	Vt lk 41	PÜSTOL, pihustus	1	60	246386	VOOLIK, imikomplekt sh 14, 37, 91	1
34▲	Vt lk 41	KAART, meditsiiniline hoiatus (ei ole näidatud)	1	63▲	Vt lk 41	SILT, hoiatus	1
36▲	189930	SILT, hoiatus	1	65▲	Vt lk 41	SILT, rahvusv. hoiatusikoonid	1
37	246385	SÕEL, 7/8–14 unif	1	66	116139	KÄEPIDE	1
39	244035	DEFLEKTOR, kidadega	1	67	15G857	KORK, jalg	4
40	249194	HAMMASRATAS, reduktor	1	68	287903	HOIDIK, imitoru/tühjendustoru	1
41		PUMP, kolbpump	1	69	287072	PIDE sh 47, 66	1
	17C487	Põhja-Ameerika		70	17C483	KATE, pumba varras	1
	17C488	Aasia / Austraalia ja Uus-Meremaa / Jaapan		71	122667	KRUUVI, puur, kuuskantpeaga	1
	17C489	Euroopa		91	115099	SEIB	1
				132	16H137	TIHEND, O-RÕNGAS	1
				206994	VEDELIK, TSL, 237 ml (pole näidatud)		1
				145	M70809	LIITMIK, täketega, voolik	1
						* Mootori harjakomplekti tellimusnumber 249042	

▲ Varuhoiatussildid, lipikud ja kaardid on saadaval tasuta.

390 Lo-Boy pihusti osad

Viide	Pöördemoment
	15,8–18,1 N•m (140–160 tollnaela)
	3,4–4,0 N•m (30–35 tollnaela)
	2,6–3,1 N•m (23–27 tollnaela)

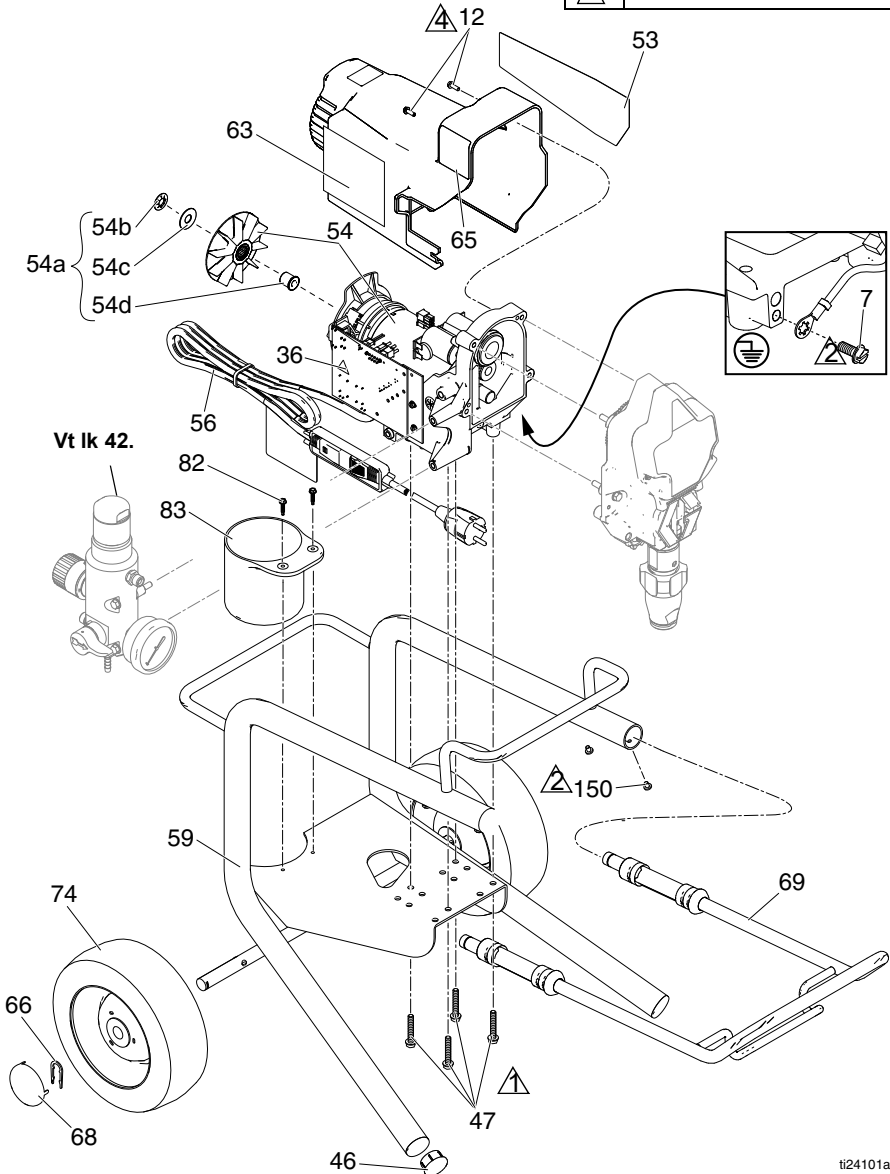

390 Lo-Boy pihusti osad

Viide	Pöördemoment
	15,8–18,1 N•m (140–160 tollnaela)
	Hammer Tight
	2,6–3,1 N•m (23–27 tollnaela)

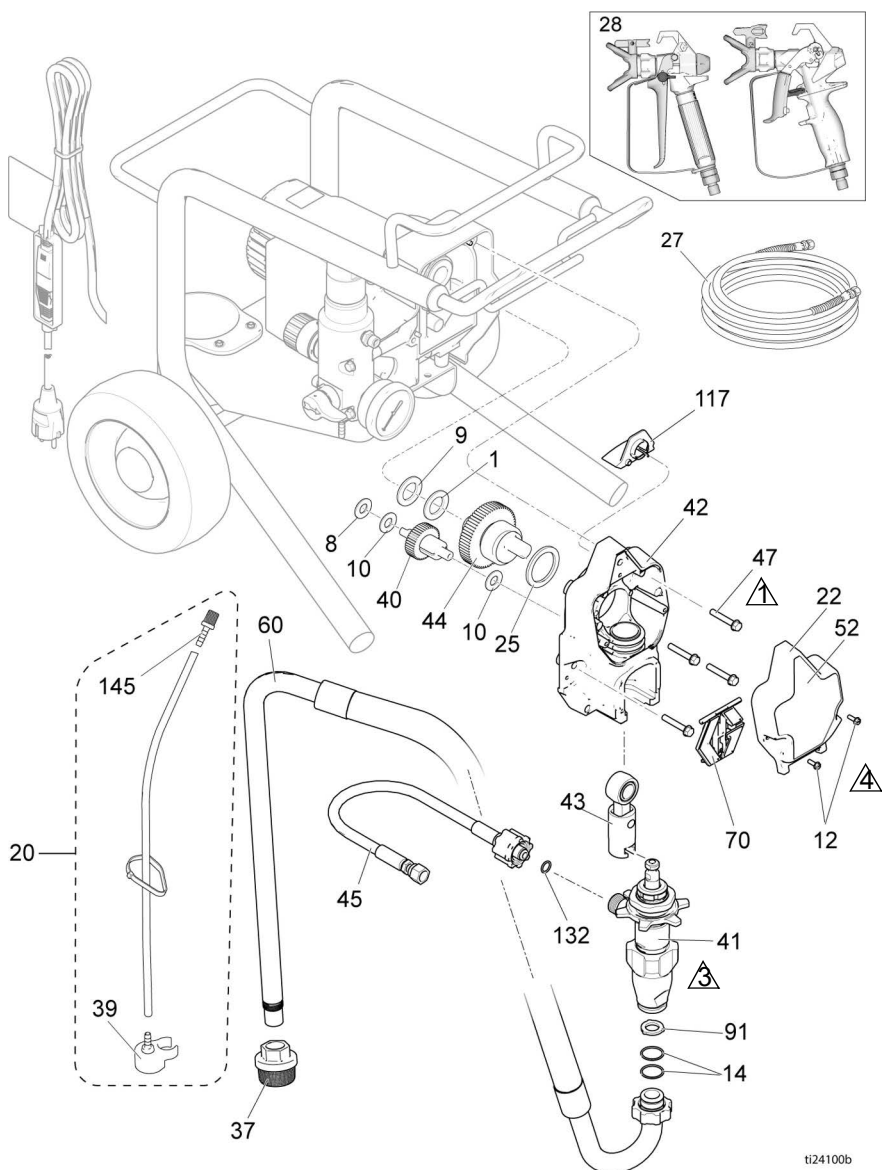

t124100b

390 Lo-Boy pihusti Osade loend

Viide	Osa	Kirjeldus	Kogus	Viide	Osa	Kirjeldus	Kogus
1	107434	LAAGER, tugi	1	54 *	17C799	KOMPLEKT, mootor, elektriline, 230 V <i>sh 54a</i>	1
7	115498	KRUUVI, masinale, pesaga kuuskantpea	1	54a	17C795	VENTILAATOR, mootor, rullik, sidur <i>sh 54b, 54c, 54d</i>	1
8	116073	SEIB, surve	1	54b		MUTTER, suru	1
9	116074	SEIB, surve	1	54c		SEIB, kiil, ümar	1
10	116079	LAAGER, tugi	2	54d		ADAPTER, völli	
12	117501	KRUUVI, masinale, pesaga kuuskantseibpea	4	56	Vt lk 42	JUHE, toide	1
14	117559	O-RÕNGAS	2	59	246250	RAAM, käru, madal	1
20	249051	KOMPLEKT, toru, tühjendus <i>sh 39, 145</i>	1	60	246386	VOOLIK, imikomplekt <i>sh 14, 37, 91</i>	1
22	17C539	KATE, ees	1	63▲	15H087	SILT, hoiatus	1
23	15J371	KILP, mootor	1	65▲	189930	SILT, rahvusv. hoiatusikoonid	1
25	180131	LAAGER, tugi	1	66	15B999	KLAMBER, kinnitus	2
27	240794	VOOLIK, ühendatud, 6,35 mm × 15,24 m	1	68	104811	KORK, jaotur	2
28	288427	PÜSTOL, pihustus	1	69	287488	KÄEPIDE	1
34▲	17A134	KAART, meditsiiniline hoiatus (ei ole näidatud)	1	70	17C483	KATE, pumba varras	1
37	246385	SÕEL, 7/8–14 unif	1	74	195766	RATAS, poolpneumaatiline	2
39	244035	DEFLEKTOR, kidadega	1	82	122667	KRUUVI, puur, kuuskantpeaga	2
40	249194	HAMMASRATAS, reduktor	1	83	15B870	HOIDIK,	1
41	17C489	PUMP, kolbpump	1	91	115099	imitoru/tühjendustoru SEIB	1
42	24W817	KORPUS, aiam <i>sh 47</i>	1	117	15G447	KORK, kilp, värvitud	1
43	24W640	VARRAS, ühendus	1	132	16H137	TIHEND, O-RÕNGAS	1
44	24X020	HAMMASRATAS, nukkvõlli <i>sh 25</i>	1	145	M70809	LIITMIK, täketega, voolik	1
45	24W830	KOMPLEKT, voolik, ühendatud <i>sh 132</i>	1	150	109032	KRUUVI, masinale, madallaipea	4
46	107310	KORK, torustik	2	206994	VEDELIK, TSL, 237 ml (pole näidatud)		1
47	117493	KRUUVI, masinale, kuuskantseibpea	8				
52	17C819	SILT, eesmine	1				
53	17C820	SILT, küljel	1				

* Mootori harjakomplekti tellimusnumber 249042

▲ Varuhoiatussildid, lipikud ja kaardid on saadaval tasuta.

190, 290, 390 Hi-Boy pihustite osad

190, 290, 390 Hi-Boy pihustite osad

Viide	Pöördemoment
	15,8–18,1 N•m (140–160 tollnaela)
	3,4–4,0 N•m (30–35 tollnaela)
	2,6–3,1 N•m (23–27 tollnaela)

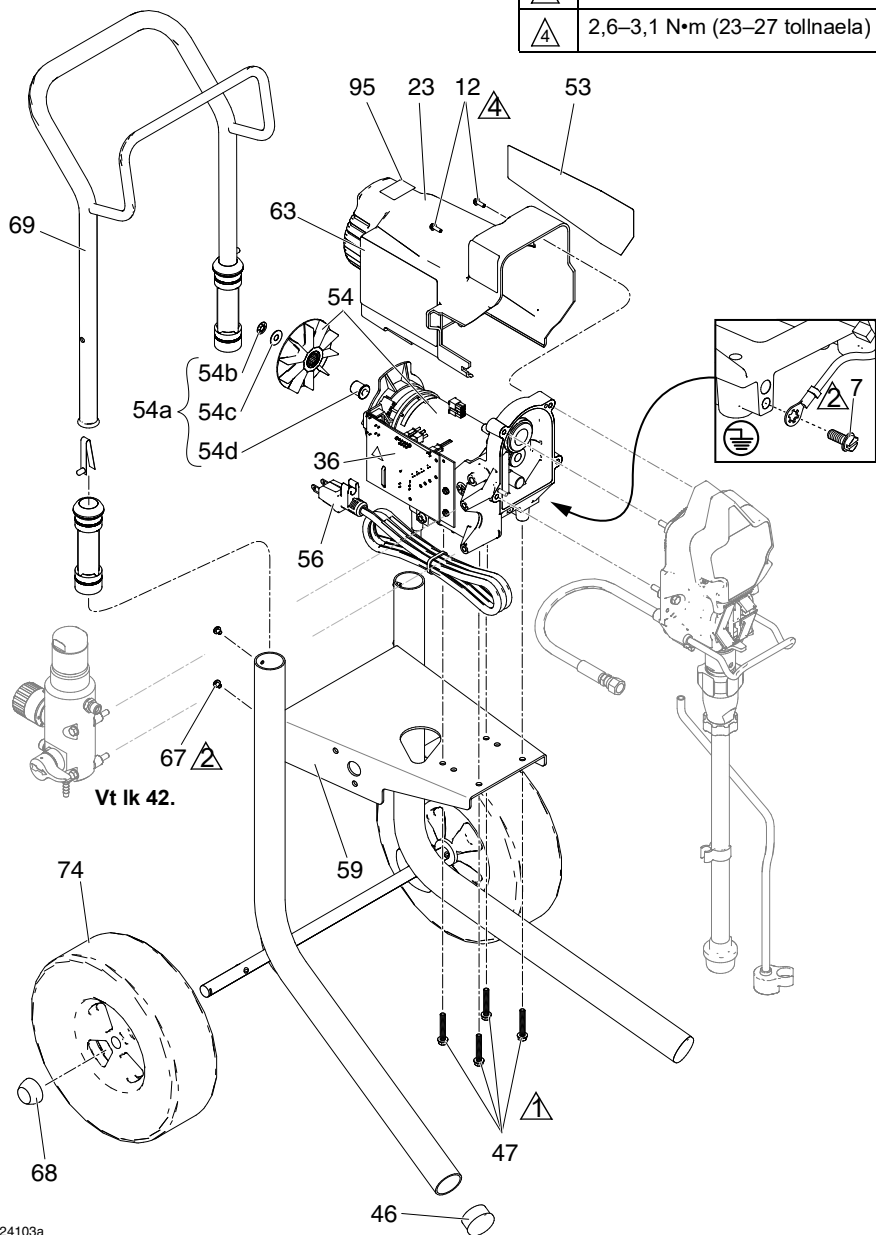

190, 290, 390 Hi-Boy pihustite osad

Viide	Pöördemoment
⚠	15,8–18,1 N•m (140–160 tollnaela)
⚠	Hammer Tight
⚠	2,6–3,1 N•m (23–27 tollnaela)

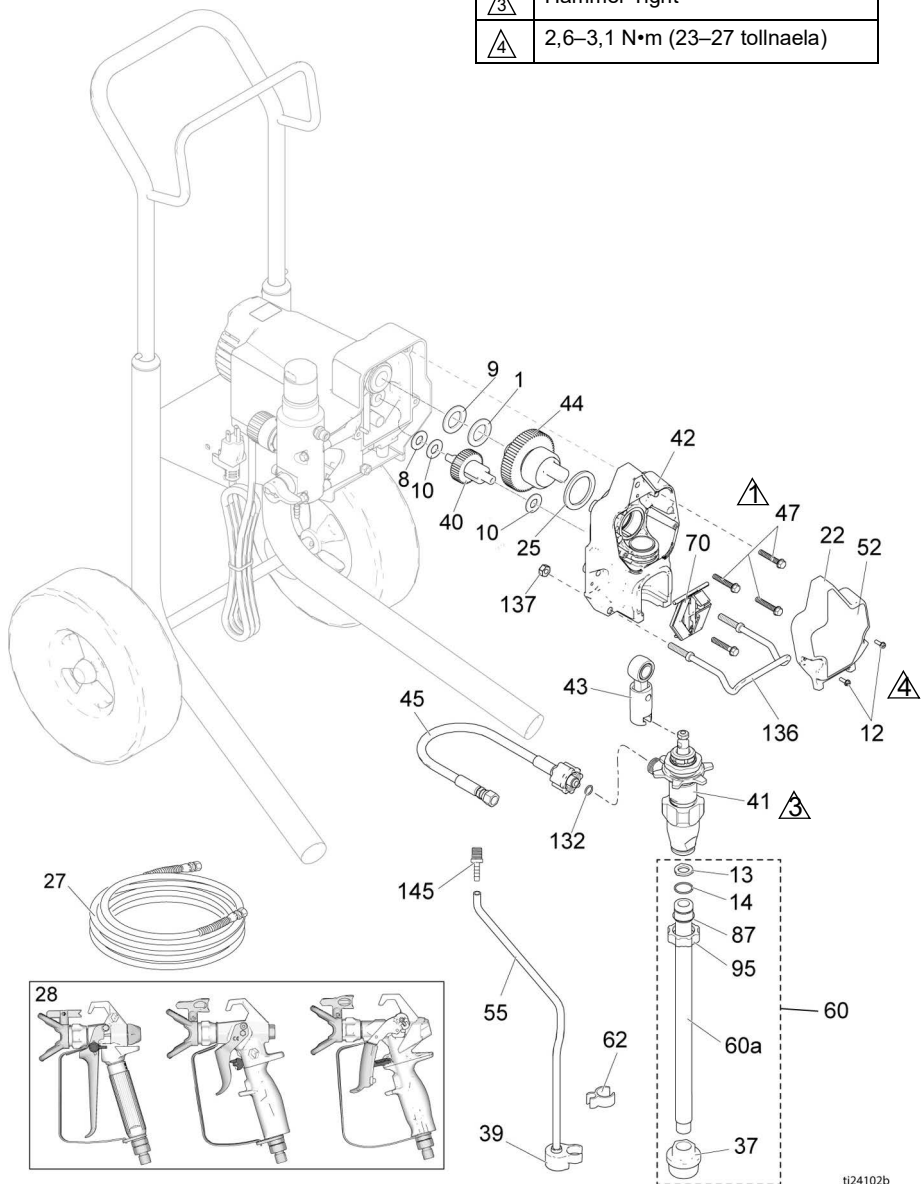

ti24102b

190, 290, 390 Hi-Boy pihustite osad

190, 290, 390 Hi-Boy pihustite osade loend

Viide	Osa	Kirjeldus	Kogus	Viide	Osa	Kirjeldus	Kogus
1	107434	LAAGER, tugi	1	47	117493	KRUUVI, masinale, kuuskantseibpea	8
7	115498	KRUUVI, masinale, pesaga kuuskantpea	1	52	Vt lk 41	SILT, eesmine	1
8	116073	SEIB, surve	1	53	Vt lk 41	SILT, küljel	1
9	116074	SEIB, surve	1	54 *		KOMPLEKT, mootor, elektriline	1
10	116079	LAAGER, tugi	2		17C794	sh 54a	
12	117501	KRUUVI, masinale, pesaga kuuskantseibpea	4		17C799	110/120 V	
13	115099	SEIB	1		17C795	230V	
14	103413	TIHEND, O-rõngas	1	54a	17C795	VENTILAATOR, mootor, rullik, sidur	1
22		KATE, ees	1			sh 54b, 54c, 54d	
	17C540	Hi-Boy mudelid 17C342, 17C343		54b		MUTTER, suru	1
	17C539	Hi-Boy mudelid 17C313, 17C349, 17C350, 17C351, 17C388		54c		SEIB, kiil, ümar	1
				54d		ADAPTER, vöil	1
				55	15K092	VÄLJALASKETORU	1
23		KILP, mootor	1	56	Vt lk 42	JUHE, toide	1
	15E341	Hi-Boy mudelid 17C342, 17C343		59	17C485	RAAM, käru, universaalne	1
	15J371	Hi-Boy mudelid 17C313, 17C349, 17C350, 17C351, 17C388		60	25C786	KOMPLEKT, imemine, sissevõtt	1
						sh 13, 14, 37, 60a, 87, 95	
25	180131	LAAGER, tugi	1	60a	17C949	TORU, imemine, sissevõtt	1
27	Vt lk 41	VOOLIK, ühendatud, 6,35 mm × 7,62 või 15,24 m	1	62	195400	KLAMBER, vedru	1
28	Vt lk 41	PÜSTOL, pihustus	1	63▲	Vt lk 41	SILT, hoiatused	1
34▲	Vt lk 41	KAART, meditsiiniline hoiatus (ei ole näidatud)	1	65▲	Vt lk 41	SILT, hoiatus	1
36▲	189930	SILT, hoiatus	1	67	109032	KRUUVI, masinale, madallaipea	4
37	235004	SÕEL, 7/8–14 unif	1	68	119452	KORK, jaotur	2
39	244035	DEFLEKTOR, kidadega	1	69	287489	PIDE, asüm., kõrge käru	1
40	249194	HAMMASRATAS, reduktor	1	70	17C483	KATE, pumba varras	1
41		PUMP, kolbpump	1	74	119451	RATAS, poolpneumaatiline	2
	17C487	Põhja-Ameerika		87	15B652	SEIB, imemine	1
	17C488	Aasia / Austraalia ja Uus-Meremaa / Jaapan		95	15E813	MUTTER, kontra	1
	17C489	Euroopa		132	16H137	TIHEND, O-rõngas	1
42	24W817	KORPUS, ajam	1	136	17C990	RIPUTI, ämber	1
		sh 47		137	111040	MUTTER, lukustus, sisestatav	2
43	24W640	VARRAS, ühendus	1	145	M70809	LIITMIK, täketega, voolik	1
44	24X020	HAMMASRATAS, nukkvõil	1	206994	VEDELIK, TSL, 237 ml (pole näidatud)		1
		sh 25					
45	24W830	KOMPLEKT, voolik, ühendatud	1				
		sh 132					
46	108691	KORK, torustik	2				

* Mootori harjakomplekti tellimusnumber 249042

▲ Varuhoiatussildid, lipikud ja kaardid on saadaval tasuta.

Tarvikud ja märgistus

Pihusti mudel (seeria)	Viide 27 Voolik, 6,35 mm x ❖ ◆ cm	Viide 28 Püstol, pihustus	Viide 52 Silt, eesmine	Viide 53 Silt, külgmine	Viide 65 Silt, hoiatus ▲	Viide 34 Kaart, meditsiini-line hoiatus ▲	Viide 63 Silt, oht ▲
17C310 17C313	240794 ◆	20A479	17E998	17E999	195793 &	222385 #	15K359 #
17C341 17C342 17C438	240793 ❖	289843	17C860	17C861	---	222385 #	16G596 \$
17C343 17C344 18C268	240794 ◆	288438	17C862	17C863	---	222385 #	16G596 \$
17C346 17C347 17C348 17C349 17C350 17C351	240794 ◆	288438	17C853	17C854	---	222385 #	16G596 \$
17C384	240794 ❖	288427	17D764	17D765	195792 %	17A134 %	15H087 @
17C385	240794 ◆	26D846	17C819	17C820	195792 %	17A134 %	15H086 *
17C386 17C387 17C388	240794 ◆	26D846	17C819	17C820	195792 %	17A134 %	15H087 @
17C389	247340 ◆	17J910	17C853	17C854	195792 %	17A134 %	15H087 @
17D899	247339 ❖	246506	17D764	17D765	195793 &	222385 #	15K359 #
17D900	247339 ❖	246506	17D764	17D765	17C136 *	222385 #	17C135 *
17D901	247339 ❖	246506	17D764	17D765	---	222385 #	16G596 \$
826195 (A)	826079 ◆	826282	17C821	17C822	195793 &	222385 #	15K359 #
826195 (B)	826079 ◆	826256	17E938	17E939	195793 &	222385 #	15K359 #
288526 – komplekt, lisa, lehter							
# – inglise, hispaania, prantsuse			@ – Aasia / Austraalia ja Uus-Meremaa		# – inglise, hispaania, portugali		
% – inglise, hiina, korea			\$ – Euroopa				
& – Põhja-Ameerika			* – Jaapan				
❖ – 7,6 m							
◆ – 15,2 m							
▲ Varuhoiatussildid, lipikud ja kaardid on saadaval tasuta.							

Juhtkarp ja filter

Juhtkarp ja filter

Viide	Pöördemoment
	15,8–18,1 N•m (140–160 tollnaela)
	3,4–4,0 N•m (30–35 tollnaela)
	14,7–16,9 N•m (130–150 tollnaela)
	5,4–8,1 N•m (48–72 tollnaela)

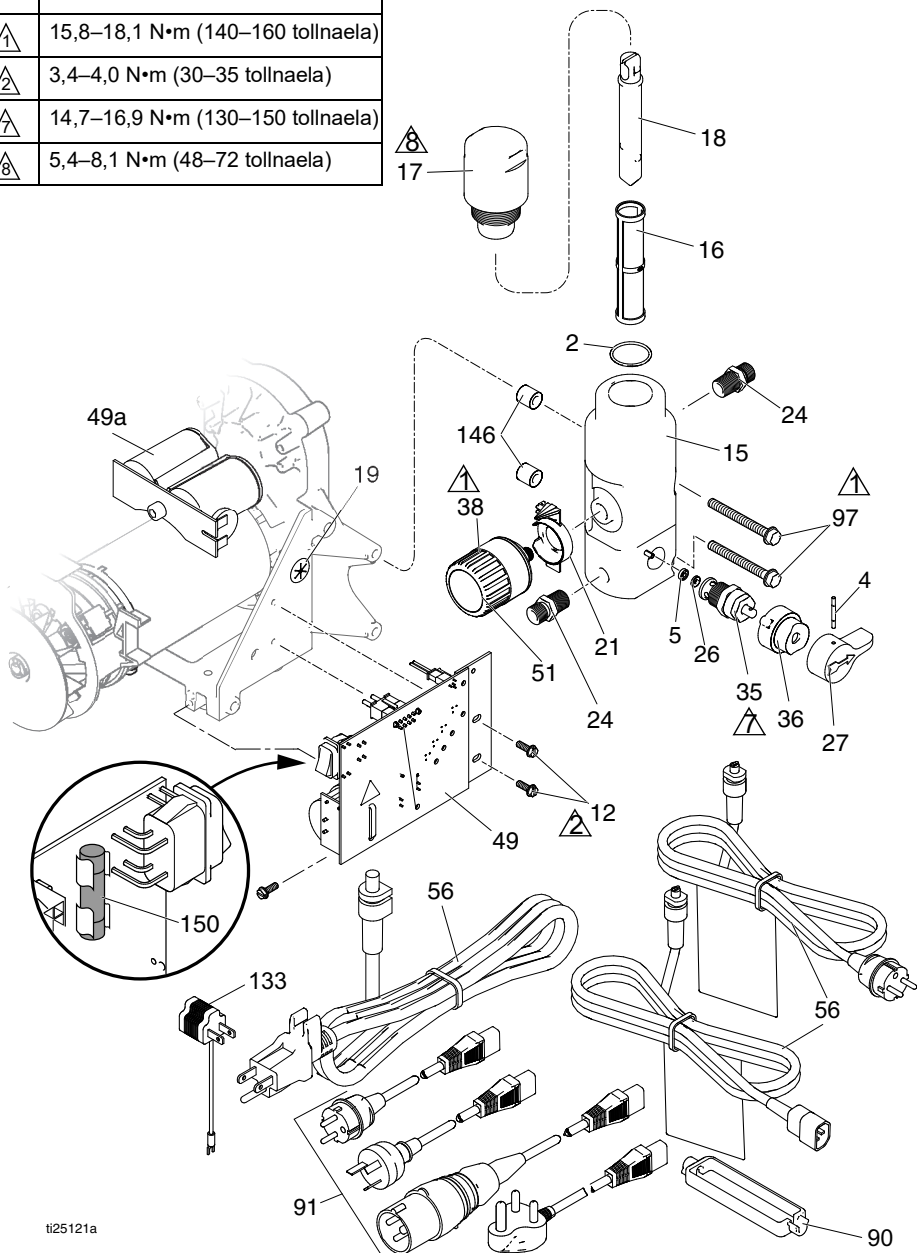

ti25121a

Juhtseadme ja filtri osade loend

Viide	Osa	Kirjeldus	Kogus	Viide	Osa	Kirjeldus	Kogus
2	117828	TIHEND, o-rõngas	1	26	15E022	PESA, ventiil	1
4	111600	TIHVT, soonega	1	27	187625	KÄEPIDE, ventiil, väljavool	1
5	277364	TIHEND, pesa, klapp	1	35	239914	VENTIIL, äravool, sh 5, 26	1
12	117501	KRUUVI, masinale, kuuskantseibpea	3	36	224807	ALUS, klapp	1
15	Vt lk 44	KOLLEKTOR, vedelik	1	38	Vt lk 44	KOMPLEKT, reguleerimine, rõhk, sh 19, 20, 51	1
16*		FILTER, vedelik	1	49		PLAAT, juhtimine 120V	1
		Pikk kollektor			249052	230 V sh 49a	
	246425	30 võrk, hall		49a	16X295	PLAAT, kondensaator, 230 V	1
	246384	60 võrk, originaalseade (must)		51	24R905	SILT, juhtimine	1
	246382	100 võrk (sinine)		56	15A464	JUHE, toide	1
	246383	200 võrk (punane)		90	Vt lk 44	JUHE, toide	1
		Lühike kollektor		90	195551	FIKSAATOR, pistik, adapter (valitud mudelitel)	1
	243080	60 sõel, originaal		91	Vt lk 44	JUHTMEKOMPLEKT, adapter	1
	243081	100 sõel		97	Vt lk 44	KRUUVI, masinale, kõrge laiupa	2
	243226	200 võrk (punane)		133	244285	ADAPTER, Jaapan	1
17*		NÕU, kollektor	1	145	M70809	LIITMIK, säilkudega	1
	287902	KOMPLEKT, nõu, pikk kollektor sh 18		146	17D294	SEIB, kollektor	2
	243102	KOMPLEKT, nõu, lühike kollektor sh 18, 16 (60 sõel)		150	Vt lk 44	Kaitsme vahetamine	1
18*		VAHETÜKK, filter	1	115523		Näidik, rõhk, vedelik, pole näidatud (valitud mudelitel)	1
	15B071	Pikk				LIITMIK, T, pöörd (mooturiga mudelitel)	1
	15E288	Lühike		119783			
19	115756	PUKS, mootorijuhe	1				
21	Vt lk 44	NÄIDIK, rõhu reguleerimine	1				
24	162453	NIPPEL, (1/4 npsm × 1/4 npt)2					

* – Vt kollektori tüüpi (pikk või lühike) 44

Juhtseadme ja filtri osade loend

Pihusti mudel	Viide 15 Kollektor	Viide 21 Indikaator	Viide 38 Rõhuregulaator	Viide 56 Toitejuhe	Viide 91 + Juhtme-komplekt, adapter	Viide 97 * Kruvi	Viide 150 Kaitse
17C310 17C313	17C590 ◆	17C725	24X289 %	15J743	---	17C735	119277
17C341	15E295	15E794	24X312 *	253368	---	117493	119277
17C342	15E295	15E794	24X312 *	16W745	---	117493	119688
17C343 17C344	17C593 ❖	17C725	24X289 %	16W745	---	17C735	119688
18C268	17C593	17C725	24X289 %	253368	---	17C735	119277
17C346	17C591 ◆	17C725	24X289 %	253370 \$	242001 ✨ 287121 †	17C735	119688
17C347	17C591 ◆	17C725	24X289 %	253368	---	17C735	119277
17C348 17C349	17C591 ◆	17C725	24X289 %	253369	---	17C735	119688
17C350	17C591 ◆	17C725	24X289 %	253369	---	17C735	119277
17C351	17C591 ◆	17C725	24X289 %	253370 \$	242001 ✨ 287121 †	17C735	119688
17C384	15E295	15E794	24X312 *	253373	242001 ✨ 242005 ✓ 17N232 ‡	117493	119688
17C385	17C590 ◆	17C725	24X289 %	15J743 &	---	17C735	119277
17C386 17C387 17C388	17C591 ◆	17C725	24X289 %	253373	242001 ✨ 242005 ✓ 287121 † 17N232X	17C735	119688
17C389	17C592 ❖	17C725	24X312 *	253373	242005 ✓	17C735	119688
17C438	15E295	15E794	24X312 *	16W745	---	117493	119688
17D899	15E295	15E794	24X312 *	15J743	---	117493	119277
17D900	15E295	15E794	24X312 *	253370 \$	242001 ✨ 242005 ✓ 287121 †	117493	119688
17D901	15E295	15E794	24X312 ▲	16W745	---	117493	119688
826195	17C590 ◆	17C725	24X289 %	15J743	---	17C735	119277
◆ – Pikk kollektor			* – Maksimaalne töö rõhk 20,7 MPa (207 baari, 3000 psi)				
❖ – Lühike kollektor			% – Maksimaalne töö rõhk 22,8 MPa (228 baari, 3300 psi)				
& – Võib mõnes piirkonnas vajada pistikadapterit 244285 (viide 133)							
\$ – saadaval on ka komplekt 257805, sisaldab juhtmefiksaatorit (viide 90) ja adaptereid (viide 91)							
✨ – Kesk- ja Ida-Euroopa 7/7 (F-tüüpi) pistik							
✓ – Hiina/Austraalia (I-tüüpi) pistik							
† – Euroopa mitmikjuhe, Itaalia (L-tüüpi), Taani (K-tüüpi), Šveits (J-tüüpi) pistikud							
X – India/Lõuna-Aafrika/Aafrika (tüüp M)-pistik							
+ – selle juhtmekomplektiga pihustimudelid vajavad ka juhtmefiksaatorit (viide 90)							
* – Pöördemoment 15,8–18,1 N•m (140–160 tollnaela)							
‡ – India pistik sans 164-1, BS 546A, tüüp M							

Elektriskeemid

110/120 V

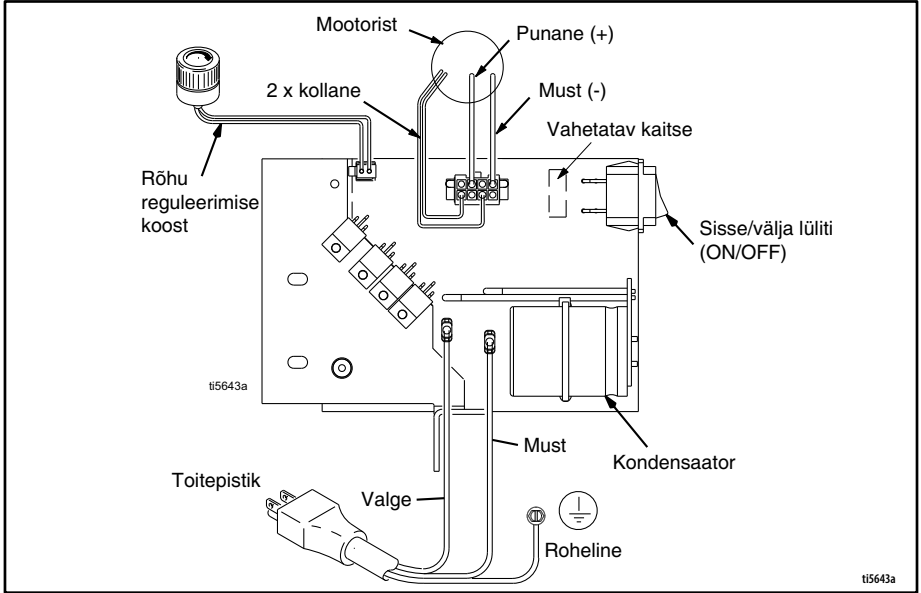

Elektriskeemid

110V UK

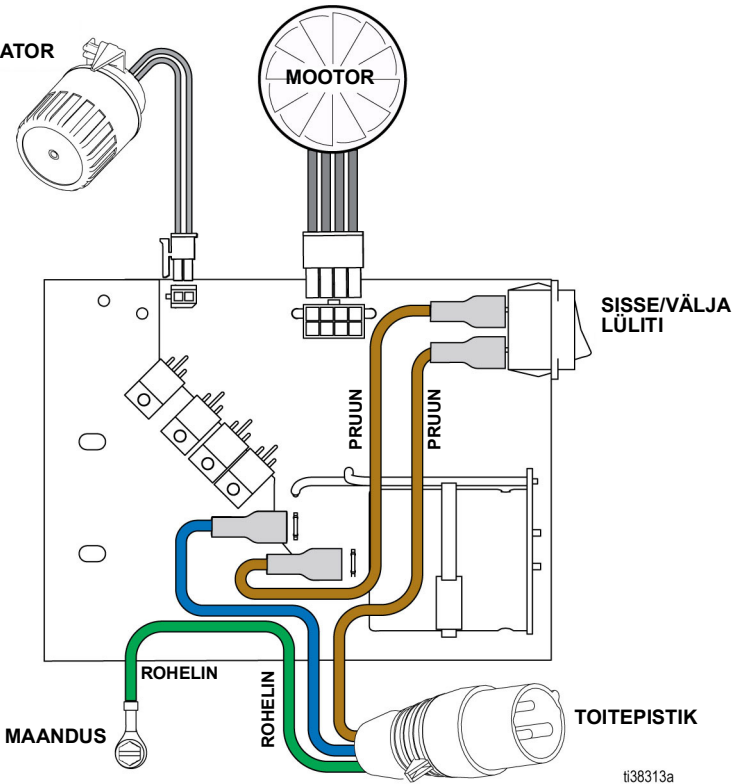

230V

230 V mudel

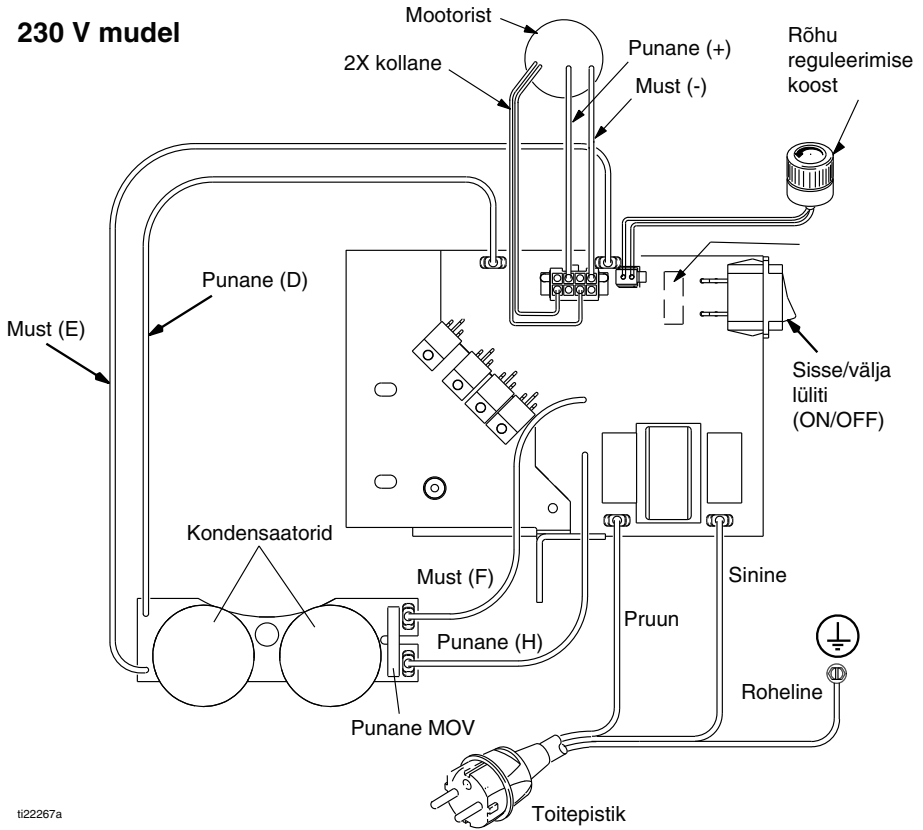

tl22267a

Tehnilised andmed

190/290/390		
	USA	Meetermööduстик
Pihusti		
Vedeliku maksimaalne töörohk		
190	3000 psi	207 baari, 20,7 MPa
290/390	3300 psi	228 bar, 22,8 MPa
Maksimaalne jõudlus		
190 PC Classic, 190 PC Express	0,38 gpm	1,4 l/min
290/390 PC Classic, 390 PC, NOVA 390 PC, 190 PC Express (17C384)	0,47 gallonit minutis	1,8 l/min
Otsaku max suurus		
190 PC Classic, 190 PC Express	0,019	0,019
290/390 PC Classic, 390 PC, NOVA 390 PC, 190 PC Express (17C384)	0,021	0,021
Vedeliku väljalase	6,35 mm npsm	6,35 mm npsm
Tsükliid	700 galloni kohta	185 liitri kohta
Generaatori min võimsus	3000 W	3000 W
110–120 V, A, Hz	1Ø, 13, 50/60	
220–240 V, A, Hz	1Ø, 8, 50/60	
Mõõtmed		
Kõrgus		
Alus	18,5 tolli	47 cm
Lo-Boy	22,5 tolli	57,2 cm
Hi-Boy	28,25 tolli (käepide all) 38,25 tolli (käepide ülal)	71,8 cm (käepide all) 97,2 cm (käepide ülal)
Pikkus		
Alus	16 tolli	40,6 cm
Lo-Boy	26,5 tolli	67,3 cm
Hi-Boy	23,25 tolli	59,1 cm
Laius		
Alus	14 tolli	35,6 cm
Lo-Boy	20 tolli	50,6 cm
Hi-Boy	20,5 tolli	52,1 cm
Kaal		
Alus	34 naela	15,4 kg
Lo-Boy	59 naela	26,8 kg
Hi-Boy	68,5 naela	31,1 kg

CALIFORNIA OSARIIGI SEADUS NR 65

190/290/390		
	USA	Meetermõõdustik
Müra** (dBa) 0,48 MPa (4,8 baari, 70 psi) juures		
Helirõhk	90 dBa	
Helitugevus	100 dBa	
Ehitusmaterjalid		
Niiskuvad materjalid kõigil mudelitel	Tsingitud ja nikeldatud süsinikteras, nailon, roostevaba teras, PTFE, atsetaal, nahk, UHMWPE, alumiinium, volframkarbiid, polüetüleen, fluorelastomeer, uretaan	
Märkused		
<i>* Käivitusrõhk ja töömaht võivad tsükli kaupa erineda olenevalt imemistingimustest, tühjenduspeast, õhurõhust ja vedeliku tüübist.</i>		
<i>** Helirõhk mõõdetuna 3 jala (1 meetri) kaugusel seadmetest.</i>		
<i>Helitugevust on mõõdetud ISO-3744 standardi alusel.</i>		

CALIFORNIA OSARIIGI SEADUS NR 65

CALIFORNIA ELANIKUD

 **HOIATUS:** Vähk ja kahju reproduktiivsusele –
www.P65warnings.ca.gov.

Graco standardgarantii

Graco garanteerib algele ostjale, et kogu selles dokumendis kirjeldatud Graco toodetud seadmestik, mis kannab Graco nime, ei sisalda müümise päeval materjali- ega tootmisvigu. Jättes kõrvale Graco avaldatud spetsiaalse, pikendatud või piiratud garantii, parandab või asendab Graco kaheteistkümne kuu jooksul alates müügipäevast seadmestiku mis tahes osa, mille Graco tunnistab vigaseks. See garantii kehtib ainult siis, kui seadmestik on paigaldatud, hooldatud ja seda on kasutatud Graco kirjalike soovitude kohaselt.

See garantii ei hõlma ning Graco ei vastuta üldise kulumise ja purunemise või mis tahes tõrke, kahjustuse või kulumise eest, mille on põhjustanud vale paigaldus, väärkasutus, abrasioon, korrosioon, ebapiisav või vale hooldus, hooletus, õnnetus, oskamatu käsitsemine või muude kui Graco toodetud osade kasutamine. Samuti ei vastuta Graco tõrke, kahjustuse ega kulumise eest, mille on põhjustanud Graco seadmete mitteühilduvus konstruktsiooni, tarvikute, seadmete või materjalidega, mida ei ole tarninud Graco, või mille on põhjustanud konstruktsiooni, tarvikute, seadmete või materjalide, mida Graco ei ole tarninud, vale ehitus, tootmine, paigaldamine, kasutamine või hooldamine.

Selle garantii tingimuseks on väidetavalt defektse seadme tagastamine Graco volitatud edasimüüjale väidetava defekti kontrollimiseks. Kui väidetav defekt on tõendatud, parandab Graco tasuta kõik rikkis osad või vahetab need välja. Seade tagastatakse algele ostjale, kui transpordi eest on ette tasutud. Kui seadme ülevaatamisel ei avastata ühtki materjali- ega tootmisviga, remonditakse seade mõõduka tasu eest, mis võib sisaldada osade, töö ja transpordiga seotud kulusid.

SEE ON AINUGARANTII JA ASENDAB MIS TAHES OTSESED VÕI KAUSED GARANTIID, MUU HULGAS TURUSTATAVUSE GARANTII JA KINDLAKS EESMÄRGIKS SOBIVUSE GARANTII.

Graco ainus kohustus ja ostja ainus heastamisvahend garantii mis tahes rikkumise eest on eespool sätestatu. Ostja nõustub, et ükski muu heastamisvahend (muu hulgas juhuslik või kaasnev kahju saamata jäänud tulu, ebaõnnestunud müügi, isikule vigastuse tekitamise või varakahjustuse või mis tahes muu juhusliku või kaasneva kahju eest) ei ole kohaldatav. Kõik hagid garantii rikkumise korral tuleb esitada kahe (2) aasta jooksul alates müügikuupäevast.

GRACO EI ANNA GARANTIID NING ÜTLEB OTSESELT LAHTI MIS TAHES GARANTIIST MÜÜDAVUSE JA TEATAVAKS OTSTARBEKS SOBIVUSE KOHTA LISAVARUSTUSE, SEADMETE, MATERJALIDE VÕI KOMPONENTIDE KORRAL, MIDA GRACO MÜÜB, KUID EI TOODA. Esemetele, mida Graco on müünud, kuid mida ta ei ole tootnud (nt elektrimootorid, lülitid, voolik jne), kehtib nende tootja garantii (kui see on olemas). Graco annab ostjale põhjendatud abi mis tahes nõude esitamisel kõnealuste garantiide rikkumise kohta.

Graco ei vastuta ühelgi juhul kaudse, juhusliku, spetsiaalse või kaasneva kahju eest, mis tuleneb Graco sel viisil tarnitud seadmestikust või selle juurde müüdnud mis tahes toodete või teiste kaupade varustusest, jõudlusest või kasutusviisist kas lepingu rikkumise, garantii rikkumise, Graco hooletuse tõttu või mõnel muul põhjusel.

Graco teave

Graco toodete kohta värskema teabe saamiseks külastage veebilehte www.graco.com.

Patendiinfo leiate aadressilt www.graco.com/patents.

TELLIMUSE ESITAMISEKS võtke ühendust Graco edasimüüjaga või helistage lähima edasimüüja leidmiseks numbril 1 800 690 2894.

*Kogu selles dokumendis sisalduv sõnaline ja pildiline teave vastab avaldamise ajal uusimale tooteteabele.
Gracol on õigus seda ükskõik mis ajal eelneva etteteatamiseta muuta.*

Algupärase kasutusjuhendi tõlge. This manual contains Estonian. MM 334567

Graco peakorter: Minneapolis

Rahvusvahelised kontorid: Belgia, Hiina, Jaapan, Korea

GRACO INC. AND SUBSIDIARIES • P.O. BOX 1441 • MINNEAPOLIS MN 55440-1441 • USA

Autoriõigus 2014, Graco Inc.

Kõik Graco tootmiskohad on registreeritud sertifikaadiga ISO 9001.

www.graco.com

Version T, Aprill 2023