

# G15/G40 Spuitpistool

3A0446G

NL

Een lichtgewicht reeks air-assisted spuitpistolen voor het spuiten en afwerken van een variëteit aan verven en coatings, in het bijzonder voor toepassingen waarbij een uniforme verneveling en een hoge transferefficiëntie vereist is. Alleen voor professioneel gebruik.



**Belangrijke veiligheidsinstructies:**

Lees alle waarschuwingen en instructies in deze handleiding.  
Bewaar deze instructies. Bewaar deze instructies. Zie blz. 3 voor informatie over het model, waaronder de maximale werkdruk.

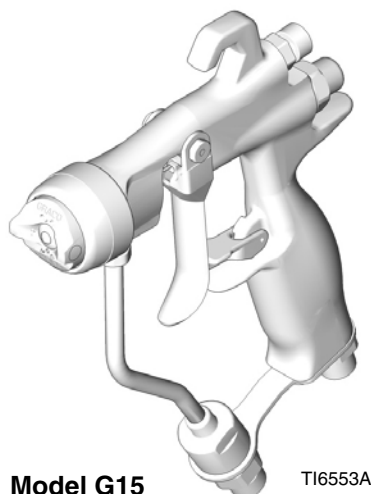

Model G15

TI6553A

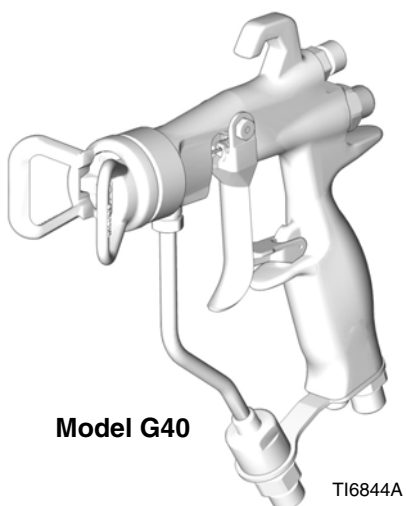

Model G40

TI6844A

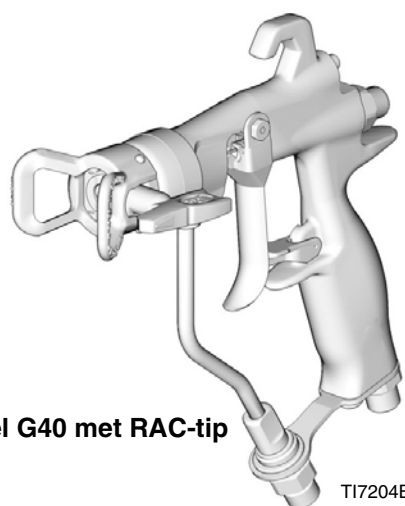

Model G40 met RAC-tip

TI7204B



# Inhoudsopgave



|   |           |  |           |
|---|-----------|--|-----------|
| <b>Modellen</b> .....                         | <b>3</b>  | <b>Dagelijks onderhoud,</b>                        |           |
| <b>Waarschuwingen</b> .....                   | <b>4</b>  | <b>spoelen en reinigen van het pistool</b> .....   | <b>13</b> |
| <b>Installatie</b> .....                      | <b>6</b>  | Algemeen onderhoud van apparatuur .....            | 14        |
| Voorbeeld van een installatie .....           | 6         | Onderhoud van de materiaalfilter .....             | 14        |
| Zorg voor ventilatie in de spuitcabine .....  | 6         | Spoelen en reinigen .....                          | 14        |
| Aarding .....                                 | 6         | Reverse-A-Clean (RAC) tip® .....                   | 16        |
| Luchtleiding .....                            | 7         | <b>Probleemoplossing</b> .....                     | <b>18</b> |
| Materiaalleiding .....                        | 7         | <b>Reparatie</b> .....                             | <b>20</b> |
| <b>Opstellen</b> .....                        | <b>8</b>  | Reparatiesets .....                                | 20        |
| De apparatuur doorspoelen                     |           | Ventilatorklep vervangen .....                     | 20        |
| voor het eerste gebruik .....                 | 8         | Herstellen van alle pakkingen in het pistool . . . | 20        |
| Een spuittip kiezen .....                     | 8         | <b>Onderdelen</b> .....                            | <b>26</b> |
| Centreringspen van de luchtkap .....          | 8         | <b>Keuzeoverzicht spuittips</b> .....              | <b>32</b> |
| Een spuittip installeren .....                | 8         | Spuittips, voor gebruik                            |           |
| De luchtkap afstellen .....                   | 8         | met G15/G40-luchtkap .....                         | 32        |
| Reverse-A-Clean® (RAC) Tip-geheel .....       | 9         | RAC SwitchTips, voor gebruik met de G40            |           |
| <b>Bediening</b> .....                        | <b>10</b> | RAC-luchtkap .....                                 | 33        |
| Drukontlastingsprocedure .....                | 10        | <b>Toebehoren</b> .....                            | <b>35</b> |
| Trekkevergrendeling .....                     | 10        | Gids uitwisselbaarheid onderdelen .....            | 37        |
| Hoe werkt het air-assisted spuitpistool ..... | 11        | <b>Afmetingen</b> .....                            | <b>38</b> |
| Het spuitpatroon af- en bijstellen .....      | 11        | <b>Technische gegevens</b> .....                   | <b>39</b> |
| Bediening van de HVLP .....                   | 12        | <b>Graco-standaardgarantie</b> .....               | <b>40</b> |
| Materiaaltoepassingen .....                   | 12        | <b>Graco-informatie</b> .....                      | <b>40</b> |

# Modellen





| Onder-deel | Serie | Maximale lucht-werkdruk<br>psi (MPa, bar) | Maximum mate-<br>riaalwerkdruk<br>psi (MPa, bar) | Omschrijving   | Bevat:                              |
|------------|-------|---|--|--|-------------------------------------|
| 24C853     | A     | 100 (0.7, 7.0)                            | 1500 (10.5, 105)                                 | G15 middelhogedruk air-assisted spuitpistool,<br>Carbide zitting en kogel                    |                                     |
| 24C854     | A     | 100 (0.7, 7.0)                            | 1500 (10.5, 105)                                 | G15 middelhogedruk air-assisted spuitpistool,<br>Plastic zitting, RVS-kogel                  | 24C866<br>Luchtkap<br>met pin       |
| 24C826     | A     | 100 (0.7, 7.0)                            | 1500 (10.5, 105)                                 | G15 middelhogedruk air-assisted spuitpistool,<br>Carbide zitting en kogel,<br>Lak luchtkap   | 26A824<br>Luchtkap<br>met pin       |
| 26A826     | A     | 100 (0.7, 7.0)                            | 1500 (10.5, 105)                                 | G15 middelhogedruk air-assisted spuitpistool,<br>Carbide zitting en kogel,<br>lak luchtkap   | 26A824<br>Luchtkap<br>met pin       |
| 24C855     | A     | 100 (0.7, 7.0)                            | 4000 (28, 280)                                   | G40 hogedruk air-assisted spuitpistool, carbide zitting en kogel                             | 249180<br>Luchtkap<br>zonder<br>pin |
| 24C856     | A     | 100 (0.7, 7.0)                            | 4000 (28, 280)                                   | G40 hogedruk air-assisted spuitpistool met hoog debiet,<br>Carbide zitting en kogel          |                                     |
| 24C857     | A     | 100 (0.7, 7.0)                            | 4000 (28, 280)                                   | G40 hogedruk air-assisted spuitpistool, carbide zitting en kogel, Reverse-A-Clean® (RAC) tip | 24C921<br>RAC<br>luchtkap           |

# Waarschuwingen

Hieronder staan algemene waarschuwingen die te maken hebben met de installatie, gebruik, aarding, onderhoud en herstelling van deze apparatuur. Daarnaast zijn er meer specifieke waarschuwingen te vinden in de lopende tekst van deze handleiding, waar van toepassing. De symbolen in de lopende tekst van de handleiding verwijzen naar deze algemene waarschuwingen. Als deze symbolen in de gehele handleiding voorkomen, zie dan deze paginas voor een omschrijving van het specifieke gevaar.

|  <b>WAARSCHUWING</b> |   |
|---|---|
|                      | <p><b>BRAND- EN EXPLOSIEGEVAAR</b></p> <p>Brandbare dampen in het <b>werkgebied</b> zoals die van oplosmiddelen en verf kunnen ontbranden of exploderen. Om brand en explosie te helpen voorkomen:</p> <ul style="list-style-type: none"> <li>• Gebruik de apparatuur alleen in goed geventileerde ruimtes.</li> <li>• Zorg dat er geen ontstekingsbronnen zijn, zoals waakvlammen, sigaretten, draagbare elektrische lampen en kunststof kleding (deze kunnen statische vonkoverslag geven).</li> <li>• Houd de werkruimte vrij van afval, ook verdunning, poetslappen en benzine.</li> <li>• Haal geen stekkers uit stopcontacten, steek geen stekkers in stopcontacten en doe de verlichting niet aan of uit met de schakelaars als er brandbare dampen aanwezig zijn.</li> <li>• Aard alle apparatuur in de werkomgeving. Zie de instructies onder <b>Aarding</b>.</li> <li>• Alleen geaarde slangen gebruiken.</li> <li>• Houd het pistool stevig tegen de zijkant van een geaarde emmer gedrukt terwijl u in de emmer spuit.</li> <li>• Als u merkt dat er sprake is van enige statische elektriciteit of u voelt een schok, <b>stop dan onmiddellijk met werken</b>. Gebruik het systeem pas weer als u de oorzaak van het probleem kent en het probleem is verholpen.</li> <li>• Zorg dat er altijd een werkend brandblusapparaat op de werkplek is.</li> </ul> |
|                    | <p><b>GEVAAR VOOR INJECTIE DOOR DE HUID</b></p> <p>Vloeistof die onder hoge druk uit het pistool, uit lekkende slangen of uit beschadigde onderdelen komt, dringt door de huid naar binnen in het lichaam. Dit kan eruit zien als een gewone snijwond, maar er is sprake van ernstig letsel, dat kan leiden tot amputatie. <b>Onmiddellijk laten behandelen door een arts.</b></p> <ul style="list-style-type: none"> <li>• Niet spuiten als de tipbeveiliging en veiligheidspal van de trekker niet zijn aangebracht.</li> <li>• Vergrendel de veiligheidspal van de trekker altijd wanneer u niet spuit.</li> <li>• Het pistool nooit op iemand of op enig lichaamsdeel richten.</li> <li>• De hand nooit op de spuittip plaatsten.</li> <li>• Nooit proberen lekkages te stoppen met uw handen, het lichaam, handschoenen of een doek.</li> <li>• Volg altijd de <b>Drukontlastingsprocedure</b> wanneer u ophoudt met spuiten, vóór reiniging, en bij controle of onderhoud aan de apparatuur.</li> <li>• Sluit steeds eerst alle materiaalkoppelingen goed aan, voordat u de apparatuur gaat bedienen.</li> <li>• Kijk slangen, buizen en koppelingen elke dag na. Herstel of vervang versleten of beschadigde onderdelen onmiddellijk.</li> </ul>   |

## **WAARSCHUWING**

|  |  |
|--|--|
| <br> | <p><b>GEVAREN BIJ VERKEERD GEBRUIK VAN DE APPARATUUR</b></p> <p>Verkeerd gebruik kan leiden tot dodelijk of ernstig letsel.</p> <ul style="list-style-type: none"> <li>• Het systeem niet bedienen als u moe bent of onder invloed van alcohol of geneesmiddelen.</li> <li>• De maximale werkdruk en de maximale bedrijfstemperatuur van het zwakste onderdeel in uw systeem niet overschrijden. Zie de <b>Technische gegevens</b> van alle handleidingen.</li> <li>• Gebruik vloeistoffen en solventen die compatibel zijn met de bevochtigde onderdelen van de apparatuur. Zie de Technische gegevens van alle handleidingen. Lees de waarschuwingen van de fabrikant van de gebruikte materialen en oplosmiddelen. Vraag de leverancier of de verkoper van het materiaal om het materiaalveiligheidsblad (MSDS) voor alle informatie over het materiaal dat u gebruikt.</li> <li>• Verlaat de werkplaats niet wanneer de apparatuur in werking is of onder druk staat. Zet alle apparatuur uit en volg de <b>Drukontlastingsprocedure</b> wanneer de apparatuur niet in gebruik is.</li> <li>• Controleer de apparatuur dagelijks. Repareer of vervang versleten of beschadigde onderdelen onmiddellijk; vervang ze enkel door originele Graco-reserveonderdelen.</li> <li>• Geen veranderingen of wijzigingen in de apparatuur aanbrengen.</li> <li>• De apparatuur alleen voor het beoogde doel gebruiken. Neem contact op met uw leverancier voor meer informatie.</li> <li>• Houd slangen en kabels uit de buurt van plaatsen waar gereden wordt, scherpe randen, bewegende onderdelen en hete oppervlakken.</li> <li>• Zorg dat er geen kink in slangen komt en buig ze niet te ver door; trek apparatuur nooit vooruit aan de slang.</li> <li>• Houd kinderen en dieren weg van het werkgebied.</li> <li>• Houdt u aan alle geldende veiligheidsvoorschriften.</li> </ul> |
|   | <p><b>GEVAAR VAN GIFTIGE VLOEISTOF EN GIFTIGE DAMPEN</b></p> <p>Giftige materialen of giftige dampen kunnen ernstig letsel of zelfs de dood veroorzaken, als deze in de ogen of op de huid spatten, ingeademd of ingeslikt worden.</p> <ul style="list-style-type: none"> <li>• Lees de MSDS-veiligheidsbladen zodat u de specifieke gevaren kent van de gebruikte materialen.</li> <li>• Bewaar gevaarlijk materiaal in goedgekeurde containers en voer ze af conform alle geldende richtlijnen.</li> </ul>   |
|   | <p><b>UITRUSTING VOOR PERSOONLIJKE BESCHERMING</b></p> <p>U moet geschikte beschermingsmiddelen dragen als u de apparatuur bedient, onderhoudt en als u in het werkgebied aanwezig bent – dit om u mede te beschermen tegen ernstig letsel, zoals oogletsel, inademing van giftige dampen, brandwonden en gehoorverlies. Dergelijke uitrusting is o.a.:</p> <ul style="list-style-type: none"> <li>• Gezichts- en gehoorbescherming.</li> <li>• Beschermende kleding, een ademhalingsfilter en handschoenen zoals aanbevolen door de fabrikant van de gebruikte vloeistoffen en oplosmiddelen.</li> </ul>  |

# Installatie



## Voorbeeld van een installatie

**OPMERKING:** De voorbeeldopstelling in FIG. 1 is slechts bedoeld als richtlijn voor het kiezen en installeren van air-assisted spuitsystemen. Neem contact op met uw Graco-leverancier voor hulp bij het ontwerpen van een systeem dat aan uw behoeften voldoet.

## Zorg voor ventilatie in de spuitcabine

|  |   |   |  |  |  |  |
|--|---|---|--|--|--|--|
|   |  |  |  |  |  |  |
| <ul style="list-style-type: none"> <li>Om gevaarlijke concentraties van giftige en/of brandbare dampen te voorkomen, moet het spuiten altijd plaatsvinden in een geventileerde spuitcabine. Het spuitpistool alleen gebruiken als de ventilatoren ook werkelijk draaien.</li> <li>Kijk wat de ter plekke geldende wettelijke voorschriften zijn met betrekking tot de vereisten voor de luchtuitlaat en volg die op.</li> <li>Pas alle ter plaatse geldende brandweer- en veiligheidsvoorschriften toe.</li> </ul> |   |   |  |  |  |  |

## Aarding

|   |   |   |  |  |  |  |
|---|---|---|--|--|--|--|
|    |  |  |  |  |  |  |
| <ul style="list-style-type: none"> <li>Volg de plaatselijk geldende aardingsvoorschriften en in de pomphandleiding aangegeven richtlijnen op. Gebruik alleen elektrisch geleidende materiaalslangen.</li> <li>Aard het spuitpistool via aansluiting op een goed geaarde materiaalaanvoerslang en pomp.</li> </ul> |   |   |  |  |  |  |

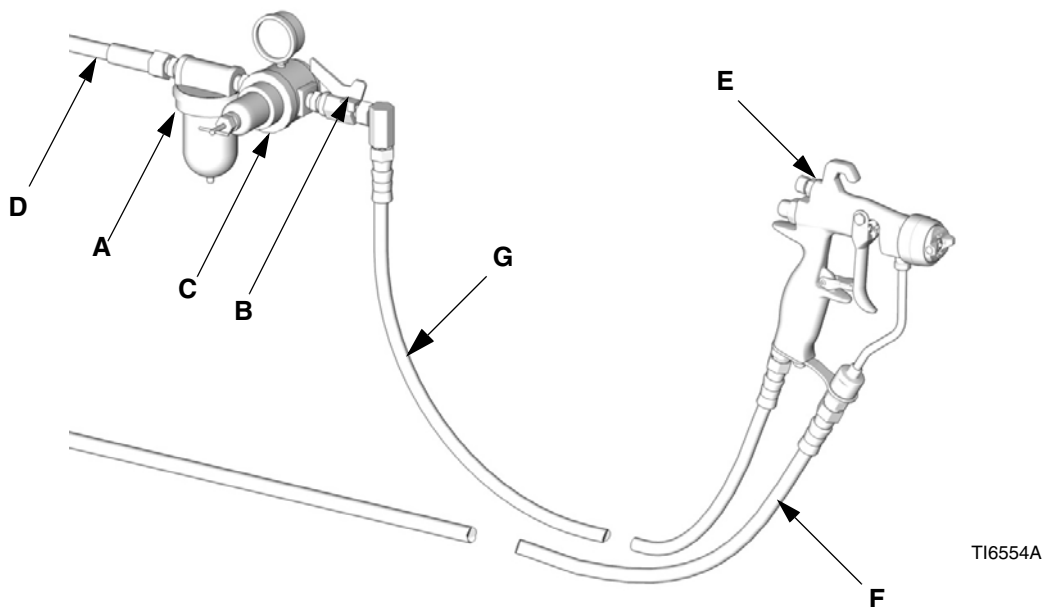

**FIG. 1: voorbeeldinstallatie (afgebeeld model: G15)**

### Verklaring:

- A Filter in luchtleiding
- B Luchtkraan
- C Luchtdrukregeling pistool
- D Luchtleiding
- E Spuitpistool
- F Elektrisch geleidende materiaalslang
- G Aanvoerslang voor lucht naar pistool

## Luchtleiding

1. Installeer een luchtfilter (A) in de luchtleiding van het pistool om zeker te zijn van toevoer van droge, schone lucht naar het pistool. Vuil en vocht kan de afwerking van het gespoten object volledig verknoeien. Zie FIG. 1.
2. Installeer een reduceerventiel (C) in de luchtleiding naar het pistool om de luchtdruk voor het pistool te regelen.
3. Installeer een luchtafsluiter (B) op de luchtleiding van het pistool en op die van de pomp om de lucht naar het pistool af te sluiten.
4. Gebruik een luchtslang met een binnendiameter van 3/16 inch (5 mm) of groter om een te grote drukval in de slang te voorkomen.

**OPMERKING:** De luchtinlaat van het pistool heeft fijne uitwendige schroefdraad, 1/4–18 npsm (R1/4–19), die past op wartelaansluitingen met NPSM en BSP inwendige schroefdraad.

5. Sluit de luchtslang (G) aan op de 1/4 npsm luchtinlaat van het pistool. Zie FIG. 2.

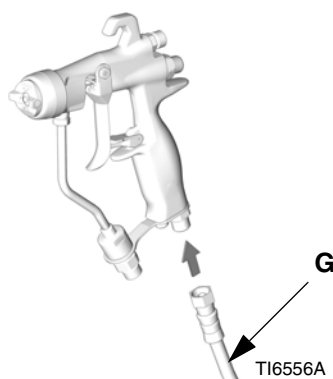

FIG. 2

6. Sluit het andere einde van de luchtslang (G) aan op de uitlaat van de luchtafsluiter. Zie FIG. 3.

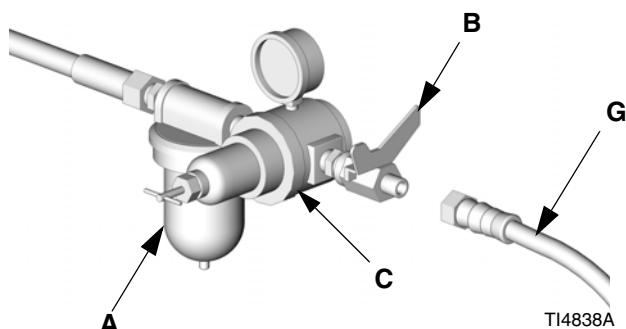

FIG. 3

## Materiaalleiding

- Blaas de materiaalslang door met lucht en spoel hem met oplosmiddel, voordat u de slang aansluit. Zie **Spoelen en reinigen** op blz. 14. Gebruik een oplosmiddel dat geschikt is in combinatie met het te spuiten materiaal.
  - Als de materiaaldruk beter moet kunnen worden geregeld, installeer dan een materiaalregelaar op de materiaalleiding om de materiaaldruk naar het pistool beter te kunnen regelen.
1. Gebruik een materiaalfilter om grove deeltjes en neerslag te verwijderen dit voorkomt dat de spuitpit verstopt raakt en het spuitresultaat niet optimaal is.

**OPMERKING:** De pistolen zijn voorzien van een ingebouwde materiaalfilter met een maasgrootte van 150 micron (100 mesh) voor de eindfiltratie vlak voor het spuiten.

2. Sluit de materiaalslang (F) aan op de materiaal-inlaat van het pistool. Zie FIG. 4. Installeer desgewenst een wartelconnector (189018) op de pistoolinlaat om zo goed mogelijk te kunnen manoeuvreren. Zie Toebehoren op blz. 35.

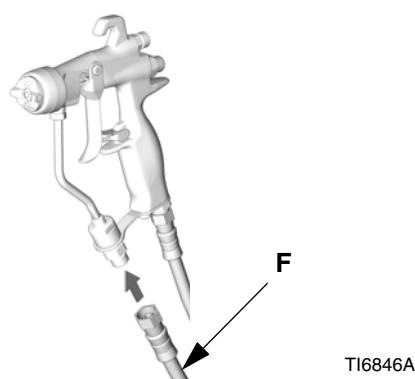

FIG. 4

3. Sluit het andere uiteinde van de materiaalslang (F) aan op de materiaaluitlaat van de pomp.

# Opstellen

## De apparatuur doorspoelen voor het eerste gebruik

1. De apparatuur is getest met lichte olie, die in de apparatuur is gebleven om de onderdelen te beschermen. Om te voorkomen dat uw vloeistof met olie wordt vervuild, moet de apparatuur voor het eerste gebruik worden gespoeld met een geschikt oplosmiddel. Zie **Spoelen en reinigen** op blz. 14.
2. Ontlast de druk. Zie **Drukontlastingsprocedure** op blz. 10.

## Een spuittip kiezen

De materiaalstroom en de patroonbreedte hangen af van de maat spuittip, de viscositeit van het materiaal, en de druk ervan. Zie **Keuzeoverzicht spuittips** op blz. 32. Neem contact op met uw Graco-leverancier voor hulp bij de juiste keuze van een spuittip voor uw toepassing.

## Centreringspen van de luchtkap

Model G15 pistolen maken gebruik van een centreringpen om de luchtkap te positioneren. De standaard stand van de centreringpen voor de luchtkap is voor de horizontale positionering van de luchtkap.

Als uit de richting van het spuitpatroon wilt veranderen, schroef de pen dan met een punttang los en zet hem in de gewenste stand. Zie FIG. 5. Bij het herplaatsen van de pen moet u licht draadbindmiddel gebruiken. Draai aan tot 1.5-2.5 in-lb (0,2-0,3 N•m). NIET TE VAST AANDRAAIEN.

De centreringpen van de luchtkap kan naar voorkeur ook worden verwijderd. De luchtkapcentreringspennen zullen niet werken met model G40 pistolen.

### LET OP

De centreringpen en borging voor huidige pistoolmodellen **verschillen** van de vroegere pistoolmodellen. **Ze zijn niet onderling uitwisselbaar.** Het gebruik van de verkeerde pen zal leiden tot vloeistoflekken of verlies van de centreringfunctie. Het gebruik van de verkeerde borging zal de retentiering en de schroefdraad van het pistool beschadigen. Zie **Gids uitwisselbaarheid onderdelen** op blz. 37.

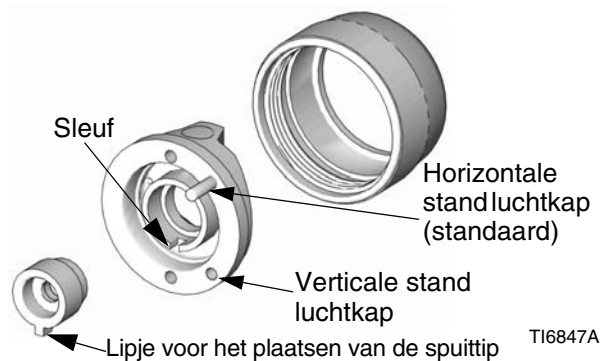

FIG. 5

## Een spuittip installeren

Een spuittip in de luchtkap installeren. Zorg ervoor dat het lipje in de gleuf van de luchtkap komt te zitten. Zie FIG. 5.

## De luchtkap afstellen

De luchtkap op het pistool monteren. De luchtkap en de stand van de spuittip zijn bepalend voor de richting van het spuitpatroon.

Draai de luchtkap (de spuittip draait mee) zodanig als nodig is om de gewenste richting te verkrijgen voor het spuitpatroon. Zie FIG. 6. Voor de G15-luchtkap zal de centreringpen de rotatie in de goede richting stoppen.

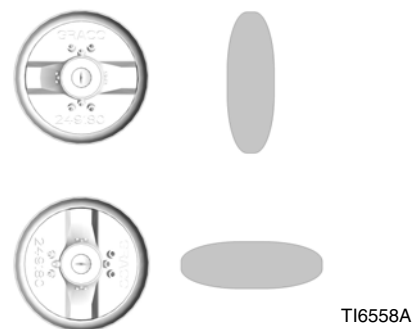

FIG. 6

Draai de klemring van de luchtkap (6) stevig met de hand vast om te zorgen dat er een goede dichting is tussen de pakking van de spuittip en de diffuser (5).



## Reverse-A-Clean<sup>®</sup> (RAC) Tip-geheel

Pistoolmodel 24C857 gebruikt een Reverse-A-Clean<sup>®</sup> (RAC) tip.

Om de RAC-tip in elkaar te zetten moet u het zittinghuis in de luchtkap inbrengen.

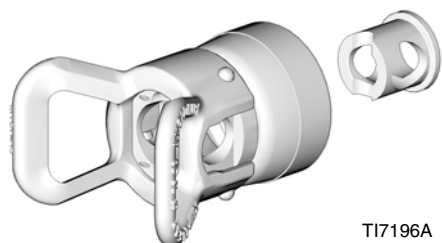

TI7196A

FIG. 7

Breng de SwitchTip in.

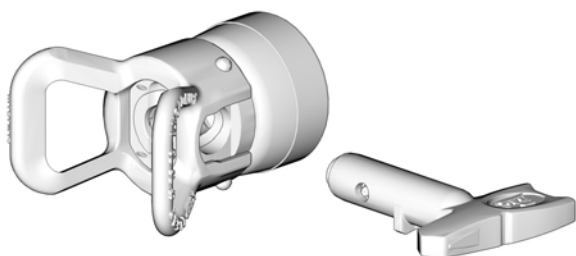

TI7197A

FIG. 8

Breng de pakkingzitting in.

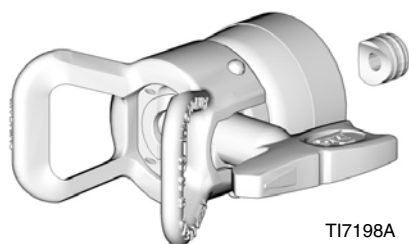

TI7198A

FIG. 9

Schroef de RAC-tip als geheel op het pistool en draai het geheel met de hand stevig vast.

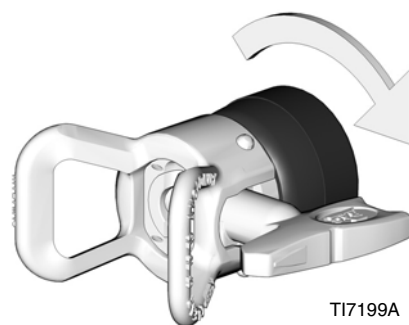

TI7199A

FIG. 10

### LET OP



Het RAC-geheel voor huidige pistoolmodellen gebruikt een andere zittinghuis en heeft een grovere schroefdraad dan het RAC-geheel van vroegere pistoolmodellen. **Ze zijn niet onderling uitwisselbaar.** Het gebruik van het verkeerde RAC-geheel zal de schroefdraad beschadigen. Zie **Gids uitwisselbaarheid onderdelen** op blz. 37.

# Bediening

Lees de **Waarschuwingen** die op bladzijden 4 en 5, en in de hele tekst van deze handleiding staan.

Zorg dat de operator van deze apparatuur te allen tijde het waarschuwingskaartje 222385 (ter grootte van een betaalkaart) bij zich heeft. Op de kaart staan belangrijke aanwijzingen voor medische behandeling mocht er spuitmateriaal in het lichaam binnendringen. Extra kaarten zijn gratis bij Graco verkrijgbaar.

## Drukontlastingsprocedure

|   |   |   |  |  |  |  |
|---|---|---|--|--|--|--|
|   |  |  |  |  |  |  |
| Door opgesloten lucht kan de pomp onverwachts gaan werken, hetgeen kan leiden tot ernstig letsel door spatten of bewegende delen. |   |   |  |  |  |  |

Om het risico van letsel als gevolg van vloeistofinjectie, vloeistofspatten of bewegende onderdelen te verkleinen, dient u de Drukontlastingsprocedure te volgen telkens als u:

- leest dat de druk moet worden ontlast,
- ophoudt met spuiten,
- een onderdeel van de systeemapparatuur controleert of onderhoudt, of wanneer u een nieuwe spuittip installeert.

1. Zet de trekker op de veiligheidspal. Zie FIG. 12.
2. Schakel de pomp uit. Zie de pomphandleiding.
3. Schakel de luchttoevoer naar het pistool uit.
4. Ontgrendel de veiligheidspal. Zie FIG. 12.
5. Houd een metalen gedeelte van het pistool stevig tegen een geaarde metalen opvangbak. Druk de trekker van het pistool in om de druk te ontlasten. Zie FIG. 11.

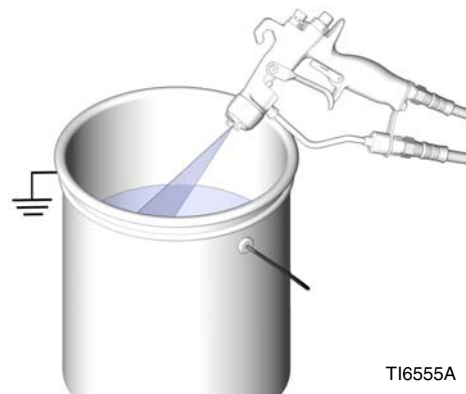

FIG. 11

6. Draai alle vloeistofontlastventielen in het systeem open en houd een afvalbak bij de hand om het uitkomende materiaal op te vangen. Laat de ontlastkraan/ontlastkranen open staan tot u weer zover bent om te gaan spuiten.
7. Zet de trekker op de veiligheidspal. Zie FIG. 12.
8. Als u vermoedt dat de spuittip of de slang volledig verstopt zit, of dat de druk niet volledig ontlast is nadat u de bovenstaande stappen heeft gevolgd; draai dan de borgring van de tipbeschermer of de eindkoppeling van de slang **HEEL LANGZAAM** los en ontlast zo de druk geleidelijk; draai vervolgens de ring of de koppeling helemaal los. Verwijder de verstopping uit de slang of de tip.

## Trekkervergrendeling

Zet de trekker altijd op de veiligheidspal als u ophoudt met spuiten om te voorkomen dat het pistool gaat spuiten omdat de trekker onverwacht met de hand wordt ingedrukt of als het pistool valt of er tegen het pistool wordt gestoten.

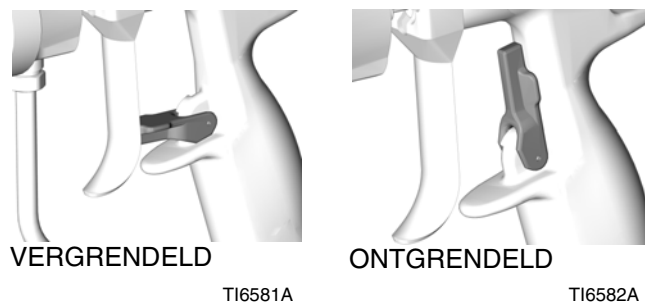

FIG. 12

## Hoe werkt het air-assisted spuitpistool

Het air-assisted spuitpistool combineert de principes van airless en luchtgedreven spuit principes. De spuittip vormt het materiaal in een spuitpatroon, net als een conventionele tip voor Airless spuiten. Lucht uit de luchtkap verstuift het materiaal nog fijner, zodat een gelijkmatiger patroon ontstaat. De breedte van het patroon kan worden bijgesteld met de patroonafstelklep.

Het verschil tussen een air-assisted spuitpistool en een luchtspuitpistool: als bij een air-assisted spuitpistool de lucht voor het patroon wordt opgevoerd, wordt de patroonbreedte kleiner. Om de patroonbreedte te vergroten gebruikt u minder patroonlucht of een groter formaat spuittip.

Het spuitpistool is voorzien van een in- en uitschakelvertraging. Bij het overhalen van de trekker begint eerst de lucht te stromen, en daarna het materiaal. Wordt de trekker losgelaten, dan stopt eerst het materiaal en dan pas de luchtstroom. Dit helpt om een goede verstuiving te krijgen, en voorkomt dat zich materiaal zou ophopen op de luchtkap.

## Het spuitpatroon af- en bijstellen

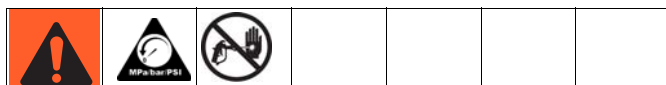

Om het gevaar op scheuren van componenten en ernstig letsel te verminderen, mag de maximale materiaalwerkdruk van het pistool of de maximum werkdruk van het onderdeel met de laagste drukwaarde in het systeem niet worden overschreden.

1. Draai de luchttoevoer van het pistool nog niet open. Zet de materiaaldruk op een lage startdruk. Als er een materiaaldrukregelaar is geïnstalleerd, gebruik deze dan voor het af- en bijstellen.

Als uw systeem geen materiaalregelaar heeft, dan wordt de materiaaldruk geregeld door de luchtregelaar van de aanvoerpomp op basis van onderstaande formule:

$$\text{Pomp Overbrengings- verhouding} \times \text{Instelling luchtregelaar pomp} = \text{Materiaal Druk}$$

2. Druk de trekker van het pistool in om de verneveling te controleren; let nog niet op de vorm van het patroon.
3. Verhoog langzaam de materiaaldruk net tot het punt waarop verdere toename van de materiaaldruk de verneveling van het materiaal niet significant verbetert. Zie het onderstaande voorbeeld.

4. Sluit de lucht voor de afstelling van het patroon af door de knop rechtsom (naar binnen) te draaien. Zie FIG. 13. Hiermee stelt u het pistool af op het breedste patroon.

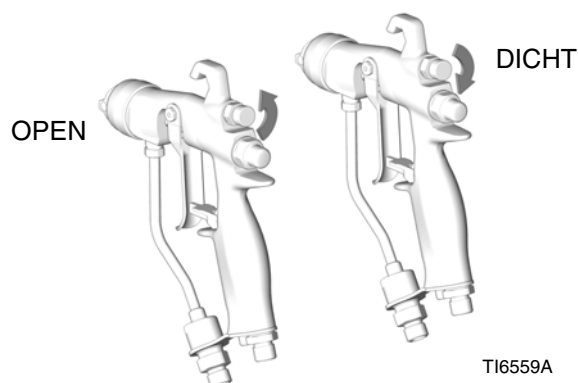

FIG. 13

5. Stel de luchtdruk voor de verneveling in op ongeveer 5 psi (3,5 kPa, 0,35 bar) bij het indrukken van de trekker. Controleer het spuitpatroon en verhoog vervolgens de luchtdruk tot het achteraan komende materiaal volledig vernevelt en in het spuitpatroon wordt getrokken. Zie FIG. 14. Een luchtdruk van zeven tot 10 psi (4,9 tot 7,0 kPa, 0,49 tot 0,7 bar) is meestal genoeg voor het vernevelen van de slijten, vooral bij weinig viskeuze materialen. Als u de luchtdruk te hoog instelt, ontstaat materiaalaanslag op de luchtkap en vermindert het spuitrendement. Ga niet verder dan een luchtdruk van 100 psi (0,7 MPa, 7 bar) naar het pistool.

Draai voor een *smaller patroon* de knop voor het afstellen van het patroon linksom (naar buiten). Zie FIG. 13. Wordt het patroon nog niet smal genoeg, verhoog dan de luchtdruk iets, of gebruik een andere maat tip. (niet verkrijgbaar voor pistolen met een RAC-tip.)

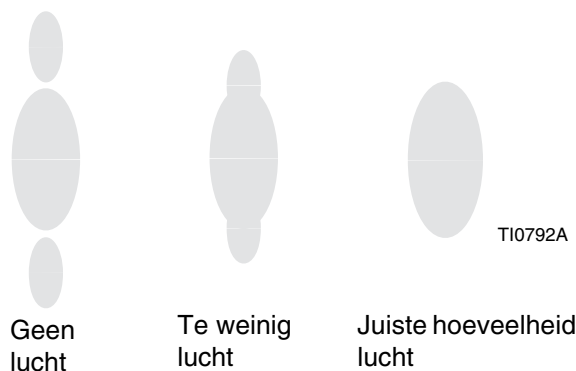

FIG. 14

## Bediening van de HVLP

**OPMERKING:** Voor HVLP-spuiten mag de druk van de vernevelingslucht niet boven 0,7 bar (10 psi) uitkomen. Controleer de druk van de lucht met de HVLP-verificatieset 24C788.

**OPMERKING:** Bij gebruik van RAC-tips en kappen kan de ventilator niet worden bijgesteld.

## Materiaaltoepassingen

Houd het pistool altijd loodrecht ten opzichte van het oppervlak. Spuit niet in een boog, omdat daardoor een ongelijkmatige dekking ontstaat. Zie FIG. 15.

1. Voor de beste resultaten bij het aanbrengen van het materiaal houdt u het pistool loodrecht op het oppervlak en op een constante afstand van 8 tot 12 inch (200 tot 300 mm) van het te spuiten object.
2. Werk in ruime, gelijkmatige stroken over het object, met een overlapping van 50%, zodat u een gelijkmatige aflaklaag krijgt.
3. Spuit met regelmatige slagen. Dit spuitpistool brengt alle coatings gelijkmatig aan zonder kruiselings te spuiten.

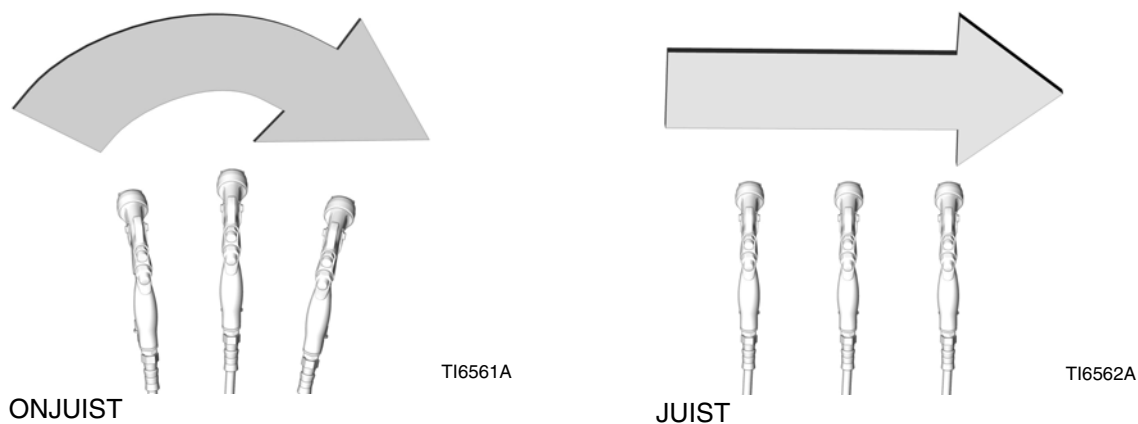

FIG. 15

# Dagelijks onderhoud, spoelen en reinigen van het pistool



## LET OP

Methyleenchloride met mierenzuur (methaanzuur) of propionzuur (propaanzuur) wordt afgeraden als spoel- of reinigingsvloeistof voor dit pistool omdat deze zuren onderdelen van aluminium of nylon zullen aantasten.

## LET OP

Gebruik geen reinigingsmethode waardoor oplosmiddel in de luchtdoorgangen van het pistool zou kunnen komen. Oplosmiddel dat is blijven zitten in de luchtleidingen van het pistool kan slechte aflaklaag tot gevolg hebben.

Richt het pistool niet omhoog bij het reinigen.



TI6563A

Veeg het pistool niet af met een volledig met oplosmiddel doordrenkte lap; wring de overtollige vloeistof eruit.



TI4827A

Dompel het pistool niet onder in oplosmiddel.



Gebruik geen metalen voorwerpen voor het schoonmaken van holtes van de luchtkap, om krassen te voorkomen, die het spuitpatroon kunnen verstoren.



## Algemeen onderhoud van apparatuur

1. Ontlast de druk. Zie blz. 10.
2. Reinig dagelijks het materiaalfilter en het luchtfilter.
3. Controleer het pistool en de materiaalslangen op lekkage. Draai koppelingen aan of vervang deze indien nodig.
4. Spoel het pistool voordat u van kleur wisselt of ophoudt met spuiten.

## Onderhoud van de materiaalfilter

1. Schroef de materiaal-inlaatfitting (18) los.
2. Verwijder de interne materiaalfilter (12) en kijk het na. Reinig of vervang de filter indien nodig.

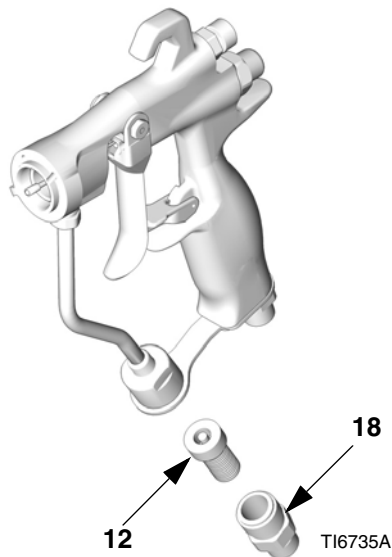

FIG. 16

### LET OP

De schroefdraad op de materiaal-inlaatfitting voor nieuwe modellen pistolen is iets fijner dan de schroefdraden van de oude pistoolmodellen. De materiaal-inlaatfittingen zijn niet onderling uitwisselbaar. Het gebruik van een incorrecte fitting zal de schroefdraad beschadigen.

## Spoelen en reinigen

### OPMERKING:

- Spoel vóór een kleurwisseling, voordat het materiaal kan indrogen in het apparaat, aan het einde van de dag, vóór opslag en voordat u de apparatuur gaat herstellen.
- Spoel op de laagst mogelijke druk. Controleer de koppelstukken op lekken en draai ze aan indien nodig.
- Spoel met een vloeistof die compatibel is met het materiaal dat u doseert en met de bevochtigde onderdelen in uw systeem.

1. Ontlast de druk. Zie blz. 10.
2. Verwijder de klemring van de luchtkap (6), de luchtkap (21) en de spuittip (33). Dompel de spuittip onder in een compatibel oplosmiddel.
3. Draai de materiaalslang (F) en de luchtslang (G) los van het pistool.

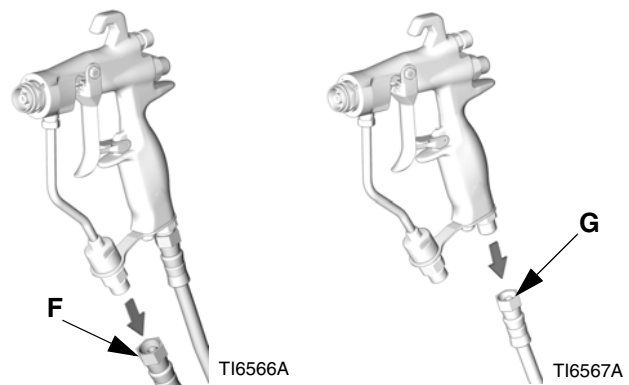

FIG. 17

4. Sluit de vloeistoftoevoerslang (T) aan op het pistool.

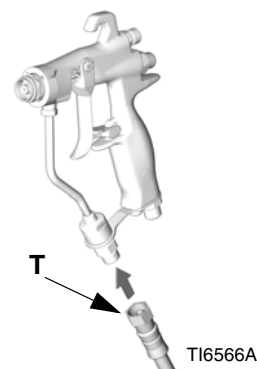

FIG. 18

5. Voer de druk langzaam op. Richt het pistool neerwaarts in een geaarde metalen emmer, en spoel het pistool door met oplosmiddel totdat alle materiaalsporen uit de leidingen in het pistool verdwenen zijn.

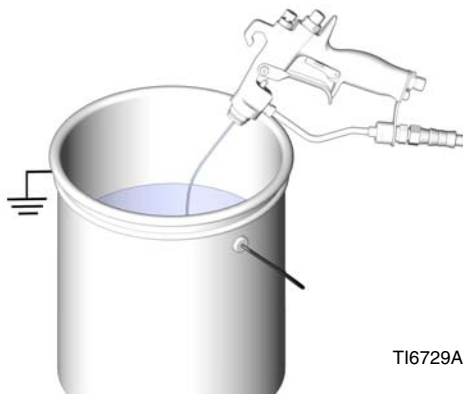

FIG. 19

6. Sluit de toevoer van oplosmiddel af.
7. Ontlast de druk.
8. Haal de toevoerslang voor oplosmiddel (T) los van het pistool.

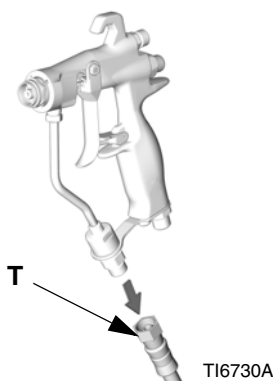

FIG. 20

**LET OP**

Druk de trekker altijd in bij het vastdraaien of verwijderen van de diffuser (5). Dit houdt de naaldkogel weg van de zitting, waardoor beschadiging van de zitting voorkomen wordt.

9. Als het noodzakelijk is om de diffuser (5) te verwijderen voor reiniging, druk dan trekker in, terwijl u de diffuser met het pistoolgereedschap (30) verwijdert.

10. Dompel het uiteinde van een zachte borstel in een geschikt oplosmiddel. Maak de borstel niet steeds opnieuw nat met het oplosmiddel, en gebruik geen draadborstel.



FIG. 21

11. Reinig de voorkant van het pistool met de zachte borstel en oplosmiddel, en houd het pistool daarbij naar beneden gericht.

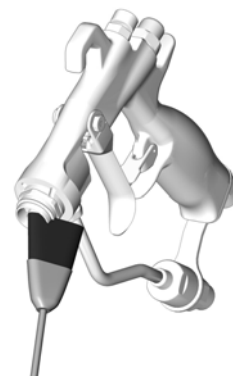

FIG. 22

12. Borstel de luchtkapring (6), de luchtkap (21), de diffuser (5) en de spuittip (33) af een zachte borstel. Gebruik voor het reinigen van de holtes in de luchtkap een zacht voorwerp, zoals een tandenstoker, om beschadiging van essentiële oppervlakken te voorkomen. Blaas lucht door de spuittip om er zeker van te zijn dat de spuitopening schoon is. Reinig de luchtkap en de spuittip tenminste dagelijks. Bij bepaalde toepassingen moet vaker worden gereinigd.

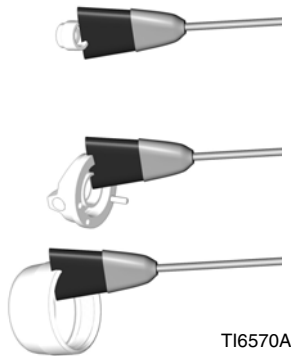

FIG. 23

13. Als de diffuser werd verwijderd, druk dan de trekker van het pistool in als u de diffuser (5) weer aanbrengt met het pistoolgereedschap (30). Draai de diffuser stevig aan om een goede dichting te verkrijgen. Aandraaien tot 155-165 in-lb (18-19 N•m). Wanneer alles goed is vastgedraaid, moet de flens onder uit het pistool komen.

14. Breng de klemring voor de luchtkap (6), de luchtkap (21) en de spuittip (33) aan.

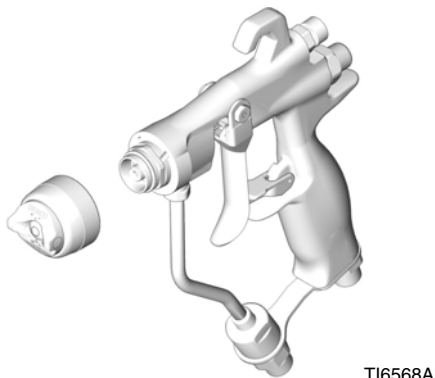

FIG. 24

15. Bevochtig een zachte doek met oplosmiddel en wring het overtollige oplosmiddel eruit. Houd het pistool omlaag gericht en veeg de buitenkant van het pistool af.

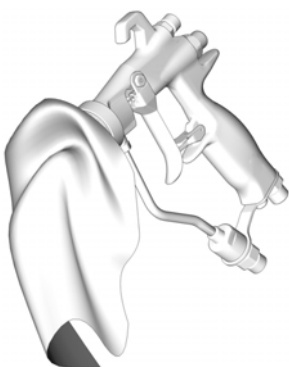

FIG. 25

16. Na het reinigen moeten de volgende delen wekelijks gesmeerd worden met smeermiddel 111265:

- De draaipen van de trekker (A)
- De nok aan beide zijden van het pistool, waar de trekker tegen het pistoolhuis komt (B)
- De materiaalnaald-as, achter de trekker (C)

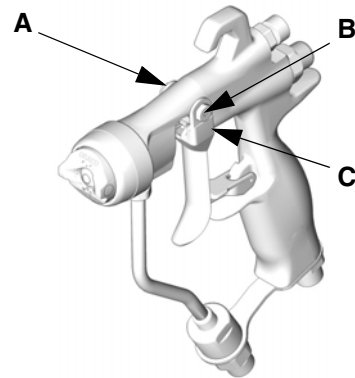

FIG. 26

## Reverse-A-Clean (RAC) tip®

**OPMERKING:** De zittingpakking van de RAC-tip (33a) niet gedurende langere tijd weken in oplosmiddel; het kan daardoor opzwellen.

### Een verstopping verwijderen uit een RAC-tip

Laat de trekker los en zet het pistool op de veiligheidsvergrendeling.

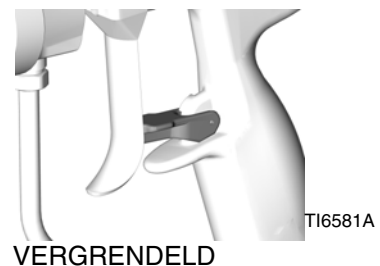

FIG. 27



Keer de SwitchTip om.

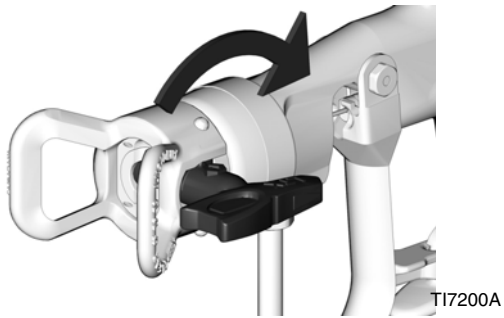

FIG. 28

Zet de trekker op de veiligheidspal.

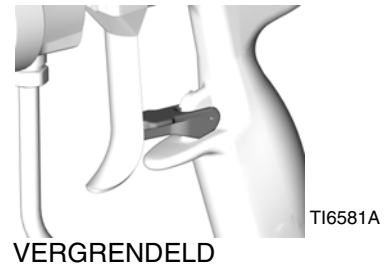

FIG. 31

Ontgrendel de veiligheidspal.

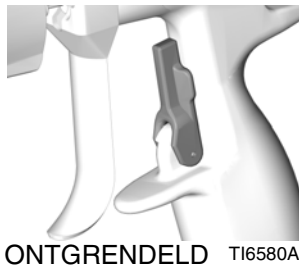

FIG. 29

Zet de SwitchTip weer in de oorspronkelijke stand.

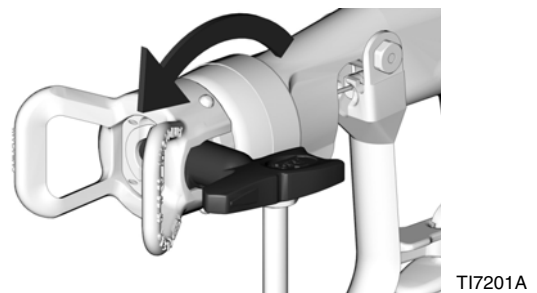

FIG. 32

Richt het pistool in een opvangbak en druk de trekker in om de verstopping te verwijderen.



Het pistool nooit op iemand of op enig lichaamsdeel richten.

Ontgrendel de veiligheidspal en ga door met spuiten.

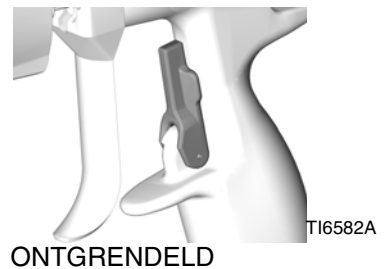

FIG. 33



FIG. 30



# Probleemoplossing



## OPMERKING:

- Kijk alle mogelijke oplossingen in de foutopsporingstabellen na, voordat u het pistool uit elkaar haalt.
- Bepaalde onjuiste patronen worden veroorzaakt door een onjuiste balans tussen lucht en materiaal.

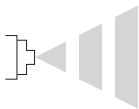
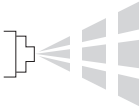
| Probleem   | Oorzaak  | Oplossing  |
|--|--|--|
| Er lekt materiaal achter uit de materiaalpakking.      | Versleten pakkingen of naaldas.  | Vervang de complete naald (2).   |
| Er lekt lucht uit het pistool.                         | Het luchtventiel zit niet goed.  | Het luchtventiel (8) reinigen of vervangen.  |
| Er lekt materiaal uit de voorkant van het pistool.     | Naaldkogel versleten of beschadigd.  | Vervang de complete naald (2) en zitting (5c).   |
|  | Versleten zitting.   | Vervang de zitting (5c) en de pakking (5b, alleen bij carbidemodellen). De pakking moet altijd worden vervangen als de zitting wordt verwijderd.<br><br>De richting van de kunststof zitting niet omkeren (5c, alleen pistoolmodel 24C854) als deze is versleten. De zitting moet worden vervangen als hij is versleten. |
|  | De materiaalviscositeit is te laag voor een goede afdichting met de carbide zitting. | Installeer de kunststof zitting (5c).  |
| Materiaal in de luchtleidingen.                        | De dichting van de spuittip lekt.  | Draai de klemring (6) vast of vervang de spuittip (33).  |
|  | Lekkage rond het zittinghuis.  | Vervang de pakking (5b, alleen bij carbidemodellen). De pakking moet altijd worden vervangen als de zitting wordt verwijderd.  |
|  | De fitting van de materiaal-inlaat lekt.   | Vervang de materiaalbuisconnector (22). De pakking moet altijd worden vervangen als de materiaalbuisconnector wordt verwijderd.  |
| Traag afsluiten van materiaal.                         | Er is materiaal aangekoekt op de onderdelen van de materiaalnaald.                   | Verwijder de complete materiaalnaald (2) en reinig of vervang hem.   |
| Er komt geen materiaal als de trekker wordt ingedrukt. | Spuittip verstopt.   | Reinig de spuittip. Zie blz. 14.   |
|  | Materiaalfilter of materiaalslang verstopt.  | Na het verwijderen van de tip (zie hierboven) moet u zeer langzaam de eindkoppeling van de slang bij het pistool losdraaien en de druk geleidelijk ontlasten. Draai hem dan volledig los om de obstructie te verwijderen. Reinig de filter (12) of vervang hem.  |

| Probleem   | Oorzaak  | Oplossing   |
|--|--|---|
| Onregelmatige, sputterende werking.<br> | Onvoldoende materiaalvoer.   | Stel de materiaalregelaar bij of vul de materiaaltank.  |
|  | Lucht in materiaalleiding.   | Controleer de aansluitingen van de aanzuigslang van de pomp en draai ze vast; ontlucht de materiaalleiding.   |
|  | Probeer het pistool te “veren” (reinigen door de trekker slechts deels in te drukken). | Met een AA-pistool is “veren” niet mogelijk. Veren zorgt voor een sterke drukvermindering bij de spuittip, hetgeen slechte verneveling en/of sputteren veroorzaakt. |
| Strepen in het spuitpatroon.<br>        | De spuittip is deels verstopt.   | Reinig de spuittip of vervang hem. Zie blz. 14.   |
| Onregelmatig patroon.<br>               | Aangekoekt materiaal op de spuittip of deels verstopte spuittip.                       | Reinig de spuittip of vervang hem. Zie blz. 14.   |
|  | Aan de defecte zijde van het patroon zijn de luchthoorgaten deels of geheel verstopt.  | Reinig de luchtgaten in de luchtkap met spoelmiddel en een zachte borstel. Zie blz. 14.   |
| Het patroon wordt naar één kant gedrukt; dezelfde zijde van de kap wordt vuil.   | De luchthoorgaten deels of geheel verstopt.  | Reinig de luchthoorgaten met een oplosmiddel en een zachte borstel of een tandenstoker. Zie blz. 14.  |
| Materiaalaanslag op de luchtkap.   | De instelling van de luchtdruk is te hoog.   | Verlaag de inlaatluchtdruk. Een luchtdruk van zeven tot 10 psi (4,9 tot 7.0 kPa, 0,49 tot 0,7 bar) wordt aanbevolen bij het indrukken van de trekker.               |

# Reparatie



## Reparatiesets

### OPMERKING:

- Pakkingsreparatieset 249422 is verkrijgbaar. Gebruik voor de beste resultaten alle nieuwe onderdelen uit de kit. De onderdelen die in de kit zitten zijn aangeduid met een sterretje, bijvoorbeeld (7\*).
- Reparatieset 249424 (plastic zittingen) en reparatieset 249456 (carbide zittingen) zijn verkrijgbaar en kunnen worden gebruikt voor zowel G15- als G40-pistoolmodellen. Gebruik voor de beste resultaten alle onderdelen in de set. Setonderdelen zijn gemarkeerd met een symbool in de onderdelenlijst, bijvoorbeeld (5c†).
- De set met plastic zittingen 249424 is bedoeld voor lagedrukgebruik.

## Ventilatorklep vervangen

1. Ontlast de druk. Zie blz. 10.
2. Schroef de pakkingmoer van het ventilatorventiel (A) los van de achterzijde van het pistoolhuis (1). Schuif het complete ventilatorventiel (4) uit het pistoolhuis. Zie FIG. 34.
3. Vóór montage moet u de afstelklep voor het patroon (C) van het vervanggeheel van de ventilator (4) volledig naar links draaien om beschadiging van de zitting (5c) te voorkomen. Monteer de complete vervangende ventilator in het pistoolhuis (1). Schroef de pakkingmoer (A) in het pistoolhuis en trek ze aan tot 90 in-lb (10.5 N•m).

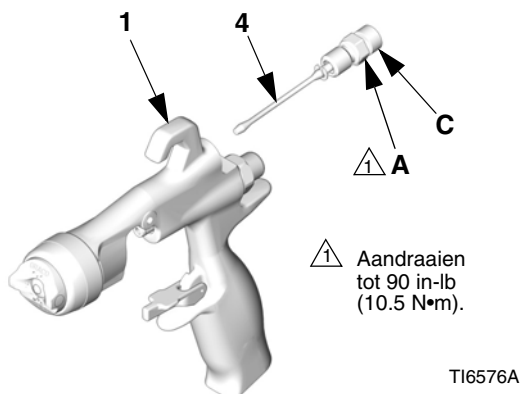

FIG. 34

## Herstellen van alle pakkingen in het pistool

### Demontage

#### De zitting repareren

### OPMERKING:

- Zie Reparatiesets op blz. 20.
  - Reinig de delen met een oplosmiddel dat geschikt is voor gebruik met de onderdelen en met het te spuiten materiaal.
1. Ontlast de druk. Zie blz. 10. Verwijder de lucht- en materiaalslang van het pistool.
  2. Verwijder de klemring van de luchtkap (6), de luchtkap (21) en de spuittip (33). Zie FIG. 35.

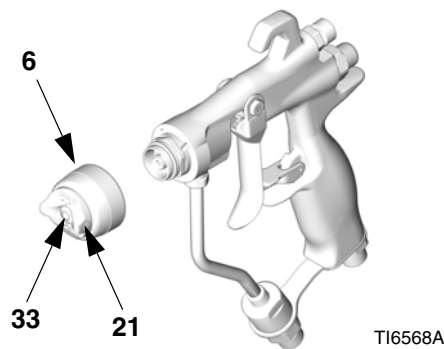

FIG. 35

3. Druk de trekker van het pistool in om de naaldbehuizing van de zitting af te trekken, terwijl u de diffuser (5) met behulp van het pistoolgereedschap (30) van het pistoolhuis (1) af trekt.
4. Kijk de o-ringen (5e\*, 5f\* en 5g\*) op hun plaats na. Verwijder de o-ringen voorzichtig van de behuizing van de diffuser (5a) en vervang ze indien noodzakelijk.
5. Verwijder de moer van de zitting (5d), de zitting (5c) en de pakking van de zitting (5b, alleen modellen met carbide zitting) met behulp van een 7/32 inch zeskantsleutel.
6. Kijk de zitting (5c) en de pakking van de zitting (5b) na en vervang ze indien noodzakelijk.

7. Breng de pakking van de zitting (5b, alleen modellen met carbide zitting), de zitting (5c) en de moer van de zitting (5d) weer aan. Trek aan tot 45-50 in-lb. Zorg dat u de moer niet te vast zet.

**OPMERKING:**

- Wanneer u de carbide zitting (5c) weer installeert, moet het tapse uiteinde van de zitting (rode zijde) naar de pistoolspuittip toe gericht zitten.
- De plastic zitting (5c, pistoolmodel 24C854) kan in beide richtingen weer worden aangebracht. Om vloeistoflekken te voorkomen keert u de plastic zitting (5c) beter niet om wanneer ze versleten is. In dat geval moet de zitting worden vervangen.

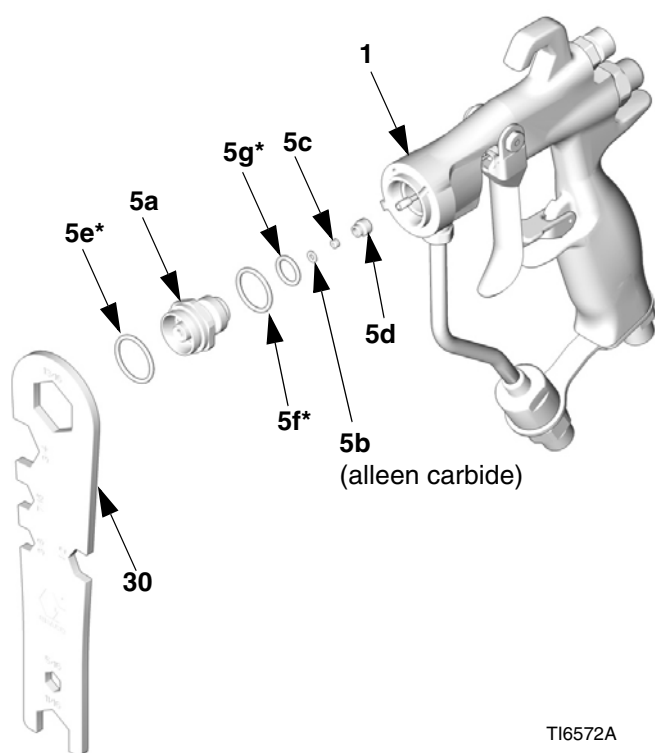
**FIG. 36****De naald repareren**

1. Verwijder de diffuser, zie De zitting repareren op blz. 20.
2. Verwijder de moer van de draaipun voor de trekker (14‡), de draaipun (13‡) en de trekker (3‡) met behulp van het gereedschap (30) en de moersleutel (29). Zie FIG. 37.

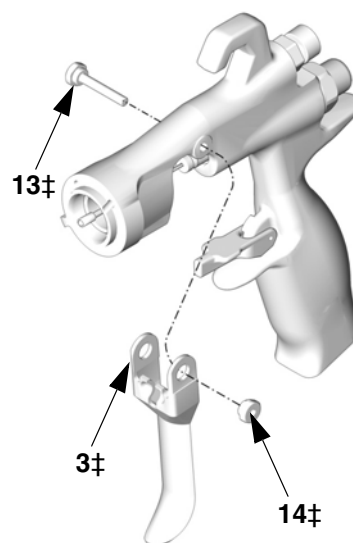
**FIG. 37**

3. Verwijder de complete materiaalnaald (2) vanaf de voorzijde van het pistool en gebruik daarbij de moersleutel (29). Vervang de complete materiaalnaald als de naald verbogen of beschadigd is, of als de pakking versleten is of lekt. Als vervanging nodig is, controleer dan of de o-ring (2a\*) bij het verwijderen is meegekomen omdat deze in het pistool vast kan blijven zitten. Zie FIG. 38.

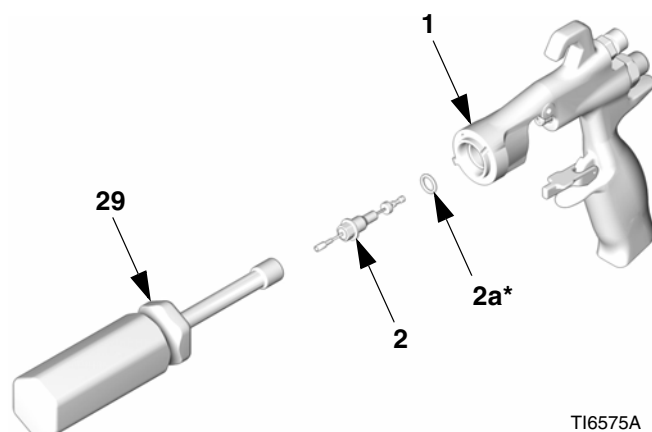
**FIG. 38**

### Het luchtventiel repareren

1. Schroef de veerkap (11) op de achterzijde van het pistoolhuis (1) los met behulp van het pistoolgereedschap (30). Verwijder de twee veren (15 en 19) en de as (9).
2. Druk het luchtventiel (8\*) lans achter uit het pistool. Zie FIG. 39.
3. Kijk de u-beker (7\*) in het pistoolhuis (1) na. Als de u-beker versleten is of lekt, verwijder hem dan voorzichtig met behulp van een haak van de voorzijde van het pistoolhuis.

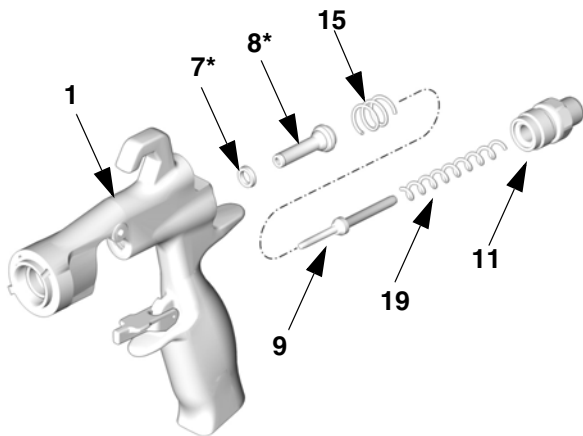

TI6577B

FIG. 39

### De materiaalbus vervangen

1. Verwijder de luchtinlaatfitting (17) met behulp van het pistoolgereedschap (30) en verwijder de schroef (20) met behulp van een 3/16 inch zes-kantsleutel.
2. Schroef de materiaal-inlaatfitting (18) los. Verwijder het interne materiaalfilter (12) en reinig of vervang het.
3. Schroef de connector (C) van de materiaalbus los van de materiaal-inlaat van het pistool. Verwijder voorzichtig de pakking (22\*).

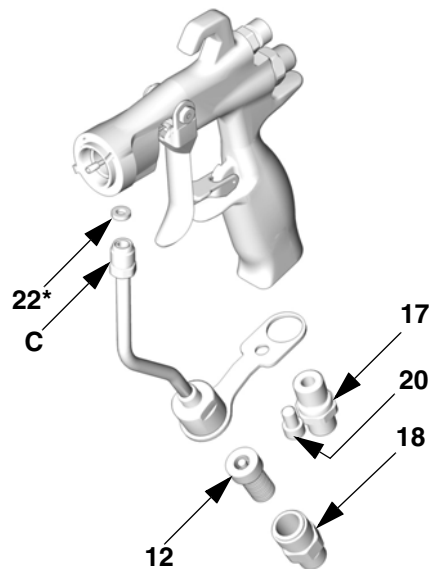

TI6573A

FIG. 40



A series of horizontal lines for writing, consisting of 25 evenly spaced lines that span the width of the page.

## Weer in elkaar zetten

**OPMERKING:** Zie Reparatiesets op blz. 20.

1. Breng de buispakking (22\*) aan in het pistool. Draai de materiaalbuiskoppeling (C) handvast in de materiaalinaat van het pistool. Zet de luchtinlaatfitting (17) en de schroef (20) handvast. Trek de materiaal-leidingconnector aan tot 150-160 in-lb (17-18 N•m). Trek de luchtinlaatfitting aan tot 210-220 in-lb (24-25 N•m). Trek de schroef van de steun voor de materiaalbus aan tot 50-60 in-lb (6-7 N•m). Zie FIG. 43.
2. Breng het interne materiaalfilter (12) aan in de onderzijde van de materiaalbus. Schroef de materiaalinaatfitting (18) in de onderzijde van de bus. Trek aan tot 175-185 in-lb (20-21 N•m). Zie FIG. 43.
3. Plaats de nieuwe U-beker (7\*) op het installatiegereedschap voor dichtingen (28\*) met de lipjes van de u-beker naar het gereedschap toe, zoals te zien is in FIG. 41. Druk de u-beker in de achterzijde van het pistool, tot er een duidelijke klik te voelen is.

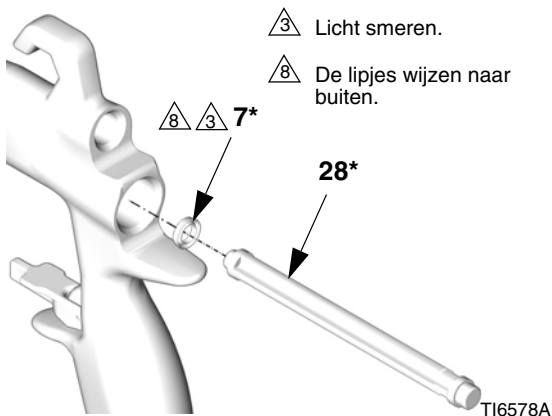

FIG. 41

4. Smeer de voorzijde van het luchtventiel (8\*). Schuif het luchtventiel zachtjes langs achter in het pistool door de u-beker (7\*) heen, zover als hij gaat. Ga voorzichtig te werk en beschadig de u-beker niet. Zie FIG. 43.
5. Steek het smallere uiteinde van de as (9) in de luchtklep (8\*).
6. Breng de twee veren (15 en 19) aan. Schroef de veerkap (11) via de achterzijde in het pistoolhuis. Trek aan tot 210-220 in-lb (24-25 N•m).
7. Smeer de o-ringen van het naaldsamenstel en de as daar waar de pakkingen erop schuiven licht in. Zorg dat de o-ring (2a\*) op zijn plaats zit in het pistoolhuis (1).

8. Steek de complete materiaalnaald (2) van voren in het pistool. Gebruik de moerschroevendraaier (29) om de volledige materiaalnaald in het pistoolhuis te draaien (1) en trek aan tot 50-60 in-lb (6-7 N•m). Zie FIG. 42.

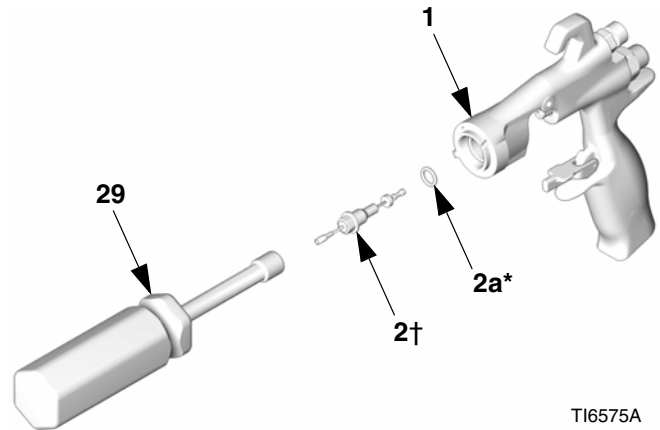
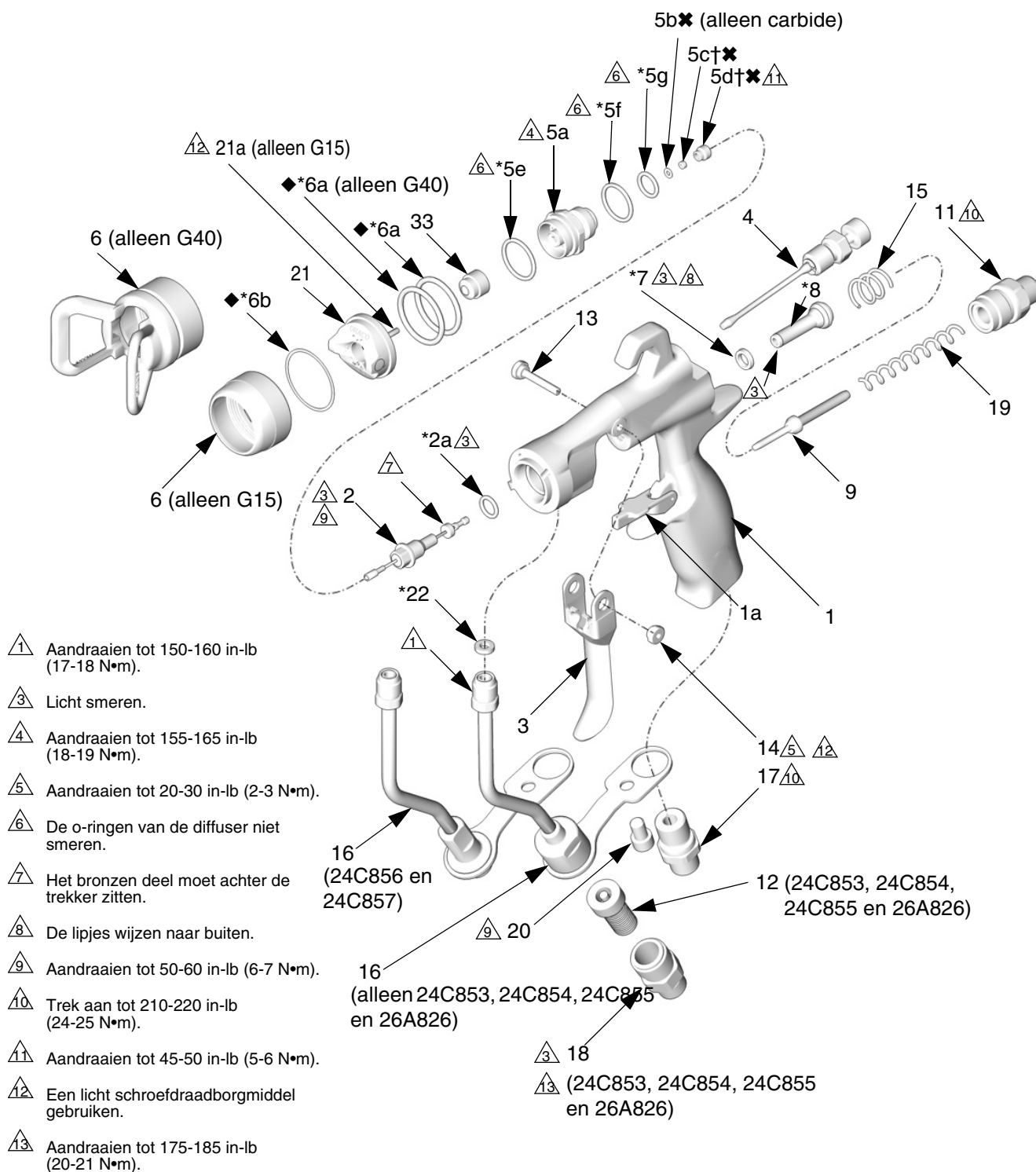

FIG. 42

9. Installeer de trekker (3), de draaipun (13) en de moer (14). Gebruik een licht draadbindmiddel en zorg dat het bronzen gedeelte van de materiaalnaald (2) achter de trekker zit. Zie FIG. 43. Smeer beide zijden van de draaipun waar de trekker tegen de pen komt en smeer de naaf aan beide zijden van het pistool waar de trekker de pistoolbody raakt. Trek de moer aan tot 20-30 in-lb (2-3 N•m).
10. Druk de trekker van het pistool in om de naald terug te trekken, terwijl u de complete diffuser (5) met behulp van het pistoolgereedschap (30) in het pistoolhuis (1) schroeft. Aandraaien tot 155-165 in-lb (18-19 N•m). Wanneer alles goed is vastgedraaid, moet de flens onder uit het pistool komen.
11. Bevestig de klemring (6), de luchtkap (21) en de spuittip (33).





- △1 Aandraaien tot 150-160 in-lb (17-18 N•m).
- △3 Licht smeren.
- △4 Aandraaien tot 155-165 in-lb (18-19 N•m).
- △5 Aandraaien tot 20-30 in-lb (2-3 N•m).
- △6 De o-ringen van de diffuser niet smeren.
- △7 Het bronzen deel moet achter de trekker zitten.
- △8 De lipjes wijzen naar buiten.
- △9 Aandraaien tot 50-60 in-lb (6-7 N•m).
- △10 Trek aan tot 210-220 in-lb (24-25 N•m).
- △11 Aandraaien tot 45-50 in-lb (5-6 N•m).
- △12 Een licht schroefdraadborgmiddel gebruiken.
- △13 Aandraaien tot 175-185 in-lb (20-21 N•m).

**FIG. 43**

TI6579d

# Onderdelen

Onderdeelnr. 24C853, 24C854 en 26A826, G15-pistool

Onderdeelnr. 24C855, G40-pistool

Onderdeelnr. 24C856, G40-pistool, hoog debiet

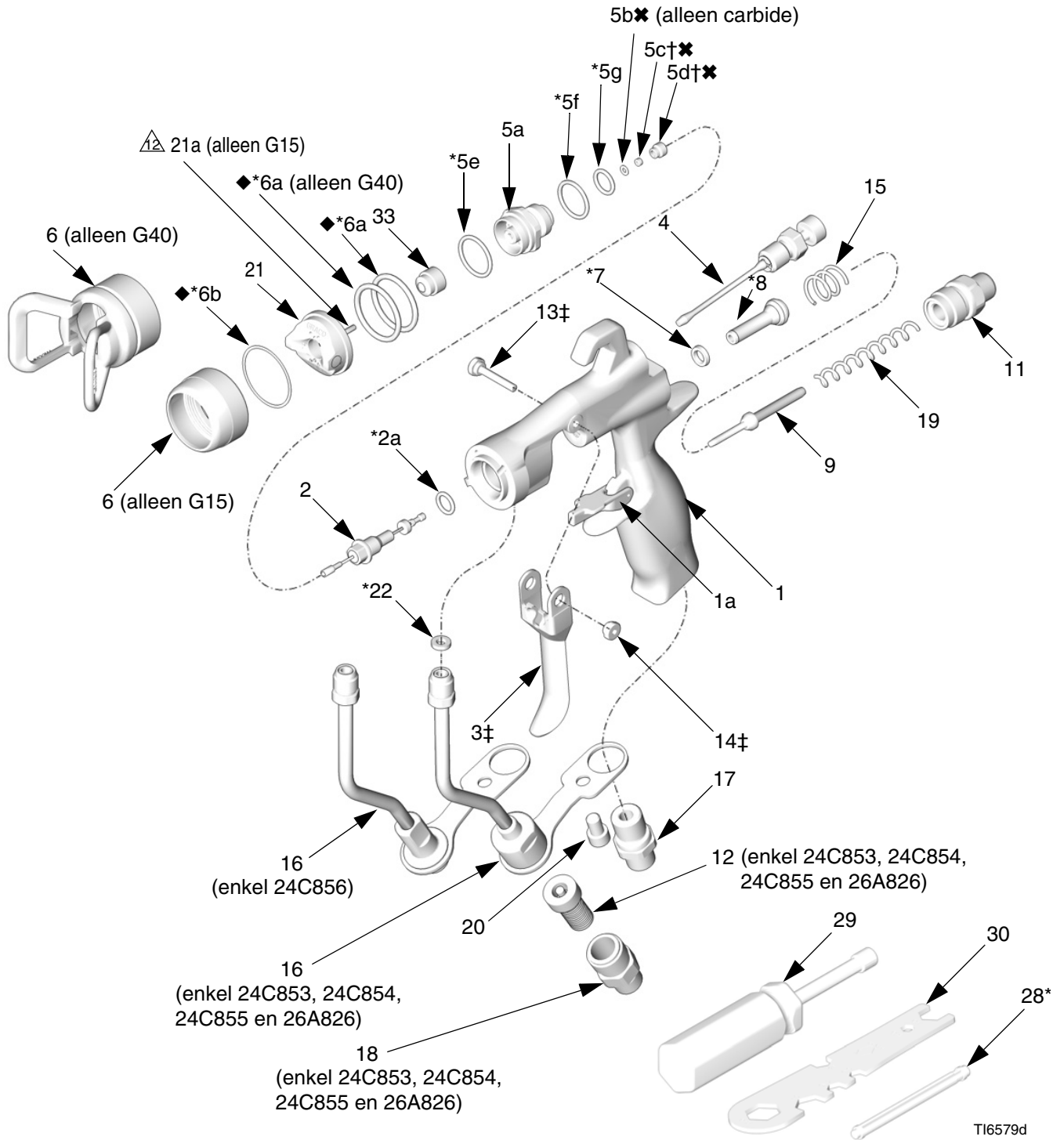

**Onderdeelnr. 24C854, G15-pistool met plastic zitting****Onderdeelnr. 24C853, G15-pistool met carbide zitting****Onderdeelnr. 24C853, G15-pistool met carbide zitting, lak-luchtkap**

| Ref. nr. | Bestelnr. | Omschrijving                   | Aantal | Ref. nr. | Bestelnr.                    | Omschrijving  | Aantal |
|----------|-----------|--------------------------------|--------|----------|------------------------------|---|--------|
| 1        |           | HUIS, pistool-                 | 1      | 19       | 119767                       | VEER, compressie                                      | 1      |
| 1a       | 249423    | AANSLAG, trekker               | 1      |          |                              | (enkel 24C854 en 26A826)                              |        |
| 2        | 24B790    | NAALD, assemblagegeheel;       | 1      | 115141   | VEER, compressie             |   | 1      |
|          |           | 3/32 kogel; rvs omvat items 2a |        |          |                              | (enkel 24C853)  |        |
|          |           | (enkel 24C854) en 9            |        | 20       | 119996                       | SCHROEF, inbuskop;                                    | 1      |
|          | 24B789    | NAALD, assemblagegeheel;       | 1      |          |                              | 1/4–20 x 3/8 in. (10 mm)                              |        |
|          |           | 3/32 kogel; carbide omvat      |        | 21       | 24C866                       | LUCHTKAP, omvat item 21a                              | 1      |
|          |           | items 2a (enkel 24C853 en      |        |          |                              | (24C853 en 24C854)                                    |        |
|          |           | 26A826) en 9                   |        | 26A824   | LAK LUCHTKAP, inclusief item |   | 1      |
| 2a*✓     | 110004    | PAKKING, O-ring, PTFE          | 1      |          |                              | 21a   |        |
| 3‡       |           | TREKKER, pistool               | 1      | 21a      | 24D627                       | PEN, luchtkap; indexering                             | 1      |
| 4        | 249135    | KLEP, ventilator,              | 1      |          |                              | (verpakking van 3)                                    |        |
|          |           | assemblagegeheel               |        | 22*✓     | 115133                       | PAKKING, leiding, acetaal                             | 1      |
| 5        | 249132    | DIFFUSER, assemblagege-        | 1      | 28*      |                              | GEREEDSCHAP, installatie;                             | 1      |
|          |           | heel (enkel 24C854 en          |        |          |                              | dichting  |        |
|          |           | 26A826)                        |        | 29       | 117642                       | GEREEDSCHAP,  | 1      |
|          | 249133    | DIFFUSER, assemblagege-        | 1      |          |                              | moerschroevendraaier                                  |        |
|          |           | heel (enkel 24C853)            |        | 30       | 15F446                       | GEREEDSCHAP, pistool                                  | 1      |
| 5a       |           | DIFFUSER, behuizing            | 1      | 31▲      | 222385                       | WAARSCHUWINGSKAART                                    | 1      |
| 5b✘      | 288619    | PAKKING, zitting; nylon        | 1      |          |                              | (niet afgebeeld)                                      |        |
|          |           | (enkel 24C853 en 26A826)       |        | 32▲      | 172479                       | PLAATJE, waarschuwings-                               | 1      |
| 5c†      |           | ZITTING; plastic               | 1      |          |                              | (niet afgebeeld)                                      |        |
|          |           | (enkel 24C854 en 26A826)       |        | 33       |                              | SPUIT TIP, naar keuze van                             |        |
| 5c✘      |           | ZITTING; carbide               | 1      |          |                              | de klant  |        |
|          |           | (enkel 24C853)                 |        | 33a      | 183616                       | PAKKING, tip (niet afgebeeld)                         | 1      |
| 5d†✘     |           | MOER, zitting                  | 1      |          |                              |   |        |
| 5e*      | 111116    | PAKKING, O-ring, zitting;      | 1      | ▲        |                              | <i>Extra waarschuwingsplaatjes, labels en kaarten</i> |        |
|          |           | PTFE                           |        |          |                              | <i>tegen gevaren zijn altijd gratis verkrijgbaar.</i> |        |
| 5f*✓     | 109450    | PAKKING, O-ring, PTFE          | 1      | *        |                              | <i>Inbegrepen in Dichtingreparatieset 249422</i>      |        |
| 5g*✓     | 111457    | PAKKING, O-ring, PTFE          | 1      |          |                              | <i>(afzonderlijk te kopen).</i>                       |        |
| 6        | 24D438    | BORGRING, omvat 6a en 6b       | 1      | †        |                              | <i>Inbegrepen in reparatieset 249424 voor plastic</i> |        |
| 6a*◆✓    | 109213    | PAKKING, O-ring, PTFE          | 1      |          |                              | <i>zittingen (afzonderlijk te kopen).</i>             |        |
| 6b*◆✓    | 15G320    | SLUITRING; PTFE                | 1      | ✘        |                              | <i>Inbegrepen in reparatieset 249456 voor carbide</i> |        |
| 7*✓      | 188493    | PAKKING, U-cup; UHMWPE 2       | 1      |          |                              | <i>zittingen (afzonderlijk te kopen).</i>             |        |
| 8*       |           | KLEP, lucht, assemblagege-     | 1      | ‡        |                              | <i>Inbegrepen in trekkerreparatieset 249585</i>       |        |
|          |           | heel                           |        |          |                              | <i>(afzonderlijk te kopen).</i>                       |        |
| 9        | 16A529    | AS, materiaalveer              | 1      | ◆        |                              | <i>Inbegrepen in luchtkapreparatieset 253032</i>      |        |
| 11       | 15F195    | KAP, veer                      | 1      |          |                              | <i>(afzonderlijk te kopen).</i>                       |        |
| 12       | 224453    | FILTER, tip (verpakking van 5) | 1      | ✓        |                              | <i>Niet afzonderlijk verkrijgbaar.</i>                |        |
| 13‡      | 15F739    | TREKKERPEN                     | 1      |          |                              |   |        |
| 14‡      | 15F740    | PIN, draai, moer               | 1      |          |                              |   |        |
| 15       | 114069    | DRUKVEER                       | 1      |          |                              |   |        |
| 16       | 24D436    | leiding, assemblagegeheel;     | 1      |          |                              |   |        |
|          |           | bevat item 22                  |        |          |                              |   |        |
| 17       | 15F202    | FITTING, luchtinlaat           | 1      |          |                              |   |        |
| 18       | 24D437    | FITTING, slang; zie            | 1      |          |                              |   |        |
|          |           | toebehoren voor fitting met    |        |          |                              |   |        |
|          |           | JIC-schroefdraad               |        |          |                              |   |        |

**Onderdeelnr. 24C855, G40-pistool met standaard spuittip****Onderdeelnr. 24C856, G40-pistool, hoog debiet**

| Ref. nr. | Bestelnr. | Omschrijving                   | Aantal | Ref. nr. | Bestelnr. | Omschrijving  | Aantal |
|----------|-----------|--------------------------------|--------|----------|-----------|---|--------|
| 1        |           | HUIS, pistool-                 | 1      | 18       | 24D437    | FITTING, slang (enkel                                   | 1      |
| 1a       | 249423    | AANSLAG, trekker               | 1      |          |           | 24C855); zie toebehoren voor                            |        |
| 2        | 24B789    | NAALD, assemblagegeheel;       | 1      |          |           | fitting met JIC-schroefdraad.                           |        |
|          |           | carbidekogel 3/32; omvat       |        | 19       | 115141    | DRUKVEER  | 1      |
|          |           | items 2a en 9                  |        | 20       | 119996    | SCHROEF, inbuskop;                                      | 1      |
| 2a*✓     | 110004    | PAKKING, O-ring, PTFE          | 1      |          |           | 1/4-20 x 3/8 in. (10 mm)                                |        |
| 3‡       |           | TREKKER, pistool               | 1      |          |           | (enkel 24C855)  |        |
| 4        | 249135    | KLEP, ventilator,              | 1      | 21       | 249180    | LUCHTKAP  | 1      |
|          |           | assemblagegeheel               |        | 22*✓     | 115133    | PAKKING, leiding, acetaal                               | 1      |
| 5        | 249133    | DIFFUSER,                      | 1      | 28*      |           | GEREEDSCHAP, installatie;                               | 1      |
|          |           | assemblagegeheel               |        |          |           | dichting  |        |
| 5a       |           | DIFFUSER, behuizing            | 1      | 29       | 117642    | GEREEDSCHAP,  | 1      |
| 5b✘      | 288619    | PAKKING, zitting; nylon        | 1      |          |           | moerschroevendraaier                                    |        |
| 5c✘      |           | ZITTING; carbide               | 1      | 30       | 15F446    | GEREEDSCHAP, pistool                                    | 1      |
| 5d✘      |           | MOER, zitting                  | 1      | 31▲      | 222385    | WAARSCHUWINGSKAART                                      | 1      |
| 5e*      | 111116    | PAKKING, O-ring, zitting;      | 1      |          |           | (niet afgebeeld)  |        |
|          |           | PTFE                           |        | 32▲      | 172479    | PLAATJE, waarschuwings-                                 | 1      |
| 5f*✓     | 109450    | PAKKING, O-ring, PTFE          | 1      |          |           | (niet afgebeeld)  |        |
| 5g*✓     | 111457    | PAKKING, O-ring, PTFE          | 1      | 33       |           | SPIUITTIP, naar keuze van                               |        |
| 6        | 24D439    | TIPBESCHERMING, omvat          | 1      |          |           | de klant  |        |
|          |           | items 6a en 6b (enkel 24C855   |        | 33a      | 183616    | PAKKING, tip (niet afgebeeld)                           | 1      |
|          |           | & 24C856)                      |        |          |           |   |        |
| 6a*◆✓    | 109213    | PAKKING, O-ring, PTFE          | 2      |          |           | ▲ <i>Extra waarschuwingsplaatjes, labels en kaarten</i> |        |
| 6b*◆✓    | 15G320    | SLUITRING; PTFE                | 1      |          |           | <i>tegen gevaren zijn altijd gratis verkrijgbaar.</i>   |        |
| 7*✓      | 188493    | PAKKING, U-cup; UHMWPE 2       | 1      |          |           | * <i>Inbegrepen in Dichtingreparatieset 249422</i>      |        |
| 8*       |           | KLEP, lucht, assemblagege-     | 1      |          |           | <i>(afzonderlijk te kopen).</i>                         |        |
|          |           | heel                           |        |          |           | ✘ <i>Inbegrepen in reparatieset 249456 voor carbide</i> |        |
| 9        | 16A529    | AS, materiaalveer              | 1      |          |           | <i>zittingen (afzonderlijk te kopen).</i>               |        |
| 11       | 15F195    | KAP, veer                      | 1      |          |           | ‡ <i>Inbegrepen in trekkerreparatieset 249585</i>       |        |
| 12       | 224453    | FILTER, tip (verpakking van 5, | 1      |          |           | <i>(afzonderlijk te kopen).</i>                         |        |
|          |           | enkel 24C855)                  |        |          |           | ◆ <i>Inbegrepen in luchtkapreparatieset 253032</i>      |        |
| 13‡      | 15F739    | TREKKERPEN                     | 1      |          |           | <i>(afzonderlijk te kopen).</i>                         |        |
| 14‡      | 15F740    | PIN, draai, moer               | 1      |          |           | ✓ <i>Niet afzonderlijk verkrijgbaar.</i>                |        |
| 15       | 114069    | DRUKVEER                       | 1      |          |           |   |        |
| 16       | 24D436    | LEIDING, assemblagegeheel;     | 1      |          |           |   |        |
|          |           | bevat item 22 (enkel 24C855)   |        |          |           |   |        |
|          | 249317    | LEIDING, assemblagegeheel      | 1      |          |           |   |        |
|          |           | (enkel 24C856)                 |        |          |           |   |        |
| 17       | 15F202    | FITTING, luchtinlaat           | 1      |          |           |   |        |



A series of horizontal lines for writing, consisting of 25 evenly spaced lines that span the width of the page.

Onderdeelnr. 24C857, G40-pistool met RAC-tip

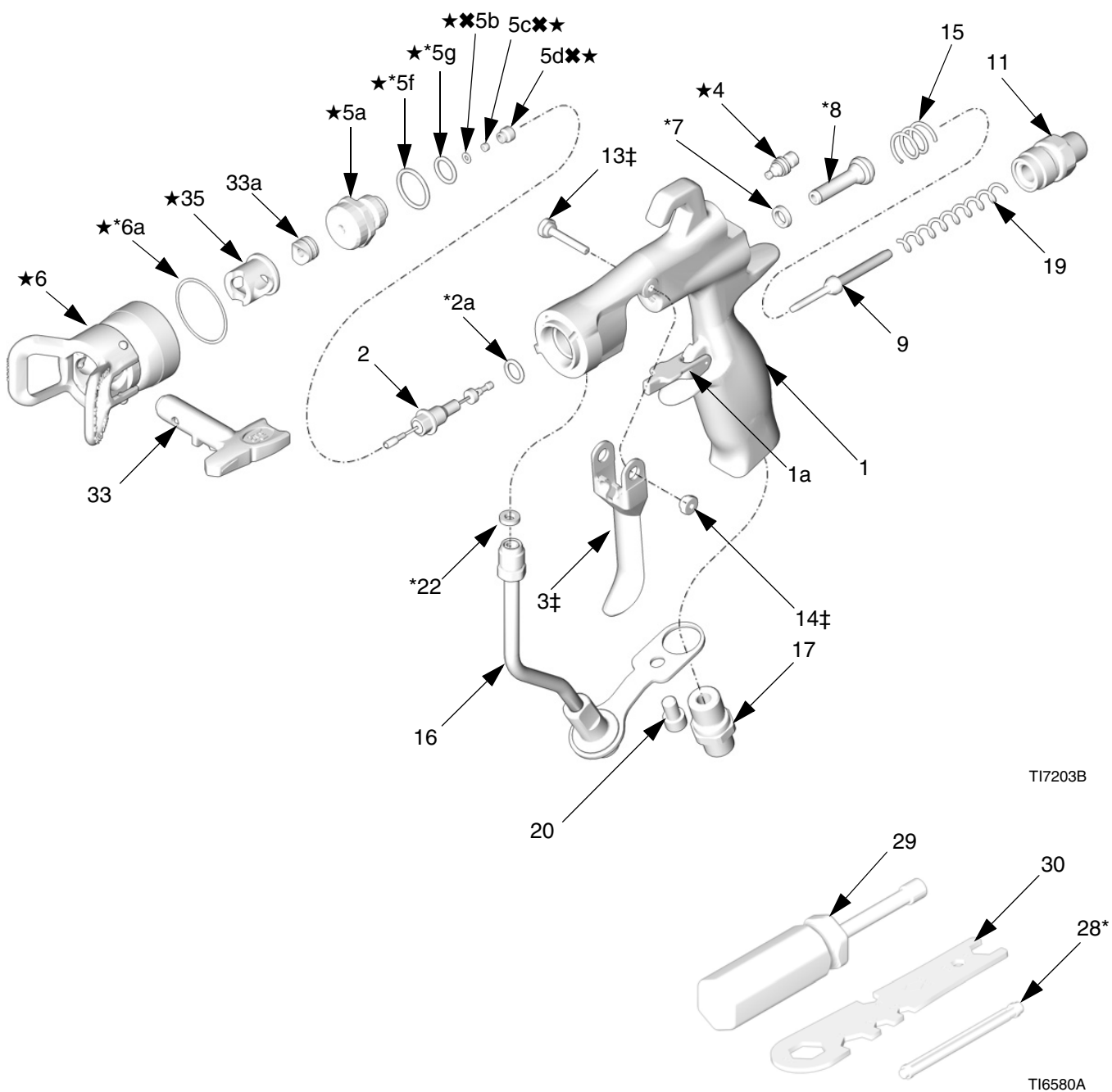

## Onderdeelnr. 24C857, G40-pistool met RAC-tip

| Ref. nr. | Bestelnr. | Omschrijving              | Aantal | Ref. nr. | Bestelnr. | Omschrijving  | Aantal |
|----------|-----------|---------------------------|--------|----------|-----------|---|--------|
| 1        |           | HUIS, pistool-            | 1      | 22*✓     | 115133    | PAKKING, leiding, acetaal                                 | 1      |
| 1a       | 249423    | AANSLAG, trekker          | 1      | 28*      |           | GEREEDSCHAP, installatie;                                 | 1      |
| 2        | 24B789    | NAALD, assemblagegeheel;  | 1      |          |           | dichting  |        |
|          |           | carbidekogel 3/32 omvat   |        | 29       | 117642    | GEREEDSCHAP,  | 1      |
|          |           | items 2a en 9             |        |          |           | moerschroevendraaier                                      |        |
| 2a*✓     | 110004    | PAKKING, O-ring, PTFE     | 1      | 30       | 15F446    | GEREEDSCHAP, pistool                                      | 1      |
| 3‡       |           | TREKKER, pistool          | 1      | 31▲      | 222385    | WAARSCHUWINGSKAART  | 1      |
| 4★       | 15G713    | MOER, luchtplug           | 1      |          |           | (niet afgebeeld)  |        |
| 5★       | 249877    | DIFFUSER,                 | 1      | 32▲      | 172479    | PLAATJE, waarschuwings-                                   | 1      |
|          |           | assemblagegeheel, RAC     |        |          |           | (niet afgebeeld)  |        |
| 5a★      |           | DIFFUSER, behuizing       | 1      | 33       |           | SPIJTTIP, naar keuze van de                               | 1      |
| 5b★★     | 288619    | PAKKING, zitting; nylon   | 1      |          |           | klant, Zie het Tip-keuzeover-                             |        |
| 5c★★     |           | ZITTING; carbide          | 1      |          |           | zicht op blz. 32, bevat ook                               |        |
| 5d★★     |           | MOER, zitting             | 1      |          |           | item 33a  |        |
| 5e*★✓    | 111116    | PAKKING, O-ring, zitting; | 1      | 33a      | 246453    | RAC-PAKKING, standaard,                                   | 1      |
|          |           | PTFE                      |        |          |           | zwart   |        |
| 5f*★✓    | 109450    | PAKKING, O-ring, PTFE     | 1      |          | 248936    | RAC-PAKKING,  |        |
| 5g*★✓    | 111457    | PAKKING, O-ring, PTFE     | 1      |          |           | oplosmiddelbestendig, oranje                              |        |
| 6★       | 24C921    | TIPBESCHERMING/LUCHT-     | 1      | 35★      | 15F442    | BEHUIZING, cilinder                                       | 1      |
|          |           | KAP ASSEMBLAGEGE-         |        |          |           |   |        |
|          |           | HEEL, omvat item 35       |        | ▲        |           | <i>Extra waarschuwingsplaatjes, labels en kaarten</i>     |        |
| 6a*★✓    | 109213    | PAKKING, o-ring, PTFE     | 1      |          |           | <i>tegen gevaren zijn altijd gratis verkrijgbaar.</i>     |        |
| 7*✓      | 188493    | PAKKING, U-cup; UHMWPE 2  | 1      | *        |           | <i>Onderdelen inbegrepen in dichtingreparatieset</i>      |        |
| 8*       |           | KLEP, lucht,              | 1      |          |           | <i>249422 (apart aankopen).</i>                           |        |
|          |           | assemblagegeheel          |        | ✘        |           | <i>Deze onderdelen zitten in de apart aan te schaffen</i> |        |
| 9        | 16A529    | AS, materiaalveer         | 1      |          |           | <i>Carbidezitting-reparatieset 249456.</i>                |        |
| 11       | 15F195    | KAP, veer                 | 1      | ‡        |           | <i>Deze onderdelen zitten in de apart aan te schaffen</i> |        |
| 13‡      | 15F739    | TREKKERPEN                | 1      |          |           | <i>Trekkerreparatieset 249585.</i>                        |        |
| 14‡      | 15F740    | PIN, draai, moer          | 1      | ★        |           | <i>Onderdelen inbegrepen in RAC-ombouwset 24C791</i>      |        |
| 15       | 114069    | DRUKVEER                  | 1      |          |           | <i>(apart aankopen).</i>                                  |        |
| 16       | 249317    | LEIDING, assemblagegeheel | 1      | ✓        |           | <i>Niet afzonderlijk verkrijgbaar.</i>                    |        |
| 17       | 15F202    | FITTING, luchtinlaat      | 1      |          |           |   |        |
| 19       | 115141    | DRUKVEER                  | 1      |          |           |   |        |
| 20       | 119996    | SCHROEF, inbuskop;        | 1      |          |           |   |        |
|          |           | 1/4–20 x 3/8 in. (10 mm)  |        |          |           |   |        |

# Keuzeoverzicht spuittips

## Spuittips, voor gebruik met G15/G40-luchtkap

### AAM fine-finish spuittips

Aanbevolen voor toepassingen die vragen om *kwitatief hoogwaardige afwerking bij lage en middelhoge druk*. Bestel de gewenste spuittip, **onderdeelnr. AAMxxx**, waarbij xxx = 3-cijferig getal uit de onderstaande tabel.



### GG4 industriële spuittips

Aanbevolen voor *toepassingen met veel sleet bij hoge drukken*.

Bestel de gewenste spuittip, **onderdeelnr. GG4xxx**, waarbij xxx = 3-cijferig getal uit de onderstaande tabel.

### OPMERKING:

- Alle spuittips in het keuzeoverzicht voor spuittips hieronder zijn te gebruiken met G40-pistoolmodellen. De spuittips in het grijs gearceerde gedeelte van het keuzeoverzicht enkel gebruiken voor model G40 pistolen.
- Geen spuittips uit het grijs gearceerde gedeelte van het overzicht gebruiken voor model G15 pistolen.

|   |   |  |  |  |  |  |  |  |  |  |
|---|---|--|--|--|--|--|--|--|--|--|
|    |  |  |  |  |  |  |  |  |  |  |
| <p>Geen spuittips uit het grijs gearceerde gedeelte van het keuzeoverzicht voor spuittips gebruiken voor model G15 pistolen. G15-pistolen zijn niet ontworpen voor gebruik bij hoge drukken.. Het niet respecteren van deze waarschuwing kan leiden tot ernstig letsel, waaronder vloeistofinjectie in het lichaam en spatten op de huid of in de ogen.</p> |   |  |  |  |  |  |  |  |  |  |

| Afmeting opening<br>mm (inch) | * Materiaaluitvoer<br>fl oz/min (lpm) |                                      | Maximale patroonbreedte op 12 inch (305 mm)<br>mm (inch) |                  |                  |                   |                    |                    |                    |                    |                    |
|-------------------------------|---------------------------------------|--------------------------------------|--|------------------|------------------|-------------------|--------------------|--------------------|--------------------|--------------------|--------------------|
|                               | bij 600 psi<br>(4,1 MPa,<br>41 bar)   | bij 1000 psi<br>(7,0 MPa,<br>70 bar) | 2 tot 4<br>(100)   | 4 tot 6<br>(150) | 6 tot 8<br>(200) | 8 tot 10<br>(250) | 10 tot<br>12 (300) | 12 tot 14<br>(350) | 14 tot 16<br>(400) | 16 tot 18<br>(450) | 18 tot 20<br>(500) |
|                               |                                       |                                      | Spuittip   |                  |                  |                   |                    |                    |                    |                    |                    |
| † 0.007 (0.178)               | 4.0 (0.1)                             | 5.2 (0.15)                           | ★107   | 207              | 307              |                   |                    |                    |                    |                    |                    |
| † 0.009 (0.229)               | 7.0 (0.2)                             | 9.1 (0.27)                           | 109  | 209              | 309              | 409               | 509                |                    |                    |                    |                    |
| † 0.011 (0.279)               | 9.5 (0.28)                            | 12.5 (0.37)                          | 111  | 211              | 311              | 411               | 511                | 611                | *711               |                    |                    |
| 0.013 (0.330)                 | 12.0 (0.35)                           | 16.0 (0.47)                          |  | 213              | 313              | 413               | 513                | 613                | 713                |                    |                    |
| 0.015 (0.381)                 | 16.0 (0.47)                           | 21.0 (0.62)                          |  | 215              | 315              | 415               | 515                | 615                | 715                | 815                |                    |
| 0.017 (0.432)                 | 20.0 (0.59)                           | 26.5 (0.78)                          |  | 217              | 317              | 417               | 517                | 617                | 717                | 817                | 917                |
| 0.019 (0.483)                 | 28.0 (0.8)                            | 36.3 (1.09)                          |  | 219              | 319              | 419               | 519                | 619                | 719                | 819                | 919                |
| 0.021 (0.533)                 | 35.0 (1.0)                            | 45.4 (1.36)                          |  |                  | 321              | 421               | 521                | 621                | 721                | 821                | 921                |
| ‡ 0.023 (0.584)               | 40.0 (1.2)                            | 51.9 (1.56)                          |  |                  |                  | 423               | 523                | 623                | 723                |                    | 923                |
| ‡ 0.025 (0.635)               | 50.0 (1.5)                            | 64.8 (1.94)                          |  |                  |                  | 425               |                    | 625                | 725                | 825                | ★925               |
| ‡ 0.027 (0.686)               | 58.5 (1.7)                            | 75.8 (2.27)                          |  |                  |                  |                   | 527                | 627                |                    | 827                |                    |
| ‡ 0.029 (0.737)               | 68.0 (1.9)                            | 88.2 (2.65)                          |  |                  |                  |                   |                    | 629                |                    |                    |                    |
| ‡ 0.031 (0.787)               | 78.0 (2.2)                            | 101.1 (3.03)                         |  |                  |                  | 431               |                    | 631                |                    |                    |                    |
| ‡ 0.033 (0.838)               | 88.0 (2.5)                            | 114.1 (3.42)                         |  |                  |                  |                   |                    | 633                |                    | ★833               |                    |
| ‡ 0.035 (0.889)               | 98.0 (2.8)                            | 127.1 (3.81)                         |  |                  |                  | 435               |                    |                    |                    |                    |                    |
| ‡ 0.037 (0.940)               | 108.0 (3.1)                           | 140.0 (4.20)                         |  |                  |                  |                   |                    |                    | 737                |                    |                    |
| ‡ 0.039 (0.991)               | 118.0 (3.4)                           | 153.0 (4.59)                         |  |                  |                  |                   | 539                | 639                |                    | 839                |                    |

\* Spuittippen worden getest in water.

De materiaaluitvoer (Q) bij andere drukwaarden (P) kan worden berekend aan de hand van deze formule:

$$Q = (0.041) (QT) \sqrt{P}$$

Waarbij QT = materiaaluitvoer (fl. oz/min) bij 600 psi uit bovenstaande tabel voor het gekozen formaat spuitopening.

† Deze spuittips zijn inclusief een tipfilter met maasgrootte 100 micron (150 mesh).

★ Alleen GG4-spuittips.

\* Enkel AAM-spuittips.

‡ Deze spuittips niet gebruiken met model G15-pistolen.



**AAF Fine Finish Pre-Orifice spuittippen**

Aanbevolen voor toepassingen die vragen om *kwitatief hoogwaardige afwerking bij lage en middelhoge druk*. AAF-tippen hebben een pre-opening die helpt bij het vernevelen van pure verdunningsmiddelen, waaronder lakken.

Bestel de gewenste tip, **onderdeelnr. AAFxxx**, waarbij xxx = 3-cijferig getal uit de onderstaande tabel.

| Afmeting opening<br>mm (inch) | * Materiaaluitvoer<br>fl oz/min (lpm) |                                   | Maximale patroonbreedte op 12 inch (305 mm)<br>mm (inch) |                  |                   |                    |                    |                    |
|-------------------------------|---------------------------------------|-----------------------------------|--|------------------|-------------------|--------------------|--------------------|--------------------|
|                               | bij 600 psi<br>(4,1 MPa, 41 bar)      | bij 1000 psi<br>(7,0 MPa, 70 bar) | 4 tot 6<br>(150)   | 6 tot 8<br>(200) | 8 tot 10<br>(250) | 10 tot 12<br>(300) | 12 tot 14<br>(350) | 14 tot 16<br>(400) |
|                               |                                       |                                   | Spuittip   |                  |                   |                    |                    |                    |
| 0.009 (0.229)                 | 7.0 (0.21)                            | 8.5 (0.25)                        | 208  | 308              | 408               |                    |                    |                    |
| 0.011 (0.279)                 | 9.5 (0.28)                            | 12.5 (0.37)                       | 210  | 310              | 410               | 510                | 610                | 710                |
| 0.013 (0.330)                 | 12.0 (0.35)                           | 16.0 (0.47)                       | 212  | 312              | 412               | 512                | 612                | 712                |
| 0.015 (0.381)                 | 16.0 (0.47)                           | 21.0 (0.62)                       |  |                  | 414               | 514                | 614                | 714                |
| 0.017 (0.432)                 | 20.0 (0.59)                           | 26.5 (0.78)                       |  |                  | 416               | 516                | 616                | 716                |

\* Spuittippen worden getest in water.

De materiaaluitvoer (Q) bij andere drukwaarden (P) kan worden berekend aan de hand van deze formule:

$$Q = (0.041) (QT) \sqrt{P}$$

Waarbij QT = materiaaluitvoer (fl. oz/min) bij 600 psi uit bovenstaande tabel voor het gekozen formaat spuitopening.

**RAC SwitchTips, voor gebruik met de G40 RAC-luchtkap**

**OPMERKING:** Alle spuittippen in onderstaande keuze-overzichten voor spuittippen zijn te gebruiken met model G40-pistolen uitgerust met RAC-luchtkap 24C921.

**OPMERKING:** Tips worden soms verpakt met andere promotionele onderdelen die bedoeld zijn voor de airless markt. Gebruik extra onderdelen niet.

**LTX RAC spuittips**

Bestel de gewenste spuittip, **onderdeelnr. LTXxxx**, waarbij xxx = 3-cijferig getal uit de onderstaande tabel.

| Materiaalopening in inch<br>(mm) | * Materiaaluitvoer,<br>bij 2000 psi<br>(14,0 MPa, 140 bar)<br>fl oz/min (lpm) | ❖ Maximale patroonbreedte op 12 inch (305 mm)<br>mm (inch) |                  |                  |                   |                    |                    |                    |                    |                    |
|----------------------------------|---|--|------------------|------------------|-------------------|--------------------|--------------------|--------------------|--------------------|--------------------|
|                                  |   | 2 tot 4<br>(100)   | 4 tot 6<br>(150) | 6 tot 8<br>(200) | 8 tot 10<br>(250) | 10 tot 12<br>(300) | 12 tot 14<br>(350) | 14 tot 16<br>(400) | 16 tot 18<br>(450) | 18 tot 20<br>(500) |
|                                  |   | Spuittip   |                  |                  |                   |                    |                    |                    |                    |                    |
| 0.009 (0.229)                    | 11.2 (0.33)   | 109  | 209              | 309              | 409               | 509                |                    |                    |                    |                    |
| 0.011 (0.279)                    | 16.6 (0.49)   | 111  | 211              | 311              | 411               | 511                | 611                |                    |                    |                    |
| 0.013 (0.330)                    | 23.3 (0.69)   |  | 213              | 313              | 413               | 513                | 613                |                    |                    |                    |
| 0.015 (0.381)                    | 30.8 (0.91)   | 115  | 215              | 315              | 415               | 515                | 615                |                    |                    |                    |
| 0.017 (0.432)                    | 39.5 (1.17)   |  | 217              | 317              | 417               | 517                | 617                |                    | 817                |                    |
| 0.019 (0.483)                    | 49.7 (1.47)   |  | 219              | 319              | 419               | 519                | 619                |                    | 819                |                    |
| 0.021 (0.533)                    | 60.5 (1.79)   |  | 221              | 321              | 421               | 521                | 621                | 721                | 821                |                    |
| 0.023 (0.584)                    | 72.7 (2.15)   |  |                  | 323              | 423               | 523                | 623                | 723                |                    |                    |
| 0.025 (0.635)                    | 85.9 (2.54)   |  | 225              | 325              | 425               | 525                | 625                |                    |                    |                    |
| 0.027 (0.686)                    | 100.0 (2.96)  |  | 227              | 327              | 427               | 527                | 627                |                    | 827                |                    |
| 0.029 (0.737)                    | 115.6 (3.42)  |  |                  | 329              | 429               | 529                | 629                | 729                |                    |                    |
| 0.031 (0.787)                    | 131.8 (3.90)  |  | 231              | 331              | 431               | 531                | 631                |                    | 831                |                    |
| 0.033 (0.838)                    | 149.4 (4.42)  |  |                  |                  | 433               | 533                | 633                |                    | 833                |                    |
| 0.035 (0.889)                    | 168.4 (4.98)  |  | 235              | 335              | 435               | 535                | 635                | 735                | 835                |                    |

\* Spuittippen worden getest in water.

De materiaaluitvoer (Q) bij andere drukwaarden (P) kan worden berekend aan de hand van deze formule:

$$Q = (0.041) (QT) \sqrt{P}$$

Waarbij QT = materiaaluitvoer (fl. oz/min) vanuit bovenstaande tabel voor het gekozen formaat spuitopening.

❖ Gemeten zonder luchtstroom. Air-assist zal de neiging hebben de patroonlengtes te verminderen met 1 tot 2 inch.

## RAC SwitchTips, voor gebruik met de G40-RAC-luchtkap, vervolg

**OPMERKING:** Alle spuittippen in onderstaande keuzeoverzichten voor spuittippen zijn te gebruiken met model G40-pistolen uitgerust met RAC-luchtkap 24C921.

### FFT fine-finish RAC-spuittips

Bestel de gewenste spuittip, **onderdeelnr. FFTxxx**, waarbij xxx = 3-cijferig getal uit de onderstaande tabel.

| Materiaalopening in inch (mm) | * Materiaaluitvoer bij 2000 psi (14,0 MPa, 140 bar) fl oz/min (lpm) | ❖ Maximale patroonbreedte op 12 inch (305 mm) mm (inch) |               |                |                 |                 |
|-------------------------------|---|---|---------------|----------------|-----------------|-----------------|
|                               |   | 4 tot 6 (150)   | 6 tot 8 (200) | 8 tot 10 (250) | 10 tot 12 (300) | 12 tot 14 (350) |
|                               |   | Spuittip  |               |                |                 |                 |
| 0.008 (0.203)                 | 8.8 (0.26)  | 208   | 308           |                |                 |                 |
| 0.010 (0.254)                 | 13.9 (0.41)   | 210   | 310           | 410            | 510             |                 |
| 0.012 (0.305)                 | 19.9 (0.59)   | 212   | 312           | 412            | 512             | 612             |
| 0.014 (0.356)                 | 27.0 (0.80)   | 214   | 314           | 414            | 514             | 614             |

### WRX WideRAC-spuittips

Bestel de gewenste spuittip, **onderdeelnr. WRxxxx**, waarbij xxxx = 4-cijferig getal uit de onderstaande tabel.

| Afmeting opening mm (inch) | * Materiaaluitvoer bij 2000 psi (14,0 MPa, 140 bar) fl oz/min (lpm) | ❖ Maximale patroonbreedte op 12 inch (305 mm) 24 inch (610 mm) |
|----------------------------|---|--|
|                            |   | Spuittip   |
| 0.021 (0.533)              | 60.5 (1.79)   | 1221   |
| 0.023 (0.584)              | 72.7 (2.15)   | 1223   |
| 0.025 (0.635)              | 85.9 (2.54)   | 1225   |
| 0.027 (0.686)              | 100.0 (2.96)  | 1227   |
| 0.029 (0.737)              | 115.6 (3.42)  | 1229   |
| 0.031 (0.787)              | 131.8 (3.90)  | 1231   |
| 0.033 (0.838)              | 149.4 (4.42)  | 1233   |
| 0.035 (0.889)              | 168.3 (4.98)  | 1235   |
| 0.037 (0.940)              | 187.9 (5.56)  | 1237   |
| 0.039 (0.991)              | 208.9 (6.18)  | 1239   |

\* Spuittippen worden getest in water.

De materiaaluitvoer (Q) bij andere drukwaarden (P) kan worden berekend aan de hand van deze formule:

$$Q = (0.041) (QT) \sqrt{P}$$

Waarbij QT = materiaaluitvoer (fl. oz/min) vanuit bovenstaande tabel voor het gekozen formaat spuitopening.

❖ Gemeten zonder luchtstroom. Air-assist zal de neiging hebben de patroonlengtes te verminderen met 1 tot 2 inch.

# Toebehoren

Gebruik alleen originele onderdelen en toebehoren van Graco

## Set met luchtfitting en buis 249473

Alternatieve aansluiting voor luchtinlaat en slang. 3/8 in. tot 1/4 npt(f) "duwen om te sluiten"-fitting, 25 ft (7,62 m) lang, 3/8 in. (9,5 mm) binnendia., nylon leiding.

## Lucht slang 241811

Maximum werkdruk 100 psi (0,7 MPa, 7 bar)  
1/4–18 npsm (fbc), binnendiameter 1/4 in. (6 mm),  
25 voet (7,62 m) lange polyuretaan buis.

## Snelontkoppeling voor de luchtleiding

- 208536** Snelontkoppeling voor luchtleiding
- 169967** Pen voor de snelontkoppeling voor de luchtleiding

## Materiaalfiltersets

- 224453** Maasgrootte 100 (afstand in gat 0,005) vervangende materiaalfilters. Per 5 stuks.
- 238563** Maasgrootte 240 micron (60 mesh) (afstand in gat 0,009) vervangende materiaalfilters voor het uifilteren van grotere deeltjes, ter vervanging van de standaardfilters met maasgrootte 150 micron (100 mesh). Per 3 stuks.

## Materiaalslang 241812

Maximum werkdruk 3500 psi (24 MPa, 242 bar)  
1/4-18 npsm (fbc), binnendiameter 5 mm (3/16 in.),  
7,62 m (25 ft) lange nylon buis met polyurethaan bovenlaag.

## Materiaalwartelconnector 189018

Maximum werkdruk 5800 psi (40 MPa, 400 bar)  
Koppeling om de beweging van het pistool en de materiaalslang te vergemakkelijken. 1/4 - 18 npsm.  
17-4 PH RVS voor de bevochtigde onderdelen.

## Pistoolborstel 101892

Te gebruiken om het pistool te reinigen.

## Inzetstuk 15G093 voor G15 pistool voor pistoolreinigingskast

Inzetstuk voor gebruik met pistoolreinigingskast 244105 en G15-spuitpistolen.

## Inzetstuk 15G346 voor G40 pistool voor pistoolreinigingskast

Inzetstuk voor gebruik met pistoolreinigingskast 244105 en G40-spuitpistolen.

## Pistoolsmeermiddel 111265

Eén tube van 4 oz. (113 gr) medicinaalvet (bevat geen siliconen) voor materiaaldichtingen en slijtageplekken.

## Hogedrukkogelventiel voor materiaal 238694

Maximum werkdruk 5000 psi (35 MPa, 350 bar)  
3/8 npt(mbe). RVS voor bevochtigde onderdelen, PEEK zittingen, PTFE-dichtingen. Compatibel met materialen die met zuur zijn gekatalyseerd. Kan worden gebruikt als aftapkraan voor materiaal.

## HVLP-controleset 24C788

Gebruik deze om de luchtdruk bij de luchtkap te meten bij verschillende luchttoevoerwaarden. **Niet gebruiken om te spuiten.**

**OPMERKING:** Om de voldoen aan de HVLP-criteria mag de vernevelingsdruk niet hoger zijn dan 10 psi (70 kPa, 0,7 bar).

## RAC-pakking 246453

Pak met vijf standaard reserve RAC-pakkingen (onderdeel 33a).

## Acetaal RAC-pakking 248936

Pak met vijf kunststof (acetaal) reserve RAC-pakkingen (onderdeel 33a).

## Reparatieset voor de spuittip van de pakking 26C713

De set bevat afdichtringen (verpakking van tien).

## G40 RAC-ombouwset 24C791

De set bevat de onderdelen om een standaard G40-pistool om te bouwen naar een RAC-pistool. Exclusief LTX-spuittip.

## Lakset voor luchtkap 289080

De set bevat een luchtkap die is geoptimaliseerd voor het spuiten van lak.

## Luchtkapafdichtingsset 253032

Pak met vijf dichtingen en vijf o-ringen voor de luchtkap.

## Dichtingreparatieset 249422

Deze set bevat vervangende o-ringen, een pakking, een u-beker, een compleet luchtventiel en installatiegereedschap voor de dichting.

**Reparatieset voor plastic zitting 249424**

In deze set zit een plastic vervangingszitting (verpakking van 10 stuks) en een zittingmoer voor G15-pistoolmodellen.

**Reparatieset voor rvs zitting 287962**

In deze set zit een geassembleerde diffuser met een rvs zitting voor gebruik met gepigmenteerde zuurgekatalyseerde materialen. Alleen voor gebruik met pistool 24C854.

**Reparatieset voor carbide zitting 249456**

In deze set zit een vervangende zitting, zittingpakking en een zittingmoer voor het model G40 pistool. De set is ook te gebruiken voor model G15 pistolen.

**Pakkingset voor carbide zitting 288619**

In deze set zitten vervangende nylon zittingpakkingen (tien stuks) voor pistolen van model G40 en G15 met een carbide zitting.

**Tipfilterset 241804**

Reservefilters alleen voor spuittip-openingen van 0,007, 0,009, en 0,011. Per 10 stuks.

**Trekkerreparatieset 249585**

In deze set zit een vervangende trekker, draaipennen (5 stuks) en draaipenmoeren (5 stuks).

**Trekkeraanslagset 249423**

In deze set zit een vervangende trekkeraanslag en een pen.

**De ultieme pistoolreinigingsset 15C161**

In deze set zitten borstels en gereedschap voor onderhoud van het pistool.

**Naaldontstopperset 249598**

In deze set zit puntig gereedschap om de pistoolspuittip te ontstoppen.



**Fijnafstelset voor het ventilatorventiel 289499**

De set bevat een compleet vervangend ventilatorventiel dat nauwkeuriger is af te stellen.

**Materiaalfittingset 24C356, JIC-schroefdraad**

De set omvat een 1/2-20 materiaal inlaatfitting met JIC-schroefdraad.

## Gids uitwisselbaarheid onderdelen

| Omschrijving   | Onderdeelnummer<br>nieuwe modellen<br>(24Cxxx)  | Onderdeelnummer<br>oudere modellen*   | Uitwisselbaar? |  |
|--|---|---|----------------|--|
| <b>Materiaalveeras</b>   | 16A529  | 15F193<br>15F194  | Ja             | 16A529 combineert de materiaalveeras en zitting in een enkele verpakking. Direct vervangbaar.  |
| <b>Borgpen</b>   | 24D627  | 15G618  | Nee            | De nieuwe pen is korter om te passen op de nieuwe pistoolbehuizing. Het gebruik van een nieuwe combinatie pen / luchtkap op oudere pistolen leidt tot het verlies van de uitlijningsfunctie. Het gebruik van een oude combinatie pen / luchtkap op een nieuw pistoolmodel leidt tot lekken vanwege het slechte passen. |
| <b>G15-borgringset</b><br>Omvat borgring, PTFE o-ring, en PTFE-sluitring                                   | 24D438  | 15F192  | Nee            | Zie opmerking onder de tabel.  |
| <b>Set G40-borgring / -tipbescherming</b><br>Omvat borgring met bescherming, PTFE o-ring en PTFE-sluitring | 24D439  | 249256  | Nee            | Zie opmerking onder de tabel   |
| <b>Behuizing RAC-zitting</b>   | 15F442<br> | 15J770<br> | Nee            | Werkt enkel correct met het geheel RAC-tipbescherming / luchtkap 24C921 en is in die set inbegrepen. De zitting zal passen in oudere modelgehelen, maar de spuitprestatie kan beïnvloed worden.  |
| <b>AA RAC-beschermingsset</b><br>Omvat beschermingsgeheel (met borgring) en bijpassende cilinderbehuizing. | 24C921  | 288465  | Nee            | Zie opmerking onder de tabel.  |
| <b>Naald, carbidekogel, G15 en G40</b>   | 24B789  | 288559  | Ja             | Direct vervangbaar.  |
| <b>Naald, roestvrij stalen kogel, G15</b>  | 24B790  | 288558  | Ja             | Direct vervangbaar.  |
| <b>HVLP-controlezet</b>  | 24C788  | 249140  | Nee            | Zie opmerking onder de tabel.  |
| <b>RAC-pistoolombouwset</b>  | 24C791  | 287917  | Nee            | Kan enkel worden gebruikt op het nieuwe pistool vanwege de verschillende RAC-bescherming. Zie opmerking onder de tabel.  |
| <b>G15-luchtkap</b>  | 24C866  | 249596  | Nee            | Gebruikt een nieuwe, kortere borgpen. Zie opmerking voor <b>borgpen</b> , deze tabel.  |
| <b>Complete materiaalslang</b>   | 24D436  | 249136  | Ja             | De nieuwe materiaalslang zal enkel passen op een ouder pistoolmodel wanneer een nieuwe materiaalfitting wordt gebruikt, 24D437 (standaard schroefdraad) of 24C356 (JIC-schroefdraad).  |
| <b>Materiaalfitting, standaard schroefdraad</b>  | 24D437  | 15F186  | Nee            | De nieuwe materiaalfittings hebben een andere schroefdraad die enkel past op de nieuwe materiaalslangen (24D436). Elke uitwisseling zal de schroefdraad beschadigen.   |
| <b>Materiaalfitting, JIC-schroefdraad</b>  | 24C356  | N.v.t.  | Nee            |  |

**OPMERKING:** De nieuwe borgring is zwart en heeft grove schroefdraad terwijl de oude borgring zilver is en fijne schroefdraad heeft. Elke uitwisseling zal de schroefdraad van de ring en de pistoolbehuizing beschadigen.

\* Onderdeelnummers van oudere modellen zijn o.a. 288xxx, 287xxx, 249xxx.

# Afmetingen

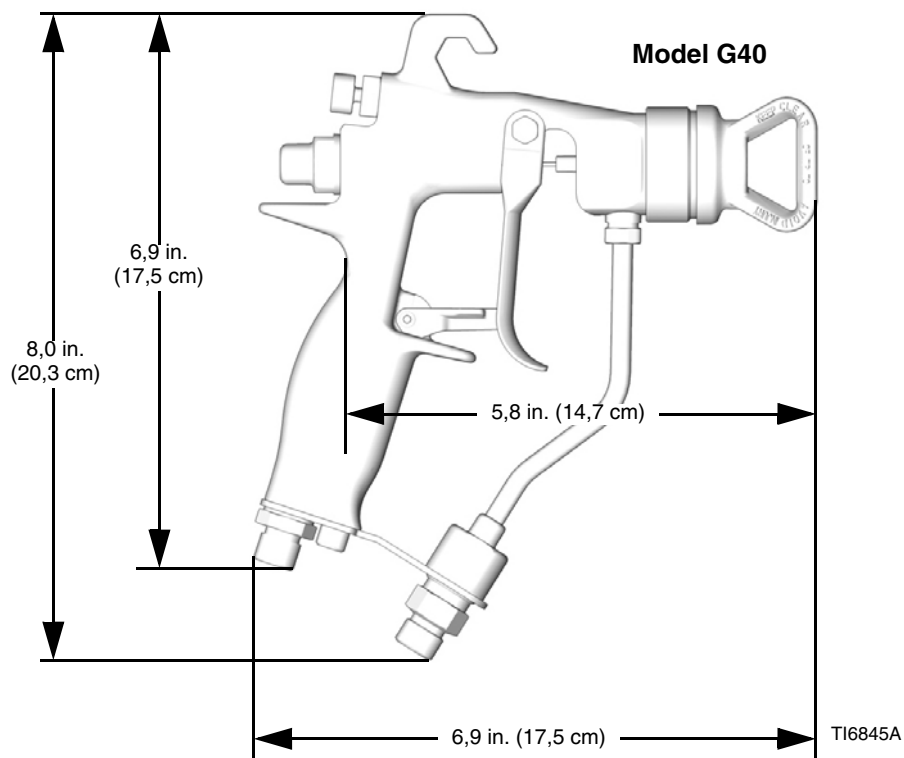
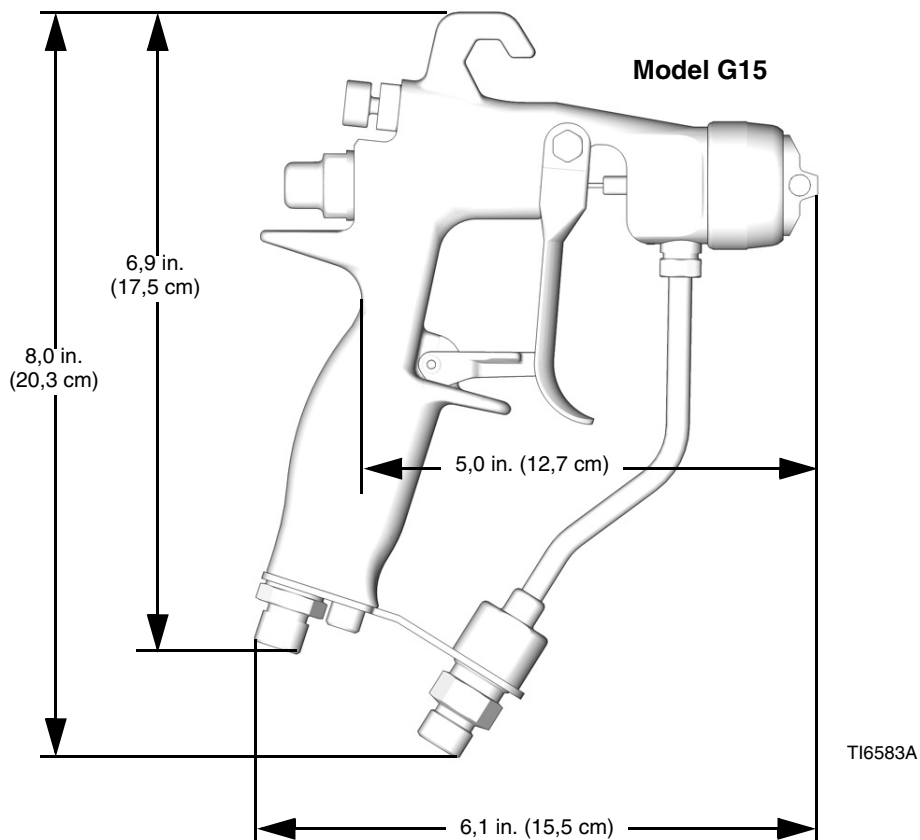

# Technische gegevens

| Categorie   | Gegevens   |
|---|--|
| Maximum materiaalwerkdruk . . . . .                       | Model G15: 1500 psi (10 MPa, 105 bar)<br>Model G40: 4000 psi (28 MPa, 280 bar)   |
| Maximale luchtwerkdruk . . . . .                          | 100 psi (0,7 MPa, 7 bar)   |
| Maximum inlaatdruk bij pistool voor HVLP-spuiten. . . . . | 14 psi (0,098 MPa, 0,98 bar)   |
| Maximum temperatuur van het werkmateriaal . . . . .       | 110 °F (43 °C)   |
| Materiaalinlaat. . . . .                                  | 1/4-18 npsm  |
| Luchtinlaat. . . . .                                      | 1/4-18 npsm (R1/4-19) mannelijk compounddraad  |
| Gewicht van pistool. . . . .                              | 16 oz (450 gram)   |
| *Geluidsdruk bij 20 psi (140 kPa, 1,4 bar) . . . . .      | 66,9 dB(A)   |
| *Geluidsdruk bij 100 psi (0,7 kPa, 7 bar) . . . . .       | 80,0 dB(A)   |
| *Geluidsvermogen bij 20 psi (140 kPa, 1,4 bar) . . . . .  | 76,8 dB(A)   |
| *Geluidsdruk bij 100 psi (0,7 kPa, 7 bar) . . . . .       | 89,9 dB(A)   |
| Bevochtigde onderdelen . . . . .                          | Roestvast staal, carbide, nylon, ultra-high molecular weight polyethylene, Bewerkt kunststof, PTFE, nylon, fluorelastomeer |

\* Alle metingen werden verricht met de ventilatorklep volledig dicht (volledige spuitbreedte) bij 20 psi (140 kPa, 1,4 bar) en 100 psi (0,7 kPa, 7 bar), alsmede op de aangenomen plaats van de operator. Het geluidsvermogen werd getest conform ISO 9614-2.

**Luchtstroming, standaard luchtkap**

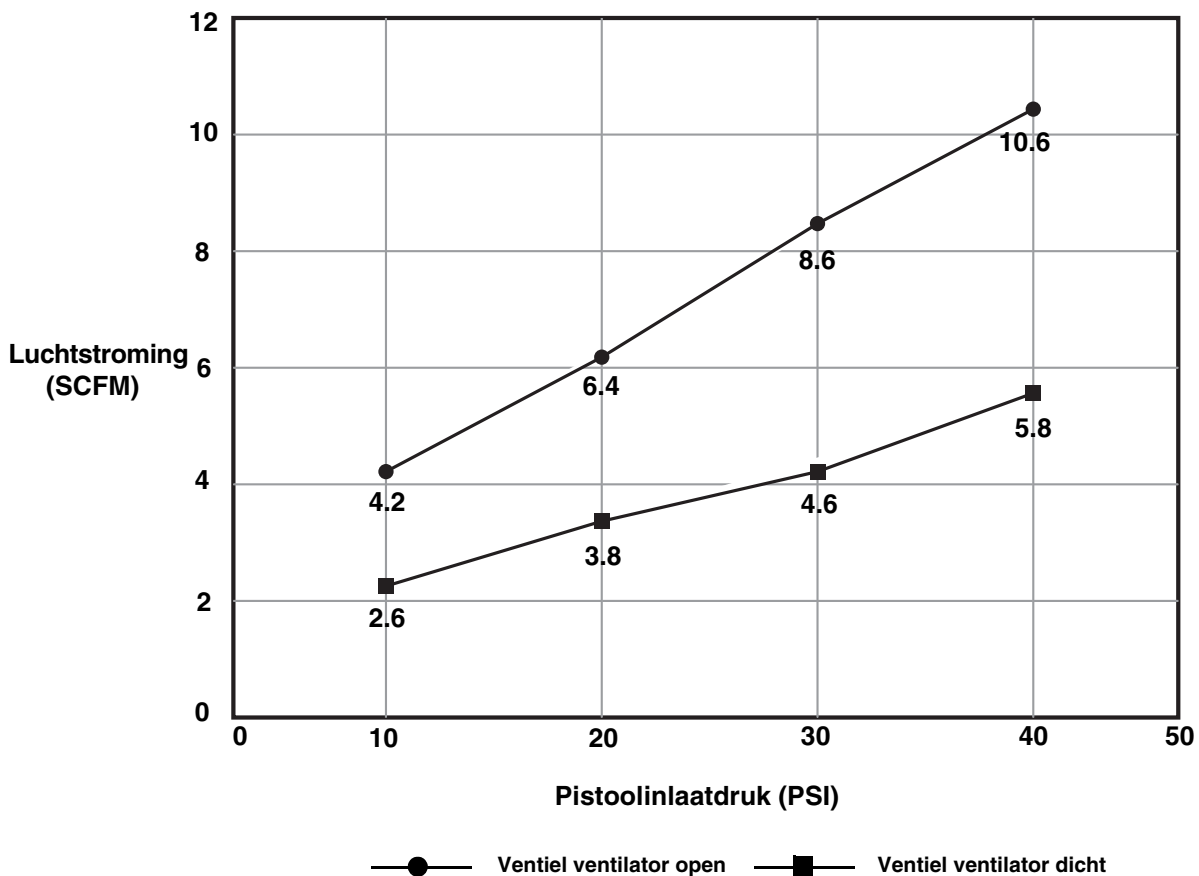

# Graco-standaardgarantie

Graco garandeert dat alle in dit document genoemde en door Graco vervaardigde apparatuur waarop de naam Graco vermeld staat, op de datum van verkoop voor gebruik door de oorspronkelijke koper vrij is van materiaal- en fabricagefouten. Met uitzondering van speciale, uitgebreide, of beperkte garantie zoals gepubliceerd door Graco, zal Graco, gedurende een periode van twaalf maanden na verkoopdatum, elk onderdeel van de apparatuur dat naar het oordeel van Graco gebreken vertoont herstellen of vervangen. Deze garantie geldt alleen indien de apparatuur is geïnstalleerd, gebruikt en onderhouden in overeenstemming met de door Graco schriftelijk verstrekte aanbevelingen.

Normale slijtage en veroudering, of slecht functioneren, beschadiging of slijtage veroorzaakt door onjuiste installatie, verkeerde toepassing, slijpend materiaal, corrosie, onvoldoende of onjuist uitgevoerd onderhoud, nalatigheid, ongeval, eigenmachtige wijzigingen aan de apparatuur, of het vervangen van Graco-onderdelen door onderdelen van andere herkomst, vallen niet onder de garantie en Graco is daarvoor niet aansprakelijk. Graco is ook niet aansprakelijk voor slecht functioneren, beschadiging of slijtage veroorzaakt door de onverenigbaarheid van Graco-apparatuur met constructies, toebehoren, apparatuur of materialen die niet door Graco geleverd zijn, en ook niet voor fouten in het ontwerp, bij de fabricage of het onderhoud van constructies, toebehoren, apparatuur of materialen die niet door Graco geleverd zijn.

Deze garantie wordt verleend onder de voorwaarde dat de apparatuur waarvan de koper stelt dat die een defect vertoont gefrankeerd wordt verzonden naar een erkende Graco dealer opdat de aanwezigheid van het beweerde defect kan worden geverifieerd. Indien het beweerde defect inderdaad wordt vastgesteld zal Graco de defecte onderdelen kosteloos herstellen of vervangen. De apparatuur zal gefrankeerd worden teruggezonden naar de oorspronkelijke koper. Indien bij de inspectie geen materiaal- of fabricagefouten worden geconstateerd, dan zullen de herstellingen worden uitgevoerd tegen een redelijke vergoeding, in welke vergoeding de kosten van onderdelen, arbeid en vervoer begrepen kunnen zijn.

**DEZE GARANTIE IS EXCLUSIEF, EN TREEDT IN DE PLAATS VAN ENIGE ANDERE GARANTIE, UITDRUKKELIJK OF IMPLICIET, DAARONDER MEDEBEGREPEN MAAR NIET BEPERKT TOT GARANTIES BETREFFENDE VERKOOPBAARHEID OF GESCHIKTHEID VOOR EEN BEPAALDE TOEPASSING.**

Gracos enige verplichting en de enige verhaalsmogelijkheid van de koper in geval van een inbreuk op de garantie is hetgeen hierboven is beschreven. De koper gaat ermee akkoord dat geen andere verhaalsmogelijkheid (daarin medebegrepen, maar niet beperkt tot vergoeding van incidentele schade of van vervolgschade door winstderving, gemiste verkoopopbrengsten, letsel aan personen of materiële schade, of welke andere incidentele verliezen of vervolgv verliezen dan ook) aanwezig is. Elke klacht wegens inbreuk op de garantie moet binnen twee (2) jaar na aankoopdatum worden kenbaar gemaakt.

**GRACO GEEFT GEEN GARANTIE EN WIJST ELKE IMPLICIETE GARANTIE AF BETREFFENDE VERKOOPBAARHEID OF GESCHIKTHEID VOOR EEN BEPAALDE TOEPASSING, MET BETREKKING TOT TOEBEHOREN, APPARATUUR, MATERIALEN OF COMPONENTEN DIE GRACO GELEVERD, MAAR NIET VERVAARDIGD HEEFT.** Deze items worden door Graco verkocht, maar niet geproduceerd (het gaat om elektrische motoren, schakelaars, slangen, enz.). Indien er een garantie wordt gegeven, is deze de verantwoordelijkheid van de respectievelijke producent. Graco zal aan de koper redelijke ondersteuning verlenen bij het aanspraak maken op deze garanties.

Graco is in geen geval aansprakelijk voor indirecte, incidentele of speciale schade of gevolgschade die het gevolg is van het feit dat Graco zulke apparatuur heeft geleverd, of van de uitrusting, de werking, of het gebruik van producten of andere goederen op deze wijze verkocht, ongeacht of die ontstaat door inbreuk op een contract, inbreuk op garantie, nalatigheid van Graco, of anderszins.

## Graco-informatie

Voor de recentste informatie over de producten van Graco, surf naar [www.graco.com](http://www.graco.com).  
Kijk op [www.graco.com/patents](http://www.graco.com/patents) voor patentinformatie.

**OM EEN BESTELLING TE PLAATSEN**, neem contact op met uw Graco-verdeler of telefoneer naar de dichtstbijzijnde verdeler.

**Telefoon:** 612-623-6921 **of gratis:** 1-800-328-0211, **Fax:** 612-378-3505

*Alle geschreven en afgebeelde gegevens in dit document geven de meest recente productinformatie weer zoals bekend op het tijdstip van publicatie.*

*Graco behoudt zich het recht voor te allen tijde wijzigingen aan te brengen zonder bericht vooraf.*

*Vertaling van de originele instructies. This manual contains Dutch. MM 3A0149*

**Hoofdkantoor Graco:** Minneapolis

**Kantoren in buitenland:** België, China, Japan, Korea

**GRACO INC. P.O. BOX 1441 MINNEAPOLIS, MN 55440-1441**

Copyright 2019, Graco Inc. Alle productielocaties van Graco zijn ISO 9001 gecertificeerd.

[www.graco.com](http://www.graco.com)

Revisie G - 01/2020