

# Pistola a spruzzo G15/G40

3A0449G

IT

Una linea di pistole spray assistite ad aria per spruzzare e rifinire una varietà di vernici e rivestimenti, particolarmente in applicazioni che richiedono un'atomizzazione uniforme e alta efficienza. Solo per utilizzo professionale.



**Importanti istruzioni sulla sicurezza:**

Leggere tutte le avvertenze e le istruzioni contenute in questo manuale. Conservare queste istruzioni. Per informazioni sui modelli, inclusa la pressione massima di esercizio, vedere pagina 3.

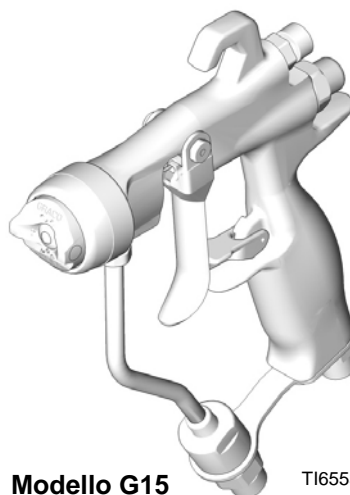

Modello G15

T16553A

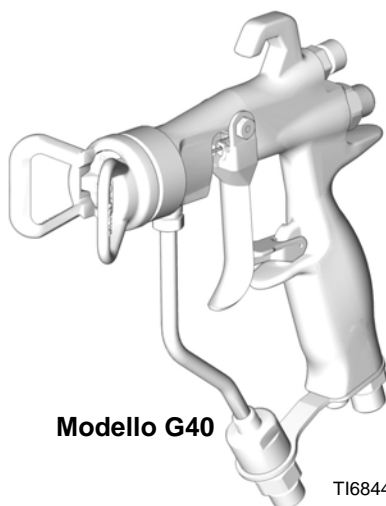

Modello G40

T16844A

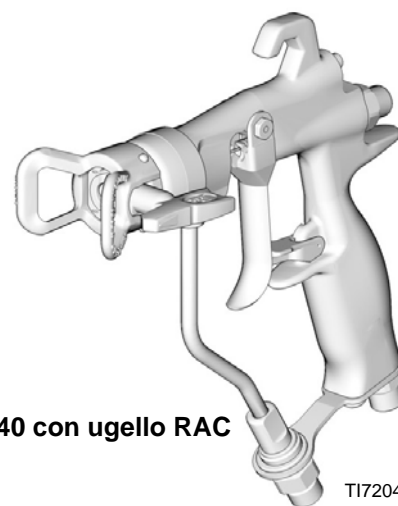

Modello G40 con ugello RAC

T17204B

# Contenuto



<b>Modelli</b> .....	<b>3</b>	<b>Pulizia, lavaggio e manutenzione</b>	
<b>Avvertenze</b> .....	<b>4</b>	<b>quotidiana della pistola</b> .....	<b>13</b>
<b>Installazione</b> .....	<b>6</b>	Manutenzione generale dell'impianto .....	14
Installazione tipica .....	6	Manutenzione del filtro del fluido .....	14
Ventilazione della cappa di spruzzatura .....	6	Lavaggio e pulitura .....	14
Messa a terra .....	6	Ugello (RAC) Reverse-A-Clean® .....	16
Linea aria .....	7	<b>Individuazione e correzione guasti</b> .....	<b>18</b>
Linea del fluido .....	7	<b>Riparazione</b> .....	<b>20</b>
<b>Configurazione</b> .....	<b>8</b>	Kit per le riparazioni .....	20
Lavaggio prima dell'uso dell'attrezzatura .....	8	Sostituzione della valvola per ventola .....	20
Selezionare un ugello .....	8	Riparazione completa delle	
Perno di allineamento del cappello aria .....	8	guarnizioni della pistola .....	20
Installare un ugello di spruzzatura .....	8	<b>Parti</b> .....	<b>26</b>
Posizionamento del cappello aria .....	8	<b>Tabella di selezione degli</b>	
Gruppo ugello Reverse-A-Clean® (RAC) .....	9	<b>ugelli di spruzzatura</b> .....	<b>32</b>
<b>Funzionamento</b> .....	<b>10</b>	Ugelli di spruzzatura,	
Procedura di decompressione .....	10	per l'utilizzo con il cappello aria G15/G40 ..	32
Sicura del grilletto .....	10	Ugelli SwitchTip RAC,	
Funzionamento della pistola a spruzzo con		da utilizzare con i cappelli aria RAC G40 ..	33
supporto pneumatico .....	11	<b>Accessori</b> .....	<b>35</b>
Regolazione del ventaglio di spruzzatura .....	11	Guida sulla intercambiabilità delle parti .....	37
Funzionamento HVLP (elevata velocità-bassa		<b>Dimensioni</b> .....	<b>38</b>
pressione) .....	12	<b>Dati tecnici</b> .....	<b>39</b>
Applicazioni del fluido .....	12	<b>Garanzia standard Graco</b> .....	<b>40</b>
		<b>Informazioni Graco</b> .....	<b>40</b>

# Modelli

Parte	Serie	Pressione massima d'esercizio dell'aria psi (MPa, bar)	Pressione massima d'esercizio del fluido psi (MPa, bar)	Descrizione	Include:
24C853	A	100 (0.7, 7.0)	1500 (10.5, 105)	Pistola a spruzzo G15 con supporto pneumatico a pressione media, Sede e sfera in carburo	Cappello aria 24C866 con spina
24C854	A	100 (0.7, 7.0)	1500 (10.5, 105)	Pistola a spruzzo G15 con supporto pneumatico a pressione media, Sede plastica, Sfera acciaio inox	Cappello aria 26A824 con spina
26A826	A	100 (0.7, 7.0)	1500 (10.5, 105)	Pistola a spruzzo G15 con supporto pneumatico a pressione media, Sede e sfera in carburo, Cappello aria laccato	Cappello aria 249180 senza spina
24C855	A	100 (0.7, 7.0)	4000 (28, 280)	Pistola a spruzzo G40 a supporto pneumatico a pressione alta, sede e sfera in carburo	Cappello aria RAC 24C921
24C856	A	100 (0.7, 7.0)	4000 (28, 280)	Pistola a spruzzo G40 con supporto pneumatico ad alta pressione, alto flusso, Sede e sfera in carburo	
24C857	A	100 (0.7, 7.0)	4000 (28, 280)	Pistola a spruzzo G40 a supporto pneumatico a pressione alta, sede e sfera in carburo, ugello (RAC) Reverse-A-Clean®	

# Avvertenze

Quelle che seguono sono avvertenze generali correlate all'impostazione, all'utilizzo, alla messa a terra, alla manutenzione e alla riparazione di quest'apparecchiatura. Si possono trovare avvertenze aggiuntive e più specifiche nel testo di questo manuale laddove applicabili. I simboli contenuti nel testo di questo manuale fanno riferimento alle avvertenze generali. Quando questi simboli compaiono all'interno del manuale, fare riferimento a queste pagine per una descrizione del pericolo specifico.

 <b>PERICOLO</b>	
	<p><b>PERICOLO DI INCENDI ED ESPLOSIONI</b></p> <p>I fumi infiammabili, come il solvente e i fumi di vernici, in <b>area di lavoro</b> possono esplodere o prendere fuoco. Per prevenire incendi ed esplosioni:</p> <ul style="list-style-type: none"> <li>• Utilizzare i macchinari solo in aree ben ventilate.</li> <li>• Eliminare tutte le fonti di incendio; come le fiamme pilota, le sigarette, le torce elettriche e le coperture in plastica (pericolo di archi statici).</li> <li>• Mantenere l'area di lavoro libera da materiali di scarto inclusi solventi, stracci e benzina.</li> <li>• Non collegare o scollegare i cavi di alimentazione né accendere o spegnere gli interruttori delle luci in presenza di fumi infiammabili.</li> <li>• Collegare a terra tutte le apparecchiature nell'area di lavoro. Fare riferimento a <b>Messa a terra</b>.</li> <li>• Utilizzare solo flessibili collegati a terra.</li> <li>• Tenere ferma la pistola su un lato di un secchio collegato a terra quando si attiva nel secchio.</li> <li>• Se vi sono scariche statiche o se si rileva una scossa, <b>arrestare immediatamente l'operazione</b>. Non utilizzare questa apparecchiatura fin quando il problema non è stato identificato e corretto.</li> <li>• Tenere un estintore funzionante nell'area di lavoro.</li> </ul>
	<p><b>PERICOLO DI INIEZIONE NELLA PELLE</b></p> <p>Fluido ad alta pressione dalla pistola, perdite nei flessibili o componenti rotti possono lesionare la pelle. Può sembrare un semplice taglio, ma in realtà è una grave lesione che può portare a un'amputazione. <b>Richiedere intervento chirurgico immediato.</b></p> <ul style="list-style-type: none"> <li>• Non spruzzare senza protezione dell'ugello e protezione del grilletto installate.</li> <li>• Innescare sempre il gancio di sicurezza quando non si spruzza.</li> <li>• Non puntare mai la pistola verso qualcuno o su una parte del corpo.</li> <li>• Non poggiare la mano o le dita sull'ugello dello spruzzatore.</li> <li>• Non interrompere o deviare perdite con la mano, col corpo, con i guanti o uno straccio.</li> <li>• Seguire la <b>Procedura di decompressione</b> ogni volta che si smette di spruzzare e prima di pulire, controllare o riparare l'apparecchiatura.</li> <li>• Serrare tutti i raccordi del fluido prima di utilizzare l'apparecchiatura.</li> <li>• Controllare i flessibili e i raccordi ogni giorno. Riparare o sostituire immediatamente le parti usurate o danneggiate.</li> </ul>

**PERICOLO**
**PERICOLO DA USO IMPROPRIO DELL'APPARECCHIATURA**

Un utilizzo improprio può provocare gravi lesioni o addirittura la morte.

- Non mettere in funzione l'unità quando si è affaticati o sotto l'influenza di droghe o di alcol.
- Non eccedere la massima pressione d'esercizio o temperatura del componente con la specifica minima. Fare riferimento ai **Dati Tecnici** di tutti i manuali dell'apparecchiatura.
- Utilizzare fluidi e solventi compatibili con le parti dell'attrezzatura a contatto con il fluido. Fare riferimento ai Dati Tecnici di tutti i manuali dell'apparecchiatura. Leggere le avvertenze del produttore del fluido e del solvente. Per informazioni complete sul materiale, richiedere l'MSDS al distributore o dal rivenditore.
- Non lasciare l'area di lavoro mentre l'apparecchiatura è in funzione o sotto pressione. Spegnerla tutta l'apparecchiatura e seguire la **Procedura di Decompressione** quando l'apparecchiatura non è in uso.
- Verificare l'attrezzatura quotidianamente. Riparare o sostituire immediatamente le parti usurate o danneggiate solo con parti originali Graco.
- Non alterare o modificare l'attrezzatura.
- Utilizzare l'apparecchiatura solo per gli scopi previsti. Per informazioni, contattare il distributore Graco.
- Disporre i flessibili e i cavi lontano da aree trafficate, spigoli vivi, parti in movimento e superfici calde.
- Non attorcigliare né piegare eccessivamente i flessibili o utilizzare flessibili per tirare l'attrezzatura.
- Tenere bambini e animali lontani dall'area di lavoro.
- Seguire tutte le normative sulla sicurezza applicabili.

**PERICOLO DI FUMI O FLUIDI TOSSICI**

Fluidi o fumi tossici possono causare lesioni gravi o mortali se spruzzati negli occhi o sulla pelle, inalati o ingeriti.

- Leggere il foglio dati sulla sicurezza del materiale (MSDS) per documentarsi sui pericoli specifici dei fluidi utilizzati.
- Conservare i fluidi pericolosi in contenitori di tipo approvato e smaltire i fluidi secondo le indicazioni applicabili.

**ATTREZZATURA DI PROTEZIONE PERSONALE**

Indossare una protezione adeguata durante il funzionamento, la manutenzione o quando si è in area di lavoro del macchinario per proteggersi dal pericolo di lesioni gravi come lesioni agli occhi, perdita dell'udito, inalazione di fumi tossici e ustioni. L'apparecchiatura di protezione include ma non è limitata a:



- Protezione degli occhi e dell'udito.
- Respiratori, indumenti protettivi e guanti, come indicato dal fabbricante del fluido e del solvente

# Installazione



## Installazione tipica

**NOTA:** Lo schema indicato in FIGURA 1 per l'installazione tipica è solo una guida per la selezione e l'installazione di sistemi di spruzzatura con supporto pneumatico. Per assistenza nella progettazione di un sistema adatto alle proprie necessità, contattare il rappresentante della Graco.

## Ventilazione della cappa di spruzzatura

						
<ul style="list-style-type: none"> <li>• Per prevenire pericolose concentrazioni di vapori tossici e/o infiammabili spruzzare esclusivamente in una cappa di spruzzatura opportunamente ventilata. Non far mai funzionare la pistola a spruzzo se le ventole non funzionano.</li> <li>• Verificare e seguire tutte le norme locali e statali relative ai requisiti della velocità di ventilazione.</li> <li>• Verificare e seguire tutte le norme di sicurezza ed antincendio.</li> </ul>						

## Messa a terra

						
<ul style="list-style-type: none"> <li>• Verificare la normativa elettrica locale e il manuale della pompa per informazioni dettagliate sui collegamenti a terra. Utilizzare solo flessibili per fluido elettricamente conduttivi.</li> <li>• Collegare a terra la pistola a spruzzo tramite un flessibile di alimentazione del fluido ed una pompa opportunamente messi a terra.</li> </ul>						

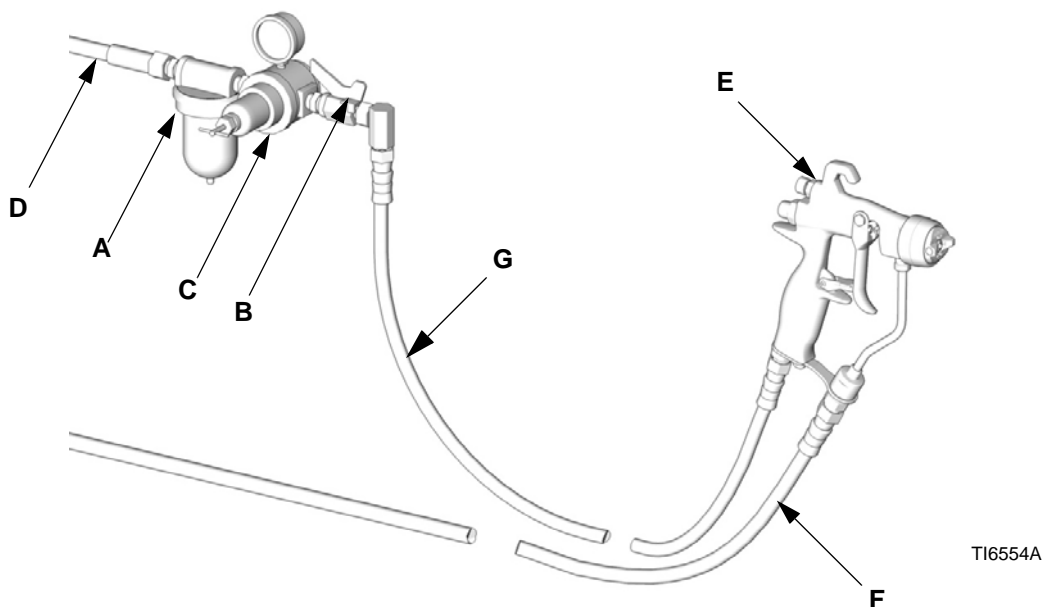

**FIGURA 1: Installazione tipica (Modello G15 in figura)**

**Chiave:**

- A Filtro della linea aria
- B Valvola di chiusura dell'aria
- C Regolatore pressione dell'aria alla pistola
- D Linea aria
- E Pistola a spruzzo
- F Flessibile del fluido elettricamente conduttivo
- G Flessibile di alimentazione aria alla pistola

## Linea aria

1. installare un filtro aria (A) sulla linea di alimentazione aria della pistola per garantire un'alimentazione di aria secca e pulita alla pistola. Sporczia e umidità possono rovinare l'aspetto del lavoro finito. Vedere la FIGURA 1.
2. Installare un regolatore di pressione aria (C) sulla linea di alimentazione aria della pistola per regolare la pressione dell'aria alla pistola.
3. Installare una valvola di arresto dell'aria (B) sulla linea aria della pistola e sulla linea aria della pompa per arrestare l'aria in arrivo alla pistola.
4. Utilizzare un flessibile aria con diametro interno di almeno 3/16 pollice (5 mm) per minimizzare una caduta eccessiva di pressione nel flessibile.

**NOTA:** L'ingresso aria della pistola è dotato di una filettatura maschio composita (R1/4-19) da 1/4-18 npsm compatibile con connettori girevoli femmina di tipo NPSM e BSP.

5. Collegare il flessibile dell'aria (G) all'ingresso aria della pistola da 1/4 npsm. Vedere la FIGURA 2.



FIGURA 2

6. Collegare l'altra estremità del flessibile aria (G) all'uscita della valvola di spegnimento aria. Vedere la FIGURA 3.

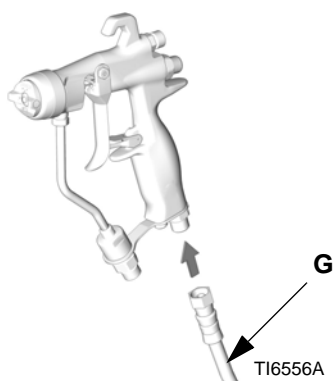

FIGURA 3

## Linea del fluido

- Prima di collegare la condotta del fluido, soffiare con aria e lavare con solvente. Vedere **Lavaggio e pulitura**, pagina 14. Utilizzare solvente compatibile con il fluido che viene spruzzato.
- Se è necessario un miglior controllo della pressione del fluido, installare un regolatore del fluido sulla linea del fluido per livellare la pressione del fluido alla pistola.

1. Utilizzare un filtro per il fluido per rimuovere le particelle di sporco ed i sedimenti, per evitare ostruzioni all'ugello che causerebbero difetti di finitura.

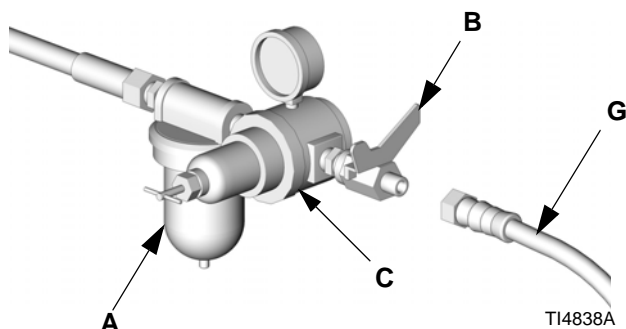
**NOTA:** Le pistole sono dotate di un filtro per il fluido interno da 100 mesh che fornisce un filtraggio finale subito prima della spruzzatura.

2. Collegare un flessibile del fluido (F) all'ingresso del fluido della pistola. Vedere la FIGURA 4. Se lo si desidera, installare un raccordo girevole per il fluido (189018) all'ingresso della pistola, per una migliore manovrabilità. Vedere Accessori, pagina 35.



FIGURA 4

3. Collegare l'altra estremità del flessibile per il fluido (F) all'uscita del fluido della pompa.

# Configurazione

## Lavaggio prima dell'uso dell'attrezzatura

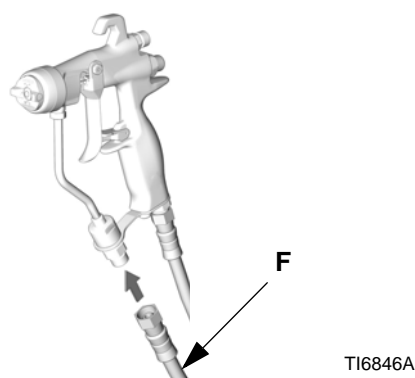
1. L'attrezzatura è stata collaudata con olio minerale a bassa densità, lasciato nei passaggi del fluido per proteggere le parti. Per evitare di contaminare il fluido con olio, lavare l'apparecchiatura con un solvente compatibile prima di utilizzare l'apparecchiatura. Vedere **Lavaggio e pulizia**, pagina 14.
2. Scaricare la pressione. Vedere **Procedura di decompressione**, pagina 10.

## Selezionare un ugello

Il flusso del fluido e l'ampiezza del getto dipendono dalle dimensioni degli ugelli di spruzzatura, dalla viscosità e dalla pressione del fluido. Vedere **Tabella di selezione degli ugelli di spruzzatura**, pagina 32. Contattare il distributore Graco per assistenza nella selezione di un ugello appropriato per l'applicazione.

## Perno di allineamento del cappello aria

Le pistole del modello G15 sono provviste di un perno di allineamento del cappello aria per posizionare il cappello aria. La posizione standard del perno di allineamento del cappello aria è la posizione del cappello aria orizzontale.

Se si desidera cambiare la direzione del ventaglio di spruzzatura, usare una pinza ad ago per svitare il perno e riposizionarlo come si desidera. Vedere la FIGURA 5. Quando si posiziona di nuovo il perno, usare un bloccante per filettature a bassa resistenza. Serrare fino a 1,5-2,5 in-lb (0,2-0,3 N•m). **NON STRINGERE ECCESSIVAMENTE.**

Il perno di allineamento del cappello aria può essere rimosso in base alla preferenza. I perni di allineamento del cappello aria non funzionano su pistole modello G40.

### AVVISO

Il perno di allineamento e l'anello di ritenzione delle pistole del modello attuale **sono diversi** da quelli delle pistole di modelli precedenti. **Non sono intercambiabili.** L'uso del perno sbagliato causa la fuga di fluido o rende impossibile l'allineamento. L'uso dell'anello di ritenzione sbagliato danneggia l'anello e la filettatura della pistola. Vedere **Guida sulla intercambiabilità delle parti**, pagina 37.



FIGURA 5

## Installare un ugello di spruzzatura

Installare l'ugello di spruzzatura nel cappello dell'aria. Assicurarsi che la linguetta per la posizione dell'ugello sia posizionato nell'alloggiamento del tappo aria. Vedere la FIGURA 5.

## Posizionamento del cappello aria

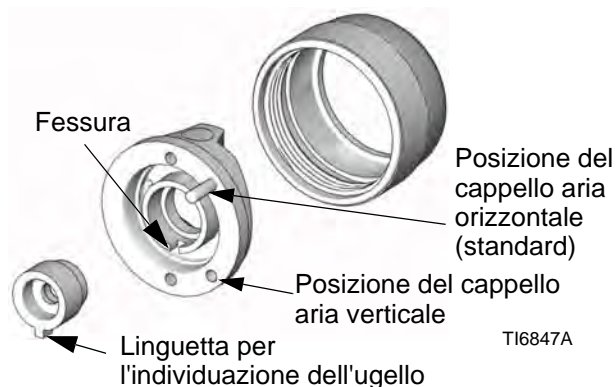
Montare il cappello aria sulla pistola. La posizione del cappello aria e dell'ugello di spruzzatura determinano la direzione del ventaglio di spruzzatura.

Ruotare il cappello aria (l'ugello di spruzzatura ruota insieme) in base alle necessità della direzione desiderata del ventaglio di spruzzatura. Vedere la FIGURA 6. Per il cappello aria del G15, il perno di allineamento ferma la rotazione nell'orientamento corretto.



FIGURA 6

Serrare l'anello di ritenzione del tappo aria (6) fermamente a mano per assicurare una buona tenuta tra la guarnizione dell'ugello ed il corpo del diffusore (5).

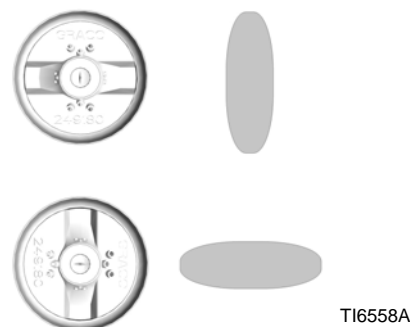

## Gruppo ugello Reverse-A-Clean® (RAC)

Le pistole modello 24C857 hanno un ugello Reverse-A-Clean® (RAC).

Per montare l'ugello RAC, inserire il corpo della sede nel gruppo del tappo dell'aria.

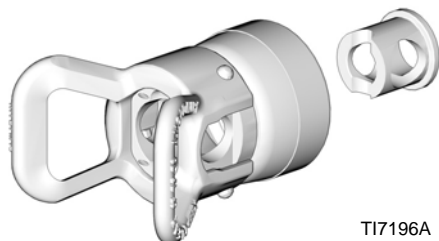

TI7196A

FIGURA 7

Inserire SwitchTip.

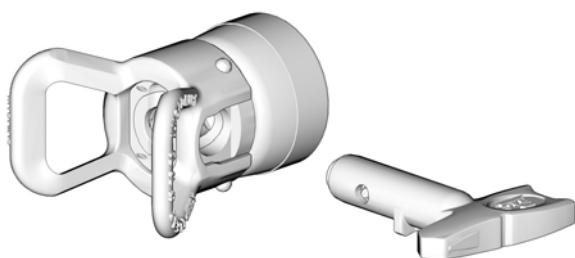

TI7197A

FIGURA 8

Inserire la guarnizione della sede.

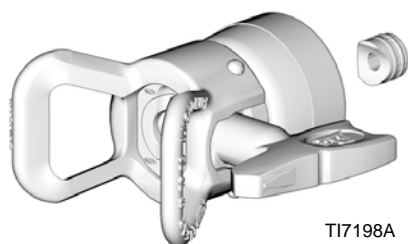

TI7198A

FIGURA 9

Avvitare il gruppo dell'ugello RAC alla pistola e serrarlo saldamente a mano.

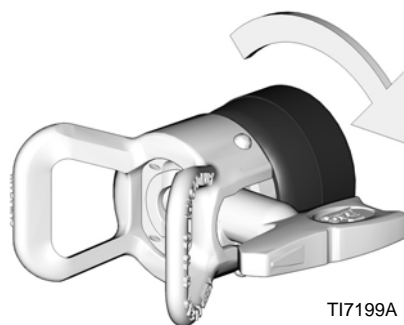

TI7199A

FIGURA 10

### AVVISO

Il corpo RAC dei modelli di pistole attuali ha un alloggiamento della sede diverso e filettatura più grossa rispetto al corpo RAC dei modelli precedenti. **Non sono intercambiabili.** L'uso di corpi RAC non adatti, danneggia le filettature. Vedere **Guida sulla intercambiabilità delle parti**, pagina 37.

# Funzionamento

Accertarsi di leggere e seguire **Avvertenze** alle pagine 4 e 5 e in tutto il testo di questo manuale di istruzioni.

L'operatore del presente impianto deve sempre tenere con sé il cartellino di pericolo di piccole dimensioni (222385) fornito insieme alla pistola. Questo cartellino contiene importanti informazioni sul trattamento di un'eventuale iniezione di fluidi nella pelle. Ulteriori cartellini sono disponibili gratuitamente presso la Graco.



FIGURA 11

## Procedura di decompressione

L'aria intrappolata può causare il funzionamento inaspettato della pompa, che può provocare gravi lesioni, dovute a spruzzi o parti in movimento.						

Per ridurre i rischi di lesioni causati da spruzzi dalla pistola, spruzzi negli occhi o da parti in movimento, seguire la Procedura di decompressione ogni volta che:

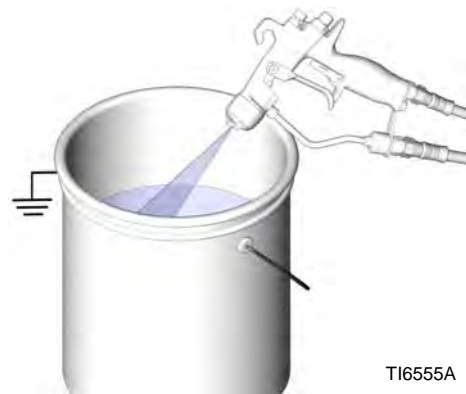
- è richiesto lo sfogo della pressione,
- si smette di spruzzare,
- si controlla o si ripara una parte del sistema o si installa o pulisce l'ugello.

1. Inserire la sicura. Vedere la FIGURA 12.
2. Spegner la pompa. Fare riferimento al manuale della pompa.
3. Spegner l'aria alla pistola.
4. Disinserire la sicura del grilletto. Vedere la FIGURA 12.
5. Mantenere una parte metallica della pistola a contatto con il lato di un secchio metallico collegato a terra. Premere il grilletto per scaricare la pressione. Vedere la FIGURA 11.

6. Aprire tutte le valvole di scarico del fluido nel sistema, avendo a disposizione un contenitore per la raccolta del drenaggio. Lasciare aperta la/le valvola/e di drenaggio fino a quando non si è pronti per erogare di nuovo.
7. Inserire la sicura. Vedere la FIGURA 12.
8. Se si sospetta che l'ugello o il flessibile siano ostruiti, o che la pressione non sia stata del tutto scaricata dopo aver seguito i passi indicati in precedenza, allentare **MOLTO LENTAMENTE** l'anello di ritenzione della protezione dell'ugello o il raccordo dell'estremità del flessibile per scaricare gradualmente la pressione, poi allentare del tutto. Rimuovere l'ostruzione dell'ugello o del flessibile.

## Sicura del grilletto

Inserire sempre la sicura del grilletto quando si smette di spruzzare per evitare che la pistola venga azionata accidentalmente a mano o se cade o viene urtata.



FIGURA 12

## Funzionamento della pistola a spruzzo con supporto pneumatico

La pistola pneumatica a spruzzo combina i concetti di pneumatico e di spruzzatura d'aria. L'ugello dà al fluido la forma di un ventaglio come un normale ugello airless. L'aria dal cappello nebulizza ulteriormente il fluido e completa la nebulizzazione della vernice in un modello per produrre uno schema di spruzzo più uniforme. L'ampiezza del getto può essere regolata con la valvola di regolazione del getto.

Le pistole a supporto pneumatico differiscono dalle pistole a spruzzatura pneumatica in quanto l'aumento della distribuzione dell'aria riduce la larghezza del ventaglio. Per aumentare la larghezza del ventaglio, utilizzare una minore quantità di aria o un ugello di dimensioni maggiori.

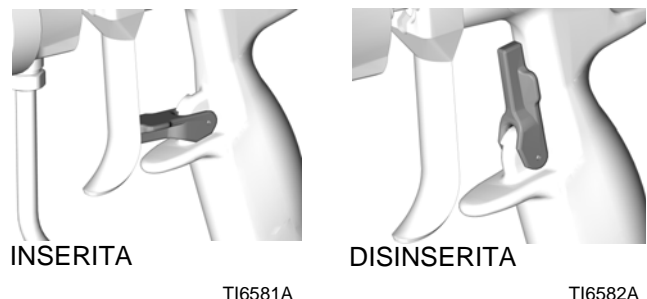
La pistola a spruzzo ha incorporati dei meccanismi di anticipo e di ritardo. Quando viene attivata, la pistola inizia ad emettere aria prima di erogare il fluido. Quando il grilletto viene rilasciato, l'erogazione di fluido si ferma prima che si blocchi il flusso di aria. Questo consente di garantire che il fluido venga nebulizzato evitando l'accumulo di fluido sul cappello aria.

## Regolazione del ventaglio di spruzzatura

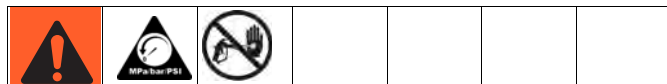

Per ridurre il rischio di rottura dei componenti incluso il pericolo di iniezione, non eccedere mai la massima pressione operativa del fluido per la pompa o la massima pressione operativa del componente con la specifica minima presente nel sistema.

1. Non aprire ancora l'alimentazione aria alla pistola. Impostare la pressione del fluido ad una pressione di avvio bassa. Se è installato un regolatore della pressione del fluido, utilizzarlo per eseguire le regolazioni.

Se il sistema non è dotato di un regolatore per il fluido, la pressione del fluido viene controllata dal regolatore dell'aria che alimenta la pompa, in base alla formula riportata di seguito:

$$\text{Rapporto pompa} \times \text{Impostazione del regolatore della pompa dell'aria} = \text{Pressione fluido}$$

2. Attivare la pistola per verificare la nebulizzazione; non badare ancora alla forma del getto.

3. Aumentare lentamente la pressione del fluido fino a quando un ulteriore aumento non migliora ulteriormente la nebulizzazione del fluido.
4. Chiudere fuori l'aria di regolazione del getto girando la manopola in senso orario (dentro) del tutto. Vedere la FIGURA 13. In questo modo la pistola viene impostata sul getto più largo.



FIGURA 13

5. Impostare la pressione dell'aria di nebulizzazione su circa 5 psi (3,5 kPa, 0,35 bar) all'attivazione. Verificare il ventaglio di spruzzatura e poi aumentare lentamente la pressione dell'aria in modo che i baffi di spruzzatura siano completamente nebulizzati e concentrati nel ventaglio di spruzzatura. Vedere la FIGURA 14. Pressioni dell'aria comprese tra 7 e 10 psi (tra 4,9 e 7,0 kPa, tra 0,49 e 0,7 bar) sono di norma sufficienti per nebulizzare i residui, soprattutto in presenza di materiali a bassa viscosità. L'impostazione troppo elevata della pressione dell'aria provocherà l'accumulo di materiale sul tappo dell'aria, compromettendo l'efficienza di trasferimento. Non eccedere una pressione aria alla pistola di 100 psi (0,7 MPa, 7 bar).

*Per un ventaglio più stretto, ruotare la manopola della valvola di regolazione del ventaglio in senso antiorario (fuori). Vedere la FIGURA 13. Se il ventaglio non è abbastanza ristretto, aumentare di poco la pressione dell'aria alla pistola o utilizzare un ugello di dimensioni diverse. (Non disponibile per pistole con ugello RAC).*

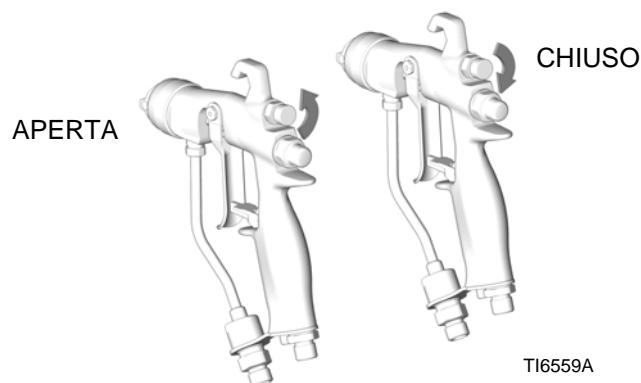

FIGURA 14

## Funzionamento HVLP (elevata velocità-bassa pressione)

**NOTA:** Per il funzionamento HVLP, l'aria del nebulizzatore non deve superare i 10 psi. Utilizzare il kit per la verifica HVLP 24C788 per verificare la pressione dell'aria.

**NOTA:** Non vi è regolazione della ventola quando si utilizzano ugelli e tappi RAC.

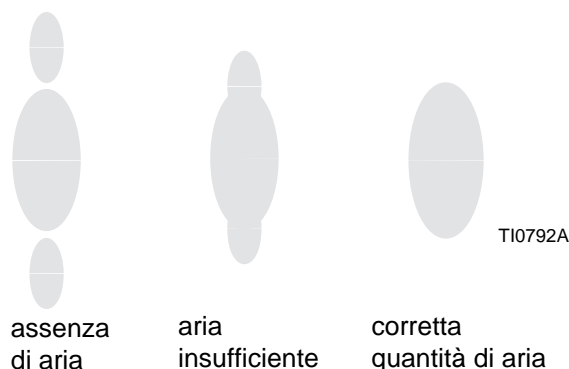
1. Per risultati ottimali, tenere sempre la pistola perpendicolare alla superficie ed a circa 200 - 300 mm (da 8 a 12") dall'oggetto da spruzzare.
2. Per ottenere una finitura uniforme, fare movimenti uniformi e continui sull'oggetto da spruzzare con una sovrapposizione del 50%.
3. Verniciare con movimenti paralleli. Questa pistola a spruzzo applica tutti gli strati in modo uniforme senza dover effettuare una verniciatura incrociata.

## Applicazioni del fluido

Tenere sempre la pistola ad un angolo retto dalla superficie. Non fare archi con la pistola in quanto provoca un distribuzione non uniforme del fluido. Vedere la FIGURA 15.



FIGURA 15

# Pulizia, lavaggio e manutenzione quotidiana della pistola

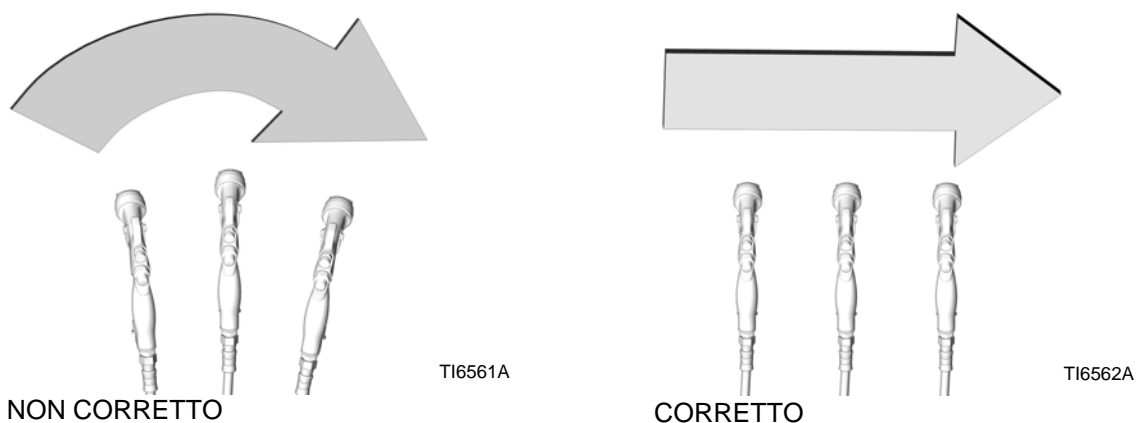

## AVVISO

Il cloruro di metilene con acido formico o propionico non è raccomandato come solvente per il lavaggio e la pulitura di questa pistola in quanto ne danneggerebbe i componenti in nylon o in alluminio.

## AVVISO

Non utilizzare metodi di pulitura che possono far passare solvente nei passaggi d'aria della pistola. Il solvente che rimane nei condotti può influire negativamente sulla qualità della verniciatura finale.

Non puntare la pistola verso l'alto mentre la si pulisce.

Non pulire la pistola con un panno imbevuto nel solvente; strizzare il fluido in eccesso.



T16563A

Non immergere la pistola nel solvente.



T14827A

Non utilizzare strumenti metallici per pulire i cappelli aria perché in tal modo si potrebbero graffiare; i graffi possono distorcere il ventaglio di spruzzatura.



## Manutenzione generale dell'impianto

1. Scaricare la pressione, pagina 10.
2. Pulire i filtri del fluido e dell'aria ogni giorno.
3. Verificare eventuali perdite di fluido dalla pistola e dai flessibili del fluido. Stringere i raccordi o sostituire l'attrezzatura se necessario.
4. Lavare la pistola prima di cambiare i colori ed ogni volta che viene messa in funzione.

## Manutenzione del filtro del fluido

1. Svitare il raccordo di ingresso del fluido (18).
2. Rimuovere e ispezionare il filtro del fluido in ingresso (12). Pulire il filtro o sostituirlo se necessario.



FIGURA 16

### AVVISO

Le filettature del raccordo dell'ingresso del fluido delle pistole di nuovo modello **sono leggermente più sottili** rispetto a quelle dei vecchi modelli. **I raccordi dell'ingresso del fluido non sono intercambiabili.** L'uso di un raccordo incorretto danneggia le filettature.

## Lavaggio e pulitura

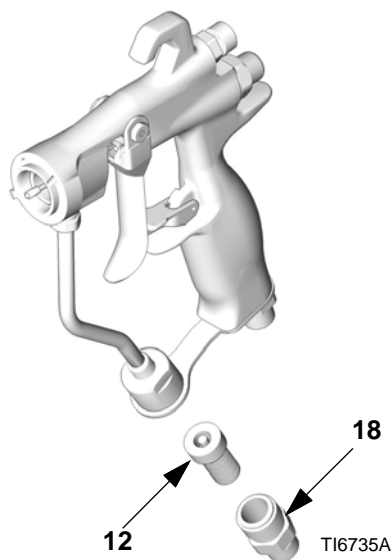
### NOTA:

- Lavare la pistola prima di cambiare colore, prima che il fluido possa seccarsi dentro, alla fine della giornata, prima di conservarla e prima di ripararla.
- Utilizzare la minima pressione possibile. Verificare che non vi siano perdite nei raccordi e serrare secondo necessità.
- Lavare con un fluido compatibile con il fluido erogato e con le parti a contatto con il fluido.

1. Scaricare la pressione, pagina 10.
2. Rimuovere l'anello di ritenzione del cappello aria (6), il cappello aria (21) e l'ugello di spruzzatura (33). Bagnare l'ugello in un solvente compatibile.
3. Scollegare sia il flessibile del solvente (F) che dell'aria (G) dalla pistola.



FIGURA 17

4. Collegare il flessibile di alimentazione del solvente (T) alla pistola.

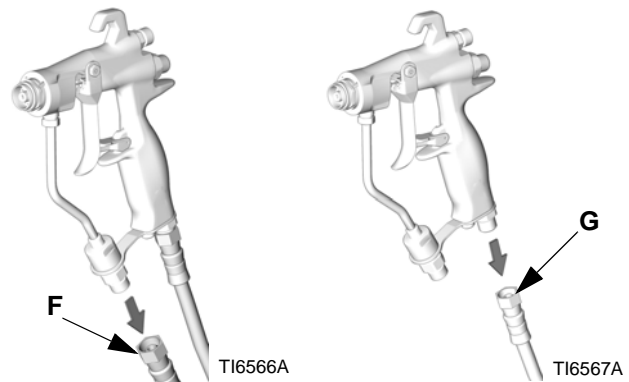

FIGURA 18

5. Aumentare lentamente la pressione. Puntare la pistola in un contenitore metallico collegato a terra e lavarla con solvente compatibile fino a quando non vengono rimosse tutte le tracce di fluido dai passaggi della pistola.

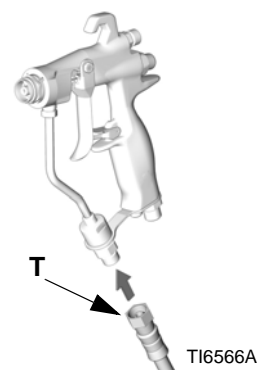

FIGURA 19

6. Spegnere l'alimentazione del solvente.
7. Scaricare la pressione.
8. Scollegare il flessibile del solvente (T) dalla pistola.

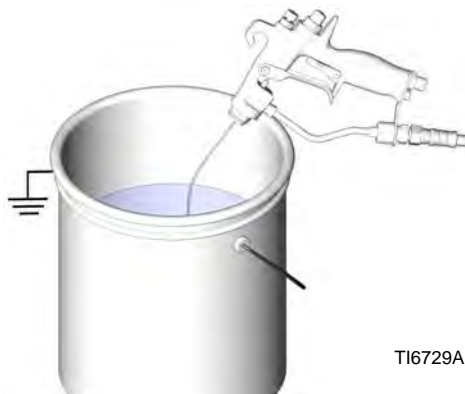

FIGURA 20

**AVVISO**

Premere il grilletto della pistola ogni volta che si serra o si rimuove il diffusore (5). Ciò mantiene la sfera dell'ago lontana dalla superficie di montaggio ed evita che la sede si graffi.

9. Se è necessario rimuovere il diffusore (5) per pulirlo, attivare la pistola mentre si rimuove il diffusore con lo strumento della pistola (30).

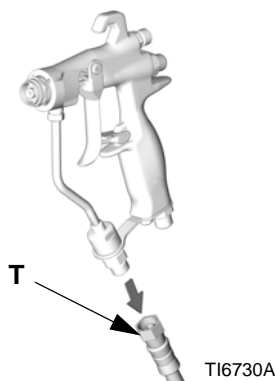
10. Immergere l'estremità di una spazzola in setole morbide in un solvente compatibile. Non immergere continuamente le setole della spazzola in solvente e non utilizzare una spazzola metallica.



FIGURA 21

11. Con la pistola puntata verso il basso, pulire la parte anteriore della pistola utilizzando un pennello a setole morbide e solvente.



FIGURA 22

12. Grattare l'anello di ritenzione del cappello aria (6), il cappello aria (21), il diffusore (5) e l'ugello di spruzzatura (33) con una spazzola a setole morbide. Per pulire i fori dei cappelli aria, utilizzare uno strumento morbido, quale uno stuzzicadenti, per evitare di danneggiare superfici delicate. Soffiare l'aria attraverso l'ugello di spruzzatura per assicurarsi che l'orifizio sia pulito. Pulire, almeno ogni giorno il capello aria e l'ugello di spruzzatura. Alcune applicazioni richiedono una pulizia più frequente.

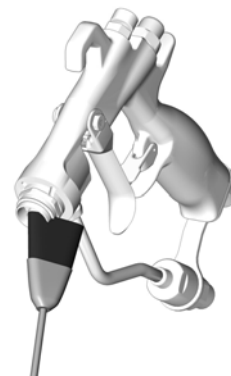

FIGURA 23

13. Se il diffusore è stato rimosso, premere il grilletto mentre si reinstalla il diffusore (5) utilizzando l'attrezzo della pistola (30). Serrare il diffusore in modo sicuro per ottenere una buona tenuta. Serrare fino a 18-19 N•m (155-165 in-lb). Quando il serraggio è corretto, la flangia finisce fuori dalla pistola.

14. Installare l'anello di ritenzione del cappello aria (6), il cappello aria (21) e l'ugello di spruzzatura (33).

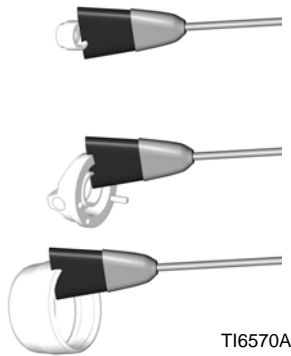

FIGURA 24

15. Immergere uno straccio morbido in solvente e torcerlo in modo da eliminare il solvente in eccesso. Puntare la pistola verso il basso e pulire la parte esterna della pistola.

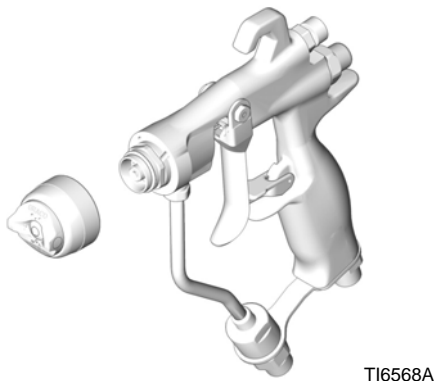

FIGURA 25

16. Dopo aver pulito la pistola, lubrificare ogni settimana le seguenti parti con il lubrificante 111265:

- Perno rotante del grilletto (A)
- Punzonare entrambi i lati della pistola dove il grilletto tocca il corpo della pistola (B)
- Albero dell'ago del fluido, dietro il grilletto (C)

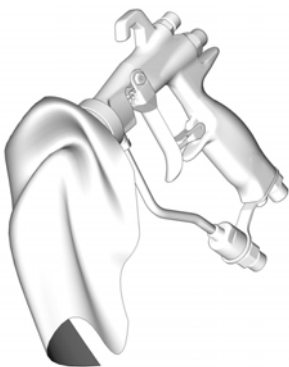

FIGURA 26

## Ugello (RAC) Reverse-A-Clean®

**NOTA:** Non immergere per lunghi periodi nel solvente la guarnizione della sede dell'ugello RAC (33a); in caso contrario, potrebbe verificarsi un rigonfiamento.

### Disintasamento dell'ugello RAC ostruito

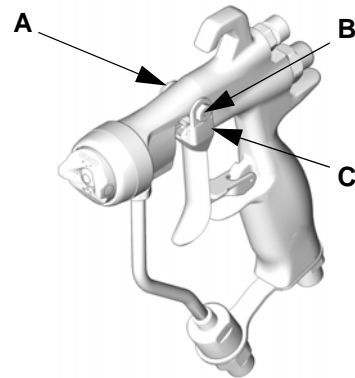
Rilasciare il grilletto e inserire la sicura del grilletto.



FIGURA 27



Ruotare SwitchTip.

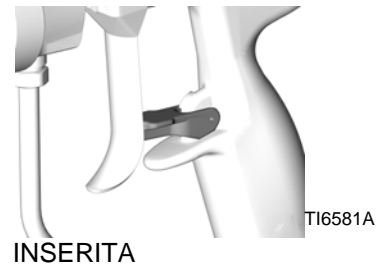
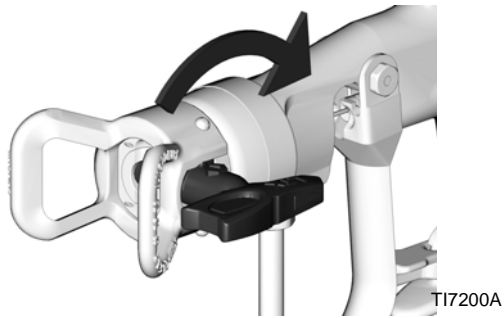

**FIGURA 28**

Inserire la sicura.

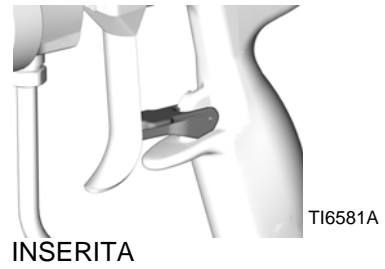

**FIGURA 31**

Disinserire la sicura del grilletto.

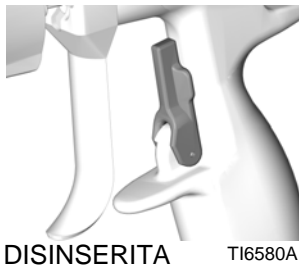



**FIGURA 29**

Rimettere SwitchTip nella posizione originale.



**FIGURA 32**

Premere il grilletto con la pistola puntata verso un secchio metallico per liberare l'ostruzione.

						
---	---	--	--	--	--	--

Non puntare mai la pistola verso qualcuno o su una parte del corpo.

Disinserire la sicura del grilletto e continuare a spruzzare.

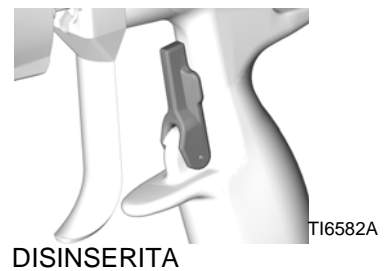

**FIGURA 33**



**FIGURA 30**



# Individuazione e correzione guasti



**NOTA:**

- Verificare tutti i possibili rimedi prima di smontare la pistola.
- Alcuni problemi sono causati dal bilanciamento non corretto tra l'aria ed il fluido.

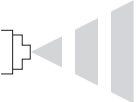
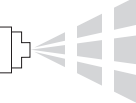
Problema	Causa	Soluzione
Perdita di fluido dal retro dell'area della guarnizione del fluido.	Guarnizioni o stelo dell'ago usurati.	Sostituire il gruppo dell'ago (2).
Perdita d'aria dalla pistola.	Valvola dell'aria non posizionata correttamente.	Pulire o sostituire la valvola dell'aria (8).
Perdite di fluido dalla parte anteriore della pistola.	Sfera dell'ago usurata o danneggiata.	Sostituire il gruppo (2) e la sede (5c) dell'ago.
	Gruppo della sede usurato.	Sostituire la sede (5c) e la guarnizione (5b, solo modelli al carburo). La guarnizione va sostituita ogni qual volta viene rimosso il gruppo della sede.  Non invertire la direzione della sede in plastica (5c, solo pistola modello 24C854) se usurata. In caso di usura, la sede deve essere sostituita.
	Viscosità del fluido troppo bassa per consentire la corretta chiusura della sede al carburo.	Installare la sede in plastica (5c).
Fluido nei passaggi dell'aria.	Perdite dalla guarnizione dell'ugello di spruzzatura.	Serrare l'anello di ritenzione (6) oppure sostituire l'ugello di spruzzatura (33).
	Perdite intorno all'alloggiamento della sede.	Sostituire la guarnizione (5b, solo modelli al carburo). La guarnizione va sostituita ogni qual volta viene rimosso il gruppo della sede.
	Il raccordo dell'ingresso del fluido perde.	Sostituire le guarnizioni del tubo del fluido (22). La guarnizione va sostituita ogni qual volta viene rimosso il connettore del tubo del fluido.
Arresto lento del fluido.	Accumulo di fluido sui componenti dell'ago del fluido.	Rimuovere e pulire o sostituire il gruppo dell'ago del fluido (2).
Nessuna uscita di fluido all'attivazione.	Ugello di spruzzatura ostruito.	Pulire l'ugello. Vedere pagina 14.
	Filtro del fluido o flessibile del fluido ostruito.	Dopo la rimozione dell'ugello (vedere sopra), allentare molto lentamente il raccordo finale del flessibile alla pistola e scaricare gradualmente la pressione. Quindi allentare completamente per pulire l'ostruzione. Pulire o sostituire il filtro (12).

Problema	Causa	Soluzione
Vibrazioni o schizzi della pistola a spruzzo. 	Portata fluido insufficiente.	Agire sul regolatore del fluido o riempire il serbatoio dell'alimentazione.
	Aria nella linea di alimentazione del fluido.	Verificare e serrare le connessioni del flessibile a sifone della pompa; spurgare l'aria della linea del fluido.
	Tentare di avviare non del tutto la pistola.	Impossibile "avviare poco" con la pistola AA. L'avvio ridotto comporta una drastica riduzione di pressione all'ugello che causa una scarsa nebulizzazione e/o schizzi.
Spruzzatura a strisce. 	Ugello di spruzzatura parzialmente ostruito.	Pulire o sostituire l'ugello di spruzzatura. Vedere pagina 14.
Getto irregolare. 	Accumulo di fluido sull'ugello di spruzzatura o ugello parzialmente ostruito.	Pulire o sostituire l'ugello di spruzzatura. Vedere pagina 14.
	Sul lato difettoso dello spruzzo, i fori dell'aria sono parzialmente o totalmente ostruiti.	Pulire i fori dell'aria con solvente e con una spazzola morbida. Vedere pagina 14.
Il getto tende a spostarsi lateralmente e lo stesso lato del cappello dell'aria si sporca.	Fori dell'aria parzialmente o completamente ostruiti.	Pulire i fori dell'aria con solvente e con una spazzola morbida o uno stuzzicadenti. Vedere pagina 14.
Accumulo di materiale sul tappo dell'aria.	Impostazione della pressione dell'aria troppo alta.	Ridurre la pressione dell'aria d'ingresso. All'attivazione, si consiglia una pressione dell'aria compresa tra sette e 10 psi (tra 4,9 e 7,0 kPa, tra 0,49 e 0,7 bar).

# Riparazione



## Kit per le riparazioni

### NOTA:

- È disponibile il kit di riparazione per guarnizioni 249422. Per risultati ottimali utilizzare tutte le parti nuove del kit. Le parti incluse nel kit sono contrassegnate da un asterisco, ad esempio (7\*).
- Sono disponibili il kit di riparazione della sede in plastica, codice 249424 e il kit di riparazione della sede in carburo, codice 249456; tali kit possono essere utilizzati con entrambi i modelli di pistole, G15 e G40. Per assicurare i migliori risultati, utilizzare tutte le parti nuove comprese nel kit. Le parti del kit sono contrassegnate con un'icona nell'elenco Parti, ad esempio (5c †).
- Il kit per sede in plastica 249424 serve per l'utilizzo a bassa pressione.

## Sostituzione della valvola per ventola

1. Scaricare la pressione, pagina 10.
2. Svitare il dado premiguarnizioni della valvola della ventola (A) dal retro del corpo della pistola (1). Fare scorrere il gruppo della valvola della ventola (4) fuori dal corpo della pistola. Vedere la FIGURA 34.
3. Prima di rimontare, girare la valvola di regolazione del ventaglio (C) del gruppo della valvola della ventola di ricambio (4) completamente in senso antiorario per prevenire danni alla sede (5c). Installare il gruppo della valvola della ventola di ricambio nel corpo della pistola (1). Avvitare il dado premiguarnizioni (A) nel corpo della pistola e serrare fino a 90 in-lb (10,5 N•m).



FIGURA 34

## Riparazione completa delle guarnizioni della pistola

### Smontaggio

#### Riparazione sede

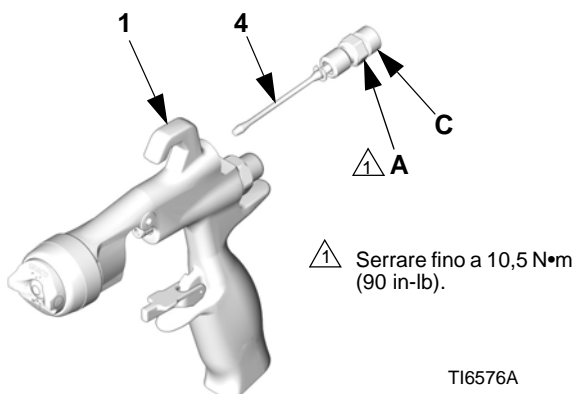
### NOTA:

- Vedere i kit per le riparazioni, pagina 20.
  - Pulire tutte le parti con un solvente compatibile con le parti e con il fluido da spruzzare.
1. Scaricare la pressione, pagina 10. Rimuovere i flessibili dell'aria e del fluido dalla pistola.
  2. Rimuovere l'anello di ritenzione del cappello aria (6), il cappello aria (21) e l'ugello di spruzzatura (33). Vedere la FIGURA 35.



FIGURA 35

3. Attivare la pistola per estrarre l'alloggiamento dell'ago dalla sede mentre si svita il diffusore (5) dal corpo della pistola (1), usando lo strumento della pistola (30).
4. Controllare che gli anelli di tenuta (5e\*, 5f\* e 5g\*) siano in posizione. Rimuovere attentamente gli anelli di tenuta dall'alloggiamento del diffusore (5a) e sostituire, se necessario.
5. Rimuovere il dado della sede (5d), la sede (5c) e la guarnizione della sede (5b, solo modelli al carburo) usando una chiave esagonale da 7/32".
6. Ispezionare la sede (5c) e la guarnizione della sede (5b) e sostituire, se necessario.

7. Reinstallare la guarnizione della sede (5b, solo modelli al carburo), la sede (5c) e il dado della sede (5d). Serrare con coppia di 45-50 in-lb. (5,084 - 5,65 N•m). Non stringere eccessivamente il dado.

**NOTA:**

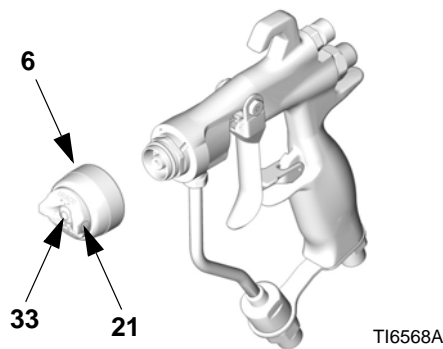
- Quando si reinstalla la sede al carburo (5c), l'estremità conica della sede (lato rosso) deve essere rivolta verso l'ugello della pistola.
- La sede in plastica (5c, pistole modello 24C854), può essere reinstallata in entrambe le direzioni. Per evitare fughe di fluido, non invertire la direzione della sede di plastica (5c) se è consumata. In caso di usura, la sede deve essere sostituita.

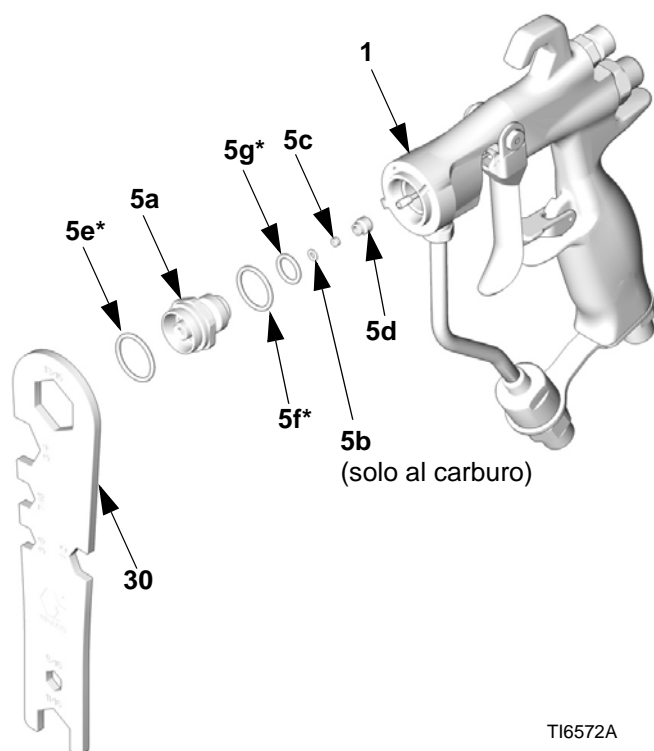
**FIGURA 36**

TI6572A

**Riparazione ago**

1. Rimuovere il diffusore, vedere Riparazione sede, pagina 20.
2. Rimuovere il dado del perno rotante del grilletto (14‡), il perno girevole (13‡) e attivare (3‡) usando lo strumento per pistola (30) e la chiave a flessibile (29). Vedere la FIGURA 37.

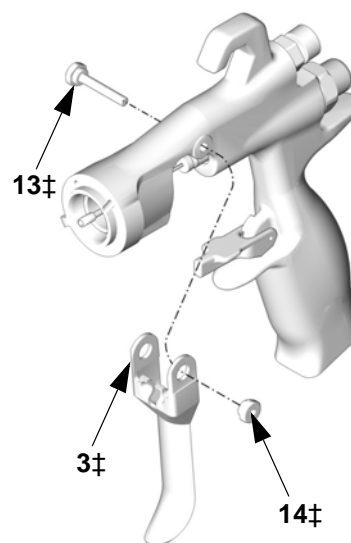

TI6574A

**FIGURA 37**

3. Rimuovere il gruppo dell'ago del fluido (2) dalla parte anteriore della pistola usando lo strumento cacciavite per dadi (29). Se l'ago è piegato o danneggiato oppure la guarnizione è usurata o perde, sostituire l'intero gruppo dell'ago. Se è necessario sostituire, assicurarsi di non rimuovere l'anello di tenuta (2a\*) in quanto potrebbe rientrare nel corpo della pistola. Vedere la FIGURA 38.

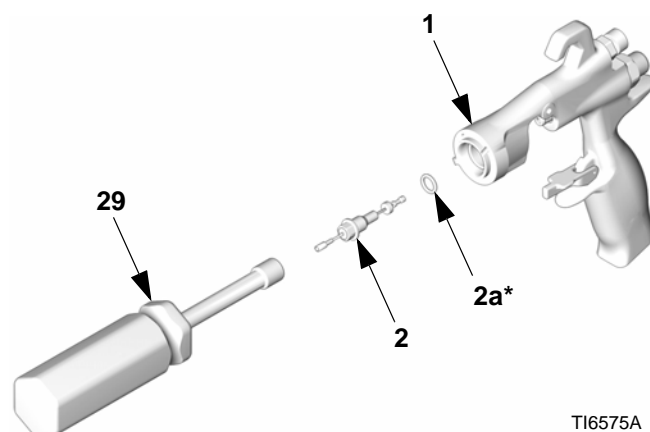

TI6575A

**FIGURA 38**

### Riparazione della valvola dell'aria

1. Svitare il tappo della molla (11) dalla parte posteriore del corpo della pistola (1) usando lo strumento pistola (30). Rimuovere le due molle (15 e 19) e l'albero (9).
2. Spingere il gruppo della valvola aria (8\*) fuori dalla parte posteriore della pistola. Vedere la FIGURA 39.
3. Ispezionare la guarnizione a U (7\*) dal corpo della pistola (1). Se la guarnizione a U è usurata o perde, rimuovere attentamente la guarnizione a U dalla parte anteriore del corpo della pistola, usando un uncino.

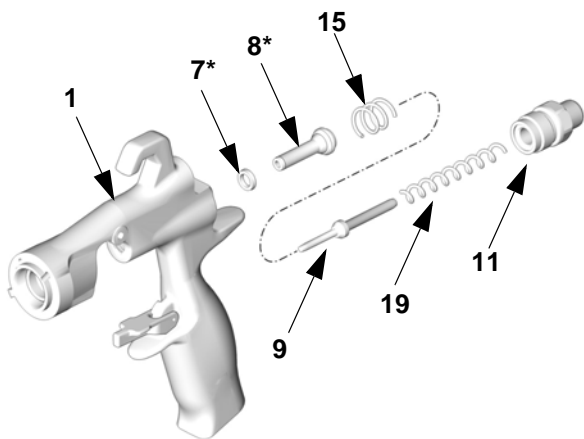

TI6577B

FIGURA 39

### Sostituzione tubo del fluido

1. Rimuovere il raccordo di ingresso del fluido (17) usando uno strumento pistola (30) e rimuovere la vite (20) usando una chiave esagonale da 3/16".
2. Svitare il raccordo di ingresso del fluido (18). Rimuovere e pulire o sostituire il filtro del fluido in ingresso (12).
3. Svitare il connettore del tubo di fluido (C) dall'ingresso del fluido alla pistola. Rimuovere con attenzione la guarnizione (22\*).

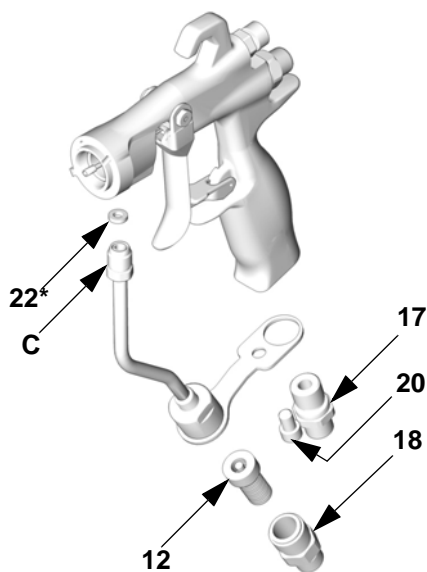

TI6573A

FIGURA 40



A series of horizontal lines spanning the width of the page, providing a template for writing or drawing.

## Rimontaggio

**NOTA:** Vedere i kit per le riparazioni, pagina 20.

1. Installare la guarnizione del tubo (22\*) nella pistola. Serrare a mano il connettore del tubo del fluido (C) nell'ingresso del fluido alla pistola. Serrare a mano il raccordo ingresso aria della pistola (17) e la vite (20). Serrare il raccordo del tubo del fluido a 150-160 in-lb (17-18 N•m). Serrare il raccordo di ingresso dell'aria a 210-220 in-lb (24-25 N•m). Serrare la vite della staffa del tubo del fluido a 50-60 in-lb (6-7 N•m). Vedere la FIGURA 43.
2. Installare il filtro del fluido di ingresso (12) nella base del tubo di fluido. Avvitare il raccordo di ingresso del fluido (18) nella base del tubo. Serrare fino a 175-185 in-lb (20-21 N•m). Vedere la FIGURA 43.
3. Montare la nuova guarnizione ad U (7\*) sullo strumento per l'installazione della tenuta (28\*), con i bordi della guarnizione ad u rivolti verso lo strumento come indicato in FIGURA 41. Spingere la guarnizione ad u nella parte posteriore della pistola fino ad avvertire uno scatto netto.

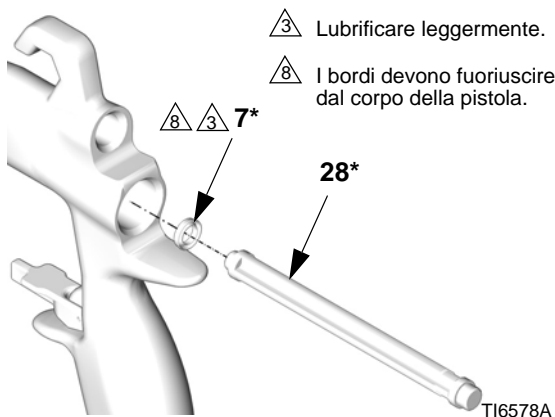

**FIGURA 41**

4. Lubrificare l'estremità anteriore del gruppo della valvola aria (8\*). Fare scorrere con delicatezza il gruppo della valvola aria sul retro della pistola, passando attraverso la guarnizione a U (7\*), fino a dove arriva. Fare attenzione a non danneggiare la guarnizione a U. Vedere la FIGURA 43.
5. Inserire con cautela la parte più sottile dello stelo (9) nella valvola dell'aria (8\*).
6. Installare le due molle (15 e 19). Avvitare il tappo della molla (11) nella parte posteriore del corpo della pistola. Serrare fino a 210-220 in-lb (24-25 N•m).
7. Lubrificare leggermente gli anelli di tenuta del gruppo dell'ago e lo stelo su cui scorre la guarnizione. Accertarsi che l'anello di tenuta (2a\*) sia al suo posto sul corpo della pistola (1).

8. Inserire il gruppo dell'ago del fluido (2) nella parte anteriore della pistola. Utilizzare il cacciavite per dadi (29) per avvitare il gruppo dell'ago del fluido nel corpo della pistola (1) e serrare a 50-60 in-lb (6-7 N•m). Vedere la FIGURA 42.

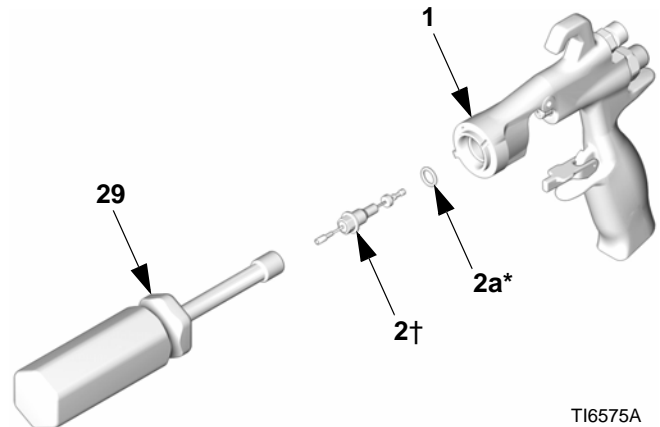

**FIGURA 42**

9. Installare il grilletto (3), il perno rotante (13) e il dado (14). Utilizzare un bloccafili a basso potere e assicurarsi che il pezzo di ottone del gruppo dell'ago del fluido (2) si trovi dietro al grilletto. Vedere la FIGURA 43. Lubrificare entrambi i lati del perno girevole dove il grilletto tocca il perno e lubrificare la protuberanza su entrambi i lati della pistola dove il grilletto tocca il corpo della pistola. Serrare il dado a 20-30 in-lb (2-3 N•m).
10. Attivare la pistola per ritrarre l'ago mentre si avvitano il gruppo della sede (5) dal corpo della pistola (1), usando lo strumento della pistola (30). Serrare fino a 18-19 N•m (155-165 in-lb). Quando il serraggio è corretto, la flangia finisce fuori dalla pistola.
11. Collegare l'anello di ritenzione (6), il cappello aria (21) e l'ugello di spruzzatura (33).





FIGURA 43

TI6579D

# Parti

Parte N. 24C853, 24C854, e 26A826,  
Pistola G15

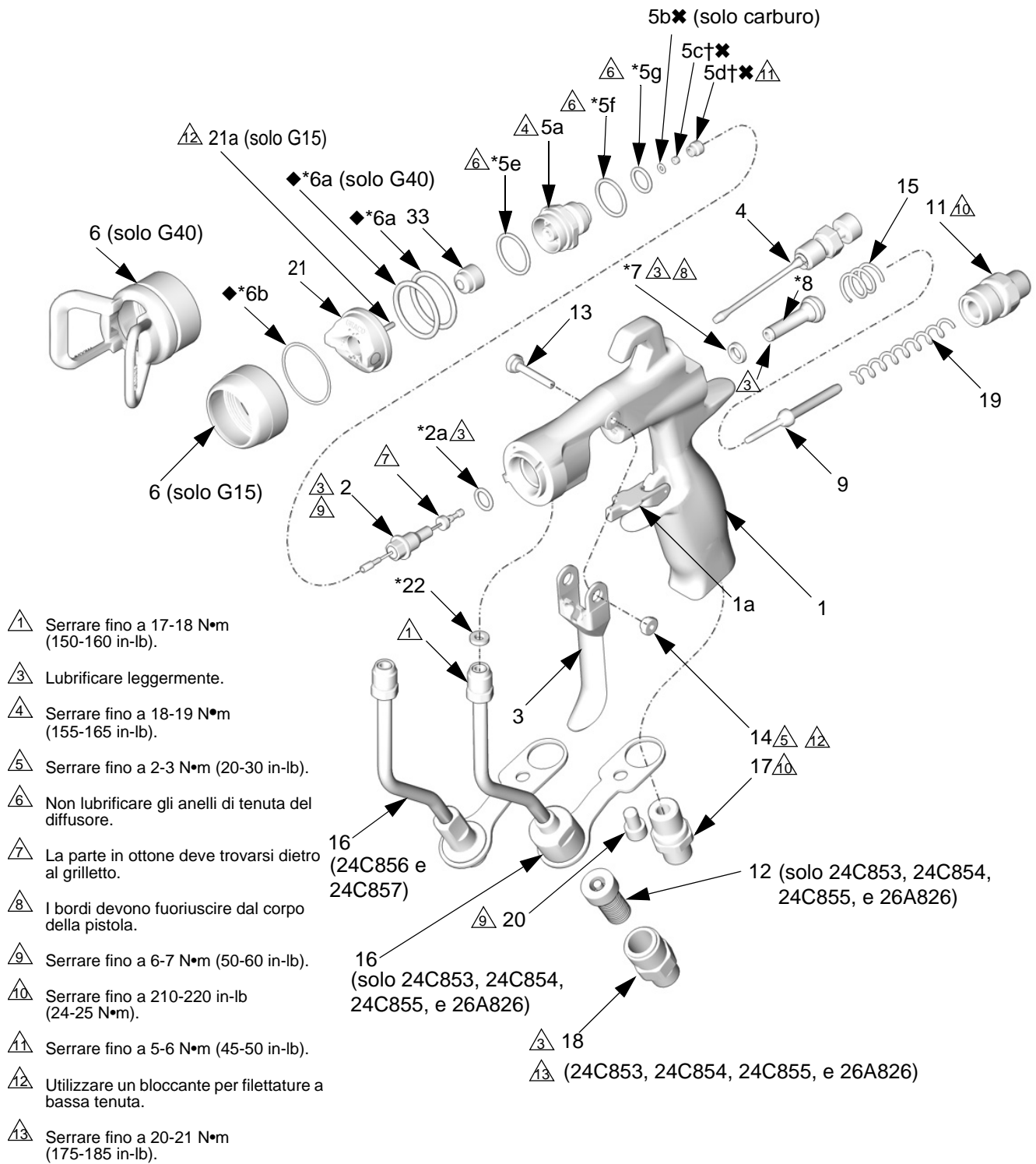
Parte N. 24C855, Pistola G40

Parte N. 24C856, Pistola G40, alto flusso

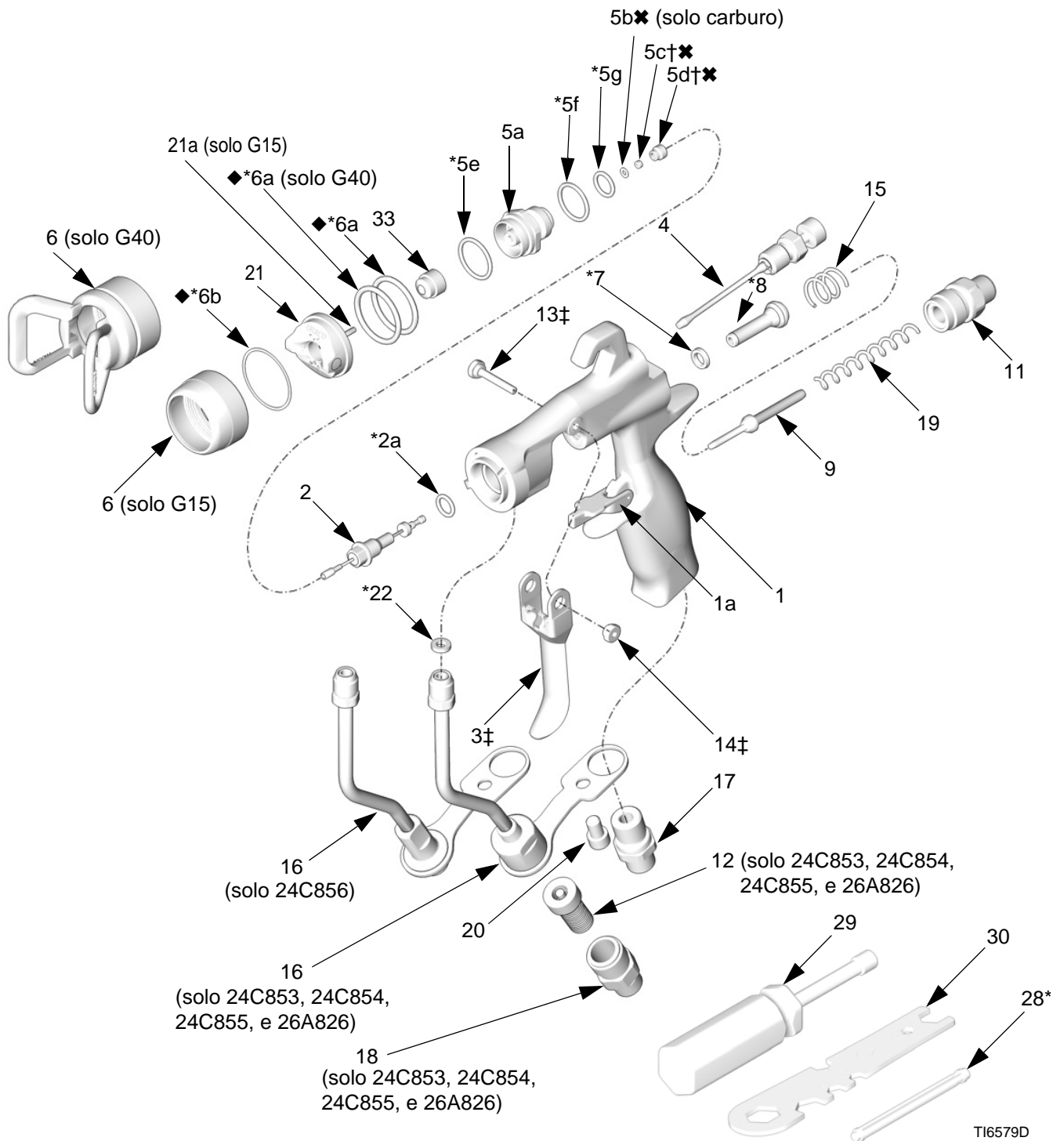

**Parte N. 24C854, pistola G15 con sede di plastica****Parte N. 24C853, pistola G15 con sede di carburo****Parte N. 24C853, pistola G15 con sede di carburo, Cappello aria laccato**

Rif. No.	Codice	Descrizione	Qtà.	Rif. No.	Codice	Descrizione	Qtà.
1		CORPO, pistola	1	19	119767	MOLLA, di compressione (solo 24C854 e 26A826)	1
1a	249423	STOP, grilletto	1				
2	24B790	AGO, gruppo; sfera da 3/32; sst include articoli 2a (solo 24C854) e 9	1		115141	MOLLA, di compressione (solo 24C853)	1
	24B789	AGO, gruppo; sfera da 3/32; carburo include articoli 2a (solo 24C853 e 26A826) e 9	1	20	119996	VITE; testa esagono incass.; 1/4-20 x 3/8 in. (10 mm)	1
2a*✓	110004	GUARNIZIONE, anello di tenuta, PTFE	1	21	24C866	CAPPELLO ARIA, include articolo 21a (24C853 e 24C854)	1
3‡		GRILLETTO, pistola	1		26A824	CAPPELLO ARIA laccato, comprende la voce 21a	1
4	249135	VALVOLA, ventola, gruppo	1	21a	24D627	PERNO, cappello aria; posizionamento (confezione da 3)	1
5	249132	DIFFUSORE, gruppo (solo 24C854)	1				
	249133	DIFFUSORE, gruppo (solo 24C853 e 26A826)	1	22*✓	115133	GUARNIZIONE, tubo; acetale	1
5a		DIFFUSORE, alloggiamento	1	28*		ATTREZZO, installazione, guarnizione	1
5b✘	288619	GUARNIZIONE, sede; nylon (solo 24C853 e 26A826)	1	29	117642	STRUMENTO, cacciavite per dadi	1
5c†		SEDE; plastica (solo 24C854)	1	30	15F446	ATTREZZO, pistola	1
5c✘		SEDE; carburo (solo 24C853 e 26A826)	1	31▲	222385	SCHEDA, pericolo (non mostrata)	1
5d†✘		DADO, sede	1	32▲	172479	ETICHETTA, avvertenza (non mostrata)	1
5e*	111116	GUARNIZIONE, anello di tenuta, sede, PTFE	1	33		UGELLO DI SPRUZZATURA, a scelta del cliente	
5f*✓	109450	GUARNIZIONE, anello di tenuta, PTFE	1	33a	183616	GUARNIZIONE, punta (non mostrato)	1
5g*✓	111457	GUARNIZIONE, anello di tenuta, PTFE	1				
6	24D438	ANELLO, ritenzione; include 6a e 6b	1				
6a*◆✓	109213	GUARNIZIONE, anello di tenuta, PTFE	1				
6b*◆✓	15G320	RONDELLA; PTFE	1				
7*✓	188493	GUARNIZIONE, coppa a U, UHMWPE	1				
8*		VALVOLA, aria, gruppo	1				
9	16A529	ALBERO, molla fluido	1				
11	15F195	TAPPO, molla	1				
12	224453	FILTRO, punta (pacco da 5)	1				
13‡	15F739	PERNO, girevole, centrale	1				
14‡	15F740	PERNO, girevole, dado	1				
15	114069	MOLLA, compressione	1				
16	24D436	TUBO, gruppo, include articolo 22	1				
17	15F202	RACCORDO, ingresso aria	1				
18	24D437	RACCORDO, flessibile; vedere Accessori per raccordi con filettature JIC	1				

▲ Ulteriori etichette di pericolo e di avvertenza e le schede sono disponibili gratuitamente.

\* Parti incluse nel kit per la riparazione della guarnizione 249442 (acquistabile separatamente).

† Inclusi nel kit di riparazione sede in plastica 249424 (acquistabile separatamente).

✘ Inclusi nel Kit di riparazione sede carburo 249456 (acquistabile separatamente).

‡ Inclusi nel Kit di riparazione del grilletto 249585 (acquistabile separatamente).

◆ Incluse nel Kit guarnizione del cappello dell'aria 253032 (acquistabile separatamente).

✓ Non venduti separatamente.

**Parte n. 24C855, Pistola G40 con ugello standard**  
**Parte N. 24C856, Pistola G40, alto flusso**

Rif. No.	Codice	Descrizione	Qtà.	Rif. No.	Codice	Descrizione	Qtà.
1		CORPO, pistola	1	18	24D437	RACCORDO, flessibile (solo 24C855); vedere Accessori per raccordi con filettature JIC.	1
1a	249423	STOP, grilletto	1				
2	24B789	AGO, gruppo; sfera da 3/32; carburo include articoli 2a e 9	1	19	115141	MOLLA, compressione	1
2a*✓	110004	GUARNIZIONE, anello di tenuta, PTFE	1	20	119996	VITE; testa esag. incassato; 1/4-20 x 3/8 in. (10 mm) (solo 24C855)	1
3‡		GRILLETTO, pistola	1	21	249180	CAPPELLO D'ARIA	1
4	249135	VALVOLA, ventola, gruppo	1	22*✓	115133	GUARNIZIONE, tubo; acetale	1
5	249133	DIFFUSORE, gruppo	1	28*		ATTREZZO, installazione, guarnizione	1
5a		DIFFUSORE, alloggiamento	1	29	117642	STRUMENTO, cacciavite per dadi	1
5b✘	288619	GUARNIZIONE, sede; nylon	1	30	15F446	ATTREZZO, pistola	1
5c✘		SEDE, carburo	1	31▲	222385	SCHEDA, pericolo (non mostrata)	1
5d✘		DADO, sede	1	32▲	172479	ETICHETTA, avvertenza (non mostrata)	1
5e*	111116	GUARNIZIONE, anello di tenuta, sede, PTFE	1	33		UGELLO DI SPRUZZATURA, a scelta del cliente	
5f*✓	109450	GUARNIZIONE, anello di tenuta, PTFE	1	33a	183616	GUARNIZIONE, punta (non mostrato)	1
5g*✓	111457	GUARNIZIONE, anello di tenuta, PTFE	1				
6	24D439	PROTEZIONE DELL'UGELLO, include articoli 6a e 6b (solo 24C855 & 24C856)	1				
6a*◆✓	109213	GUARNIZIONE, anello di tenuta, PTFE	2				
6b*◆✓	15G320	RONDELLA; PTFE	1				
7*✓	188493	GUARNIZIONE, coppa a U, UHMWPE	1				
8*		VALVOLA, aria, gruppo	1				
9	16A529	STELO, molla fluido	1				
11	15F195	TAPPO, molla	1				
12	224453	FILTRO, ugello (pacco da 5, solo 24C855)	1				
13‡	15F739	PERNO, girevole	1				
14‡	15F740	PERNO, girevole, dado	1				
15	114069	MOLLA, compressione	1				
16	24D436	TUBO, gruppo, include articolo 22 (solo 24C855)	1				
	249317	TUBO, gruppo (solo 24C856)	1				
17	15F202	RACCORDO, ingresso aria	1				

▲ Ulteriori etichette di pericolo e di avvertenza e le schede sono disponibili gratuitamente.

\* Parti incluse nel kit per la riparazione della guarnizione 249422 (acquistabile separatamente).

✘ Inclusi nel Kit di riparazione sede carburo 249456 (acquistabili separatamente).

‡ Inclusi nel Kit di riparazione del grilletto 249585 (acquistabili separatamente).

◆ Inclusi nel Kit guarnizione del cappello dell'aria 253032 (acquistabile separatamente).

✓ Non venduti separatamente.



A series of horizontal lines spanning the width of the page, providing a template for writing or drawing.



**Parte N. 24C857, Pistola G40 con ugello RAC**

Rif. No.	Codice	Descrizione	Qtà.	Rif. No.	Codice	Descrizione	Qtà.
1		CORPO, pistola	1	22*✓	115133	GUARNIZIONE, tubo; acetale	1
1a	249423	STOP, grilletto	1	28*		ATTREZZO, installazione, guarnizione	1
2	24B789	AGO, gruppo; sfera da 3/32; carburo include articoli 2a e 9	1	29	117642	CACCIAVITE per dadi, chiave esagonale	1
2a*✓	110004	GUARNIZIONE, anello di tenuta, PTFE	1	30	15F446	ATTREZZO, pistola	1
3‡		GRILLETTO, pistola	1	31▲	222385	SCHEDA, pericolo (non mostrata)	1
4★	15G713	DADO, tappo dell'aria	1	32▲	172479	ETICHETTA, avvertenza (non mostrata)	1
5★	249877	DIFFUSORE, gruppo, RAC	1	33		PUNTA DI SPRUZZATURA, a scelta del cliente, Vedere la tabella per la scelta dell'ugello a pagina 32, Include l'articolo 33a	1
5a★		DIFFUSORE, alloggiamento	1	33a	246453	GUARNIZIONE RAC, standard, nera	1
5b★★	288619	GUARNIZIONE, sede; nylon	1		248936	GUARNIZIONE RAC, resistente a solventi, arancio	1
5c★★		SEDE, carburo	1	35★	15F442	CORPO, cilindro	1
5d★★		DADO, sede	1				
5e*★✓	111116	GUARNIZIONE, anello di tenuta, sede, PTFE	1				
5f*★✓	109450	GUARNIZIONE, anello di tenuta, PTFE	1				
5g*★✓	111457	GUARNIZIONE, anello di tenuta, PTFE	1				
6★	24C921	PROTEZIONE DELL'UGELLO / GRUPPO CAPPELLO ARIA, include articolo 35	1				
6a*★✓	109213	GUARNIZIONE, anello di tenuta, PTFE	1				
7*✓	188493	GUARNIZIONE, coppa a U, UHMWPE	1				
8*		VALVOLA, aria, gruppo	1				
9	16A529	STELO, molla fluido	1				
11	15F195	TAPPO, molla	1				
13‡	15F739	PERNO, girevole	1				
14‡	15F740	PERNO girevole, dado	1				
15	114069	MOLLA, compressione	1				
16	249317	TUBO, gruppo	1				
17	15F202	RACCORDO, ingresso aria	1				
19	115141	MOLLA, compressione	1				
20	119996	VITE; testa incassata; 1/4-20 x 3/8 in. (10 mm)	1				

▲ *Ulteriori etichette di pericolo e di avvertenza e le schede sono disponibili gratuitamente.*

\* *Parti incluse nel Kit per la riparazione della guarnizione 249422 (acquistabili separatamente).*

✘ *Parti incluse nel kit per la riparazione della guarnizione in carburo 249456 (acquistabile separatamente).*

‡ *Parti incluse nel kit per la riparazione del grilletto 249585 (acquistabile separatamente).*

★ *Parti incluse nel kit di conversione RAC 24C791 (acquistabile separatamente).*

✓ *Non venduti separatamente.*

# Tabella di selezione degli ugelli di spruzzatura

## Ugelli di spruzzatura, per l'utilizzo con il cappello aria G15/G40

### Ugelli di spruzzatura AAM per finitura fine

Raccomandati per finiture di alta qualità a pressioni basse e medie.

Ordinare l'ugello desiderato, **Parte No. AAMxxx**, dove xxx = numero di tre cifre dalla tabella qui sotto.



### Ugelli di spruzzatura industriali GG4

Raccomandati per applicazioni ad alta usura a pressioni alte.

Ordinare l'ugello desiderato, **parte N. GG4xxx**, dove xxx = numero di 3 cifre dalla tabella qui sotto.

#### NOTA:

- Tutti gli ugelli nella Tabella di selezione degli ugelli di spruzzatura qui in basso, possono essere utilizzati con le pistole Modello G40. Utilizzare gli ugelli nell'area in grigio della tabella solo con le pistole Modello G40.
- Non utilizzare gli ugelli nell'area in grigio della tabella con le pistole Modello G15.

										
---	---	--	--	--	--	--	--	--	--	--

Non utilizzare gli ugelli nell'area in grigio della tabella per la selezione degli ugelli di spruzzatura con le pistole Modello G15. Le pistole G15 non sono progettate per l'uso ad alta pressione. Il mancato rispetto di questo avvertimento potrebbe causare infortuni gravi, come l'iniezione di fluido e gli schizzi negli occhi o sulla pelle.

Dimensioni dell'orifizio mm (")	* Erogazione del fluido fl oz/min (l/m)		Massima ampiezza ventaglio a 305 mm (12 in) mm (")								
	a 600 psi (41,37 bar) (4,1 MPa, 41 bar)	a 1000 psi (70 MPa, 70 bar)	Da 2 a 4 (100)	Da 4 a 6 (150)	da 6 a 8 (200)	da 8 a 10 (250)	da 10 a 12 (300)	da 12 a 14 (350)	da 14 a 16 (400)	da 16 a 18 (450)	da 18 a 20 (500)
	Ugello di spruzzatura										
† 0.007 (0.178)	4.0 (0.1)	5.2 (0.15)	★107	207	307						
† 0.009 (0.229)	7.0 (0.2)	9.1 (0.27)	109	209	309	409	509				
† 0.011 (0.279)	9.5 (0.28)	12.5 (0.37)	111	211	311	411	511	611	*711		
0.013 (0.330)	12.0 (0.35)	16.0 (0.47)		213	313	413	513	613	713		
0.015 (0.381)	16.0 (0.47)	21.0 (0.62)		215	315	415	515	615	715	815	
0.017 (0.432)	20.0 (0.59)	26.5 (0.78)		217	317	417	517	617	717	817	917
0.019 (0.483)	28.0 (0.8)	36.3 (1.09)		219	319	419	519	619	719	819	919
0.021 (0.533)	35.0 (1.0)	45.4 (1.36)			321	421	521	621	721	821	921
‡ 0.023 (0.584)	40.0 (1.2)	51.9 (1.56)				423	523	623	723		923
‡ 0.025 (0.635)	50.0 (1.5)	64.8 (1.94)				425		625	725	825	★925
‡ 0.027 (0.686)	58.5 (1.7)	75.8 (2.27)					527	627		827	
‡ 0.029 (0.737)	68.0 (1.9)	88.2 (2.65)						629			
‡ 0.031 (0.787)	78.0 (2.2)	101.1 (3.03)				431		631			
‡ 0.033 (0.838)	88.0 (2.5)	114.1 (3.42)						633		★833	
‡ 0.035 (0.889)	98.0 (2.8)	127.1 (3.81)				435					
‡ 0.037 (0.940)	108.0 (3.1)	140.0 (4.20)							737		
‡ 0.039 (0.991)	118.0 (3.4)	153.0 (4.59)					539	639		839	

\* Gli ugelli sono testati in acqua.

Per calcolare la portata del fluido (Q) ad altre pressioni (P) è possibile applicare la seguente formula:

$$Q = (0,041) (QT) \sqrt{P}$$

dove QT= uscita del fluido (litri/min) a 600 psi (41,37 bar) dalla tabella suindicata per l'orifizio della dimensione selezionata.

† Queste dimensioni di ugello includono un filtro per ugello con griglia da 150 mesh.

★ Solo ugelli GG4.

\* Solo ugelli AAM.

‡ Non utilizzare questi ugelli con pistole Modello G15.



### Ugelli con pre-orifizio AAF per finiture di precisione

Raccomandati per *finiture di alta qualità a pressioni basse e medie*. Gli ugelli AAF hanno un pre-orifizio che assiste la nebulizzazione di materiali pseudoplastici, incluse le vernici a spirito.

Ordinare l'ugello desiderato, **Parte N. AAFxxx**, dove xxx = numero di 3 cifre dalla tabella qui sotto.

Dimensioni dell'orifizio mm (")	* Erogazione del fluido fl oz/min (l/m)		Massima ampiezza ventaglio a 305 mm (12 in) mm (")					
	a 600 psi (41,37 bar)	a 1000 psi (7,0 MPa, 70 bar)	da 4 a 6 (150)	da 6 a 8 (200)	da 8 a 10 (250)	da 10 a 12 (300)	da 12 a 14 (350)	da 14 a 16 (400)
	Ugello di spruzzatura							
0.009 (0.229)	7.0 (0.21)	8.5 (0.25)	208	308	408			
0.011 (0.279)	9.5 (0.28)	12.5 (0.37)	210	310	410	510	610	710
0.013 (0.330)	12.0 (0.35)	16.0 (0.47)	212	312	412	512	612	712
0.015 (0.381)	16.0 (0.47)	21.0 (0.62)			414	514	614	714
0.017 (0.432)	20.0 (0.59)	26.5 (0.78)			416	516	616	716

\* Gli ugelli sono testati in acqua.

Per calcolare la portata del fluido (Q) ad altre pressioni (P) è possibile applicare la seguente formula:

$$Q = (0,041) (QT) \sqrt{P}$$

dove QT= uscita del fluido (litri/min) a 600 psi (41,37 bar) dalla tabella suindicata per l'orifizio della dimensione selezionata.

### Ugelli SwitchTip RAC, da utilizzare con i cappelli aria RAC G40

**NOTA:** Tutti gli ugelli nella Tabella di selezione degli ugelli di spruzzatura qui in basso possono essere utilizzati con le pistole Modello G40 dotate di cappello aria RAC 24C921.

**NOTA:** A volte gli ugelli sono confezionati assieme ad altre parti promozionali destinate al mercato degli spruzzatori airless. Non tener conto di parti extra.

### Ugelli di spruzzatura RAC LTX

Ordinare l'ugello desiderato, **Parte N. LTXxxx**, dove xxx = numero di 3 cifre dalla tabella qui sotto.

Dimensioni dell'orifizio " (mm)	* Erogazione del fluido, a 2000 psi (14,0 MPa, 140 bar) fl oz/min (l/m)	❖ Massima ampiezza ventaglio a 12 in. (305 mm) mm (")								
		Da 2 a 4 (100)	Da 4 a 6 (150)	da 6 a 8 (200)	da 8 a 10 (250)	da 10 a 12 (300)	da 12 a 14 (350)	da 14 a 16 (400)	da 16 a 18 (450)	da 18 a 20 (500)
		Ugello di spruzzatura								
0.009 (0.229)	11.2 (0.33)	109	209	309	409	509				
0.011 (0.279)	16.6 (0.49)	111	211	311	411	511	611			
0.013 (0.330)	23.3 (0.69)		213	313	413	513	613			
0.015 (0.381)	30.8 (0.91)	115	215	315	415	515	615			
0.017 (0.432)	39.5 (1.17)		217	317	417	517	617		817	
0.019 (0.483)	49.7 (1.47)		219	319	419	519	619		819	
0.021 (0.533)	60.5 (1.79)		221	321	421	521	621	721	821	
0.023 (0.584)	72.7 (2.15)			323	423	523	623	723		
0.025 (0.635)	85.9 (2.54)		225	325	425	525	625			
0.027 (0.686)	100.0 (2.96)		227	327	427	527	627		827	
0.029 (0.737)	115.6 (3.42)			329	429	529	629	729		
0.031 (0.787)	131.8 (3.90)		231	331	431	531	631		831	
0.033 (0.838)	149.4 (4.42)				433	533	633		833	
0.035 (0.889)	168.4 (4.98)		235	335	435	535	635	735	835	

\* Gli ugelli sono testati in acqua.

Per calcolare la portata del fluido (Q) ad altre pressioni (P) è possibile applicare la seguente formula:

$$Q = (0,041) (QT) \sqrt{P}$$

Dove QT= uscita del fluido (litri/min) dalla tabella suindicata per la dimensione selezionata dell'orifizio.

❖ Misurato SENZA flusso aria. La pressione tende a ridurre la lunghezza del ventaglio di 1 o 2 in. (2,5 - 5 cm).

## Ugelli SwitchTip RAC, da utilizzare con i cappelli aria RAC G40, continua

**NOTA:** Tutti gli ugelli nella Tabella di selezione degli ugelli di spruzzatura qui in basso possono essere utilizzati con le pistole Modello G40 dotate di cappello aria RAC 24C921.

### Ugelli di spruzzatura RAC per finiture fini FFT

Ordinare l'ugello desiderato, **Parte N. FFTxxx**, dove xxx = numero di 3 cifre dalla tabella qui sotto.

Dimensioni dell'orifizio " (mm)	* Erogazione del fluido a 2000 psi (14,0 MPa, 140 bar) fl oz/min (l/m)	❖ Massima ampiezza ventaglio a 12 in. (305 mm) mm (")				
		Da 4 a 6 (150)	da 6 a 8 (200)	da 8 a 10 (250)	da 10 a 12 (300)	da 12 a 14 (350)
		Ugello di spruzzatura				
0.008 (0.203)	8.8 (0.26)	208	308			
0.010 (0.254)	13.9 (0.41)	210	310	410	510	
0.012 (0.305)	19.9 (0.59)	212	312	412	512	612
0.014 (0.356)	27.0 (0.80)	214	314	414	514	614

### Ugelli di spruzzatura WideRAC WRX

Ordinare l'ugello desiderato, **Parte N. WRxxxx**, dove xxxx= numero di 4 cifre dalla tabella qui sotto.

Dimensioni dell'orifizio mm (")	* Erogazione del fluido a 2000 psi (14,0 MPa, 140 bar) fl oz/min (l/m)	❖ Massima ampiezza ventaglio a 12 in. (305 mm) 24 in. (610 mm)
		Ugello di spruzzatura
0.021 (0.533)	60.5 (1.79)	1221
0.023 (0.584)	72.7 (2.15)	1223
0.025 (0.635)	85.9 (2.54)	1225
0.027 (0.686)	100.0 (2.96)	1227
0.029 (0.737)	115.6 (3.42)	1229
0.031 (0.787)	131.8 (3.90)	1231
0.033 (0.838)	149.4 (4.42)	1233
0.035 (0.889)	168.3 (4.98)	1235
0.037 (0.940)	187.9 (5.56)	1237
0.039 (0.991)	208.9 (6.18)	1239

\* Gli ugelli sono testati in acqua.

Per calcolare la portata del fluido (Q) ad altre pressioni (P) è possibile applicare la seguente formula:

$$Q = (0,041) (QT) \sqrt{P}$$

Dove QT= uscita del fluido (litri/min) dalla tabella suindicata per la dimensione selezionata dell'orifizio.

❖ Misurato SENZA flusso aria. La pressione tende a ridurre la lunghezza del ventaglio di 1 o 2 in. (2,5 - 5 cm).

# Accessori

Usare solo parti ed accessori originali Graco

## Kit raccordi aria e tubi 249473

Connettore di tipo alternativo per ingresso aria e flessibile. Tubatura di nylon, con raccordo a pressione da 3/8 in. a 1/4 npt(f), lunghezza 25 ft (7,62 m), DI 3/8 in. (9,5 mm).

## Flessibile aria 241811

Pressione massima d'esercizio 7 bar (0,7 MPa, 100 psi)  
Tubo in poliuretano 1/4-18 npsm (fbc), DI 6 mm (1/4"), da 7,62 m (25 piedi).

## Raccordo a sgancio rapido della linea aria

- 208536** Accoppiatore della linea aria a sgancio rapido
- 169967** Perno raccordo a sgancio rapido della condotta aria

## Kit di filtro del fluido

- 224453** Filtri per fluido di ricambio da 100 mesh (spaziatura 0,005). Quantità di 5.
- 238563** Filtro per il fluido di ricambio da 60 mesh (spaziatura 0,009) per filtrare le particelle più grosse, per sostituire i filtri standard da 100 mesh. Quantità di 3.

## Flessibile del fluido 241812

Pressione massima d'esercizio 242 bar (24 MPa, 3500 psi)  
Tubo di nylon con copertura in poliuretano 1/4-18 npsm(fbc), DI 5 mm (3/16"), lungo 7,62 m (25 piedi).

## Connettore girevole del fluido 189018

Pressione massima d'esercizio 400 bar (40 MPa, 5800 psi)  
Connettore per facilitare i movimenti della pistola e del flessibile del fluido. 1/4-18 npsm. 17-4 PH parti a contatto con il fluido in acciaio inossidabile.

## Spazzola per pistola 101892

Utilizzare per pulire la pistola.

## Insero scatola di lavaggio pistola G15 15G093

Inserire per l'uso con la scatola di lavaggio per pistola 244105 e pistole a spruzzo G15.

## Insero scatola di lavaggio pistola G40 15G346

Inserire per l'uso con la scatola di lavaggio per pistola 244105 e pistole a spruzzo G40.

## Lubrificante pistola 111265

Un flessibile di lubrificante per uso sanitario (non al silicone) da 113 g per guarnizioni di fluidi e aree di usura.

## Valvola del fluido ad alta pressione 238694

Pressione massima d'esercizio 350 bar (35 MPa – 5000 psi)  
3/8 npt (mbe). Parti a contatto con il fluido in acciaio inossidabile, sedi in PEEK, guarnizioni in PTFE. Compatibile con materiali catalizzati con acido. Può essere usato come valvola di drenaggio del fluido.

## Kit di verifica HVLP 24C788

Da utilizzare per controllare la pressione del cappello aria a varie pressioni di alimentazione aria. **Non utilizzare per la spruzzatura effettiva.**

**NOTA:** Onde poter essere "conforme HVLP", la pressione dell'aria di nebulizzazione non deve superare i 0,7 bar (70 kPa, 10 psi).

## Guarnizione RAC 246453

Confezione da cinque guarnizioni RAC standard (parte 33a).

## Guarnizione RAC in acetale 248936

Confezione da cinque guarnizioni RAC sostitutive in plastica (acetale) (parte 33a).

## Kit di riparazione delle guarnizioni per ugello 26C713

Il kit comprende rondelle di tenuta (confezione da dieci).

## Kit di conversione RAC G40 24C791

Il kit comprende parti per la conversione di una pistola G40 standard in una pistola RAC. L'ugello di spruzzatura LTX non è incluso.

## Kit per lacche cappello di polverizzazione 289080

Il kit comprende un cappello di polverizzazione ottimizzato per l'uso con lacche.

## Kit guarnizione del tappo aria 253032

Confezione da cinque guarnizioni e cinque anelli di tenuta per il gruppo del tappo aria.

## Kit di riparazione della guarnizione 249422

Il kit include gli anelli di tenuta di ricambio, la guarnizione, la guarnizione a U, il gruppo della valvola aria e lo strumento per l'installazione della guarnizione.

**Kit riparazione della sede in plastica 249424**

Il kit comprende la sede di ricambio in plastica (confezione da 10) e il dado per la sede per la pistola modello G15.

**Kit per la riparazione della sede di acciaio inox 287962**

Il kit comprende il diffusore montato con la sede in acciaio inox da utilizzare con materiali acidi catalizzati pigmentati. Da utilizzare solo con pistole 24C854.

**Kit per la riparazione della sede in carburo 249456**

Il kit include la sede di ricambio in carburo, la guarnizione della sede e il dado per la sede per la pistola modello G40. Il kit può essere utilizzato anche con le pistole modello G15.

**Kit guarnizioni sede in carburo 288619**

Il kit comprende le guarnizioni di ricambio in nylon della sede (dieci pezzi) per le pistole modello G40 e G15 con sede in carburo.

**Kit del filtro dell'ugello 241804**

Filtri di sostituzione per orifizi di ugelli da 0,007, 0,009 e 0,011. Quantità di 10.

**Kit di riparazione del grilletto 249585**

Il kit include un grilletto di ricambio, perni girevoli (qtà. 5) e dadi del perno girevole (qtà. 5).

**Kit di arresto del grilletto 249423**

Il kit include un arresto e un perno di ricambio per grilletto.

**Kit per la pulizia della pistola Ultimate 15C161**

Il kit include spazzole e strumenti per la manutenzione della pistola.

**Kit per l'eliminazione delle ostruzioni dell'ago 249598**

Il kit include gli uncini per l'eliminazione delle ostruzioni negli ugelli per pistola.



**Kit per regolazione fine della valvola ventola, codice 289499**

Il kit comprende un gruppo valvola ventola di ricambio con una maggiore precisione di regolazione.

**Kit raccordo fluido 24C356, filettature JIC**

Il kit include un raccordo ingresso fluido con filettatura JIC da 1/2-20.

## Guida sulla intercambiabilità delle parti

Descrizione	Numero parte Modelli nuovi (24Cxxx)	Numero parte Modelli vecchi*	Intercambiabile?	
			Sì	No
<b>Stelo molla fluido</b>	16A529	15F193 15F194	Sì	16A529 combina lo stelo molla fluido e la sede in un solo elemento. Sostituibile direttamente.
<b>Perno allineamento</b>	24D627	15G618	No	Il nuovo perno è più corto, per adattarsi al corpo della nuova pistola. Se si usa una combinazione perno / cappello aria nuova su una pistola di modello vecchio, si perde la funzione allineamento. Se si usa una combinazione perno / cappello dell'aria vecchia su una pistola di modello nuovo, si hanno perdite, a causa dell'innesto non adatto.
<b>Kit anello di blocco G15</b> Include anello di blocco, anello di tenuta PTFE, e rondella PTFE	24D438	15F192	No	Vedere la nota sotto la tabella.
<b>Kit anello di ritenzione / protezione ugello G40</b> Include anello di ritenzione con protezione, anello di tenuta PTFE e rondella PTFE	24D439	249256	No	Vedere la nota sotto la tabella
<b>Corpo sede RAC</b>	15F442 	15J770 	No	Funziona correttamente solo con gruppo protezione ugello / cappello aria RAC 24C921 ed è incluso in quel kit. La sede combacia con i gruppi di vecchi modelli, ma il rendimento dello spruzzo potrebbe risentirne.
<b>Kit protezione AA RAC</b> Include corpo protezione (con anello di ritenzione) e alloggiamento cilindro corrispondente.	24C921	288465	No	Vedere la nota sotto la tabella.
<b>Ago, sfera al carburo, G15 and G40</b>	24B789	288559	Sì	Sostituibile direttamente.
<b>Ago, sfera in acciaio inossidabile, G15</b>	24B790	288558	Sì	Sostituibile direttamente.
<b>Kit di verifica HVLP</b>	24C788	249140	No	Vedere la nota sotto la tabella.
<b>Kit di conversione pistola RAC</b>	24C791	287917	No	Può essere usato solo sulla nuova pistola, a causa di una diversa protezione RAC. Vedere la nota sotto la tabella.
<b>Cappello aria G15</b>	24C866	249596	No	Usare il nuovo perno di regolazione più corto. Vedere nota per <b>Perno di regolazione</b> , questa tabella.
<b>Gruppo del tubo del fluido</b>	24D436	249136	Sì	Il nuovo gruppo del tubo del fluido si adatta a una pistola vecchia solo se si acquista un nuovo raccordo per il fluido, 24D437 (filettature standard) o 24C356 (filettature JIC).
<b>Raccordo del fluido, Filettature standard</b>	24D437	15F186	No	I nuovi raccordi per il fluido hanno filettature diverse adatte solo al nuovo gruppo del tubo del fluido (24D436). Qualsiasi scambio danneggia le filettature.
<b>Raccordo del fluido, Filettature JIC</b>	24C356	NA	No	

**NOTA:** Il nuovo anello di tenuta è nero e ha filettature più grosse, mentre il vecchio anello è argentato e ha filettature sottili. Qualsiasi scambio danneggia le filettature dell'anello e della pistola.

\* I numeri di parti dei modelli vecchi includono 288xxx, 287xxx, 249xxx.

# Dimensioni

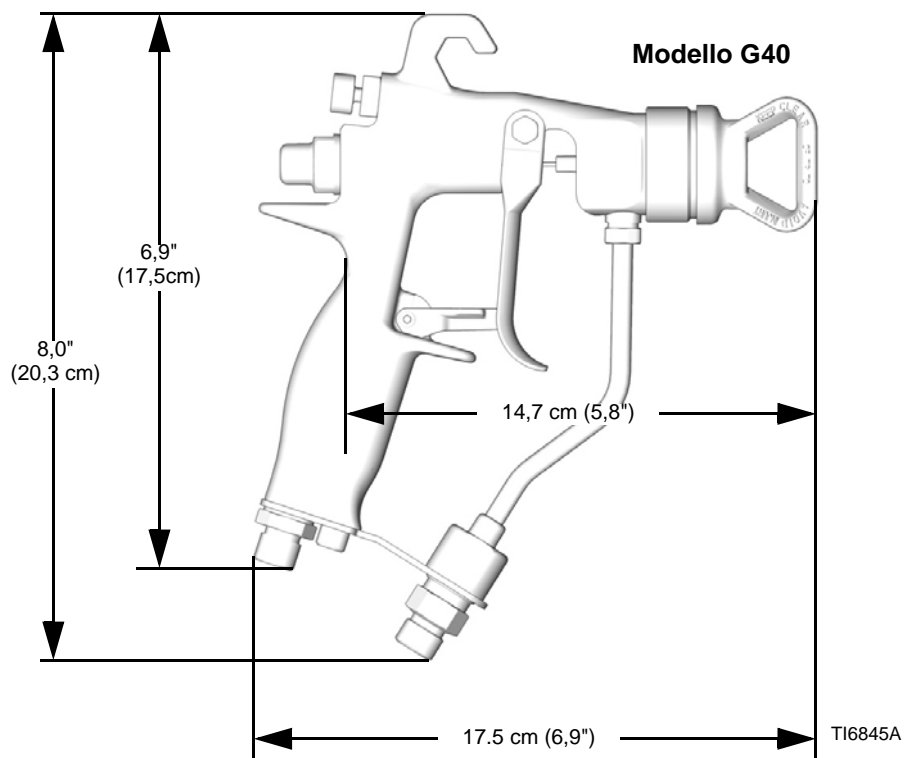
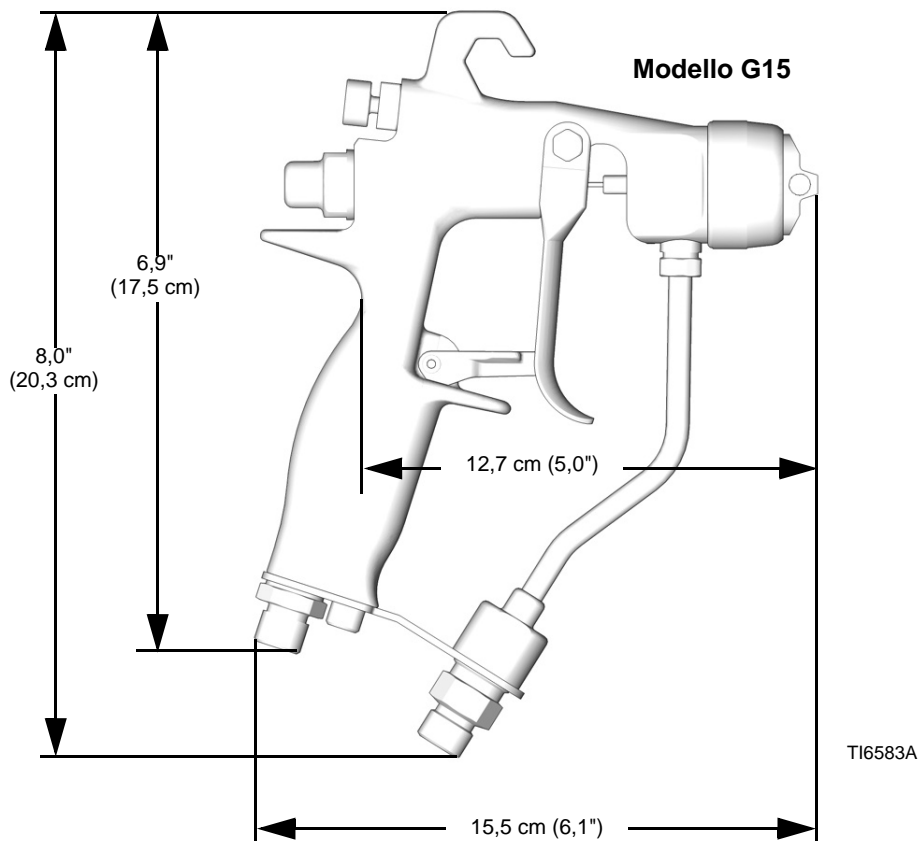

# Dati tecnici

Categoria	Dati
Pressione massima d'esercizio del fluido . . . . .	Modello G15: 10 MPa (1500 psi, 105 bar) Modello G40: 28 MPa (280 bar, 4000 psi)
Pressione massima d'esercizio dell'aria . . . . .	0,7 MPa (100 psi, 7 bar)
Pressione aria ingresso pistola massima per funzionamento HVLP . . . . .	0,098 MPa (0,98 bar, 14 psi)
Temperatura operativa massima del fluido . . . . .	110°F (43°C)
Ingresso fluido . . . . .	1/4-18 npsm
Ingresso aria . . . . .	Filettatura maschio composta 1/4-18 npsm (R1/4-19)
Peso della pistola . . . . .	450 grammi
*Pressione sonora a 140 kPa (1,4 bar – 20 psi) . . . . .	66,9 dB(A)
*Pressione sonora a 0.7 kPa (7 bar – 100 psi) . . . . .	80,0 dB(A)
*Potenza sonora a 140 kPa (1,4 bar – 20 psi) . . . . .	76,8 dB(A)
*Pressione sonora a 0.7 kPa (7 bar – 100 psi) . . . . .	89,9 dB(A)
Parti a contatto con il fluido . . . . .	Acciaio inossidabile, carburo, polietilene ad altissimo peso molecolare (UHMWPE), plastica ad alta tecnologia, PTFE, nylon, fluoroelastomero

\* Tutte le rilevazioni sono state effettuate con la valvola della ventola completamente chiusa (dimensioni ventola complete), a 20 psi (140 kPa, 1,4 bar) e a 100 psi (0,7 kPa, 7 bar) e nella posizione presunta dell'operatore. La potenza sonora è stata misurata in base ad ISO 9614-2.

**Flusso aria; Cappello aria standard**

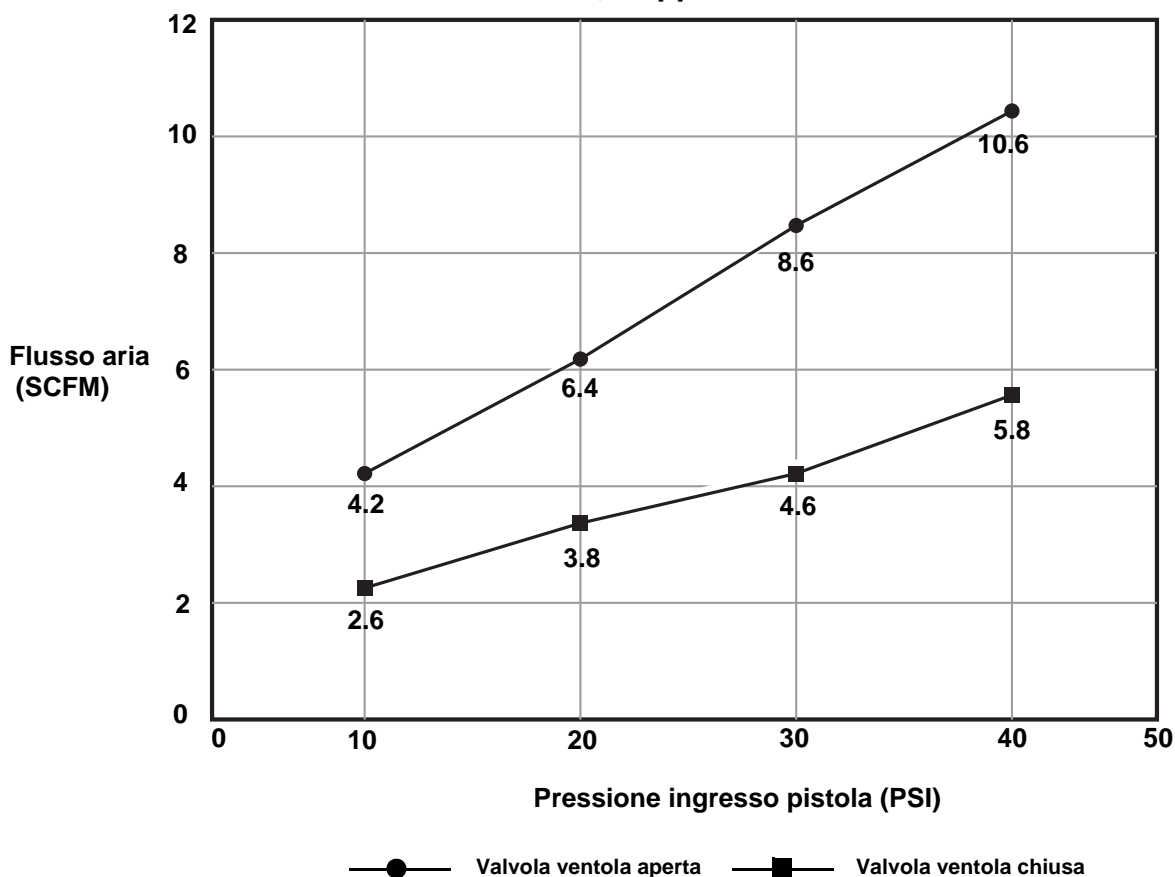

# Garanzia standard Graco

Graco garantisce tutta l'apparecchiatura descritta in questo documento che è fabbricata dalla Graco e che è marchiata con suo nome come esente da difetti del materiale e di mano d'opera alla data della vendita per l'acquirente originale che lo usa. Con l'eccezione di eventuali garanzie speciali, estese o limitate pubblicate dalla Graco, la Graco, per un periodo di dodici mesi dalla data di acquisto, riparerà o sostituirà qualsiasi parte dell'attrezzatura che la Graco stessa riconoscerà come difettosa. Questa garanzia si applica solo alle attrezzature che vengono installate, utilizzate e di cui viene eseguita la manutenzione seguendo le raccomandazioni scritte della Graco.

Questa garanzia non copre, e la Graco non sarà responsabile di usura e danni generici o di guasti, danni o usura causati da installazioni non corrette, cattivo uso, errata applicazione, abrasione, corrosione, manutenzione inadeguata o non corretta, negligenza, incidenti, manomissioni o sostituzioni con componenti non Graco. La Graco non sarà neanche responsabile di eventuali malfunzionamenti, danni o usura causati dall'incompatibilità delle attrezzature Graco con strutture, accessori, attrezzature o materiali non forniti dalla Graco o da progettazioni, manifatture, installazioni, funzionamenti o manutenzioni errati di strutture, accessori, attrezzature o materiali non forniti dalla Graco.

Questa garanzia è valida solo se l'attrezzatura difettosa viene restituita ad un distributore Graco in porto franco per la verifica del difetto dichiarato. Se il difetto dichiarato viene verificato, la Graco riparerà o sostituirà senza alcun addebito tutte le parti difettose. L'attrezzatura verrà restituita all'acquirente originale che ha prepagato la spedizione. Se l'attrezzatura ispezionata non riporta difetti nei materiali o nella manodopera, le riparazioni verranno effettuate ad un costo ragionevole che può includere il costo dei pezzi di ricambio, della manodopera e del trasporto.

**QUESTA GARANZIA È ESCLUSIVA E SOSTITUISCE TUTTE LE ALTRE GARANZIE, ESPLICITE O IMPLICITE INCLUSE MA NON LIMITATE A EVENTUALI GARANZIE DI COMMERCIALITÀ O ADATTABILITÀ A SCOPI PARTICOLARI.**

L'unico obbligo della Graco ed il solo rimedio a disposizione dell'acquirente per eventuali violazioni della garanzia sono quelli indicati in precedenza. L'acquirente accetta che nessun altro rimedio (incluso ma non limitato a danni incidentali o consequenziali per perdite di profitto, di vendite, lesioni alle persone o danni alle proprietà o qualsiasi altra perdita incidentale o consequenziale) sarà messo a sua disposizione. Qualsiasi azione legale per violazione della garanzia dovrà essere intrapresa entro due (2) anni dalla data di vendita.

**LA GRACO NON RILASCI ALCUNA GARANZIA E NON RICONOSCE NESSUNA GARANZIA IMPLICITA DI COMMERCIALITÀ ED ADATTABILITÀ A SCOPI PARTICOLARI RELATIVAMENTE AD ACCESSORI, ATTREZZATURE, MATERIALI O COMPONENTI VENDUTI MA NON PRODOTTI DALLA GRACO.** Questi articoli venduti, ma non prodotti dalla Graco (come i motori elettrici, gli interruttori, i tubi ecc.) sono coperti dalla garanzia, se esiste, dei relativi produttori. La Graco fornirà all'acquirente un'assistenza ragionevole in caso di reclami per violazione di queste garanzie.

La Graco non è in alcun caso responsabile di danni indiretti, accidentali, speciali o conseguenti alla fornitura da parte della Graco dell'apparecchiatura di seguito riportata o per la fornitura, il funzionamento o l'utilizzo di qualsiasi altro prodotto o altro articolo venduto, a causa di violazione del contratto, della garanzia, per negligenza della Graco o altro.

## Informazioni Graco

Per le informazioni aggiornate sui prodotti della Graco visitare il sito [www.graco.com](http://www.graco.com).

Per informazioni sui brevetti, visitare il sito Web [www.graco.com/patents](http://www.graco.com/patents).

**PER INVIARE UNA ORDINAZIONE**, contattate il vostro distributore GRACO o chiamate per identificare il distributore più vicino.

**Tel.:** 612-623-6921 **o Numero Verde:** 1-800-328-0211, **Fax:** 612-378-3505

*Tutte le informazioni e le illustrazioni contenute in questo documento sono basate sulle informazioni più aggiornate disponibili al momento della pubblicazione.*

*La Graco si riserva il diritto di apportare modifiche in qualunque momento senza preavviso.*

*Traduzione delle istruzioni originali. This manual contains Italian. MM 3A0149*

**Sedi Graco:** Minneapolis

**Uffici internazionali:** Belgio, Cina, Giappone, Corea

**GRACO INC. P.O. BOX 1441 MINNEAPOLIS, MN 55440-1441**

Copyright 2019, Graco Inc. Tutti gli stabilimenti di produzione Graco sono registrati come ISO 9001.

[www.graco.com](http://www.graco.com)

Revisione G - 01/2020