

e-Xtreme® Püskürtme Makinesi

3A4531E
TR

Koruyucu kaplamaların uygulanması için elektrikli yüksek basınçlı püskürtücü takımları.
Sadece profesyonel kullanım içindir.



Önemli Güvenlik Talimatları

Bu el kitabındaki ve e-Xtreme Driver Tahrik Motoru kılavuzundaki bütün uyarı ve talimatları okuyun. **Tüm talimatları saklayın.**

*Model bilgileri için bkz. sayfa 3.
Maksimum çalışma basınçları için
Teknik Özelliklere bakın.*

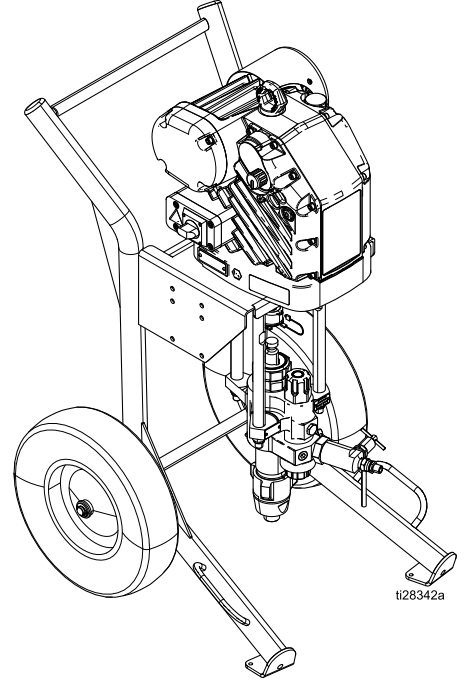

t28342a

Contents

İlgili Kılavuzlar	2	Günlük Bakım	19
Model Bilgileri	3	Yağ Seviyesi Kontrolü	21
Uyarılar	5	Korozyon Koruması	21
Parça Tanımlaması	8	Yıkama	21
Kurulum	9	Araba Bakımı	21
Güç Kaynağı Gereksinimleri	9	Sorun Giderme	22
Güç Kaynağını Bağlama	9	Hata Kodu Sorun Giderme	24
Topraklama	9	Hazırda Bekleme Modu	24
Ekipmanı Kullanmadan Önce Hava Çıkışı		Hata Kodları Tablosu	24
Yağ Kapağını Takın	10	Tamir	27
Ekipmanı Kullanmadan Önce Yıkama	10	Xtreme Altlığın Sökülmesi	27
Kurulum	11	Altlığı Sökme ve Takma	27
Basınç Tahliye Prosedürü	13	Çıkış Çek Valfleri	28
Tetik Kilidi	14	Parçalar	29
Doldurma/Temizleme	15	Parça Çizimi	29
Püskürtme	17	Çıkış Çek Valflerinin Parçaları	32
Kapatma	19	Boyutlar	35
Bakım	19	Teknik Özellikler	38
Koruyucu Bakım Programı	19	Standart Graco Garantisi	40
Yağ Değiştirme	19		

İlgili Kılavuzlar

İngilizce Kılavuz	Açıklama
3A3165	e-Xtreme Tahrik Motoru Kurulumu
3A5124	e-Xtreme Tahrik Motoru Kullanımı, Onarımı ve Parçalar
311619	Pompa Montaj Kiti Kılavuzu
311762	Xtreme Altlık Kılavuzu
312145	XTR Tabanca Kılavuzu

Model Bilgileri

Model	Açıklama	Paket		Filtre		Alt Kısım Pom-pası
		Komple* (Hortum ve Tabanca) Maksimum Akışkan Sıcaklığı: 160° F (71° C)	Çıplak* (Hortum veya Tabanca yok) Maksimum Akışkan Sıcaklığı: 180° F (82° C)	Entegre Filtre	Filtre Yok	
24Y901*	e-Xtreme Ex45, Arabalı*	✓		✓		145cc
24Y902	e-Xtreme Ex45, Arabalı		✓	✓		
24Y903*	e-Xtreme Ex45, Arabalı	✓			✓	
24Y904	e-Xtreme Ex45, Arabalı		✓		✓	
24Y905*	e-Xtreme Ex45, Hazneli Araba	✓		✓		
24Y906	e-Xtreme Ex45, Hazneli Araba		✓	✓		
24Y907*	e-Xtreme Ex45, Hazneli Araba	✓			✓	
24Y908	e-Xtreme Ex45, Hazneli Araba		✓		✓	
24Y909*	e-Xtreme Ex45, Duvara Monte	✓		✓		
24Y910	e-Xtreme Ex45, Duvara Monte		✓	✓		
24Y911*	e-Xtreme Ex45, Duvara Monte	✓			✓	
24Y912	e-Xtreme Ex45, Duvara Monte		✓		✓	
24Z901*	e-Xtreme Ex35, Arabalı	✓		✓		180cc
24Z902	e-Xtreme Ex35, Arabalı		✓	✓		
24Z903*	e-Xtreme Ex35, Arabalı	✓			✓	
24Z904	e-Xtreme Ex35, Arabalı		✓		✓	
24Z905*	e-Xtreme Ex35, Hazneli Araba	✓		✓		
24Z906	e-Xtreme Ex35, Hazneli Araba		✓	✓		
24Z907*	e-Xtreme Ex35, Hazneli Araba	✓			✓	
24Z908	e-Xtreme Ex35, Hazneli Araba		✓		✓	
24Z909*	e-Xtreme Ex35, Duvara Monte	✓		✓		
24Z910	e-Xtreme Ex35, Duvara Monte		✓	✓		
24Z911*	e-Xtreme Ex35, Duvara Monte	✓			✓	

Model Bilgileri

24Z912	e-Xtreme Ex35, Duvara Monte		✓		✓	
--------	-----------------------------	--	---	--	---	--

Maksimum çalışma basıncı için, bkz. [Teknik Özellikler, page 38](#).

* XTR5 tabanca ile düşük Akışkan sıcaklığı.



NOT: Tahrik motoru onaylarına dair bilgiler için e-Xtreme Tahrik Motoru kurulum kılavuzuna başvurun.

Uyarılar

Aşağıdaki uyarılar bu ekipmanın kurulumu, kullanımı, topraklanması, bakımı ve onarımı içindir. Ünlem işareti sembolü genel bir uyarı anlamına gelirken, tehlike sembolleri prosedüre özgü riskleri belirtir. Bu semboller bu kılavuzun metin bölümlerinde veya uyarı etiketlerinde görüldüğünde, buradaki uyarılara başvurun. Bu bölümde ele alınmayan, ürüne özgü tehlike sembolleri ve uyarılar, bu kılavuzun diğer bölümlerinde yer alabilir.

 <h2 style="margin: 0;">UYARI</h2>	
    	<p>YANGIN VE PATLAMA TEHLİKESİ</p> <p>Çalışma alanındaki solvent ve boya buharı gibi yanıcı buharlar alev alabilir veya patlayabilir. Ekipmanın içinden akan boya veya solventler statik elektrik kıvılcımı oluşmasına yol açabilir. Yangın ve patlamaların önüne geçmek için:</p> <ul style="list-style-type: none"> • Ekipmanı sadece iyi havalandırılmış alanlarda kullanın. • Pilot alevleri, sigara, taşınabilir elektrikli lambalar, yere serilen naylon türü örtüler (potansiyel statik kıvılcım) gibi ateşleme kaynaklarını ortadan kaldırın. • Çalışma alanındaki tüm ekipmanları topraklayın. Topraklama talimatlarına bakın. • Solventi hiçbir zaman yüksek basınçta püskürtmeyin veya dökmeyin. • Çalışma alanını solvent, paçavra ve benzin dahil her tür döküntü maddeden temizleyin. • Ortamda yanıcı buharlar varsa fişi prize takmayın/prizden çıkarmayın ve cihazı veya ışıkları açmayın/kapatmayın. • Sadece topraklanmış hortumlar kullanın. • Kovanın içine tetikleme yaparken tabancayı topraklanmış metal kovanın kenarında sıkıca tutun. Antistatik veya iletken olmadıkları sürece kova poşetleri kullanmayın. • Statik kıvılcımlanma oluşursa ya da bir şok hissederseniz kullanımı derhal durdurun. Sorunu tanımlayana ve giderene kadar makineyi kullanmayın. • Çalışma alanında çalışan bir yangın söndürücü bulundurun. <p>Temizleme sırasında plastik parçalarda statik yüklenme oluşabilir ve boşalabilir ve yanıcı buharları tutuşturabilir. Yangın ve patlamaları önlemeye yardımcı olmak için:</p> <ul style="list-style-type: none"> • Plastik parçaları yalnızca iyi havalandırılan alanlarda temizleyin. • Kuru bezle temizlemeyin. • Ekipmanın çalışma alanında elektrostatik tabancalar kullanmayın.
	<p>GÜVENLİ KULLANIM İÇİN ÖZEL KOŞULLAR</p> <ul style="list-style-type: none"> • Elektrostatik kıvılcım riskini önlemek için ekipmanın metal olmayan parçaları yalnızca nemli bir bezle silinmelidir. • Alüminyum muhafaza, darbeye veya hareketli parçaların temas etmesiyle yangına veya patlamaya neden olabilecek kıvılcım çıkarabilir. Bu tür bir darbe veya temastan kaçınmak için önlem alın. • Motorun tehlikeli alanlar onayı bütünlüğü için aleve dayanıklı tüm bağlantıları önemlidir ve hasar gördüğünde onarılamaz. Hasar gören parçalar, yerine kullanılacak başka parçalar kullanılmadan yalnızca orijinal Graco parçalarıyla değiştirilmelidir.

 <h1 style="margin: 0;">UYARI</h1>	
 	<p>ELEKTRİK ÇARPMASI TEHLİKESİ Bu cihaz topraklanmalıdır. Sistemin uygun olmayan şekilde topraklanması, kurulması veya kullanılması elektrik çarpmalarına neden olabilir.</p> <ul style="list-style-type: none"> Herhangi bir kabloyu çıkarmadan ve ekipmana servis uygulamadan veya ekipmanı kurmadan önce gücü ana şalterden kapatın ve ayırın. Yalnızca topraklı bir güç kaynağına bağlayın. Tüm elektrik kablo tesisatı yetkili bir elektrik teknisyeni tarafından yapılmalıdır ve bütün yerel düzenlemelere ve kurallara uygun olmalıdır. Yağmurdan koruyun. Kapalı mekanda saklayın. Güç kesildikten sonra bakım öncesinde beş dakika bekleyin.
    	<p>CİLDE ENJEKSİYON TEHLİKESİ Tabancadan, hortumdaki deliklerden veya delinmiş parçalardan fıskıran yüksek basınçlı sıvı, deriyi keserek içine nüfuz eder. Bunlar sadece bir kesik olarak görünebilir, ancak uzuvların kesilmesine yol açabilecek ciddi yaralanmalardır. Derhal cerrahi tedavi görün.</p> <ul style="list-style-type: none"> Uç koruması ya da tetik koruması takılı olmadan püskürtme yapmayın. Püskürtme yapmadığınız zamanlarda tetik kilidini devreye alın. Tabancayı herhangi bir kişiye veya vücut uzvuna doğrultmayın. Elinizi püskürtme ucunun üzerine koymayın. Sızıntıları elinizle, vücudunuzla, eldivenle ya da bez parçalarıyla durdurmaya ya da yönünü değiştirmeye çalışmayın. Püskürtme işlemini bitirdiğinizde ve cihazınızda temizlik, kontrol veya bakım yapmadan önce bu kılavuzda yer alan Basınç Boşaltma Yordamını uygulayın. Ekipmanı çalıştırmadan önce tüm sıvı bağlantılarını sıkın. Hortumları ve kaplinleri her gün kontrol edin. Aşınmış ya da hasarlı parçaları derhal değiştirin.
 	<p>HAREKETLİ PARÇA TEHLİKESİ Hareketli parçalar parmaklarınıza ve vücudunuzun diğer parçalarına zarar verebilir.</p> <ul style="list-style-type: none"> Hareketli parçalardan uzak durun. Makineyi, koruyucu siperleri ya da kapakları sökülmüş halde çalıştırmayın. Basınçlı ekipman, herhangi bir uyarı vermeden çalışmaya başlayabilir. Ekipmanın kontrol, taşıma veya bakımı öncesinde Basınç Tahliye Prosedürü'nü uygulayın ve tüm güç kaynakları bağlantılarını ayırın.
	<p>YANIK TEHLİKESİ Ekipman yüzeyleri ve ısıtılan akışkan, işletim sırasında çok ısınabilir. Ciddi yanıkları önlemek için:</p> <ul style="list-style-type: none"> Sıcak sıvıya ve makineye dokunmayın.

 <h1 style="margin: 0;">UYARI</h1>	
	<p>ZEHİRLİ SIVI YA DA BUHAR TEHLİKESİ Zehirli sıvılar ya da buhar, göze ya da cilde sıçramaları, yutulmaları ya da solunmaları durumunda ciddi yaralanmalara ya da ölüme yol açabilir.</p> <ul style="list-style-type: none"> • Kullandığınız sıvının kendine özgü tehlikelerini öğrenmek için Güvenlik Bilgi Formlarını (SDS'leri) okuyun. • Tehlikeli sıvıları onaylı haznelerde saklayın ve ilgili yönergelere göre atın.
	<p>KİŞİSEL KORUYUCU EKİPMAN Çalışma sahasındayken göz yaralanması, işitme kaybı, zehirli dumanların solunması ve yanıklar dahil ciddi yaralanmaları önlemeye yardım etmek için uygun koruyucu ekipman takın. Bu ekipman aşağıdakileri kapsar (ancak bunlarla da sınırlı değildir):</p> <ul style="list-style-type: none"> • Koruyucu gözlük ve işitme koruması. • Sıvı ve solvent üreticileri tarafından tavsiye edilen solunum cihazları, koruyucu kıyafetler ve eldivenler.
 	<p>EKİPMANIN HATALI KULLANIM TEHLİKESİ Yanlış kullanım ölüme ya da ciddi yaralanmalara yol açabilir.</p> <ul style="list-style-type: none"> • Yorgun olduğunuzda veya ilaç ya da alkolün etkisi altındayken üniteyi kullanmayın. • En düşük derecelendirmeli sistem bileşeninin maksimum çalışma basıncını veya sıcaklık derecesini aşmayın. Tüm ekipman kılavuzlarında bulunan Teknik Özellikler bölümüne bakın. • Ekipmanın ıslanan parçalarıyla uyumlu sıvılar ve solventler kullanın. Tüm ekipman kılavuzlarında bulunan Teknik Özellikler bölümüne bakın. Sıvı ve solvent üreticilerinin uyarılarını okuyun. Malzemeniz hakkında daha fazla bilgi edinmek için distribütörden veya bayiden Güvenlik Bilgi Formlarını (SDS'ler) isteyin. • Makine enerji taşıyorken veya basınç altındayken çalışma alanını terk etmeyin. • Ekipman kullanımda değilken tüm sistemi kapatın ve Basınç Tahliye Prosedürü'nü uygulayın. • Makineyi her gün kontrol edin. Aşınmış veya hasarlı parçaları sadece orijinal üreticinin yedek parçalarını kullanarak hemen onarın veya değiştirin. • Makine üzerinde herhangi bir değişiklik yapmayın. Değişiklikler veya modifikasyonlar, kurum onaylarını geçersiz kılabilir ve güvenlikle ilgili tehlikelere neden olabilir. • Tüm makinenin, makineyi kullandığınız ortam için derecelendirildiğinden ve onaylandığından emin olun. • Makineyi sadece tasarlandığı amaç için kullanın. Bilgi için dağıtıcınızı arayın. • Hortumları ve kabloları kalabalık yerlerin, keskin kenarların, hareketli parçaların ve sıcak yüzeylerin uzağından geçirin. • Hortumları bükmeyin veya aşırı kıvrımayın ya da ekipmanı çekmek için hortumları kullanmayın. • Çocukları ve hayvanları çalışma alanından uzak tutun. • Geçerli tüm güvenlik düzenlemelerine uyun.

Parça Tanımlaması

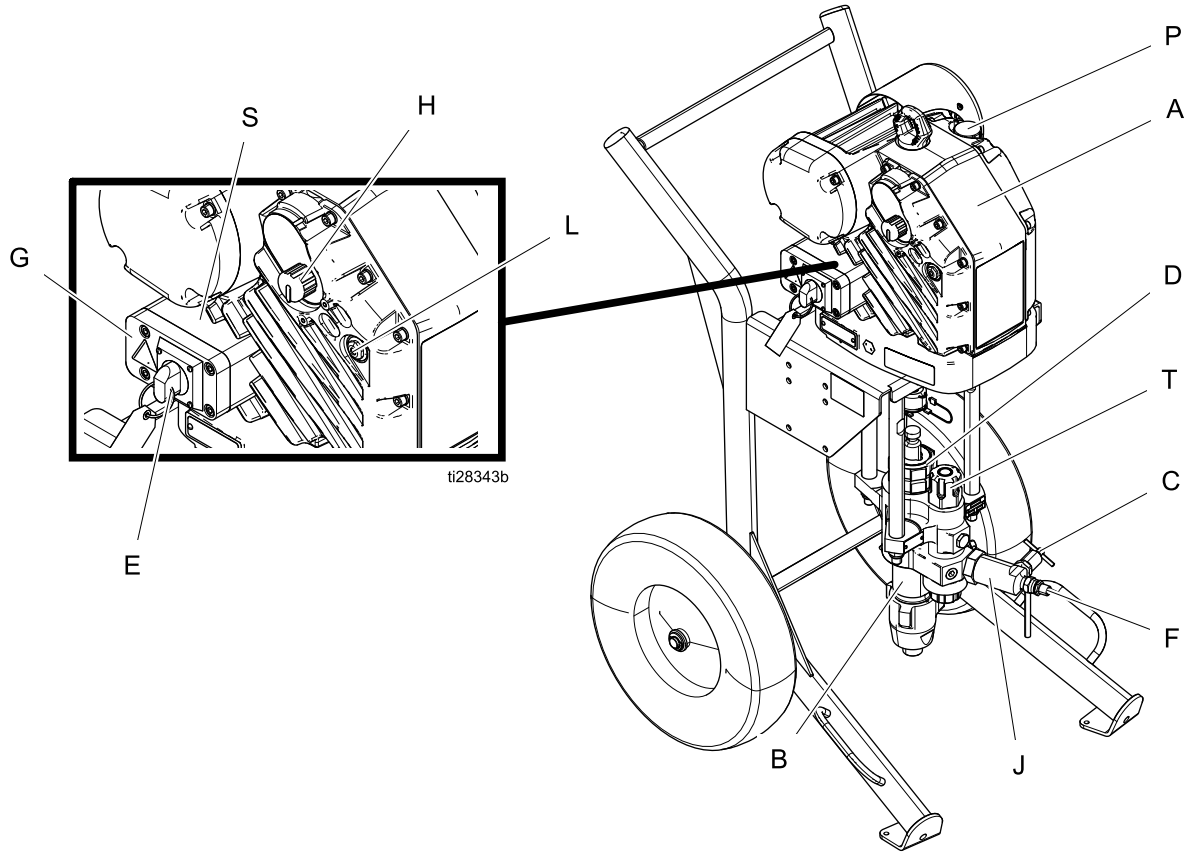

Ref.	Açıklama
A	Elektrikli Tahrik Motoru
B	Pompa Alt Kısım
C	Sıvı Boşaltma/Tahliye Valfi
D	Salmastra Somunu
E	Güç Anahtarı
F	Akışkan Çıkışı
G	Bağlantı Kutusu Kapağı
H	Basınç Ayar Düğmesi
J	Çıkış Kontrol Valfi
L	Durum Göstergesi Işığı (LED)
P	Yağ Dolum Kapağı (hava çıkışlı)
S	Bağlantı Kutusu
T	Filtre kapağı (sadece entegre filtreli bazı modellerde)

NOT: Uyarı etiketi bilgileri için e-Xtreme Tahrik Motoru Kullanım/Onarım kılavuzuna başvurun.

Kurulum

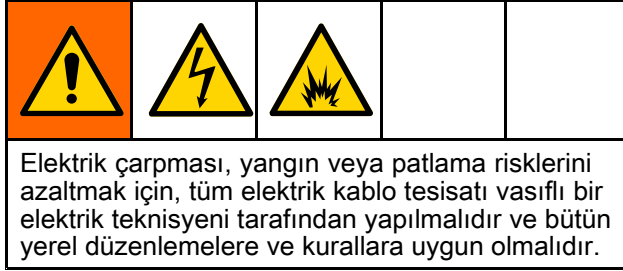

Güç Kaynağı Gereksinimleri

Güç kaynağı gereksinimleri için Tahrik Motoru Kurulum kılavuzuna bakın.

Güç Kaynağını Bağlama

Güç kaynağını bağlama talimatları için Tahrik Motoru Kurulum Kılavuzuna bakın.

Topraklama



Boya Tabancası: Sistem, güç kablosu üzerinden topraklanır.

Akışkan hortumları: Topraklamanın sürekliliğini sağlamak için sadece toplam hortum uzunluğu azami 210 ft (64 m.) olan, elektrik iletken hortumlar kullanın. Hortumların elektrik direncini kontrol edin. Toprağa karşı toplam direnç 25 megaohm değerini aşarsa, hortumu derhal değiştirin.

Püskürtme tabancası: Tabancayı uygun şekilde topraklanmış bir sıvı hortumu ve pompa bağlantısıyla topraklayın.

Akışkan tedarik kabı: Yerel yasalara uyun.

Püskürtme yapılan nesnelere: Yerel yasalara uyun.

Yıkama sırasında kullanılan solvent kovaları: Yerel yasalara uyun. Sadece topraklanmış zemine yerleştirilmiş, iletken metal kovalar kullanın. Kovayı, kağıt veya karton gibi iletken olmayan, topraklamada sürekliliği bozan bir yüzey üzerine koymayın.

Yıkama yaparken ya da basıncı tahliye ederken topraklama sürekliliği sağlamak için: Boya tabancasının/dağıtım valfinin metal kısmını, topraklı metal kovaya doğru sıkıca tutun, sonra tabancayı/valfi tetikleyin.

Gereken Aletler:

- Kovalar için topraklama kabloları ve maşalar (Graco parça 244524 – birlikte verilmez)
 - 5 galonluk (19 litre) metal kovalar (Graco parça 101108 – birlikte verilmez)
1. Topraklama kablosunu (Y) motorun arkasındaki topraklama pimine bağlayın.

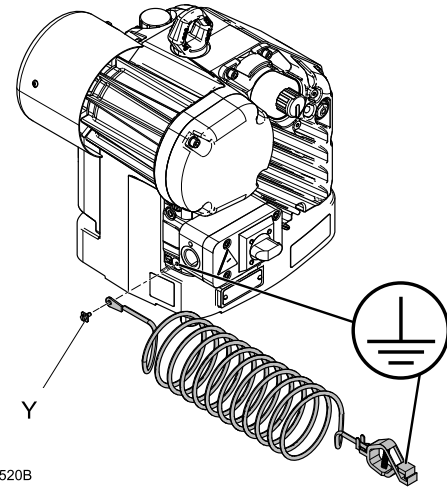

#27520B

2. Boya püskürtülen cismi, sıvı deposunu ve çalışma alanındaki tüm diğer cihazları topraklayın. Yerel yasalara uyun. Sadece elektriği ileten hava ve akışkan hortumları kullanın.
3. Tüm solvent kovalarını topraklayın. Sadece topraklanmış bir yüzey üzerine konmuş iletken metal kovalar kullanın. Kovayı, kağıt, karton gibi iletken olmayan, iletkenlikte sürekliliği bozan bir yüzey üzerine koymayın.

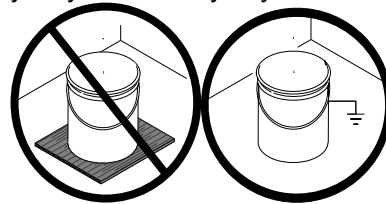

Ekipmanı Kullanmadan Önce Hava Çıkışlı Yağ Kapağını Takın

Tahrik motoru dişli kutusu fabrikada ön yağ dolumu yapılmış olarak gönderilir. Geçici hava çıkışsız kapak (PX) gönderim sırasında yağ sızıntısını önler. Bu geçici kapak, kullanım öncesinde verilen hava çıkışlı kapakla (P) değiştirilmelidir.

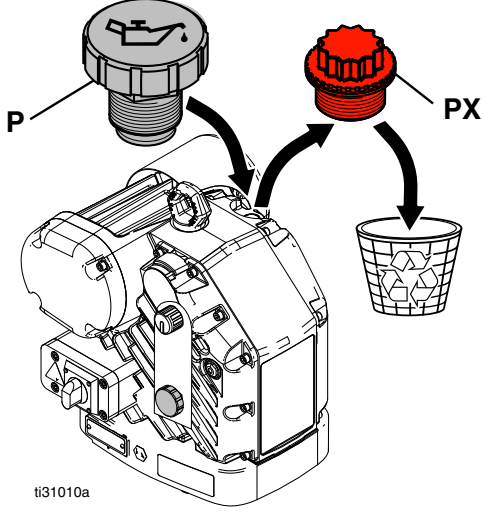

ti31010a

Ekipmanı Kullanmadan Önce Yıkama

Pompanın akışkan bölümü parçaları korunması için içinde bırakılan ince bir yağla test edilmiştir. Akışkanın yağla kirlenmesini önlemek için ekipmanı kullanmadan önce uygun bir solventle yıkayın.

Bkz. [Doldurma/Temizleme](#), page 15.

Kurulum

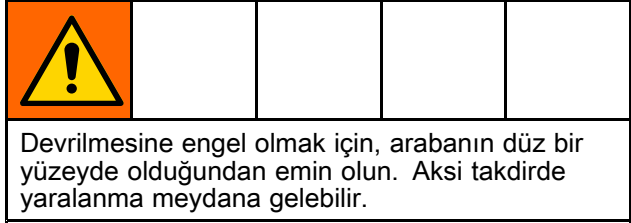

1. Basınç ayar düğmesini dışa çekin (H) ve durana kadar saat yönünün tersinde çevirin. Düğmeyi kilitlemek için bastırın.

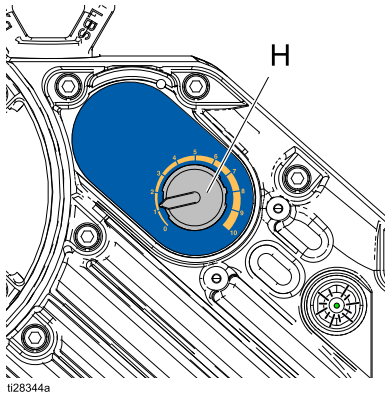

2. Açma/Kapama düğmesini (E) OFF (KAPALI) konumuna getirin. Üniteyi topraklı bir güç kaynağına bağlayın.

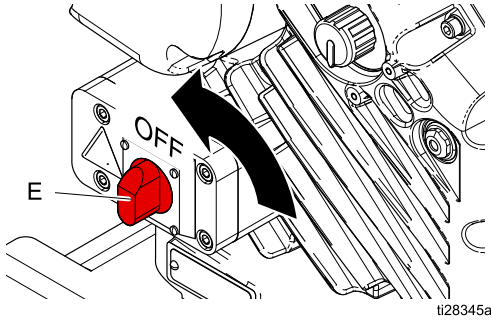

3. Salmastra somununu (D) kontrol edin. Salmastra somunu torku için Xtreme alt kısım pompa kılavuzu 311762'ye bakın. Boğaz Sızdırmazlık Sıvısıyla (TSL™) doldurun.

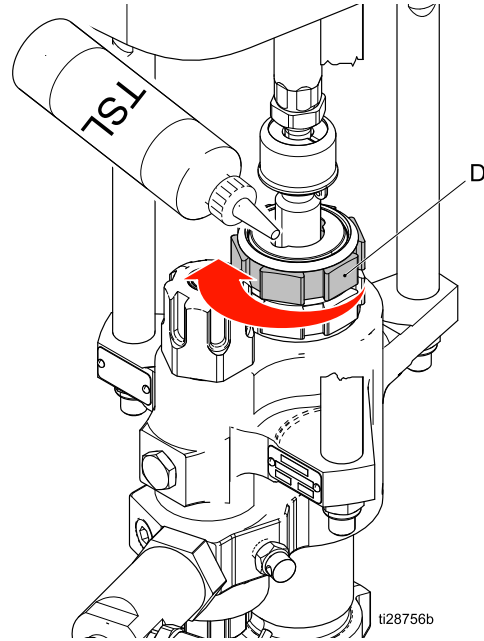

4. Elektrikli ileten sıvı hortumunu pompa alt çıkışı çıkış çek valfi üzerinden bağlayın ve sıkın.

UYARI

Hortumun doğrudan alt kısım pompasına bağlanması kavitasyon sırasında veya pompanın malzemesinin tükenmesi durumunda püskürtücünün hasar görmesine yol açabilir. Hasarı önlemek için alt kısım pompası ile hortum arasında bir çıkış çek valfi kullanın.

UYARI

Minimum hortum boyutu 3/8 inç iç çap x 50 ft'dir (10 mm x 15 m). Daha küçük hortumlar yüksek basınç çıkışlarına sebep olarak püskürtücünün hasar görmesine yol açabilir.

5. Hortumu tabancaya takın ve sıkın.

Kurulum

6. Malzeme tedarik giriş hortumunu pompa alt kısmına bağlayın.

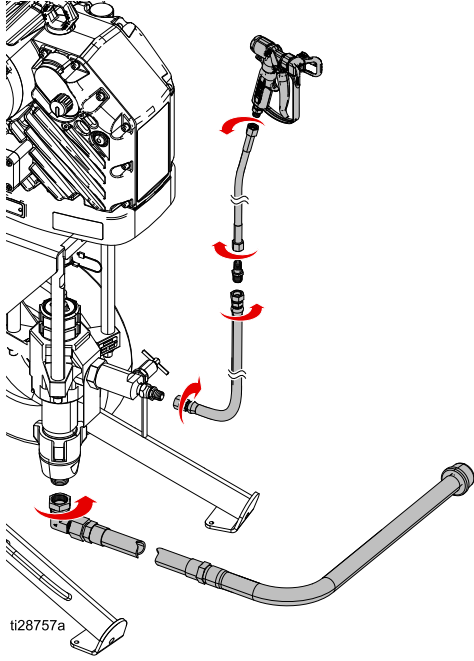

NOT: Önerilen maksimum uzunluk 6 ft'dir (1.8 m), önerilen minimum iç çap 1 inç (2.5 cm)'dir.

7. Yağ seviyesini kontrol edin.

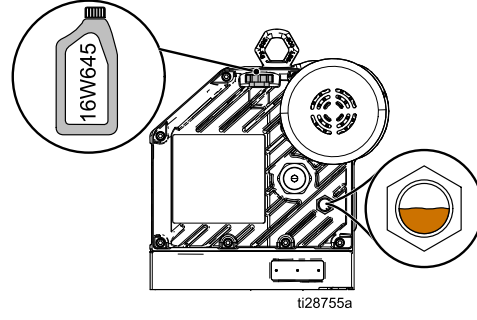

UYARI

Sadece Graco parça numarası 16W645 olan yağı kullanın. Farklı bir yağ düzgün yağlama sağlayamayabilir ve tahrik aksamında hasara neden olabilir.

8. Her kullanımdan önce püskürtücüyü yıkayın ve doldurun (bkz. [Doldurma/Temizleme, page 15](#)).

Basınç Tahliye Prosedürü



Bu sembolü gördüğünüz zaman Basınç Tahliye Prosedürü'nü izleyin.

Basınç manuel olarak tahliye edilmediği sürece bu makine basınç altındadır. Basıncılı sıvıdan, sıvı sıçramasından ve hareketli parçalardan kaynaklanan cilde nüfuz etme gibi yaralanmaları önlemek için boya püskürtmeyi durdurduğunuzda ve ekipmanı temizlemeden, kontrol etmeden veya onarmadan önce Basınç Tahliye Prosedürü'nü uygulayın.

1. Tabanca tetiği kilidini kilitleyin.

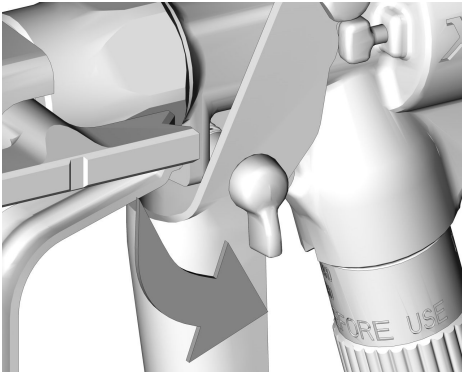

2. Basınç ayar düğmesini dışa çekin (H) ve durana kadar saat yönünün tersinde çevirin. Düğmeyi kilitlemek için bastırın.

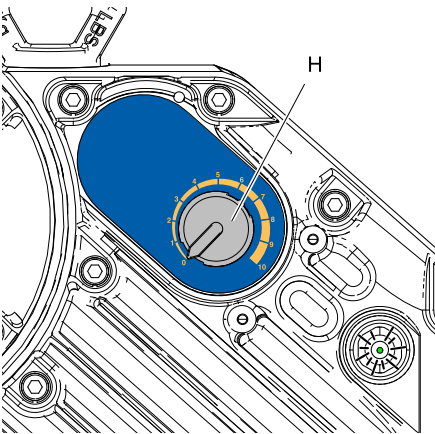

3. Açma/Kapama düğmesini (E) OFF (KAPALI) konumuna getirin.

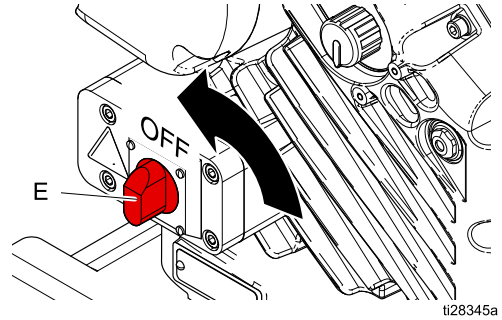

4. Tabanca tetik kilidini kaldırın.

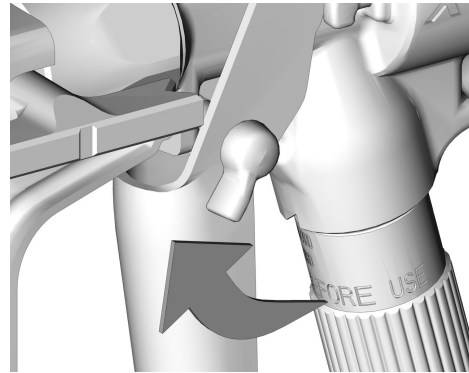

5. Tabancayı topraklanmış metal kovaya doğru sıkıca tutun. Tabancanın tetiğine basın.



6. Tabanca tetik kilidini kapatın.

Kurulum

7. **Sıvıyı boşaltın:** Tahliye t b n  topraklanmıř atık kovasına yerleřtirin. Sıvı tahliye/bořaltım valfini (C) yavařça aın, ve sıvıyı atık kovasına bořaltın.

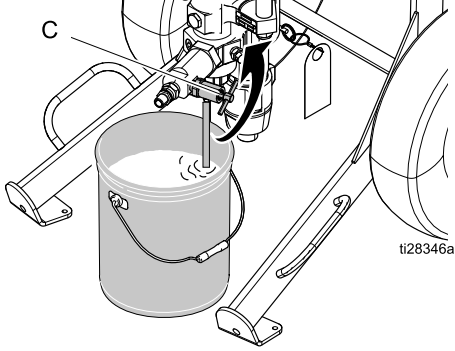

8. P sk rtme ucu veya hortumun tamamen tıkanıđından ř pheleniyorsanız veya basın tam tahliye edilmediyse:
- Basıncı yavařça bořaltmak iin u muhafazası teřpit somununu veya hortum ucu kaplinini **OK YAVAřA** gevřetin.
 - Somunu veya hortum bitiř kaplinini tamamen gevřetin.
 - Ucu s kt kten sonra, tabancayı kovaya tetikleyin.

Tetik Kilidi

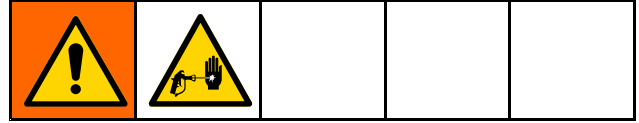

D řmesi veya arpılması durumunda tabancanın kazara tetiklenmesini  nlemek iin p sk rtmeyi durdurduktan sonra daima tetik kilidini kapatın.

Doldurma/Temizleme

Yangın ve patlama riskinin önüne geçmek için, mutlaka ekipmanın ve atık haznesinin topraklamasını yapın. Statik kıvılcımları ve sıçrama kaynaklı yaralanmaları engellemek için, mutlaka mümkün olan en düşük basınçla yıkayın.

1. [Basınç Tahliye Prosedürü, page 13](#) işlemini uygulayın.
2. Ucu ve kelebeği tabancadan sökün.

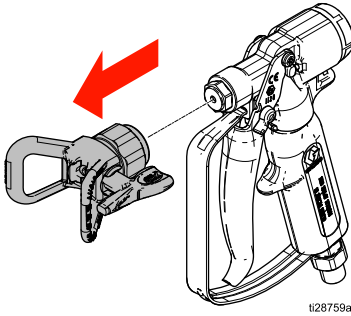

3. Malzeme besleme emiş borusunu uygun sıvıya (doldurma) veya solvente (yıkama) yerleştirin.

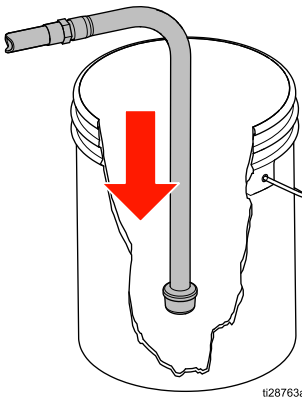

4. Drenaj valfini kapayın.

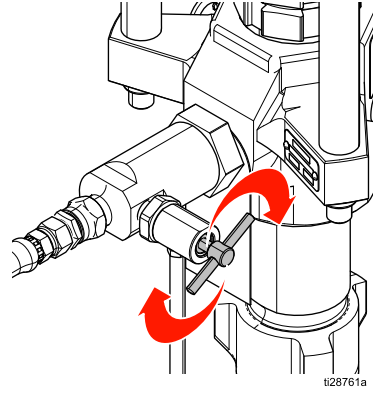

5. Açma/Kapama düğmesini (E) ON (AÇIK) konumuna getirerek açin.

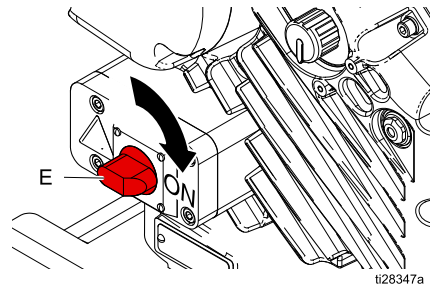

6. Hortum ve tabancayı doldurun veya devir-daim edin.
 - a. Tabanca tetik kilidini kaldırın.
 - b. Tabancayı topraklanmış kovanın içine doğru tetikleyin. Basınç ayar düğmesini dışa çekin (H) ve tabancadan sabit bir akış gelene kadar saat yönüne çevirerek basıncı yükseltin. Kilitlemek için düğmeyi içeri itin. **Yıkama** yapıyorsanız, tabancadan temiz solvent akana dek tetikleyin.



- c. Tetik kilidini kapatın.

Kurulum

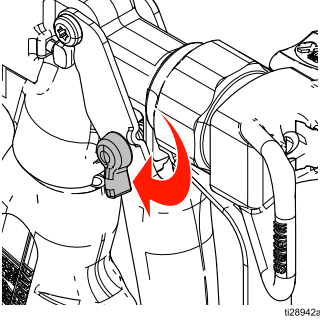

7. Eğer doldurma yapıyorsanız, cihaz püskürtmeye hazırdır ([Püskürtme](#), [page 17](#) adımı uygulayın). Devir daim yapıyorsanız, 8 nolu adımla devam edin.

NOT: Geri kalan adımlar sadece devir daim içindir.

UYARI

Tahliye/temizleme valfini kullanarak pompayı iki bileşen malzemesi ile doldurmayın. Karışan iki bileşen malzemesi valf içinde sertleşecek ve tıkanmaya yol açacaktır.

8. [Basınç Tahliye Prosedürü](#), [page 13](#) işlemini uygulayın.
9. Açma/Kapama düğmesini (E) ON (AÇIK) konumuna getirerek açın.
10. Pompayı çalıştırmak için, basınç ayar düğmesini dışa çekin (H) ve boşaltma valfinden sabit bir akış gelene kadar saat yönüne çevirerek basıncı yükseltin. Kilitlemek için düğmeyi içeri itin.

NOT: Doğru solvent miktarını ve yıkama zamanını belirlemek için, özellikle yeni bir malzeme ilk kez püskürtüldüğünde, tamamen temizlendiğinden emin olmak için giriş valfi kovanını sökün.

11. Boşaltım borusundan temiz solvent gelmesini bekleyin.
12. Basınç ayar düğmesini dışa çekin (H) ve durana kadar saat yönünün tersinde çevirin. Düğmeyi kilitlemek için bastırın.

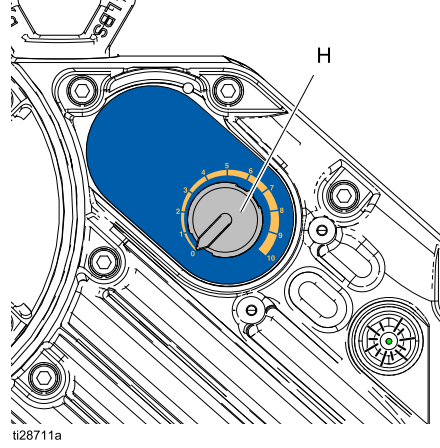

13. Açma/Kapama düğmesini (E) OFF (KAPALI) konuma getirin.
14. Pompa ve tabanca filtrelerini kontrol edin.

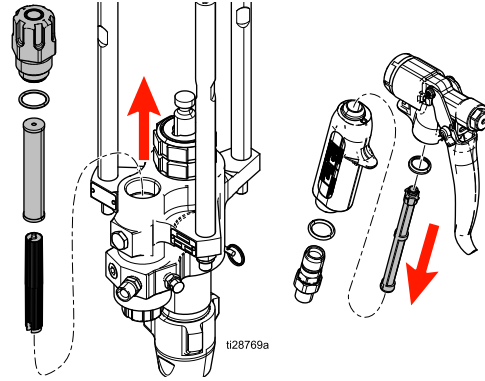

Püskürtme



UYARI

Pompanın kuru çalışmasına izin vermeyin. Kısa sürede yüksek hıza çıkarak hasara sebep olacaktır.

1. Doldurma/Temizleme, page 15 işlemini uygulayın.
2. Basınç Tahliye Prosedürü, page 13 işlemini uygulayın.
3. Ucu ve muhafazasını tabancaya monte edin. Drenaj valfini kapatın.
4. Açma/Kapama düğmesini (E) ON (AÇIK) konumuna getirerek açın.

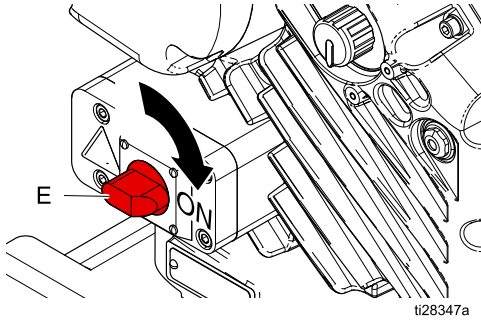

5. Basınç ayar düğmesini (H) çekin ve istenilen basınç elde edilinceye kadar çevirin. Basıncı artırmak için saat yönünde, azaltmak için saat yönünün aksine çevirin. Kilitlemek için düğmeyi içeri itin.

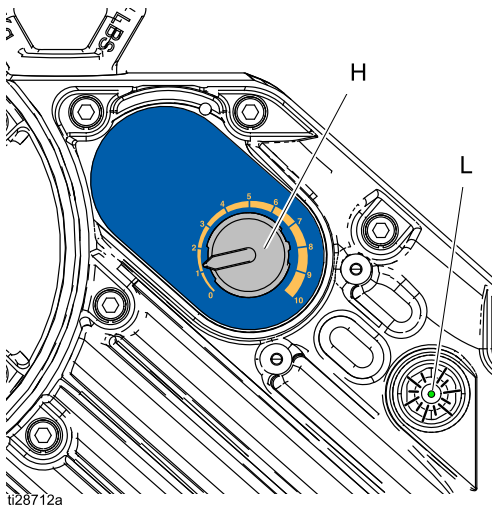

6. Tabanca tetik kilidini kaldırın.

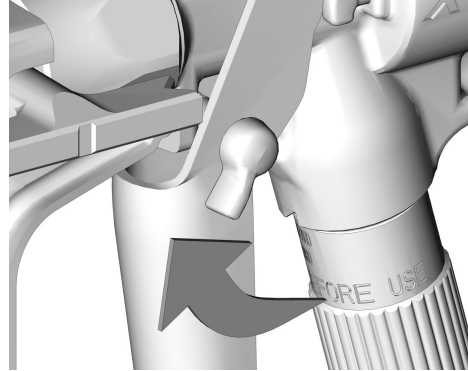

7. Test etmek için bir püskürtme yapın. Sıvı üreticisinin tavsiyelerini okuyun. Gereken şekilde ayarlayın.

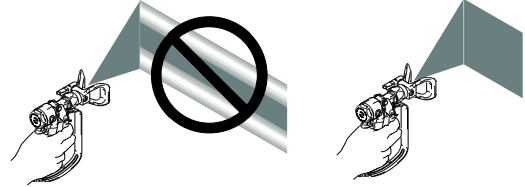

NOT: İstenen püskürtme basıncını belirlerken, her zaman püskürtme deseni tamamen oluşana kadar püskürtme basıncını yükseltin. Böylece pompa durduğundaki basınç dalgalanmaları azalacak ve aşırı püskürtme en aza inecektir.

Basınç Ayar Düğmesi Ayarı	Dinamik Pompa Çıkış Basıncı					
	Ex35			Ex45		
	PSI	Bar	Mpa	PSI	Bar	MPA
1	320	22,0	2,20	400	27,0	2,70
2	640	44,0	4,40	800	54,0	5,40
3	960	66,0	6,60	1200	81,0	8,10
4	1280	88,0	8,80	1600	108	10,8
5	1600	110	11,0	2000	135	13,5
6	1920	132	13,2	2400	162	16,2
7	2240	154	15,4	2800	189	18,9
8	2560	176	17,6	3200	216	21,6
9	2880	198	19,8	3600	243	24,3
10	3200*	220*	22,0*	4000*	270*	27,0*

*Püskürtme makinesi, dinamik basıncın üstündeki tüm basınç değerlerinde stall koşuluna girebilir. Püskürtücünün alt akımındaki tüm bileşenler mutlaka [Teknik Özellikler, page 38](#) altında listelenen basınç değerlerine uygun olmalıdır.

Püskürtme

8. Püskürtme işleminden sonra yıkayın.
[Doldurma/Temizleme, page 15](#) ve
[Basınç Tahliye Prosedürü, page 13](#) işlemini uygulayın.

Kapatma

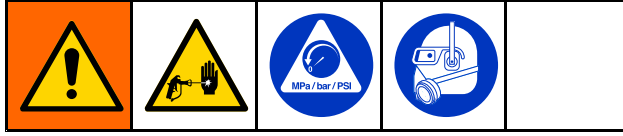

UYARI

Pompada asla gece boyunca su veya su bazlı akışkan bırakmayın. Eğer su bazlı akışkan kullanılırsa, önce suyla yıkayın ardından pas önleyiciyle temizleyin (madeni ispiroto gibi). Basıncı tahliye edin, ama parçaları korozyondan korumak için pas önleyici inhibitörü pompada bırakın.

Kapatmak için:

1. [Doldurma/Temizleme, page 15](#) işlemini uygulayın.
2. [Basınç Tahliye Prosedürü, page 13](#) işlemini uygulayın.

Bakım

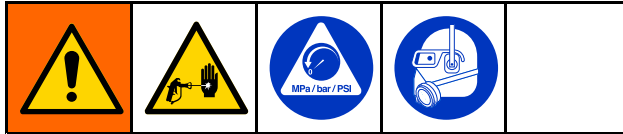

UYARI

Dişli kapağını açmayın/sökmeyin. Dişli tarafı bakım yapılabilecek nitelikte değildir. Dişli kapağının açılması fabrika ayarlı yatak ön yükünü bozabilir ve ürünün kullanım ömrünü kısaltabilir.

Koruyucu Bakım Programı

Sisteminize özgü çalışma koşulları, ne kadar sık aralıklarla bakım gerektiğini belirler. Ne zaman ve ne tür bakım gerektiğini kaydederek bir koruyucu bakım çizelgesi oluşturun, ardından sisteminizin kontrolü için düzenli bir çizelge oluşturun.

Yağ Değişirme

NOT: Yağı, rodaj dönemi olan 200.000-300.000 devirden sonra değiştirin. Rodajdan sonra yağı yılda bir değiştirin.

1. Yağ boşaltma çıkışının altına en az 2 kuart'lık (1,9 litrelik) bir hazne yerleştirin. Yağ boşaltma tapasını çıkartın. Yağın tahrik motorundan boşalmasını bekleyin.
2. Yağ boşaltma tapasını yerine takın. 18-23 ft-lb (25-30 N•m) tork ile sıkın.

UYARI

Fazla tork kullanmayın. Boşaltma tapası sıyrılabilir ve hasar görebilir.

3. Yağ doldurma kapağını (P) açın ve Graco Parça No. 16W645 silikonsuz ISO 220 sentetik EP dişli yağı doldurun. Gözlem camından (K) yağ seviyesini kontrol edin. Yağ seviyesi bakma camının yarısına gelene kadar yağ koyun. Yağ kapasitesi yaklaşık 1.0–1.2 çeyrek galondur (0.9–1.1 litre). **Fazla doldurmayın.**

UYARI

Sadece Graco parça numarası 16W645 olan yağı kullanın. Farklı bir yağ düzgün yağlama sağlayamayabilir ve tahrik aksamında hasara neden olabilir.

4. Yağ doldurma kapağını yerine takın (P).

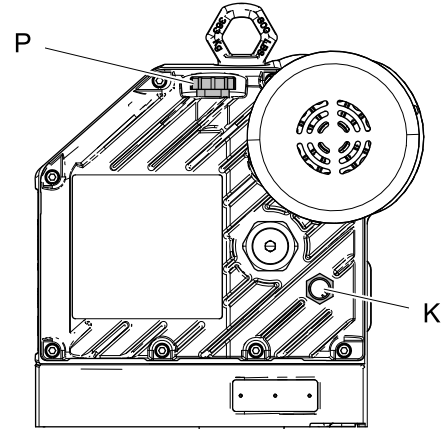

ti27516a

Günlük Bakım

NOT: Akşam makineyi kapatırken, sıvının açıkta kalan volümetrik mil üzerinde kuruyup boğaz salmastralarında hasara yol açmaması için pompayı strokun dibinde durdurun. [Basınç Tahliye Prosedürü, page 13](#) işlemini uygulayın.

Bakım

1. [Doldurma/Temizleme, page 15](#) işlemini uygulayın.
2. [Basınç Tahliye Prosedürü, page 13](#) işlemini uygulayın.
3. Salmastra somununu (D) kontrol edin. Contaları kontrol edin ve gerekirse TSL'yi değiştirin. Salmastra somunu torqu için alt kısım pompa kılavuzuna bakın.
4. Hortumları, boruları ve bağlantıları kontrol edin. Her kullanımdan önce tüm sıvı bağlantılarını sıkın.

Yağ Seviyesi Kontrolü

Gözlem camından (K) yağ seviyesini kontrol edin. Yağ seviyesi püskürtücü çalışmazken bakma camının yaklaşık yarısında olmalıdır. Yağ seviyesi düşükse, doldurma kapağını (P) açın ve Graco Parça No. 16W645 silikonsuz ISO 220 sentetik EP dişli yağı doldurun.

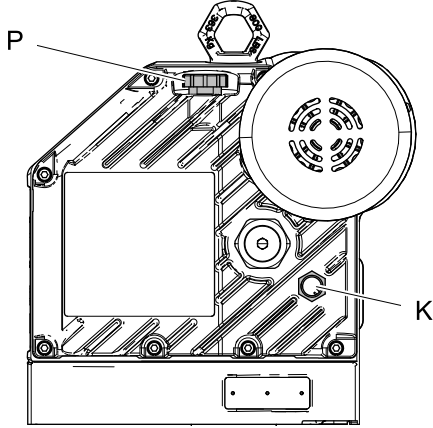

ti27516a

Yağ kapasitesi yaklaşık 1.0–1.2 çeyrek galondur (0.9–1.1 litre). **Fazla doldurmayın.**

NOT: Tahrik motoru dişli kutusu fabrikada ön yağ dolumu yapılmış olarak gönderilir. Geçici hava çıkışsız kapak (PX) gönderim sırasında yağ sızıntısını önler. Bu geçici kapak, kullanım öncesinde verilen hava çıkışlı kapakla (P) değiştirilmelidir.

UYARI

Sadece Graco parça numarası 16W645 olan yağı kullanın. Bunun dışındaki yağlar dişlilerin ömrünü azaltabilir.

Korozyon Koruması

Pompayı daima akışkan deplasman çubuğu üzerinde kurumadan önce yıkayın. Gece pompada hiçbir zaman su veya su esaslı bir sıvı bırakmayın. Önce, su veya uygun solventle, ardından madeni ispirto gibi pas önleyiciyle temizleyin. [Basınç Tahliye Prosedürü, page 13](#) işlemini yapın, ama parçaları korozyondan korumak için pas önleyici inhibitörü pompada bırakın.

Yıkama

- Sıvı değiştirmeden önce, sıvı ekipmanın içinde kurumadan önce, günün sonunda, depolamadan önce ve ekipmanı onarmadan önce yıkayın.
- Mümkün olan en düşük basınçta yıkayın. Konnektörlerde sızıntı olup olmadığını kontrol edin ve gerekiyorsa sıkın.
- Dağıtılan sıvı ve ekipmandaki ıslanan parçalar ile uyumlu bir sıvı ile yıkayın.

Araba Bakımı

A ve B noktaları arasındaki aksı düzenli olarak hafif yağla yağlayın (bkz. aşağıda).

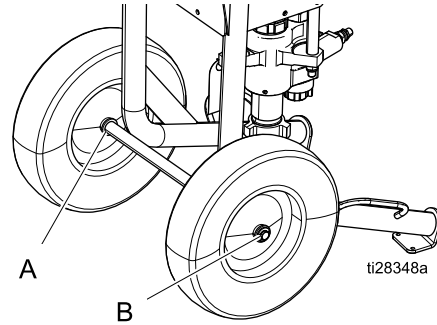

ti28348a

Günlük olarak dökülen akışkanları uygun bir solvent kullanarak arabayı temiz tutun.

Sorun Giderme

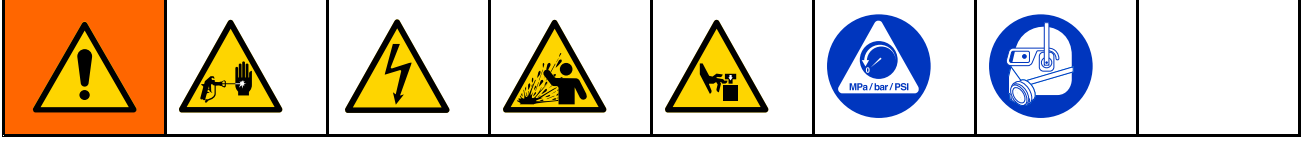

NOT: Pompayı dağıtmadan önce tüm olası çareleri gözden geçirin.

NOT: Tahrik motoru üzerindeki durum göstergesi (L) bir hata olduğunda yanıp söner.

Sorun	Neden	Çözüm
Her iki kursta da pompa çıktısı düşük	Yetersiz sıvı beslemesi	Pompayı tekrar doldurun ve çalıştırın.
	Tıkanmış sıvı çıkış hattı, tabanca*, vs.; hortum iç çapı çok küçük	Hortumu, çıkış çek valfini, veya tabancayı kontrol edin; daha geniş çaplı hortum kullanın.
	Aşınmış piston salmastraları	Kayışı değiştirin. Pompa alt kısım kılavuzuna bakın.
Çıkış yok	Hatalı takılmış emme veya piston çek valfleri	Kontrol edin ve onarın. Pompa alt kısım kılavuzuna bakın.
	Emme valfi tıkalı.	Emme valfini temizleyin.
	Yetersiz sıvı beslemesi	Pompayı tekrar doldurun ve çalıştırın.
Pompa çalışmıyor	Yetersiz sıvı beslemesi	Pompayı tekrar doldurun ve çalıştırın.
	Tıkalı sıvı hortumu ya da tabanca*	Hortumu veya tabancayı temizleyin.
	Sıvı piston çubuğu üzerinde kurumuş	Pompayı dağıtın ve temizleyin (alt kısım kılavuzuna bakın). Sonraki kullanımlarda, pompayı strok mesafesinin altında durdurun. Islak hazneyi uygun bir sıvı ile dolu tutun.
	Motor parçaları aşınmış veya hasarlı	Tahrik motorunu kontrol edin veya değiştirin. Alt kısmı tahrik motorundan ayırın. Tahrik motoru çalışmazsa ve herhangi bir hata kodu vermezse, tahrik motorunda sorun tespiti yapın veya değiştirin.
Basınç veya Akış yok	Kırık diskten sıvı sızıyor	Kırık diski değiştirin, bir boru tapasıyla değiştirmeyin.
	Emme valfi tıkalı.	Emme valfini temizleyin.
	Tahliye valfinden sızıntı	Tahliye valfini kapayın veya değiştirin.
Tahrik motoru çalışmıyor	Yüksek voltaj (300 V'den fazla)	Tahrik motoru kurulum kılavuzundaki güç beslemesi gerekliliklerine bakın.
	Kontrol kartında elektrik yok.	Güç beslemesinin bağlı olduğunu kontrol edin, Bağlantı kutusundaki bağlantıları kontrol edin.
Alt strokta çıkış düşük	Açık veya aşınmış emiş valfi	Emiş valfini temizleyin veya bakımını yapın.
Üst strokta çıkış düşük	Açık veya aşınmış piston valfi salmastraları.	Piston valfini temizleyin. Salmastraları değiştirin.

Sorun	Neden	Çözüm
Pompa hızı dengesiz ya da hızlı	Sıvı beslemesi bitmiş	Sıvı beslemesini tekrar doldurun ve pompayı sıvıyla doldurun.
	Emiş hattı tıkalı	Emiş borusunu temizleyin.
	Açık veya aşınmış piston valfi salmastraları.	Piston valfini temizleyin. Salmastraları değiştirin.
	Açık veya aşınmış emiş valfi	Emiş valfini temizleyin veya bakımını yapın.
	Tıkalı tabanca, hortum, çıkış, vs.	Tabanca, hortum, çıkış, vs temizleyin.
	Açık veya çıkış çek valfi	Çıkış çek valfini temizleyin veya bakımını yapın.
Pompa rölantide çalışıyor veya rölantide basıncı tutmayı başaramıyor	Aşınmış emiş veya piston valfi veya contaları	Pompa alt kısmına bakım yapın (bkz. alt pompa kılavuzu).
Sıvıda hava kabarcıkları var	Emme hattı gevşek	Tüm emiş bağlantılarını sıkın. Bağlantılarda uygun bir sıvı dış sızdırmazlık maddesi ya da PTFE bant kullanın.
	Titreştirici/mikser daldırılmamış	Titreştirici/mikseri daldırın.
	Titreştirici/mikser devri çok yüksek	Titreştirici/mikser devrini azaltın.
Kötü yüzey ya da düzensiz püskürtme biçimi	Tabancanın sıvı basıncı hatalı	Tabanca kılavuzuna bakın. Üreticinin tavsiyelerini okuyun.
	Sıvı çok ince ya da çok kalın	Sıvının viskozitesini ayarlayın. Üreticinin tavsiyelerini okuyun.
	Püskürtme tabancası kirli, aşınmış ya da hasarlı	Püskürtme tabancasına bakım yapın (püskürtme tabancası kılavuzuna bakın).
Tahrik motoru çalışmıyor ve LED kapalı	Yüksek voltaj (300 V'den fazla)	Güç kaynağını kontrol edin.
	Kontrol kartında elektrik yok	Daha fazla bilgi için Graco distribütörünüze veya Teknik Servise danışın.
Tahrik motoru çalışmıyor ve LED yanıyor	Kodlayıcı hatası	Gücü açıp kapayın. Kodlayıcıyı e-Xtreme Tahrik motoru Kullanım/Onarım kılavuzunda belirtilen prosedürü izleyerek yeniden kalibre edin. Daha fazla bilgi için Graco distribütörünüze veya Teknik Servise başvurun.
Yağ sızıyor	Yağ fazla doldurulmuş	Yağı boşaltın ve Yağ Seviyesi Kontrolü , page 21 kısmında belirtilen şekilde yeniden doldurun.
	Tahliye tapası düzgün sıkılmamış	18-23 ft-lb (25-30 N*m) tork ile sıkın.
	Conta kartuşu oringi yok veya hasarlı	Şaft yatağı grubunu değiştirin.

* Sıvı hortumu veya tabancanın tıkalı olup olmadığını kontrol etmek için [Basınç Tahliye Prosedürü](#), page 13 kısmındaki prosedürü izleyin. Sıvı hortumunu sökün ve pompa sıvı çıkışının altına bir kap yerleştirerek sıvıyı toplayın. Ayar düğmesini pompayı çalıştırmaya ancak yetecek kadar açın. Pompa çalışırsa, tıkanıklık akışkan hortumu ya da tabancadadır.

Hata Kodu Sorun Giderme

Hata kodları iki şekilde olabilir:

- **Alarm:** Alarmın sebebine dair sizi uyarır ve motoru durdurur.
- **Sapma:** Sorunu size bildirir, ancak sistemin mutlak sınırlarına ulaşıncaya kadar motor ayarlı sınırların üzerinde çalışmaya devam edebilir.

NOT: Yanıp sönme kodu, tahrik motorunun üzerindeki durum göstergesi (L) kullanılarak gösterilir. Aşağıda belirtilen yanıp sönme kodu sırayı belirtir. Örneğin, yanıp sönme kodu 2, iki yanıp sönmeyi belirtir; sonra bu sıra tekrarlanır.

NOT: Bir hata kodunu silmek için, önce basınç ayar düğmesini (H) durana dek saatin aksi yönünde çevirin. Durum göstergesi (L) düğmeyi sıfıra döndürdükten kısa süre sonra yanıp sönmeye devam ediyorsa, güç şalterini (E) OFF konumuna getirip tekrar ON konumuna getirmeden önce en az 30 saniye beklenir.

Hazırda Bekleme Modu

Yavaş yanıp sönme görüntülendiğinde, tahrik motoru Hazırda Bekleme Moduna girmiş demektir. Tahrik motoru açık ve basınç ayar düğmesi 7'den büyük ayarda motor basınçlıyken, ve 30 dakika süresince pompayla herhangi bir malzeme taşınmadığında tahrik motoru Hazırda Bekleme Moduna girecektir.

Hazırda Bekleme Modu aşağıdaki durumlarda devreden çıkar:

- Malzeme dağıtımı başlayıp pompayı çalıştırdığında, VEYA
- Basınç kontrol düğmesi (H) ayarlandığında, VEYA
- Açma/Kapama düğmesi (E) OFF (KAPALI) ve ON (AÇIK) durumuna geldiğinde.

Hata Kodları Tablosu

Yanıp Sönme Kodu	Hata Tipi	Sorun Giderme Adımları
1	Alarm	Pompada atlama Pompa hızla atlama yapıyor. Pompanın alt ve üst strokları arasındaki basınç dengesizliği aşırı hızla birlikte pompanın atlamasına yol açıyor. <ul style="list-style-type: none">• Pompanın atlaması pompanın yüksek basınçta püskürtme yaparken malzemenin bitmesi sırasında meydana gelebilir.• Malzemenin pompaya düzgün şekilde beslendiğini kontrol edin.• Hortumdan gelen basınç alt stroktayken pompaya geri akabilir.• Çekvalfin bulunduğunu ve düzgün çalıştığını kontrol edin.
2	Alarm	Voltaj Çok Düşük <ul style="list-style-type: none">• Hat voltajının Teknik Özellikler, page 38 kısmında belirtilen aralıkta olduğunu kontrol edin.• Güç Kaynağı Gereksinimleri, page 9 kısmında belirtilen kabloyu kullanın.• Hatanın halen aktif olup olmadığını görmek için, güç kapama/açma çevrimi yapın ve durum göstergesini (L) kontrol edin.
3	Alarm	Voltaj Çok Yüksek <ul style="list-style-type: none">• Hat voltajının Teknik Özellikler, page 38 kısmında belirtilen aralıkta olduğunu kontrol edin.• Hatanın halen aktif olup olmadığını görmek için, güç kapama/açma çevrimi yapın ve durum göstergesini (L) kontrol edin.

Yanıp Sönme Kodu	Hata Tipi	Sorun Giderme Adımları
4	Sapma	<p>Yüksek Sıcaklık</p> <p>Sistemin sıcaklığı maksimum çalışma basıncına yakın. Tahrik motorunun tamamen durmasını önlemek için performans azaltılır.</p> <ul style="list-style-type: none"> • Basıncı azaltın. • Üniteyi daha serin bir yere taşıyın.
5	Sapma	<p>Düşük Sıcaklık</p> <ul style="list-style-type: none"> • Malzemeyi ısıtın.
6	Alarm	<p>Motor Sıcaklığı Arızası</p> <p>Motor çok sıcak çalışıyor. Üniteyi soğumaya bırakın.</p> <ul style="list-style-type: none"> • Basıncı azaltın. • Üniteyi daha serin bir yere taşıyın.
7	Alarm	<p>Kart Sıcaklığı Arızası</p> <p>Kontrol kartı çok sıcak çalışıyor. Üniteyi soğumaya bırakın.</p> <ul style="list-style-type: none"> • Basıncı azaltın. • Üniteyi daha serin bir yere taşıyın.
8	Alarm	<p>Kodlayıcı Kalibrasyon Hatası</p> <ul style="list-style-type: none"> • Hatanın halen aktif olup olmadığını görmek için, güç kapama/açma çevrimi yapın ve durum göstergesini (L) kontrol edin. • e-Xtreme Tahrik Motoru Kullanım/Onarım kılavuzu içinde kodlayıcıyı kalibre etmek için listelenen prosedürü takip edin (kalibrasyon sürerken bu kod yanıp söner). • Daha fazla bilgi için Graco distribütörünüze veya Teknik Servise danışın.
9	Alarm	<p>Kodlayıcı Hatası</p> <ul style="list-style-type: none"> • Hatanın halen aktif olup olmadığını görmek için, güç kapama/açma çevrimi yapın ve durum göstergesini (L) kontrol edin. • Dahili bağlantıların sorunsuz olduğunu kontrol edin. • Daha fazla bilgi için Graco distribütörünüze veya Teknik Servise danışın.
10	Alarm	<p>Yazılım Sürümleri Eşleşmiyor</p> <ul style="list-style-type: none"> • Yazılım güncelleme kartı edinin. Kart parça numarası için bkz. Aksesuarlar. Kart kurulum bilgileri için Tahrik Motoru Kullanım/Onarım kılavuzuna bakın.
11	Alarm	<p>Devre Kartı İletişimi Arızası</p> <ul style="list-style-type: none"> • Hatanın halen aktif olup olmadığını görmek için, güç kapama/açma çevrimi yapın ve durum göstergesini (L) kontrol edin. • Daha fazla bilgi için Graco distribütörünüze veya Teknik Servise danışın.
12	Alarm	<p>Dahili Devre Kartı Donanım Arızası</p> <ul style="list-style-type: none"> • Hatanın halen aktif olup olmadığını görmek için, güç kapama/açma çevrimi yapın ve durum göstergesini (L) kontrol edin. • Daha fazla bilgi için Graco distribütörünüze veya Teknik Servise danışın.

Sorun Giderme

Yanıp Sönme Kodu	Hata Tipi	Sorun Giderme Adımları
13, 14	Alarm	Dahili Yazılım Hatası <ul style="list-style-type: none">Hatanın halen aktif olup olmadığını görmek için, güç kapama/açma çevrimi yapın ve durum göstergesini (L) kontrol edin.Daha fazla bilgi için Graco distribütörünüze veya Teknik Servise danışın.
Yavaş Yanıp Sönme	Sapma	Bkz. Hazırda Bekleme Modu, page 24.

Tamir

<p>Herhangi bir onarım işlemi yapmadan önce; cilde nüfuz ve sıçrama nedeniyle yaralanma riskini önlemek için Basınç Tahliye Prosedürü, page 13 prosedürünü uygulayın.</p>				

Xtreme Altlığın Sökülmesi

Gerekli Aletler

- Ayarlı anahtar takımı
- Tork anahtarları
- Kauçuk tokmak
- Dış yağlama maddesi
- Tutukluk önleyici yağ
- Dış sızdırmazlık maddesi

Altığı Sökme ve Takma

1. Pompayı yıkayın (bkz. [Doldurma/Temizleme, page 15](#)). Pompayı strok mesafesinin altında durdurun.
2. [Basınç Tahliye Prosedürü, page 13](#) işlemi uygulayın.
3. Üniteyi güç kaynağından ayırın.
4. Sıvı hortumunu ayırın, ardından emiş hortumunu ayırın. Emiş hortumunu ayırırken gevşemesini önlemek için sıvı giriş rakorunu bir anahtar ile tutun.

<p>Ağırlık 360 kg'ı (800 lb) geçtiğinde pompayı kaldırma halkasından kaldırmayın. Kaldırma halkası kırılabilir ve yaralanmaya neden olabilir.</p> <p>Alt kısmı ayırırken dikkat edin, altlıkların ağırlığı 25 kg'a (55 lb) kadar çıkabilir. Gerekli önlemleri alın.</p>				

5. Tahrik motoru servis gerektirmiyorsa, monte edildiği yere bağlı olarak bırakın.
6. Klipsi (11) sökün, ve bağlantıyı (13) sökecek şekilde bağlama kapağını (12) yukarı kaydırın.

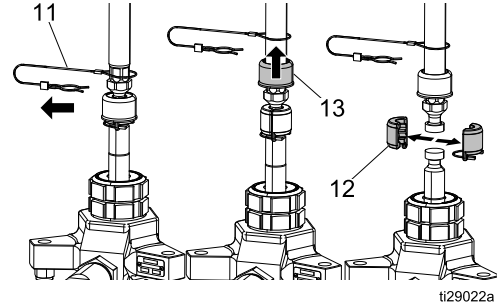

7. Çubukların (8) dönmeye engel olmak için bağlantı çubuk düzlüklerini tutarken bir anahtar kullanın. Somunları (10) sökün ve alt kısmı (9) çıkartın.

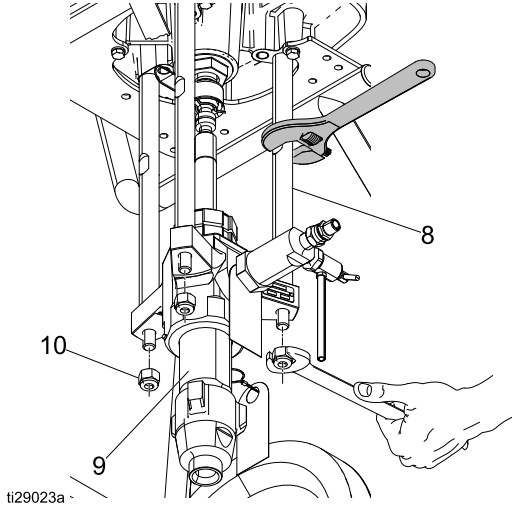

8. Pompa alt kısmına bakım yapın.
9. Alt kısmı sökme işlemlerini tersten uygulayarak yeniden bağlayın.
NOT: Somunu (10) 50-60 ft-lb (68-81 N•m) torkla sıkın.

Çıkış Çek Valfleri

1. [Basınç Tahliye Prosedürü, page 13](#) işlemini uygulayın, ve çıkış çek valfini sökmeden veya bakımını yapmadan önce üniteyi güç kaynağından ayırın.
2. Çıkış çek valfini değiştirirken doğru akış yönüne dikkat ederek yenisini takın.

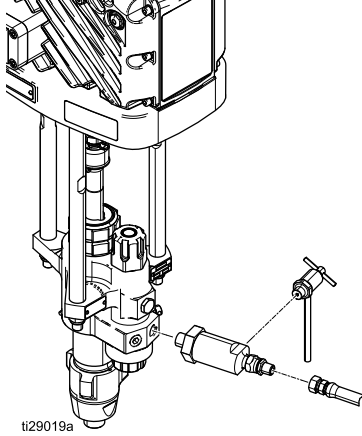

Çıkış Çek Valfin Onarılması

1. Pompayı yıkayın (bkz. [Doldurma/Temizleme, page 15](#)). Pompayı strok mesafesinin altında durdurun.
2. [Basınç Tahliye Prosedürü, page 13](#) işlemini uygulayın.
3. Üniteyi güç kaynağından ayırın.
4. Olası sızan malzemeleri yakalamak için çıkış çek valfinin altına bir atık kabı yerleştirin.

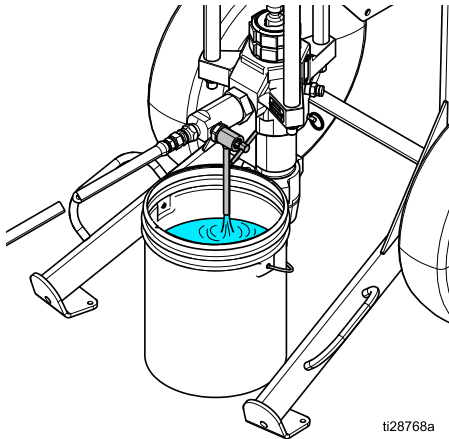

5. Hortumu gevşetmek için iki anahtar kullanın, ardından hortumu çıkış çek valfi gövdesinden ayırın.

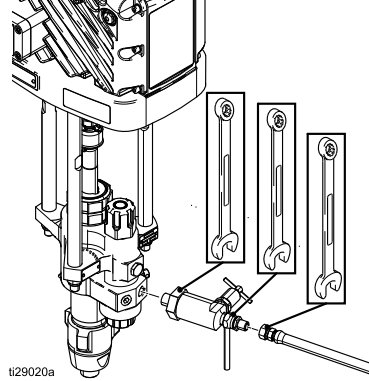

6. Çıkış çek valfini gevşetmek için bir anahtar kullanın, ardından çıkış çek valfini pompa alt kısmından sökün.
NOT: Gerekirse onarım esnasında basınç tahliye valfi çıkış çek valfi gövdesi üzerine bağlı bırakılabilir.
7. Çıkış çek valfi somununu valf gövdesi üzerinden çıkartın.
8. Çıkış çek valfi iç parçalarının tamamını çıkartın ve temizleyin. Tüm parçaları aşınma ve yıpranmaya karşı kontrol edin ve gerekirse parçaları değiştirin.
9. Söküldükleri sıranın tersini izleyerek parçaları geri toplayın; bilya kılavuzları (3), tutucu yay, baskı yayı, ve bilya. Bilyayı itmek için küçük bir çubuk alet kullanın ve bilya ve yayın serbestçe hareket ettiğini kontrol edin.
10. Halka contayı değiştirin ve gresle kaplayın.
11. Çıkış çek valfi somununu gövdeye 75–80 ft-lb (101–108 N•m) tokla sıkarak takın.
NOT: Basınç tahliye valfi onarım sırasında çıkış çek valfinden söküldüyse bu noktada onu da geri takın.
12. Çıkış çek valfini pompa alt kısmına geri bağlayın ve akış göstere okunun pompanın aksi yönünü gösterdiğini ve basınç tahliye valfi çıkışının yere baktığını kontrol edin.
13. Çıkış hortumunu çıkış çek valfine bağlayın.

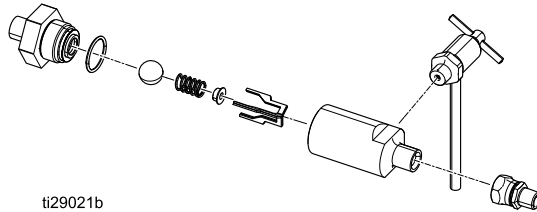

Parçalar

Parça Çizimi

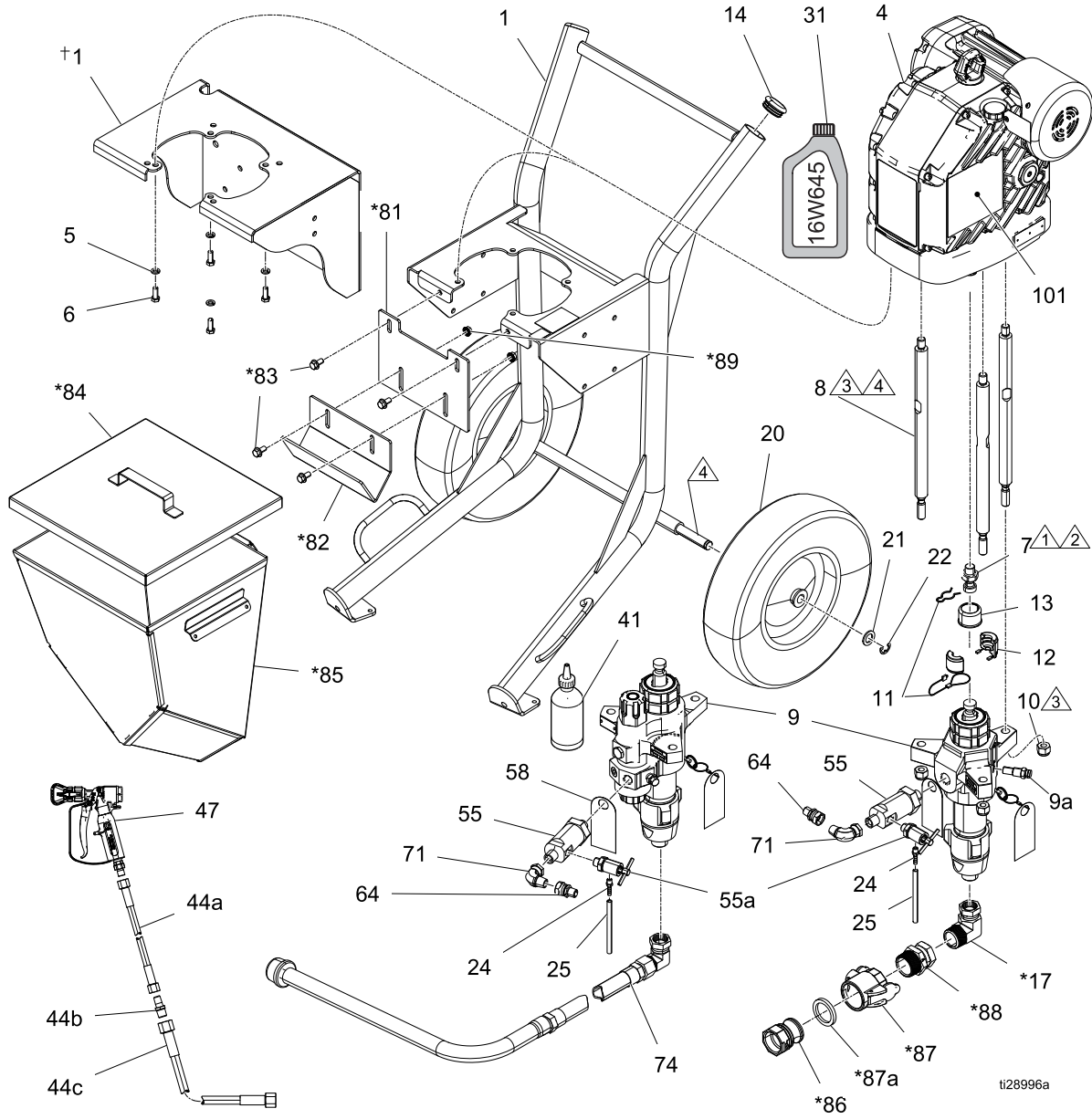

Uyarı Etiketleri ile ilgili bilgi için, Tahrik Motoru Kullanım/Onarım kılavuzuna bakın.

Hızlı Başlatma Kılavuzu 3A4067 (gösterilmemektedir) istek üzerine temin edilir.

† Sadece duvara monteli püskürtücüler için.

Parça Listesi

Ref.	Parça	Açıklama	Mkt.
1	255143 (içinde 5, 6)	BRAKET, duvara monte, boyalı (Modeller 24Y909, 24Y910, 24Y911, 24Y912, 24Z909, 24Z910, 24Z911, 24Z912)	1
	17X355 (14, 20, 21 ve 22 dahildir)	ARABA, Ağır tip, boyalı (Modeller 24Y901, 24Y902, 24Y903, 24Y904, 24Y905, 24Y906, 24Y907, 24Y908, 24Z901, 24Z902, 24Z903, 24Z904, 24Z905, 24Z906, 24Z907, 24Z908)	1
4	24X901	TAHRİK MOTORU, e-Xtreme	1
5	100133	RONDELA, kilitli, 3/8	4
6	100101	VİDA, kapak, altıgen başlı	4
7	15H392	ÇUBUK, adaptör Xtreme	1
8	257150	ÇUBUK, bağlantı, 14 1/4 uzunluk	3
9	L145CN (9a dahildir)	ALT AKSAM, Xtreme, 145, nf, xseal, disk (Modeller 24Y903, 24Y904, 24Y907, 24Y908, 24Y911, 24Y912)	1
	L145CL (9a dahildir)	ALT AKSAM, Xtreme, 145, w/filt, xseal (Modeller 24Y901, 24Y902, 24Y905, 24Y906, 24Y909, 24Y910)	1
	L180CN (9a dahildir)	ALT AKSAM, Xtreme, 180, nf, xseal, disk (Modeller 24Z903, 24Z904, 24Z907, 24Z908, 24Z911, 24Z912)	1
	L180CL (9a dahildir)	ALT AKSAM, Xtreme, 180, w/filt, xseal (Modeller 24Z901, 24Z902, 24Z905, 24Z906, 24Z909, 24Z910)	1
9a	258962	MUHAFAZA, yarıklı disk, tertibat (Modeller 24Y901, 24Y902, 24Y905, 24Y906, 24Y909, 24Y910, 24Z901, 24Z902, 24Z905, 24Z906, 24Z909, 24Z910)	1
	127628	KİT, yarıklı, disk (Modeller 24Y903, 24Y904, 24Y907, 24Y908, 24Y911, 24Y912, 24Z903, 24Z904, 24Z907, 24Z908, 24Z911, 24Z912)	
10	101712	SOMUN, kilit	3
11	244820	KLİPS, firkete çekme ipi ile birlikte	1
12	244819	BAĞLANTI, grup, 145-290, Xtreme	1
13	197340	KAPAK, kaplin	1
14	113361	KAPAK, boru, yuvarlak (Modeller 24Y901, 24Y902, 24Y903, 24Y904, 24Y905, 24Y906, 24Y907, 24Y908, 24Z901, 24Z902, 24Z903, 24Z904, 24Z905, 24Z906, 24Z907, 24Z908)	2
17*	17L151	RAKOR, dirsek (Modeller 24Y905, 24Y906, 24Y907, 24Y908, 24Z905, 24Z906, 24Z907, 24Z908)	1
20	113362	TEKER, yarı havalı (Modeller 24Y901, 24Y902, 24Y903, 24Y904, 24Y905, 24Y906, 24Y907, 24Y908, 24Z901, 24Z902, 24Z903, 24Z904, 24Z905, 24Z906, 24Z907, 24Z908)	2
21	154628	PUL (Modeller 24Y901, 24Y902, 24Y903, 24Y904, 24Y905, 24Y906, 24Y907, 24Y908, 24Z901, 24Z902, 24Z903, 24Z904, 24Z905, 24Z906, 24Z907, 24Z908)	2
22	113436	HALKA, tespit (Modeller 24Y901, 24Y902, 24Y903, 24Y904, 24Y905, 24Y906, 24Y907, 24Y908, 24Z901, 24Z902, 24Z903, 24Z904, 24Z905, 24Z906, 24Z907, 24Z908)	2
24	116746	RAKOR, kancalı, kaplamalı	1
25	116750	BORU, Naylon	1
31‡	16W645	SET, yağ (1 çeyrek galonluk şişe)	
41	206994	SIVI, TSL, 8 oz	1
	206995 (dahil değildir)	SIVI, TSL 1 çeyrek galon (gösterilmiyor)	
	206996 (dahil değildir)	SIVI, TSL 1 galon (gösterilmiyor)	
	206997 (dahil değildir)	SIVI, TSL 12 çeyrek galon (gösterilmiyor)	
44a	H42506	HORTUM, cpld, 4500 psi, 0.25 ID, 6 ft (Modeller 24Y901, 24Y903, 24Y905, 24Y907, 24Y909, 24Y911, 24Z901, 24Z903, 24Z905, 24Z907, 24Z909, 24Z911)	1
44b	164856	RAKOR, nipel, daraltıcı (Modeller 24Y901, 24Y903, 24Y905, 24Y907, 24Y909, 24Y911, 24Z901, 24Z903, 24Z905, 24Z907, 24Z909, 24Z911)	1

Ref.	Parça	Açıklama	Mkt.
44c	H43850	HORTUM, cpld, 4500 psi, 0.375 ID, 50 ft (Modeller 24Y901, 24Y903, 24Y905, 24Y907, 24Y909, 24Y911, 24Z901, 24Z903, 24Z905, 24Z907, 24Z909, 24Z911)	1
47	XTR504	TABANCA, XTR5, 1 inç sap, 4 fng, xhdrc (Modeller 24Y901, 24Y903, 24Y905, 24Y907, 24Y909, 24Y911, 24Z901, 24Z903, 24Z905, 24Z907, 24Z909, 24Z911)	1
55	25C189 (1/2 inç NPT entegre filtreli alt aksamlar için)	VALF, alt grup (Modeller 24Y901, 24Y902, 24Y905, 24Y906, 24Y909, 24Y910, 24Z901, 24Z902, 24Z905, 24Z906, 24Z909, 24Z910)	1
	127631 (3/4 inç NPT filtresiz alt aksamlar için)	VALF, alt grup (Modeller 24Y903, 24Y904, 24Y907, 24Y908, 24Y911, 24Y912, 24Z903, 24Z904, 24Z907, 24Z908, 24Z911, 24Z912)	1
55a	245143	VALF, basınç, alma	1
58	17A411	ETİKET, talimatlar	1
64	162505	RAKOR, döner bilezik	1
71*	C19024	RAKOR, dirsek, döner (Modeller 24Y905, 24Y906, 24Y907, 24Y908, 24Z905, 24Z906, 24Z907, 24Z908)	1
74	24Z274	HORTUM, emiş, 1 inç npt x 3 ft L (Modeller 24Y901, 24Y902, 24Y903, 24Y904, 24Z901, 24Z902, 24Z903, 24Z904)	1
81*	17D554	BRAKET, hazne, üst (Modeller 24Y905, 24Y906, 24Y907, 24Y908, 24Z905, 24Z906, 24Z907, 24Z908)	1
82*	17C474	BRAKET, hazne (Modeller 24Y905, 24Y906, 24Y907, 24Y908, 24Z905, 24Z906, 24Z907, 24Z908)	1
83*	112395	VİDA, kapak, flanşlı (Modeller 24Y905, 24Y906, 24Y907, 24Y908, 24Z905, 24Z906, 24Z907, 24Z908)	4
84*	16U537	KAPAK, komple (Modeller 24Y905, 24Y906, 24Y907, 24Y908, 24Z905, 24Z906, 24Z907, 24Z908)	1
85*	17E114	HAZNE, kaynak, Xtreme (Modeller 24Y905, 24Y906, 24Y907, 24Y908, 24Z905, 24Z906, 24Z907, 24Z908)	1
86*	120307	RAKOR, hortum adaptörü, erkek (Modeller 24Y905, 24Y906, 24Y907, 24Y908, 24Z905, 24Z906, 24Z907, 24Z908)	1
87*	120308	RAKOR, hortum adaptörü, dişi (Modeller 24Y905, 24Y906, 24Y907, 24Y908, 24Z905, 24Z906, 24Z907, 24Z908)	1
87a*	120781(PTFE Kapaklı Fluo)	CONTA, hızlı rakorlu (Modeller 24Y905, 24Y906, 24Y907, 24Y908, 24Z905, 24Z906, 24Z907, 24Z908)	1
87b*	17C453 (Buna-N 6'lı paket) (87'ye dahil değildir)	CONTA, hızlı rakorlu (6'lı paket) (Modeller 24Y905, 24Y906, 24Y907, 24Y908, 24Z905, 24Z906, 24Z907, 24Z908) (gösterilmiyor)	1
88*	17L152	RAKOR, döner (Modeller 24Y905, 24Y906, 24Y907, 24Y908, 24Z905, 24Z906, 24Z907, 24Z908)	1
89*	112958	SOMUN, altıgen, flanşlı (Modeller 24Y905, 24Y906, 24Y907, 24Y908, 24Z905, 24Z906, 24Z907, 24Z908)	4
101▲	17J476	ETİKET, uyarı (İngilizce/Fransızca/İspanyolca)	1
	17K430	ETİKET, uyarı (Flemenkçe/Almanca/İsveççe, Lehçe/Rusça, İtalyanca/Türkçe)	1
* Bakır Aksesuar kiti 25C188'e dahildir			
▲ Ek uyarı etiketleri ücretsiz olarak mevcuttur.			
‡ Tahrik motoru dişli kutusu fabrikada ön yağ dolumu yapılmış olarak gönderilir. İlave yağın ayrıca satın alınması gereklidir. Gösterilmemiştir.			

1 145–155 ft-lb (196–210 N•m) torkla sıkın.

2 Diş sabitleme maddesi uygulayın.

3 56–60 ft-lb (68–81 N•m) torkla sıkın.

4 Lityum gres yağlayıcı uygulayın.

Çıkış Çek Valflerinin Parçaları

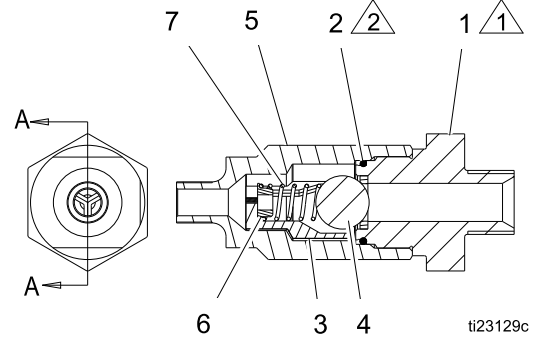
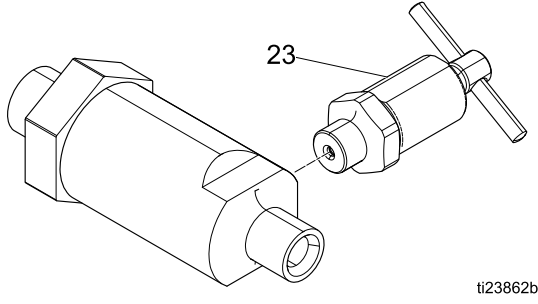

Çıkış Çek Valfleri Parçaları Listesi

127631 (3/4 inç erkek npt girişi)
25C189 (1/2 inç erkek npt girişi)

Ref.	Parça	Açıklama	Mkt.
1	127882	SOMUN, yuva (2* ve 4 dahildir), 127631 versiyonu için	1
	25C190	SOMUN, yuva (2* ve 4 dahildir), 25C189 versiyonu için	1
2*	102595	KEÇE, halka conta	1
3	181492	KILAVUZ, bilye	3
4	102972	BİLYA, metalik	1
5	17A091	MUHAFAZA, bilye, kontrol	1
6	181535	TUTUCU, yay	1
7	108361	YAY, baskı	1
23	245143	VALF, basınç alma	1

* Çıkış çek valfi dağıtılmışsa, halka conta (2) değiştirilmelidir.
Halka conta ezilecek şekilde tasarlanmıştır ve tekrar kullanılmamalıdır.

Parçaların Özellikleri:

Ref.	Talimatlar
1	101-108 N•m (75-80 ft-lb) torkla sıkın
2	Yağ sürün

Aksesuarlar:

Parça	Açıklama
17B291	KARIŞTIRICI, jiffy, PS-1
17M677	Yazılım Güncelleme Kartı**
25C188	SET, hazne (İçeriği için parça listesine bakın)

Emiş Kitleri:

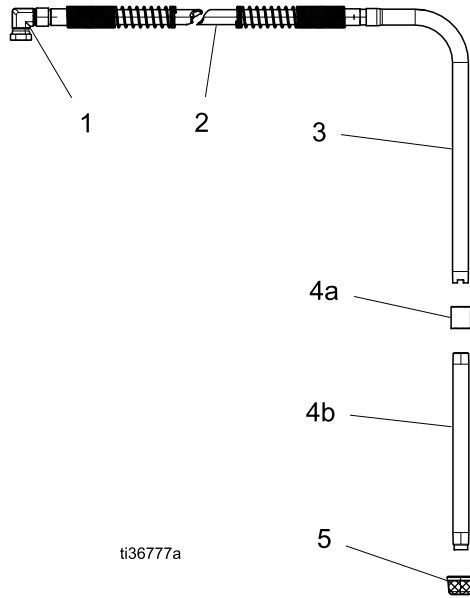

Ref.	Parça	Açıklama	Mkt.		
			24Z274	24Z266	24Z270
1	-----	FİTTİNG, DİRSEK, 1 inç ERKEK NPT X 1 inç SWV	1	1	1
2	-----	HORTUM, EMİŞ, 1 inç NPT X 3 ft L	1		
	-----	HORTUM, EMİŞ, 1 inç NPT X 6 ft L		1	
	-----	HORTUM, EMİŞ, 1 inç NPT X 10 ft L			1
3	197682	BORU,EMME	1	1	1
4	245136	KİT, AKSESUAR (EMİŞ, Uzatma, 55 galon hazne)			1
4a	114967	KAPLİN, BORU, 1 inç			1
4b	195151	BORU, GİRİŞ			1
5	187142	SOMUN, KONTRA	1	1	1

** "Yazılım Güncelleme Kartı" prosedürü için Tahrik Motoru Kullanım/Onarım kılavuzuna bakın.

ATEX/Tehlikeli Yerde Kullanıma Yönelik Elektrik Kablosu Setleri (1–rakorlu kablo gösterilmekte)

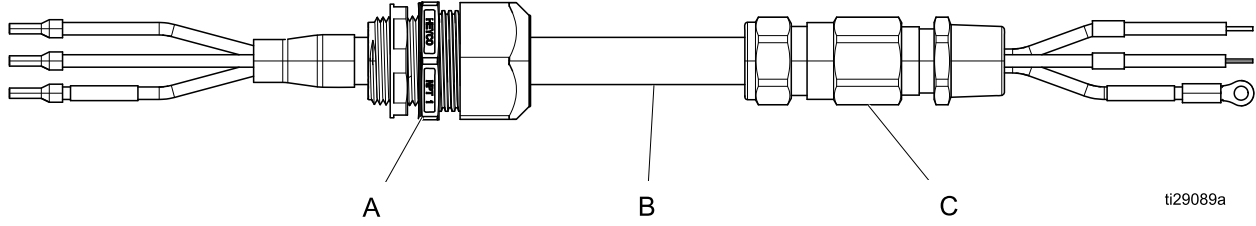

ATEX/Tehlikeli Yerde Kullanıma Yönelik Elektrik Kabloları:		A – Kablo Ucu	B – Kablo	C – Kablo Rakoru
24Z267*	KİT, güç kablosu, 1 rakorlu, 8M	1	1	1
24Z268*	KİT, güç kablosu, 1 rakorlu, 15M	1	1	1
24Z269*	KİT, güç kablosu, 1 rakorlu, 30M	1	1	1
24Z271	KİT, güç kablosu, 2 rakorlu, 8M	—	1	2
24Z272	KİT, güç kablosu, 2 rakorlu, 15M	—	1	2
24Z273	KİT, güç kablosu, 2 rakorlu, 30M	—	1	2

* Sadece tek ucu ATEX/Tehlikeli yerde kullanıma yönelik kablo rakorludur. Niteliklerini taşıması için Güç Kaynağı mutlaka ATEX/Tehlikeli yerin dışında olmalıdır.

A: Kablo Ucu (normal konum)

Niteliklerini taşıması için Güç Kaynağı mutlaka ATEX/Tehlikeli yerin dışında olmalıdır.

B: Kablo

MOR® Polyrad® XT-125 Korumalı ve Zırlı Kablo (125° C Sıcaklık Değeri)

Üretici: General Cable

Üretici P/N: 279220

UL 1309 Tip X110 (UL Listelendiği Dosya No. E85994)

IEEE 1580 Tip P

CSA C22.2 No. 245 Tip X110

IEC 60092 – 350

API-RP14F***

***General Cable üreticisine göre, Sınıf I, Bölüm 1, ve Bölge 1 Tehlikeli Yerler API-RP14F doğrultusunda kurulduğunda kullanıma uygundur. Kablo rakoru nitelikleri genel nitelikler üzerinde etkili olabilir ve ayrıca dikkate alınmalıdır.

Diğer nitelikler, listeler ve montaj talimatları için üreticinin web sitesine başvurun: <http://www.generalcable.com/>

C: Kablo Rakoru – tahrik motoru için, nitelikleriyle

CROCLOCK® Kablo Rakoru

Üretici: Peppers Cable Glands

Üretici P/N: CR-3B/NP/20/075NPT

Sertifika No.

ABS: 09-LD463991-PDA (Amerikan Denizcilik Bürosu)

CSA: 1356011

- Ex d llc / Ex e II Sınıf I Bölge 1
- Sınıf I Bölüm 2, Gruplar A, B, C ve D

ATEX: BAS 01ATEXT2271X

IECEX: SIR 07.0099X

Diğer sertifikalar/listeler ve montaj talimatları için üreticinin web sitesine başvurun: <http://peppersamerica.com/>

Boyutlar

Duvara Montaj Sistemleri

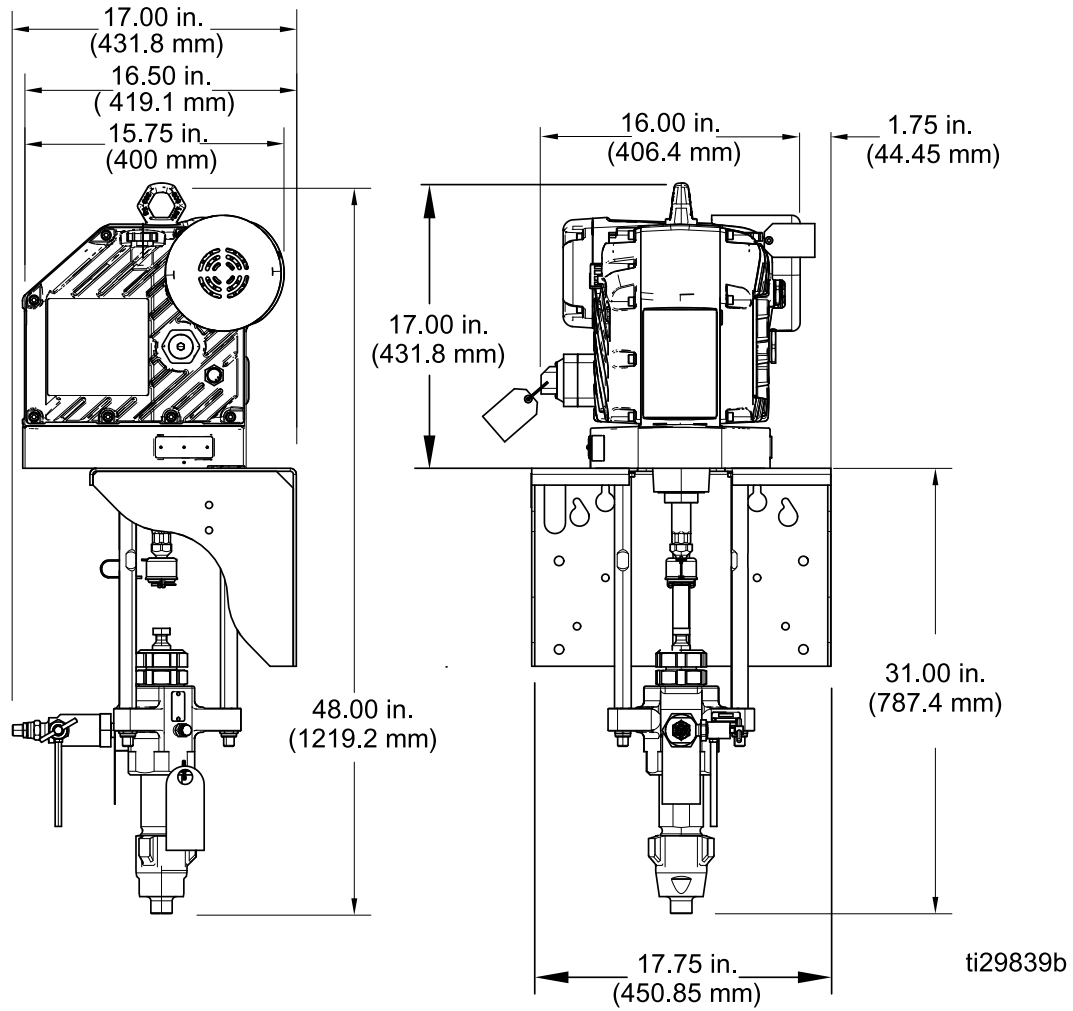

Taşıma Sistemleri

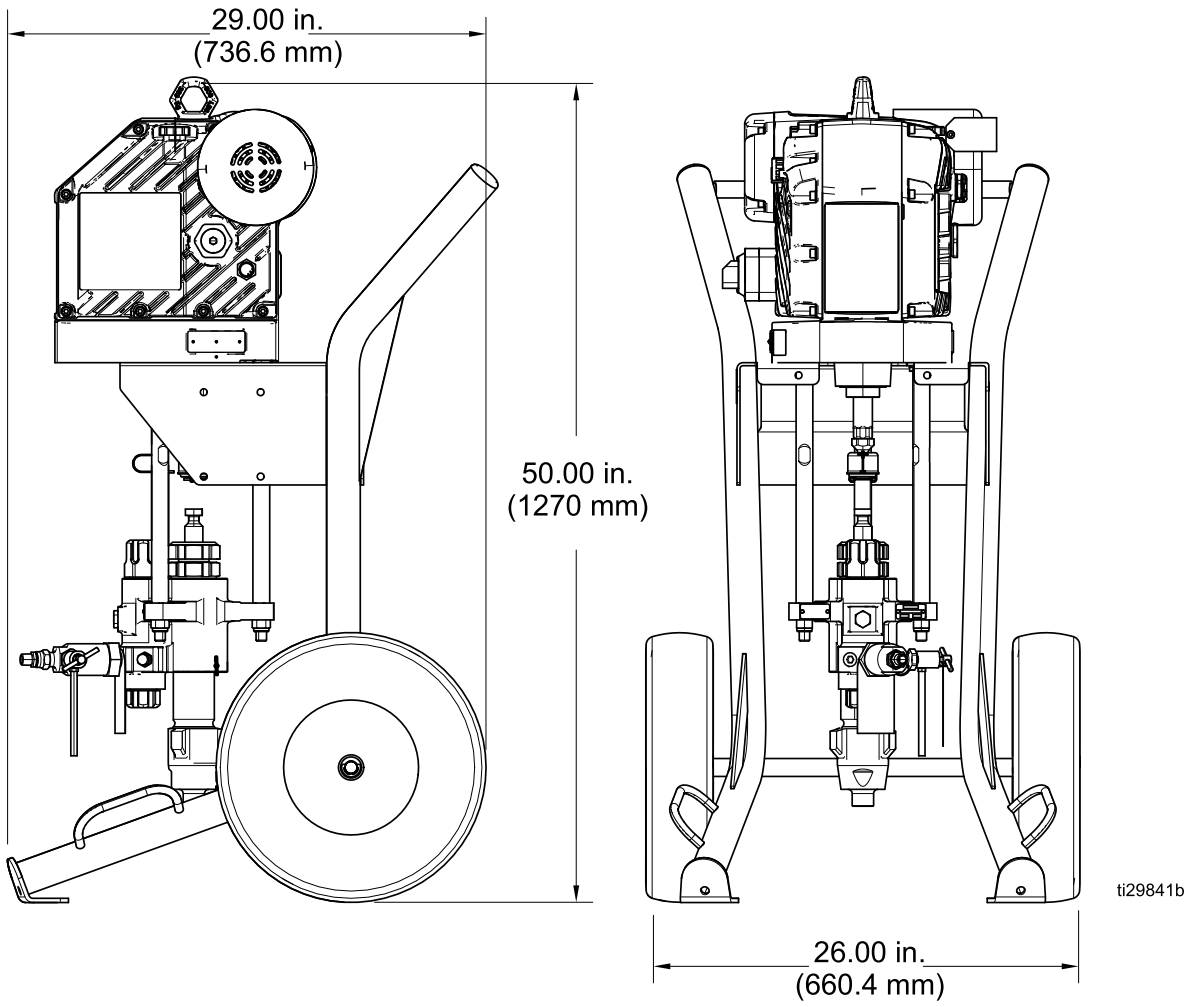

Hazne Sistemleri

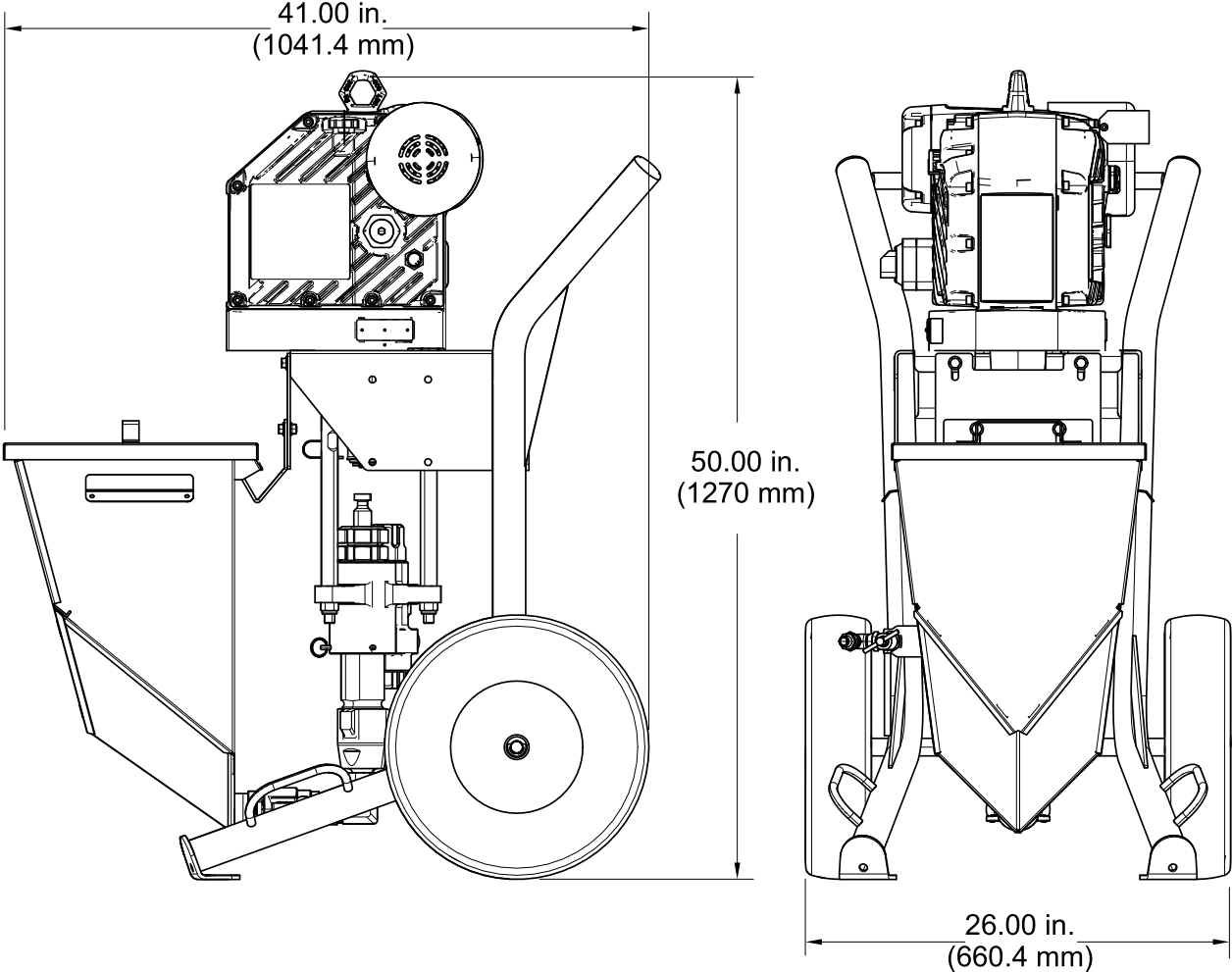

Teknik Özellikler

Ex35 e-Xtreme Püskürtücüler		
	U.S.	Metrik
Maksimum akışkan çalışma basıncı	3500 psi	240 bar, 24.0 MPa
Strok uzunluğu	4.75 inç	120 mm
Maksimum devamlı devir oranı	Dakikada 44 devir	
Uç Boyut	0.023 inç	
Ağırlık	295 lb	135 kg
Islanan parçalar	Karbon Çeliği; Alaşım Çeliği; 304, 440 ve 17-PH Kalitesinde Paslanmaz Çelikler; Çinko ve Nikel kaplama; Düktil Demir; Tungsten Karbür; PTFE; Deri, Alüminyum	
Çalışma sıcaklığı aralığı	23° - 120° F	-5° - 50° C
Maksimum malzeme sıcaklığı	Model bilgileri için Kullanım/Onarım kılavuzuna bakın.	
Giriş voltajı	200-240 VAC, tek faz, 50/60 Hz	
Giriş gücü	2,5 kVa	
Minimum Önerilen jeneratör boyutu	5 kW	
Yağ kapasitesi	1.0-1.2 çeyrek galon	0.9-1.1 litre
Yağ özelliği	Graco parça no. 16W645 silikonsuz ISO 220 sentetik EP dişli yağı	
Giriş/Çıkış Boyutları		
Akışkan giriş ölçüsü	1 inç npt(m) [ayrıca 1 inç nps (döner) ila 1 inç npt(m) adaptör dirsek de mevcuttur]	
Akışkan çıkış ölçüsü	1/2 npt(m) [ayrıca 1/2 npt(f) - 3/8 npt(m) adaptör mevcuttur]	
Hortum Gereklilikleri		
Minimum basınç	Minimum hortum basıncı değeri püskürtücünün maksimum akışkan çalışma basıncına eşit veya daha yüksek olmalıdır	
Minimum uzunluk	50 ft.	15 m
Minimum iç çap	3/8 inç	10mm
ISO 8028'e göre maksimum direnç	9.100 ohm/ft	30.000 ohm/ft
Normal çalışmada (püskürtme @ 20 cpm) gürültü emisyonları (ISO 9614'e göre)		
Ses Basıncı LpA Ortalaması	70,2 dBA	
Ses Gücü LwA Toplam Güç	76,7 dBA	
Maksimum Hızda (yıkama @ 44 cpm) gürültü emisyonları (ISO 9614'e göre)		
Ses Basıncı LpA Ortalaması	77,4 dBA	
Ses Gücü LwA Toplam Güç	85,1 dBA	

Ex45 e-Xtreme Püskürtücüler		
	U.S.	Metrik
Maksimum akışkan çalışma basıncı	4500 psi	310 bar, 31.0 MPa
Strok uzunluğu	4.75 inç	120 mm
Maksimum devamlı devir oranı	Dakikada 44 devir	
Uç Boyutu	0.021 inç	
Ağırlık	295 lb	135 kg
Islanan parçalar	Karbon Çeliği; Alaşım Çeliği; 304, 440 ve 17-PH Kalitesinde Paslanmaz Çelikler; Çinko ve Nikel kaplama; Düktil Demir; Tungsten Karbür; PTFE; Deri, Alüminyum	
Maksimum malzeme sıcaklığı	Model bilgileri için Kullanım/Onarım kılavuzuna bakın.	
Çalışma sıcaklığı aralığı	23° - 120° F	-5° - 50° C
Giriş voltajı	200-240 VAC, tek faz, 50/60 Hz	
Giriş gücü	2,5 kVa	
Minimum Önerilen jeneratör boyutu	5 kW	
Yağ kapasitesi	1.0–1.2 çeyrek galon	0.9–1.1 litre
Yağ özelliği	Graco parça no. 16W645 silikonsuz ISO 220 sentetik EP dişli yağı	
Giriş/Çıkış Boyutları		
Akışkan giriş ölçüsü	1 inç npt(m) [ayrıca 1 inç nps (döner) ila 1 inç npt(m) adaptör dirsek de mevcuttur]	
Akışkan çıkış ölçüsü	1/2 npt(m) [ayrıca 1/2 npt(f) - 3/8 npt(m) adaptör mevcuttur]	
Hortum Gereklilikleri		
Minimum basınç	Minimum hortum basıncı değeri püskürtücünün maksimum akışkan çalışma basıncına eşit veya daha yüksek olmalıdır	
Minimum uzunluk	50 ft	15 m
Minimum iç çap	3/8 inç	10mm
ISO 8028'e göre maksimum direnç	9.100 ohm/ft	30.000 ohm/ft
Normal çalışmada (püskürtme @ 20 cpm) gürültü emisyonları (ISO 9614'e göre)		
Ses Basıncı LpA Ortalaması	70,2 dBA	
Ses Gücü LwA Toplam Güç	76,7 dBA	
Maksimum Hızda (yıkama @ 44 cpm) gürültü emisyonları (ISO 9614'e göre)		
Ses Basıncı LpA Ortalaması	77,4 dBA	
Ses Gücü LwA Toplam Güç	85,1 dBA	

Standart Graco Garantisi

Graco, bu belgede bahsi geçmekte olup Graco tarafından üretilmiş ve Graco adını taşıyan hiçbir ekipmanda, kullanım için orijinal alıcıya satıldığı tarihte malzeme ve işçilik kusurları bulunmayacağını garanti eder. Graco tarafından yayınlanan her türlü özel, genişletilmiş ya da sınırlı garanti hariç olmak üzere Graco, satış tarihinden itibaren on iki ay süreyle Graco tarafından kusurlu olduğu belirlenen tüm ekipman parçalarını onaracak veya değiştirecektir. Bu garanti yalnızca, ekipmanın Graco'nun yazılı tavsiyelerine göre monte edilmiş, çalıştırılmış ve bakımı yapılmış olması durumunda geçerlidir.

Bu garanti genel aşınma ve yıpranmayı veya hatalı kurulum, yanlış uygulama, aşınma, korozyon, yetersiz veya uygun olmayan bakım, ihmal, kaza, tahrif veya Graco'nunkiler haricindeki bileşen parçalarının kullanılması sonucu ortaya çıkan hiçbir arıza, hasar veya yıpranmayı kapsamaz. Graco gerek Graco makinesinin Graco tarafından sağlanmamış yapılar, aksesuarlar, ekipman veya malzemeler ile uyumsuzluğundan gerek Graco tarafından sağlanmamış yapıların, aksesuarların, ekipmanın veya malzemelerin uygunsuz tasarımından, üretiminden, kurulumundan, kullanımından ya da bakımından kaynaklanan arıza, hasar veya yıpranmadan sorumlu olmayacaktır.

Bu garanti, iddia edilen kusurun doğrulanması için kusurlu olduğu iddia edilen ekipmanın nakliye ücreti önceden ödenmiş olarak bir Graco yetkili distribütörüne iade edilmesini şart koşar. Bildirilen arızanın doğrulanması durumunda, Graco tüm arızalı parçaları ücretsiz olarak onarır ya da değiştirir. Nakliye ücreti önceden ödenmiş makine orijinal alıcıya iade edilir. Ekipmanın muayenesi sonucunda malzeme ya da işçilik kusuruna rastlanmazsa onarım işi parça, işçilik ve nakliye maliyetlerini içerebilecek makul bir ücret karşılığında yapılır.

BU GARANTİ MÜNHASIRDIR VE BELİRLİ BİR AMACA UYGUNLUK GARANTİSİ YA DA TİCARİ ELVERİŞLİLİK GARANTİSİ DAHİL, ANCAK BUNUNLA DA SINIRLI OLMAMAK ÜZERE AÇIKÇA YA DA ZİMMEN BELİRTİLEN DİĞER TÜM GARANTİLERİN YERİNE GEÇER.

Herhangi bir garanti ihlali durumunda Graco'nun yegane yükümlülüğü ve alıcının yegane çözüm hakkı yukarıda belirtilen şekilde olacaktır. Alıcı başka hiçbir tazminatın (arızı ya da sonuç olarak ortaya çıkan kâr kayıpları, satış kayıpları, kişilerin ya da mülkün zarar görmesi veya diğer tüm arızı ya da sonuç olarak ortaya çıkan kayıplar dahil olmak üzere ancak bunlarla sınırlı olmamak kaydıyla) olmadığını kabul eder. Garanti ihlali ile ilgili her türlü işlem, satış tarihinden itibaren iki (2) yıl içinde yapılmalıdır.

GRACO TARAFINDAN SATILAN ANCAK GRACO TARAFINDAN ÜRETİLMİYEN AKSESUARLAR, EKİPMANLAR, MALZEMELER VEYA BİLEŞENLERLE İLGİLİ OLARAK GRACO HİÇBİR GARANTİ VERMEZ VE İMA EDİLEN HİÇBİR TİCARİ ELVERİŞLİLİK VE BELİRLİ BİR AMACA UYGUNLUK GARANTİSİNİ KABUL ETMEZ. Graco tarafından satılan ancak Graco tarafından üretilmeyen bu ürünler (elektrik motorları, anahtarlar, hortumlar vb.) var ise kendi üreticilerinin garantisine tabidir. Graco, alıcıya bu garantilerin ihlali için her türlü talebinde makul bir şekilde yardımcı olacaktır.

Graco hiçbir durumda, gerek sözleşme ihlali, garanti ihlali ya da Graco'nun ihmali gerekse bir başka nedenden dolayı, Graco'nun işbu sözleşme uyarınca makine temin etmesinden ya da bu sözleşme ile satılan herhangi bir ürün ya da diğer malların sağlanması, performansı ya da kullanımından kaynaklanan dolaylı, arızı, özel ya da sonuç olarak ortaya çıkan zararlardan sorumlu tutulamaz.

GRACO KANADA MÜŞTERİLERİ İÇİN

Taraflar, işbu belgenin yanı sıra, bu belgeye uygun olarak veya bu belgeyle doğrudan ya da dolaylı olarak bağlantılı olarak hazırlanan, verilen veya başlatılan tüm belge, tebliğ ve yasal işlemlerin İngilizce hazırlanmasını sağladıklarını kabul ederler. Les parties reconnaissent avoir convenu que la rédaction du présente document sera en Anglais, ainsi que tous documents, avis et procédures judiciaires exécutés, donnés ou intentés, à la suite de ou en rapport, directement ou indirectement, avec les procédures concernées.

Graco Bilgileri

Graco ürünleri hakkında en yeni bilgiler için www.graco.com adresini ziyaret edin. Patent bilgileri için bkz. www.graco.com/patents.

Sipariş vermek için Graco Dağıtımınıza başvurun veya en yakın dağıtımçıyı öğrenmek için telefonla arayın.

Telefon: 612-623-6921 **veya Ücretsiz Hat:** 1-800-328-0211 **Faks:** 612-378-3505

Bu dokümanın içeriğinde yer alan tüm yazılı ve görsel veriler dokümanın yayınlandığı tarihteki en son ürün bilgilerini yansıtır.

Graco her an, herhangi bir uyarıda bulunmaksızın değişiklikler yapma hakkını saklı tutar.

Orijinal talimatların çevirisi. This manual contains Turkish, MM 3A3164

Graco Merkezleri: Minneapolis

Uluslararası Ofisler: Belgium, China, Japan, Korea

GRACO INC. VE İŐTİRAKLERİ • P.O. BOX 1441 • MINNEAPOLIS, MN 55440-1441 • USA
Telif Hakkı 2016, Graco Inc. Tüm Graco üretim tesisleri ISO 9001 sertifikalıdır.

www.graco.com
Revizyon E- Temmuz 2019