

# Fonctionnement, Pièces



# Pulvérisateurs électriques sans air GX

## 3A3295L

FR

**Réservé à un usage professionnel.**

**Ne pas utiliser dans des atmosphères explosives ou des zones dangereuses.**

**Pour la pulvérisation portable sans air d'enduits pour bâtiment et de peintures.**

**Modèles : GX**

Pression de service maximum 207 bars (20,7 MPa, 3 000 psi)

Voir page 4 pour plus de renseignements sur les modèles.



## Instructions de sécurité importantes

Veillez lire tous les avertissements et instructions de ce manuel, des manuels associés et se trouvant sur l'appareil, notamment au niveau du cordon d'alimentation. Familiarisez-vous avec les commandes et l'utilisation appropriée de l'équipement. Conservez ces instructions.

### Manuels associés

Pistolet – 311861 (FTX) 312830 (SG3) Pompe – 3A3172

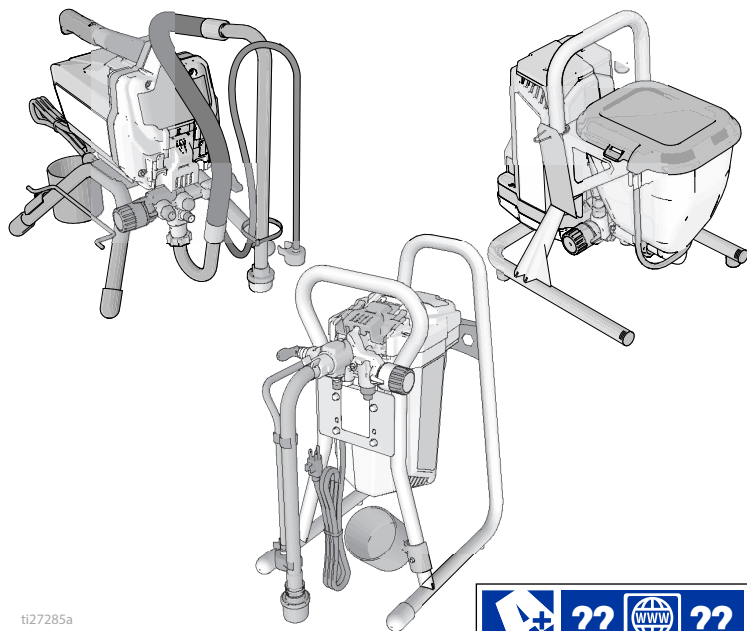

ti27285a



*N'utilisez que des pièces de rechange d'origine Graco.*

*L'utilisation de pièces de rechange qui ne sont pas d'origine Graco peut annuler la garantie.*

PROVEN QUALITY. LEADING TECHNOLOGY.

# Table des matières

<b>Modèles</b> .....	<b>4</b>
<b>Avertissements</b> .....	<b>5</b>
<b>Connaître votre pulvérisateur</b> .....	<b>9</b>
Modèles sur pied .....	9
Modèles DI sur pied .....	10
Modèles à trémie .....	11
<b>Configuration</b> .....	<b>12</b>
<b>Démarrage</b> .....	<b>13</b>
Procédure de décompression .....	13
Rinçage du produit de stockage .....	14
Remplissage de la pompe .....	16
Remplissage du pistolet .....	16
<b>Comment pulvériser</b> .....	<b>18</b>
Montage de la buse de pulvérisation .....	18
Pulvérisation .....	18
Réglage de la pression .....	19
Sélection de la buse et de la pression .....	19
Techniques de pulvérisation .....	20
Actionnement du pistolet .....	20
Visée du pistolet .....	20
Qualité du jet de pulvérisation .....	20
Nettoyage de l'obstruction .....	21
<b>Nettoyage</b> .....	<b>22</b>
Nettoyage dans un seau .....	22
Rinçage forcé .....	24
Rinçage de la trémie .....	26
Nettoyage du filtre produit InstaClean™ .....	28
Nettoyage du pistolet .....	28
<b>Stockage</b> .....	<b>29</b>
<b>Référence</b> .....	<b>30</b>
Choix de la buse de pulvérisation .....	30
Compatibilité du liquide de nettoyage .....	30
Instructions de mise à la terre statique .....	31
Référence rapide .....	32
<b>Maintenance</b> .....	<b>33</b>
Flexibles sans air .....	33
Buses de pulvérisation .....	33
Réparation de la pompe .....	33
<b>Dépannage</b> .....	<b>36</b>
<b>Pulvérisateurs sur pied 17H211, 17H214</b> .....	<b>40</b>
Nomenclature des pièces de pulvérisateurs sur pied 17H211, 17H214 .....	41

<b>Pulvérisateurs sur pied DI 24Y680, 17G183, 17H218, 17H219, 17H221</b> .....	<b>42</b>
Nomenclature des pièces de pulvérisateurs sur pied DI 24Y680, 17G183, 17H218, 17H219, 17H221 .....	43
<b>Pulvérisateurs à trémie 17F924, 17G184, 17H222, 17H223</b> .....	<b>44</b>
Nomenclature des pièces de pulvérisateurs à trémie 17F924, 17G184, 17H222, 17H223 45	
<b>Montage de la pompe</b> .....	<b>46</b>
Nomenclature des pièces de la pompe .....	47
<b>Schémas de câblage</b> .....	<b>48</b>
110/120 V .....	48
230V .....	49
<b>Caractéristiques techniques</b> .....	<b>50</b>
<b>Garantie standard de Graco</b> .....	<b>53</b>
<b>Informations Graco</b> .....	<b>54</b>



### Merci de votre achat !

Avant d'utiliser votre pulvérisateur, veuillez lire ce Manuel du propriétaire pour obtenir des instructions complètes concernant la bonne utilisation et les avertissements de sécurité.

Félicitations ! Vous avez acheté un pulvérisateur de peinture haute qualité fabriqué par Graco Inc. Ce pulvérisateur est conçu pour vous fournir des performances de pulvérisation supérieures avec les peintures et revêtements architecturaux.

Veillez lire les informations sur l'étiquette du réservoir du produit afin de déterminer s'il peut être utilisé avec votre pulvérisateur. Demandez une fiche technique de santé-sécurité (FTSS) à votre fournisseur. L'étiquette du réservoir et la FTSS décrivent le contenu du produit et les précautions spécifiques à prendre.

## Modèles

	V CA	Modèle	Sur pied	Support DI	Trémie	
 Intertek 110474 Certifié selon CAN/CSA C22.2 N° 68 Conforme à UL 1450	120 EUA	GX 19	17H211			
		FinishPro GX 19			17F924	
SA et Brésil	230 Schuko®	GX 21		17H221		
CA et Brésil et le Mexique	110	GX 21		24Y680		
	230 Europe Multi	GX 21		17H218		
		GX FF			17H222	
	230 Schuko	GX 21		17G183		
		GX FF			17G184	
	230 Schuko Asie/ANZ	GX 21		17H219		
		GX 19	17H214			
		GX 19			17H223	



# Avertissements

Les avertissements suivants concernent la configuration, l'utilisation, la mise à la terre, la maintenance et la réparation de cet équipement. Le point d'exclamation renvoie à un avertissement général et les symboles de danger font référence à des risques associés aux procédures. Lorsque ces symboles apparaissent dans le texte du présent manuel, ou sur les étiquettes d'avertissement, reportez-vous à ces avertissements. Les symboles de danger et avertissements spécifiques au produit et auxquels il n'est pas fait référence dans cette section pourront, le cas échéant, apparaître dans le texte du présent manuel.

## WARNING



### MISE À LA TERRE

Ce produit doit être mis à la terre. Dans le cas d'un court-circuit électrique, la mise à la terre réduit les risques de décharge électrique en fournissant un fil d'échappement pour le courant électrique. Ce produit est muni d'un câble doté d'un fil de terre avec une fiche de terre appropriée. Cette fiche doit être branchée dans une prise correctement installée et reliée à la terre conformément à la réglementation locale.

- Un mauvais montage de la prise de terre peut provoquer une décharge électrique.
- Lors d'une réparation ou d'un remplacement du cordon électrique ou de la prise, ne raccordez le conducteur de terre à aucune borne à fiche plate.
- Le conducteur de terre est celui dont le revêtement isolant est de couleur verte avec ou sans lignes jaunes.
- Consultez un électricien qualifié ou une personne qualifiée du service d'entretien en cas de doute sur la mise à la terre du matériel ou si les consignes relatives à la mise à la terre ne sont pas bien comprises.
- Ne modifiez pas la prise fournie ; si elle ne rentre pas dans la prise d'alimentation, faites installer une prise conforme par un électricien qualifié.
- Ce matériel est conçu pour être branché sur un circuit de 120 V ou 230 V ; sa prise de terre est semblable à celles illustrées sur la figure ci-dessous.

120 V US

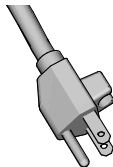

230 V

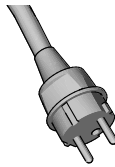

230 V ANZ



t1245R3b

- Branchez ce matériel uniquement sur une prise conçue pour recevoir la prise de ce matériel.
- N'utilisez pas d'adaptateur sur ce matériel.

### Rallonges électriques :

- Utilisez uniquement une rallonge électrique à 3 câbles équipée d'une prise de terre et d'une prise avec terre pouvant recevoir la prise de ce matériel.
- Assurez-vous que votre rallonge électrique n'est pas endommagée. Si une rallonge est nécessaire, utilisez du 12 AWG (2,5 mm<sup>2</sup>) au minimum pour transporter le courant dont a besoin le produit.
- L'utilisation d'une rallonge plus petite aura pour conséquence des chutes de tension, des pertes de puissance et une surchauffe de la rallonge.
- 

Taille de conducteur		Longueur
AWG (American Wire Gauge)	Métrique	Maximum
16	1,5 mm <sup>2</sup>	8 m (25 pi.)
12	2,5 mm <sup>2</sup>	15 m (50 pi.)

**⚠ WARNING**



**RISQUES D'INCENDIE ET D'EXPLOSION**

Des vapeurs inflammables sur le site, telles que les vapeurs de solvant et de peinture, peuvent s'enflammer ou exploser. Afin d'empêcher tout risque d'incendie ou d'explosion :



- Ne pulvérisez pas des produits combustibles à proximité d'une flamme nue ou de sources d'étincelles comme des cigarettes, des moteurs ou un équipement électrique.



- Si de la peinture ou du solvant traverse l'équipement, cela risque de provoquer de l'électricité statique. L'électricité statique crée un risque d'incendie ou d'explosion en présence de vapeurs de peinture ou de solvant. Toutes les pièces du système de pulvérisation, y compris la pompe, l'ensemble flexible, le pistolet pulvérisateur et les objets dans et autour de la zone de pulvérisation, doivent être correctement reliés à la terre pour éviter les décharges électrostatiques et les étincelles. Utilisez les flexibles de pulvérisateurs sans air haute pression reliés à la terre ou les conducteurs Graco.



- Assurez-vous que tous les conteneurs et tous les dispositifs de réception sont correctement mis à la terre pour éviter des décharges d'électricité statique. N'utilisez pas de doublure de seuil à moins qu'elle ne soit antistatique ou conductrice.

- Branchez l'unité sur une prise reliée à la terre et utilisez des rallonges électriques également mises à la terre. N'utilisez pas un adaptateur 3 - 2.

- N'utilisez pas de peintures ou solvants contenant des hydrocarbures halogénés.

- Ne pulvérisez jamais des matériaux inflammables ou des liquides combustibles dans une zone confinée.

- Assurez-vous que la zone de pulvérisation est bien ventilée. Assurez-vous que l'endroit est bien ventilé.

- Le pulvérisateur produit des étincelles. Conservez l'ensemble de pompe dans une zone bien ventilée à au moins 6,1 m (20 pi.) de la zone de pulvérisation lorsque vous pulvérisez, rincez, nettoyez ou entretenez. Ne pulvérisez pas l'ensemble de pompe.

- Ne fumez pas dans la zone de pulvérisation et ne pulvérisez pas en présence d'étincelles ou de flammes.

- Dans la zone de pulvérisation : n'actionnez pas d'interrupteurs, ne faites pas tourner de moteurs et évitez toute autre source d'étincelles.

- Maintenez la zone propre et sans récipients de peinture ou de solvant, chiffons imprégnés de peinture ou de solvant, ou tout autre produit inflammable.

- Assurez-vous de connaître la composition des peintures et des solvants pulvérisés. Lisez toutes les fiches techniques de santé-sécurité (FTSS) et les étiquettes fournies avec les réservoirs de peintures et de solvants. Suivez les instructions de sécurité du fabricant des peintures et des solvants.

- Disposez toujours de dispositifs d'extinction d'incendie en bon état de marche.

**WARNING**
**RISQUES D'INJECTION CUTANÉE**

La pulvérisation sous haute pression est susceptible d'injecter des produits toxiques dans le corps et de causer des dommages corporels graves. En cas d'injection, **consultez immédiatement un médecin en vue d'une intervention chirurgicale.**



- Ne pulvérisez et ne pointez jamais le pistolet sur une personne ou un animal.
- Ne placez pas les mains ou une partie quelconque du corps devant la sortie du pulvérisateur. Par exemple, n'essayez jamais d'arrêter une fuite avec une partie du corps.
- Utilisez toujours le garde-buse. Ne pulvérisez jamais sans le garde-buse.
- Utilisez les buses Graco.
- Nettoyez et changez les buses avec la plus grande précaution. Si la buse se bouche pendant la pulvérisation, suivez la **Procédure de décompression** pour arrêter l'appareil et relâcher la pression avant de retirer la buse pour la nettoyer.
- L'équipement reste sous pression après sa mise hors tension. Ne laissez pas l'équipement branché ou sous pression sans surveillance. Suivez la **Procédure de décompression** lorsque l'équipement n'est pas surveillé ni utilisé, et avant de procéder à l'entretien, au nettoyage, ou au démontage de pièces.
- Inspectez les flexibles et les pièces pour voir s'ils sont endommagés. Remplacez tous les flexibles ou toutes les pièces endommagé(e)s.
- Ce système est capable de produire une pression de 228 bars (3 000 psi). Utilisez les pièces de remplacement ou accessoires Graco qui sont classifiés avec un minimum de 228 bars (3 000 psi).
- Verrouillez toujours la gâchette à chaque arrêt de la pulvérisation. Vérifiez si le verrouillage de la gâchette fonctionne correctement.
- Vérifiez si tous les branchements sont bien sécurisés avant d'utiliser l'appareil.
- Assurez-vous de bien connaître la marche à suivre pour arrêter l'unité et la décompresser rapidement. Assurez-vous de connaître parfaitement toutes les commandes.

**RISQUES RELATIFS À UNE MAUVAISE UTILISATION DE L'ÉQUIPEMENT**

Une mauvaise utilisation peut être la cause de blessures graves, voire mortelles.



- Portez toujours des lunettes et gants de sécurité appropriés, ainsi qu'un respirateur ou un masque lors de la peinture.
- Ne travaillez pas ou ne pulvérisez pas à proximité d'enfants. Tenez les enfants à l'écart de cet équipement.
- Ne tendez pas le bras trop loin et ne montez pas sur un support instable. Maintenez votre équilibre à tout moment.
- Restez toujours vigilant et surveillez vos gestes.
- N'utilisez pas l'appareil si vous êtes fatigué ou sous l'influence de médicaments, de drogue ou d'alcool.
- N'emmêlez et ne tordez pas excessivement le flexible.
- N'exposez pas le flexible à des températures ou des pressions supérieures à celles définies par Graco.
- N'utilisez pas le flexible comme levier pour soulever ou tirer l'appareil.
- Ne pulvérisez pas à l'aide d'un flexible de moins de 762 cm (25 pi.).
- Ne modifiez pas cet équipement. Toute modification apportée à l'appareil peut invalider les autorisations des agences et entraîner des risques de sécurité.
- Vérifiez que tout l'équipement a été évalué et agréé pour l'environnement dans lequel il est utilisé.

**RISQUES DE DÉCHARGE ÉLECTRIQUE**

Cet équipement doit être mis à la terre. Une installation, une mise à la terre ou une utilisation du système inappropriée peut provoquer une décharge électrique.



- Mettez le câble d'alimentation hors tension et débranchez-le avant de procéder à un entretien de l'équipement.
- Utilisez uniquement des prises électriques reliées à la terre.
- N'utilisez que des rallonges à 3 conducteurs.
- Assurez-vous que les fiches de terre de l'alimentation et des rallonges électriques sont intactes.
- N'exposez pas l'équipement à la pluie. Entreposez l'équipement à l'intérieur.
- Utilisez uniquement un centre de service agréé pour remplacer un cordon d'alimentation endommagé.

## ! WARNING

	<p><b>RISQUES RELATIFS AUX PIÈCES EN ALUMINIUM SOUS PRESSION</b></p> <p>L'utilisation dans l'équipement sous pression de fluides incompatibles avec l'aluminium peut provoquer une grave réaction chimique et entraîner la rupture de l'équipement. Le non-respect de cet avertissement peut entraîner la mort, des blessures graves ou des dégâts matériels.</p> <ul style="list-style-type: none"> <li>• N'utilisez pas de trichloroéthane-1,1,1, de chlorure de méthylène ou d'autres solvants à base d'hydrocarbures halogénés, ni de fluides contenant de tels solvants.</li> <li>• N'utilisez pas d'eau de Javel.</li> <li>• De nombreux autres fluides peuvent contenir des produits chimiques susceptibles de réagir avec l'aluminium. Vérifiez la compatibilité auprès du fournisseur du produit.</li> </ul>
 	<p><b>RISQUES RELATIFS AUX PIÈCES EN MOUVEMENT</b></p> <p>Les pièces en mouvement peuvent pincer, couper ou amputer des doigts ou d'autres parties du corps.</p> <ul style="list-style-type: none"> <li>• Tenez-vous à l'écart des pièces en mouvement.</li> <li>• Ne faites pas fonctionner l'équipement si les protections ont été retirées.</li> <li>• Un appareil sous pression peut démarrer de façon intempestive. Avant la vérification, le déplacement ou l'entretien de l'équipement, exécutez la <b>Procédure de décompression</b> et débranchez toutes les sources d'alimentation électrique.</li> </ul>
	<p><b>RISQUES RELATIFS AUX FLUIDES OU VAPEURS TOXIQUES</b></p> <p>Les fluides ou vapeurs toxiques peuvent causer des blessures graves, voire mortelles, en cas de projection dans les yeux ou sur la peau, ou en cas d'inhalation ou d'ingestion.</p> <ul style="list-style-type: none"> <li>• Lisez les FTSS pour connaître les dangers spécifiques aux fluides utilisés.</li> <li>• Stockez les fluides dangereux dans des récipients homologués et éliminez-les conformément à la réglementation en vigueur.</li> </ul>
	<p><b>ÉQUIPEMENT DE PROTECTION INDIVIDUELLE</b></p> <p>Portez un équipement de protection approprié dans la zone de travail afin d'éviter des blessures graves, y compris des lésions oculaires ou auditives, l'inhalation de vapeurs toxiques et des brûlures. Cet équipement de protection comprend notamment :</p> <ul style="list-style-type: none"> <li>• des lunettes protectrices et un casque antibruit ;</li> <li>• des respirateurs, des vêtements de protection et des gants comme recommandé par le fabricant de produit et de solvant.</li> </ul>
	<p><b>PROPOSITION 65 DE CALIFORNIE</b></p> <p>Ce produit contient un produit chimique connu dans l'État de la Californie comme cause de cancer, de malformations congénitales ou d'autres anomalies de reproduction. Lavez-vous bien les mains après utilisation.</p>

# Connaître votre pulvérisateur

## Modèles sur pied

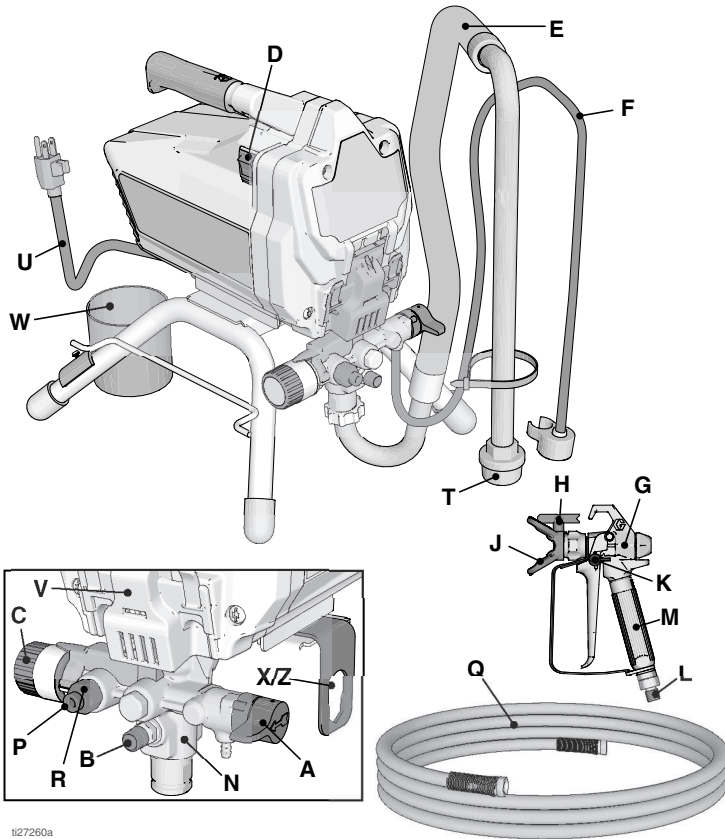

t27260a

A	Vanne d'amorçage/de pulvérisation
B	Bouton PushPrime™
C	Bouton de réglage de pression
D	Interrupteur MARCHÉ/ARRÊT
E	Tuyau d'aspiration
F	Tuyau de vidange (avec diffuseur)
G	Pistolet pulvérisateur sans air
H	Buse réversible
J	Protection de buse
K	Verrouillage de la gâchette du pistolet
L	Raccord d'entrée du produit du pistolet
M	Filtre produit du pistolet (dans la poignée)
N	Pompe ProXChange™ (derrière la trappe d'accès facile)

P	Raccord de sortie du produit de la pompe (raccord du flexible sans air)
Q	Flexible sans air
R	Filtre produit InstaClean™ (dans la sortie de fluide)
T	Crépine d'entrée
U	Cordon d'alimentation
V	Trappe d'accès facile
W	Réservoir du tuyau d'aspiration/vidange
X/	Outil de retrait de la vanne de la pompe
Z	et d'entrée
	Modèle / étiquette de série (non illustrée, située à l'arrière de l'unité.)
Consultez la section <b>Référence rapide</b> , page 32 pour de plus amples informations.	

## Modèles DI sur pied

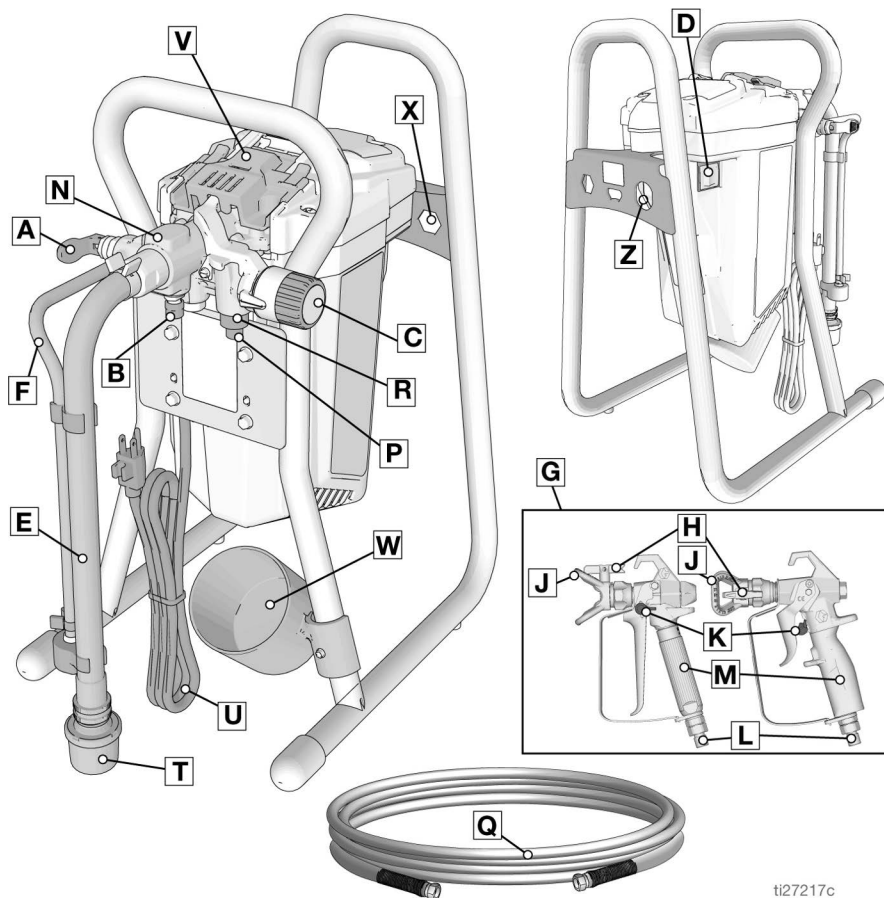

ti27217c

A	Vanne d'amorçage/de pulvérisation
B	Bouton PushPrime
C	Bouton de réglage de pression
D	Interrupteur MARCHÉ/ARRÊT
E	Tuyau d'aspiration
F	Tuyau de vidange (avec diffuseur)
G	Pistolet pulvérisateur sans air
H	Buse réversible
J	Protection de buse
K	Verrouillage de la gâchette du pistolet
L	Raccord d'entrée du produit du pistolet
M	Filtre produit du pistolet (dans la poignée)
N	Pompe ProXChange™ (derrière la trappe d'accès facile)

P	Raccord de sortie du produit de la pompe (raccord du flexible sans air)
Q	Flexible sans air
R	Filtre produit InstaClean™ (dans la sortie de fluide)
T	Crépine d'entrée
U	Cordon d'alimentation
V	Trappe d'accès facile avec capot
W	Réservoir du tuyau d'aspiration/vidange
X	Outil de démontage de la pompe
Z	Outil de retrait de la vanne d'entrée
	Modèle / étiquette de série (non illustrée, située à l'arrière de l'unité.)

Consultez la section **Référence rapide**, page 32 pour de plus amples informations.

## Modèles à trémie

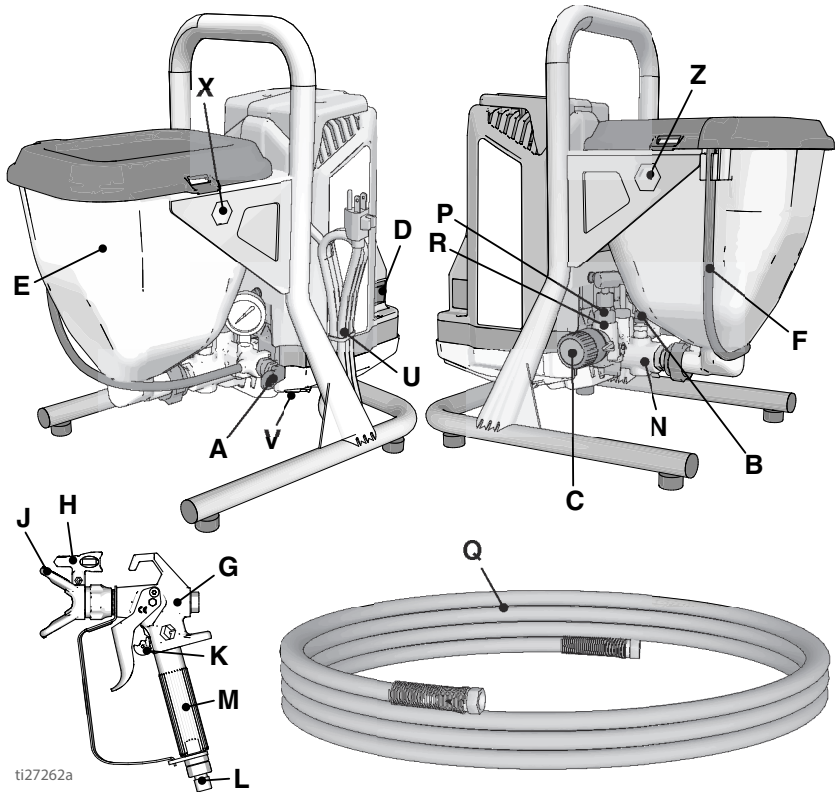

ti27262a

A	Vanne d'amorçage/de pulvérisation
B	Bouton PushPrime
C	Bouton de réglage de pression
D	Interrupteur MARCHÉ/ARRÊT
E	Trémie
F	Tuyau de vidange (avec diffuseur)
G	Pistolet pulvérisateur sans air FTX
H	Buse réversible Fine Finish
J	Protection de buse
K	Verrouillage de la gâchette du pistolet
L	Raccord d'entrée du produit du pistolet
M	Filtre produit du pistolet (dans la poignée)
N	Pompe ProXChange™ (derrière la trappe d'accès facile)
P	Raccord de sortie du produit de la pompe (raccord du flexible sans air)

Q	Flexible sans air
R	Filtre produit InstaClean™ (dans la sortie de fluide)
T	Crépine d'entrée, à l'intérieur de la trémie, non illustrée
U	Cordon d'alimentation
V	Trappe d'accès facile
X	Outil de démontage de la pompe
Z	Outil de retrait de la vanne d'entrée
	Modèle / étiquette de série (non illustrée, située à l'arrière de l'unité.)
Consultez la section <b>Référence rapide</b> , page 32 pour de plus amples informations.	

# Configuration

Lors du déballage du pulvérisateur pour la première fois après le stockage à long terme, exécutez la procédure d'installation.

1. Branchez le flexible sans air Graco sur la sortie de fluide. Servez-vous d'une clé pour le serrer fermement.

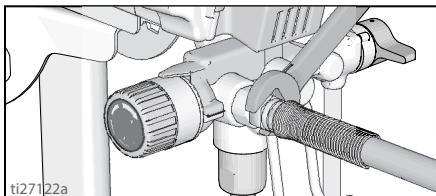

2. Branchez l'autre extrémité du flexible sur le pistolet.

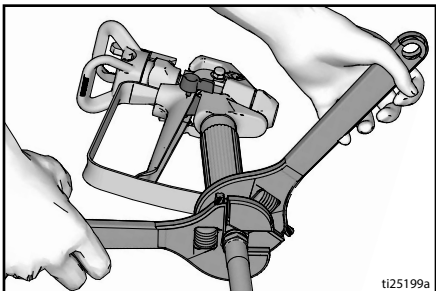

3. Servez-vous des clés pour le serrer fermement. Si le flexible est déjà branché, veillez à ce que les raccords soient bien serrés.
4. Verrouillez la gâchette.

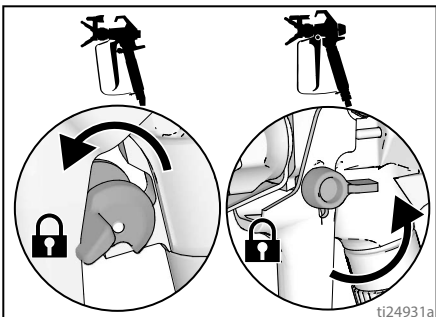

5. Retirez le garde-buse. Ne perdez pas le joint.

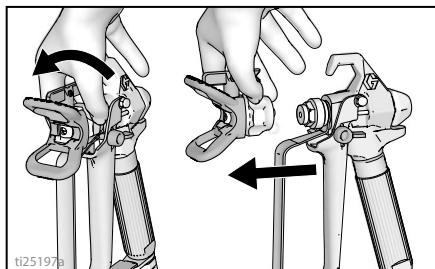

6. Tournez le bouton de réglage de la pression à fond (sens inverse des aiguilles d'une montre) jusqu'à la pression minimum.

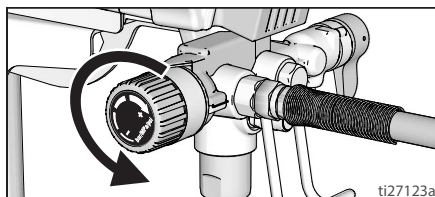

7. Lors du déballage du pulvérisateur pour la première fois, retirez la crépine d'entrée de l'emballage des produits. Après un stockage à long terme, vérifiez si la crépine d'entrée est bouchée ou contient des impuretés.

## Filterez la peinture

Les conteneurs de peintures déjà ouverts peuvent contenir de la peinture séchée ou d'autre débris. Pour éviter les problèmes d'amorçage et l'obstruction de la buse de pulvérisation, il est recommandé de filtrer la peinture avant utilisation. Les crépines à peinture sont disponibles auprès des vendeurs de peinture. Placez une crépine à peinture au-dessus d'un seau propre et filtrez la peinture à travers la crépine afin d'éliminer tout reste de peinture séchée ou autres débris avant la pulvérisation.





# Démarrage

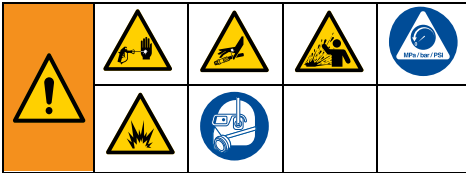

## Procédure de décompression

Suivez la procédure de décompression chaque fois que ce symbole apparaît.

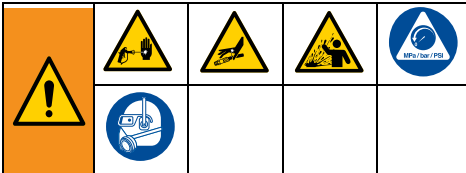

Cet équipement reste sous pression jusqu'à ce que la pression soit libérée manuellement. Pour éviter de sérieuses blessures provoquées par du fluide sous pression, comme des injections sous-cutanées ou des projections de produit, suivez la **Procédure de décompression** à chaque fois que le pulvérisateur est arrêté et avant le nettoyage ou la vérification du pulvérisateur, et avant que l'équipement ne fasse l'objet d'une réparation.

1. Mettez l'interrupteur MARCHÉ/ARRÊT en position **ARRÊT**.

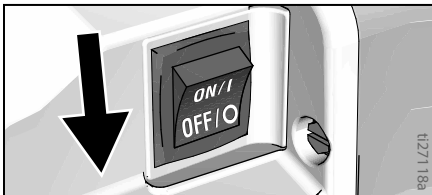

2. Verrouillez la gâchette. Toujours verrouiller la gâchette du pistolet à chaque arrêt du pulvérisateur pour empêcher tout appui accidentel sur la gâchette.

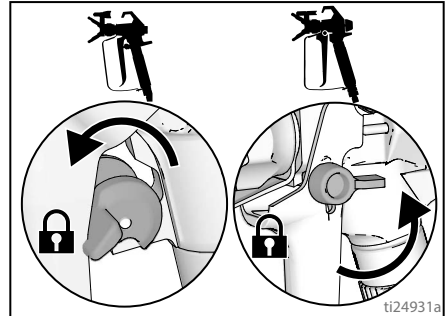

3. Mettez la commande de pression sur la plus petite valeur.

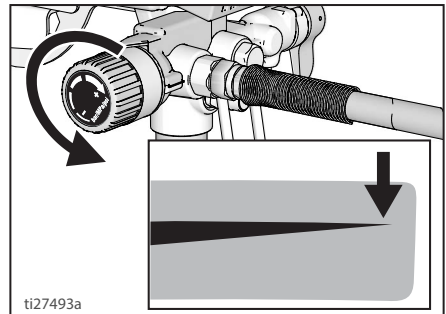

4. Mettez le tuyau de vidange dans un seau et placez la vanne d'amorçage/de pulvérisation en position AMORÇAGE (vidange) pour relâcher la pression.
5. Tenez fermement le pistolet contre les parois d'un seau, en direction de l'intérieur du seau. Déverrouillez la gâchette et appuyez sur celle-ci pour relâcher la pression.

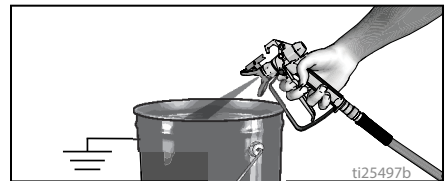

6. Verrouillez la gâchette.
7. Si la buse ou le flexible de pulvérisation semble bouché(e) ou que la pression n'a pas été entièrement relâchée :
  - a. Desserrez **TRÈS LENTEMENT** l'écrou de retenue du garde-buse ou le raccord de l'extrémité du flexible pour libérer progressivement la pression.

## Démarrage

- b. Desserrez complètement l'écrou ou le raccord.
- c. Débouchez la buse ou le flexible sans air.

### Vanne d'amorçage/de pulvérisation

Il existe deux types de vannes d'amorçage/pulvérisation utilisées sur ce groupe de pulvérisateurs Graco.

Le premier type de vanne d'amorçage/pulvérisation est doté d'un bouton qui peut être mis en position AMORÇAGE ou PULVÉRISATION.

#### AMORÇAGE GX19

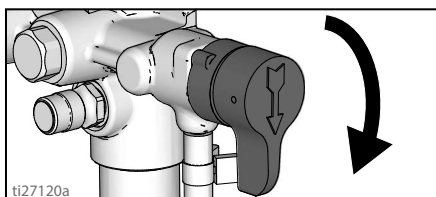

#### PULVÉRISATION GX19

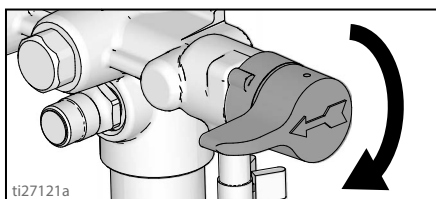

L'autre type de vanne d'amorçage/pulvérisation est doté d'un levier qui peut être mis en position AMORÇAGE ou PULVÉRISATION.

#### AMORÇAGE FinishPro GX 19, GX 21

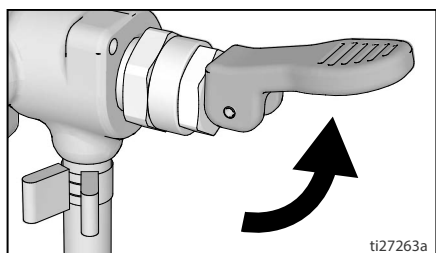

### PULVÉRISATION FinishPro GX 19, GX 21

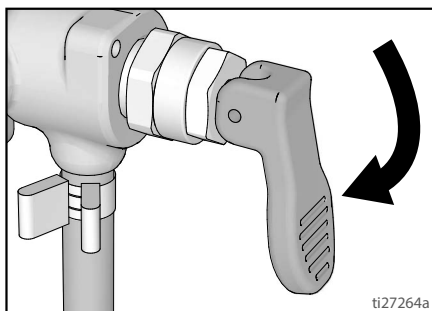

### Rinçage du produit de stockage

Lorsque le pulvérisateur arrive de l'usine, il contient une petite quantité de produit test. **Il est important de rincer ce produit avant d'utiliser le pulvérisateur pour la première fois.** Consultez la section **Compatibilité du liquide de nettoyage**, page 30 et **Instructions de mise à la terre statique**, page 31 pour de plus amples informations.

1. Exécutez l'opération **Procédure de décompression**, page 13.
2. Assurez-vous que l'interrupteur **MARCHE/ARRÊT** est sur **ARRÊT**.

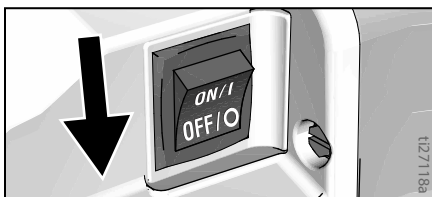

### Modèles sur pied

- a. Débranchez le tuyau de vidange (petit) du tuyau d'aspiration (gros).

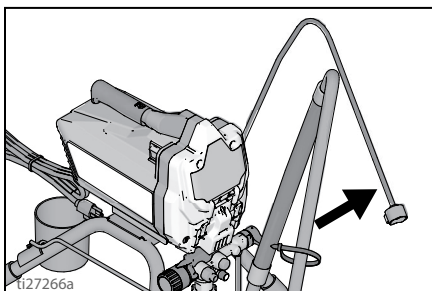

- b. Mettez le tuyau de vidange dans un seau à déchets.

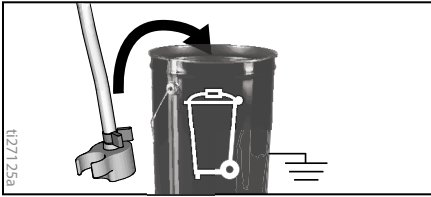

- c. Plongez le tuyau d'aspiration dans un seau partiellement rempli d'eau ou de liquide de rinçage.

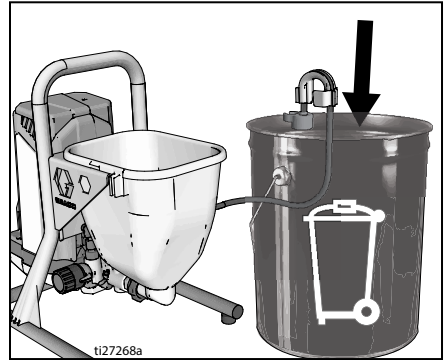
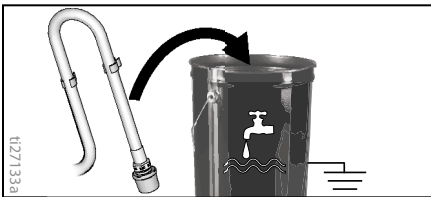

- c. Versez environ deux quarts (deux litres) d'eau ou de liquide de rinçage dans la trémie.
3. Mettez la vanne d'amorçage/pulvérisation en position AMORÇAGE.

## Modèles à trémie

- a. Sortez le tuyau de vidange et l'arrêteur de la trémie.

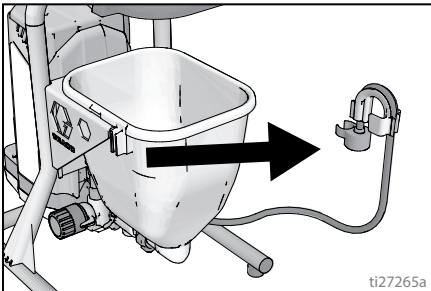

- b. Tout en maintenant l'arrêteur du tuyau de vidange et le tuyau de vidange parallèles au sommet d'un seau à déchets, faites passer l'arrêteur par-dessus la lèvre du seau. Le tuyau de vidange devrait désormais se trouver à l'intérieur du seau de déchets.

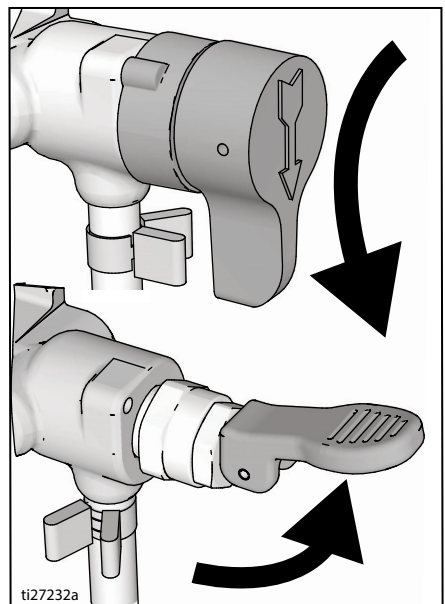

4. Branchez le cordon d'alimentation sur une prise électrique correctement raccordée à la terre.

## Démarrage

- Appuyez sur le bouton PushPrime deux fois pour desserrer la bille d'entrée.

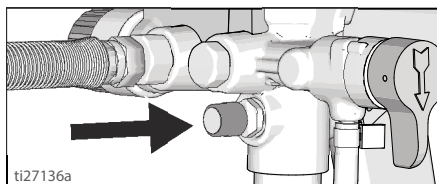

- Placez l'indicateur de réglage en face du réglage d'amorçage/nettoyage figurant sur le bouton de régulation de la pression.

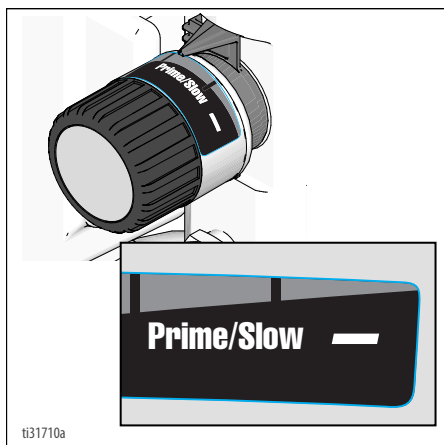

- Mettez l'interrupteur MARCHE/ARRÊT sur **MARCHE**.

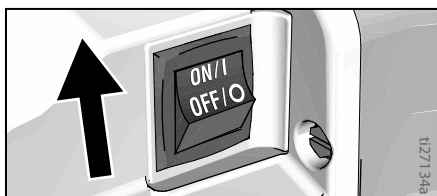

- Lorsque le pulvérisateur commence le pompage, le solvant de rinçage et les bulles d'air sont purgés de l'installation. Laissez le produit s'écouler du tuyau de vidange dans le seau à déchets pendant 30 à 60 secondes. Sur les modèles à trémie, laissez le produit s'écouler du tuyau de vidange jusqu'à ce que la trémie soit presque vide.
- Mettez l'interrupteur MARCHE/ARRÊT sur **ARRÊT**.



La pulvérisation sous haute pression est susceptible d'injecter des produits toxiques dans le corps et de causer des dommages corporels graves. Ne colmatiez jamais une fuite avec la main ou un chiffon.

- Vérifiez la présence de fuites. En cas de fuite, effectuez l'opération **Procédure de décompression**, page 13, puis serrez tous les raccords et répétez la procédure **Démarrage**. S'il n'y a aucune fuite, passez à l'étape suivante.

## Remplissage de la pompe

- Mettez le tuyau d'aspiration dans le seau de peinture et plongez-le dans la peinture. Sur les modèles à trémie, ajoutez de la peinture dans la trémie.
- Mettez l'interrupteur MARCHE/ARRÊT sur **MARCHE**.
- Attendez que de la peinture sorte du tuyau de vidange.
- Mettez l'interrupteur MARCHE/ARRÊT sur **ARRÊT**.

**REMARQUE :** l'amorçage de certains produits peut être plus rapide si l'interrupteur marche-arrêt est momentanément positionné sur ARRÊT, permettant ainsi à la pompe de ralentir, puis de s'arrêter. Mettez l'interrupteur marche-arrêt sur marche et arrêtez plusieurs fois si nécessaire.

## Remplissage du pistolet

- Tenez le pistolet contre le seau de récupération. Dirigez le pistolet dans le seau à déchets.
  - Déverrouillez la gâchette.
  - Appuyez sur la gâchette du pistolet et maintenez-la enfoncée.
  - Mettez la vanne d'amorçage/pulvérisation en position de PULVÉRISATION.
  - Mettez l'interrupteur MARCHE/ARRÊT sur **MARCHE**.

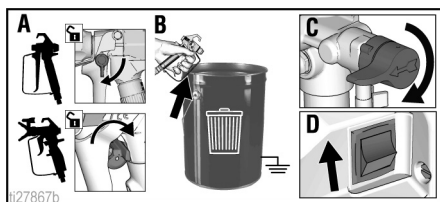

2. Actionnez le pistolet dans le seau à déchets jusqu'à ce que seulement de la peinture sorte du pistolet.
3. Relâchez la gâchette. Verrouillez la gâchette.
4. Mettez le tuyau de vidange dans le seau de peinture et fixez-le au tuyau d'aspiration. Sur les modèles à trémie, fixez le tuyau de vidange à la trémie.

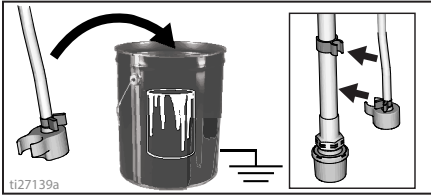

**REMARQUE** : lorsque le moteur s'arrête, le pulvérisateur est prêt à peindre. Si le moteur continue de tourner, le pulvérisateur n'est pas amorcé correctement, répétez les procédures **Remplissage de la pompe** et **Remplissage du pistolet**.

# Comment pulvériser

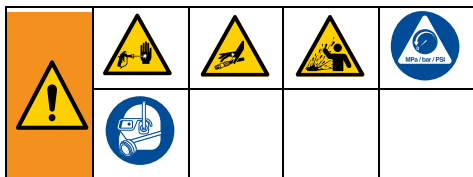

## Montage de la buse de pulvérisation

Afin de prévenir les fuites de la buse de pulvérisation, assurez-vous que la buse de pulvérisation et le garde-buse sont installés correctement.

1. Exécutez l'opération **Procédure de décompression**, page 13.
2. Verrouillez la gâchette.
3. Vérifiez si la buse et le garde-buse sont montés dans l'ordre indiqué.

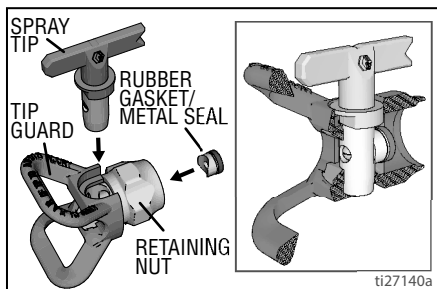

- a. Utilisez la buse de pulvérisation pour aligner les joints dans le garde-buse.

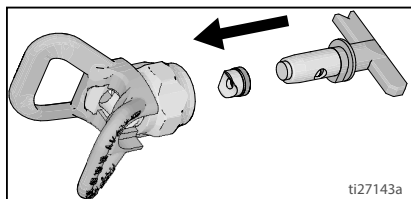

- b. La buse de pulvérisation doit être enfoncée complètement dans le garde-buse. Tournez la buse de pulvérisation vers le bas.

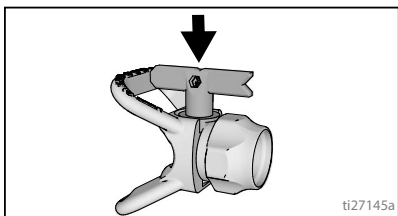

- c. Tournez la manette en forme de flèche de la buse de pulvérisation vers l'avant, en position de pulvérisation.

4. Vissez l'ensemble de buse de pulvérisation sur le pistolet et serrez.

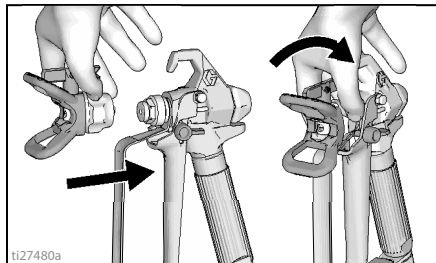

## Pulvérisation

Lorsque vous utilisez une buse de pulvérisation réversible à basse pression au fini raffiné RAC X™ FF LP, vous pouvez diminuer la pression de pulvérisation. Pulvériser à une pression plus faible permet de réduire la pulvérisation excessive et l'usure de la buse de pulvérisation. Réglez la pression de pulvérisation pour minimiser la pulvérisation excessive.

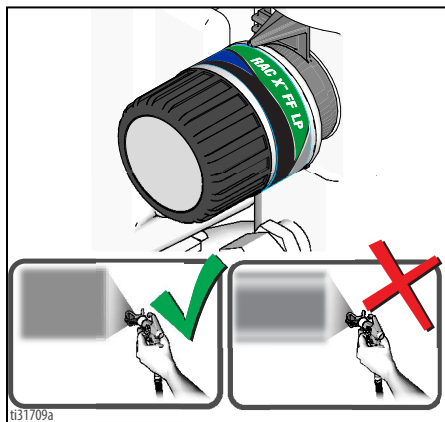

Profil du jet atomisé et réparti uniformément

Trainées

## Réglage de la pression

Le bouton de commande de pression permet un réglage en continu de la pression. Pour réduire la pulvérisation excessive, commencez toujours par vaporiser à la pression minimale et augmentez jusqu'au réglage minimum donnant lieu à un jet de pulvérisation correct.

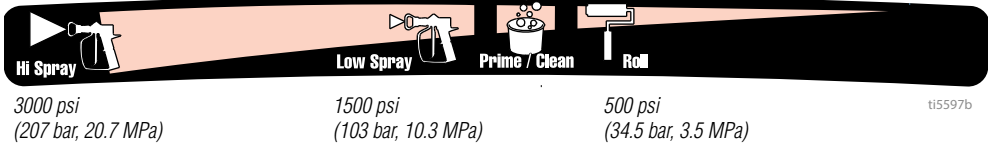

Pour sélectionner la fonction, mettez le symbole figurant sur le bouton de régulation de la pression en face de l'indicateur de réglage situé sur le pulvérisateur.

## Sélection de la buse et de la pression

Consultez le tableau pour connaître la pression de pulvérisation recommandée pour votre produit. Consultez les recommandations du fabricant figurant sur le contenant de peinture (produit).

Diamètre intérieur maximal des buses conforme au pulvérisateur :

- GXFF, GX19, FinishPro GX19 : 0,48 mm (0,019 po.)
- GX21 : 0,53 mm (0,021 po.)

	Revêtements				
	Teintes	Émaux	Amorces	Peintures pour l'intérieur	Peintures pour l'extérieur
Réglage de pression de pulvérisation	Basse pression de pulvérisation	Basse pression de pulvérisation	Haute pression de pulvérisation	Haute pression de pulvérisation	Haute pression de pulvérisation
Diamètre d'orifice de buse					
0,28 mm (0,011 po.)	✓				
0,33 mm (0,013 po.)	✓	✓	✓	✓	
0,38 mm (0,015 po.)		✓	✓	✓	✓
0,43 mm (0,017 po.)			✓	✓	✓
0,48 mm (0,019 po.)					✓
0,53 mm (0,021 po.)					✓

## Buses d'application haute finition

Les buses d'application haute finition disposent d'un orifice supplémentaire qui offre une meilleure atomisation du produit.

Taille	Revêtements				
	Polyuréthane	Laque	Apprêt à poncer	Émaux	Latex
Réglage de pression de pulvérisation	Basse pression de pulvérisation	Basse pression de pulvérisation	Basse pression de pulvérisation	Haute pression de pulvérisation	Haute pression de pulvérisation
0,20 mm (0,008 po.)	✓	✓	✓		
0,25 mm (0,010 po.)	✓	✓	✓		
0,31 mm (0,012 po.)				✓	
0,36 mm (0,014 po.)					✓
0,41 mm (0,016 po.)					✓

## Techniques de pulvérisation

Utilisez un morceau de carton pour mettre ces techniques de pulvérisation de base en pratique avant de commencer la pulvérisation de la surface.

- Tenez le pistolet à 30 cm (12 po.) de la surface et perpendiculairement à celle-ci. Peindre en faisant bouger le pistolet donne une finition irrégulière.

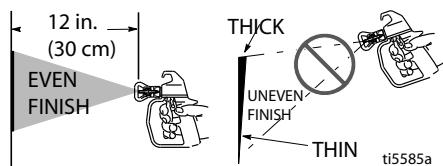

- Bougez le poignet pour maintenir le pistolet droit. Peindre en faisant pivoter le pistolet donne une finition irrégulière.

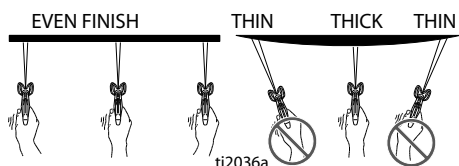

## Actionnement du pistolet

Appuyez sur la gâchette après avoir débuté un cycle. Relâchez la gâchette avant la fin du cycle. Le pistolet doit être en mouvement lorsque la gâchette est enfoncée et relâchée.

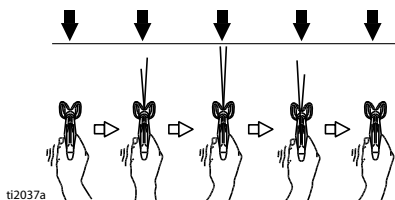

## Visée du pistolet

Visez le bord inférieur de la passe précédente avec le centre du pistolet pour que les couches se recouvrent à moitié.

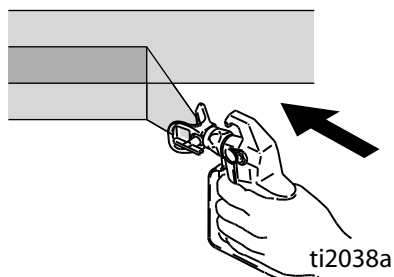

## Qualité du jet de pulvérisation

Un jet de bonne qualité est réparti uniformément dès qu'il touche la surface.

- Le produit doit être atomisé (distribution uniforme, pas d'espace en bordure).

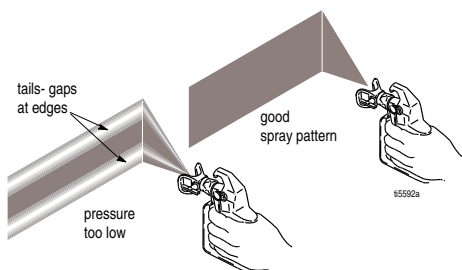

Si les bavures persistent lors de la pulvérisation à la pression la plus élevée :

- La buse de pulvérisation est peut-être usagée. Voir **Choix de la buse de pulvérisation**, page 30.
- Une buse de pulvérisation plus petite peut s'avérer nécessaire.
- Le produit doit peut-être être dilué. S'il est nécessaire de diluer le produit, suivez les recommandations du fabricant.



## Nettoyage de l'obstruction

Dans le cas où des particules ou débris bouchent la buse de pulvérisation, ce pulvérisateur est conçu avec une buse de pulvérisation réversible qui retire rapidement et facilement les particules sans devoir démonter le pulvérisateur.

Voir la section **Filtrez la peinture**, page 12 pour de plus amples informations.

1. Relâchez la gâchette. Verrouillez la gâchette. Tournez la buse en position débouchage. Déverrouillez la gâchette. Actionnez le pistolet vers une poubelle pour éliminer l'obstruction.

### Déboucher

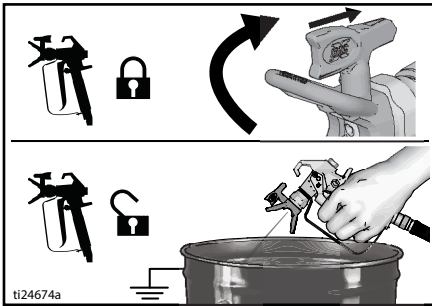

2. Verrouillez la gâchette. Remettez ensuite la buse de pulvérisation en position pulvérisation. Déverrouillez la gâchette et continuez la pulvérisation.

### Pulvérisation

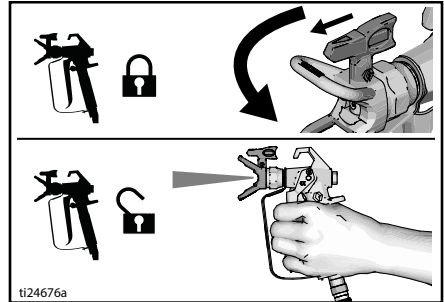

# Nettoyage

Nettoyer le pulvérisateur après chaque utilisation permet un démarrage sans problème lors des utilisations suivantes.

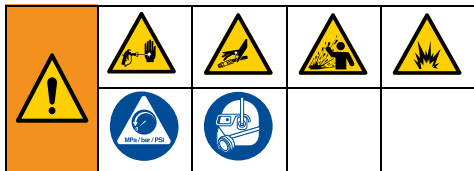

## Nettoyage dans un seau (Modèles sur pied uniquement)

Le rinçage dans un seau n'est possible que pour les modèles dotés d'un tuyau d'aspiration.

- Pour le stockage sur le long terme, consultez **Stockage**, page 29.
- Consultez la section **Compatibilité du liquide de nettoyage**, page 30 et **Instructions de mise à la terre statique**, page 31.

1. Exécutez l'opération **Procédure de décompression**, page 13.
2. Démontez le garde-buse et la buse.

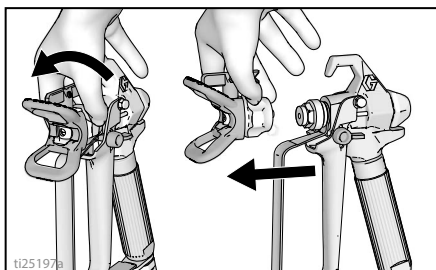

3. Enlevez le tuyau d'aspiration et le tuyau de vidange de la peinture, essuyez l'excédent de peinture à l'extérieur.

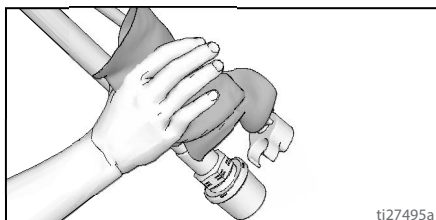

4. Débranchez le tuyau de vidange (petit) du tuyau d'aspiration (gros).

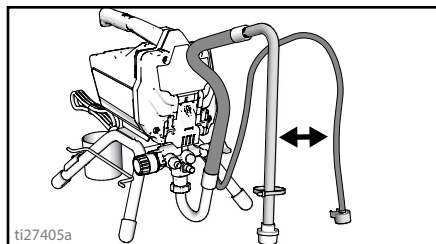

5. Placez le seau à déchets vide et le seau de rinçage l'un à côté de l'autre.
6. Plongez le tuyau d'aspiration dans le produit de rinçage. Utilisez de l'eau pour une peinture à base aqueuse ou un solvant de rinçage à base d'huile compatible pour une peinture à l'huile. Mettez le tuyau de vidange dans un seau à déchets.

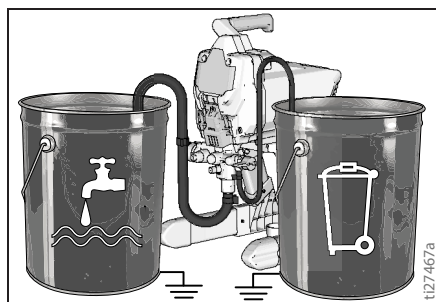

7. Tournez le bouton de régulation de la pression et mettez-le en position Amorçage/Nettoyage.

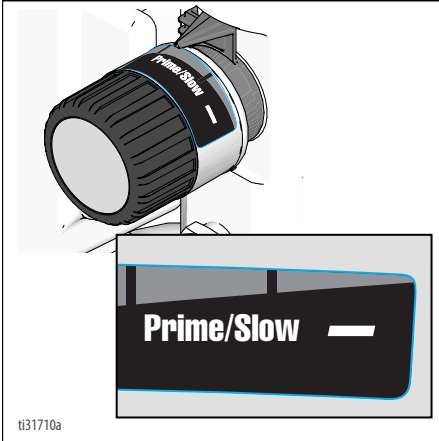

8. Mettez la vanne d'amorçage/pulvérisation en position AMORÇAGE.  
 9. Mettez l'interrupteur MARCHE/ARRÊT sur **MARCHE**.  
 10. Rincez jusqu'à ce que 1/3 environ du produit contenu dans le seau ait été aspiré.  
 11. Mettez l'interrupteur MARCHE/ARRÊT sur **ARRÊT**.

**REMARQUE :** l'étape 12 concerne le retour de la peinture du flexible de pulvérisation sans air de peinture dans le seau de peinture. Un flexible de 15 m (50 pi.) contient environ 1 litre (1 quart) de peinture.

12. Pour récupérer la peinture présente dans le flexible :
- Tenez fermement le pistolet contre les parois du seau.
  - Dirigez le pistolet vers l'intérieur d'un seau de peinture.
  - Déverrouillez la gâchette.
  - Appuyez sur la gâchette du pistolet et maintenez-la enfoncée.
  - Mettez la vanne d'amorçage/de pulvérisation en position PULVÉRISATION.

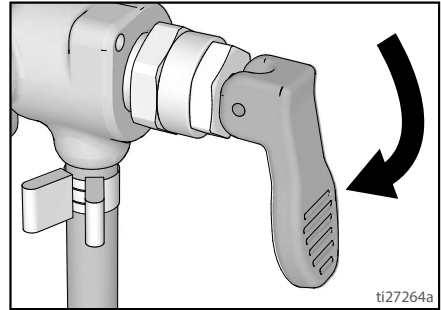
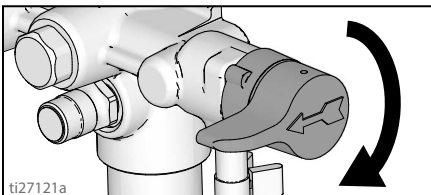

- Mettez l'interrupteur **MARCHE/ARRÊT** sur **MARCHE**.
- Continuez à maintenir la gâchette du pistolet enfoncée jusqu'à ce que la peinture diluée avec le produit de rinçage sorte du pistolet.

13. Tout en continuant à actionner le pistolet, déplacez rapidement le pistolet pour rediriger le jet de peinture dans le seau à déchets. Continuez à actionner le pistolet dans le seau à déchets jusqu'à ce que la couleur du produit de rinçage sortant du pistolet soit relativement claire.

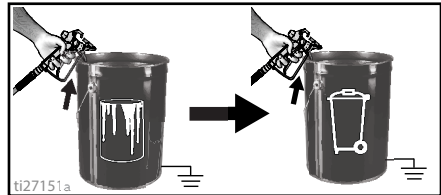

14. Arrêtez d'actionner le pistolet. Verrouillez la gâchette.

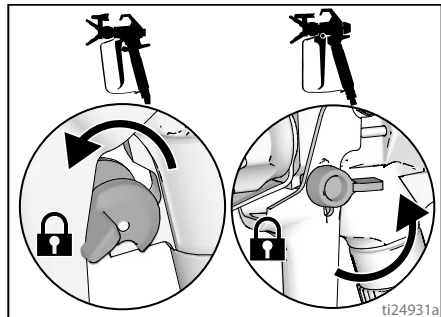

## Nettoyage

15. Mettez la vanne d'amorçage/pulvérisation en position AMORÇAGE.

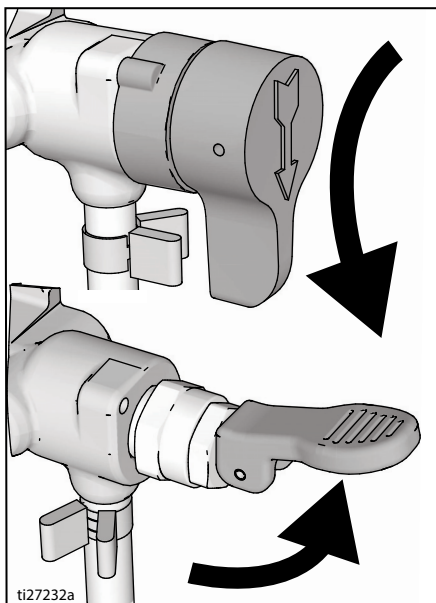

16. Mettez l'interrupteur MARCHE/ARRÊT sur ARRÊT.
17. Nettoyez le filtre. Consultez **Nettoyage du filtre produit InstaClean™**, page 28.
18. Remplissez l'appareil de produit Pump Armor™. Consultez **Stockage**, page 29.

## Rinçage forcé

(GX 21, produits à base aqueuse uniquement)

Le rinçage forcé est une méthode de rinçage rapide. Il n'est possible qu'après une application de produit à base d'eau.

1. Exécutez l'opération **Procédure de décompression**, page 13.
2. Démontez l'ensemble buse de pulvérisation et garde-buse du pistolet et déposez-le dans le seau à déchets.

3. Placez le seau à déchets vide et le seau à peinture l'un à côté de l'autre.

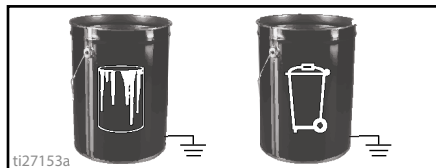

4. Sortez le tuyau d'aspiration et le tuyau de vidange du seau de peinture. Laissez la peinture s'égoutter dans le seau.
5. Plongez le tuyau d'aspiration et le tuyau de vidange dans le seau à déchets.
6. Tournez le bouton de régulation de la pression et mettez-le en position Amorçage/Nettoyage.

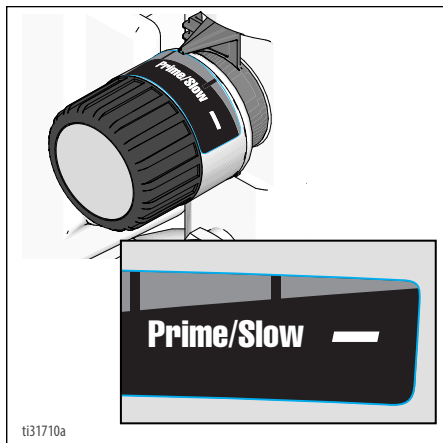

7. Vissez le raccord de rinçage forcé sur un tuyau d'arrosage. Fermez la vanne.

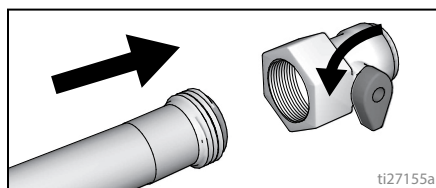

8. Ouvrez l'eau. Ouvrez la vanne. Rincez le tuyau d'aspiration, le tuyau de vidange et la crépine d'entrée pour éliminer la peinture puis fermez la vanne.

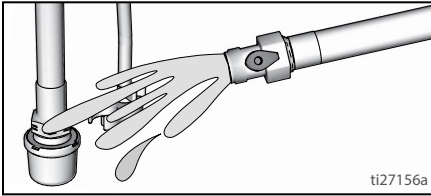

9. Dévissez la crépine d'entrée du tube d'aspiration. Placez-la dans le seau à déchets.

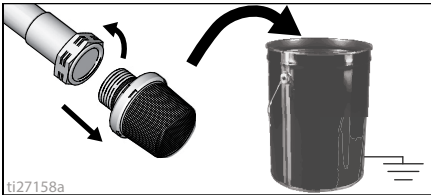

10. Branchez le tuyau d'arrosage sur le tuyau d'aspiration à l'aide du raccord de rinçage forcé. Laissez le tuyau de vidange dans un seau à déchets.

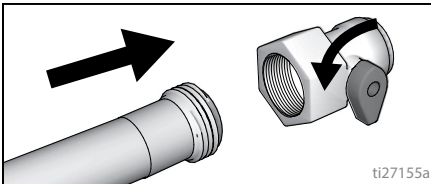

11. Mettez l'interrupteur MARCHE/ARRÊT sur **MARCHE**.  
12. Ouvrez le raccord de rinçage forcé.

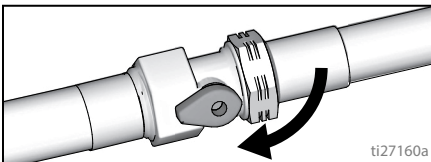

13. Faites circuler l'eau à travers le pulvérisateur et laissez-la s'écouler dans le seau à déchets pendant 20 secondes.  
14. Mettez l'interrupteur MARCHE/ARRÊT sur **ARRÊT**.

**REMARQUE :** l'étape 15 concerne le retour de la peinture du flexible dans le seau de peinture. Un flexible de 15 m (50 pi.) contient environ 1 litre (1 quart) de peinture.

15. Pour récupérer la peinture présente dans le flexible :
- Tenez fermement le pistolet contre les parois du seau.
  - Dirigez le pistolet vers l'intérieur d'un seau de peinture.
  - Déverrouillez la gâchette.
  - Appuyez sur la gâchette du pistolet et maintenez-la enfoncée.
  - Mettez la vanne d'amorçage/de pulvérisation en position **PULVÉRISATION**.

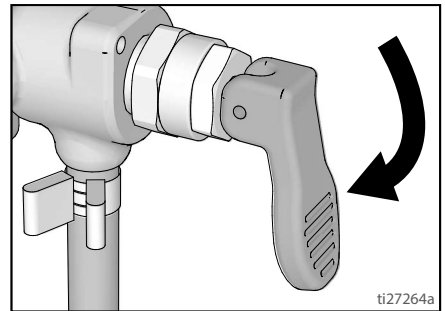
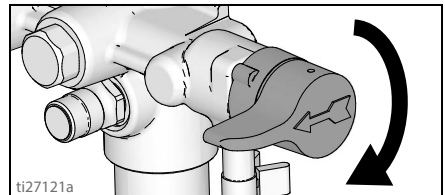

- Mettez l'interrupteur MARCHE/ARRÊT sur **MARCHE**.
  - Continuez à maintenir la gâchette du pistolet enfoncée jusqu'à ce que la peinture diluée avec le produit de rinçage sorte du pistolet.
16. Tout en continuant à actionner le pistolet, déplacez rapidement le pistolet pour rediriger le jet de peinture dans le seau à déchets. Continuez à actionner le pistolet dans le seau à déchets jusqu'à ce que la couleur du produit de rinçage sortant du pistolet soit relativement claire.
17. Tournez le bouton de régulation de la pression et mettez-le en position **Amorçage/Nettoyage**.

## Nettoyage

18. Arrêtez d'actionner le pistolet.  
Verrouillez la gâchette.

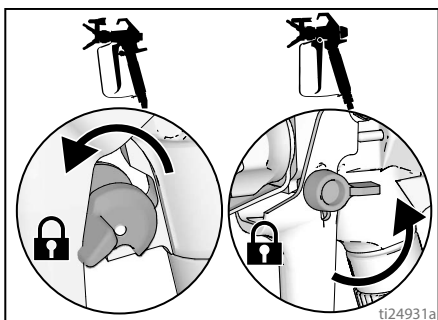

19. Mettez la vanne d'amorçage/  
pulvérisation en position AMORÇAGE.

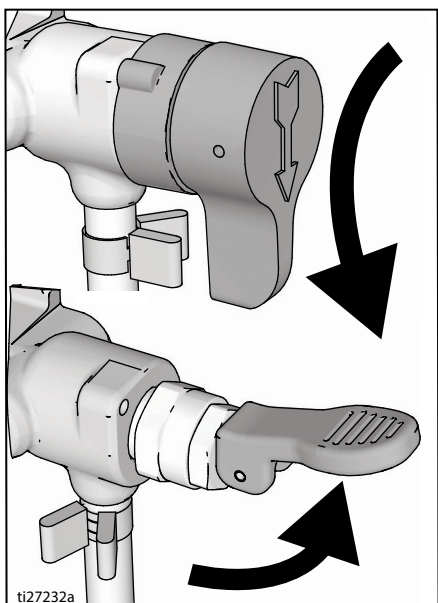

20. Mettez l'interrupteur MARCHÉ/ARRÊT  
sur ARRÊT.

## Rinçage de la trémie (Modèles à trémie uniquement)

Consultez **Compatibilité du liquide de nettoyage**, page 30.

1. Exécutez l'opération **Procédure de décompression**, page 13.
2. Videz la trémie de tout résidu de produit.

3. Démontez le garde-buse et la buse.  
Pour de plus amples informations,  
consultez **Nettoyage du pistolet**,  
page 28.

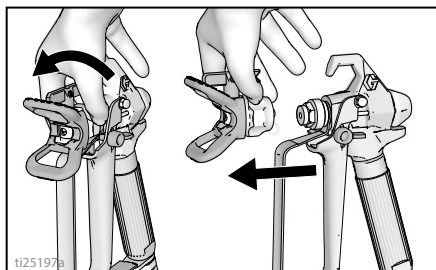

4. Enlevez le tuyau de vidange de la  
trémie de peinture, essuyez l'excédent  
de peinture à l'extérieur.

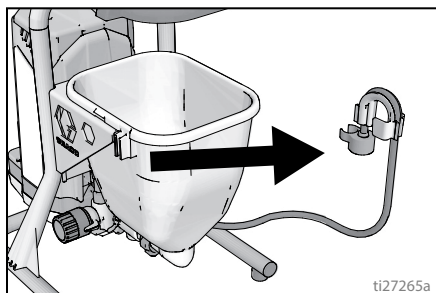

5. Mettez le tuyau de vidange dans un  
seau à déchets.

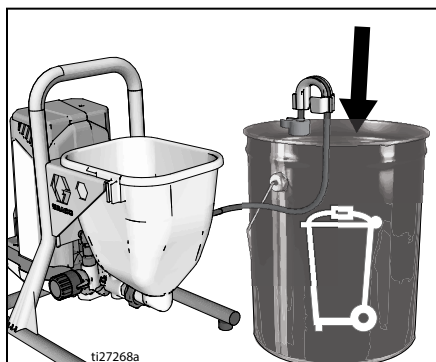

6. Versez du liquide de rinçage dans la  
trémie. Utilisez de l'eau pour une  
peinture à base aqueuse et du  
white-spirit pour une peinture à l'huile.

7. Tournez le bouton de régulation de la pression et mettez-le en position Amorçage/Nettoyage.

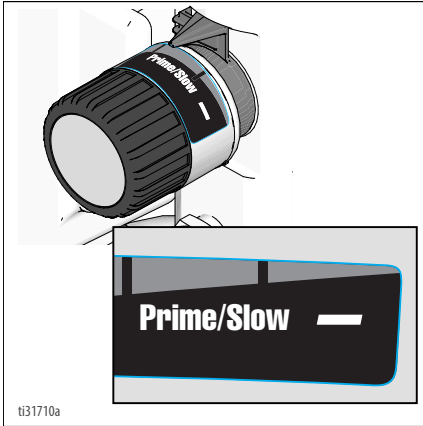

8. Mettez l'interrupteur MARCHE/ARRÊT sur **MARCHE**.
9. Rincez jusqu'à ce que 1/3 environ du produit contenu dans la trémie ait été aspiré.
10. Mettez l'interrupteur MARCHE/ARRÊT sur **ARRÊT**.

**REMARQUE :** l'étape 11 concerne le retour de la peinture du flexible dans le seau de peinture. Un flexible de 15 m (50 pi.) contient environ 1 litre (1 quart) de peinture.

11. Pour récupérer la peinture présente dans le flexible :
- Dirigez le pistolet vers l'intérieur d'un seau de peinture.
  - Déverrouillez la gâchette.
  - Appuyez sur la gâchette du pistolet et maintenez-la enfoncée.
  - Mettez la vanne d'amorçage/de pulvérisation en position PULVÉRISATION.

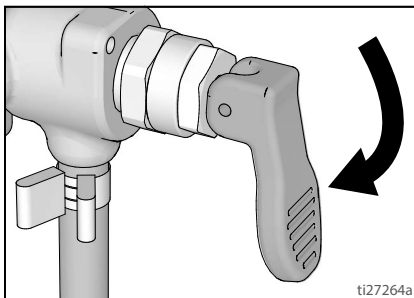

- e. Mettez l'interrupteur MARCHE/ARRÊT sur **MARCHE**.

- f. Continuez à maintenir la gâchette du pistolet enfoncée jusqu'à ce que la peinture diluée avec le produit de rinçage sorte du pistolet.

12. Tout en continuant à actionner le pistolet, déplacez rapidement le pistolet pour rediriger le jet de peinture dans le seau à déchets. Continuez à actionner le pistolet dans le seau à déchets jusqu'à ce que la couleur du produit de rinçage sortant du pistolet soit relativement claire.

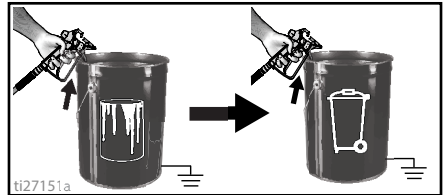

13. Arrêtez d'actionner le pistolet. Verrouillez la gâchette.

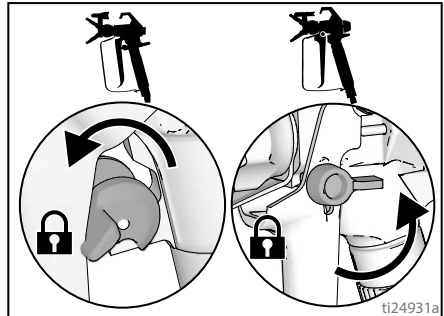

14. Mettez la vanne d'amorçage/pulvérisation en position AMORÇAGE.

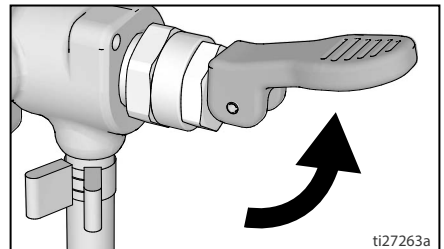

15. Mettez l'interrupteur MARCHE/ARRÊT sur **ARRÊT**.
16. Pour les pulvérisateurs dotés d'un filtre, consultez **Nettoyage du filtre produit InstaClean™**, page 28.
17. Remplissez l'appareil de produit de stockage Pump Armor™. Consultez **Stockage**, page 29.



## Nettoyage du filtre produit

### InstaClean™

(Optionnel)

Le filtre produit InstaClean empêche les particules d'entrer dans le flexible de peinture. Démontez-le et nettoyez-le après chaque utilisation pour obtenir des performances maximales.

1. Exécutez l'opération **Procédure de décompression**, page 13.
2. Débranchez le flexible de pulvérisation sans air (A) du pulvérisateur.
3. Dévissez le raccord de sortie (B).
4. Enlevez le filtre produit InstaClean (C).

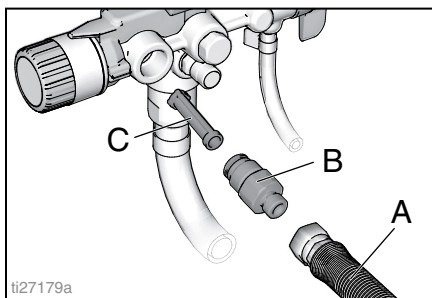

5. Contrôlez l'état d'encrassement du filtre produit InstaClean (C). Si nécessaire, nettoyez le filtre avec de l'eau ou du solvant de rinçage et une brosse douce.
  - a. Placez l'extrémité fermée du filtre produit InstaClean (C) dans le pulvérisateur.
  - b. Vissez le raccord de sortie (B) sur le pulvérisateur.
6. Serrez le raccord de sortie et rebranchez le flexible (A) sur le pulvérisateur. Servez-vous d'une clé pour le serrer fermement.

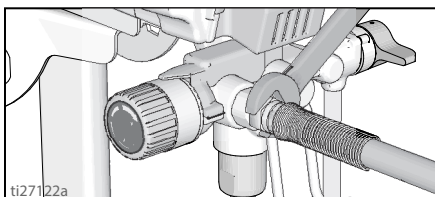

## Nettoyage du pistolet

1. Nettoyez le filtre produit du pistolet avec de l'eau ou un liquide de rinçage et une brosse à chaque rinçage de l'installation. Remplacez le filtre s'il est endommagé.

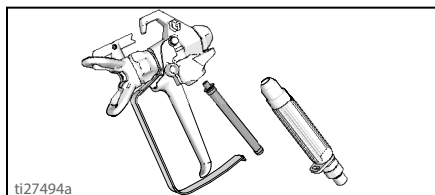

2. Retirez l'ensemble buse de pulvérisation et garde-buse et nettoyez-le avec de l'eau ou un produit de rinçage et une brosse.

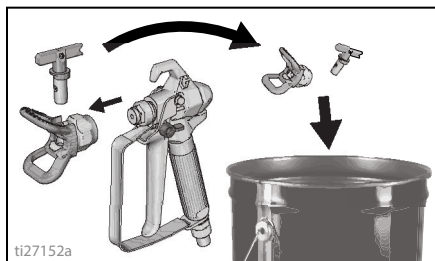

3. Essuyez la peinture se trouvant sur l'extérieur du pistolet à l'aide d'un chiffon doux mouillé à l'eau ou à l'aide d'un liquide de rinçage.



# Stockage

Grâce à un stockage approprié, le pulvérisateur sera prêt à être utilisé la fois suivante.

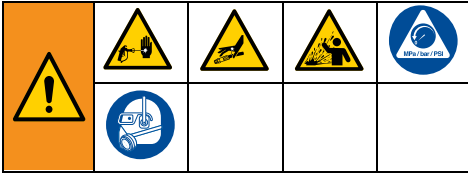

Faites toujours circuler le fluide de stockage Pump Armor dans les circuits après un nettoyage. L'eau restée à l'intérieur du pulvérisateur corrodera et détériorera la pompe. Suivez la procédure **Nettoyage**, page 22, ou **Rinçage forcé**, page 24.

- Avant d'entreposer le pulvérisateur, veillez à ce qu'il n'y ait plus d'eau à l'intérieur du pulvérisateur et des flexibles.
- Veillez à ce que l'eau ne gèle pas à l'intérieur du pulvérisateur ou du flexible.
- N'entreposez pas le pulvérisateur encore sous pression.
- Entreposez le pulvérisateur à l'intérieur.

1. Exécutez l'opération **Procédure de décompression**, page 13.
2. Pour les modèles sur pied, plongez le tuyau d'aspiration dans la bouteille de fluide Pump Armor et le tuyau de vidange dans le seau à déchets.

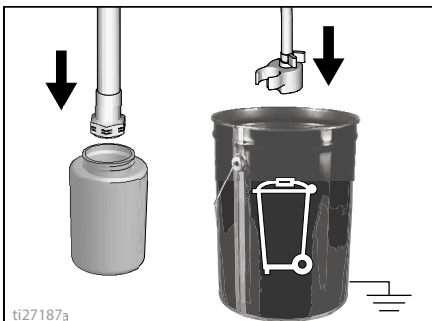

3. Sur les modèles à trémie, versez le fluide Pump Armor dans la trémie et mettez le tuyau de vidange dans le seau à déchets.

4. Mettez la vanne d'amorçage/pulvérisation en position **AMORÇAGE**.

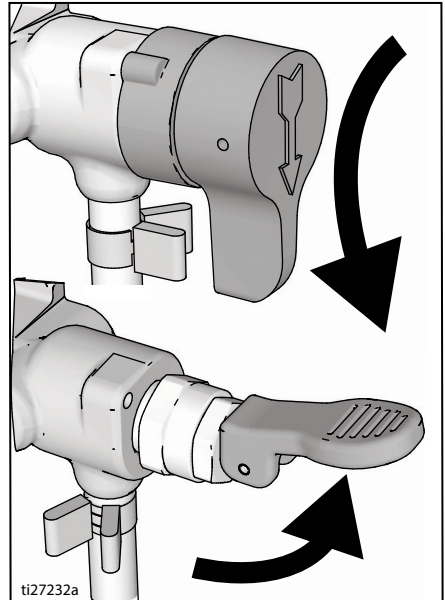

5. Mettez l'interrupteur **MARCHE/ARRÊT** sur **MARCHE**.
6. Tournez le bouton de régulation de la pression dans le sens des aiguilles d'une montre jusqu'à ce que la pompe démarre.

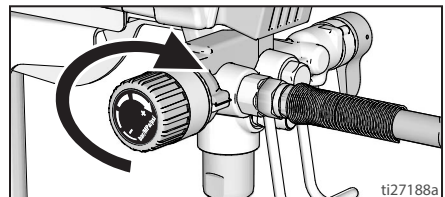

7. Dès que le fluide de stockage s'écoule du tuyau de vidange (5-10 secondes), mettez l'interrupteur marche-arrêt sur **ARRÊT**.
8. Mettez la vanne d'amorçage/de pulvérisation en position **PULVÉRISATION** pour conserver le fluide de stockage à l'intérieur du pulvérisateur pendant le stockage.
9. Fixez un sachet plastique autour du tuyau d'aspiration et du tuyau de vidange pour récupérer les gouttes.

## Référence

### Choix de la buse de pulvérisation

#### Sélection du diamètre d'orifice de buse

Les buses de pulvérisation sont déclinées en plusieurs dimensions d'orifice pour la pulvérisation de différents fluides. Votre pulvérisateur dispose d'une buse convenant à la plupart des applications de pulvérisation. Reportez-vous aux tableaux sur les revêtements à la page 19 pour découvrir les différentes dimensions d'orifices de buse recommandées pour chaque type de fluide.

#### Conseils :

- Au cours de la pulvérisation, la buse s'use et son orifice s'agrandit. Si vous débutez avec un orifice d'un diamètre inférieur au maximum, vous pourrez pulvériser en respectant le débit spécifié du pulvérisateur.
- Utilisez un orifice de buse de gros diamètre pour les produits épais et un de petit diamètre pour les produits plus fluides.
- Les buses s'usent au cours de leur utilisation et doivent être remplacées périodiquement.
- Le diamètre d'orifice régule le débit / la quantité de peinture qui sort du pistolet.

#### Largeur du jet

La largeur du jet est la taille déterminant la surface couverte à chaque passage.

#### Conseils :

- Choisissez une largeur de jet convenant à la surface à peindre.
- Un jet large assure une meilleure couverture des grandes surfaces.
- Un jet étroit assure une meilleure régulation de la peinture sur les surfaces petites et confinées.

### Signification du numéro des buses

Les trois derniers chiffres du numéro de la buse (à savoir : 221413) donnent une indication quant à la taille de l'orifice et la largeur du jet sur la surface lorsque le pistolet se trouve à 30,5 cm (12 pouces) de la surface pulvérisée.

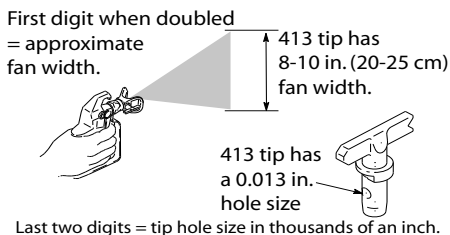

### Compatibilité du liquide de nettoyage

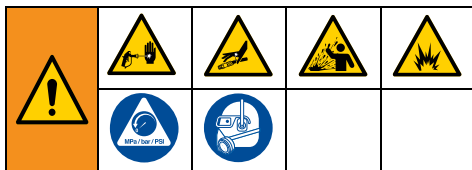

#### Produits à base d'huile ou d'eau

- Lors de la pulvérisation de **produits à base d'eau**, rincez soigneusement les circuits avec de l'eau.
- Lors de la pulvérisation de **produits à base d'huile**, rincez soigneusement les circuits avec du white spirit ou un liquide de rinçage à base d'huile compatible.
- Pour pulvériser des **produits à base d'eau** après **avoir pulvérisé des produits à base d'huile**, rincez d'abord soigneusement les circuits avec de l'eau. **Avant** de commencer à pulvériser le produit aqueux, l'eau sortant du tuyau de vidange doit être limpide et exempte de solvant.

- Pour pulvériser des **produits à base d'huile après avoir pulvérisé des produits à base d'eau**, rincez d'abord soigneusement les circuits avec du white spirit ou un solvant de rinçage à base d'huile compatible. Le solvant sortant du tuyau de vidange ne doit pas contenir d'eau. En cas de rinçage avec des solvants et des liquides de rinçage à base d'huile compatible, suivez toujours la procédure **Instructions de mise à la terre statique**, page 31.
- Pour éviter de recevoir des projections de produit sur la peau ou dans les yeux, visez toujours la paroi intérieure du seau.

## Instructions de mise à la terre statique



L'équipement doit être mis à la terre pour réduire le risque d'étincelle électrostatique et de décharge électrique. Le contact d'une étincelle électrique ou électrostatique avec des vapeurs peut entraîner un incendie ou une explosion. Une mise à la terre inadéquate peut provoquer une décharge électrique. Une bonne mise à la terre fournit un fil d'échappement pour le courant électrique.

Utilisez toujours un seau métallique pour les produits à base d'huile devant être rincés avec des liquides de rinçage à base d'huile compatible lorsque le pulvérisateur est rincé ou que la pression est libérée.

Respectez la réglementation locale. N'utilisez que des seaux métalliques conducteurs placés sur une surface mise à la terre, sur du béton par exemple.

Ne posez pas le seau sur une surface non conductrice telle que du papier ou du carton car cela aurait pour effet d'interrompre la continuité de la mise à la terre.

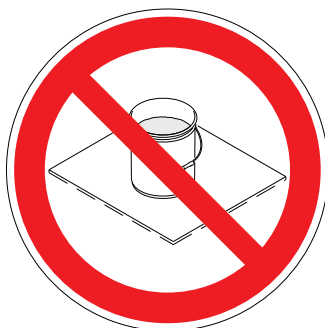

**Reliez toujours un seau métallique à la terre** : branchez un fil de terre pour le seau. Fixez une extrémité sur le seau et l'autre extrémité sur une vraie prise de terre telle qu'un conduit d'eau.

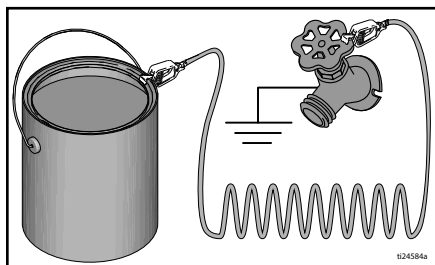

**Pour maintenir la continuité électrique lors du rinçage du pulvérisateur ou du relâchement de la pression**, maintenez une partie métallique du pistolet pulvérisateur fermement sur le côté d'un seau métallique relié à la terre, puis appuyez sur la gâchette du pistolet.

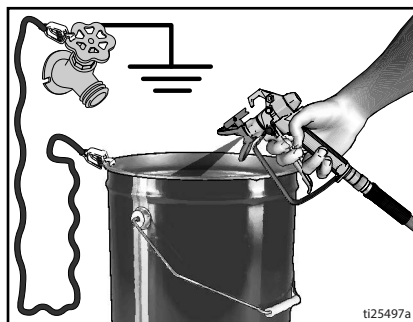

## Référence rapide

Page 9	Nom	Description
A	Vanne d'amorçage/de pulvérisation	<ul style="list-style-type: none"> <li>En position AMORÇAGE, dirige le produit vers le tube de vidange.</li> <li>En position PULVÉRISATION, envoie le fluide sous pression dans le flexible de peinture.</li> <li>Relâche automatiquement la pression du système en cas de pression excessive.</li> </ul>
B	Bouton PushPrime	Appuyer sur ce bouton exerce une pression sur la bille d'entrée pour la desserrer.
C	Bouton de réglage de la pression	Augmente (sens des aiguilles d'une montre) et diminue (sens inverse des aiguilles d'une montre) la pression du produit dans la pompe, le flexible et le pistolet pulvérisateur. Pour sélectionner une fonction, placez le symbole figurant sur le bouton de commande de pression en face de l'indicateur de réglage, page 13.
D	Interrupteur MARCHÉ/ARRÊT	Actionne et arrête le pulvérisateur.
E	Tuyau d'aspiration / trémie	Aspire le produit contenu dans le seau de peinture et l'envoie à la pompe.
F	Tuyau de vidange	Purge le produit contenu dans le système pendant l'amorçage et la décompression.
G	Pistolet pulvérisateur sans air	Pulvérise le produit.
H	Buse réversible	<ul style="list-style-type: none"> <li>Assure l'atomisation du produit pulvérisé, donne une forme au profil du jet et régule le débit en fonction du diamètre de l'orifice.</li> <li>La position inverse permet de déboucher la buse sans avoir à la démonter.</li> </ul>
J	Protection de buse	Réduit les risques de blessures liées à l'injection de produit.
K	Verrouillage de la gâchette du pistolet (page 12)	Empêche tout actionnement accidentel du pistolet pulvérisateur.
L	Raccord d'entrée du produit du pistolet	Raccord fileté pour flexible sans air.
M	Filtre produit du pistolet	Filtre le produit pénétrant dans le pistolet pulvérisateur pour réduire les risques d'obstruction de la buse.
N	Pompe ProXChange	Assure le pompage et la pressurisation du produit et l'envoi dans le flexible de peinture.
P	Raccord de sortie du produit de la pompe	Raccord fileté pour flexible sans air.
Q	Flexible sans air	Assure le transfert du produit sous haute pression de la pompe au pistolet pulvérisateur.
R	Filtre produit InstaClean™	<ul style="list-style-type: none"> <li>Filtre le produit sortant de la pompe pour limiter l'obturation de la buse et améliorer la finition.</li> <li>L'auto-nettoyage fonctionne uniquement pendant la décompression.</li> </ul>
S	Système d'accrochage du seau	Pour transporter le seau par sa poignée.
T	Crépine d'entrée	Empêche les saletés de pénétrer dans la pompe.
U	Cordon d'alimentation	Se branche sur une source d'alimentation électrique.
V	Trappe d'accès facile	La trappe d'accès facile permet d'accéder rapidement à la pompe. Ouvrez la trappe de la pompe en tirant sur les languettes tout en l'écartant de l'entrée de la pompe en la faisant glisser.
W	Réservoir du tuyau d'aspiration / de vidange	Maintien les tuyaux d'aspiration et de vidange.
X	Outil de démontage de la pompe	Utilisez la découpe pratiquée dans le châssis pour retirer / installer le presse-étoupe de la pompe.
Z	Outil de retrait de la vanne d'entrée	La découpe pratiquée dans le châssis permet de retirer / installer rapidement la vanne d'entrée sans outils supplémentaires.
	Raccord de rinçage forcé	Relie le tuyau d'arrosage au tuyau d'aspiration afin de permettre un rinçage forcé des produits aqueux.

# Maintenance

Un entretien régulier est primordial pour garantir le bon fonctionnement de votre pulvérisateur.



Activité	Intervalle
Inspection/nettoyage du filtre InstaClean, de la crépine d'entrée de fluide, et du filtre du pistolet.	Chaque jour ou à chaque pulvérisation
Vérifiez que les ouvertures pratiquées dans le capot du moteur ne sont pas obstruées.	Chaque jour ou à chaque pulvérisation

## AVERTISSEMENT

**Protégez de l'eau les éléments de transmission internes de ce pulvérisateur.**  
Les ouvertures pratiquées dans le carénage permettent à l'air de refroidir les pièces mécaniques et électroniques situées à l'intérieur. Si de l'eau pénètre par ces ouvertures, elle pourrait provoquer un dysfonctionnement du pulvérisateur ou l'endommager de façon irréversible.

## Flexibles sans air

Avant chaque pulvérisation, vérifiez si le flexible n'est pas endommagé. N'essayez pas de réparer le flexible si sa gaine ou ses embouts sont endommagés. N'utilisez pas des flexibles dont la longueur est inférieure à 7,6 m (25 pi.). Serrez avec deux clés.

## Buses de pulvérisation

- Nettoyez toujours les buses avec un liquide de nettoyage compatible et une brosse après chaque pulvérisation.
- Il est possible qu'il faille remplacer les buses au bout de 57 litres (15 gallons), mais elles peuvent durer jusqu'à 227 litres (60 gallons), selon le degré d'abrasivité de la peinture.

## Réparation de la pompe

Si les joints de la pompe sont usés, la pompe va commencer à fuir.

- Achetez un kit de réparation de pompe et procédez à la pose, conformément aux instructions fournies avec le kit, avant de procéder au projet suivant.
- Consultez **Montage de la pompe**, page 46 ou un centre d'entretien, un distributeur ou un détaillant Graco/MAGNUM agréé.

## Démontage de la pompe

Sur les pulvérisateurs FinishPro dotés d'une trémie, la trémie doit être retirée avant qu'il soit possible de retirer la pompe.

Exécutez toujours la **Procédure de décompression**, page 13 avant de commencer toute réparation de la pompe.

- Tirez vers vous les languettes situées sur les côtés de la trappe d'accès facile de la pompe tout en l'écartant de l'entrée de la pompe en la faisant glisser.
- Maintenant, soulevez la trappe de manière à ce qu'elle s'écarte en pivotant.

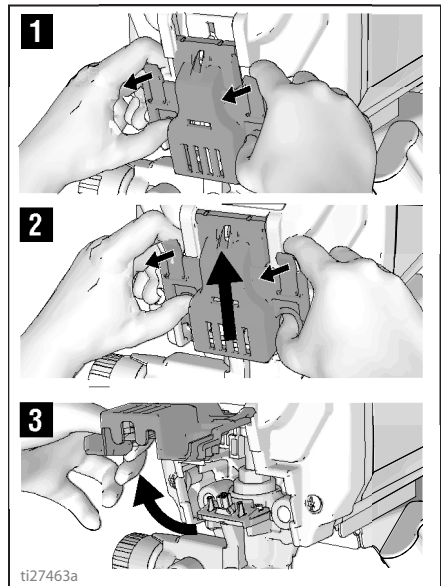

ti27463a

3. Faites glisser l'ensemble de pompe pour le retirer des goupilles de montage.

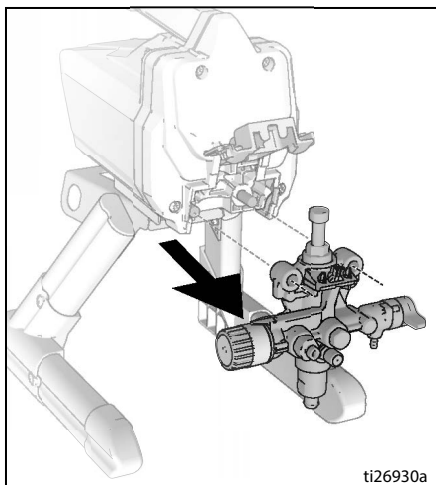

### Outil de démontage ProXChange

Un outil est intégré au châssis pour démonter l'ensemble de poigneau ProXChange. Reportez-vous au manuel de réparation de la pompe pour des informations détaillées sur la réparation.

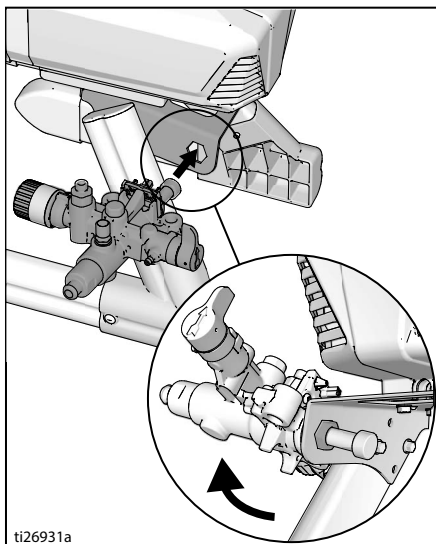

### Retrait de la vanne d'entrée

Un outil est intégré au châssis pour démonter l'ensemble de vanne d'entrée de la pompe. Si vous suspectez la vanne d'entrée d'être obstruée ou collée, retirez l'ensemble de vanne et nettoyez ou remplacez.

1. Retirez le tuyau d'aspiration ou la trémie du pulvérisateur.
2. Insérez l'entrée de la pompe dans le châssis et desserrez la vanne d'entrée. Enlevez la vanne d'entrée.

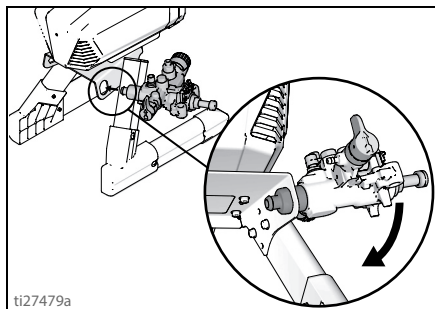

### AVERTISSEMENT

Ne perdez pas la bille et le ressort se trouvant à l'intérieur de l'ensemble de vanne d'entrée et qui risquent de tomber lors du retrait de la vanne. La pompe ne s'amorcera pas sans la bille et le ressort.

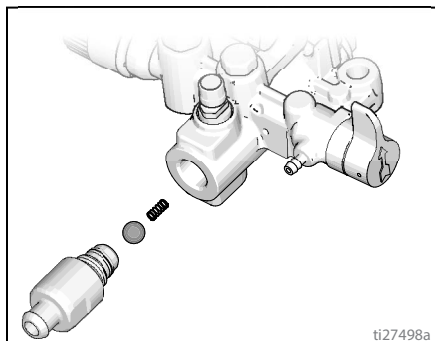

3. Nettoyez tout débris et peinture sèche de la cavité et remplacez la bille et le ressort. Serrez la vanne d'entrée sur la pompe à l'aide de l'outil intégré au châssis.

## Installation de la pompe

1. Faites glisser l'ensemble de pompe pour le remettre sur les goupilles de montage.

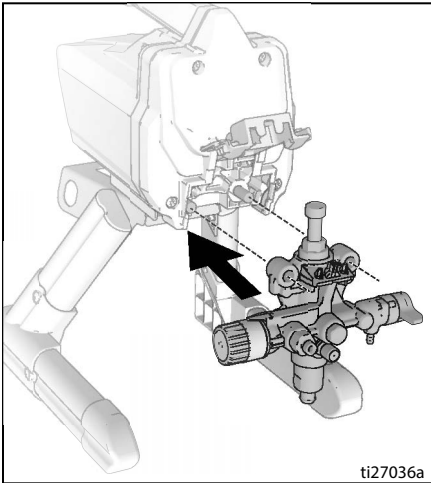

2. Faites glisser la tige de piston de la pompe vers le haut ou le bas jusqu'à ce que le capuchon soit à niveau avec l'ouverture de la fourche.

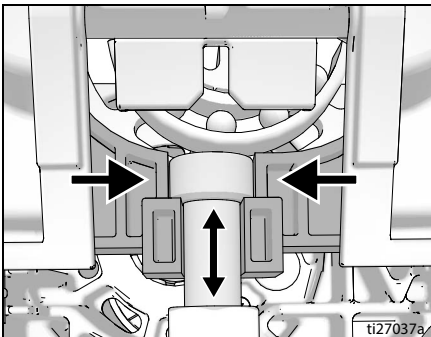

3. Fermez la trappe d'accès facile de la pompe tout en poussant la porte vers l'entrée de la pompe.

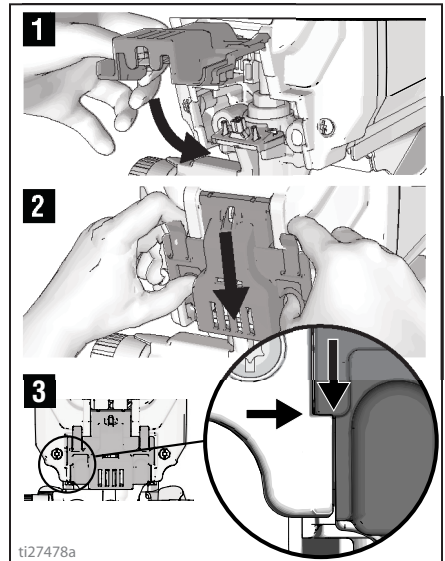

**REMARQUE :** la porte doit être complètement fermée et verrouillée avant que le pulvérisateur puisse fonctionner.

# Dépannage

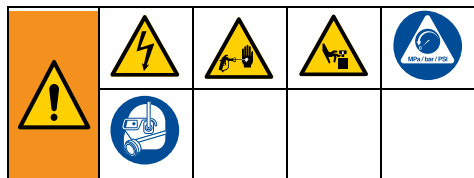

1. Suivez la procédure **Procédure de décompression**, page 13 avant tout contrôle ou toute réparation.
2. La liste présente les solutions à chaque problème en commençant par les plus communs, commencez par les premières et continuez jusqu'à trouver la solution.
3. Examinez tous les éléments de ce Tableau de dépannage avant d'apporter le pulvérisateur à un centre d'entretien agréé.

Problème	Cause	Solution
Le moteur ne fonctionne pas. (vérifiez que le pulvérisateur est branché et que l'interrupteur est sur marche)	La trappe d'accès facile n'est pas complètement fermée.	Vérifiez que la trappe d'accès facile est fermée et verrouillée. Consultez la page 35.
	Le bouton de commande de pression est réglé sur zéro.	Tournez le bouton de régulation de la pression dans le sens des aiguilles d'une montre pour augmenter la pression.
	La prise électrique n'est pas sous tension.	Testez la prise avec un appareil dont vous êtes certain qu'il fonctionne. Réarmez le disjoncteur ou remplacez le fusible. Trouvez une prise qui fonctionne. Réarmez le disjoncteur du bâtiment ou remplacez le fusible.
	La rallonge électrique est endommagée.	Remplacez la rallonge électrique. Consultez la page 5.
	Le cordon d'alimentation du pulvérisateur est endommagé.	Contrôlez l'état de l'isolation ou des fils. Remplacez le cordon électrique s'il est endommagé.
	La pompe est grippée (de la peinture a durci à l'intérieur de la pompe ou de l'eau a gelé dans la pompe.)	Mettez l'interrupteur marche-arrêt sur arrêt et débranchez le pulvérisateur de la prise.  S'il est gelé, n'essayez PAS de démarrer le pulvérisateur tant qu'il n'est pas complètement dégelé sous peine d'endommager le moteur, la carte de commande et/ou la transmission.  Mettez le pulvérisateur dans un local chaud pendant plusieurs heures. Vérifiez la liberté de mouvement de la pompe en retirant la protection et le ventilateur.  En l'absence d'eau gelée, vérifiez l'absence de peinture durcie dans la pompe. Si de la peinture a durci dans la pompe. Consultez la page 33.  Si le moteur ne tourne pas après avoir retiré la pompe, consultez un centre d'entretien, un distributeur ou un détaillant Graco/Magnum agréé.
Le moteur ou la commande est endommagé(e).	Consultez un centre d'entretien, un distributeur ou un détaillant Graco/Magnum agréé.	





Problème	Cause	Solution
Le pulvérisateur fonctionne, mais la pompe ne s'amorce pas ou perd du produit pendant l'utilisation. (La pompe fonctionne mais ne pompe pas de la peinture ou ne monte pas en pression.)	La bille du clapet d'entrée est collée.	Appuyez sur le bouton PushPrime pour déloger la bille qui permet à la pompe de s'amorcer correctement, OU effectuez un rinçage forcé du pulvérisateur, voir page 24.
	La vanne d'amorçage/de pulvérisation est en position PULVÉRISATION.	Mettez la vanne d'amorçage/de pulvérisation en position AMORÇAGE (vers le bas) jusqu'à ce que de la peinture sorte du tuyau de vidange. La pompe est désormais amorcée.
	La pompe n'a pas été amorcée avec le liquide de rinçage. (Un liquide épais risque de ne pas s'amorcer s'il n'est pas d'abord amorcé avec du liquide de rinçage.)	Retirez le tuyau d'aspiration du seau. Amorcez la pompe avec du liquide de rinçage à base d'huile ou d'eau. Consultez la page 14.
	Présence de débris dans la peinture	Filtrez la peinture. Consultez la page 12.
	Peinture épaisse ou « collante ».	L'amorçage de certains produits peut être plus rapide si l'interrupteur marche-arrêt est momentanément positionné sur ARRÊT, permettant ainsi à la pompe de ralentir, puis de s'arrêter. Mettez l'interrupteur marche-arrêt sur marche et arrêtez plusieurs fois si nécessaire.
	Le tamis d'entrée est obstrué ou le tuyau d'aspiration n'est pas immergé dans la peinture.	Nettoyez la crépine d'entrée et assurez-vous que le tuyau d'aspiration est immergé dans le produit.
	La bille du clapet d'entrée ou le siège est sale	Enlevez le raccord d'entrée. Nettoyez ou remplacez la bille et le siège. Consultez la page 34.
	Le tuyau d'aspiration fuit.	Regardez s'il y a des fissures ou des fuites d'aspiration au niveau du raccord du tuyau d'aspiration.
	La bille du clapet de sortie est collée.	Dévissez la vanne de sortie et retirez et nettoyez l'ensemble.
	La vanne d'amorçage/de pulvérisation est usée ou obturée par des débris.	Envoyez le pulvérisateur à un centre d'entretien Graco/MAGNUM agréé.

Problème	Cause	Solution
La pompe est amorcée mais il est impossible d'obtenir un bon jet.	La buse de pulvérisation est peut-être partiellement bouchée.	Débouchage de la buse de pulvérisation. Consultez la page 21.
	La buse réversible est en position DÉBOUCHAGE.	Faites pivoter la manette en forme de flèche de la buse pour qu'elle soit orientée vers l'avant en position PULVÉRISATION. Consultez la page 21.
	Présence de débris dans la peinture	Filterez la peinture. Consultez la page 12.
	La pression réglée est trop basse.	Alignez le bouton de régulation de la pression en face de l'indicateur de réglage de pulvérisation souhaité. Consultez la page 19.
	Le filtre InstaClean est bouché.	Nettoyez ou remplacez le filtre Instaclean. Consultez la page 28.
	Le filtre produit du pistolet pulvérisateur est bouché.	Nettoyez ou remplacez le filtre produit du pistolet. Consultez la page 28.
	La buse sélectionnée est trop grande pour la capacité du pulvérisateur.	Remplacez la buse. Consultez la page 19.
	La buse de pulvérisation est usée au-delà de la capacité du pulvérisateur.	Remplacez la buse. Consultez la page 19.
	Joints de la buse de pulvérisation usés ou manquants.	Remplacez les joints. Consultez la page 18.
	Le tamis d'entrée est obstrué ou le tuyau d'aspiration n'est pas immergé dans la peinture.	Nettoyez la crépine d'entrée et assurez-vous que le tuyau d'aspiration est immergé dans le produit.
	La rallonge est trop longue ou son calibre est insuffisant.	Remplacez la rallonge électrique. Consultez la page 5.
	Vanne d'entrée ou de sortie de la pompe usée ou obstruée par des débris.	Vérifiez l'usure ou la présence de débris au niveau de la vanne d'entrée ou de sortie. <ul style="list-style-type: none"> <li>- Amorcez le pulvérisateur avec de la peinture</li> <li>- Actionnez le pistolet momentanément</li> <li>- Lorsque vous relâchez la gâchette, la pompe devrait fonctionner un moment, puis s'arrêter</li> <li>- Si la pompe continue à fonctionner, cela signifie que les vannes de pompe sont peut-être usées ou contaminées par des débris</li> <li>- Nettoyez ou remplacez les vannes par les kits appropriés. Consultez la page 46.</li> </ul>
	Le produit est trop épais.	Diluez le produit. Respectez les recommandations du fabricant.
	Le flexible sans air est trop long (en cas d'ajout de rallonge).	Retirez la rallonge du flexible sans air.
Le pistolet pulvérisateur s'est arrêté de pulvériser alors que la gâchette était actionnée.	La buse de pulvérisation est bouchée.	Débouchage de la buse de pulvérisation. Consultez la page 21.
	Le pulvérisateur perd du produit.	Consultez la section de dépannage « Le pulvérisateur fonctionne, mais la pompe ne s'amorce pas ou perd du produit pendant l'utilisation » à la page 37.

Problème	Cause	Solution
La peinture pulvérisée sur le mur fait des coulures ou a tendance à descendre.	Le produit devient trop épais.	Déplacez le pistolet plus rapidement.
		Choisissez une buse de pulvérisation de plus petit diamètre.
		Choisissez une buse de pulvérisation produisant un jet plus large.
		Assurez-vous que le pistolet est suffisamment éloigné de la surface.
Lorsque de la peinture est pulvérisée, la couverture est inadéquate.	Le produit devient trop fin.	Déplacez le pistolet plus lentement.
		Choisissez une buse de pulvérisation de plus grand diamètre.
		Choisissez une buse de pulvérisation produisant un jet plus étroit.
		Veillez à ce que le pistolet soit suffisamment près de la surface.
Le jet varie considérablement pendant la pulvérisation.	Le bouton de régulation de la pression est usé et provoque des variations de pression excessives.	Envoyez le pulvérisateur à un centre d'entretien Graco/MAGNUM agréé.
Impossible d'actionner le pistolet pulvérisateur.	La gâchette du pistolet pulvérisateur est enclenchée.	Faites pivoter le verrouillage de la gâchette pour le désengager. Consultez la page 12.
De la peinture s'écoule par le bouton de commande de la pression.	Le bouton de commande de la pression est usé.	Envoyez le pulvérisateur à un centre d'entretien Graco/MAGNUM agréé.
De la peinture fuit au niveau du tuyau de vidange.	La pression dans le pulvérisateur est trop forte.	Envoyez le pulvérisateur à un centre d'entretien Graco/MAGNUM agréé.
De la peinture s'écoule de la pompe.	Les joints de la pompe sont usés.	Remplacez les joints de la pompe par un nouveau module ProXChange. Consultez la page 33.
Le moteur est chaud et fonctionne par à-coups. Le moteur s'arrête automatiquement en raison de la chaleur excessive. Des dommages peuvent survenir si ce problème persiste.	Les orifices d'aération sont bouchés ou le pulvérisateur est recouvert.	Veillez à ce que les orifices de ventilation soient dégagés et ne soient pas recouvertes de peinture et laissez le pulvérisateur en contact avec l'air.
	La rallonge est trop longue ou le calibre est insuffisant.	Remplacez la rallonge électrique. Consultez la page 5.
	Le générateur de courant non régulé en service fournit une tension trop élevée.	Utilisez un générateur de courant pourvu d'un régulateur de tension adéquat.
	Il est nécessaire de remplacer le moteur	Envoyez le pulvérisateur à un centre d'entretien, un distributeur ou un détaillant Graco/Magnum agréé.

# Pulvérisateurs sur pied 17H211, 17H214

Réf.	Couple de serrage
	16 - 18 N•m (140-160 po-lb)
	3,5 - 4,0 N•m (30-35 po-lb)
	12 - 14 N•m (110-120 po-lb)

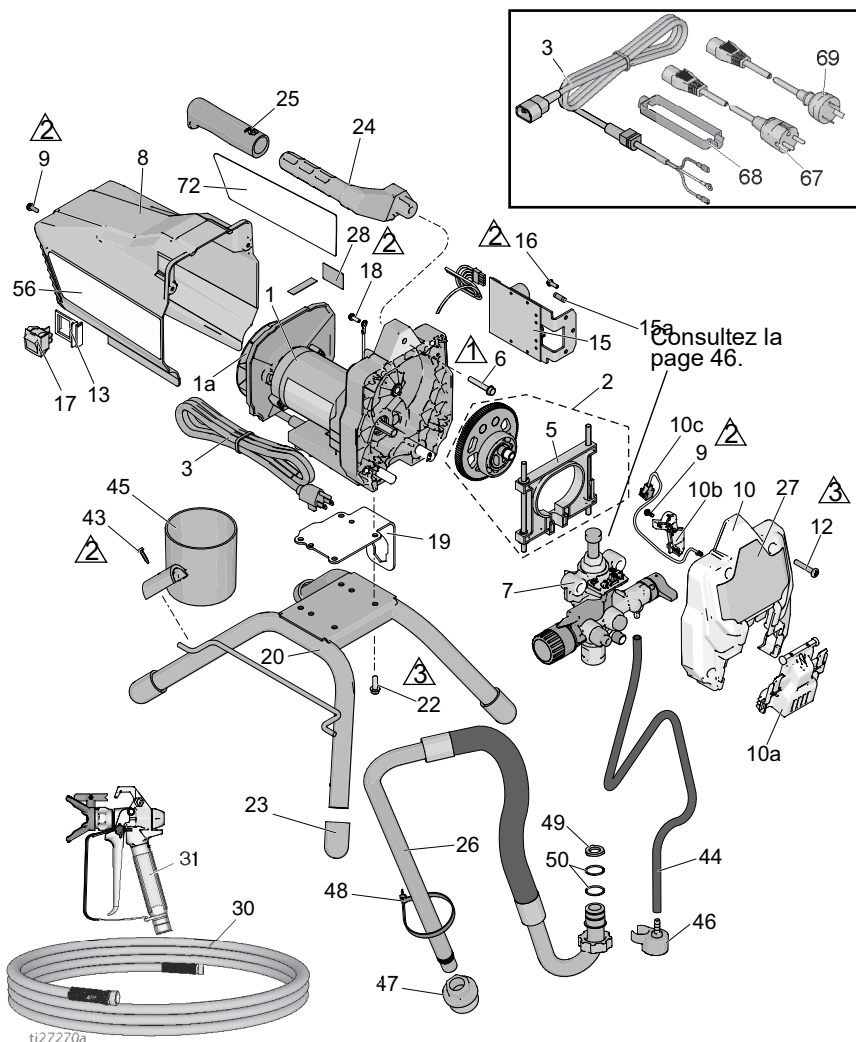



## Nomenclature des pièces de pulvérisateurs sur pied 17H211, 17H214

Réf. Pièce	Description	Qté.	Réf. Pièce	Description	Qté.	
1*	KIT, moteur, <i>inclut 1a, 22</i>		23	15G857	CAPUCHON, pied	4
	17F756	1	24	276864	POIGNÉE, pulvérisateur	1
	17F758	1	25	116139	PARTIE À SAISIR, poignée	1
1a	KIT, ventilateur		26	17J883	TUYAU, aspiration, ensemble <i>inclut 44, 46, 47, 48, 49, 50</i>	1
	287770	1	27	17J025	ÉTIQUETTE, avant	1
	16X980	1	30		FLEXIBLE, couplé, 6 mm (1/4 po.) x 15,2 m (50 pi.)	1
2	17J863	1		240794	Modèle 17H211	1
3	CORDON, alimentation			247340	Modèle 17H214	1
	17J173	1	31		PISTOLET, pulvérisateur, SG3	1
	17L301	1		288430	Modèle 17H211	1
5	17J864	1		17J910	Modèle 17H214	1
6	117493	1	43	122667	VIS, forêt, tête hex.	1
7	17J875	1	44	17J884	TUYAU, vidange <i>inclut 46, 48</i>	1
8	17J865	1	45	15G838	GODET, aspiration/vidange	1
9	118444	3	46	244035	DÉFLECTEUR, à entailles	1
	VIS, usinée, hwhd, 10-24 x 13 mm (0,5 po.)		47	276897	CRÉPINE, 7/8-14	1
10	17J866	1	48	404989	SANGLE, accouplement	1
10a	17F233	1	49	115099	RONDELLE, flexible	1
	CAPOT, pompe, verrouillage		50	117559	Joint torique	2
10b	17F262	1	56▲		ÉTIQUETTE, avertissement	
10c	128551	1		17J027	Modèle 17H211	1
12	115478	4		17K017	Modèle 17H214	1
	VIS, usinée., Torx, tête cyl.		57▲		CARTE, mise en garde (non illustrée) pour applications médicales	
13	15X737	1		222385	EN, ES, FR	1
	COMMUTATEUR, support			17A134	EN, ZH, KO	1
15	KIT, commande, <i>inclut 15a, 16</i>		67	242001	CORDON, modèle UE 17H214	1
	17J867	1	68	195551	ARRÊTOIR, prise, Modèle 17H214	1
	17J885	1	69	287121	CORDON, AU, Modèle 17H214	1
15a	119276	1	72	17J026	ÉTIQUETTE, latérale, GX 19	1
	129882	1				
	FUSIBLE, 12,5A, action retardée, 110V/120V					
16	117501	1				
	VIS, plastite					
17	118899	1				
	COMMUTATEUR, à bascule					
18	115498	1				
	VIS, usinée, rainurée, tête hex.					
19	17G329	1				
	PLAQUE, moteur, montage					
20	15E823	1				
	CHÂSSIS, support de pied					
22	260212	4				
	VIS, tête hex., auto-taraudeuse					

\* Pour le kit de balai de moteur 17U193.

▲ Les étiquettes, plaques et cartes de danger et d'avertissement de remplacement sont disponibles gratuitement.

# Pulvérisateurs sur pied DI 24Y680, 17G183, 17H218, 17H219, 17H221

Réf.	Couple de serrage
	3,5 - 4,0 N•m (30-35 po-lb)
	12 - 14 N•m (110-120 po-lb)

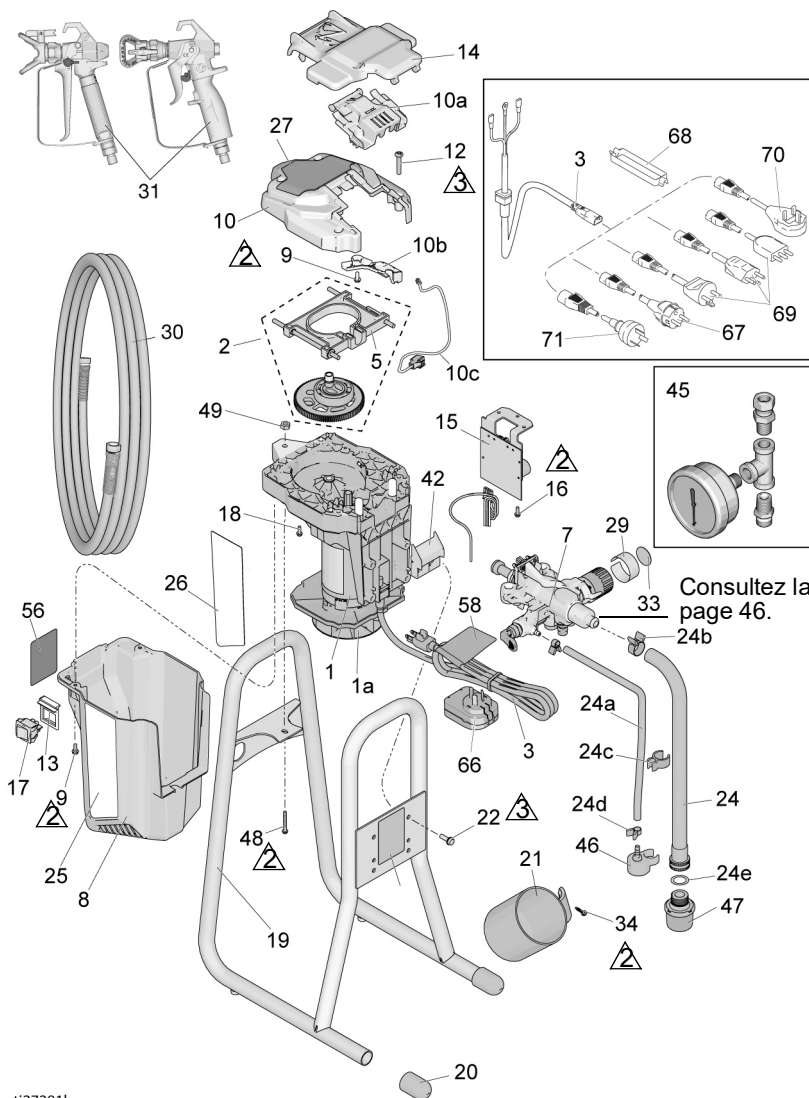

ti27281b



## Nomenclature des pièces de pulvérisateurs sur pied DI 24Y680, 17G183, 17H218, 17H219, 17H221

Réf.	Pièce	Description	Qté.	Réf.	Pièce	Description	Qté.
1*		KIT, moteur, <i>inclut 1a, 22</i>		22	128795	VIS, tête hex., auto-taraudeuse	4
	17K684	120V, modèle 24Y680 (Série A)	1	24	17D161	TUYAU, aspiration, ensemble <i>inclut 24a-24e, 46, 47</i>	1
	17F757	120V, modèle 24Y680 (Série B)	1	24a	195108	TUYAU, vidange	1
	17L083	230V, Modèles 17G183, 17H218, 17H219, 17H221 (Série A)	1	24b	116295	COLLIER DE SERRAGE, tube	1
	17F758	230V, Modèles 17G183, 17H218, 17H219, 17H221 (Série B)	1	24c	195400	CLIP, tuyau	1
				24d	115489	COLLIER DE SERRAGE, tuyau de vidange	2
1a	16X980	KIT, ventilateur	1	24e	115099	RONDELLE, flexible	1
2	17J869	KIT, démultiplicateur et fourche <i>inclus 5</i>	1	25	17J029	ÉTIQUETTE, droite	1
				26	17J030	ÉTIQUETTE, gauche	1
3		CORDON, alimentation		27	17J028	ÉTIQUETTE, avant	1
	17J173	120V, modèle 24Y680	1	30	247340	FLEXIBLE, couplé, 6 mm (1/4 po.) x 15,2 m (50 pi.)	1
	17J175	230V, modèle 17G183	1				
	17J405	230V, modèle 17H219, 17H221	1	31		PISTOLET pulvérisateur	
	17L301	230V, modèle 17H218	1		17J910	Modèles 24Y680, 17G183, 17H218, 17H221	1
5	17J864	KIT, fourche	1		288427	Modèle 17H219	1
7	17J908	POMPE, volumétrique	1	34	122667	VIS, forêt, tête hex.	1
8		PROTECTION, moteur <i>inclut 9, 56</i>		41	17J444	SANGLE, chariot	1
	17K688	Modèle 24Y680, 17H219, 17H221 (Série A)	1	42	17J277	RAIL, coulure	1
	17J865	Modèle 24Y680, 17H219, 17H221 (Série B)	1	45	245856	KIT, calibre, pression, Modèles 17G183, 17H218	1
	17L101	Modèles 17G183, 17H218 (Série A)	1	46	244035	DÉFLECTEUR, à entailles	1
	17J887	Modèles 17G183, 17H218 (Série B)	1	47	288716	CRÉPINE	1
				48	120736	VIS, hex., à bride	1
				49	102040	ÉCROU, blocage, hex.	1
9	118444	VIS, usinée, hwhd, 10-24 x 13 mm (0,5 po.)	3	56▲		ÉTIQUETTE, avertissement	
					17K018	Modèles 24Y680, 17H221	1
10	17J866	KIT, capot, avant <i>inclut 9, 10a, 10b, 10c, 12</i>	1		16G596	Modèles 17G183, 17H218	1
					17K016	Modèle 17H219	1
10a	17F233	CAPOT, pompe, verrouillage	1	57▲		CARTE, mise en garde (non illustrée) pour applications médicales	
10b	17F262	CAPOT, câble	1		222385	EN, ES, FR	1
10c	128551	CABLE, PC, cavalier	1		17A134	EN, ZH, KO	1
12	115478	VIS, usinée., Torx, tête cyl.	4	58▲		ÉTIQUETTE, avertissement cordon	
13	15X737	COMMUTATEUR, support	1		17K020	Modèles 24Y680, 17H221	1
14	17J618	PROTÈGE-ÉCRAN	1		15H087	Modèle 17H219	1
15		KIT, commande, <i>inclut 15a, 16</i>		67	242001	CORDON, modèle UE	1
	17J867	120V, modèle 24Y680	1			17H218, 17H221, 17H219	
	17J885	230V, Modèles 17G183, 17H218, 17H219, 17H221	1	68	195551	ARRÊTOIR, prise, Modèle 17H218, 17H221, 17H219	1
15a	119276	FUSIBLE, 12,5A, action retardée, 110V/120V	1	69	287121	CORDON, Italie / Danemark / Suède, Modèle 17H218	1
	129882	FUSIBLE, 6,3A, action retardée, 230V	1	70	17J242	CORDON, Modèle UK	1
						17H218	
16	117501	VIS, plastique	1	71	242005	CORDON, Modèle AU	1
17	118899	COMMUTATEUR, à bascule	1			17H221, 17H219	
18	115498	VIS, usinée, rainurée, tête hex.	1				
19	17F940	CHÂSSIS, immersion directe	1				
20	15G857	CAPUCHON, pied	2				
21	15G838	GODET, aspiration/vidange	1				

\* Pour le kit de balai de moteur 17U193.

▲ Les étiquettes, plaques et cartes de danger et d'avertissement de remplacement sont disponibles gratuitement.

# Pulvérisateurs à trémie 17F924, 17G184, 17H222, 17H223

Réf.	Couple de serrage
	1,5 - 2 N•m (15-20 po-lb)
	3,5 - 4,0 N•m (30-35 po-lb)
	12 - 14 N•m (110-120 po-lb)

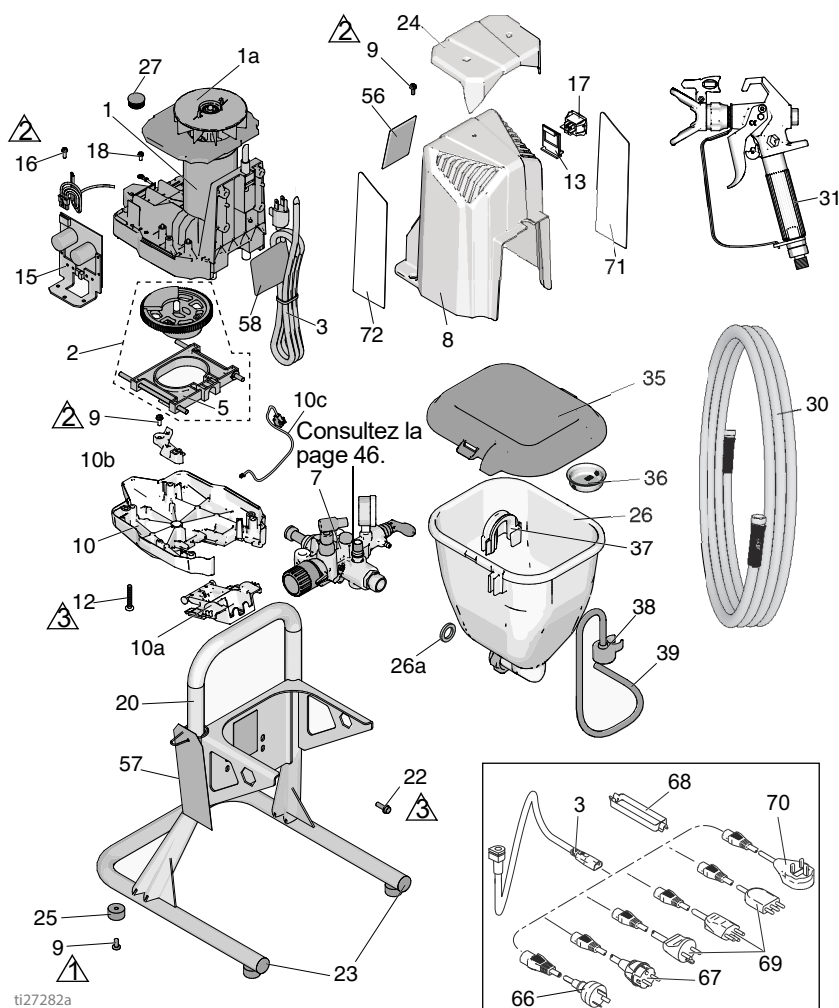

ti27282a



## Nomenclature des pièces de pulvérisateurs à trémie 17F924, 17G184, 17H222, 17H223

Réf. Pièce	Description	Qté.	Réf. Pièce	Description	Qté.
1*	KIT, moteur, <i>inclut 1a, 22</i>		30	214698 FLEXIBLE, couplé, 6 mm	1
	17F757 120V, modèle 17F924	1		(3/16 po.) x 7,6 m (25 pi.)	
	17F758 230V, Modèles 17G184,	1	31	17J261 PISTOLET pulvérisateur,	1
	17H222, 17H223			FTX	
1a	16X980 KIT, ventilateur	1	35	17H417 COUVERCLE, trémie	1
2	17J863 KIT, démultiplicateur et	1	36	112133 CRÉPINE, trémie	1
	fourche <i>inclus 5</i>		37	17H419 FIXATION, flexible de	1
3	CORDON, alimentation			vidange	
	17J173 Modèle 17F924	1	38	244035 DÉFLECTEUR,	1
	17J175 Modèles 17G184	1		à entailles	
	17L301 Modèle 17H222, 17H223	1	39	17K336 TUYAU, vidange <i>inclut</i>	1
5	17J864 KIT, fourche	1		37, 38	
7	17J909 POMPE, volumétrique	1	56▲	ÉTIQUETTE,	
8	17J887 PROTECTION, moteur	1		avertissement	
	<i>inclut 9, 56</i>			Modèle 17F924	1
9	118444 VIS, usinée, hwhd, 10-24	7		16G596 Modèles 17G184,	1
	x 13 mm (0,5 po.)			17H222	
10	17J866 KIT, capot, avant <i>inclut 9,</i>	1		17K016 Modèle 17H223	1
	<i>10a, 10b, 10c, 12</i>		57▲	CARTE, mise en garde	
10a	17F233 CAPOT, pompe,	1		(non illustrée) pour	
	verrouillage			applications médicales	
10b	17F262 CAPOT, câble	1		222385 EN, ES, FR	1
10c	128551 CABLE, PC, cavalier	1		17A134 EN, ZH, KO	1
12	115478 VIS, usinée., Torx,	4	58▲	ÉTIQUETTE,	
	tête cyl.			avertissement, cordon	
13	15X737 COMMUTATEUR,	1		15H085 Modèle 17F924	1
	support			15H087 Modèle 17H223	1
15	KIT, commande, <i>inclut</i>		66	242005 CORDON, Modèle AU	1
	<i>15a, 16</i>			17H223	
	17J867 120V, modèle 17F924	1	67	242001 CORDON, modèle UE	1
	17J885 230V, Modèles 17G184,	1		17H222, 17H223	
	17H222, 17H223		68	195551 ARRÊTOIR, prise,	1
15a	119276 FUSIBLE, 12,5A, action	1		Modèle 17H222, 17H223	
	retardée, 110V/120V		69	287121 CORDON, Italie /	1
	129882 FUSIBLE, 6,3A, action	1		Danemark / Suède,	
	retardée, 230V			Modèle 17H222	
16	117501 VIS, plastite	1	70	17J242 CORDON, Modèle UK	1
17	118899 COMMUTATEUR,	1		17H222	
	à bascule		71	ÉTIQUETTE, côté	
18	115498 VIS, usinée, rainurée,	1		gauche	
	tête hex.			17F947 Modèles 17F924,	1
20	17H426 CHÂSSIS, trémie	1		17H223	
22	128795 VIS, tête hex.,	4		17J041 Modèles 17G184,	1
	auto-taraudeuse			17H222	
23	120151 ARRÊTOIR, bouchon	2	72	ÉTIQUETTE, côté droit	
	de prise			Modèles 17F924,	1
24	17H593 CAPOT, protection	1		17F946 Modèles 17F924,	1
25	17K640 COUSSIN, feutre	4		17H223	
26	17J244 ENSEMBLE, trémie	1		17J039 Modèles 17G184,	1
	<i>inclut 26a, 35</i>			17H222	
26a	115099 RONDELLE, flexible	1			
27	17J819 BOUCHON	1			

\* Pour le kit de balai de moteur 17U193.  
▲ Les étiquettes, plaques et cartes de danger  
et d'avertissement de remplacement sont  
disponibles gratuitement.

# Montage de la pompe

Réf.	Couple de serrage	Réf.	Couple de serrage
△1	16 - 18 N•m (140-160 po-lb)	△4	25 - 28 N•m (220-250 po-lb)
△2	30 - 37 N•m (270-330 po-lb)	△5	36 - 43 N•m (320-380 po-lb)
△3	40 - 48 N•m (30-35 po-lb)		

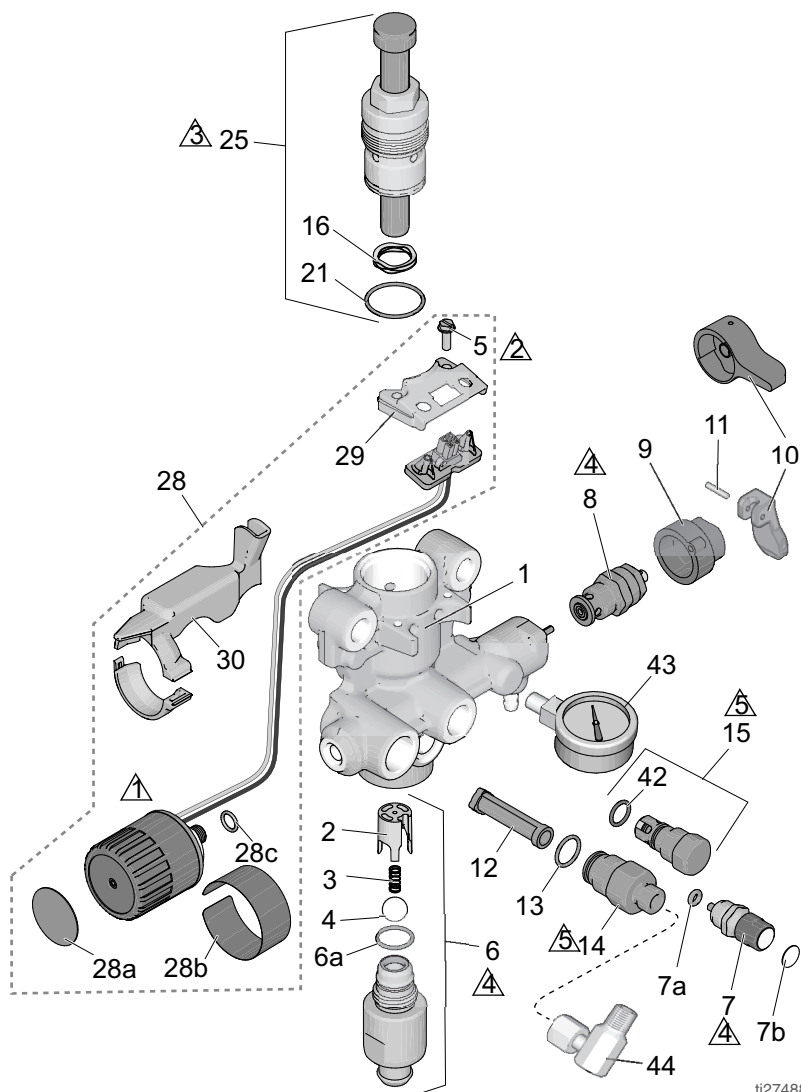

ti27488a

## Nomenclature des pièces de la pompe

Réf.	Pièce	Description	Qté.	Réf.	Pièce	Description	Qté.
1	17G447 17H605	BOÎTIER, pompe Modèles 17F924, 17G184, 17H222, 17H223	1 1	12	288747	KIT, filtre (non installée sur tous les modèles)	1
2	17D364	GUIDE, bille	1	13	120776	JOINT, torique	1
3	128336	RESSORT, compression	1	14	24Y327	KIT, réparation, échappement <i>inclut 12,</i> <i>13</i>	1
4	105445	BILLE, 7,62 mm (0,5 po.)	1	15	17J880	KIT, réparation de soupape d'échappement <i>inclut 42</i>	1
5	117501	VIS, usinée, tête hex. fendue	2	16	128323	RESSORT, vanne	1
6		KIT, boîtier d'entrée <i>inclut</i> <i>2, 3, 4, 6a</i>		21	16D531	JOINT, torique	1
	17J876	Modèles 24Y680, 17G183, 17H218, 17H219, 17H221	1	25	24Y472	KIT, réparation, pompe à piston <i>comprend 16, 21</i>	1
	17J877	Modèles 17H211, 17H214	1	28		KIT, commande de pression <i>inclut 5, 28a,</i> <i>28b, 28c, 29, 30</i>	1
	17J924	Modèles 17F924, 17G184, 17H222, 17H223	1	17J881	Modèles 17H211, 17H214		1
6a	124582	JOINT, torique	1	17J927	Modèles 24Y680, 17F924, 17G183, 17G184, 17H218, 17H219, 17H221, 17H222, 17H223		1
7	17J878	KIT, PushPrime <i>inclut 7a,</i> <i>7b</i>	1	28a	15A464	ÉTIQUETTE, commande	1
7a	16P303	JOINT, torique	1	28b	17P739	ÉTIQUETTE, commande	1
7b	17K420	ÉTIQUETTE, PushPrime	1	28c	106555	Joint torique	1
8		KIT, vanne, vidange <i>inclut 9, 10, 11</i>		29	17F227	SUPPORT, connecteur électrique	1
	235014	Modèles 17H211, 17H214	1	30		KIT, protection, câble	
	17J925	Modèles 24Y680, 17F924, 17G183, 17G184, 17H218, 17H219, 17H221, 17H222, 17H223	1	17F229	Modèles 17H211, 17H214		1
9		EMBASE, vanne		17J882	Modèles 24Y680, 17F924, 17G183, 17G184, 17H218, 17H219, 17H221, 17H222, 17H223		1
	224807	Modèles 17H211, 17H214	1	42	122486	JOINT, torique	1
10		POIGNÉE, vanne, vidange		43	16X147	CALIBRE, pression	1
	187625	Modèles 17H211, 17H214	1	44	155541	RACCORD, pivot Modèles 17F924, 17G184, 17H222, 17H223	1
	15Y185	Modèles 24Y680, 17F924, 17G183, 17G184, 17H218, 17H219, 17H221, 17H222, 17H223 <i>inclut 11</i>	1				
11	111600	AXE, cannelé, Modèles 17H211, 17H214	1				



230V

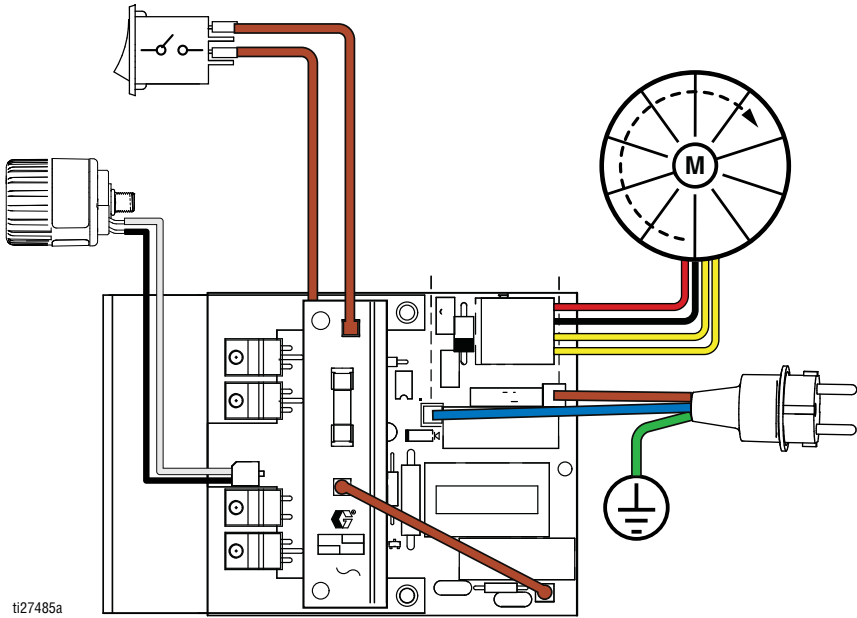

# Caractéristiques techniques

## GX 19, GX 21, FinishPro GX 19

GX 19, GX 21, FinishPro GX 19		
	Impérial (US)	Métrique
<b>Pulvérisateur</b>		
Pression de service de fluide maximale	3 000 psi	207 bars, 20,7 MPa
<b>Débit maximum</b>		
GX 19/FinishPro GX 19	0,38 gpm	1,4 lpm
GX 21	0,47 gpm	1,8 lpm
<b>Taille de buse max.</b>		
GX 19/FinishPro GX 19	0,019 po.	0,048 mm
GX 21	0,021 po.	0,053 mm
Sortie produit npsm	1/4 po.	1/4 po.
Génératrice minimum	3500 W	
<b>Exigences concernant l'alimentation électrique</b>		
GX 19	110–120 V, 8 A / 220–240 V, 5 A / 1Ø	
GX 21	110–120 V, 12 A / 220–240 V, 10 A / 1Ø	
<b>Dimensions</b>		
<b>Hauteur</b>		
Sur pied	18,4 po.	46,7 cm
Support DI	22 po.	55,9 cm
Trémie	19,6 po.	49,8 cm
<b>Longueur</b>		
Sur pied	16,7 po.	47,5 cm
Support DI	18,4 po.	46,7 cm
Trémie	20,2 po.	51,3 cm
<b>Largeur</b>		
Sur pied	13,5 po.	34,3 cm
Support DI	12 po.	30,5 cm
Trémie	13,5 po.	34,3 cm
<b>Poids</b>		
Sur pied	25 lb.	11,3 kg
Support DI	29 lb.	13,2 kg
Trémie	28 lb.	12,1 kg
Plage de températures d'entreposage ◆❖	–30° to 160 °F	–35° to 71 °C
Plage de températures de fonctionnement ✓	40° to 115 °F	4° to 46 °C

GX 19, GX 21, FinishPro GX 19		
	Impérial (US)	Métrique
Bruit**		
Pression sonore	83 dBa*	
Puissance sonore	93 dBa*	
Matériaux de construction		
Matériaux en contact avec le produit dans tous les modèles	acier inoxydable, laiton, cuir, polyéthylène à poids moléculaire ultra-élevé (UHMWPE), carbure, nylon, aluminium, PVC, polypropylène, fluoroélastomère	
Remarques		
* Les pressions de démarrage et de déplacement par cycle peuvent varier en fonction des conditions de pompage, de la tête de décharge, de la pression de l'air et du type de fluide.		
** Pression sonore mesurée à 1 mètre (3 pi.) de l'équipement. Puissance sonore mesurée selon la norme ISO 9614.		

- ◆ Lorsque la pompe est entreposée avec un fluide antigel. La pompe risque d'être endommagée si de l'eau ou de la peinture latex gèle à l'intérieur.
- ❖ Les pièces en plastique risquent d'être endommagées si elles subissent des chocs à basse température.
- ✓ Les changements de viscosité de la peinture à très haute ou très basse température peuvent affecter les performances du pulvérisateur.

## GX FF

GX FF		
	Impérial (US)	Métrique
Pulvérisateur		
Pression de service de fluide maximale	3 000 psi	207 bars, 20,7 MPa
Débit maximum	0,38 gpm	1,4 lpm
Taille de buse max.	0,019 po.	0,048 mm
Sortie produit npsm	1/4 po.	1/4 po.
Génératrice minimum	1500 W	
Exigences concernant l'alimentation électrique	110–120 V, 8 A / 220–240 V, 5 A, 1Ø	
Dimensions		
Hauteur	19,6 po.	49,8 cm
Longueur	20,2 po.	51,3 cm
Largeur	13,5 po.	34,3 cm
Poids	31 lb.	14,1 kg
Plage de températures d'entreposage ♦❖	–30° to 160 °F	–35° to 71 °C
Plage de températures de fonctionnement ✓	40° to 115 °F	4° to 46 °C
Bruit**		
Pression sonore	83 dBa*	
Puissance sonore	93 dBa*	
Matériaux de construction		
Matériaux en contact avec le produit dans tous les modèles	acier inoxydable, laiton, cuir, polyéthylène à poids moléculaire ultra-élevé (UHMWPE), carbure, nylon, aluminium, PVC, polypropylène, fluoroélastomère	
Remarques		
* Les pressions de démarrage et de déplacement par cycle peuvent varier en fonction des conditions de pompage, de la tête de décharge, de la pression de l'air et du type de fluide.		
** Pression sonore mesurée à 1 mètre (3 pi.) de l'équipement. Puissance sonore mesurée selon la norme ISO 9614.		

♦ Lorsque la pompe est entreposée avec un fluide antigel. La pompe risque d'être endommagée si de l'eau ou de la peinture latex gèle à l'intérieur.

❖ Les pièces en plastique risquent d'être endommagées si elles subissent des chocs à basse température.

✓ Les changements de viscosité de la peinture à très haute ou très basse température peuvent affecter les performances du pulvérisateur.



# Garantie standard de Graco

Graco garantit que tout le matériel mentionné dans le présent document, fabriqué par Graco et portant son nom est exempt de défaut de matériel et de fabrication à la date de la vente à l'acheteur et utilisateur initial. Sauf garantie spéciale, élargie ou limitée, publiée par Graco, Graco réparera ou remplacera, pendant une période de douze mois à compter de la date de la vente, toute pièce de l'équipement jugée défectueuse par Graco. Cette garantie s'applique uniquement si l'équipement est installé, utilisé et entretenu conformément aux recommandations écrites de Graco.

Cette garantie ne couvre pas, et Graco n'en sera pas tenu pour responsable, une usure et une détérioration générales ou tout autre dysfonctionnement, dommage ou usure à la suite d'une mauvaise installation, d'une mauvaise application ou utilisation, d'une abrasion, d'une corrosion, d'un entretien inapproprié ou incorrect, d'une négligence, d'un accident, d'une modification ou d'une substitution par des pièces ou composants qui ne portent pas la marque Graco. Graco ne sera également pas tenu pour responsable en cas de mauvais fonctionnement, dommage ou usure dus à l'incompatibilité de l'équipement Graco avec des structures, accessoires, équipements ou matériaux non fournis par Graco ou dus à une mauvaise conception, fabrication, installation, utilisation ou un mauvais entretien desdits structures, accessoires, équipements ou matériaux non fournis par Graco.

Cette garantie sera appliquée à condition que l'équipement objet de la réclamation soit retourné en port payé à un distributeur agréé de Graco pour une vérification du défaut signalé. Si le défaut est reconnu, Graco réparera ou remplacera gratuitement toutes les pièces défectueuses. L'équipement sera renvoyé à l'acheteur original en port payé. Si l'inspection de l'équipement ne révèle aucun défaut matériel ou de fabrication, les réparations seront effectuées à un coût raisonnable pouvant inclure le coût des pièces, de la main-d'œuvre et du transport.

**CETTE GARANTIE EST UNE GARANTIE EXCLUSIVE ET REMPLACE TOUTE AUTRE GARANTIE, EXPRESSE OU IMPLICITE, COMPRENANT, MAIS SANS S'Y LIMITER, UNE GARANTIE MARCHANDE OU UNE GARANTIE DE FINALITÉ PARTICULIÈRE.**

La seule obligation de Graco et la seule voie de recours de l'acheteur pour toute violation de la garantie seront telles que définies ci-dessus. L'acheteur convient qu'aucun autre recours (pour, la liste n'ayant aucun caractère exhaustif, dommages indirects ou consécutifs de manque à gagner, perte de marché, dommages corporels ou matériels ou tout autre dommage indirect ou consécutif) ne sera possible. Toute action faisant appel à la garantie doit être intentée dans les deux (2) ans à compter de la date de vente.

**GRACO NE GARANTIT PAS ET REFUSE TOUTE GARANTIE IMPLICITE DE QUALITÉ MARCHANDE ET D'ADÉQUATION À UN USAGE PARTICULIER EN RAPPORT AVEC LES ACCESSOIRES, ÉQUIPEMENTS, MATÉRIAUX OU COMPOSANTS VENDUS MAIS NON FABRIQUÉS PAR GRACO.** Ces articles vendus, mais non fabriqués par Graco (tels que les moteurs électriques, commutateurs, flexibles, etc.) sont couverts par la garantie, s'il en existe une, de leur fabricant. Graco fournira à l'acheteur une assistance raisonnable pour toute réclamation faisant appel à ces garanties.

En aucun cas, Graco ne sera tenu pour responsable de dommages indirects, particuliers ou consécutifs résultant de la fourniture par Graco de l'équipement ci-dessous ou de garniture, de la performance, ou de l'utilisation de produits ou d'autres biens vendus au titre des présentes, que ce soit en raison d'une violation contractuelle, violation de la garantie, négligence de Graco, ou autre.

## **FOR GRACO CANADA CUSTOMERS**

The Parties acknowledge that they have required that the present document, as well as all documents, notices and legal proceedings entered into, given or instituted pursuant hereto or relating directly or indirectly hereto, be drawn up in English. Les parties reconnaissent avoir convenu que la rédaction du présente document sera en Anglais, ainsi que tous documents, avis et procédures judiciaires exécutés, donnés ou intentés, à la suite de ou en rapport, directement ou indirectement, avec les procédures concernées.

# Informations Graco

Pour en savoir plus sur les derniers produits de Graco, consultez le site [www.graco.com](http://www.graco.com).

Pour avoir toutes les informations concernant les brevets, consultez la page [www.graco.com/patents](http://www.graco.com/patents).

**POUR PLACER UNE COMMANDE**, contactez votre distributeur Graco ou appelez le +1 800 690-2894 pour identifier le distributeur le plus proche.

*Tous les textes et illustrations contenus dans ce document reflètent les dernières informations disponibles concernant le produit au moment de la publication.*

*Graco se réserve le droit de procéder à des modifications à tout moment et sans préavis.*

Traduction des instructions originales. This manual contains French. MM 3A3212

**Siège social de Graco** : Minneapolis

**Bureaux à l'étranger** : Belgique, Chine, Japon, Corée

**GRACO INC. AND SUBSIDIARIES • P.O. BOX 1441 • MINNEAPOLIS MN 55440-1441 • USA**

**Copyright 2015, Graco Inc. Tous les sites de fabrication de Graco sont certifiés ISO 9001.**

[www.graco.com](http://www.graco.com)

Révision L, janvier 2022