

LineLazer™ V 3900、5900 エアレスラインストライパー

標準シリーズおよび High Production (HP) 自動シリーズ

3A3869J

JA

ラインストライピング材料の用途向け。

一般目的では使用しないでください。

屋外使用専用。

爆発性雰囲気または危険区域では使用しないでください。

最大運転圧力 3300 psi (22.8 MPa, 228 bar)



重要な安全上の指示

この取扱説明書および関連する説明書に記載されている警告と指示をすべてお読みください。装置のコントロールと適切な使用方法を熟知してください。これらの指示は保管しておいてください。

関連説明書：	
3A3388	操作
311254	ガン
309277	ポンプ
3A3428	自動レイアウトでの塗布方法

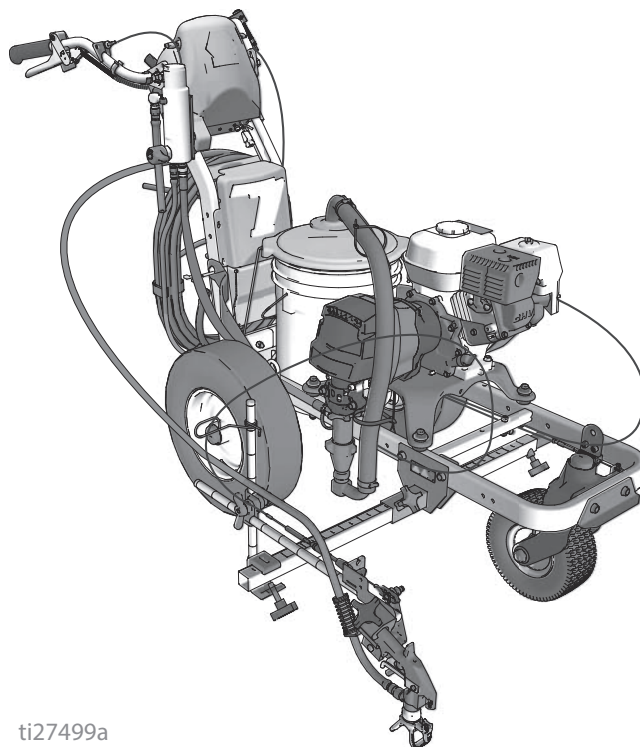

ti27499a

純正の Graco 交換部品のみを使用してください。
純正ではない Graco 交換部品を使用すると保証の対象外になります。



目次

モデル	3
チップの選択	4
LineLazer V 3900、5900 部品	5
部品図面 - LineLazer V 3900、5900	6
部品リスト	7
部品図面 - LineLazer V 3900、5900	8
部品リスト	9
部品図面 - ドライブおよびピニオンハウジングアセンブリ	10
部品リスト	11
部品図面 - LineLazer V 3900、5900	12
部品リスト	13
スィベルホイールアセンブリ	13
フィルタ	13
部品図面 - LineLazer V 3900、5900	14
部品リスト	15
ガンホルダーとアーム	15
ガン引き金	15
部品図面 - LineLazer V 3900、5900	16
部品リスト	17
距離センサ交換	18
配線図 (標準シリーズ - 中国のみ)	19
配線図 (HP 自動シリーズ - 中国のみ)	20
配線図 (標準シリーズ)	21
配線図 (HP 自動シリーズ)	22
技術仕様	23
Graco 標準保証	29
Graco に関する情報	29





説明書	言語
3A3389	英語
3A3865	フランス語
3A3866	スペイン語
3A3873	オランダ語
3A3876	ドイツ語
3A3879	イタリア語
3A4659	クロアチア語
3A3703	ロシア語
3A3883	ポーランド語
3A3869	日本語
3A3867	中国語
3A3868	韓国語

モデル

LineLazer V 3900					
モデル:	標準 1 手動ガン	標準 2 手動ガン	HP自動 1 自動ガン	HP自動 1 自動ガン 1 手動ガン	HP自動 2 自動ガン
17H449	✓				
25P330	✓				
17H450		✓			
25P331		✓			
17K577			✓		
25P332			✓		
17H451			✓ レーザー付き		
17K638				✓	
17H452				✓ レーザー付き	
17K579					✓
25P333					✓
17H453					✓ レーザー付き
25P334					✓ レーザー付き
LineLazer V 5900					
モデル:	標準 1 手動ガン	標準 2 手動ガン	HP自動 1 自動ガン	HP自動 1 自動ガン 1 手動ガン	HP自動 2 自動ガン
17H454	✓				
25P326	✓				
17H455		✓			
25P329		✓			
17K580			✓		
17H456			✓ レーザー付き		
17K636				✓	
17H457				✓ レーザー付き	
17K581					✓
25P335					✓
17H458					✓ レーザー付き
25P328					✓ レーザー付き

* すべての自動ガンは手動で操作できます。

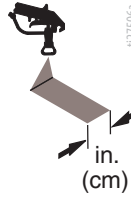
チップの選択

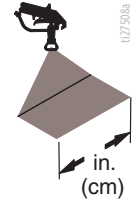
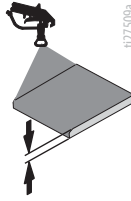
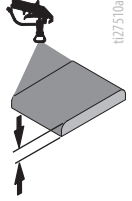
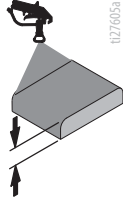
							
	in. (cm)	in. (cm)	in. (cm)	in. (cm)			
LL5213*	2 (5)				✓		
LL5215*	2 (5)					✓	
LL5217		4 (10)				✓	
LL5219		4 (10)					✓
LL5315*		4 (10)			✓		
LL5317		4 (10)			✓		
LL5319		4 (10)				✓	
LL5321		4 (10)				✓	
LL5321		4 (10)				✓	
LL5325		4 (10)					✓
LL5327		4 (10)					✓
LL5329		4 (10)					✓
LL5331		4 (10)					✓
LL5333		4 (10)					✓
LL5335		4 (10)					✓
LL5355		4 (10)					✓
LL5417			6 (15)		✓		
LL5419			6 (15)		✓		
LL5421			6 (15)		✓		
LL5423			6 (15)			✓	
LL5425			6 (15)			✓	
LL5427			6 (15)			✓	
LL5429			6 (15)			✓	
LL5431			6 (15)				✓
LL5435			6 (15)				✓
LL5621				12 (30)	✓		
LL5623				12 (30)	✓		
LL5625				12 (30)	✓		
LL5627				12 (30)	✓		
LL5629				12 (30)	✓		
LL5631				12 (30)		✓	
LL5635				12 (30)		✓	
LL5639				12 (30)			✓

* 先端の詰まりを防ぐために 100 メッシュフィルターを使用してください。

LineLazer V 3900、5900 部品

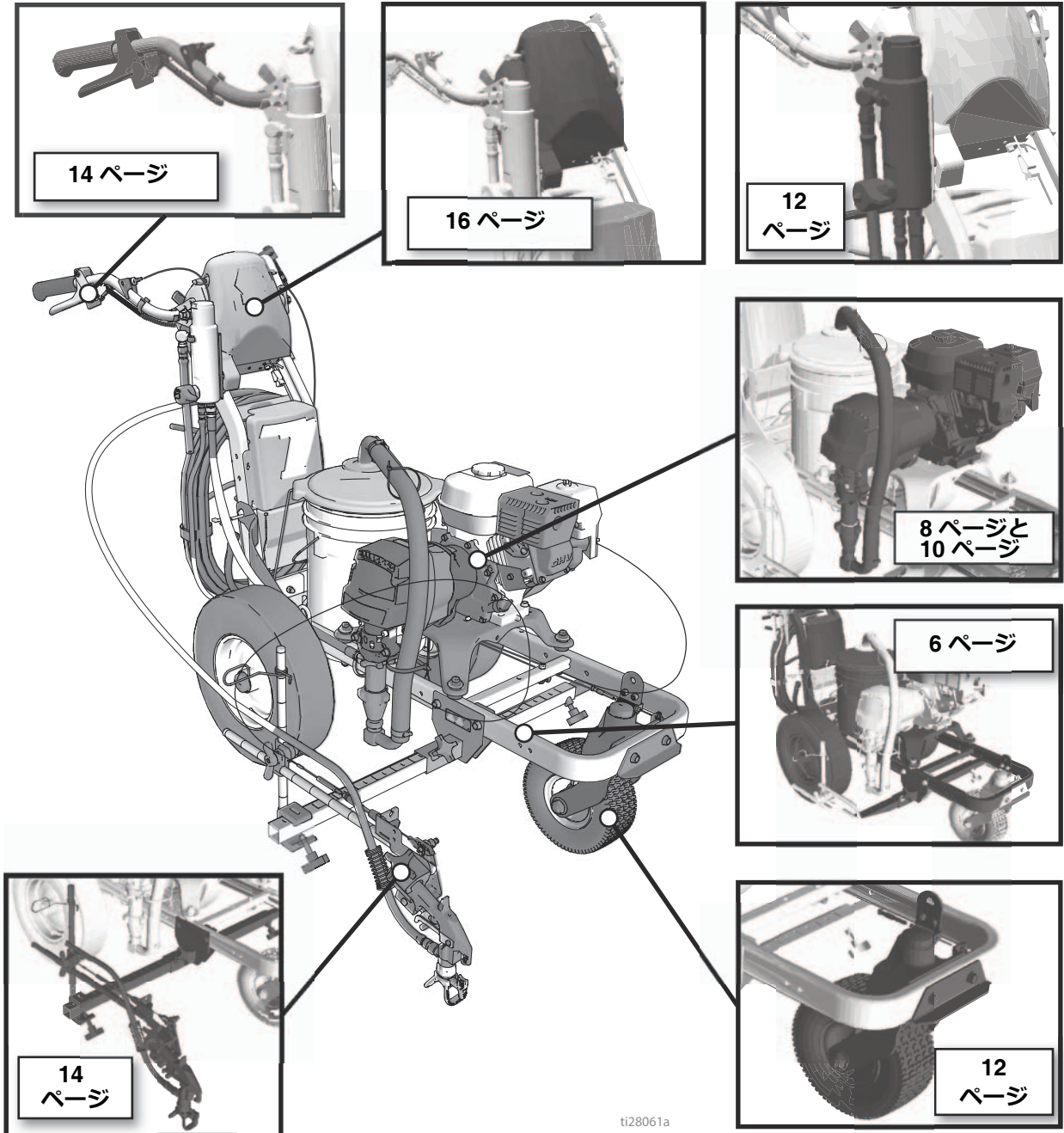

部品図面 - LineLazer V 3900、5900

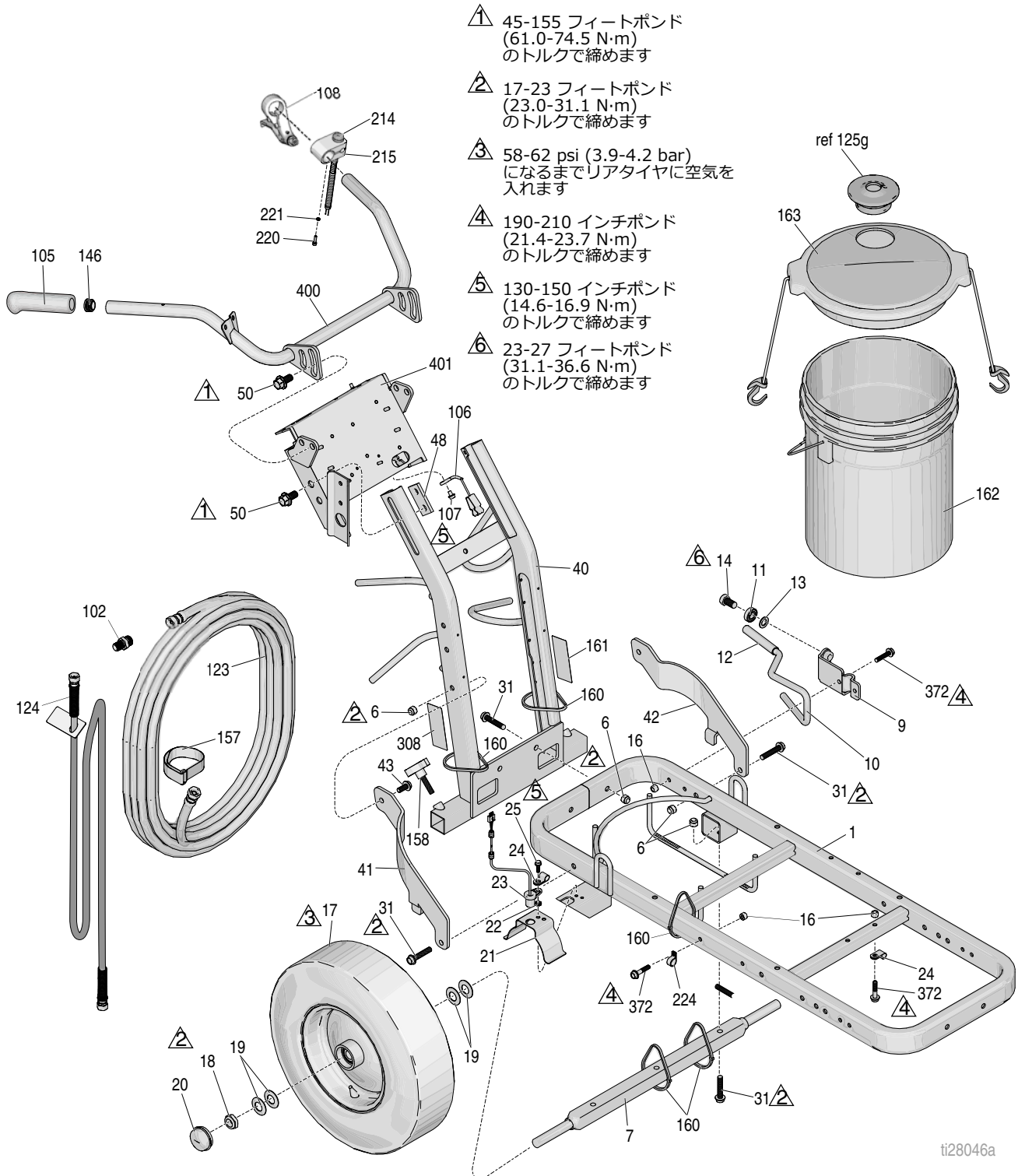

ti28046a

部品リスト

参照	部品	説明	数量	参照	部品	説明	数量
1	287623	フレーム、ラインストライパー (塗装)	1	48	17J125	ブラケット、スライド	2
6	101566	ナット、ロック	8	50	17J136	ネジ、六角、フランジヘッド	4
7	193405	軸	1	102	196176	アダプター、ニップル	1
9	198891	ブラケット	1	105	114659	グリッパ	2
10	198930	ロッド、ブレーキ (12 を含む)	1	106	237686	接地線	1
11	198931	ベアリング	1	107	107257	ネジ、ネジ山形成、六角ヘッド	1
12	114808	キャップ、ビニル	1	108	194310	レベル、作動装置	1
13	195134	スペーサー、ボール、ガイド	1	123	245225	ホース、3/8" x 50'	1
14	113961	ネジ、キャップ、六角ヘッド	1	124	245798	ホース、カップリング 1/4" x 7'	1
16	111040	ナット、ロック、挿入、nylock、 5/16	5	125g	278722	ガスカート	1
17†	255162	ホイール、空気式、センサリン グつき (右)	1	146	120151	リテーナ、キャップラグ	2
	111020	ホイール、空気式、センサリン グなし (左)	1	157	114271	ストラップ	1
18	112405	ナット、ロック	2	158	108471	ノブ、ブロング	1
19	112825	ワッシャ	4	160	404989	ストラップ、タイ	5
20	114648	キャップ、ダスト	2	161	17K394	ラベル、GMAX 警告、火災/皮膚	1
21	15J088	シールド、距離センサ	1	162	115077	パール、プラスチック	1
22	15K452	スペーサー、丸形、外径 500	1	163	24U241	キット、パール缶カバー	1
23	15K357	センサ、距離	1	214*	17J236	スイッチ、プッシュボタン	1
24	108868	クランプ、ワイヤー	2	215*	15K162	ブロック、スイッチ	1
25	260212	ネジ、六角ワッシャヘッド、 スレッド型	1	220*	C19277	ワッシャ、ロック、スプリット、 ハイカラー	1
31	114982	ネジ、キャップ、flng ヘッド	6	221*	C20004	ネジ、キャップ	1
40	24Y665	フレーム、直立ハンドル、塗装	1	224	17H721	クランプ、ワイヤー	2
41	15F576	ブレース、右 (塗装)	1	308	17K392	ラベル	1
42	15F577	ブレース、左 (塗装)	1	372	112960	ネジ	5
43	128977	ネジ、キャップボタンヘッド	2	400	24Y641	バー、ハンドル	1
				401	24Y642	コントロールプレート	1

† 両方を同時に交換します

* HP自動のみ

部品図面 - LineLazer V 3900、5900

△ 130-150 インチポンド (14.6-16.9 N·m)
のトルクで締めます

△ 190-210 インチポンド (21.4-23.7 N·m)
のトルクで締めます

△ 17-23 フィートポンド (23.0-31.1 N·m)
のトルクで締めます

△ 170-190 インチポンド (19.2-21.4 N·m)
のトルクで締めます

△ 115-135 インチポンド (12.9-15.2 N·m)
のトルクで締めます

△ 30-35 インチポンド (3.3-3.9 N·m)
のトルクで締めます

△ 8-12 インチポンド (0.9-1.3 N·m)
のトルクで締めます

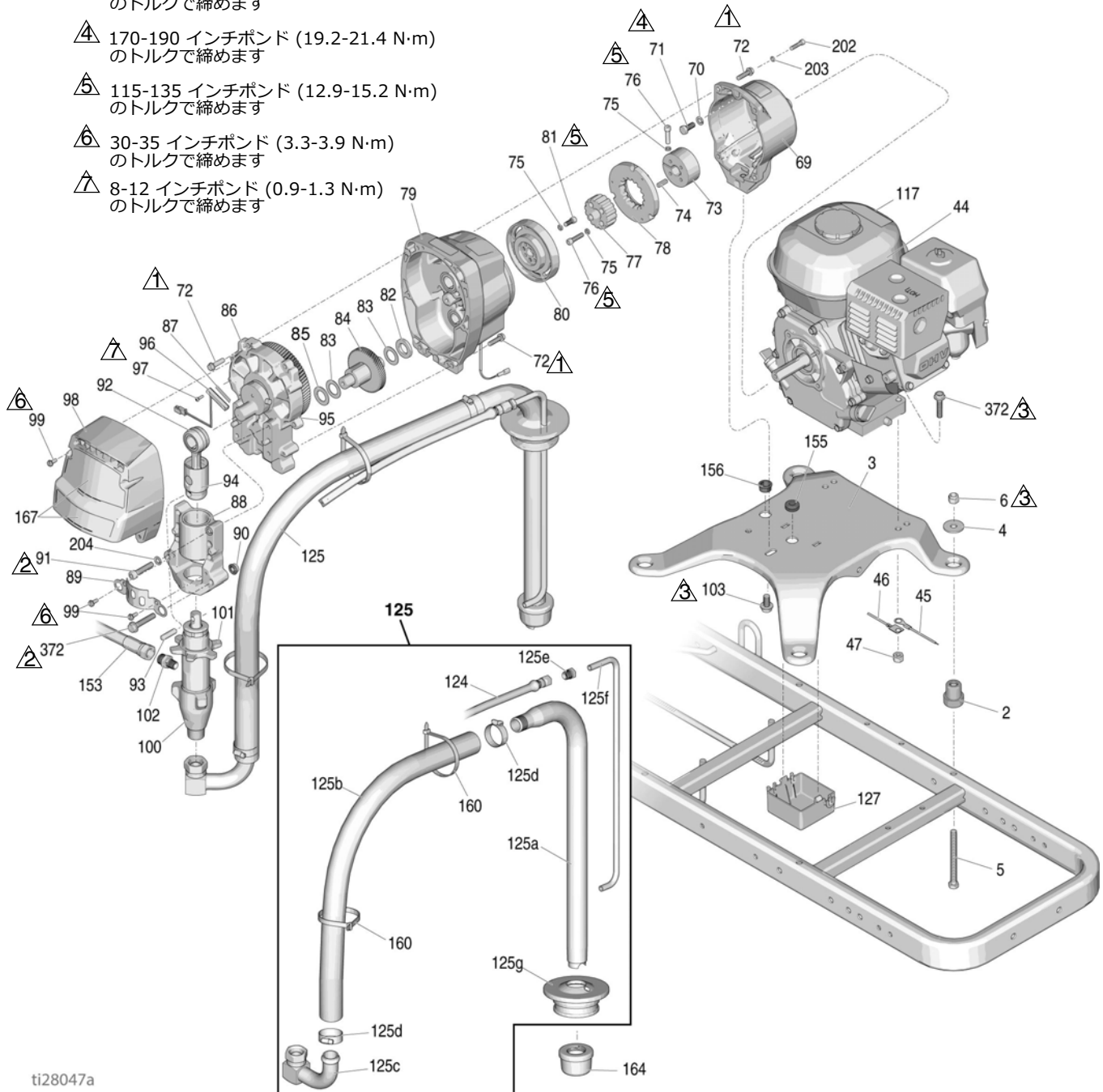

部品リスト

参照	部品	説明	数量	参照	部品	説明	数量
2	119695	ダンパー、エンジンマウント	4	91	113467	ネジ、キャップ、ソケットヘッド、3900	4
3	15F583	プレート、エンジンマウント	1		114666	ネジ、キャップ、ソケットヘッド、5900	4
4	108851	ワッシャ、プレーン	4	92	287719	ロッド、接続、3900 (93、94 を含む)	1
5	113743	ネジ、キャップ、六角ヘッド	4		287720	ロッド、接続、5900 (93、94 を含む)	1
6	101566	ナット、ロック	4	93	15F855	ピン、ポンプ、3900	1
44	108879	エンジン、ガソリン、4.0 hp、3900	1		15F856	ピン、ポンプ、5900	1
	114530	エンジン、ガソリン、5.5 hp、5900	1	94	119676	スプリング、保持、3900	1
	25P295	エンジン、ガソリン、5.5 hp (中国のみ)	1		119778	スプリング、保持、5900	1
46	240997	コンダクター、接地	1	95	116618	マグネット	1
47	110838	ナット、ロック	2	96	119562	スイッチ、リード、コネクタ	1
69	15E535	ハウジング、クラッチ、マシン、3900	1	97	114528	ネジ、機械式、フィリップス、pnhd	2
	15E277	ハウジング、クラッチ、マシン、5900	1	98	16Y747	カバー、3900 (99 を含む)	1
70	100214	ワッシャ	4		16Y748	カバー、5900 (99 を含む)	1
71	108842	ネジ、キャップ、六角ヘッド	4	99	118444	ネジ、機械式、スロット六角ワッシャヘッド	6
72	119426	ネジ、機械式、六角ワッシャヘッド、3900	10	100	277069	ポンプ、3900	1
	15C753	ネジ、機械式、六角ワッシャヘッド、5900	6		277070	ポンプ、5900	1
73	193680	カラー、軸	1	101	192723	ナット、保持、3900	1
74	183401	キー、並行	1		193031	ナット、保持、5900	1
75	105510	ワッシャ、ロック、スプリング (ハイカラー)	10	102	196176	アダプタ、ニップル、3900	1
76	108803	ネジ、六角、ソケットヘッド	6		196178	アダプタ、ニップル、5900	1
77†		ハブ、アーマチュア	1	103	112395	ネジ、キャップ、flng ヘッド	1
78†		アーマチュア、クラッチ、4"、3900	1	117	194126	ラベル、警告	1
		アーマチュア、クラッチ、5"、5900	1	124	245798	ホース、連結、1/4"x7'	1
79	287463	キット、ピニオン、ハウジング、3900	1	125	24V567	ホース、吸入/排出	1
	287465	キット、ピニオン、ハウジング、5900	1	125a	15F149	チューブ、吸入	1
80†		ロータ、クラッチ、4"、3900	1	125b	185381	ホース、ナイロン	1
		ロータ、クラッチ、5"、5900	1	125c	110194	金具、ユニオン、スイベル 180°	1
81	101682	ネジ、キャップ、sch	4	125d	101818	クランプ、ホース	2
82	15F250	ワッシャ、スラスト、3900	1	125e	196180	ブッシング	1
83	114699	ワッシャ、スラスト、3900	2	125f	16X071	チューブ、排水ライン	1
	114672	ワッシャ、5900	1	125g	278722	ガスカート	1
84	287653	ギア、コンビネーション、3900	1	127	15F369	ボックス	1
	287460	ギア、コンビネーション、5900	1	153	245797	ホース、連結、3/8 in. x 3	1
85	114672	ワッシャ、スラスト	1	155	114629	グロメット、トランスデューサー	1
86	287467	ハウジング、ドライブ、3900	1	156	119569	ブッシング、ストレインリリーフ	1
	287469	ハウジング、ドライブ、5900	1	160	404989	ストラップ、タイ	2
87	15F947	シールド、磁気	1	164	181072	キット、ストレイナー	1
88	287714	ハウジング、ベアリング、3900	1	167	17H686	ラベル、3900	1
	287715	ハウジング、ベアリング、5900	1		17H687	ラベル、5900	1
89	15C762	シールド、ポンプロッド	1	203	104008	ワッシャ、5900のみ	4
90	110996	ナット、六角、フランジヘッド	2	202	102962	ネジ、5900のみ	4
				204	100214	ワッシャ、3900	4
					106115	ワッシャ、5900	4
				372	112960	ネジ	4

▲ 交換用の警告ラベルは無料で注文できます

† クラッチ修理キット241109 (3900) と241113 (5900) に付属

部品図面 - ドライブおよびピニオンハウジングアセンブリ

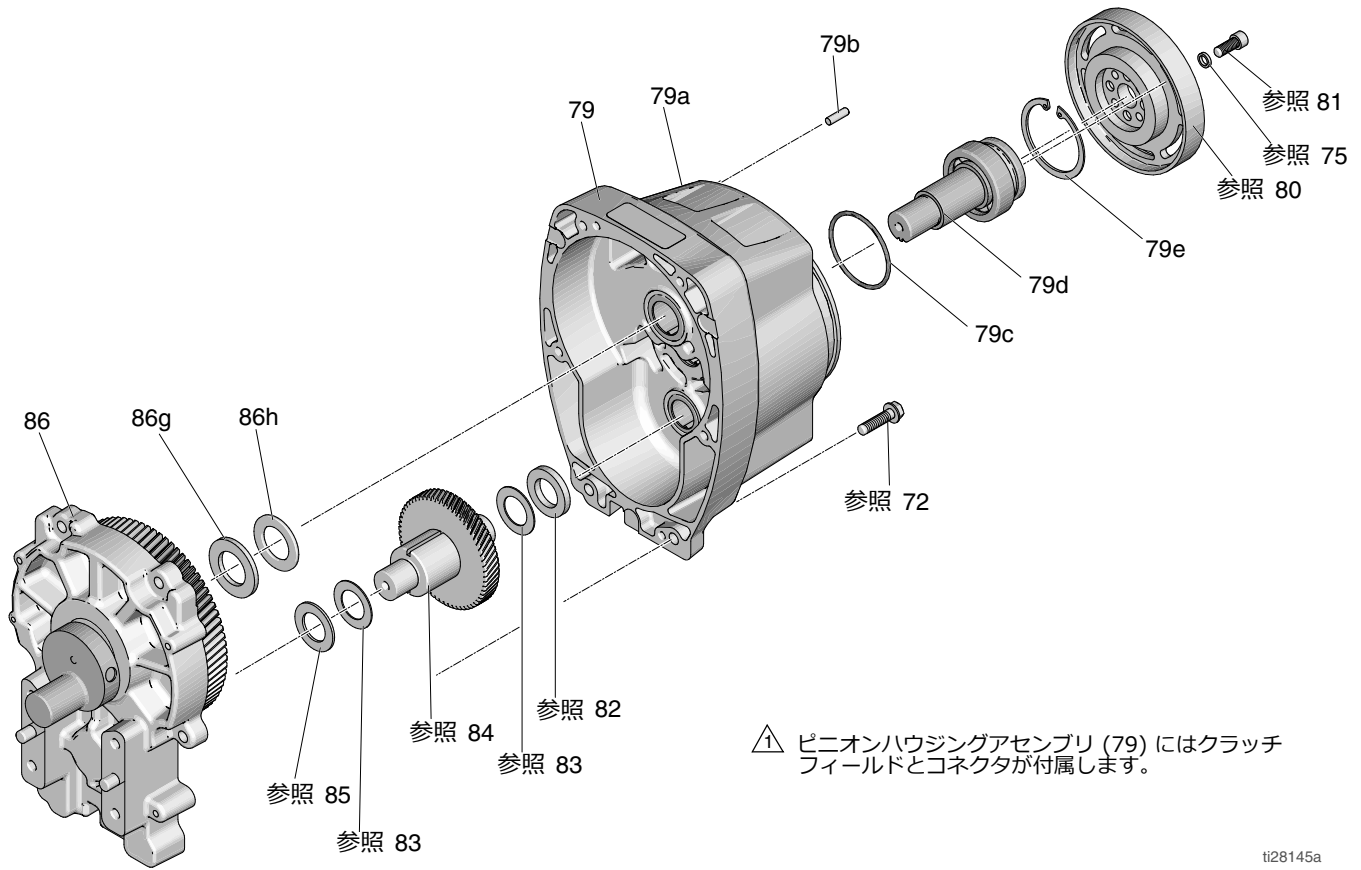

ti28145a

部品リスト

参照番号 86 および 79

参照番号 86: ドライブハウジングアセンブリ 287467 (LineLazer V 3900)、ドライブハウジングアセンブリ 287469 (LineLazer V 5900)

参照	部品	説明	数量
86	287467	ハウジング、ドライブ、3900	1
	287469	ハウジング、ドライブ、5900	1
86g		ワッシャ	
	107089	LineLazer IV 3900	1
	194173	LineLazer IV 5900	1
86h		ワッシャ	
	116191	LineLazer IV 3900	1
	116192	LineLazer IV 5900	1

参照番号 79: ピニオンハウジングアセンブリ 287463 (LineLazer V 3900)、ピニオンハウジングアセンブリ 287465 (LineLazer V 5900)

参照	部品	説明	数量
79	287463	ハウジング、ピニオン (3900)	1
	287465	ハウジング、ピニオン (5900)	1
79a		キット、修理、コイル	
	287474	LineLazer IV 3900	1
	287476	LineLazer IV 5900	1
79b	105489	ピン	2
79c		O リング	
	165295	LineLazer IV 3900	1
	114683	LineLazer IV 5900	1
79d*		ピニオンシャフト	
	241110	LineLazer IV 3900	1
	241114	LineLazer IV 5900	1
79e*		保持リング、大型	
	113094	LineLazer IV 3900	1
	112770	LineLazer IV 5900	1

* 個別に注文する必要があります。

部品図面 - LineLazer V 3900、5900

スィベルホイールアセンブリおよびフィルター

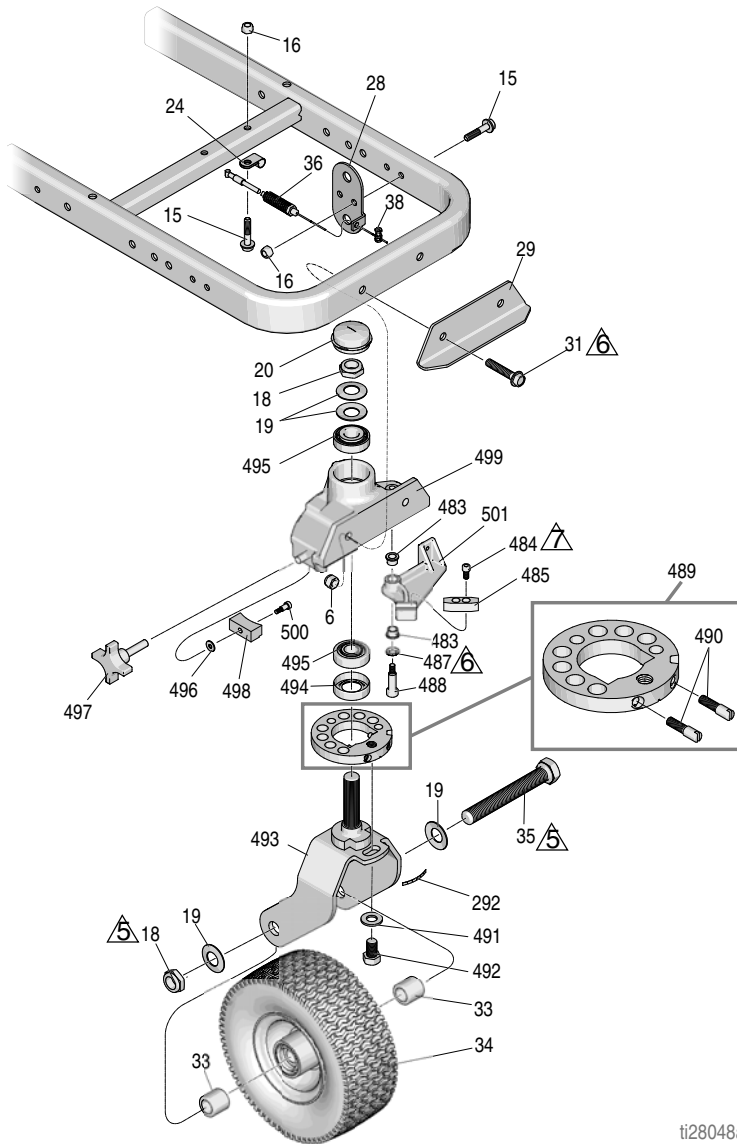

- △1 35-45 フィートポンド (47.4-61.0 N·m) のトルクで締めます
- △2 190-210 インチポンド (21.4-23.7 N·m) のトルクで締めます
- △3 365-385 インチポンド (41.2-43.4 N·m) のトルクで締めます
- △4 25-30 インチポンド (2.8-3.3 N·m) のトルクで締めます
- △5 23-27 フィートポンド (31.1-36.6 N·m) のトルクで締めます
- △6 17-23 フィートポンド (23.0-31.1 N·m) のトルクで締めます
- △7 60-80 インチポンド (6.7-9.0 N·m) のトルクで締めます

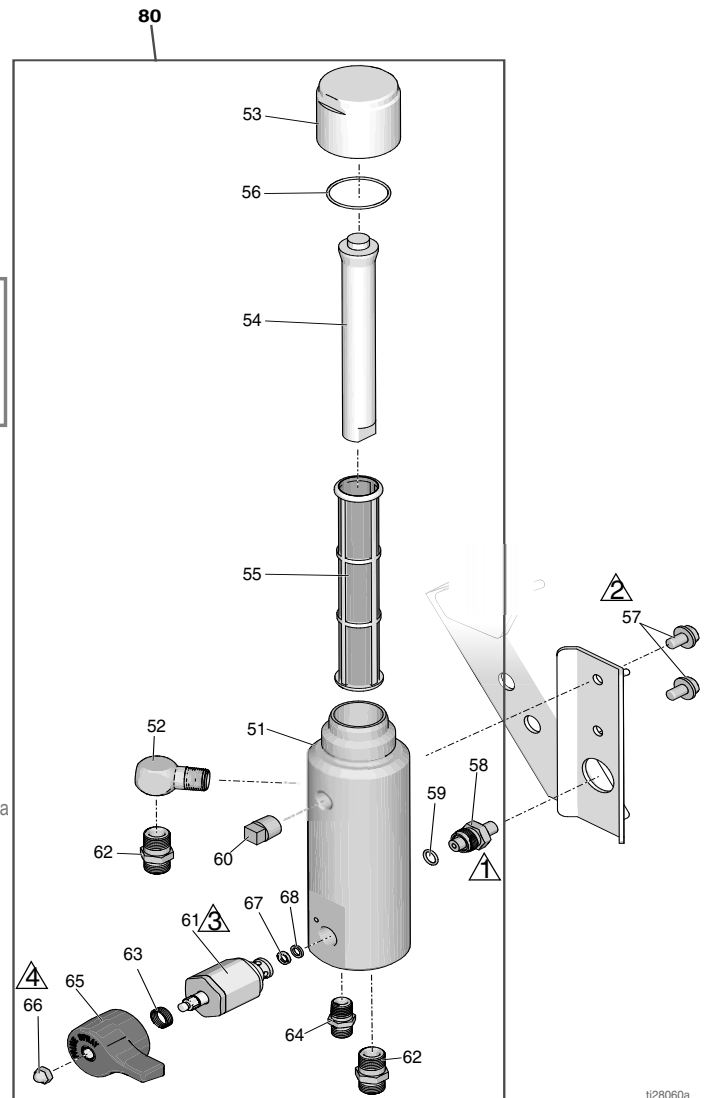

ti28048a

ti28060a

部品リスト

スイベルホイールアセンブリ

参照	部品	説明	数量
6	101566	ナット、ロック	2
15	112960	ネジ、キャップ、flng ヘッド	3
16	111040	ナット、ロック、インサート、 ナイロン、5/16	3
18*‡	112405	ナット、ロック	2
19*‡	112825	ワッシャ	4
20*‡	114648	キャップ、ダスト	1
24	108868	クランプ、ワイヤー	1
28‡	15F910	ブラケット、ケーブル	1
29	240991	ブラケット、キャスター、前	1
31	114982	ネジ、キャップ、flng ヘッド	2
33*‡	193658	スペーサー、シール	2
34*	114549	ホイール、空気式	1
35*	113471	ネジ、キャップ、六角ヘッド	1
36‡	241445	ケーブル (38 を含む)	1
38‡	114802	ストップ、配線	1
292*‡	17H489	ラベル、ディスク調整	1
483*‡	114548	ベアリング、ブロンズ	2
484*‡	110754	ネジ、キャップ、sch	2
485*‡	193662	ストップ、ウェッジ	1
487*‡	15J603	スペーサー、丸形	1
488*‡	120476	ボルト、ショルダー	1
489*‡	17H486	ディスク、調整装置、アセンブリ	1
490*‡	17G762	ネジ、ディスク調整器	2
491*‡	113962	ワッシャ	1
492*‡	114681	ネジ、キャップ、六角ヘッド	1
493*‡	17H485	フォーク	1
494*‡	113484	シール、グリース	1
495*‡	113485	ベアリング、カップ/コーン	2
496*‡	112776	ワッシャ、プレーン	1
497*‡	181818	ノブ、プロング	1
498*‡	193661	ツメ	1
499*‡	15G952	キャスター	1
500*‡	108483	ネジ、ショルダー	1
501*‡	193528	アーム、移動止め	1

* スイベルホイール修理キット 240719 に付属

‡ スイベルホイール修理キット 241105 に付属

フィルタ

参照	部品	説明	数量
51	17K166	マニホールド	1
52	196179	金具、エルボー、ストリート	1
53	287285	キャップ、フィルタ (54、56を含む)	1
54	15C766	チューブ、拡散	1
55	25A465	フィルタ、液体	1
56	117285	パッキン、Oリング	1
57	111801	ネジ、キャップ、六角ヘッド	2
58	287172	キット、修理、トランスデュー サー	1
59	111457	O リング	2
60	15G331	プラグ、パイプ	2
61	245103	バルブ、ドレン、アセンブリ (63、65、66、67、68を含む)	1
62	196178	アダプター、ニップル	1
63	114708	スプリング、圧縮	1
64	196181	取り付け金具、ニップル	1
65	15G563	ハンドル、バルブ	1
66	116424	ナット、キャップ	1
67	193709	シート、バルブ	1
68	193710	シール、シート、バルブ	1
80	25A877	キット、修理、フィルター、 マニホールド	1

部品図面 - LineLazer V 3900、5900

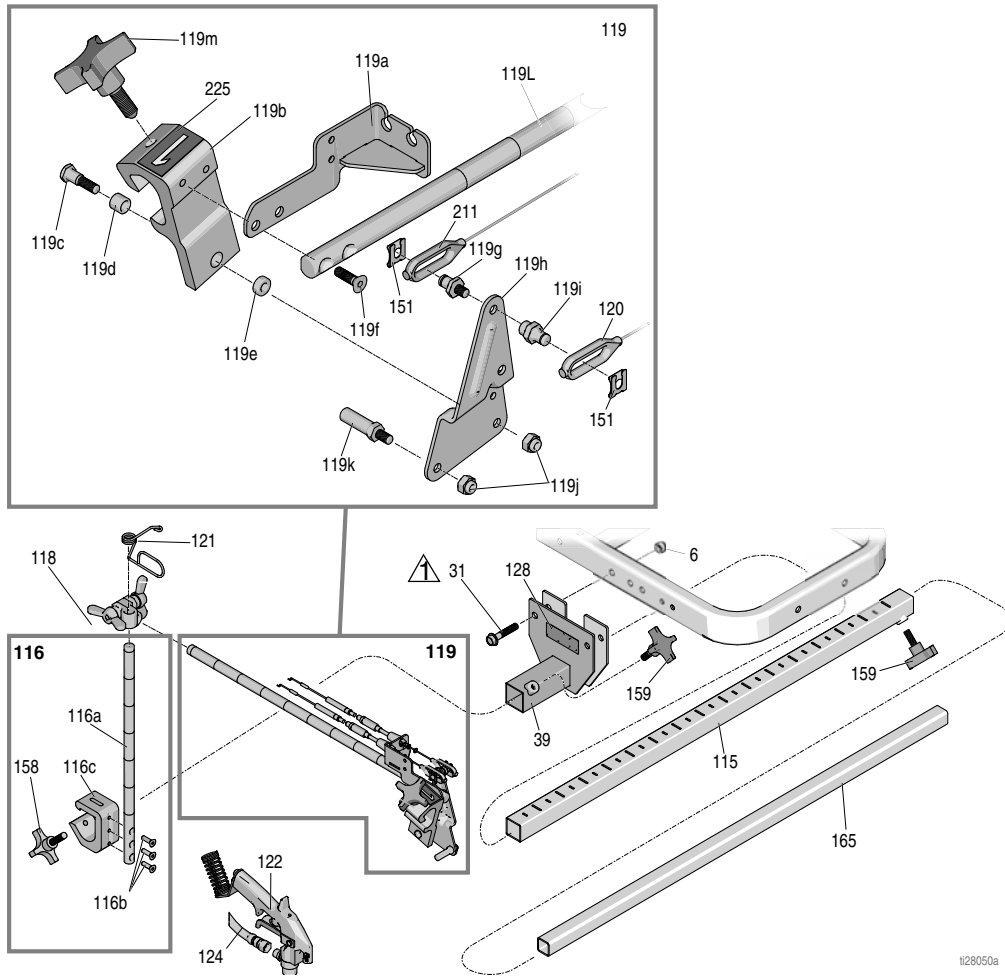

- ⚠ 17-23 フィートポンド (23.0-31.1 N·m) のトルクで締めます
- ⚠ 18-22 インチポンド (2.0-2.4 N·m) のトルクで締めます

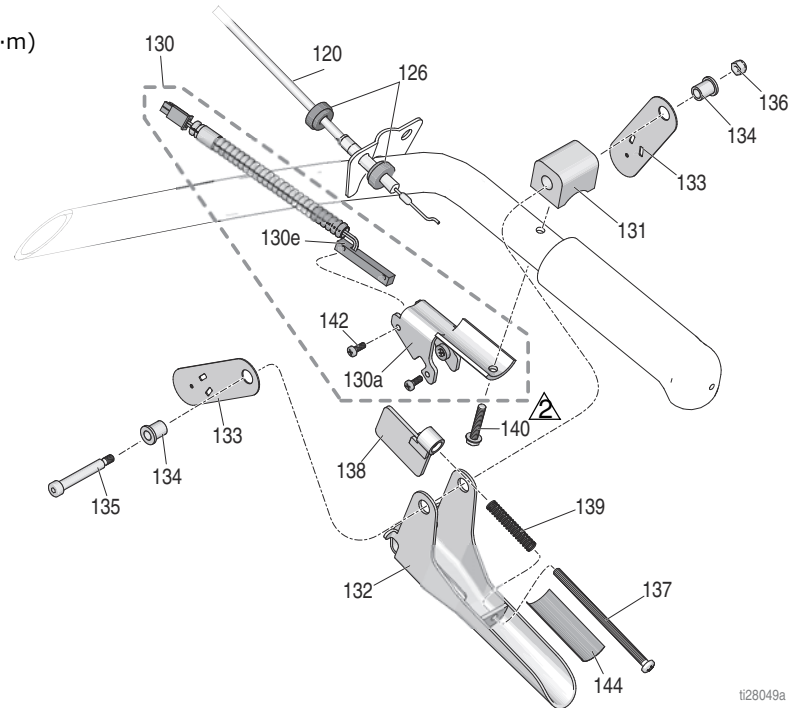

部品リスト

ガンホルダーとアーム

参照	部品	説明	数量
6	101566	ナット、ロック	2
31	114982	ネジ、キャップ、flng ヘッド	2
39	17H528	ブラケット、ガンアーム	1
115	17J407	アーム、延長、バー	1
116	17J424	バー、高さ調整、アセンブリ	1
116a	17J139	バー、ガン、高さ、調整	1
116b	113428	ネジ、機械式、六角、ヘッド	3
116c	17J153	ブラケット、ガンホルダー	1
118	24Y645	キット、クランプ、ダブルウイン グナット	1
119	25A529	アーム、ガンホルダー、linelazer (151 を含む)	1
119a	24Y919	ブラケット、ケーブル	1
119b*	15F216	ホルダー、ガン	1
119c	17J575	ファスナ、特殊	1
119d*	119664	ベアリング、スリーブ	1
119e	17J576	スペーサー、特殊	1
119f	119647	ネジ、キャップ、ソケット	2
119g	17H673	スタッド、ケーブル、ガン	1
119h	15F214	レバー、作動装置	1
119i	17H674	アダプタ、ケーブル、ガン	1
119j	102040	ナット、ロック六角	2
119k	15F209	スタッド、プル、引き金	1
119l	17J145	アーム、ホルダー、ガン	1
119m*	15F750	ノブ、ホルダー、ガン	1
120	25A488	ケーブル、ガン、手動 (126、151 を含む)	1
121	188135	ガイド、ケーブル	1
122	248157	ガン、柔軟、基本	1
128▲	16P136	ラベル、安全、警告iso	1
145	245733	キット、修理、引き金ハンドル (132、137、138、139 が付属)	1
151	126111	リテーナ、circlip、外部、8mm	2
158	108471	ノブ、プロング	1
159	111145	ノブ、プロング	2
165	17J408	アーム、延長、第 3 ガン	1
211	25A487	ケーブル、ガン、自動 (151、212、213 を含む)	1
225	17C043	ラベル、番号「1」	1
	17C046	ラベル、番号「2」	1

* ガンホルダー修理キット 287569 に付属

▲ 交換用の警告ラベルは無料で注文できます。

ガン引き金

参照	部品	説明	数量
120	25A488	ケーブル、ガン、手動 (126、151 を含む)	1
124	245798	ホース、カップリング 1/4" x 7'	1
126	15F624	ナット、ケーブル、ガン (きざみ付き)	2
130	25A636	ブラケット、引き金、スイッチ	1
130a	276907	ブラケット、マグネット	1
130e	17J237	スイッチ、リード	
131	198896	ブロック、マウント	1
132	245676	ハンドル	1
133	198895	プレート、レバー、ピボット	2
134	111017	ベアリング、フランジ	2
135	116941	ネジ、ショルダー、ソケットヘッド	1
136	116969	ナット、ロック	1
137	112381	ネジ、機械、パンヘッド	1
138	117268	ブラケット、インタラプタ	1
139	117269	スプリング	1
140	128803	ネジ、ネジ山形成、六角ワッシャ	1
142	117317	ネジ、plastine、パンヘッド	2
144	17K587	ラベル、通知、調整	1

部品図面 - LineLazer V 3900、5900

注	
<p>ソレノイドのワイヤーを図のように鋭い角度で曲げないでください。ワイヤーが破損する可能性があります。およそ0.75インチの曲げ半径を、ソレノイドから出ているワイヤに配置します。</p>	

- 18-22 インチポンド (2.0-2.4 N·m) のトルクで締めます
- 130-150 インチポンド (14.6-16.9 N·m) のトルクで締めます
- 25-30 インチポンド (2.8-3.3 N·m) のトルクで締めます
- 28-32 インチポンド (2.8-3.3 N·m) のトルクで締めます
- 5-7 インチポンド (0.5-0.7 N·m) のトルクで締めます
- 65-75 インチポンド (7.3-8.4 N·m) のトルクで締めます

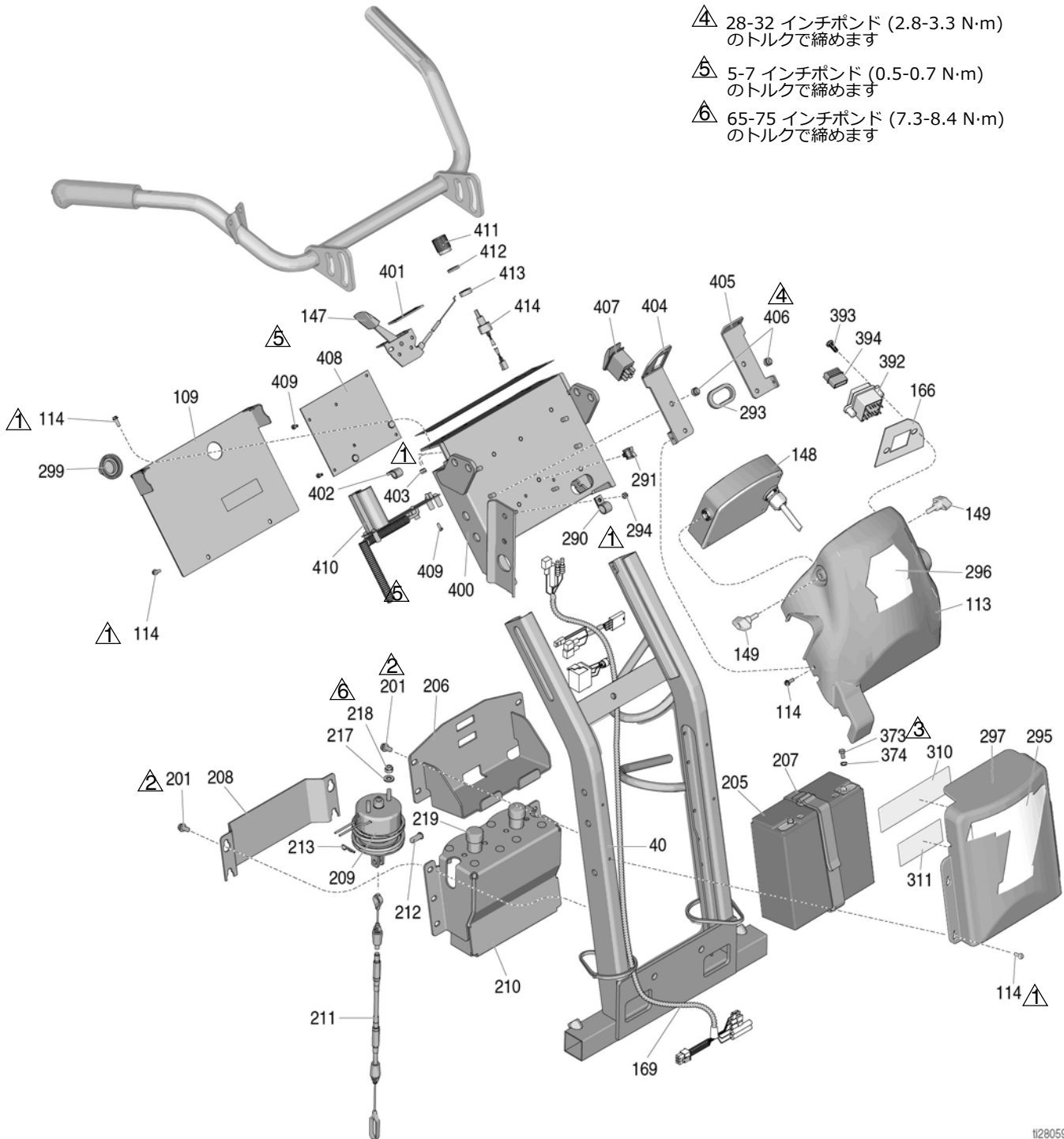

1128059

部品リスト

参照	部品	説明	数量	参照	部品	説明	数量
40	24Y665	フレーム、直立ハンドル、塗装	1	291	114687	クリップ、保持	2
109	17J123	調整、カバー	1	293	17H701	グロメット、卵型	1
113	17J135	カバー、制御装置、塗装済み (シリーズ A)	1	294	115483	ナット、ロック	2
	17V517	カバー、制御装置、塗装済み (シリーズ B)	1	295	17K378	ラベル	1
114	128978	ネジ、機械式、スロット六角ワッ シャヘッド	12	296	17K379	ラベル	1
147	24Y643	コントロール、スロットル (401、402、403 を含む)	1	297	17K377	カバー、バッテリー、塗装	1
148	25A498	ボックス、コントロールアセンブ リー式 (149を含む)(シリーズ A)	1	299	17K310	プラグ、標準シリーズ	1
	17W550	ボックス、コントロールアセンブ リー式 (149を含む)(シリーズ B)	1	310	17K397	ラベル	1
	25N791	ボックス、コントロールアセンブ リー式 (149を含む)(シリーズ C)	1	311	17K396	ラベル	1
149	16W408	ノブ、t-ハンドル、1/4-20 スレ ドスタッド	2	373	128131	ネジ	2
166	17V520	ラベル、USB	1	374	111307	ワッシャ	2
169	17J514	ワイヤ、ハーネス	1	392	17Z084	キット、ボード、アセンブリ (166、393、394 を含む)	1
201*	107257	ネジ、ネジ山形成	10	393	17V519	ねじ、パンヘッド	2
205*	24X370	バッテリー、22 AH、シール (373、374 を含む)	1	394	131718	カバー、ダスト、USB	2
206*	17H644	シェルフ、バッテリー	1	400	24Y642	コントロール、プレート	1
207*	126949	ストラップ、バッテリー	1	401	15F776	ガasket	1
208*	17H650	カバー、ソレノイド	1	402	119736	クランプ	1
209*	25A486	キット、ソレノイド (212、213、 217、218、219 を含む)	1	403	111280	ナット	3
210*	24Y777	ブラケット	1	404	17J128	ブラケット	1
211*	25A487	ケーブル、自動 (212、213、151 を含む)	1	405	17J126	ブラケット	1
212*	128711	ピン	1	406	102040	ナット	4
213*	15R598	クリップ	1	407	128783	スイッチ	1
217*	110755	ワッシャ	2	408	25A493	キット、メインボード、標準シ リーズ (409 を含む)(シリーズ B)	1
218*	121114	ナット	2		25A494	キット、メインボード、HP自動シ リーズ (409 を含む)(シリーズ B)	1
219*	128712	キャップ	2		25N788	キット、メインボード、標準シ リーズ (409 を含む) (シリーズC)	1
290	128856	クランプ、ケーブル、ナイロン、 1/2"	2		25N789	キット、メインボード、HP自動シ リーズ (409 を含む)(シリーズ C)	1
				409	106520	ネジ	11
				410*	25A495	キット、充電器ボード (409 を含む)	1
				411	116167	ノブ	1
				412	15C973	ガasket	1
				413	198650	スパーサー	1
				414	256219	可変抵抗器	1

* HP 自動シリーズのみ

距離センサ交換

1. ホイール (17) を LineLazer から外します。
2. ネジ (25)、ワイヤクランプ (24)、距離センサ (23) を外します。
3. 新しい距離センサ (23) をワイヤクランプ (24) とネジ (25) に取り付けます。
4. ホイール (17) を LineLazer に取り付けます。

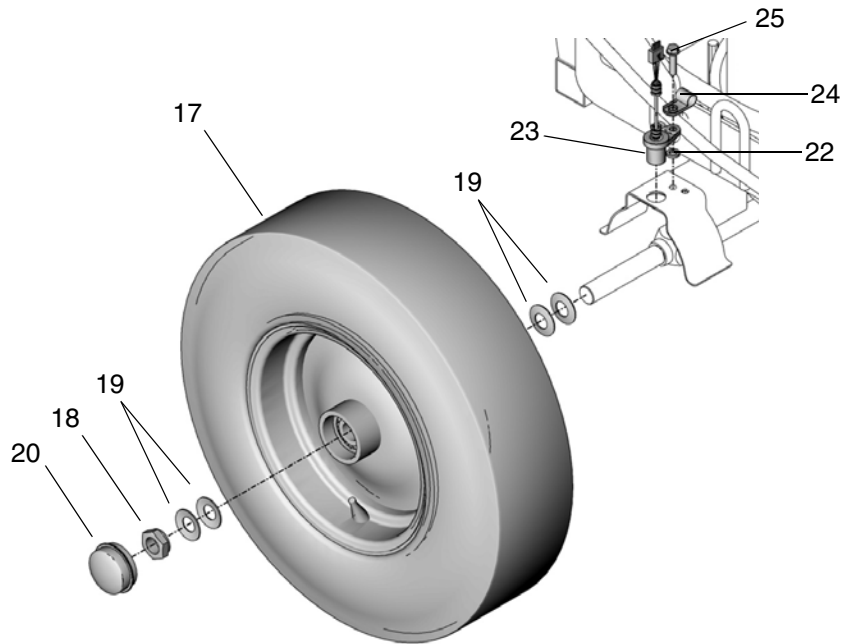

配線図 (標準シリーズ - 中国のみ)

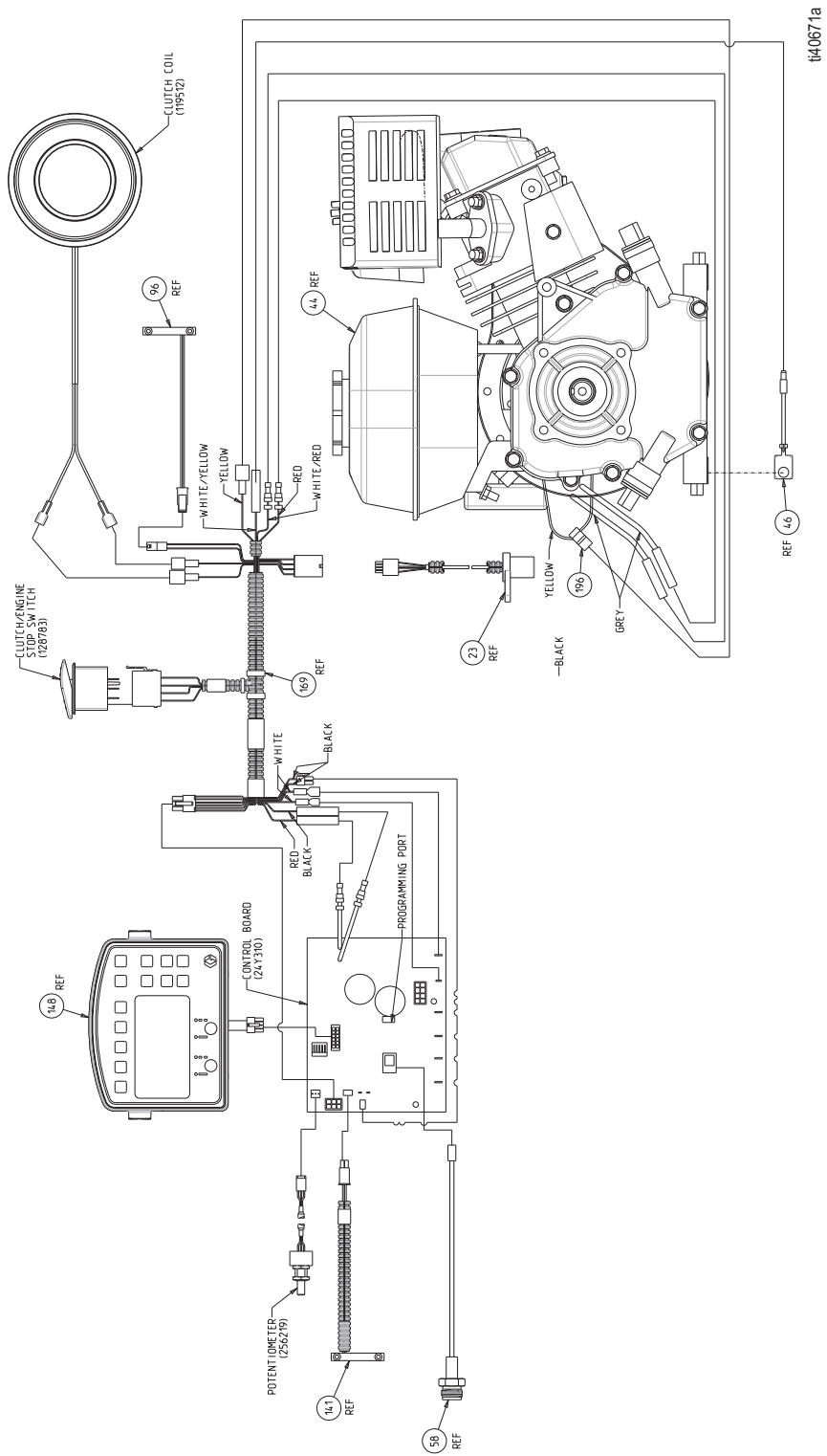

配線図 (HP 自動シリーズ - 中国のみ)

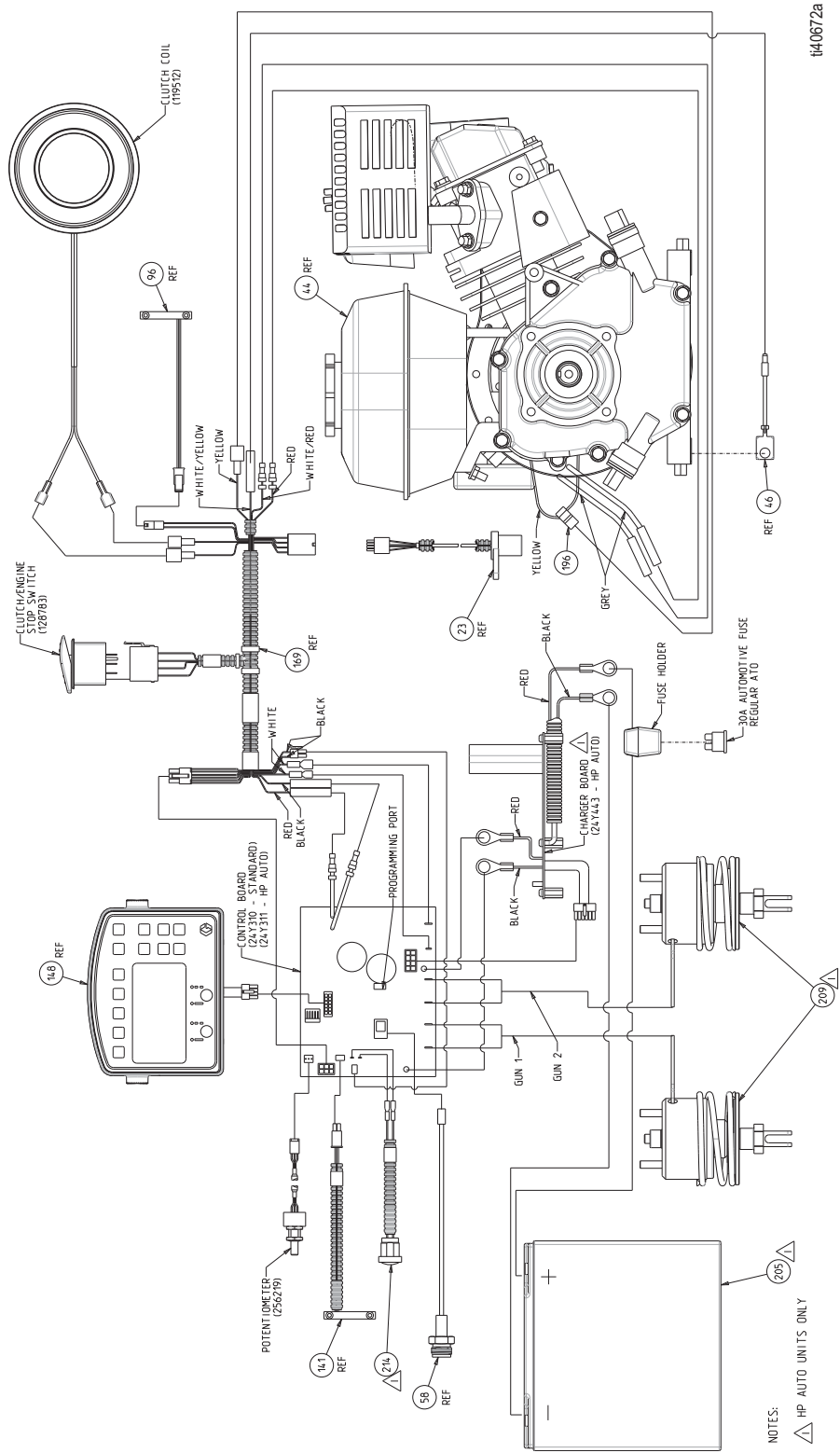

1410672a

配線図 (標準シリーズ)

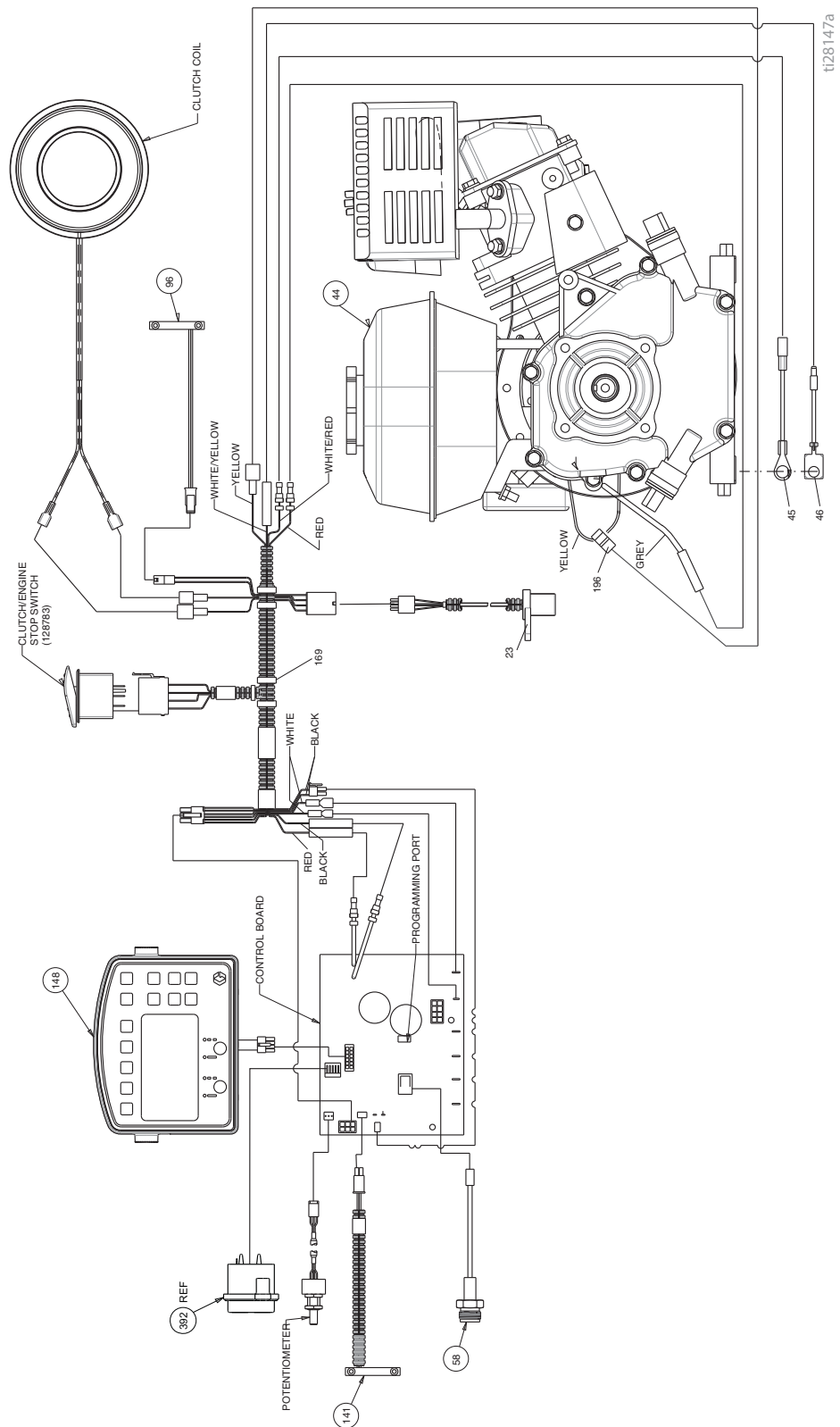

配線図 (HP 自動シリーズ)

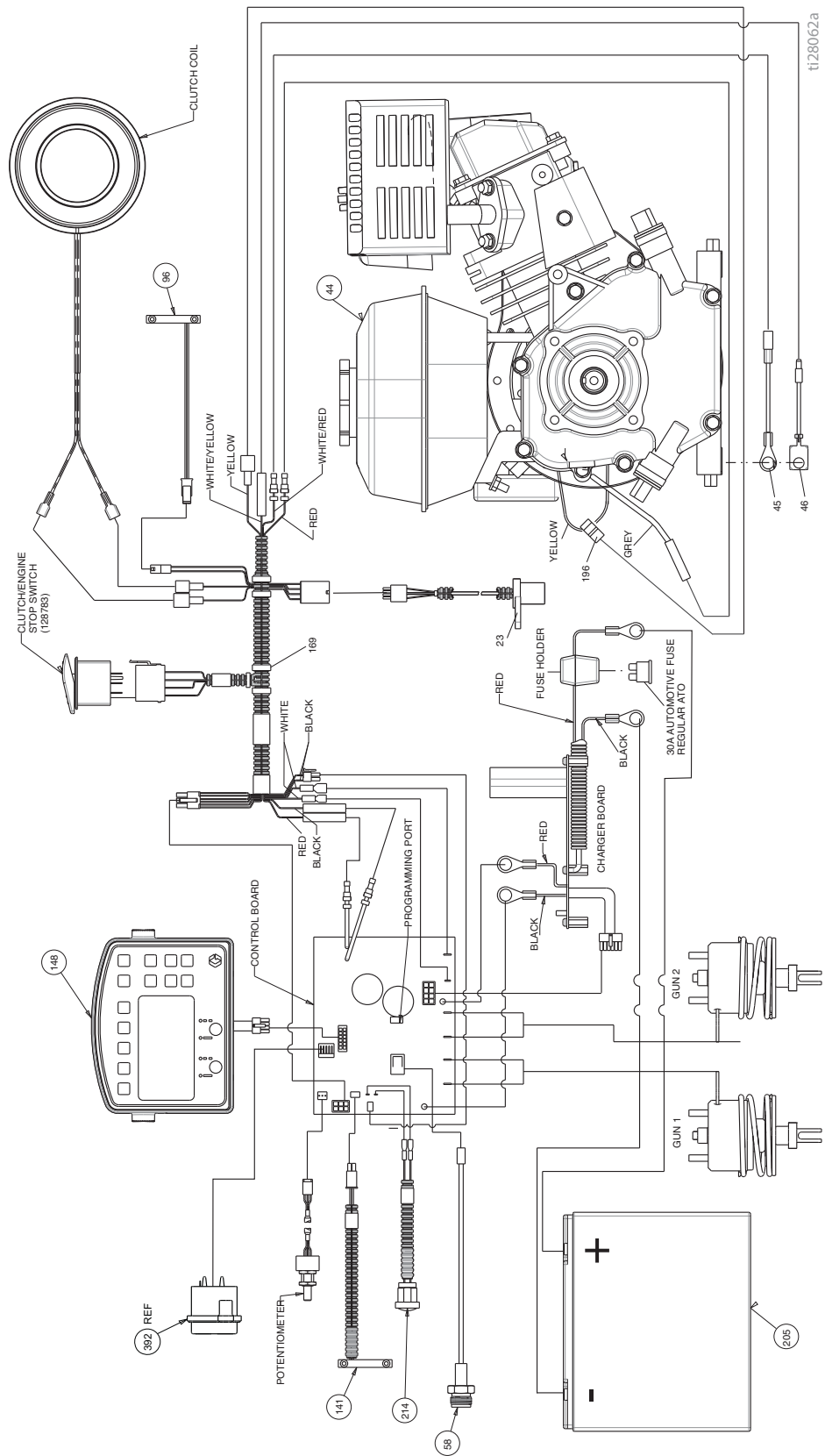

技術仕様

LineLazer V 3900 標準シリーズ (モデル 25P330)		
	米国	メートル法
寸法		
長さ (ハンドルバーが下位置の状態)	包装なし - 44.5 インチ 包装あり - 52.5 インチ	包装なし - 113.03 cm 包装あり - 133.35 cm
幅	包装なし - 34.25 インチ 包装あり - 37.0 インチ	包装なし - 86.99 cm 包装あり - 93.98 cm
長さ (プラットフォームが下位置の状態)	包装なし - 68.75 インチ 包装あり - 73.50 インチ	包装なし - 174.63 cm 包装あり - 186.69 cm
重量 (塗料を含まない)	包装なし - 235 ポンド 包装あり - 302 ポンド	包装なし - 106 kg 包装あり - 137 kg
ノイズ (dBa)		
ISO 9614 準拠の騒音出力:	95.6	
音圧、ISO 9614 に従う:	85.5	
振動 (平方メートル/秒²) (毎日 8 時間の暴露量)		
ハンドアーム (ISO 5349 準拠)	左側 3.73 右側 2.06	
全体 (ISO 2631 準拠)	0.4	
電力定格 (馬力)		
SAE J1349 準拠の電力定格 (馬力)	5.5 馬力 @ 3600 rpm	4.1 kW @ 3600 rpm
最高駆出量	1.25 gpm	4.7 lpm
最大先端サイズ 1 ガン 2 ガン	.036 .025	
インレット塗料ストレーナー	16 メッシュ	1190 ミクロン
アウトレット塗料ストレーナー	50 メッシュ	297 ミクロン
ポンプインレットサイズ	25 mm (1 インチ) NSPM (m)	
ポンプアウトレットサイズ	3/8 NPT (f)	
最高使用圧力	3300 psi	228 bar, 22.8 MPa
電気容量	50 W @ 3600 rpm	
開始バッテリー	12V, 22Ah, 鉛蓄電池、ディープサイクル	

接液部品: PTFE、ナイロン、ポリウレタン、V-Max、UHMWPE、フルオロエラストマー、アセタール、皮、タングステンカーバイド、ステンレス鋼、クロムめっき、ニッケルめっき炭素鋼、セラミック

LineLazer V 3900 標準シリーズ (モデル 17H449、17H450)		
	米国	メートル法
寸法		
全高	包装なし - 44.5 インチ 包装あり - 52.5 インチ	包装なし - 113.03 cm 包装あり - 133.35 cm
幅	包装なし - 34.25 インチ 包装あり - 37.0 インチ	包装なし - 86.99 cm 包装あり - 93.98 cm
長さ	包装なし - 68.75 インチ 包装あり - 73.5 インチ	包装なし - 174.63 cm 包装あり - 186.69 cm
重量 (塗料を含まない)	包装なし - 230 ポンド 包装あり - 297 ポンド	包装なし - 104 kg 包装あり - 135 kg
ノイズ (dBa)		
ISO 9614 準拠の騒音出力:	95.6	
音圧、ISO 9614 に従う:	85.5	
振動 (平方メートル/秒²) (毎日 8 時間の暴露量)		
ハンドアーム (ISO 5349 準拠)	左側 3.73 右側 2.06	
全体 (ISO 2631 準拠)	0.4	
電力定格 (馬力)		
SAE J1349 準拠の電力定格 (馬力)	4.0 馬力 @ 3600 rpm	2.9 kW @ 3600 rpm
最高駆出量	1.25 gpm	4.7 lpm
最大先端サイズ 1 ガン 2 ガン	.036 .025	
インレット塗料ストレーナー	16 メッシュ	1190 ミクロン
アウトレット塗料ストレーナー	50 メッシュ	297 ミクロン
ポンプインレットサイズ	25 mm (1 インチ) NSPM (m)	
ポンプアウトレットサイズ	3/8 NPT (f)	
最高使用圧力	3300 psi	228 bar、22.8 MPa
電気容量	50 W @ 3600 rpm	
バッテリー (オプション)	12V、22Ah、鉛蓄電池、ディープサイクル	

接液部品: PTFE、ナイロン、ポリウレタン、V-Max、UHMWPE、フルオロエラストマー、アセタール、皮、タングステンカーバイド、ステンレス鋼、クロムめっき、ニッケルめっき炭素鋼、セラミック

LineLazer V 5900 標準シリーズ (モデル 17H454, 17H455)		
	米国	メートル法
寸法		
長さ (ハンドルバーが下位置の状態)	包装なし - 44.5 インチ 包装あり - 52.5 インチ	包装なし - 113.03 cm 包装あり - 133.35 cm
幅	包装なし - 34.25 インチ 包装あり - 37.0 インチ	包装なし - 86.99 cm 包装あり - 93.98 cm
長さ (プラットフォームが下位置の状態)	包装なし - 68.75 インチ 包装あり - 73.50 インチ	包装なし - 174.63 cm 包装あり - 186.69 cm
重量 (塗料を含まない)	包装なし - 250 ポンド 包装あり - 317 ポンド	包装なし - 113 kg 包装あり - 144 kg
ノイズ (dBa)		
ISO 9614 準拠の騒音出力:	97.6	
音圧、ISO 9614 に従う:	87.1	
振動 (平方メートル/秒²) (毎日 8 時間の暴露量)		
ハンドアーム (ISO 5349 準拠)	左側 3.65 右側 3.72	
全体 (ISO 2631 準拠)	0.4	
電力定格 (馬力)		
SAE J1349 準拠の電力定格 (馬力)	5.5 馬力 @ 3600 rpm	4.1 kW @ 3600 rpm
最高駆出量	1.6 gpm	6.0 lpm
最大先端サイズ 1 ガン 2 ガン	.043 .029	
インレット塗料ストレーナー	16 メッシュ	1190 ミクロン
アウトレット塗料ストレーナー	50 メッシュ	297 ミクロン
ポンプインレットサイズ	25 mm (1 インチ) NSPM (m)	
ポンプアウトレットサイズ	3/8 NPT (f)	
最高使用圧力	3300 psi	228 bar, 22.8 MPa
電気容量	84 W @ 3600 rpm	
バッテリー	12V、22Ah、鉛蓄電池、ディープサイクル	

接液部品: PTFE、ナイロン、ポリウレタン、V-Max、UHMWPE、フルオロエラストマー、アセタール、皮、タングステンカーバイド、ステンレス鋼、クロムめっき、ニッケルめっき炭素鋼、セラミック

LineLazer V 3900 HP自動シリーズ (モデル 25P332、25P333)		
	米国	メートル法
寸法		
長さ (ハンドルバーが下位置の状態)	包装なし - 44.5 インチ 包装あり - 52.5 インチ	包装なし - 113.03 cm 包装あり - 133.35 cm
幅	包装なし - 34.25 インチ 包装あり - 37.0 インチ	包装なし - 86.99 cm 包装あり - 93.98 cm
長さ (プラットフォームが下位置の状態)	包装なし - 68.75 インチ 包装あり - 73.50 インチ	包装なし - 174.63 cm 包装あり - 186.69 cm
重量 (塗料を含まない)	包装なし - 245 ポンド 包装あり - 312 ポンド	包装なし - 111 kg 包装あり - 141 kg
ノイズ (dBa)		
ISO 9614 準拠の騒音出力:	95.6	
音圧、ISO 9614 に従う:	85.5	
振動 (平方メートル/秒²) (毎日 8 時間の暴露量)		
ハンドアーム (ISO 5349 準拠)	左側 3.73 右側 2.06	
全体 (ISO 2631 準拠)	0.4	
電力定格 (馬力)		
SAE J1349 準拠の電力定格 (馬力)	5.5 馬力 @ 3600 rpm	4.1 kW @ 3600 rpm
最高駆出量	1.25 gpm	4.7 lpm
最大先端サイズ 1 ガン 2 ガン	.036 .025	
インレット塗料ストレーナー	16 メッシュ	1190 ミクロン
アウトレット塗料ストレーナー	50 メッシュ	297 ミクロン
ポンプインレットサイズ	25 mm (1 インチ) NSPM (m)	
ポンプアウトレットサイズ	3/8 NPT (f)	
最高使用圧力	3300 psi	228 bar、22.8 MPa
電気容量	50 W @ 3600 rpm	
開始バッテリー	12V、22Ah、鉛蓄電池、ディープサイクル	

接液部品: PTFE、ナイロン、ポリウレタン、V-Max、UHMWPE、フルオロエラストマー、アセタール、皮、タングステンカーバイド、ステンレス鋼、クロムめっき、ニッケルめっき炭素鋼、セラミック

LineLazer V 3900 HP自動シリーズ (モデル 17K577、17H451、17K638、17H452、17K579、17H453)		
	米国	メートル法
寸法		
長さ (ハンドルバーが下位置の状態)	包装なし - 44.5 インチ 包装あり - 52.5 インチ	包装なし - 113.03 cm 包装あり - 133.35 cm
幅	包装なし - 34.25 インチ 包装あり - 37.0 インチ	包装なし - 86.99 cm 包装あり - 93.98 cm
長さ (プラットフォームが下位置の状態)	包装なし - 68.75 インチ 包装あり - 73.50 インチ	包装なし - 174.63 cm 包装あり - 186.69 cm
重量 (塗料を含まない)	包装なし - 240 ポンド 包装あり - 307 ポンド	包装なし - 109 kg 包装あり - 139 kg
ノイズ (dBa)		
ISO 9614 準拠の騒音出力:	95.6	
音圧、ISO 9614 に従う:	85.5	
振動 (平方メートル/秒²) (毎日 8 時間の暴露量)		
ハンドアーム (ISO 5349 準拠)	左側 3.73 右側 2.06	
全体 (ISO 2631 準拠)	0.4	
電力定格 (馬力)		
SAE J1349 準拠の電力定格 (馬力)	4.0 馬力 @ 3600 rpm	2.9 kW @ 3600 rpm
最高駆出量	1.25 gpm	4.7 lpm
最大先端サイズ 1 ガン 2 ガン	.036 .025	
インレット塗料ストレーナー	16 メッシュ	1190 ミクロン
アウトレット塗料ストレーナー	50 メッシュ	297 ミクロン
ポンプインレットサイズ	25 mm (1 インチ) NSPM (m)	
ポンプアウトレットサイズ	3/8 NPT (f)	
最高使用圧力	3300 psi	228 bar、22.8 MPa
電気容量	50 W @ 3600 rpm	
開始バッテリー	12V、22Ah、鉛蓄電池、ディープサイクル	

接液部品: PTFE、ナイロン、ポリウレタン、V-Max、UHMWPE、フルオロエラストマー、アセタール、皮、タングステンカーバイド、ステンレス鋼、クロムめっき、ニッケルめっき炭素鋼、セラミック

LineLazer V 5900 HP 自動シリーズ (モデル 17K580、17H456、17K636、17H457、17K581、17H458)		
	米国	メートル法
寸法		
長さ (ハンドルバーが下位置の状態)	包装なし - 44.5 インチ 包装あり - 52.5 インチ	包装なし - 113.03 cm 包装あり - 133.35 cm
幅	包装なし - 34.25 インチ 包装あり - 37.0 インチ	包装なし - 86.99 cm 包装あり - 93.98 cm
長さ (プラットフォームが下位置の状態)	包装なし - 68.75 インチ 包装あり - 73.50 インチ	包装なし - 174.63 cm 包装あり - 186.69 cm
重量 (塗料を含まない)	包装なし - 266 ポンド 包装あり - 333 ポンド	包装なし - 121 kg 包装あり - 151 kg
ノイズ (dBa)		
ISO 9614 準拠の騒音出力:	97.6	
音圧、ISO 9614 に従う:	87.1	
振動 (平方メートル/秒²) (毎日 8 時間の暴露量)		
ハンドアーム (ISO 5349 準拠)	左側 3.65 右側 3.72	
全体 (ISO 2631 準拠)	0.4	
電力定格 (馬力)		
SAE J1349 準拠の電力定格 (馬力)	5.5 馬力 @ 3600 rpm	4.1 kW @ 3600 rpm
最高駆出量	1.6 gpm	6.0 lpm
最大先端サイズ 1 ガン 2 ガン	.043 .029	
インレット塗料ストレーナー	16 メッシュ	1190 ミクロン
アウトレット塗料ストレーナー	50 メッシュ	297 ミクロン
ポンプインレットサイズ	25 mm (1 インチ) NSPM (m)	
ポンプアウトレットサイズ	3/8 NPT (f)	
最高使用圧力	3300 psi	228 bar、22.8 MPa
電気容量	84 W @ 3600 rpm	
開始バッテリー	12V、22Ah、鉛蓄電池、ディープサイクル	

接液部品: PTFE、ナイロン、ポリウレタン、V-Max、UHMWPE、フルオロエラストマー、アセタール、皮、タングステンカーバイド、ステンレス鋼、クロムめっき、ニッケルめっき炭素鋼、セラミック

Graco 標準保証

Graco は、直接お買い上げいただいたお客様のご使用に対し、販売日時から、本ドキュメントに記載された、Graco が製造し、かつ Graco の社名を付した全ての装置の材質および仕上がりに欠陥がないことを保証します。Graco 社により公表された特殊的、拡張的または制限的保証を除き、販売日時から起算して 12 か月間、Graco 社により欠陥があると判断された装置の部品を修理、交換いたします。本保証は、Graco の書面の推奨に従って、装置が設置、操作、およびメンテナンスされている場合にのみ有効です。

誤った設置、誤用、摩擦、腐食、不十分または不適切なメンテナンス、過失、事故、改ざん、または Graco 製でない構成部品の代用が原因で発生した一般的な摩耗、あるいは誤動作、損傷、摩耗については、本保証の範囲外であり、Graco は一切責任を負わないものとします。また、Graco の装置と Graco によって提供されていない機構、アクセサリ、装置、または材料の不適合、あるいは Graco によって提供されていない機構、アクセサリ、装置、または材料の不適切な設計、製造、取り付け、操作またはメンテナンスが原因で発生した誤動作、損傷、または摩耗については、Graco は一切責任を負わないものとします。

本品質保証は、Graco 販売代理店に、主張された欠陥を確認するために、欠陥があると主張された装置が前払いで返却された時点で、条件が適用されます。主張された欠陥が確認された場合、Graco は全ての欠陥部品を無料で修理または交換します。装置は、輸送料前払いで、直接お買い上げいただけたお客様に返却されます。装置の検査により材料または仕上がりの欠陥が明らかにならなかった場合は、修理は妥当な料金で行われます。料金には部品、労働、および輸送の費用が含まれる可能性があります。

本保証は唯一のものであり、明示的、黙示的を問わず、商品性の保証、または特定用途への適合性の保証など、その他の保証に代わるものです。

保証違反の場合の Graco のあらゆる義務およびお客様の救済に関しては、上記規定の通りです。購入者は、他の補償（利益の損失、売上の損失、人身傷害、または器物破損による偶発的または結果的な損害、または他のいかなる偶発的または結果的な損失を含むがこれに限定されるものではない）は得られないものであることに同意します。保証違反に関連するいかなる行為も、販売日から起算して 2 年以内に提起する必要があります。

Graco 社によって販売されているが、製造されていないアクセサリ、装置、材料、または構成部品に関しては、Graco は保証を負わず、特定目的に対する商用性および適合性の全ての黙示保証は免責されるものとします。 販売されているが Graco 社によって製造されていない製品（電動モーター、スイッチ、ホースなど）がある場合、それらのメーカーの品質保証の対象となります。Graco 社は、これらの保証違反に関する何らかの主張を行う際は、合理的な支援を購入者に提供いたします。

いかなる場合でも、Graco は Graco 社の提供する装置または備品、性能、または製品の使用またはその他の販売される商品から生じる間接的、偶発的、特別、または結果的な損害について、契約違反、保証違反、Graco の過失、またはその他によるものを問わず、一切責任を負わないものとします。

追加保証の適用範囲

Graco では「グラコ契約者向け装置保証プログラム」に記載の製品に関し、拡張保証および摩耗保証を提供しております。

Graco に関する情報

Graco 製品の最新情報については、www.graco.com にアクセスしてください。

特許情報については、www.graco.com/patents をご覧ください。

Graco 製品のご注文は、 Graco 販売代理店にお問い合わせいただくか、1-800-690-2894 にお電話いただき、最寄りの販売代理店をご確認ください。

本文書に含まれる全ての文字および図、表等によるデータは、出版時に入手可能な最新の製品情報を反映しています。
Graco は、いかなる時点においても通知することなく変更を行う権利を留保します。

取扱説明書原文の翻訳。This manual contains Japanese. MM 3A3389

Graco本社：Minneapolis

海外拠点：Belgium, China, Japan, Korea

GRACO INC. AND SUBSIDIARIES • P.O. BOX 1441 • MINNEAPOLIS MN 55440-1441 • USA

Copyright 2016, Graco Inc. Graco の全ての製造場所は ISO 9001 に登録されています。

www.graco.com

改訂 J、9 2 0 2 1