

LineLazer V 250SPS ve 250DC Kendinden İtişli Çizgi Çekme Makinesi

3A3735D
TR

**Çizgi çekme malzemelerinin uygulanması için.
Sadece profesyonel kullanım içindir.
Yalnızca dış mekanda kullanım için.
Patlayıcı ortamlarda veya tehlikeli yerlerde kullanımı için değildir.**

Maksimum Çalışma Hızı: 10 mph (16 kph)
Maksimum Çalışma Basıncı: 3300 psi (22,8 MPa, 228 bar)



Önemli Güvenlik Talimatları

Bu kılavuzdaki ve ilgili diğer kılavuzlardaki tüm uyarıları ve talimatları okuyun.
Makinenin kontrollerini ve doğru kullanımını öğrenin.
Bu talimatları saklayın.

Model	Tabancalar	Basıncı Damla Sistemi	Açıklama
17H471	2	Hayır	LLV 250DC
17H472	3	Hayır	LLV 250DC
17H473	2	Evet - 2 Tank	LLV 250DC
17H474	3	Evet - 2 Tank	LLV 250DC
17H466	1	Hayır	LLV 250SPS
17H467	2	Hayır	LLV 250SPS
17H468	1	Evet - 1 Tank	LLV 250SPS
17J951	2	Evet - 1 Tank	LLV 250SPS
17H469	2	Evet - 2 Tank	LLV 250SPS

İlgili Kılavuzlar:	
3A3394	Onarım / Parçalar
311254	Tabanca
309277	Pompa
3A3428	Otomatik Düzen Uygulama Yöntemleri
332230	Basıncı Damla Sistemi (PBS)

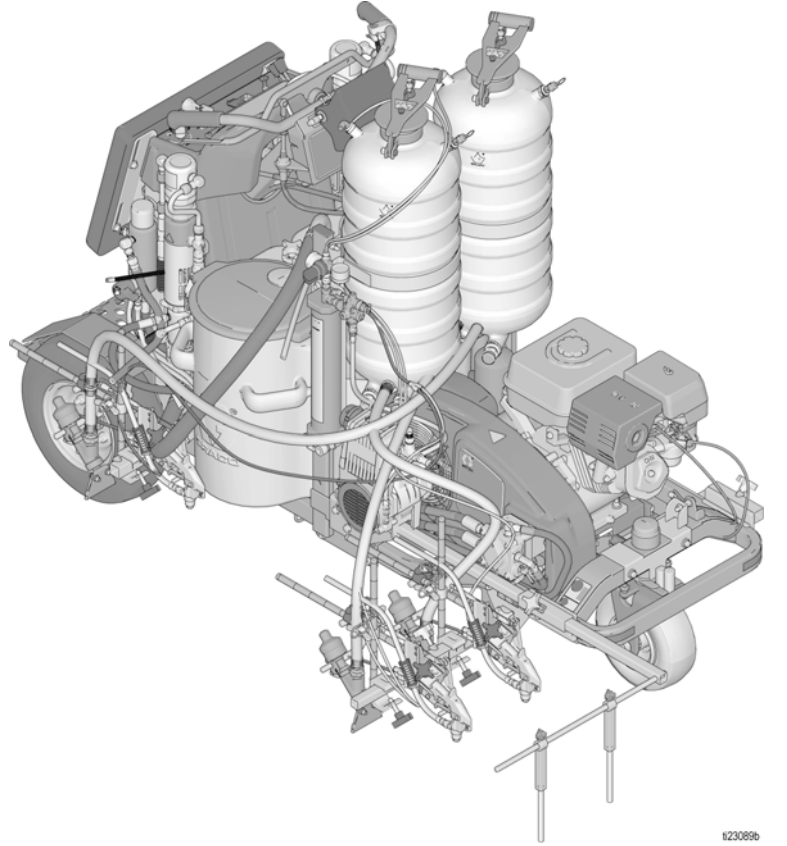

123089b

**Sadece orijinal Graco yedek parçalarını kullanın.
Graco'ya ait olmayan yedek parçalar garantinin geçersiz olmasına neden olabilir.**



İçindekiler

Uyarılar	3	Sürüş Talimatları	19
Aküyü Atma	6	El Freni/Acil Durum Freni	20
Parça Tanımı (LLV 250DC Gösterilmiştir)	7	Tahrik Geçişi	20
Parça Tanımı (Kontroller)	8	Düz Çizgi Ayarı	20
Topraklama Prosedürü		Tutma Çubuğu Yükseklik Ayarı	21
(Sadece Tutuşabilir Yıkama Sıvıları için)	9	Platform Depolama Konumu	21
Basınç Tahliye Prosedürü	9	Ön Keçe Ayarı	21
Kurulum/Başlatma	10	Akıllı Kontrol Kullanımı	22
SwitchTip ve Muhafaza Tertibatı	12	Menü Ağacı	22
Tabancanın Yerleştirilmesi	13	Kumanda Özellikleri	23
Tabancaları takın	13	Ana Menüler	24
Tabancaların Yerleştirilmesi	13	İlk Ayar	25
Tabancaların Seçimi (Standart Seri)	13	Çizgi Çekme Modu	
Tabanca Konumları Çizelgesi	14	(LLV 250DC Gösterilmiştir)	27
Tabanca Kolu Yatakları	15	Ölçüm Modu	28
Tabanca Konumunun Değiştirilmesi		Yerleşim Modu	29
(Ön ve Arka)	15	Park Yeri Hesaplayıcı	30
Tabanca Konumunun Değiştirilmesi		Açı Hesaplayıcı	31
(Sol ve Sağ)	15	Kurulum/Bilgi	32
Kurulum	16	Bilgiler	33
Tabanca Kablosunun Ayarlanması	16	Bilgi (2)	34
Tetik Konumunun Değiştirilmesi	17	Dünya Sembolleri Anahtarı	36
Temizleme	18	Hidrolik Yağ/Filtre Değişimi	37
		Sökme	37
		Kurulum	37
		Teknik Özellikler	38
		Standart Graco Garantisi	42

Uyarılar

Aşağıdaki uyarılar bu ekipmanın kurulumu, kullanımı, topraklanması, bakımı ve onarımı içindir. Ünlem işareti sembolü genel bir uyarı anlamına gelirken, tehlike sembolleri prosedüre özel riskleri belirtir. Bu semboller bu kılavuzun metin bölümlerinde veya uyarı etiketlerinde görüldüğünde, bu Uyarılara başvurun. Bu bölümde ele alınmayan ürüne özgü tehlike sembolleri ve uyarıları bu kılavuzun diğer bölümlerinde yer alabilir.

 <h2 style="margin: 0;">UYARI</h2>	
 	<p>TRAFİK TEHLİKESİ</p> <p>Başka araçların makineye çarpması ciddi yaralanmalar ya da ölümlle sonuçlanabilir.</p> <ul style="list-style-type: none"> Trafikte kullanmayın. Tüm trafik bölgelerinde uygun trafik kontrolü kullanın. Trafik kontrolü için yerel otoyol ve ulaşım düzenlemelerine uyun (örneğin: Genel Trafik Kontrol Araçları Kılavuzu, A.B.D. Ulaştırma Bakanlığı).
   	<p>YANGIN VE PATLAMA TEHLİKESİ</p> <p>Çalışma alanındaki solvent ve boya buharı gibi yanıcı buharlar alev alabilir veya patlayabilir. Ekipmanın içinden akan boya veya solvent, statik elektrik kıvılcımı oluşmasına yol açabilir. Yangın ve patlamaların önüne geçmek için:</p> <ul style="list-style-type: none"> Ekipmanı sadece iyi havalandırılmış alanlarda kullanın. Motor çalışırken ya da sıcakken yakıt deposunu doldurmayın; motoru kapatın ve soğumasını bekleyin. Yakıt yanıcıdır ve sıcak bir yüzey üzerine dökülmesi durumunda tutuşabilir veya patlayabilir. Pilot alevler, sigara, taşınabilir elektrikli lambalar, yere serilen naylon türü örtüler (potansiyel statik ark) gibi ateşleme kaynaklarını ortadan kaldırın. Çalışma alanındaki tüm ekipmanların topraklamasını yapın. Topraklama talimatlarına bakın. Solventi hiçbir zaman yüksek basınçta püskürtmeyin veya dökmeyin. Solvent, bez parçası ve benzin dahil her tür artık maddeyi çalışma alanından uzak tutun. Ortamda yanıcı duman varsa güç kablolarını prize takmayın/prizden çıkarmayın veya gücü ya da ışık düğmelerini açmayın/kapatmayın. Yalnızca topraklanmış hortumlar kullanın. Kovanın içine tetikleme yaparken tabancayı topraklanmış metal kovanın kenarında sıkıca tutun. Antistatik veya iletken olmadıkları sürece kova poşetleri kullanmayın. Statik kıvılcımlanma oluşursa ya da bir şok hissederseniz kullanımı derhal durdurun. Sorunu tanımlayana ve giderene kadar ekipmanı kullanmayın. Çalışma alanında çalışan bir yangın söndürücü bulundurun.
     	<p>CİLDE PÜSKÜRME TEHLİKESİ</p> <p>Yüksek basınçlı püskürtme insan vücuduna toksin enjekte edebilir ve ciddi yaralanmalara neden olabilir. Böyle bir enjeksiyonun meydana gelmesi durumunda, hemen cerrahi müdahale alın.</p> <ul style="list-style-type: none"> Tabancayı insanlara veya hayvanlara doğrultmayın ya da püskürtmeyin. Ellerinizi ve diğer uzuvlarınızı çıkış ağzından uzak tutun. Örneğin, olabilecek sızıntıları herhangi bir uzvunuzla durdurmayı denemeyin. Her zaman meme ucu koruyucusunu kullanın. Nozul ucu koruması yerine takılı olmadan püskürtme yapmayın. Graco nozul uçlarını kullanın. Meme uçlarını temizlerken ve değiştirirken dikkatli olun. Püskürtme sırasında meme uçlarının tıkanması durumunda, meme ucunu temizlemek amacıyla çıkartmadan önce basıncı tahliye etmek ve üniteyi kapatmak için Basınç Tahliye Prosedürü'nü uygulayın. Güç kapatıldıktan sonra, makine basıncı korur. Üniteyi enerji verilmiş durumda ya da basınçlı bir şekilde başında kimse olmadan bırakmayın. Ekipmanın başında kimse yokken ya da ekipman kullanımında değilken bakım, temizlik veya parçaların çıkarılmasından önce Basınç Tahliye Prosedürü'nü uygulayın. Hortumları ve parçaları hasar belirtileri açısından kontrol edin. Hasarlı hortumları veya parçaları değiştirin. Bu sistem 3300 psi basınç üretebilir. En az 3300 psi basınca dayanıklı Graco yedek parçaları ve aksesuarları kullanın. Püskürtme yapmadığınız zamanlarda tetik kilidini her zaman kapalı tutun. Tetik kilidinin düzgün çalıştığından emin olun. Üniteyi çalıştırmadan önce tüm bağlantıların güvenli olduğundan emin olun. Üniteyi hızlı bir şekilde nasıl durdurup basıncı tahliye edeceğinizi öğrenin. Kumandaları eksiksiz olarak öğrenin.



UYARI

	<p>KARBON MONOKSİT TEHLİKESİ</p> <p>Egzoz, renksiz ve kokusuz olan zehirli karbonmonoksit gazını içerir. Karbonmonoksit gazını solumak, ölüme neden olabilir.</p> <ul style="list-style-type: none"> Ekipmanı kapalı alanda kullanmayın.
	<p>EKİPMANIN YANLIŞ KULLANIM TEHLİKESİ</p> <p>Yanlış kullanım ölüme ya da ciddi yaralanmalara yol açabilir.</p> <ul style="list-style-type: none"> Yorgun olduğunuzda veya ilaç ya da alkol etkisi altındayken üniteyi kullanmayın. En düşük dereceli sistem bileşeninin maksimum çalışma basıncını veya sıcaklık derecesini aşmayın. Tüm ekipman kılavuzlarında bulunan Teknik Veriler bölümüne bakın. Ekipmanın ıslanan parçalarıyla uyumlu sıvılar ve solventler kullanın. Tüm ekipman kılavuzlarında bulunan Teknik Veriler bölümüne bakın. Sıvı ve solvent üreticilerinin uyarılarını okuyun. Malzeme hakkında daha fazla bilgi edinmek için, distribütörden veya bayiden Güvenlik Bilgi Formu'nu (SDS) isteyin. Ekipman enerji taşıyorken veya basınç altındayken çalışma alanını terk etmeyin. Ekipman kullanımda değilken tüm sistemi kapatın ve Basınç Tahliye Prosedürü'nü uygulayın. Ekipmanı her gün kontrol edin. Aşınmış veya hasarlı parçaları sadece orijinal üreticinin yedek parçalarını kullanarak derhal onarın veya değiştirin. Ekipman üzerinde herhangi bir değişiklik veya modifikasyon yapmayın. Değişiklikler veya modifikasyonlar, kurum onaylarını geçersiz kılabilir ve güvenlikle ilgili tehlikelere neden olabilir. Tüm ekipmanların, kullanıldıkları ortam için sınıflandırıldığından ve onaylandığından emin olun. Makineyi sadece kullanım amacı doğrultusunda kullanın. Bilgi için distribütörünüzü arayın. Hortumları ve kabloları kalabalık yerlerin, keskin kenarların, hareketli parçaların ve sıcak yüzeylerin uzağından geçirin. Hortumları bükmeyin veya aşırı kıvrımayın ya da ekipmanı çekmek için hortumları kullanmayın. Çocukları ve hayvanları çalışma alanından uzak tutun. Geçerli tüm güvenlik düzenlemelerine uyun.
	<p>BASINÇLI ALÜMİNYUM PARÇA TEHLİKESİ</p> <p>Basınçlı makinede alüminyum ile uyumsuz sıvıların kullanımı, ciddi kimyasal reaksiyonlara ve makinenin delinmesine neden olabilir. Bu uyarının göz ardı edilmesi ölüme, ciddi yaralanmalarla ya da maddi hasarlarla sonuçlanabilir.</p> <ul style="list-style-type: none"> 1,1,1-trikloreten, metilen klorür, diğer halojenli hidrokarbon solventleri ya da bu tür solventleri içeren sıvılar kullanmayın. Klorinle ağartma kullanmayın. Diğer birçok sıvı alüminyum ile tepkimeye girebilecek kimyasallar içerebilir. Uyumluluk için malzeme sağlayıcınıza danışın.
	<p>HAREKETLİ PARÇA TEHLİKESİ</p> <p>Hareketli parçalar parmaklarınızın ve vücudunuzun diğer parçalarının sıkışmasına, kesilmesine veya kopmasına neden olabilir.</p> <ul style="list-style-type: none"> Hareketli parçalardan uzak durun. Ekipmanı, koruyucu siperleri veya kapakları sökülmüş halde çalıştırmayın. Basınçlı ekipman, herhangi bir uyarı vermeden çalışmaya başlayabilir. Ekipmanın kontrol, taşıma veya bakımı öncesinde Basınç Tahliye Prosedürü'nü uygulayın ve tüm güç kaynakları bağlantılarını ayırın.
	<p>DOLANMA TEHLİKESİ</p> <p>Dönen parçalar ciddi yaralanmalara neden olabilir</p> <ul style="list-style-type: none"> Hareketli parçalardan uzak durun. Ekipmanı, koruyucu siperleri veya kapakları sökülmüş halde çalıştırmayın. Ekipmanı çalıştırırken bol giysiler giymeyin, takı takmayın ve saçınız uzunsa iyice toplayın. Makine, herhangi bir uyarı vermeden çalışmaya başlayabilir. Ekipmanın kontrol, taşıma veya bakımı öncesinde Basınç Tahliye Prosedürü'nü uygulayın ve tüm güç kaynakları bağlantılarını ayırın.

UYARI



ZEHİRLİ SIVI YA DA DUMAN TEHLİKESİ

Zehirli sıvılar ya da dumanlar göze ya da cilde sıçraması, yutulması ya da solunması durumunda ciddi yaralanmalara ve hatta ölüme yol açabilir.

- Kullandığınız akışkanın kendine özgü tehlikelerini öğrenmek için Güvenlik Bilgi Formunu (MSDS) okuyun.
- Tehlikeli sıvıları onaylı kaplarda saklayın ve ilgili yönergelere göre bertaraf edin.



YANIK TEHLİKESİ

Ekipman yüzeyleri ve ısıtılan akışkan, çalışma sırasında çok ısınabilir. Ciddi yanıkları önlemek için:

- Sıcak sıvıya ya da ekipmana dokunmayın.



KİŞİSEL KORUYUCU EKİPMAN

Çalışma alanındayken gözlerin hasar görmesi, işitme kaybı, zehirli dumanların solunması ve yanıklar dahil olmak üzere ciddi yaralanmaların önlenmesine yardımcı olması için uygun koruyucu ekipman takın. Bu koruyucu ekipman, bunlarla sınırlı olmamak kaydıyla şunları içerir:

- Koruyucu gözlük ve işitme koruması.
- Sıvı ve solvent üreticileri tarafından tavsiye edilen maskeler, koruyucu kıyafetler ve eldivenler.



AKÜ TEHLİKESİ

Eğer batarya yanlış kullanılırsa akabilir, patlayabilir, yanıklara neden olabilir ya da patlamaya yol açabilir. Açık bir akünün içeriği ağır tahrişe ve/veya kimyasal yanıklara neden olabilir. Eğer cilt ile temas ederse, sabun ve su ile yıkayın. Eğer göz ile temas ederse, en az 15 dakika boyunca su ile yıkayın ve derhal tıbbi yardım alın.

- Yalnızca cihazla kullanım için belirlenmiş olan batarya tipini kullanın. Bkz. **Teknik Veriler**.
- Bataryayı yalnızca iyi havalandırılmış bir alanda ve boyalar ve solventler dahil, yanıcı veya alevlenebilen malzemelerden uzakta değiştirin.
- Bataryayı ateşe atmayın veya 50°C (122°F) derecenin üstündeki sıcaklıklara maruz bırakmayın. Batarya, patlama riski taşır.
- Ateşe atmayın.
- Aküyü suya ya da yağmura maruz bırakmayın.
- Aküyü sökmeyin, ezmeyin ya da delmeyin.
- Çatlak veya hasarlı bir bataryayı kullanmayın ya da şarj etmeyin.
- İmha için geçerli kurallara ve/veya yönetmeliklere uyun.

CALIFORNIA PROPOSITION 65

Bu ürünün motor egzozu, Kaliforniya eyaletince kansere, doğum kusurlarına veya başka üreme bozukluklarına neden olduğu kabul edilen bir kimyasal içerir.

Bu ürün, Kaliforniya eyaletince kansere, doğum kusurlarına veya başka üreme bozukluklarına neden olduğu kabul edilen bir kimyasal içerir. Kullandıktan sonra ellerinizi yıkayın.

Aküyü Atma

Aküleri çöp kutusuna atmayın. Aküleri yerel mevzuata göre geri dönüşüme gönderin. ABD ve Kanada'da geri dönüşüm merkezi bulmak için 1-800-822-8837 numaraları telefonu arayın veya www.call2recycle.org adresine gidin.

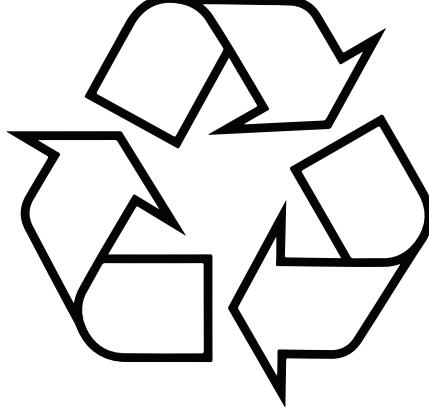
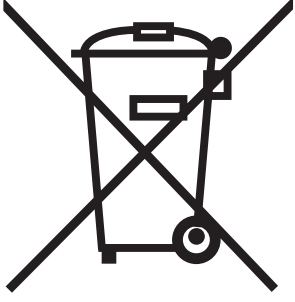

ti25930:

Parça Tanımı (LLV 250DC Gösterilmiştir)

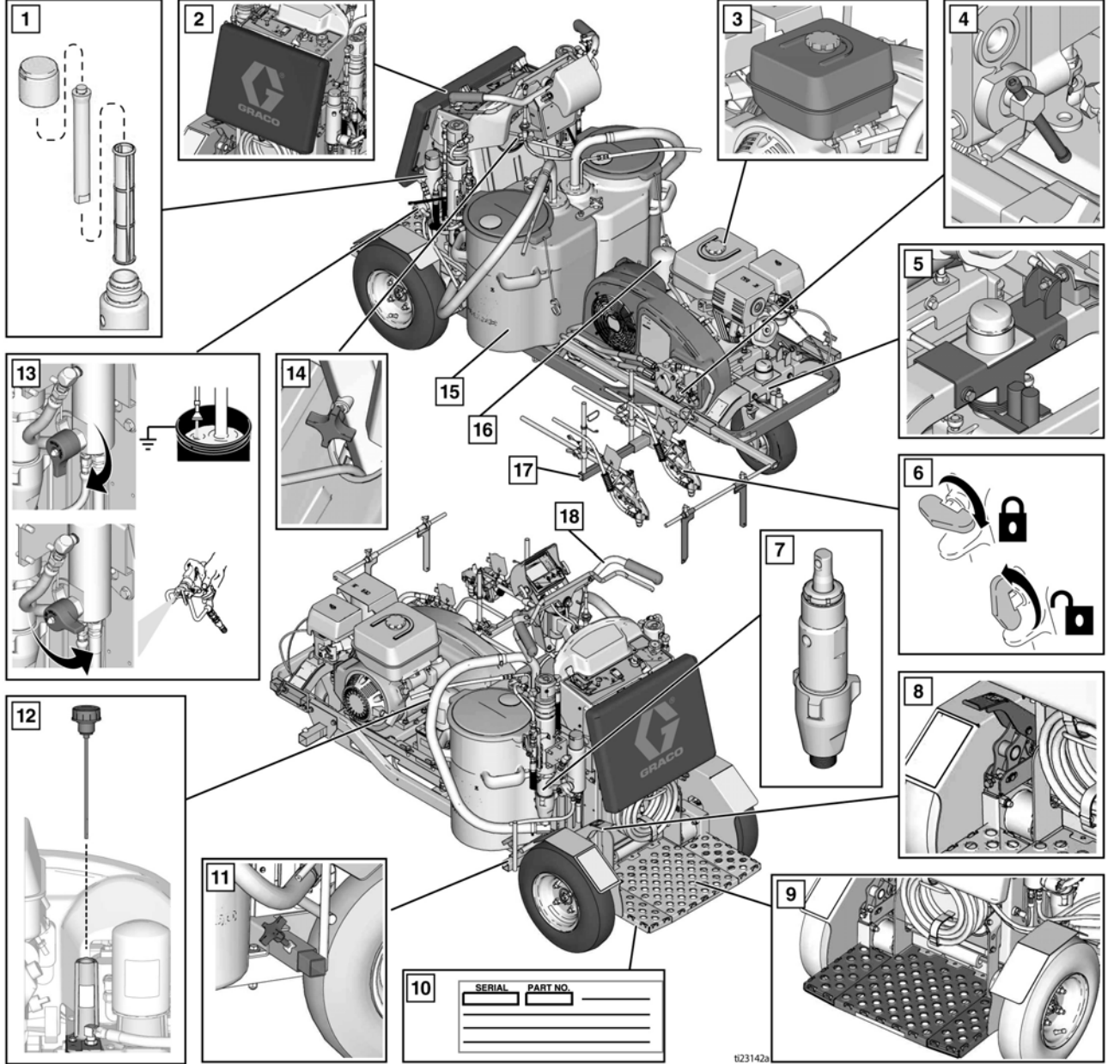

1	Boya filtresi, iki taraf
2	Ayarlanabilir tampon
3	Motor yakıt kapağı
4	Tekerlekli motor baypas valfi
5	Düz çizgi ayarlayıcı
6	Tabanca tetiği kilidi
7	Deplasmanlı pompa, iki taraf
8	Fren
9	Operatör platformu

10	Seri no etiketi, operatör platformunun altında
11	Arka tabanca kolu montaj parçası, her iki taraf
12	Hidrolik dolum kapağı / ölçme çubuğu
13	Besleme/boşaltma valfi, her iki taraf
14	Gidon yükseklik ayarı kolu
15	İki boya haznesi (15 galon / 56 litre)
16	Hidrolik yağ filtresi
17	Ön tabanca montajı, her iki taraf
18	Kumanda kolu

* LLV 250SPS üzerinde sadece 1 boya kovası ve 1 pompa bulunur.

Parça Tanımı (Kontroller)

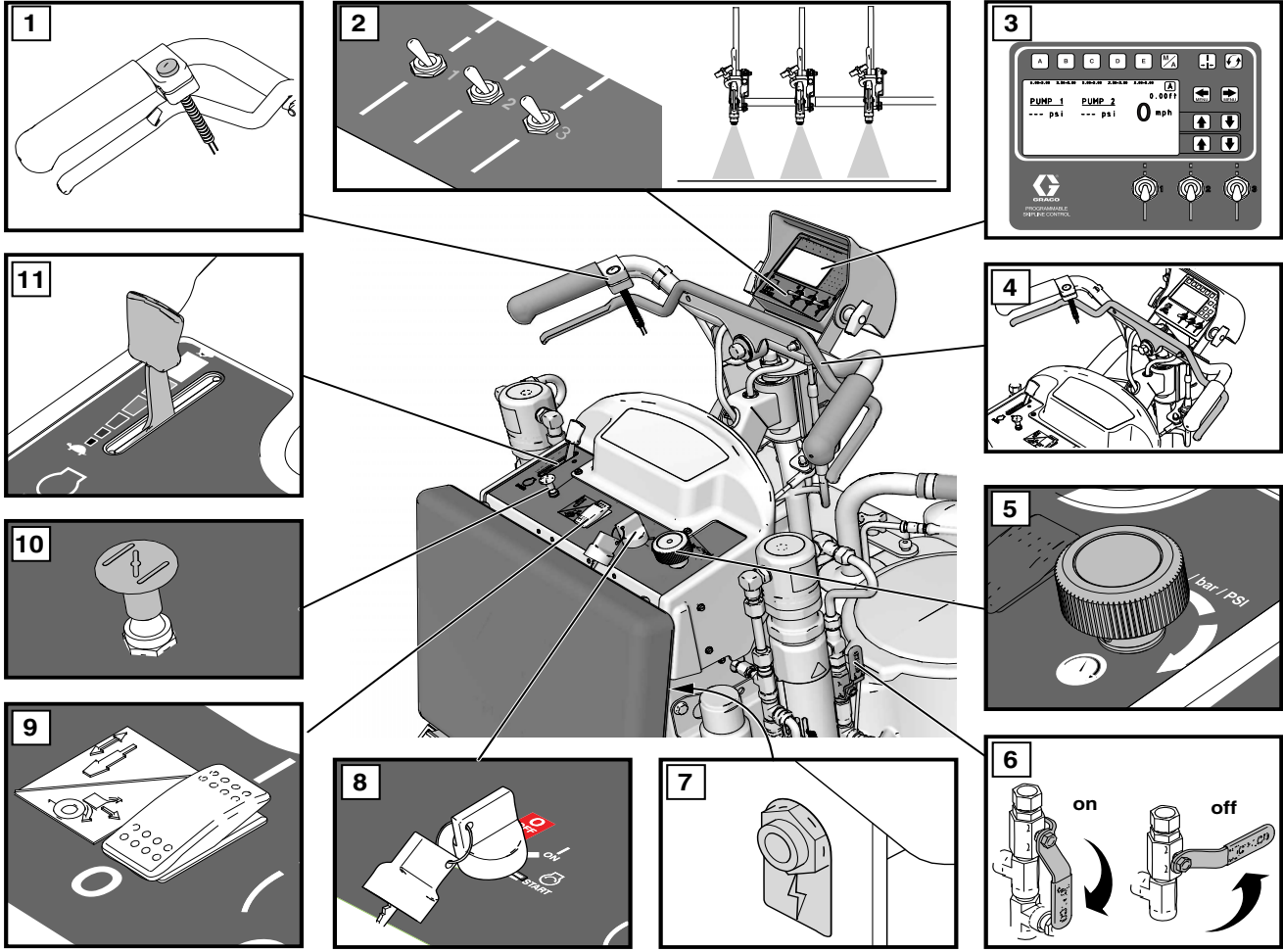

1123143a

1	Tabanca tetik kumandası
2	Tabanca 1, 2, 3 seçici
3	Ekran
4	İleri/Geri kolu
5	Basınç kontrolü
6	Hidrolik pompa valfi, her iki taraf

7	12V aksesuar jaki
8	Motor anahtarı, KAPALI - AÇIK - ÇALIŞTIR
9	Motor kavrama anahtarı
10	Motor jiklesi
11	Motor gaz kelebeği

Topraklama Prosedürü (Sadece Tutuşabilir Yıkama Sıvıları için)

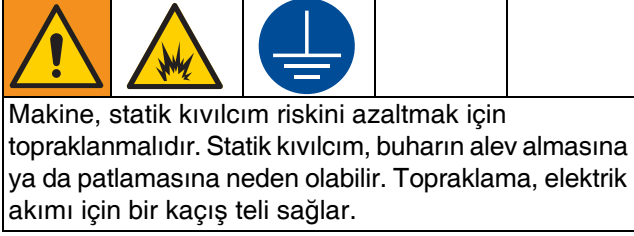

1. Çizgi makinesini lastikler kaldırım üzerinde olmayacak şekilde konumlayın.
2. Çizgi makinesi topraklama kelepçesiyle gönderilir. Topraklama kelepçesi topraklanmış bir nesneye bağlanmalıdır (ör. Metal işaret levhası).

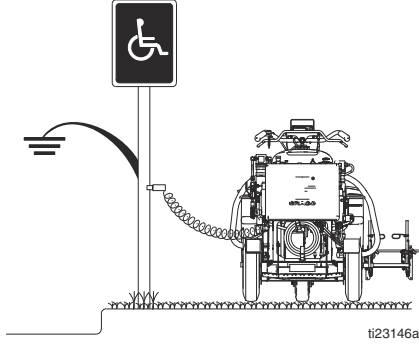

3. Yıkama tamamlandıktan sonra topraklama kelepçesini sökün.

Basınç Tahliye Prosedürü

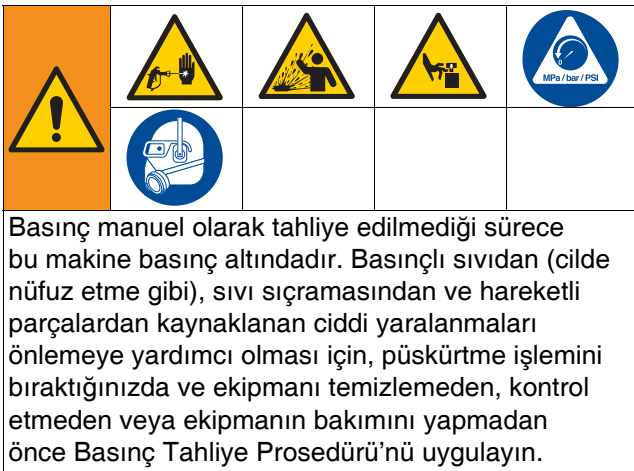

1. Yanıcı malzemeler kullanılıyorsa **Topraklama Prosedürünü** gerçekleştirin.
2. Pompa valfini **KAPALI** konuma getirin (250SPS'nin bir pompa valfi vardır; 250DC'nin iki pompa valfi vardır). Motoru **OFF** (Kapalı) konumuna getirin.

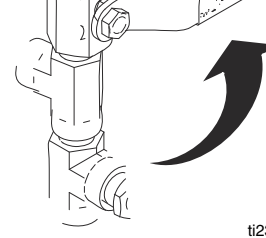

3. Basınç kontrol düğmesini en düşük ayara getirin. Basıncı boşaltmak için tüm tabancaların tetiğine basın.

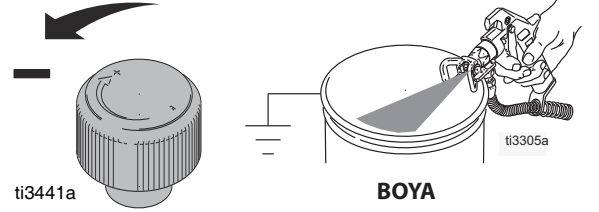

4. Tüm tabancaların tetik kilidini kapatın. Doldurma valfini kısıyın (250SPS'nin bir doldurma valfi vardır; 250DC'nin iki doldurma valfi vardır).

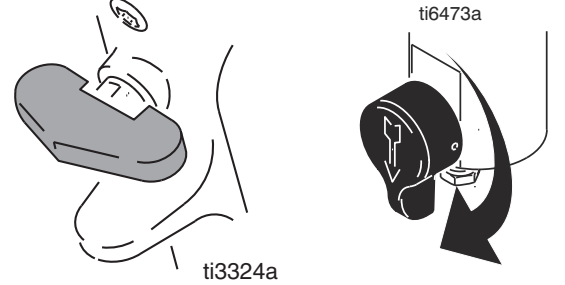

5. Püskürtme memesi veya hortumun tıkanıdığından şüpheleniyorsanız veya basınç tam tahliye edilmediyse:
 - a. Basıncı yavaşça boşaltmak için uç muhafazası tespit somununu veya hortum ucu kaplinini **ÇOK YAVAŞÇA** gevşetin.
 - b. Somunu veya kaplini tamamen gevşetin.
 - c. Püskürtme ucundaki veya hortumdaki tıkanıklığı temizleyin.

Kurulum/Başlatma



Basınç manuel olarak tahliye edilmediği sürece bu makine basınç altındadır. Basıncı sıvıdan, sıvı sıçramasından ve hareketli parçalardan kaynaklanan cilde nüfuz etme gibi yaralanmaları önlemek için boya püskürtmeyi durdurduğunuzda ve ekipmanı temizlemeden, kontrol etmeden veya bakım yapmadan önce Basınç Tahliye Prosedürünü izleyin.

1. **Basınç Tahliye Prosedürü**, sayfa 9 uygulayın.
2. Tutuşabilir malzemeler kullanılıyorsa **Topraklama Prosedürü (Sadece Tutuşabilir Yıkama Sıvıları için)**, sayfa 9 verilen talimatları uygulayın.
3. Erken aşınmasına engel olmak için salmastra somununu Kısmı Contası Sıvısı (TSL) ile doldurun.

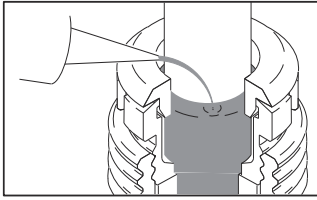

4. Motor yağ seviyesini kontrol edin. SAE 10W-30 (yaz) ya da 5W-30 (kış) yağ ilave edin. Motor kılavuzuna bakın.



ti3308a

5. Yakıt deposunu doldurun.

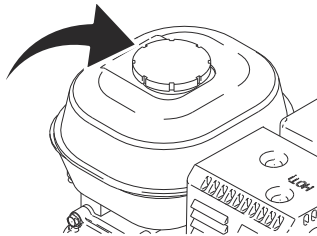

ti3309a

6. Pompa valfini **KAPALI** konuma getirin (250SPS'nin bir pompa valfi vardır; 250DC'nin iki pompa valfi vardır).

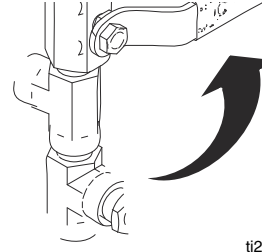

ti2

7. Eğer söküldüyse, süzgeci veya süzgeçleri takın.

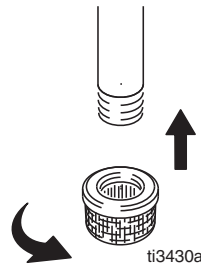

ti3430a

8. Doldurma valfini kısın (250SPS'nin bir doldurma valfi vardır; 250DC'nin iki doldurma valfi vardır). Basınç kontrolünü saat yönünün tersine en düşük basınca getirin.

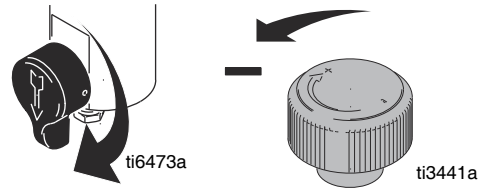

ti6473a

ti3441a

NOT: Püskürtme makinesi kullanımı için izin verilen minimum hortum boyutu 3/8 inç x 11 fitir (9,5 mm x 3,3 m).

9. Sifon borusu takımını, yıkama sıvısı ile kısmen doldurulmuş topraklanmış bir metal kovaya koyun. Toprak kablosunu topraklamaya bağlayın. Su bazlı boyayı temizlemek için su, yağ bazlı boya ve depolama yağını temizlemek için mineral ispirotolar kullanın.



ti3310b

10. Frene basın.

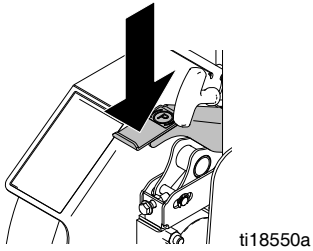

11. Motorun çalıştırılması:

a. Yakıt valfini açık konuma getirin.

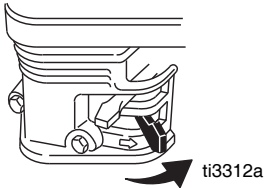

b. Jikleji kapalı konumuna getirin.

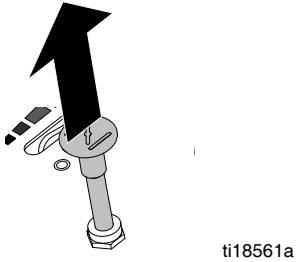

c. Gaz kelebeğini hızlı konumuna getirin.

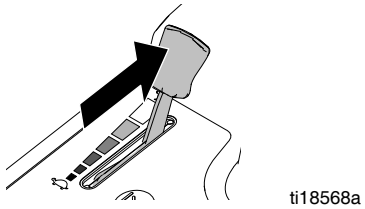

d. Motoru ÇALIŞTIRMAK için anahtarı saat yönünde çevirin.

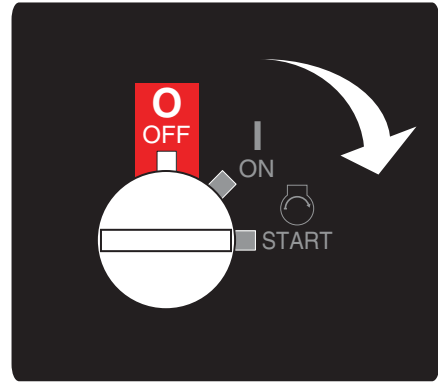

e. Motor çalıştıktan sonra motor anahtarını «AÇIK» konumuna getirin ve jikleji hareket ettirerek açın.

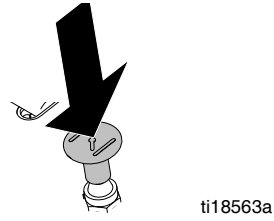

12. Motor kavrama anahtarını AÇIK olarak ayarlayın.

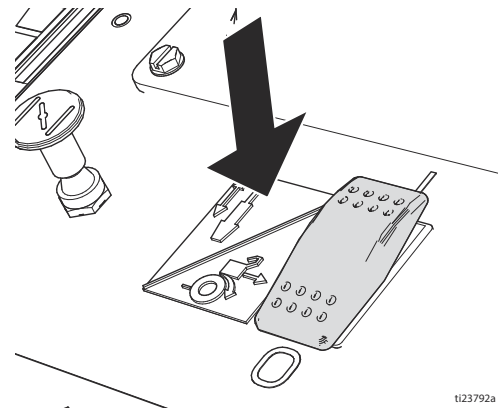

13. Gaz kelebeğini istenen ayara getirin.

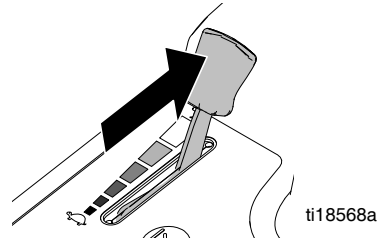

14. Pompa valfini **AÇIK** konuma getirin (250SPS'nin bir pompa valfi vardır; 250DC'nin iki pompa valfi vardır). Pompalar şimdi aktiftir.

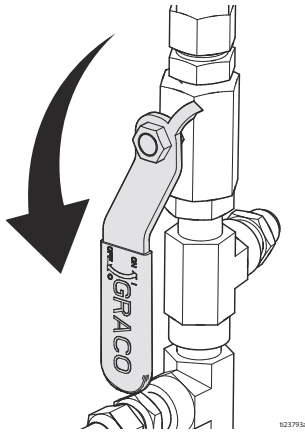

15. Basınç kontrolünü, pompayı çalıştırmaya yetecek kadar artırın. Akışkanın 15 saniye süreyle devridaim etmesine izin verin.

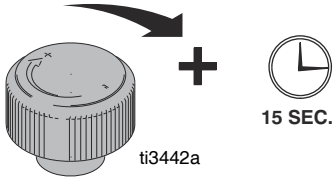

16. Basıncı kısın, iki doldurma valfini yatay konuma çevirin. Tabanca tetik kilidini açın.

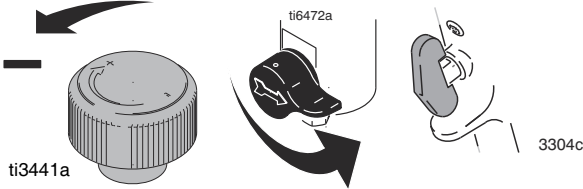

17. Tüm tabancaları topraklı metal atık kovasına yaslayın. Tabancaların tetiğine basın ve pompalar düzgün bir şekilde çalışana kadar akışkan basıncını yavaşça artırın.

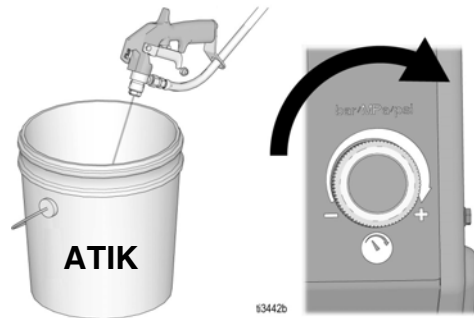

18. Bağlantı elemanlarında sızıntı olup olmadığını kontrol edin. Sızıntı varsa püskürtme makinesini derhal **KAPALI** konumuna getirin. **Basınç Tahliye Prosedürünü** uygulayın. Sızıntı yapan rakorları sıkın. **Başlatma**, adım 1 - 17'yi tekrarlayın. Sızıntı yoksa sistem tamamen yıkanana kadar tabancanın tetiğine basmaya devam edin. 18. adıma geçin.

19. Sifon borusunu boya kovalarına yerleştirin.

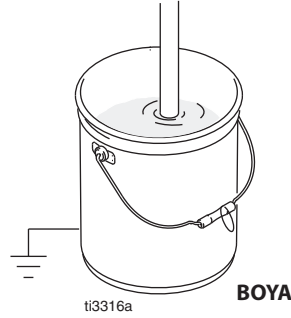

20. Tüm tabancaları boya gelene kadar sıvı atık kovasına doğru tutup tetiklerine basın. Uçları ve korumaları takın.



SwitchTip ve Muhafaza Tertibatı

1. Tetik kilidini devreye alın. SwitchTip'in ucunu (A) OneSeal'i (B) (D) eğime uyan uç deliğiyle (C) birlikte kelebeğe bastırmak için kullanın.

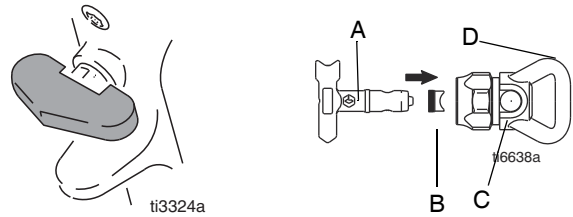

2. SwitchTip'i meme ucu deliğine sokun ve tertibatı tabancaya sıkıca vidalayın.

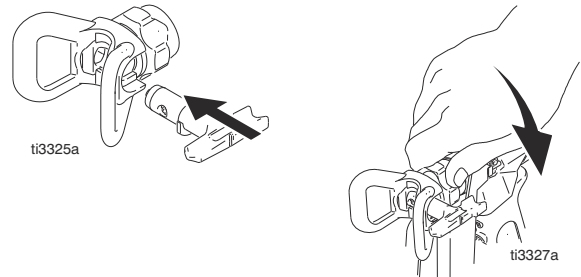

Yüksek basınçlı püskürtme insan vücuduna toksin enjekte edebilir ve ciddi yaralanmalara neden olabilir. Sızıntıları elinizle veya bez parçalarıyla kesmeye çalışmayın.

Tabancanın Yerleştirilmesi

Tabancaları takın

1. Tabancaları tutucuya sokun. Keleççeleri sıkın.

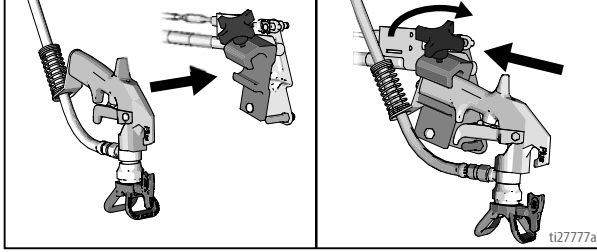

Tabancaların Yerleştirilmesi

2. Tabancaları yukarı/aşağı, ileri/geri, sağa/sola konumlandırın. Örnekler için bkz. **Tabanca Konumları Çizelgesi**, sayfa 14.

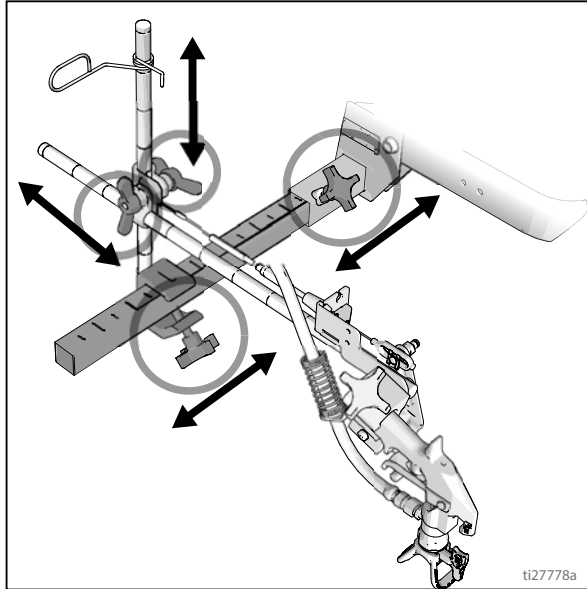

Tabancaların Seçimi (Standart Seri)

3. Hangi tabancaların etkin olduğunu belirlemek için üç tabanca seçme anahtarını kullanın. Her tabanca seçme anahtarının 3 konumu vardır: programlı düz desen, KAPALI ve sürekli çizgi.

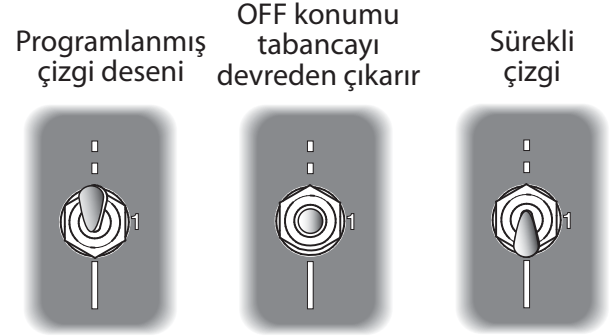

ti23814a

4. Tabancaları etkinleştirmek için tabanca tetik kumandasını kullanın.

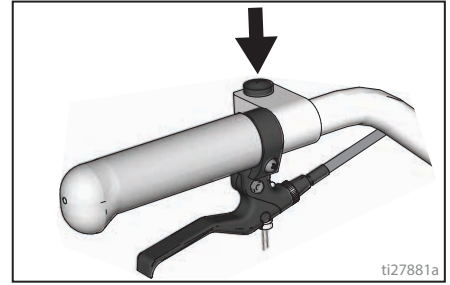

ti27881a

2 Örnek:

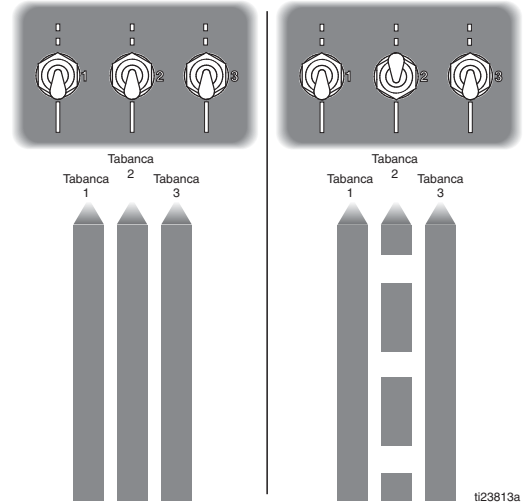

Tabanca Konumları Çizelgesi

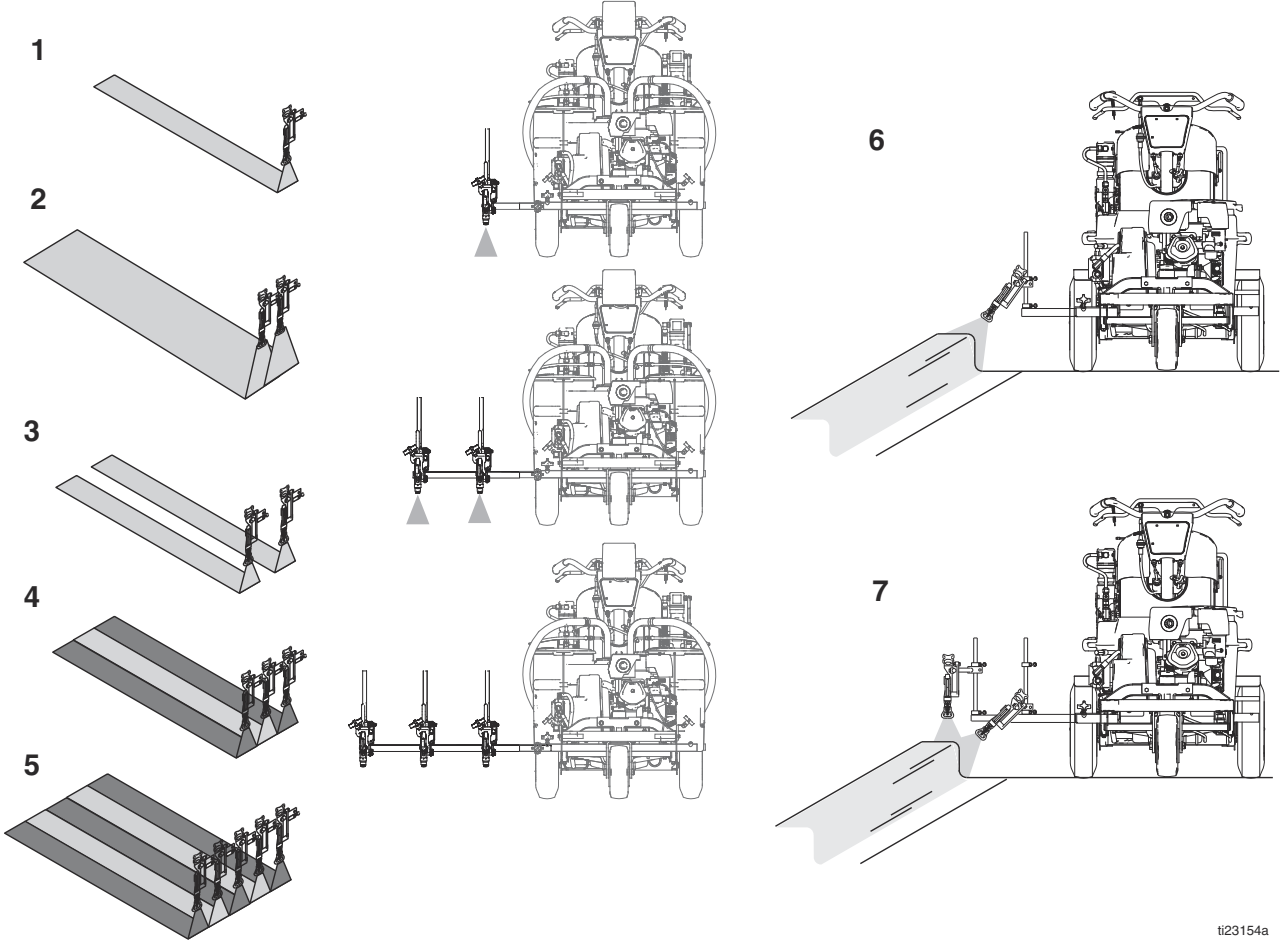

ti23154a

1	Tek çizgi
2	24 inç (61 cm) enine kadar tek bir çizgi
3	İki çizgi
4	İki çizgi kenarlığıyla tek çizgi (sadece 250DC)
5	Üç çizgi kenarlığıyla çift çizgi (sadece 250DC)
6	Tek tabanca bordür
7	İki tabanca bordür

Tabanca Kolu Yatakları

Bu birim her tarafta ön ve arka tabanca kolu yataklarıyla donatılmıştır.

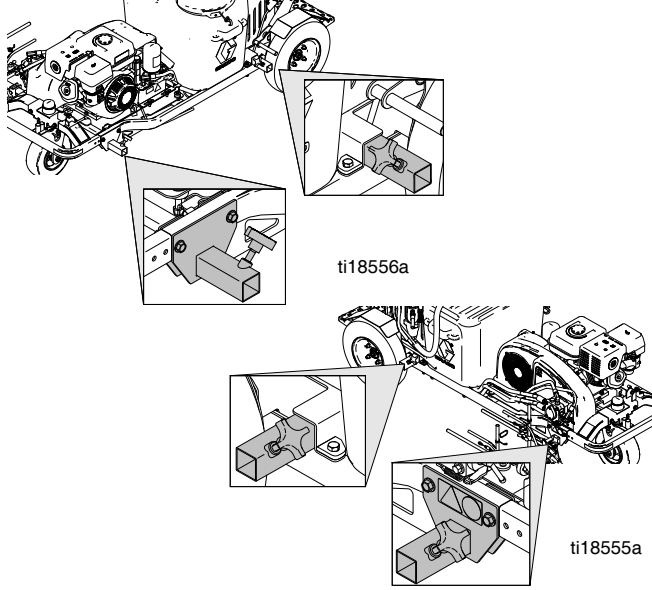

Tabanca Konumunun Değiştirilmesi (Ön ve Arka)

1. Tabanca kolu düğmesini gevşetin ve tabanca kolu montaj yuvasından sökün.

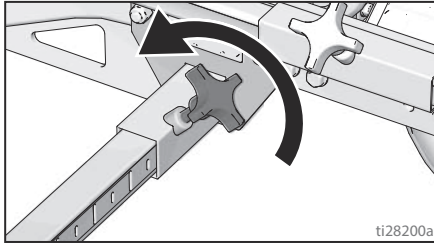

2. Tabanca kolu tertibatını (tabanca ve hortumlar dahil) tabanca kolu montaj yuvasının dışına kaydırın.

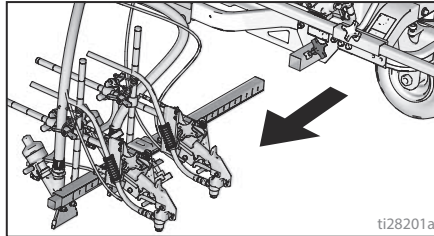

3. Tabanca tertibatını istenilen tabanca montaj yuvasına kaydırın.

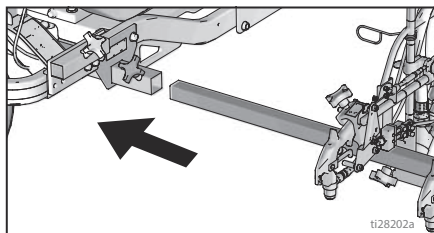

4. Tabanca kolu düğmesini tabanca kolu montaj yuvasına sıkıştırın.

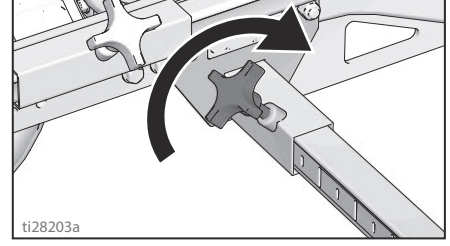

UYARI

Tüm hortumların, kabloların ve tellerin kelepçelerin arasından düzgün bir şekilde yönlendirildiğinden ve lastiklere SÜRTÜNMEDİĞİNDEN emin olun. Lastikle temas hortum, kablo ve tellerin hasar görmesine neden olacaktır.

Tabanca Konumunun Değiştirilmesi (Sol ve Sağ)

Sökme

1. Tabanca kolu montaj çubuğu üzerindeki dikey tabanca kolu düğmesini gevşetin ve çıkartın.

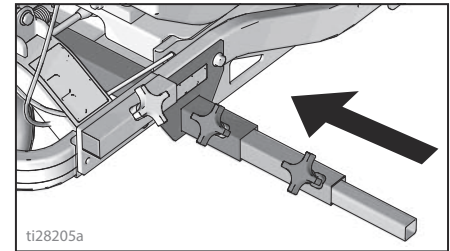
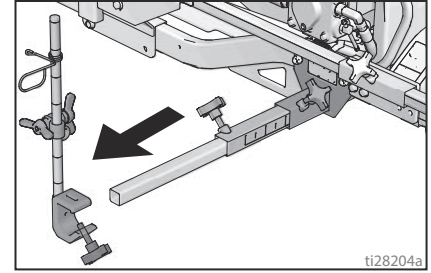

2. Montaj çubuğunu makinenin aksi tarafına doğru takın.

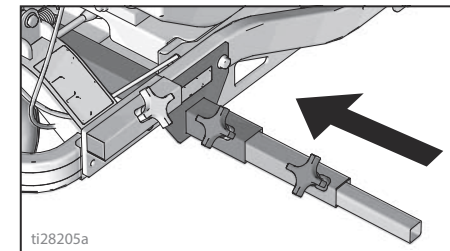

Kurulum

1. Dikey tabanca tutucu desteğini tabanca çubuğuna takın.

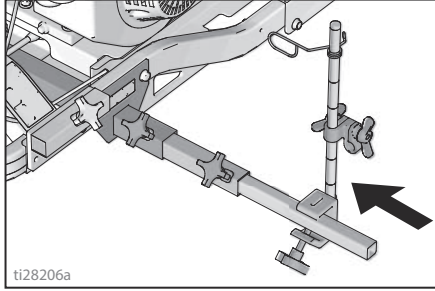

NOT: Tüm hortumların, kabloların ve tellerin kelepçelerden düzgün şekilde geçirildiğinden emin olun.

Tabanca Kablosunun Ayarlanması

Tabanca kablosunu ayarlamak, tetik plakası ve tabanca tetiği arasındaki boşluğu artıracak ya da azaltacaktır. Tetik boşluğunu ayarlamak için aşağıdaki adımları gerçekleştirin.

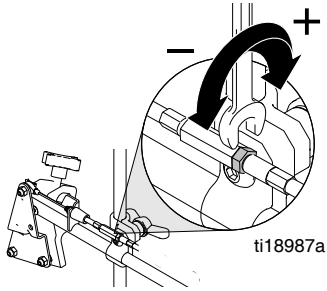

1. Kablo ayarlayıcıyı üzerindeki kilit somununu bir anahtarla gevşetin.

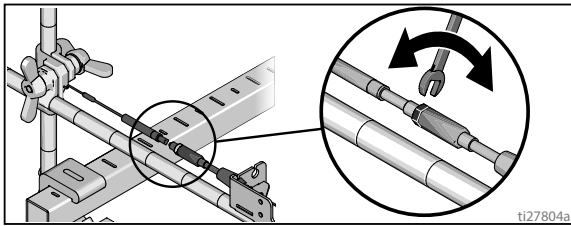

2. Ayar mekanizmasını istenen sonuç elde edilene kadar gevşetin veya sıkın. **NOT:** Daha fazla dışın gözükmesi, tabanca tetiği ve tetik plakası arasında daha az boşluk olduğu anlamına gelir.
3. Düğüm ayarcısı üzerindeki kilit somununu sıkılamak için anahtar kullanın.

Tabanca Kablosu Ekleme

Bu çizgi çekme makinesi üç tabanca aktuatörüyle donatılmıştır. Her tabanca aktuatörü iki kablo kullanabilir. İlave tabanca (3 - 6 tabanca) montajında kabloyu istenen aktuatör miline bağlayın.

1. Ayarlayıcının olduğu kablo ucunu seçin.

2. Açığa çıkan kabloyu kablo baraket yuvasından geçirin.

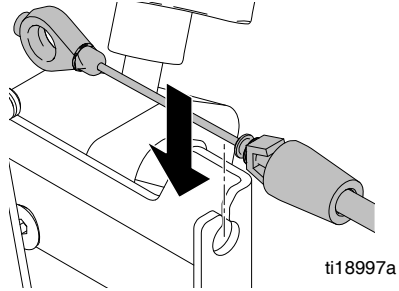

3. Plastik kablo kilit mandalını kablo baraket deliğine sokun.

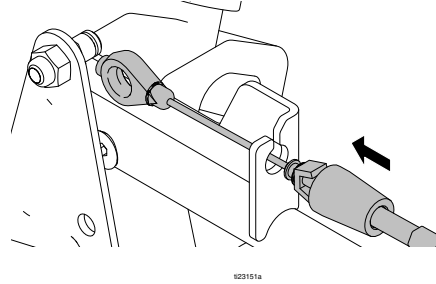

4. Kablo ucunu, tetik plakası pinine yerleştirin ve klipsi takın.

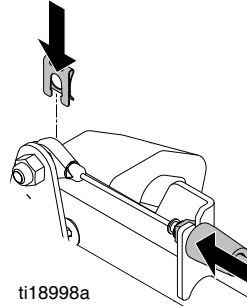

5. Kabloyu ünitenin etrafından ve hortum montajının arkasındaki kablo deliklerine doğru geçirin.

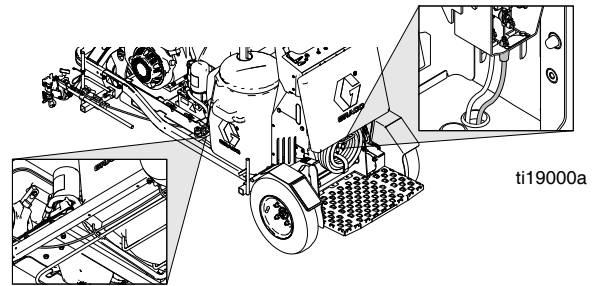

6. Kablo uç ilmiğini baraketin içindeki dikdörtgen delikten geçirerek plastik kablo kilit mandalını aktuatör baraketine sokun. Kablo ucunu aktuatör miline yerleştirin ve klipsi takın.

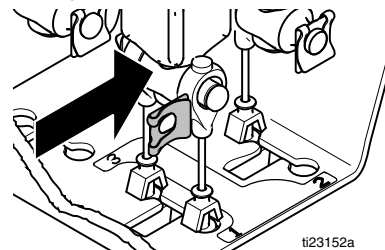

Tetik Konumunun Değiştirilmesi

Sökme

1. Tutma çubuğundan her iki gömme tutamağı sökün (gömme tutamaların ucuna sıkıştırılmış hava püskürtmek önerilir).

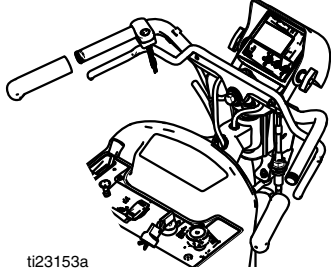

2. Tetik yatağı kelepçesi üzerindeki civatayı gevşetmek için bir alyan anahtarı kullanın.

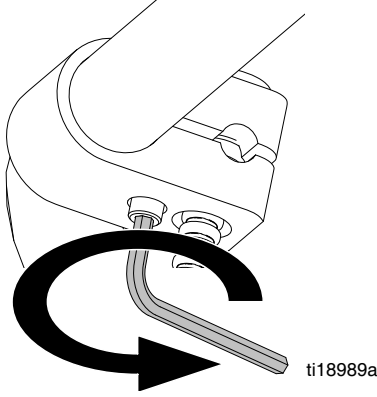

3. Tetik tertibatını tutma çubuğundan ayırın.

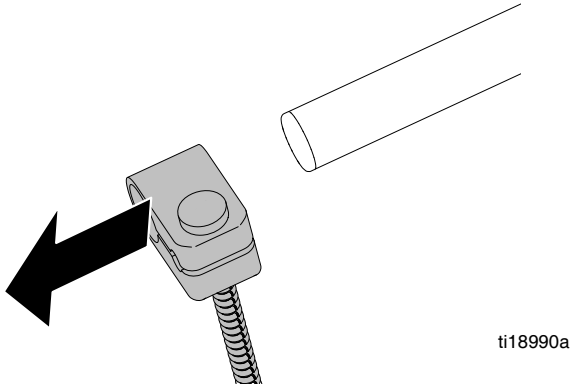

Kurulum

1. Tetik telini tutma çubuğunun diğer tarafından yönlendirin. Kablonun direksiyon kolunun arkasından, direksiyon plakasının üzerindeki kablo yuvasının arasından ve tutma çubuğunda kablo kelepçesine yönlendirildiğinden emin olun.

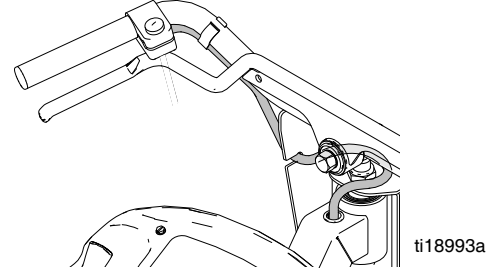

2. Tetik tertibatını istenilen tutma çubuğuna takın.

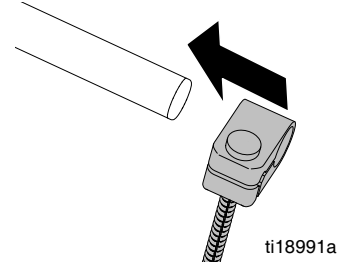

3. Tetik yatağı kelepçesi üzerindeki vidayı sıkmak için bir alyan anahtarı kullanın.

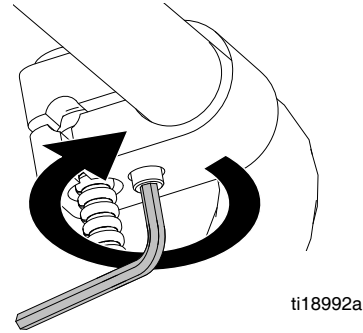

4. Gömme tutamaları değiştirin.

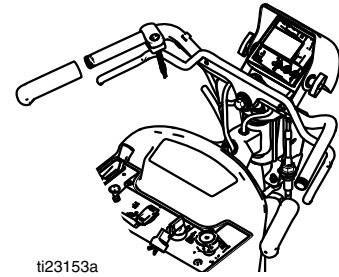

Temizleme

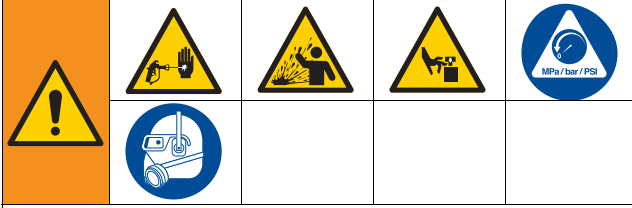

Basınç manuel olarak tahliye edilmediği sürece bu makine basınç altındadır. Basıncı sıvıdan (cilde nüfuz etme gibi), sıvı sıçramasından ve hareketli parçalardan kaynaklanan ciddi yaralanmaları önlemeye yardımcı olması için, püskürtme işlemini bıraktığınızda ve ekipmanı temizlemeden, kontrol etmeden veya ekipmanın bakımını yapmadan önce Basınç Tahliye Prosedürü'nü uygulayın.

1. **Basınç Tahliye Prosedürü**'nü (bkz. sayfa 9) uygulayın.
2. Tüm tabancalardaki koruyucuyu ve SwitchTip'i çıkartın.

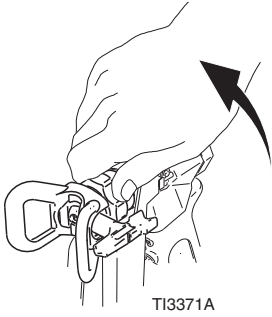

3. Tas(lar)ı çevirerek sökün, filtreyi(leri) çıkarın. Filtresiz monte edin.

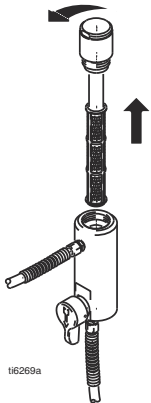

4. Filtreyi, muhafazayı ve SwitchTip'i yıkama sıvısıyla temizleyin.

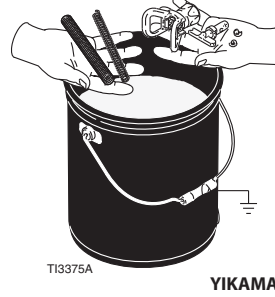

5. Sifon borusu takımını, yıkama sıvısı ile kısmen doldurulmuş topraklanmış bir metal kovaya koyun. Toprak kablosunu topraklamaya bağlayın. Püskürtme makinesindeki boyayı tahliye etmek için Başlatma adımları 11 - 17 (bkz. sayfa 11). Su bazlı boyayı temizlemek için su ve yağ bazlı boyayı temizlemek için madeni ispirto solventi (beyaz ispirto da denir) kullanın.
6. Tabancayı boya kovasına doğru tutun ve su ya da solvent görünene kadar tetiği çekin.



7. Boya tabancasını atık kovasına doğru tutun. Tabancayı kovaya doğru tutun ve sistem iyice temizlenene kadar tetiği çekin.
8. Pompayı zırhla doldurun ve filtreyi, muhafazayı ve SwitchTip'i sökün.
9. Ekipmanı püskürtme yaptıktan sonra depolarken, salmastra aşınmasını azaltmak için boğaz keçe somununu TSL ile doldurun.

Sürüş Talimatları



Başlatın bkz., **Kurulum/Başlatma**, sayfa 10.

Yol Çizgi Makinesinin tutma çubuklarını kullanım sırasındaki tüm hareketi kontrol etmek için kullanın. Yol Çizgi Makinesini yönlendirmeye ek olarak, tutma çubukları aynı zamanda öne ve geriye olan hareketi öne/geriye kumanda kolunu çekerek kontrol eder.

NOT: Tekerlekli motor baypas valfinin devreye girdiğinden emin olun (bkz. sayfa 20).

İleriye gitmek için: Freni devreden çıkarın ve tutma çubuğunun sağ tarafındaki kumanda kolunu yavaşça çekin.

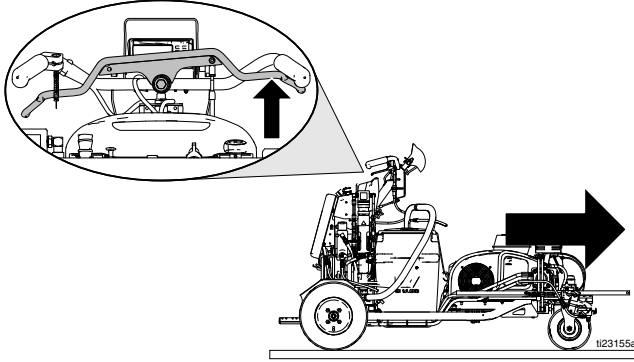

Geriye doğru gitmek için: Tutma çubuğunun sol tarafındaki kumanda kolunu yavaşça çekin.

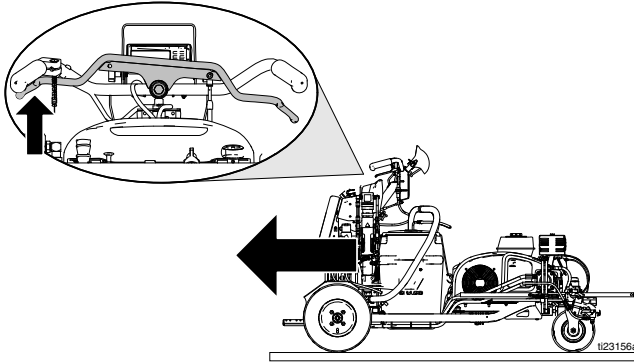

Durmak için: Kumanda kolunu bırakın ve merkeze dönmeye izin verin.

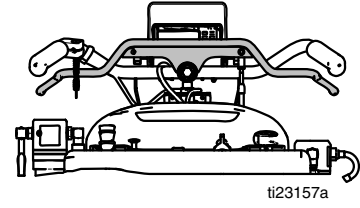

Sağa ve sola dönmek: Yol Çizgi Makinesini döndürmek için tutma çubuğunu sola ya sağa çevirin.

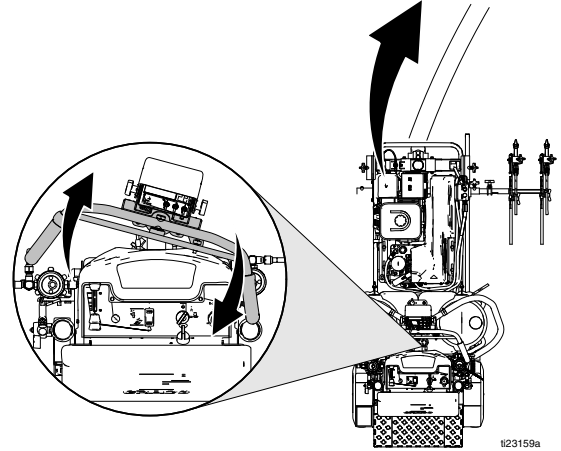
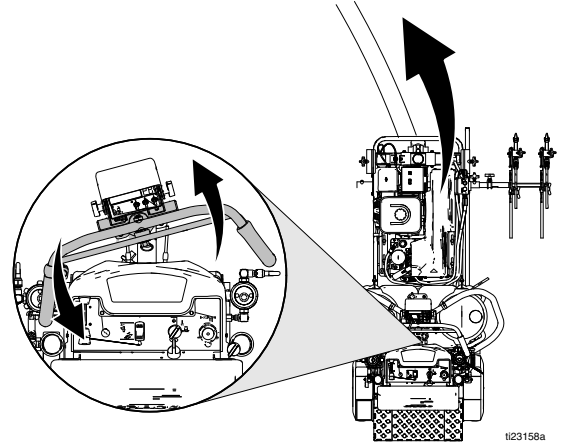

El Freni/Acil Durum Freni

Bu birim el freni ile donatılmıştır. Kullanımda olmadığında daima el frenini devreye sokun. Fren aynı zamanda makineyi acil bir durumda yavaşlatmak için kullanılabilir.

1. El frenini devreye sokmak için fren koluna ayağınızla basın.

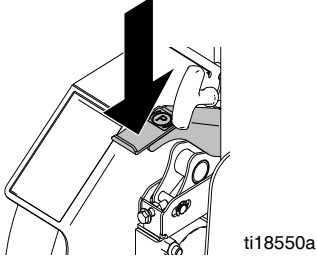

2. El frenini devreden çıkarmak için fren kolunu ayağınızla yukarı kaldırın.

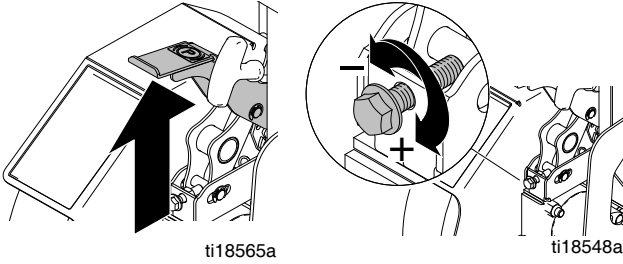

NOT: Daha fazla ya da daha az fren gücü için vidayı ayarlayın.

Tahrik Geçişi

Tekerlekli motor baypas valfi operatörün tekerlek gerilimini devreden çıkarmasını ve birimi itmesini sağlar. Devreden çıkarmak için saat yönü tersinden bir tam dönüş yapın.

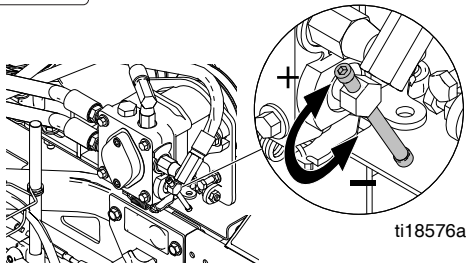
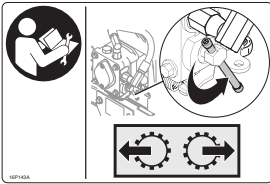

Düz Çizgi Ayarı

Ön tekerlek, ünitenin ortalanması için ayarlanmıştır ve operatörün düz çizgiler oluşturmasını sağlar. Zaman geçtikçe, tekerlek hizadan çıkabilir ve tekrar ayarlanması gerekebilir. Ön tekerleği tekrar ortalamak için, aşağıdaki adımları gerçekleştirin:

1. Tekerlek hizalama plakasındaki iki civatayı gevşetin.

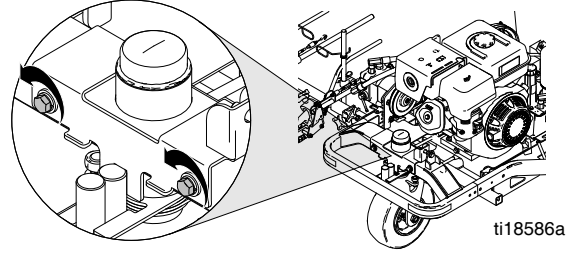

2. Yol çizgi makinesi sağa çekerse, ayar vidasını saat yönünde döndürün.

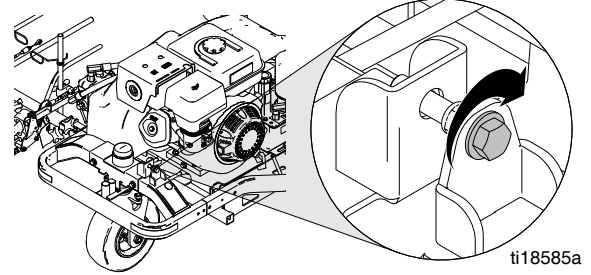

3. Yol çizgi makinesi sola çekerse, ayar vidasını saat yönünün tersine döndürün.

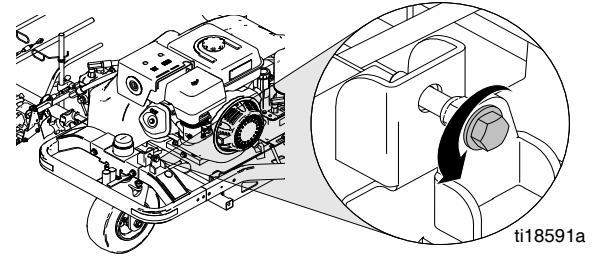

4. Yol Çizgi Makinesine sürüş testi yapın. Yol Çizgi Makinesi düz gidene kadar adım 2 ve 3'ü tekrarlayın. Yeni tekerlek ayarını sabitlemek için tekerlek hizalama plakasındaki iki civatayı sıkıştırın.

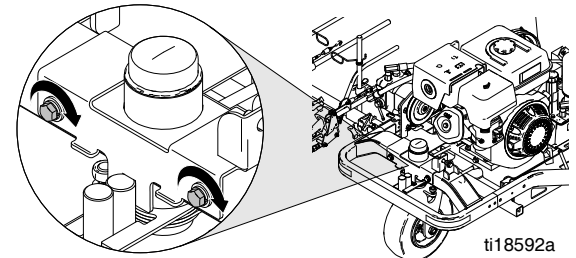

Tutma Çubuğu Yükseklik Ayarı

1. Tutma çubuğu yükseklik ayarlayıcı kilidini gevşetin.

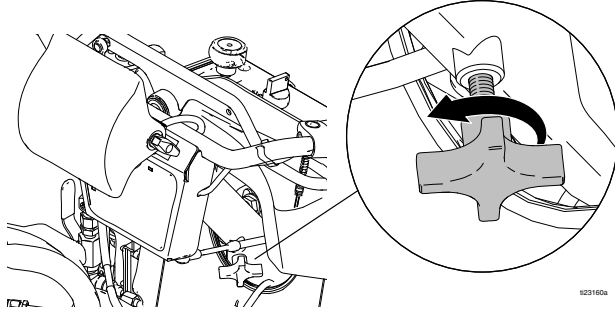

2. Tutma çubuklarını istenilen yüksekliğe kaldırın ya da indirin.

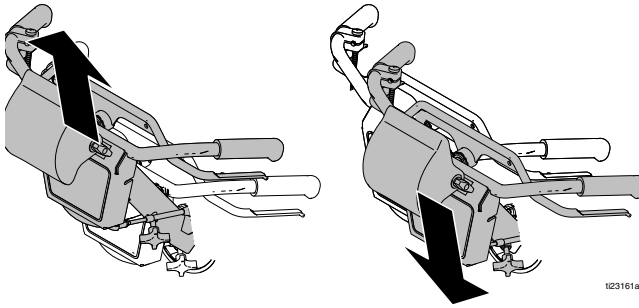

3. Tutma çubuğu yükseklik ayarlayıcı kilidini sıkın.

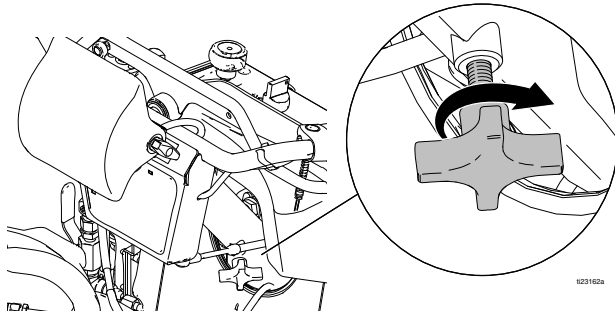

Platform Depolama Konumu

1. Standı ve pim otomatik kilitlerini kaldırın.

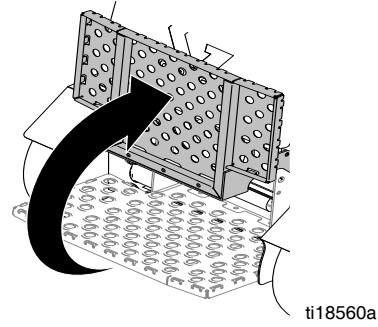

2. Standı indirmek için pimi çekin ve standı aşağı indirin.

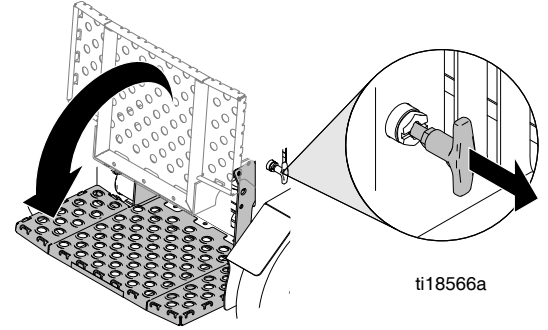

Ön Keçe Ayarı

1. Dört civatayı gevşetin.
2. Keçeyi aşağı ya da yukarı kaydırarak istenilen konuma getirin.

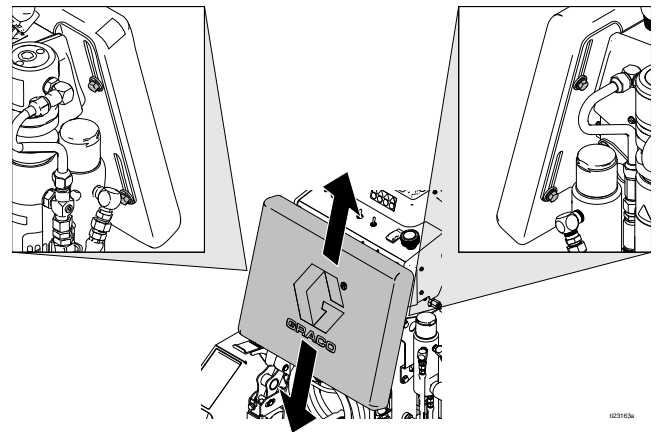

3. Dört civatayı sıkın.

Akıllı Kontrol Kullanımı

Menü Ağacı

(LLV 250Dc Gösterilmekte)

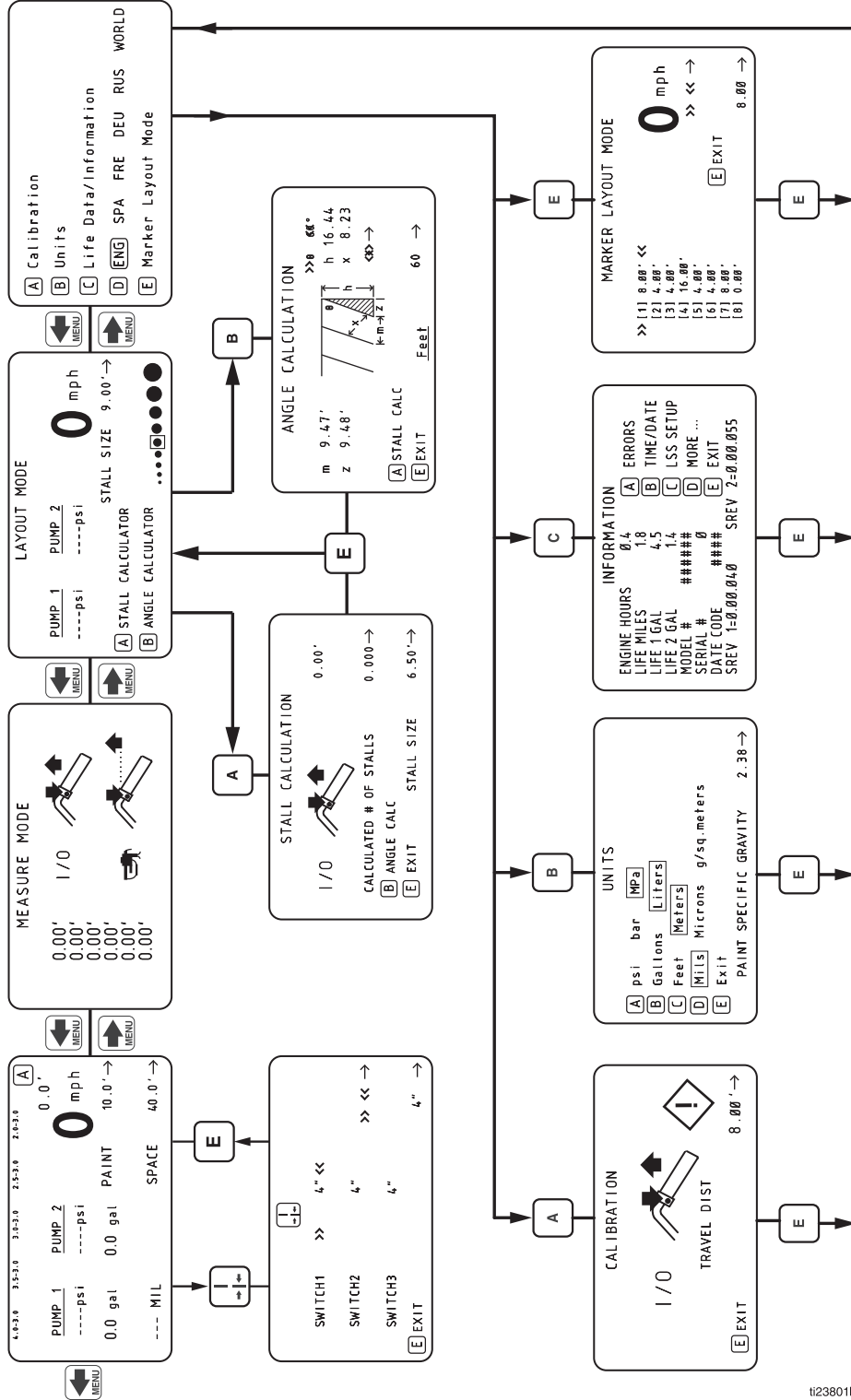

ti23801b

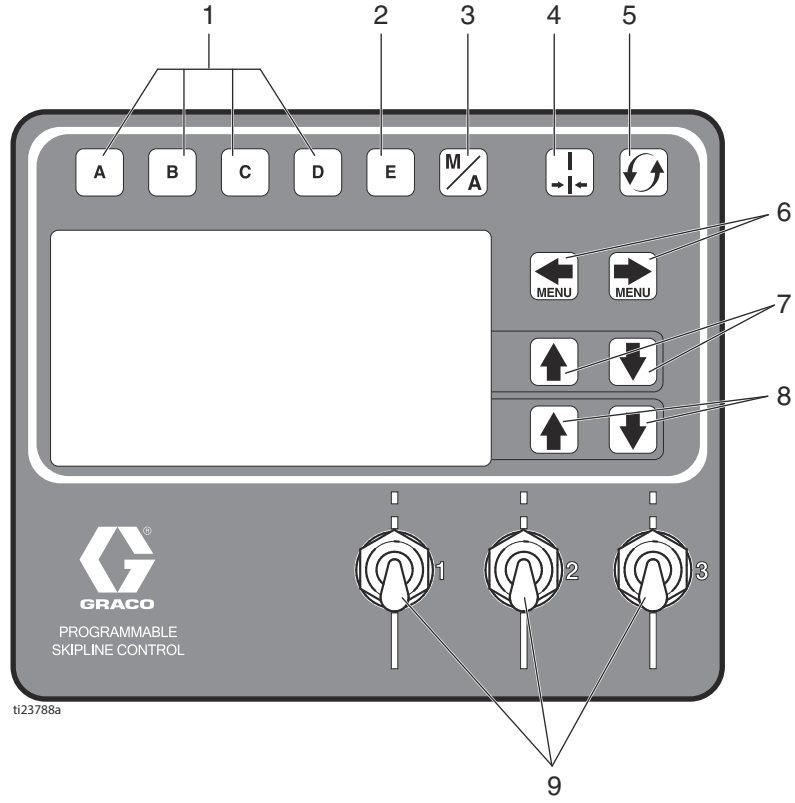

* LLV 250SPS sadece 1 pompa için bilgi gösterir.

Kumanda Özellikleri



Ref.	Anahtar / Gösterge	Açıklama
1	Menü Kumandaları	LCD ekranda görünen şekilde özel menü komutlarını sağlar. Kesik çizgilerde anlık değişim için boya ve boşluk mesafesi kaydını sağlar. Bir deseni kaydetmek için butona basın ve tutun. Önceden ayarlı «Favori» değerleri veya alt menüleri seçer.
2	Menü Kumandası	Önceden ayarlı değerleri seçer veya çıkar ve önceki dönüye döner.
3	M/A butonu	MANUEL veya OTOMATİK modu seçer.
4	Çizgi Genişliği butonu	MIL (kalınlık) hesaplaması için çizgi genişliği girişi.
5	Sıfırlama butonu	Değeri sıfıra ayarlar.
6	MENÜ ok butonları	Menüler arasında dolaşmak, değerleri ayarlamak ve değerleri sıfırlamak için kullanılır. Çizgi Çekme Modu, Ölçüm Modu, Yerleşim Modu ve Kurulum/Bilgi Menüleri arasında dolaşım.
7	Ok butonları	Ekrandaki değerleri ayarlamak için menülerle birlikte kullanılır. Görünen yandaki değerleri ayarlar.
8	Ok butonları	Ekrandaki değerleri ayarlamak için menülerle birlikte kullanılır. Görünen yandaki değerleri ayarlar.
9	Boya tabancası anahtarları 1, 2 ve 3	Boya tabancası 1, 2 ve 3'ü devreye alır/devreden çıkarır. Yukarı – kesik çizgi. Orta – kapalı. Aşağı – sürekli çizgi.

Ana Menüler

Dört ana menü arasında geçiş yapmak için MENÜ butonlarını   kullanın.

Çizgi Çekme Modu

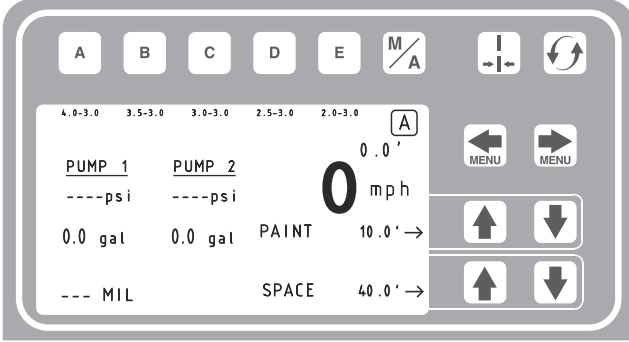

Özellikler için bkz. **Çizgi Çekme Modu (LLV 250DC Gösterilmiştir)**, sayfa 27.
LLV 250DC gösterilmekte
LLV 250SPS sadece 1 pompa için bilgi gösterir.

Ölçüm Modu

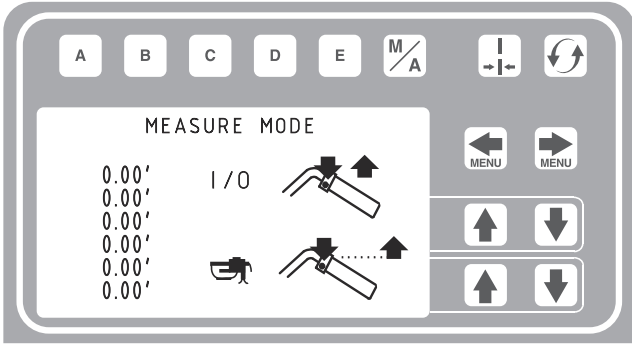

Özellikler için bkz. **Ölçüm Modu**, sayfa 28.

Yerleşim Modu

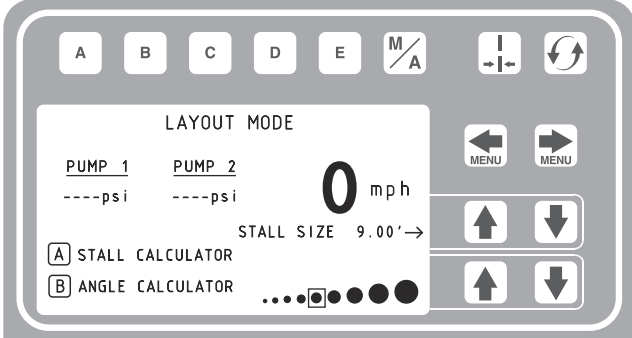

Özellikler için bkz. **Yerleşim Modu**, sayfa 29.
LLV 250DC gösterilmekte
LLV 250SPS sadece 1 pompa için bilgi gösterir.

Kurulum/Bilgi

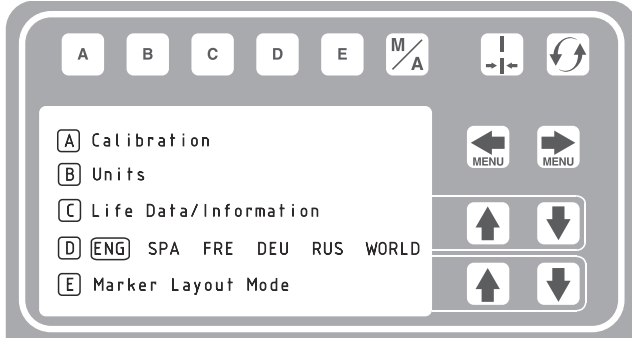

Özellikler için bkz. **Kurulum/Bilgi**, sayfa 32.

İlk Ayar

İlk ayarlama çizgi makinesini kullanıcı tarafından girilen bir dizi parametreye göre çalışmak için hazırlar. Dil ve ölçü birimleri seçimlerine çalıştırmadan önce yapabilir veya daha sonra değiştirebilirsiniz.

Dil

Ayar/Bilgi kısmından istenen dil işaretlenene dek **D** butonuna basıp dili seçin.

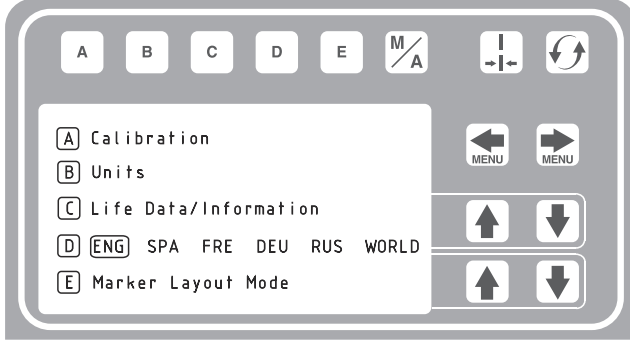

ENG = İngilizce
 SPA = İspanyolca
 FRE = Fransızca
 DEU = Almanca
 RUS = Rusça
 DÜNYA = Semboller için bkz. **Dünya Semboller Anahtarı**, sayfa 36.

NOT: Diller daha sonra da değiştirilebilir.

Üniteler

Uygun ölçü birimlerini seçin.

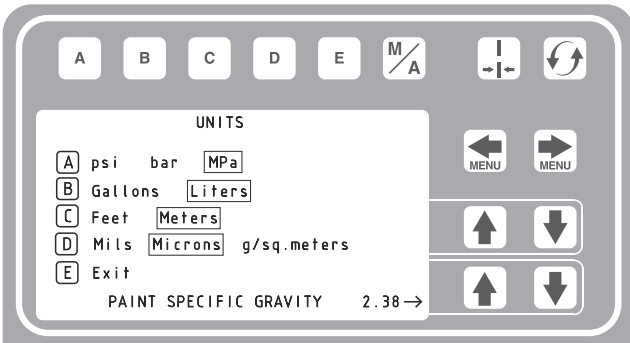

ABD Birimleri

Basınç = psi
 Hacim = galon
 Mesafe = fit
 Çizgi Kalınlığı = mil

SI Birimleri

Basınç = bar (mevcut MPa)
 Hacim = litre
 Mesafe = metre
 Çizgi kalınlığı = mikron (g/m² mevcut)

Boya Özgül Ağırlığı = Özgül ağırlığı ayarlamak için YUKARI veya AŞAĞI okları kullanın. Boya kalınlığını belirlemek için gereklidir.

NOT: Tüm birimler istenildiği zaman tek tek değiştirilebilir.

Kalibrasyon

1. Arka tekerlek basıncını 55 ± 5 psi (379 ± 34 kpa) olarak kontrol edin ve gerekirse tamamlayın.
2. Çelik bandı 26 ft'den (8 m) uzak bir mesafeye uzatın.

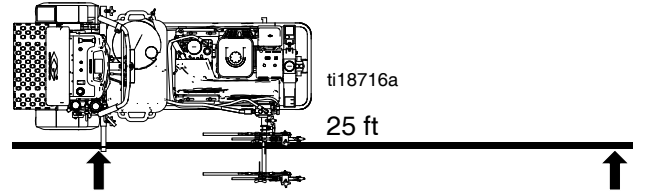

3. Kurulum/Bilgi seçimi için **MENU** simgesine basın.

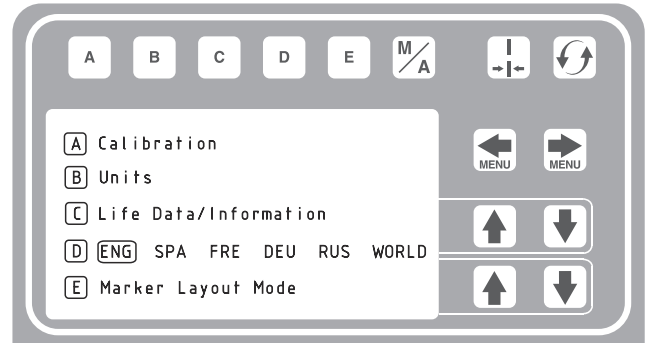

4. Kalibrasyon için Basın **A** . HAREKET MESAFESİNİ 7,6 m (25 ft) veya daha üstüne ayarlayın. Daha uzun mesafeler koşullara göre daha yüksek hassaslık sağlar.

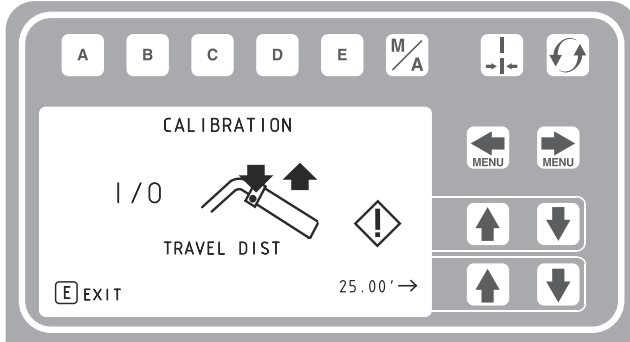

5. Ünitenin parçasını çelik bant üzerinde 30,5 cm (1 ayak) ile hizalayın.

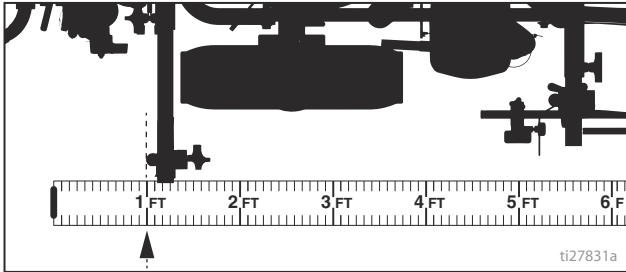

6. Kalibrasyona başlamak için tabanca tetik kumandasını itin.

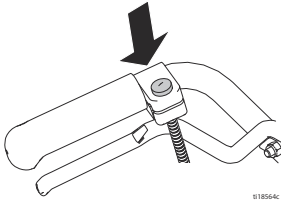

7. Çizgi makinesini ileri hareket ettirin. Üniteyi çelik bantla hizalı tutun.

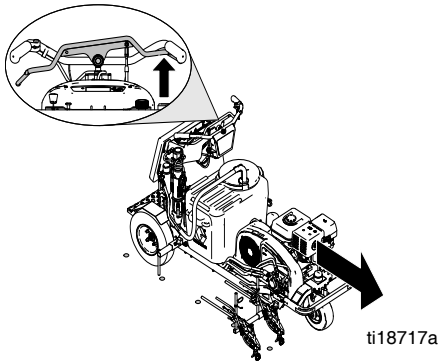

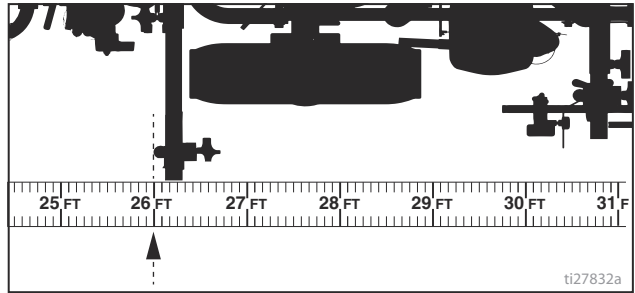

8. Ünitenin seçilen parçası 8 m (26-ft) ile hizalandığında veya mesafe girildiğinde, çelik bantla (25-ft./ 7,6 m mesafede) hizalandığında durun.

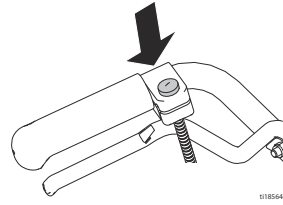

9. Kalibrasyonu tamamlamak için tabanca tetik kumandasını itin.



- Ünlem simgesi  görüldüğü sürece kalibrasyon tamamlanmamış demektir.
- Onay simgesi  görüldüğünde kalibrasyon tamamlanmış demektir.

10. Kalibrasyon tamamlanmıştır.

Ölçüm Modu gidin ve doğruluğu bandı ölçerek doğrulayın (bkz. **Ölçüm Modu**, sayfa 28).

Çizgi Çekme Modu (LLV 250dc Gösterilmiştir)

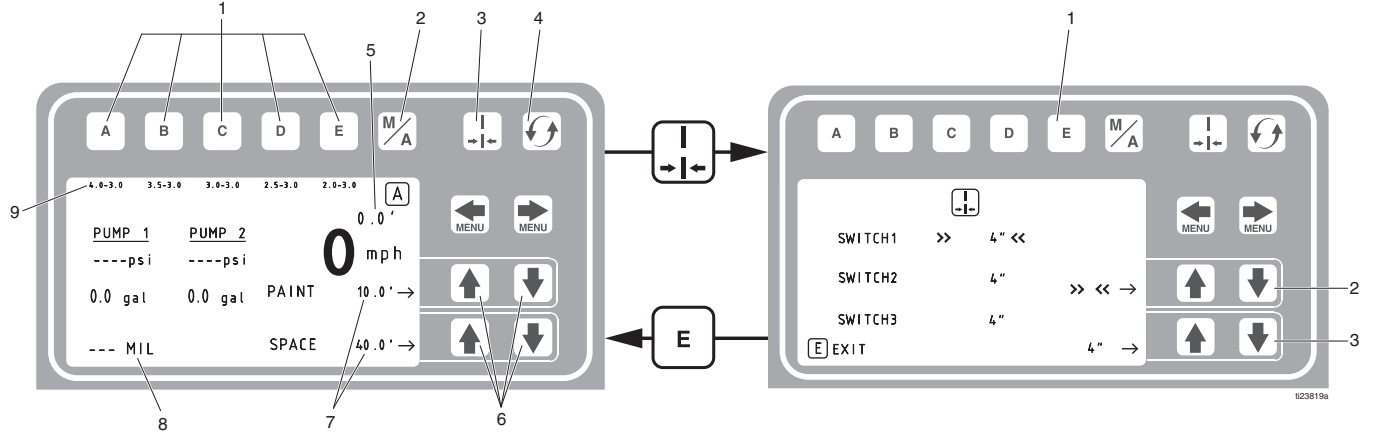

Ref.	Açıklama
1	Bir «Favori» seçin ve bir saniyeden daha kısa bir süre basılı tutun. Bir «Favori» kaydedin, basın ve en az üç saniye basılı tutun.
2	Manuel ile Otomatik Mod arasındaki döngüler. Manuel Modu: Çizmek için tabanca tetiği kumandasına basın ve tutun. Otomatik Modu: Çizgi çekmeye başlamak için tabanca tetik kumandasını basıp bırakın. Durdurmak için butona tekrar basıp bırakın.
3	MIL (kalınlık) hesaplaması için çizgi genişliği butonu.
4	«İş» değerlerini sıfıra ayarlar.
5	Toplam püskürtülen çizgi uzunluğu.
6	Boya ve Boşluk uzunluğu ayar butonları.
7	Düğme kesik çizgiye ayarlıysa püskürtülecek boya ve boşluk mesafesi.
8	MIL kalınlığı. Püskürtme esnasında «Anlık MIL ortalaması» gösterilir. Durdurulduğunda «İş MIL ortalaması» gösterilir.
9	Beş favori kesik çizgi

* LLV 250SPS sadece 1 pompa için bilgi gösterir.

Ref.	Açıklama
1	Çıkış ve Çizgi Modu Menüsüne dönüş.
2	Düğmeyi 1, 2, veya 3'e ayarlama.
3	Şerit Genişliği Ayarı, düğme çalışma modundaydırsa birden fazla tabanca çizgi kalınlıklarını ekler.

Çizgi Çekme Modunda Çalışma

Tabanca tetiği kumandası aktifleştirilmeden önce çizgi makinesi çalışıyor olmalıdır ve debriyaj kavramış olmalıdır.

1. Motorun çalıştığından ve debriyaj kumandasının kavramada olduğundan emin olun.
2. Tabanca seçme anahtarlarını tabanca ve çizgi tipi seçmek için kullanın.
3. Püskürtmeye başlamak için tabanca tetik kumandasını çalıştırın.



Otomatik Modda çizgi makinesinin 1,0 km/s (0,6 MPH) gibi düşük bir kapanma değeri vardır. Düşük kapanma değeri ayarlanabilir veya devre dışı bırakılabilir.

Bkz. **Bilgiler**, sayfa 33.

Otomatik Modda **A** işareti tabanca tetiği kumandasına basıldığında modun aktif olduğunu göstermek için yanıp söner.

Ölçüm Modu

Ölçüm Modu, çizgi çekilecek alanı tespit ederken mesafeleri şerit metreye ölçme işinin yerini almaktadır.

1. Ölçüm Modunu seçmek için   tuşlarını kullanın.

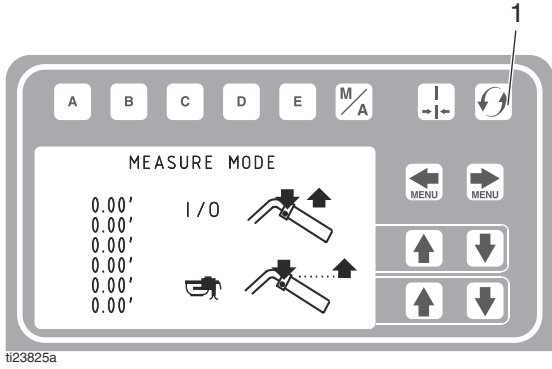

Ref.	Açıklama
1	Değerleri sıfırlamak için basılı tutun.

2. Tabanca tetik kumandasını basıp bırakın. Çizgi makinesini ileri veya geri hareket ettirir. (Geri hareket negatif mesafedir.)

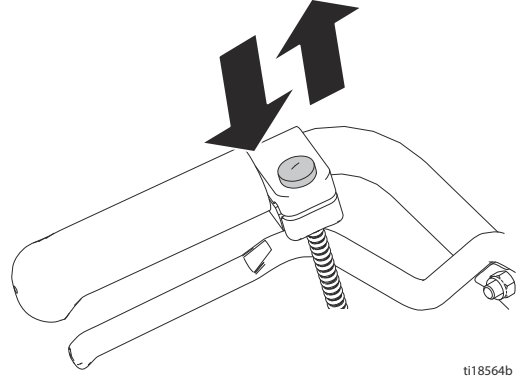



3. Ölçülen uzunluğu sonlandırmak için tabanca tetiğine basın ve bırakın. Altı uzunluğa kadar görülebilir.

En yeni ölçülen uzunluk Park Yeri Hesaplayıcı ekranı içinde ölçülen değer olarak ayrıca kaydedilir. Bkz. **Park Yeri Hesaplayıcı**, sayfa 30.

Bir nokta uygulamak için tabanca tetik kumandasına herhangi bir zamanda basın ve basılı tutun. Çizgi makinesi hareket ederken tetik basılı tutulursa her 30,5 cm'de (12 inç) bir nokta konulur.

Yerleşim Modu

Yerleşim Modu park alanı işaretlerini hesaplamak ve işaretlemek içindir.

1. Yerleşim Modunu seçmek için   tuşlarını kullanın.

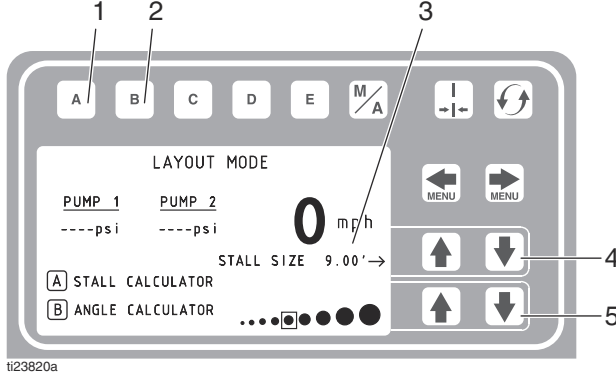

ti23820a

* LLV 250SPS sadece 1 pompa için bilgi gösterir.

Ref.	Açıklama
1	Park Yeri Hesaplayıcı Menüsünü açar. Bkz. Park Yeri Hesaplayıcı , sayfa 30.
2	Açı Hesaplayıcı Menüsünü açar. Bkz. Açı Hesaplayıcı , sayfa 31.
3	Çizgi makinesinin yaptığı noktalar arasındaki mesafe
4	Park yeri ölçüsünü/nokta aralıkları genişliğini ayarlar.
5	Nokta boyutunu ayarlar.

2. Tabanca tetik kumandasını basıp bırakın ve çizgi makinesini ileri hareket ettirin.

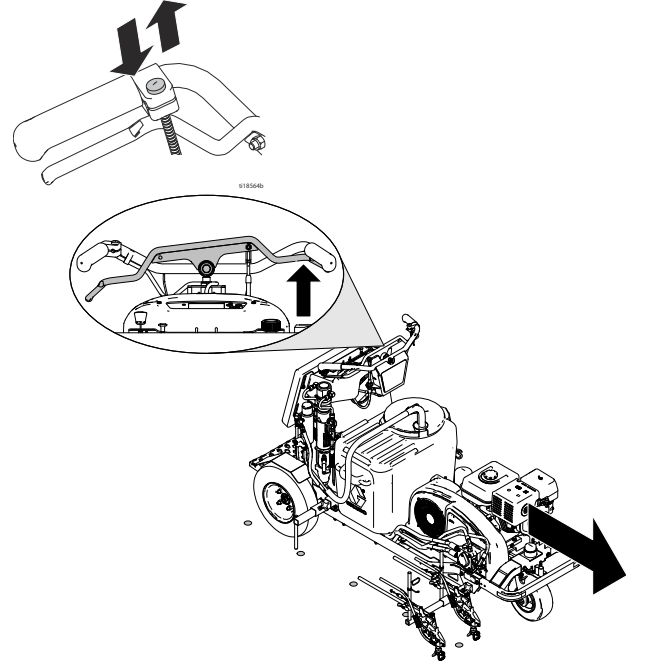

3. Standart olarak çizgi makinesi park yeri boyutunu işaretlemek için her 2,7 m'de (9,0 ft) bir nokta koyar. Park yeri boyutu ayarlanabilir.
4. Tetik kumandası tekrar basılıp bırakılana dek noktalara işaretleme devam eder.

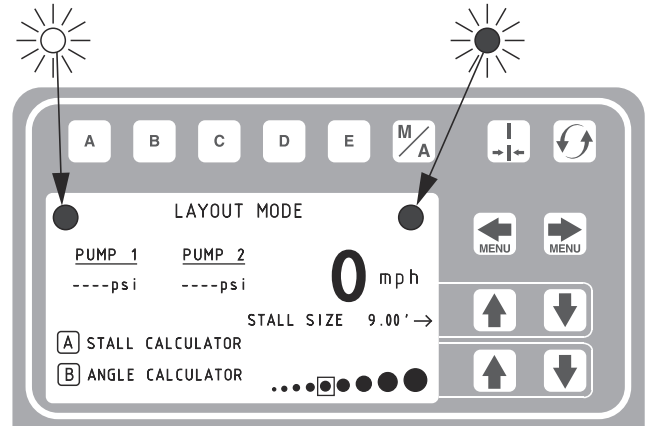

Tabanca tetik kumandasına basıldığında Yerleşim Modu öncesinde ve sonrasında ekranda bir gösterge modun aktif olduğunu belirtmek için dönüşümlü olarak yanıp söner.



* LLV 250SPS sadece 1 pompa için bilgi gösterir.

Park Yeri Hesaplayıcı

Park Yeri Hesaplayıcı park yeri ölçüsünü ayarlamak içindir. Çizgi makinesi ölçülen uzunluğu park boyutuna böler ve ölçülen uzunluğa denk gelen park yerlerinin sayısını belirler.

1. Yerleşim Modunu seçmek için   tuşlarını kullanın. Park Yeri Hesaplayıcıyı açmak için  tuşlarını kullanın.

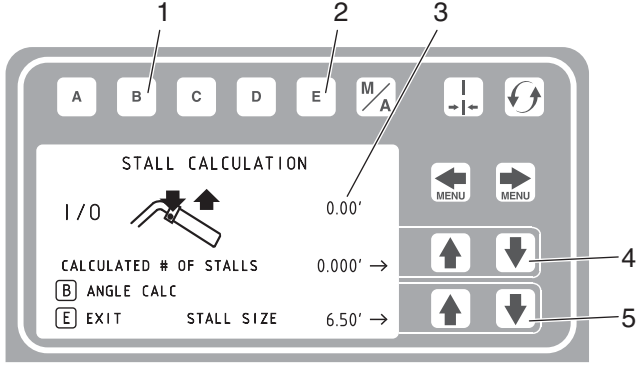

ti23821a

Ref.	Açıklama
1	Açı Hesaplayıcı Menüsünü açar. Bkz. Açı Hesaplayıcı , sayfa 31.
2	Çıkar ve park yeri ölçüsünden Yerleşim Moduna döner.
3	Ölçülen mesafe.
4	Park yerlerinin hesaplanan sayısı. Park yerlerinin sayısını değiştirmek park yeri boyutunu değiştirir.
5	Park yeri boyutu. Park yeri boyutunu değiştirmek park yerlerinin hesaplanan sayısını değiştirir.



2. Ölçüm Modu içinde ölçülen en son uzunluk görüntülenir; veya yeni bir ölçüm başlatmak için tabanca tetik kumandasına basın. Ölçmeyi durdurmak için tekrar basın.

Park yeri boyutu ve hesaplanan park yeri sayısı değerlerinin ikisi de ayarlanabilir.

3. Yerleşim Moduna dönmek için  tuşuna basın. Park yeri boyutu kaydedilir ve Yerleşim Modu ekranında görüntülenir.
4. Nokta koymaya başlamak için tabanca tetik kumandasını basıp bırakın. Durdurmak için tabanca tetik kumandasına tekrar basıp bırakın.

Açı Hesaplayıcı

Açı Hesaplayıcı yerleşim için sapma değerini ve nokta aralığı değerini belirlemek için kullanılır.

1. Yerleşim Modunu seçmek için   tuşlarını kullanın. Açı Hesaplayıcıyı açmak için  tuşuna basın.

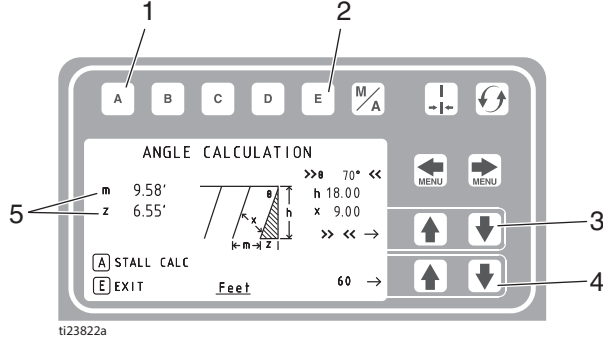



Ref.	Açıklama
1	Park Yeri Hesaplayıcıyı açar.
2	Çıkar ve Yerleşim Moduna döner.
3	θ , h, veya x açısını seçer.
4	Seçili parametreyi ayarlar.
5	Hesaplanan sapma ve nokta aralığı değeri.

2. Nokta aralığı (m) ve sapma (z) değerleri girilen parametrelere göre hesaplanır:

θ - Park yeri açısı
h - Park yeri derinliği
x - Park yeri boyutu (genişlik) II

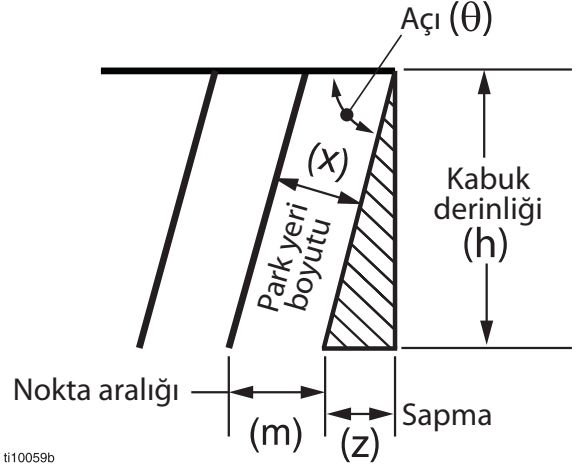
3. İlk park yeri için hesaplanan sapma mesafesini (z) ölçün ve işaretleyin.



4. Yerleşim Moduna dönmek için  tuşuna basın.

Nokta aralığı değeri (m) kaydedilir ve Yerleşim Modu ekranında park yeri boyutu olarak görüntülenir.

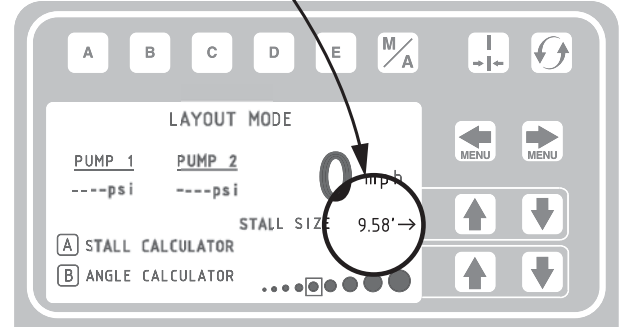
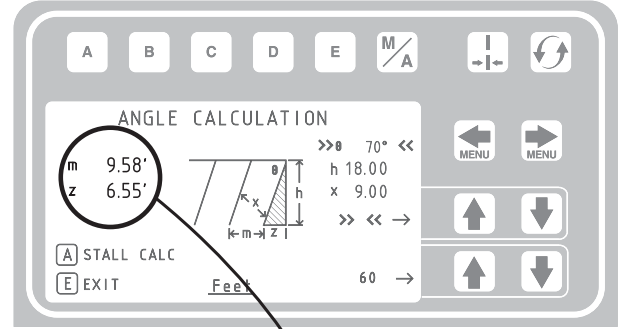

5. Park yeri boyutunda nokta koymaya başlamak için tabanca tetik kumandasını basıp bırakın. Nokta koymayı durdurmak için tabanca tetik kumandasını basıp bırakın.

Kurulum/Bilgi

Kurulum/Bilgi seçimi için   düğmelerini kullanın.

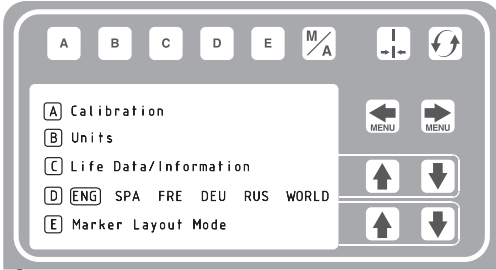

Dili seçmek için  simgesine basın.
Bkz. **Dil**, sayfa 25.

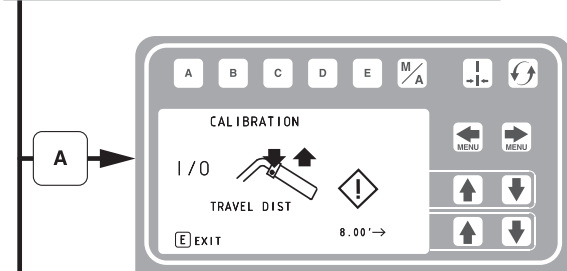

Bkz. **Kalibrasyon**, sayfa 25.

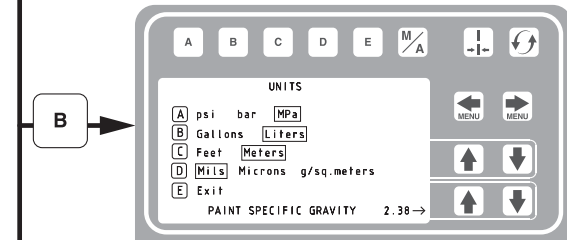

Bkz. **Üniteler**, sayfa 25.

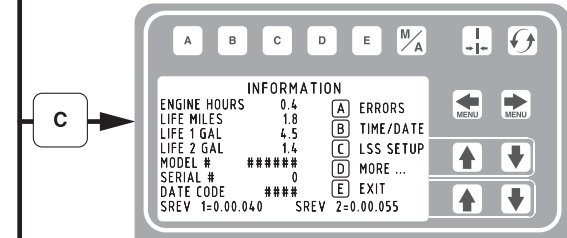

Bkz. **Bilgiler**, sayfa 33.

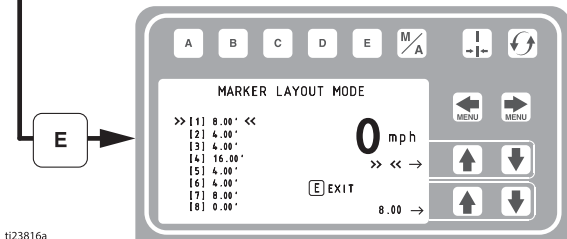

Bkz. **İşaretleyici Yerleşim Modu**, sayfa 35.

ti23816a

Bilgiler

Kurulum/Bilgi seçimi için   düğmelerini kullanın.

Bilgi Menüsünü açmak için  tuşuna basın.

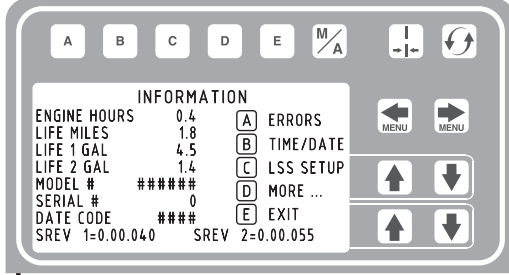

Kullanım ömrü verilerini ve çizgi makinesi bilgilerini görüntüler ve kaydını tutar.

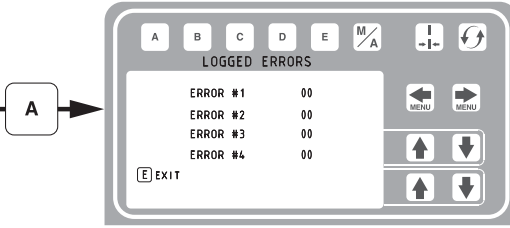

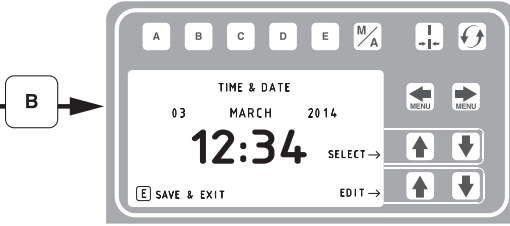

Oluşmuş olan son dört arıza kodunun kaydını tutar.

Kod Açıklaması
 02 = Sensör #1 için aşırı basınç
 03 = Dönüştürücü #1 algılanmadı
 22 = Sensör #2 için aşırı basınç
 23 = Dönüştürücü #2 algılanmadı

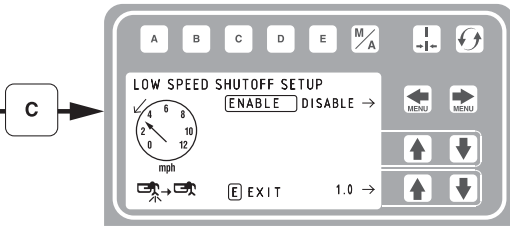

Ok tuşlarını kullanarak saat ve tarihi ayarlama.



Otomatik Moddayken düşük hızda kapanmayı etkinleştirmek veya devre dışı bırakmak için   tuşlarını kullanın.

Düşük hızda kapanma değerini ayarlamak için yukarı ve aşağı ok tuşlarını kullanın.

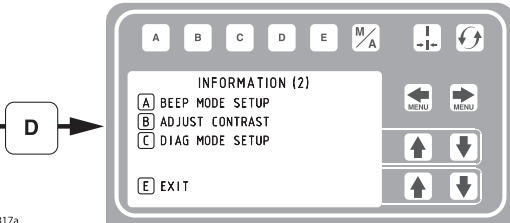

Bkz. **Bilgi (2)**, sayfa 34.

t123817a

Bilgi (2)

Kurulum/Bilgi seçimi için   düğmelerini kullanın.

Bilgi Menüsünü açmak için  tuşuna basın. Bilgi

(2) Menüsünü açmak için  tuşuna basın.

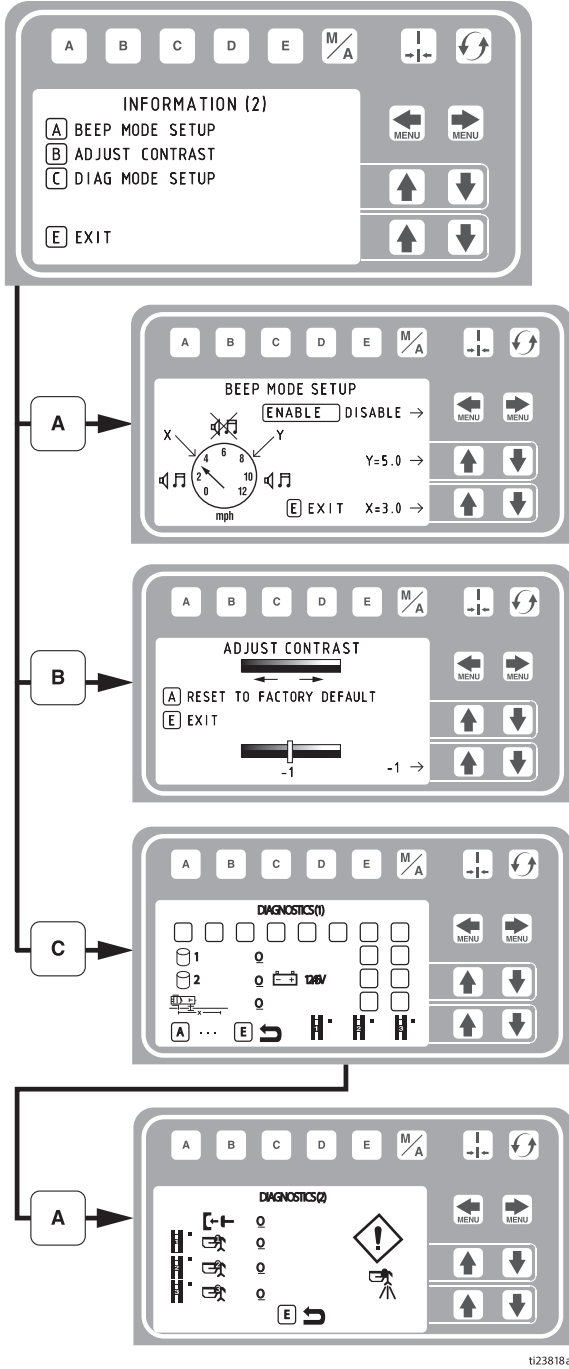

Düşük hız limitini (X) ve yüksek hız limitini (Y) ayarlayın. Çizgi çekerken bu hızların dışında yol alıyorsanız çizgi makinesi bip sinyali verir. Limitin üzerine yol alırken bip sesi hızlıdır ve alt limitin altında yer alırken bip sesi yavaştır.

Ekran kontrastını istenen değere ayarlayın.

Sorun giderme için kullanılır.



Panel Düğmesi



Tekerlek Sensörü



Galon Sayacı



Tabanca Düğmeleri

Sorun giderme için kullanılır.



Debriyaj



Solenoidler





Uyarı, Tabanca Püskürtecek

t123818a

İşaretleyici Yerleşim Modu

Ölçüm Modu bir alanı işaretlemek için bir nokta veya bir dizi nokta püskürtme özelliğine sahiptir.

1. Kurulum/Bilgi seçimi için   düğmelerini kullanın. İşaretleyici Yerleşim Modunu açmak için  tuşuna basın.

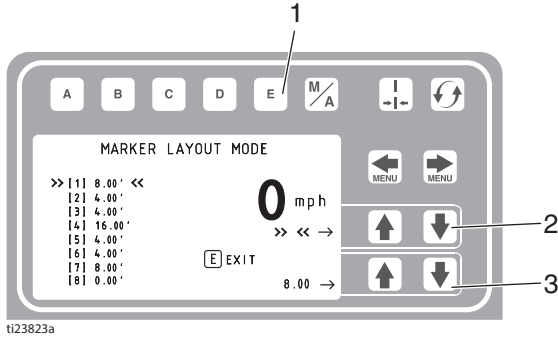

Ref.	Açıklama
1	Çıkar ve Bilgi Menüsüne döner.
2	Değiştirilecek bilgiyi seçme.
3	Aralık değerini ayarlama.

2. İşaretleyici desenini ayarlamak için ok düğmelerini kullanın.
3. İşaretleyici deseni örneği reflektörlü işaretleyiciler için tipik şerit yerleşimini göstermektedir. Art arda gelen sekiz ölçüme kadar boşluk ölçülerini ayarlayın. Herhangi bir boşlukta sıfırlar bırakarak, İşaretleyici Yerleşim Modu sürekli bir döngü içinde sonraki ölçüme geçecektir.

İşaretleyici Yerleşim Modunun diğer kullanımlarına örnekler şunlardır:

- Çoklu boşluklu engelli park yeri yerleşimi
- Çift çizgili duruşlar

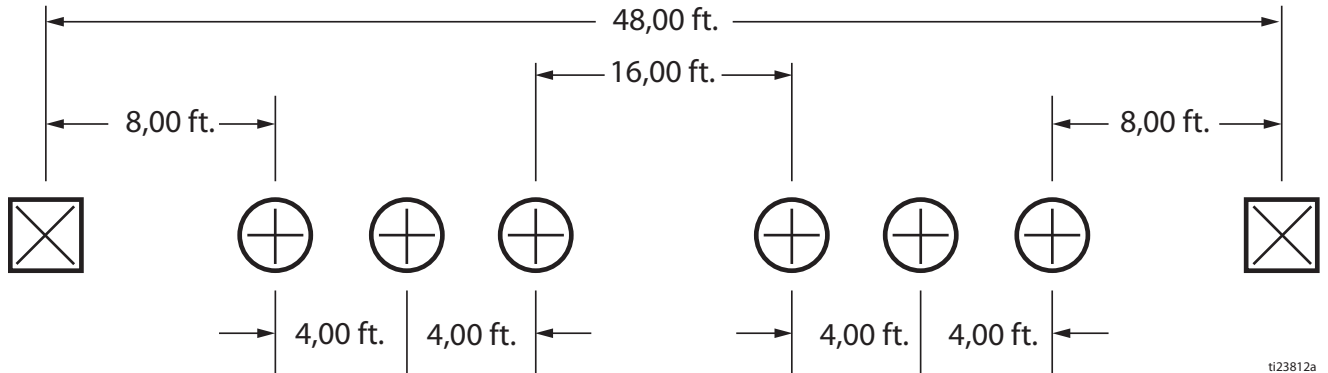

4. Tabanca kumandasını kesik çizgiye ayarlayın.



5. Nokta koymaya başlamak için tabanca tetik kumandasına basın. Durdurmak için tabanca tetik kumandasına tekrar basın.

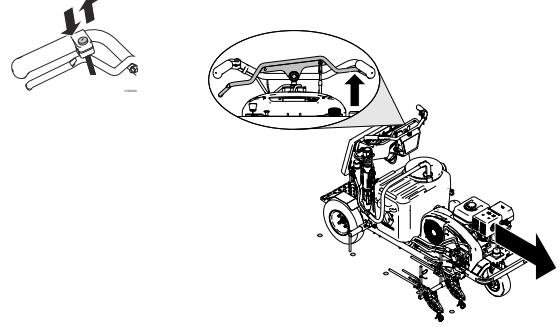

Tabanca tetik kumandasına basıldığında İşaretleyici Modu öncesinde ve sonrasında ekranda bir gösterge modun etkin olduğunu belirtmek için dönüşümlü olarak yanıp söner.

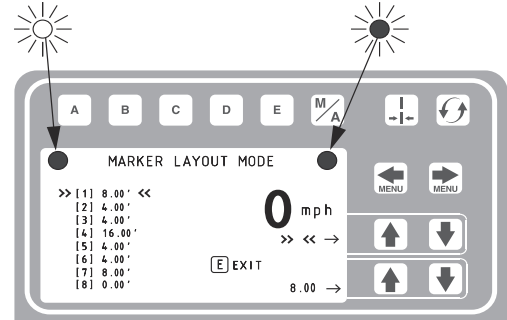

Dünya Sembolleri Anahtarı

LL250 GLOBAL SYMBOL KEY MENU SCREENS

STRIPING MODE	MEASURE MODE	LAYOUT MODE	SETTINGS/DATA
 <p>MANUAL OR AUTOMATIC MODE</p> <p>PRESSURE</p> <p>GALLONS/LITERS</p> <p>LINE THICKNESS</p> <p>PAINT LENGTH</p> <p>SPACE LENGTH</p> <p>LINE WIDTH</p> <p>SWITCH 1</p> <p>SWITCH 2</p> <p>SWITCH 3</p> <p>EXIT</p>	<p>1 2 3 4 5 6 7 8 9 10</p> <p>PRESS TO START/STOP</p> <p>HOLD TO SPRAY A DOT</p>	<p>STALL CALCULATOR</p> <p>ANGLE CALCULATOR</p> <p>STALL WIDTH</p> <p>DOT SIZE SELECTOR</p>	<p>CALIBRATE</p> <p>UNITS</p> <p>INFORMATION & LIFE DATA</p> <p>LANGUAGE SELECTION</p> <p>MARKER LAYOUT MODE</p> <p>SPECIFIC GRAVITY</p> <p>ENGINE HOURS</p> <p>TOTAL DISTANCE</p> <p>TOTAL GALLONS</p> <p>SOFTWARE REV</p> <p>ERROR CODES</p> <p>BEEP MODE</p> <p>CONTRAST</p> <p>DIAGNOSTICS</p> <p>TIME AND DATE</p> <p>LOW SPEED SHUTOFF</p>

1123824a

Hidrolik Yağ/Filtre Değişimi

Sökme

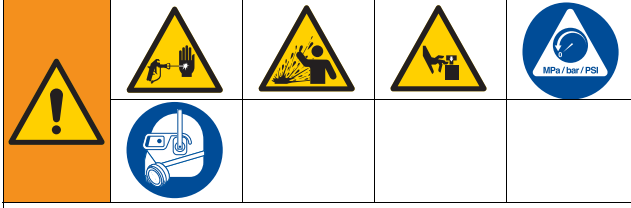

Basınç manuel olarak tahliye edilmediği sürece bu makine basınç altındadır. Basınçlı sıvıdan (cilde nüfuz etme gibi), sıvı sıçramasından ve hareketli parçalardan kaynaklanan ciddi yaralanmaları önlemeye yardımcı olması için, püskürtme işlemi bıraktığınızda ve ekipmanı temizlemeden, kontrol etmeden veya ekipmanın bakımını yapmadan önce Basınç Tahliye Prosedürü'nü uygulayın.

1. **Basınç Tahliye Prosedürü**'nü (bkz. sayfa 9) uygulayın.
2. Tahliye edilen hidrolik yağı toplamak için püskürtme makinesinin altına bir tahliye tavası veya bez parçası yerleştirin.
3. Tahliye tapasını sökün. Hidrolik yağın boşalmasına izin verin.
4. Filtreyi yavaşça sökün - yağ, oyuğa akacak ve arkaya boşalacaktır.

Kurulum

1. Filtre contasına ince bir yağ katı uygulayın. Tahliye tapasını ve yağ filtresini takın. Conta, tabana temas ettikten sonra yağ filtresini 3/4 tur çevirin.
2. Graco hidrolik yağı 169236'dan (5 galon/20 litre) ya da 207428'den (1 galon/3,8 litre) beş kuart doldurun.
3. Yağ seviyesini kontrol edin.

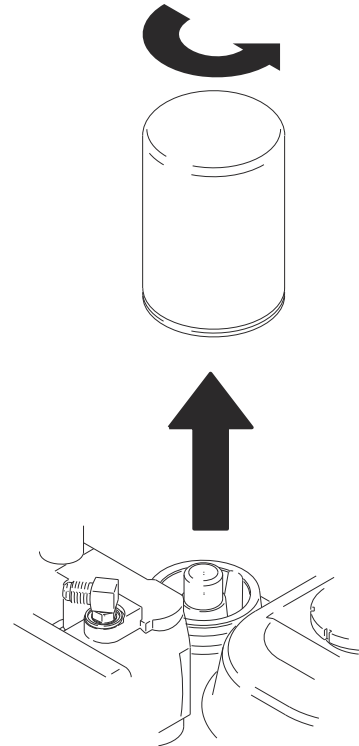

ti2271a

Teknik Özellikler

LineLazer V 250DC (Modeller 17H471, 17H472)		
	U.S.	Metrik
Boyutlar		
Yükseklik (tutma çubuğu aşağıda)	Paketsiz - 50,5 inç Paketli - 63,5 inç	Paketsiz - 128,3 cm Paketli - 161,3 cm
Genişlik	Paketsiz - 33,0 inç Paketli - 45,0 inç	Paketsiz - 83,8 cm Paketli - 114,3 cm
Uzunluk (platform aşağıdayken)	Paketsiz - 73,5 inç Paketli - 78,0 inç	Paketsiz - 186,7 cm Paketli - 198,1 cm
Ağırlık (kuru - boya yokken)	Paketsiz - 752 lbs Paketli - 890 lbs	Paketsiz - 341 kg Paketli - 404 kg
Gürültü (dBa)		
Ses Gücü, ISO 3744'e göre:		103,1
3,3 feet'te (1 m) ölçülen Ses Basıncı:		86,5
Titreşim (m/s²) (günde 8 saat maruziyet)		
El Kol (ISO 5349 uyarınca)		1,6
Tüm Gövde (ISO 2631 uyarınca)		0,4
Nominal Güç (Beygir Gücü)		
SAE J1349 başına Nominal Güç (Beygir Gücü)	3600 rpm'de 11,9 HP	3600 dev/dak'da 8,8 kW
Maksimum Dağıtım	2,5 galon/dakika	9,5 litre/dakika
Maksimum Uç Boyutu		
1 tabanca		,055
2 tabanca		,039
3 tabanca		,033
Giriş boya süzgeci	16 mesh	1190 mikron
Çıkış boya süzgeci	50 mesh	297 mikron
Pompa girişi boyutu	1 inç NSPM (m)	
Pompa çıkış ölçüsü	3/8 NPT (f)	
Hidrolik hazne kapasitesi	1,25 galon	4,73 litre
Maksimum hidrolik basınç	1825 psi	124 bar
Maksimum çalışma basıncı	3300 psi	228 bar, 22,8 MPa
Maksimum ileriye hız	10 mil/sa	16 km/sa
Maksimum geriye hız	6 mil/sa	9,7 km/sa
Elektrik Gücü	14 A @ 3600 dev/dak	
Çalıştırma Aküsü	12V, 33Ah, Kapalı kurşun asitli	

Islanan Parçalar: PTFE, Naylon, poliüretan, V-Max UHMW polietilen, flüoroelastomer, asetal, deri, tungsten karbür, paslanmaz çelik, krom kaplama, nikel-kaplamalı çelik, seramik

LineLazer V 250DC, Basınçlı Damla Sistemi ile (Modeller 17H473, 17H474)		
	U.S.	Metrik
Boyutlar		
Yükseklik (tutma çubuğu aşağıda)	Paketsiz - 55,7 inç Paketli - 63,5 inç	Paketsiz - 141,5 cm Paketli - 161,3 cm
Genişlik	Paketsiz - 33,0 inç Paketli - 45 inç	Paketsiz - 83,8 cm Paketli - 114,3 cm
Uzunluk (platform aşağıdayken)	Paketsiz - 73,5 inç Paketli - 78,0 inç	Paketsiz - 186,7 cm Paketli - 198,1 cm
Ağırlık (kuru - boya veya damla olmadan)	Paketsiz - 864 lbs Paketli - 1002 lbs	Paketsiz - 392 kg Paketli - 455 kg
Gürültü (dBa)		
Ses Gücü, ISO 3744'e göre:		105,9
3,3 feet'te (1 m) ölçülen Ses Basıncı:		89,1
Titreşim (m/s²) (günde 8 saat maruziyet)		
El Kol (ISO 5349 başına)		2,4
Tüm Gövde (ISO 2631 uyarınca)		0,4
Nominal Güç (Beygir Gücü)		
SAE J1349 başına Nominal Güç (Beygir Gücü)	3600 rpm'de 11,9 HP	3600 dev/dak'da 8,8 kW
Maksimum Dağıtım	2,5 galon/dakika	9,5 litre/dakika
Maksimum Uç Boyutu		
1 tabanca		,055
2 tabanca		,039
3 tabanca		,033
Giriş boya süzgeci	16 mesh	1190 mikron
Çıkış boya süzgeci	50 mesh	297 mikron
Pompa girişi boyutu	1 inç NSPM (m)	
Pompa çıkış ölçüsü	3/8 NPT (f)	
Hidrolik hazne kapasitesi	1,25 galon	4,73 litre
Maksimum hidrolik basınç	1825 psi	124 bar
Maksimum çalışma basıncı	3300 psi	228 bar, 22,8 MPa
Maksimum ileriye hız	10 mil/sa	16 km/sa
Maksimum geriye hız	6 mil/sa	9,7 km/sa
Elektrik Gücü	14 A @ 3600 dev/dak	
Çalıştırma Aküsü	12V, 33Ah, Kapalı kurşun asitli	

Islanan Parçalar: PTFE, Naylon, poliüretan,
V-Max UHMW polietilen, flüoroelastomer,
asetal, deri, tungsten karbür, paslanmaz çelik,
krom kaplama, nikel-kaplamalı çelik, seramik

LineLazer V 250SPS (Modeller 17H466, 17H467)		
	U.S.	Metrik
Boyutlar		
Yükseklik (tutma çubuğu aşağıda)	Paketsiz - 55,7 inç Paketli - 63,5 inç	Paketsiz - 141,5 cm Paketli - 161,3 cm
Genişlik	Paketsiz - 33,0 inç Paketli - 45 inç	Paketsiz - 83,8 cm Paketli - 114,3 cm
Uzunluk (platform aşağıdayken)	Paketsiz - 73,5 inç Paketli - 78,0 inç	Paketsiz - 186,7 cm Paketli - 198,1 cm
Ağırlık (kuru - boya veya damla olmadan)	Paketsiz - 666 lbs Paketli - 769 lbs	Paketsiz - 302,1 kg Paketli - 348,8 kg
Gürültü (dBa)		
Ses Gücü, ISO 3744'e göre:	105,9	
3,3 feet'te (1 m) ölçülen Ses Basıncı:	89,1	
Titreşim (m/s²) (günde 8 saat maruziyet)		
El Kol (ISO 5349 başına)	2,4	
Tüm Gövde (ISO 2631 uyarınca)	0,4	
Nominal Güç (Beygir Gücü)		
SAE J1349 başına Nominal Güç (Beygir Gücü)	3600 rpm'de 11,9 HP	3600 dev/dak'da 8,8 kW
Maksimum Dağıtım	2,5 galon/dakika	9,5 litre/dakika
Maksimum Uç Boyutu		
1 tabanca	,055	
2 tabanca	,039	
3 tabanca	,033	
Giriş boya süzgeci	16 mesh	1190 mikron
Çıkış boya süzgeci	50 mesh	297 mikron
Pompa girişi boyutu	1 inç NSPM (m)	
Pompa çıkış ölçüsü	3/8 NPT (f)	
Hidrolik hazne kapasitesi	1,25 galon	4,73 litre
Maksimum hidrolik basınç	1825 psi	124 bar
Maksimum çalışma basıncı	3300 psi	228 bar, 22,8 MPa
Maksimum ileriye hız	10 mil/sa	16 km/sa
Maksimum geriye hız	6 mil/sa	9,7 km/sa
Elektrik Gücü	14 A @ 3600 dev/dak	
Çalıştırma Aküsü	12V, 33Ah, Kapalı kurşun asitli	

Islanan Parçalar: PTFE, Naylon, poliüretan, V-Max UHMW polietilen, flüoroelastomer, asetal, deri, tungsten karbür, paslanmaz çelik, krom kaplama, nikel-kaplamalı çelik, seramik

LineLazer V 250SPS Basıncılı Damla Sistemi ile (Modeller 17H468, 17J951, 17H469)		
	U.S.	Metrik
Boyutlar		
Yükseklik (tutma çubuğu aşağıda)	Paketsiz - 55,7 inç Paketli - 63,5 inç	Paketsiz - 141,5 cm Paketli - 161,3 cm
Genişlik	Paketsiz - 33,0 inç Paketli - 45 inç	Paketsiz - 83,8 cm Paketli - 114,3 cm
Uzunluk (platform aşağıdayken)	Paketsiz - 73,5 inç Paketli - 78,0 inç	Paketsiz - 186,7 cm Paketli - 198,1 cm
Ağırlık (kuru - boya veya damla olmadan)	Paketsiz - 778 lbs Paketli - 916 lbs	Paketsiz - 352,9 kg Paketli - 415,5 kg
Gürültü (dBa)		
Ses Gücü, ISO 3744'e göre:		105,9
3,3 feet'te (1 m) ölçülen Ses Basıncı:		89,1
Titreşim (m/s²) (günde 8 saat maruziyet)		
El Kol (ISO 5349 başına)		2,4
Tüm Gövde (ISO 2631 uyarınca)		0,4
Nominal Güç (Beygir Gücü)		
SAE J1349 başına Nominal Güç (Beygir Gücü)	3600 dev/dak'da 11,9 HP	3600 dev/dak'da 8,8 kW
Maksimum Dağıtım	2,5 galon/dakika	9,5 litre/dakika
Maksimum Uç Boyutu		
1 tabanca		,055
2 tabanca		,039
3 tabanca		,033
Giriş boya süzgeci	16 mesh	1190 mikron
Çıkış boya süzgeci	50 mesh	297 mikron
Pompa girişi boyutu	1 inç NSPM (m)	
Pompa çıkış ölçüsü	3/8 NPT (f)	
Hidrolik hazne kapasitesi	1,25 galon	4,73 litre
Maksimum hidrolik basınç	1825 psi	124 bar
Maksimum çalışma basıncı	3300 psi	228 bar, 22,8 MPa
Maksimum ileriye hız	10 mil/sa	16 km/sa
Maksimum geriye hız	6 mil/sa	9,7 km/sa
Elektrik Gücü	14 A @ 3600 dev/dak	
Çalıştırma Aküsü	12V, 33Ah, Kapalı kurşun asitli	

Islanan Parçalar: PTFE, Naylon, poliüretan,
V-Max UHMW polietilen, flüoroelastomer,
asetal, deri, tungsten karbür, paslanmaz çelik,
krom kaplama, nikel-kaplamalı çelik, seramik

Standart Graco Garantisi

Graco, bu belgede bahsi geçmekte olup Graco tarafından üretilmiş ve Graco adını taşıyan hiçbir ekipmanda, kullanım için orijinal alıcıya satıldığı tarihte malzeme ve işçilik kusurları bulunmayacağını garanti eder. Graco tarafından yayınlanan her türlü özel, genişletilmiş ya da sınırlı garanti hariç olmak üzere Graco, satış tarihinden itibaren on iki ay süreyle Graco tarafından kusurlu olduğu belirlenen tüm ekipman parçalarını onaracak veya değiştirecektir. Bu garanti yalnızca, ekipmanın Graco'nun yazılı tavsiyelerine göre monte edilmiş, çalıştırılmış ve bakımı yapılmış olması durumunda geçerlidir.

Bu garanti genel aşınma ve yıpranmayı veya hatalı kurulum, yanlış uygulama, aşınma, korozyon, yetersiz veya uygun olmayan bakım, ihmal, kaza, tahrip veya Graco'nunkiler haricindeki bileşen parçalarının kullanılması sonucu ortaya çıkan hiçbir arıza, hasar veya yıpranmayı kapsamaz. Graco, gerek Graco makinesinin Graco tarafından sağlanmamış yapılar, aksesuarlar, ekipman veya malzemeler ile uyumsuzluğundan gerekse Graco tarafından sağlanmamış yapıların, aksesuarların, ekipmanın veya malzemelerin uygunsuz tasarımından, üretiminden, kurulumundan, kullanımından ya da bakımından kaynaklanan arıza, hasar veya yıpranmadan sorumlu olmayacaktır.

Bu garanti, iddia edilen kusurun doğrulanması için kusurlu olduğu iddia edilen ekipmanın nakliye ücreti önceden ödenmiş olarak bir Graco yetkili distribütörüne iade edilmesini şart koşar. Bildirilen arızanın doğrulanması durumunda, Graco tüm arızalı parçaları ücretsiz olarak onarır ya da değiştirir. Nakliye ücreti önceden ödenmiş makine orijinal alıcıya iade edilir. Ekipmanın muayenesi sonucunda malzeme ya da işçilik kusuruna rastlanmazsa onarım işi parça, işçilik ve nakliye maliyetlerini içerebilecek makul bir ücret karşılığında yapılır.

BU GARANTİ MÜNHAŞIRDIR VE TİCARİ ELVERİŞLİLİK YA DA BELİRLİ BİR AMACA UYGUNLUK GARANTİSİ DAHİL ANCAK BUNLARLA SINIRLI OLMAMAK ÜZERE AÇIKÇA YA DA ZIMNEN BELİRTİLEN DİĞER TÜM GARANTİLERİN YERİNE GEÇER.

Herhangi bir garanti ihlali durumunda Graco'nun yegane yükümlülüğü ve alıcının yegane çözüm hakkı yukarıda belirtilen şekilde olacaktır. Alıcı başka hiçbir kanun yolu (arızı veya sonuç olarak ortaya çıkan kâr kayıpları, satış kayıpları, kişilerin veya mülkün zarar görmesi veya diğer tüm arızı veya sonuç olarak ortaya çıkan kayıplar dahil ancak bunlarla sınırlı olmamak üzere) olmadığını kabul eder. Garanti ihlali ile ilgili her türlü işlem, satış tarihinden itibaren iki (2) yıl içinde yapılmalıdır.

GRACO TARAFINDAN SATILAN ANCAK GRACO TARAFINDAN ÜRETİLMİYEN AKSESUARLAR, EKİPMAN, MALZEMELER VEYA BİLEŞENLERLE İLGİLİ OLARAK GRACO HİÇBİR GARANTİ VERMEZ VE HİÇBİR ZİMNİ TİCARİ ELVERİŞLİLİK VE BELİRLİ BİR AMACA UYGUNLUK GARANTİSİNİ KABUL ETMEZ. Graco tarafından satılan, ancak Graco tarafından üretilmeyen bu ürünler (elektrik motorları, anahtarlar, hortumlar vb.) var ise kendi üreticilerinin garantisine tabidir. Graco, alıcıya bu garantilerin ihlali için her türlü talebinde makul bir şekilde yardımcı olacaktır.

Graco hiçbir durumda, gerek sözleşme ihlali, garanti ihlali ya da Graco'nun ihmali gerekse bir başka nedenden dolayı, Graco'nun işbu sözleşme uyarınca makine temin etmesinden ya da bu sözleşme ile satılan herhangi bir ürün ya da diğer malların sağlanması, performansı ya da kullanımından kaynaklanan dolaylı, arızı, özel ya da sonuç olarak ortaya çıkan zararlardan sorumlu tutulamaz.

Graco Bilgileri

Graco ürünlerine ilişkin en son bilgiler için www.graco.com adresini ziyaret edin.

Patent bilgileri için bkz. www.graco.com/patents.

SİPARİŞ VERMEK İÇİN Graco distribütörünüze başvurun veya en yakın distribütörü öğrenmek için 1-800-690-2894 numaralı telefonu arayın.

Bu belgede yer alan tüm yazılı ve görsel veriler, basıldığı sırada mevcut olan en son ürün bilgilerini yansıtmaktadır. Graco önceden haber vermeksizin, herhangi bir zamanda değişiklik yapma hakkını saklı tutar.

Orijinal talimatların çevirisi. This manual contains Turkish. MM 3A3393

Graco Genel Merkezi: Minneapolis

Uluslararası Ofisler: Belçika, Çin, Japonya, Kore

GRACO INC. AND SUBSIDIARIES • P.O. BOX 1441 • MINNEAPOLIS MN 55440-1441 • USA

Telif Hakkı 2016, Graco Inc. Tüm Graco üretim yerleri ISO 9001 tescillidir.

www.graco.com

Revizyon D, Kasım 2020