

LineLazer™ V 200HS & 200DC

høytrykks linjemerkingmaskiner

Standard serien and High Production (HP) serien

3A3847H
NO

For påføring av linjemerkingmateriale

Kun til profesjonell bruk.

Kun til utendørs bruk.

Ikke godkjent til bruk på steder med eksplosjonsfare eller på andre risikofylte områder.

Maksimalt arbeidstrykk: 3300 psi (22,8 MPa, 228 bar)



Viktige sikkerhetsinstruksjoner

Les alle advarslene og instruksjonene i denne håndboken og i andre relevante veiledninger før du bruker utstyret. Gjør deg kjent med kontrollene og riktig bruk av utstyret. Ta vare på disse instruksjonene.

Relaterte håndbøker:

3A3390	Deler	309277	Pumpe
311254	Pistol	3A3428	Bruksmetoder med Auto-Layout

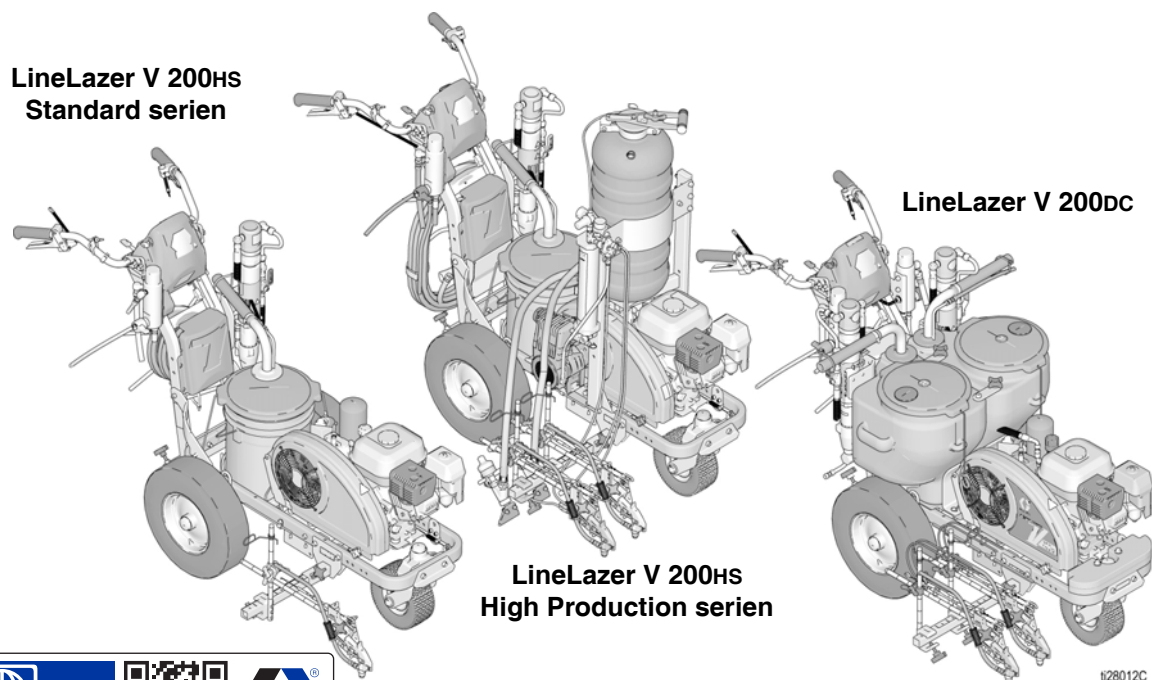

Bruk kun originale Graco reservedeler.

Bruk av reservedeler som ikke kommer fra Graco kan oppheve garantien.

Innhold

Modeller	3	LineLazer V LiveLook-skjerm	35
Advarsler	4	HP Auto serien	35
Viktig laser informasjon for maskiner utstyrt med laser.	7	Første oppsett (HP Auto serien)	36
Valg av dyse	8	Linjemerkingmodus (HP Auto serien)	38
Identifikasjon av komponenter (LLV 200HS) ...	9	Målemodus (HP Auto serien)	39
Identifikasjon av komponenter (LLV 200DC) ..	10	Layoutmodus	40
Jordingsprosedyre		Parkeringsbåskalkulator	41
(Kun for brennbare spylevæsker)	11	Vinkelkalkulator	42
Trykkavlastningsprosedyre	11	Oppsett/informasjon	44
Oppsett/oppstart	12	Innstillinger	45
SwitchTip-dyse og dyseholder- enhet	15	Informasjon	46
Plassering av pistoler	16	Dataregistrering	48
Montering av pistoler	16	Vedlikehold	49
Posisjonering av pistol	16	Gjenvinning og avhending	50
Valg av pistoler (Standard serien)	16	Avhending av gjenoppladbart batteri	50
Valg av pistoler (HP Auto serien)	17	Etter endt levetid for produktet	50
Diagram med pistolposisjoner	18	Feilsøking	51
Pistolarmfester	19	Skifte av hydraulikkolje/filter	56
Endring av pistolens posisjon (foran og bak)	19	Demontering	56
Endring av pistolens posisjon (venstre og høyre)	19	Installasjon	56
Installasjon	20	Koblingsskjema 200HS (Standard serien)	57
Justering av avtrekkersensor	20	Koblingsskjema 200HS (HP Auto serien/HP Reflective serien)	58
Justering av pistolkabel	21	Koblingsskjema 200DC (Standard serien)	59
Justering av rett linje	22	Koblingsskjema 200DC (HP Auto serien/HP Reflective serien)	60
Justeringer av styre	22	Verdenssymbolkode	61
Punktlaser (hvis aktuelt)	23	Tekniske spesifikasjoner	62
Rengjøring	24	CALIFORNIA LOVFORSLAG 65	68
LineLazer V LiveLook-skjerm	26	Graco standardgaranti	69
Standard serien	26	Graco Informasjon	70
Første oppsett (Standard serien)	27		
Linjemerkingmodus (Standard serien)	29		
Målemodus (Standard serien)	30		
Oppsett/informasjon	31		
Innstillinger	32		
Informasjon	33		
HP Auto serien og HP Reflective serien	34		





Modeller

LineLazer V 200HS & 200DC											
	Modell:	Serier	Standard 1 manuell pistol	Standard 2 manuelle pistoler	HP Auto 1 auto-pistol	HP Auto 1 manuell pistol 1 auto-pistol	HP Auto 2 auto- pistoler	HP Reflective 1 manuell pistol 1 PBS-tank	HP Reflective 1 auto-pistol 1 PBS-tank	HP Reflective 2 auto- pistoler 1 PBS-tank	HP Reflective 2 manuelle pistoler 1 PBS-tank
200HS	17H459	B	✓ CE								
	17H461	B		✓ CE							
	17K582	B			✓ CE						
	17H462	B			✓ med laser						
	17K637	B				✓ CE					
	17H463	B				✓ med laser					
	17K583	B					✓ CE				
	17H464	B					✓ med laser				
	17H460	B						✓ CE			
	17J964	B							✓ CE		
	17K585	B								✓ CE	
17H465	B								✓ med laser		
200DC	17Y269	A					✓ med laser				
	17Y270	A								✓ med laser	
	17Y231	A		✓ CE							
	17Y232	A					✓ CE				
	17Y233	A								✓ CE	
	17Y648	A									✓ CE







* Alle auto-pistoler kan aktiveres manuelt.

Advarsler

Følgende sikkerhetsadvarsler gjelder for montering, bruk, jording, vedlikehold og reparasjon av dette utstyret. Utopstegnet gjør deg oppmerksom på en generell advarsel og faresymbolene viser til risikoer forbundet med prosedyren. Når disse symbolene vises i håndboken eller på advarselsmerker, må du lese disse advarslene. Produktspesifikke faresymboler og advarsler som ikke beskrives i denne delen kan vises i denne håndboken der det er aktuelt.







 <h2 style="margin: 0;">ADVARSEL</h2>	
   	<p>BRANN- OG EKSPLOSJONSFARE</p> <p>Brannfarlig damp, slik som fra løsemidler og maling, i arbeidsområdet kan antennes eller eksplodere. Maling eller løsemidler som renner gjennom utstyret kan forårsake elektrostatisk utladning. For å unngå brann og eksplosjon:</p> <ul style="list-style-type: none"> • Utstyret må kun brukes på steder med god ventilasjon. • Drivstofftanken må ikke fylles mens motoren går eller er varm. Slå av motoren og la den avkjøles først. Drivstoff er brannfarlig og kan antennes eller eksplodere ved kontakt med en varm flate. • Alt som kan antenne må fjernes, slik som sparebluss, sigaretter, bærbare elektriske lamper og plastduker (kan danne elektrostatisk elektrisitet). • Alt utstyr i arbeidsområdet må jordes. Se instruksjoner for jording. • Løsemidler må aldri sprøytes eller skylles under høyt trykk. • Arbeidsområdet må holdes fritt for søppel, inkludert løsemidler, filler og bensin. • Strømledninger må ikke settes i/tas ut av strømuttaket, og strøm- eller lysbrytere må ikke slås av eller på når det er brannfarlig damp tilstede. • Bruk kun slanger som er jordet. • Hold pistolen godt mot siden av et jordet spann mens avtrekkeren trekkes inn og væsken sprøytes ned i spannet. Ikke bruk spannposer med mindre de er antistatiske eller ledende. • Stans driften øyeblikkelig hvis det dannes statiske gnister eller du får et støt. Utstyret må ikke brukes igjen før feilen er blitt funnet og reparert. • Sørg for å ha en brannslukker som fungerer i arbeidsområdet.
    	<p>HUDINJEKSJONSFARE</p> <p>Høytrykkssprøyter er i stand til å injisere giftstoffer inn i kroppen og forårsake alvorlige fysiske skader. Ved hudinjeksjon må du søke kirurgisk behandling umiddelbart.</p> <ul style="list-style-type: none"> • Ikke rett pistolen mot, eller sprøyt på personer eller dyr. • Hold hender og andre kroppsdeler vekk fra pistolens utslipp. Forsøk for eksempel ikke å stoppe lekkasjer med noen del av kroppen. • Bruk alltid dyseholderen. Ikke sprøyt uten at dyseholderen sitter på plass. • Bruk dyser fra Graco. • Vær forsiktig når du renser og bytter dyser. I tilfelle dysen går tett under sprøyting, følg Trykkavlastningsprosedyren for å skru av enheten og avlaste trykket før dysen fjernes for rensing. • Utstyret opprettholder trykk etter at strømmen er slått av. Utstyret må ikke forlates uten tilsyn mens det er aktivert eller under trykk. Følg Trykkavlastningsprosedyre når utstyret skal stå uten tilsyn eller når det ikke er i bruk, og før vedlikeholdsarbeid, rengjøring eller demontering av deler. • Sjekk slanger og deler for tegn på skade. Skift ut alle skadde slanger eller deler. • Dette systemet er i stand til å produsere 3300 psi. Bruk Graco reservedeler eller tilbehør med en kapasitet på minst 3300 psi. • Sett alltid på avtrekkerlåsen når du ikke sprøyter. Sjekk at avtrekkerlåsen fungerer som den skal. • Sjekk at alle koblinger er stramme før betjening av enheten. • Vær kjent med hvordan du stanser sprøyten og slipper ut trykket raskt. Vær godt kjent med kontrollene.

ADVARSEL

	<p>FARLIG KARBONMONOKSID</p> <p>Eksos inneholder giftig karbonmonoksid, som er fargeløs og luktfri. Innånding av karbonmonoksid kan være dødelig.</p> <ul style="list-style-type: none"> • Dette utstyret må ikke brukes på et avlukket område.
 	<p>FARE VED FEIL BRUK AV UTSTYRET</p> <p>Feil bruk av utstyret kan føre til at noen blir drept eller alvorlig skadet.</p> <ul style="list-style-type: none"> • Du må ikke bruke enheten hvis du er sliten eller påvirket av alkohol eller rusmidler. • Overskrid ikke maksimalt arbeidstrykk eller temperaturgrensen som gjelder for den svakeste delen i systemet. Se Tekniske data i alle håndbøkene for utstyret. • Bruk væsker og løsemidler som er forenlige med de våte delene i utstyret. Se Tekniske data i alle håndbøkene for utstyret. Les advarslene fra væske- og løsemiddelprodusenten. For fullstendig informasjon om materialene du bruker, be om sikkerhetsdatablad (SDB) fra distributør eller forhandler. • Forlat ikke arbeidsområdet mens utstyret er aktivert eller under trykk. • Slå av alt utstyr og følg Trykkavlastningsprosedyren når utstyret ikke er i bruk. • Sjekk utstyret daglig. Reparerer eller slitte eller ødelagte deler umiddelbart, og bruk kun originale reservedeler fra produsenten. • Utstyret skal ikke endres eller modifiseres. Endringer eller modifiseringer kan ugyldiggjøre godkjenninger og skape sikkerhetsrisikoer. • Sjekk at alt utstyr er klassifisert og godkjent for miljøet du bruker det i. • Utstyret skal kun brukes til sitt tiltenkte formål. Ta kontakt med din distributør for å få informasjon. • Slangor og kabler må plasseres slik at de ikke ligger i trafikkerte områder og de må holdes unna skarpe kanter, deler som beveger seg og varme flater. • Slangene må ikke knekkes eller bøyes for mye, og de må ikke brukes til å dra utstyret med. • Barn og dyr må holdes unna arbeidsområdet. • Følg alle gjeldende sikkerhetsforskrifter.
	<p>FARE VED ALUMINIUMSDELER UNDER TRYKK</p> <p>Bruk av væsker som er uforenlige med aluminium kan, i trykksatt utstyr, forårsake en alvorlig kjemisk reaksjon og føre til at utstyret sprennes. Unnlatelse i å følge denne advarselen kan føre til at noen blir drept eller alvorlig skadet, eller skade på eiendom.</p> <ul style="list-style-type: none"> • Ikke bruk 1,1,1-trikloretan, metylenklorid, andre halogenerte hydrokarbonløsemidler eller væsker som inneholder slike løsemidler. • Ikke bruk klorin. • Mange andre væsker kan inneholde kjemikalier som kan reagere med aluminium. Ta kontakt med din materialeleverandør for informasjon om kompatibilitet.
 	<p>FARE FORÅRSAKET AV DELER SOM BEVEGER SEG</p> <p>Bevegelige deler kan klemme, kutte eller amputere fingre eller andre legedeler.</p> <ul style="list-style-type: none"> • Hold deg unna bevegelige deler. • Utstyret må ikke brukes hvis beskyttelsesanordninger eller deksler er fjernet. • Utstyr kan starte uten forvarsel. Før du sjekker, flytter eller utfører service på utstyret, følg Trykkavlastningsprosedyren og koble fra alle strømkilder.
	<p>FARE FOR INNVIKLING</p> <p>Roterende deler kan forårsake alvorlige fysiske skader</p> <ul style="list-style-type: none"> • Hold deg unna deler som beveger seg. • Utstyret må ikke brukes hvis beskyttelsesanordninger eller deksler er fjernet. • Ikke ha på deg løstsittende klesplagg, smykker eller ha utslått, langt hår når du bruker utstyret. • Utstyr kan starte uten forvarsel. Før du sjekker, flytter eller utfører service på utstyret, følg Trykkavlastningsprosedyren og koble fra alle strømkilder.





ADVARSEL





	<p>FARE I FORBINDELSE MED GIFTIG VÆSKE ELLER DAMP</p> <p>Giftige væsker eller gasser kan forårsake alvorlige eller livstruende skader hvis man får dem i øynene eller på huden, eller hvis de svelges eller pustes inn.</p> <ul style="list-style-type: none"> • Les sikkerhetsdatabladene (SDB) for å gjøre deg kjent med de spesifikke farene til væskene som benyttes. • Farlige væsker skal oppbevares i godkjente beholdere, og må avhendes i henhold til gjeldende forskrifter.
	<p>FORBRENNINGSFARE</p> <p>Utstyrets overflater og væsken som varmes opp kan få høy temperatur under drift. For å unngå alvorlige brannskader:</p> <ul style="list-style-type: none"> • Ikke ta på varme væsker eller varmt utstyr.
	<p>PERSONLIG VERNEUTSTYR</p> <p>Du må bruke egnet verneutstyr når du oppholder deg i arbeidsområdet, for å beskytte deg mot alvorlige skader, slik som øyenskader, hørselsskader, innånding av giftig damp og brannskader. Dette verneutstyret inkluderer, men er ikke begrenset til:</p> <ul style="list-style-type: none"> • Vernebriller og hørselvern. • Pustemasker, verneklær og hansker slik som anbefalt av væske- og løsemiddelprodusenten.
  	<p>BATTERIFARE</p> <p>Batteriet kan lekke, eksplodere, forårsake brannskader eller forårsake en eksplosjon hvis det ikke blir behandlet riktig. Innholdet i et åpnet batteri kan forårsake alvorlig irritasjon og/eller kjemisk forbrenning. I tilfelle hudkontakt, vask med såpe og vann. Hvis kontakt med øyne, skyl med vann i minst 15 minutter og oppsøk umiddelbart lege.</p> <ul style="list-style-type: none"> • Benytt kun den batteritypen som er spesifisert til bruk med utstyret. Se Tekniske data. • Batteriet må kun byttes på et sted med god ventilasjon og vekk fra brannfarlig eller lettantennelig materiale, inkludert maling og løsemidler. • Batteriet må ikke kastes i ild eller varme over 50 C (122 F). Batteriet kan eksplodere. • Må ikke brennes. • Ikke utsett batteriet for vann eller regn. • Ikke ta fra hverandre, knus eller stikk noe inn i batteriet. • Ikke bruk eller lad et batteri som er sprukket eller skadet. • Følg lokale pålegg og/eller forskrifter ved avhending.
	<p>FARE FOR ELEKTRISK STØT</p> <p>Kontrollboksen inneholder farlig spenning mens motoren er i gang.</p> <ul style="list-style-type: none"> • Slå av motoren før du utfører service på utstyret.

Viktig laser informasjon for maskiner utstyrt med laser.

ADVARSEL

	<p>FARE FORBUNDET MED LASERLYS: UNNGÅ DIREKTE KONTAKT MED ØYNE</p> <p>Hvis øyne utsettes for klasse IIIa3/3R nivåer med laserlys, kan det medføre en potensiell risiko for øyenskade (netthinnen) inkludert blinde flekker eller andre netthinneskader. For å unngå direkte eksponering i øynene.</p> <ul style="list-style-type: none"> • Se aldri rett inn i en laserstråle eller rett strålen i øynene på andre, selv om de er langt unna. • Laseren må aldri rettes mot en speilblank flate som kan reflektere strålen. • Laseren må alltid stilles med en høyde og vinkel som forhindrer at strålen kan skinne inn i øynene på folk. • Slå øyeblikkelig av laserstrålen hvis personell, dyr eller reflekterende gjenstander kommer i nærheten av strålen. • Slå alltid av laseren når den står uten tilsyn. • Varselmerker må ikke fjernes fra laseren. • Kun laseroperatører med korrekt opplæring skal bruke dette produktet. • La aldri strålene være rettet mot trafikk, kjøretøy eller anleggsutstyr. Det skarpe laserlyset kan distrahere eller forstyrre driften av kjøretøy, selv om det ikke er skadelig på lange avstander. • Laseren må aldri rettes mot fly eller politifolk. Dette betraktes som lovbrudd på de fleste steder, og kan resultere i fengselsstraff, store bøter eller begge deler. • Laserproduktet må ikke demonteres. Skal returneres til fabrikken for alt servicearbeid. • Laseren må slås AV når linsen rengjøres slik at det ikke dannes uønsket lysbrytning fra laseren.
	<p>STRÅLINGSFARE FRA LASEREN</p> <p>Hvis det brukes kontroller eller justeringer eller prosedyrer som ikke er spesifisert her, kan det resultere i eksponering for skadelig stråling.</p> <ul style="list-style-type: none"> • Det må ikke gjøres forsøk på å åpne eller demontere laserhuset under noen omstendigheter. Hvis dette gjøres, kan det føre til eksponering for potensielt skadelige nivåer av laserstråling. • Det er ingen deler innvendig som kan repareres. Enheten ble forseglet på fabrikken.
	<p>BRANN- OG EKSPLOSJONSFARE</p> <p>Direkte tilkobling til en generator kan føre til kortslutning eller gnistdannelse under visse forhold.</p> <ul style="list-style-type: none"> • GL1700 skal kun kobles til et dedikert 12 volt DC-batteri.

Valg av dyse

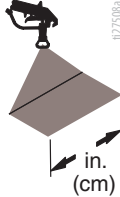
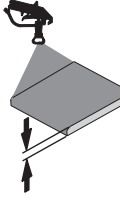
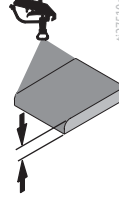
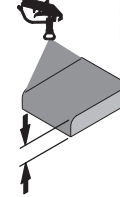
							
	in. (cm)	in. (cm)	in. (cm)	in. (cm)			
LL5213*	2 (5)				✓		
LL5215*	2 (5)					✓	
LL5217		4 (10)				✓	
LL5219		4 (10)					✓
LL5315		4 (10)			✓		
LL5317		4 (10)			✓		
LL5319		4 (10)				✓	
LL5321		4 (10)				✓	
LL5323		4 (10)				✓	
LL5325		4 (10)					✓
LL5327		4 (10)					✓
LL5329		4 (10)					✓
LL5331		4 (10)					✓
LL5333		4 (10)					✓
LL5335		4 (10)					✓
LL5355		4 (10)					✓
LL5417			6 (15)		✓		
LL5419			6 (15)		✓		
LL5421			6 (15)		✓		
LL5423			6 (15)			✓	
LL5425			6 (15)			✓	
LL5427			6 (15)			✓	
LL5429			6 (15)			✓	
LL5431			6 (15)				✓
LL5435			6 (15)				✓
LL5621				12 (30)	✓		
LL5623				12 (30)	✓		
LL5625				12 (30)	✓		
LL5627				12 (30)	✓		
LL5629				12 (30)	✓		
LL5631				12 (30)		✓	
LL5635				12 (30)		✓	
LL5639				12 (30)			✓

* Bruk et 100-mesh filter for å beskytte mot at dysen går tett.

Identifikasjon av komponenter (LLV 200HS)

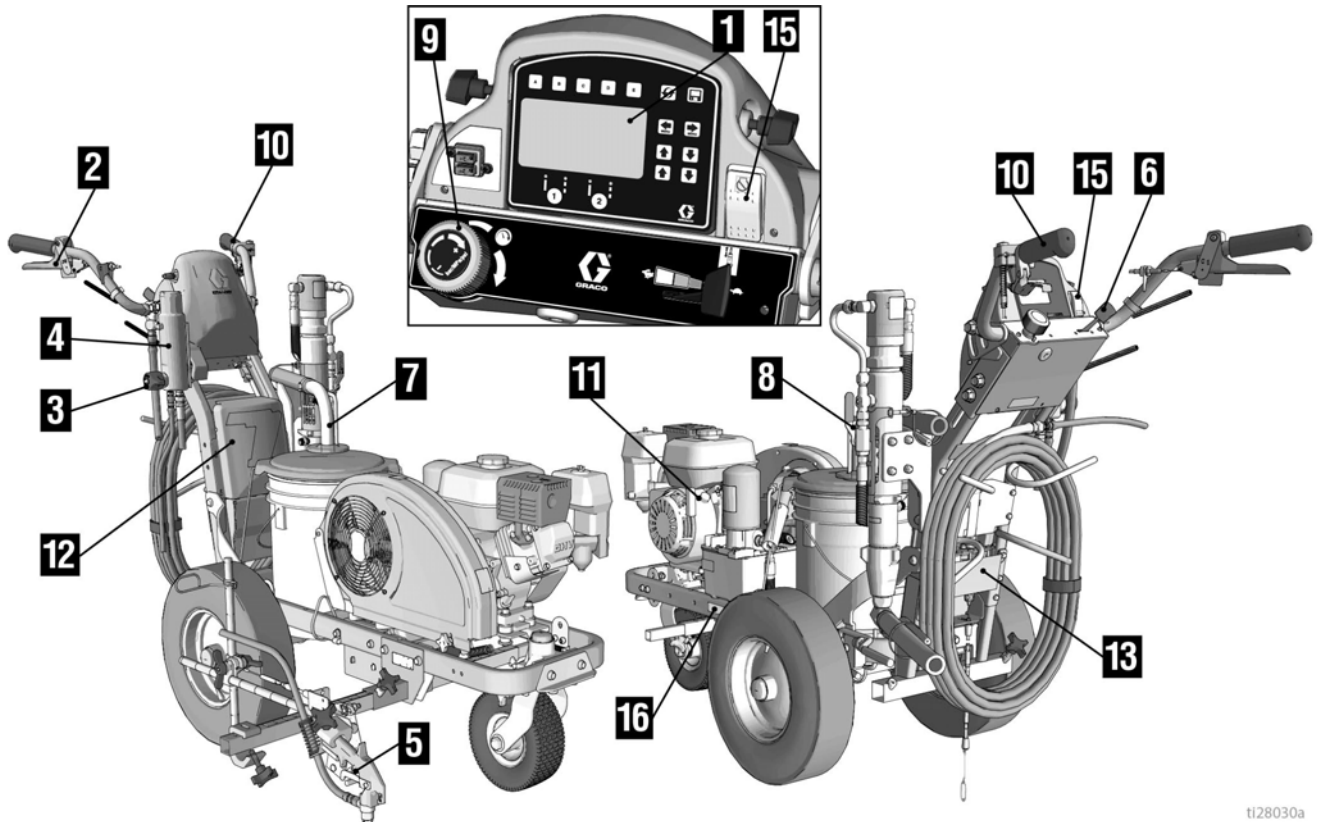

t128030a

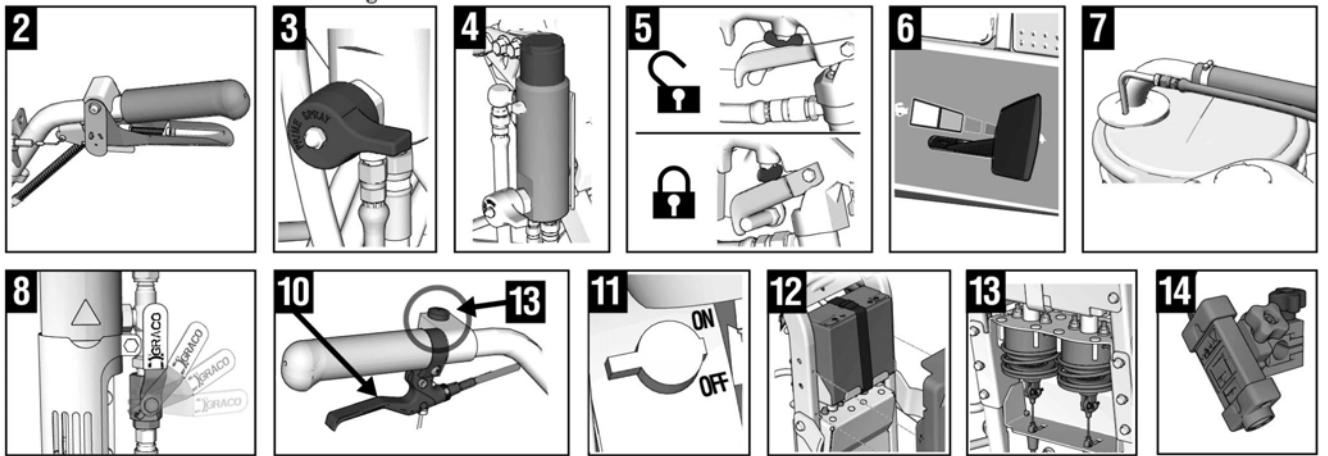

1	Skjerm
2	Avtrekker på manuell sprøytepipstol
3	Fylle-/sprøyteventil
4	Filter
5	Avtrekkerlås
6	Motor/kontroller
7	Avløp og sifongslanger
8	PÅ/AV-spak for pumpe
9	Trykkontroll
10	Dreiekontroll
11	STOPP av motor

*12	12 volts batteri
*13	Pistolutløsere / solenoider
*14	Layoutlaser
15	Bryter for avstenging av motoren
16	Identifikasjonsmerke
*17	Kontrollknapp for auto-sprøytepipstol

* Kun HP Auto serien.

Identifikasjon av komponenter (LLV 200DC)

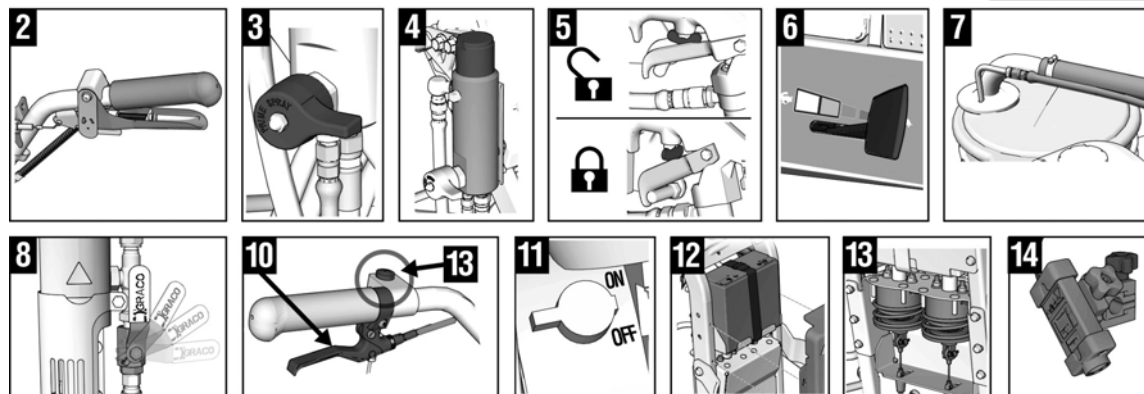
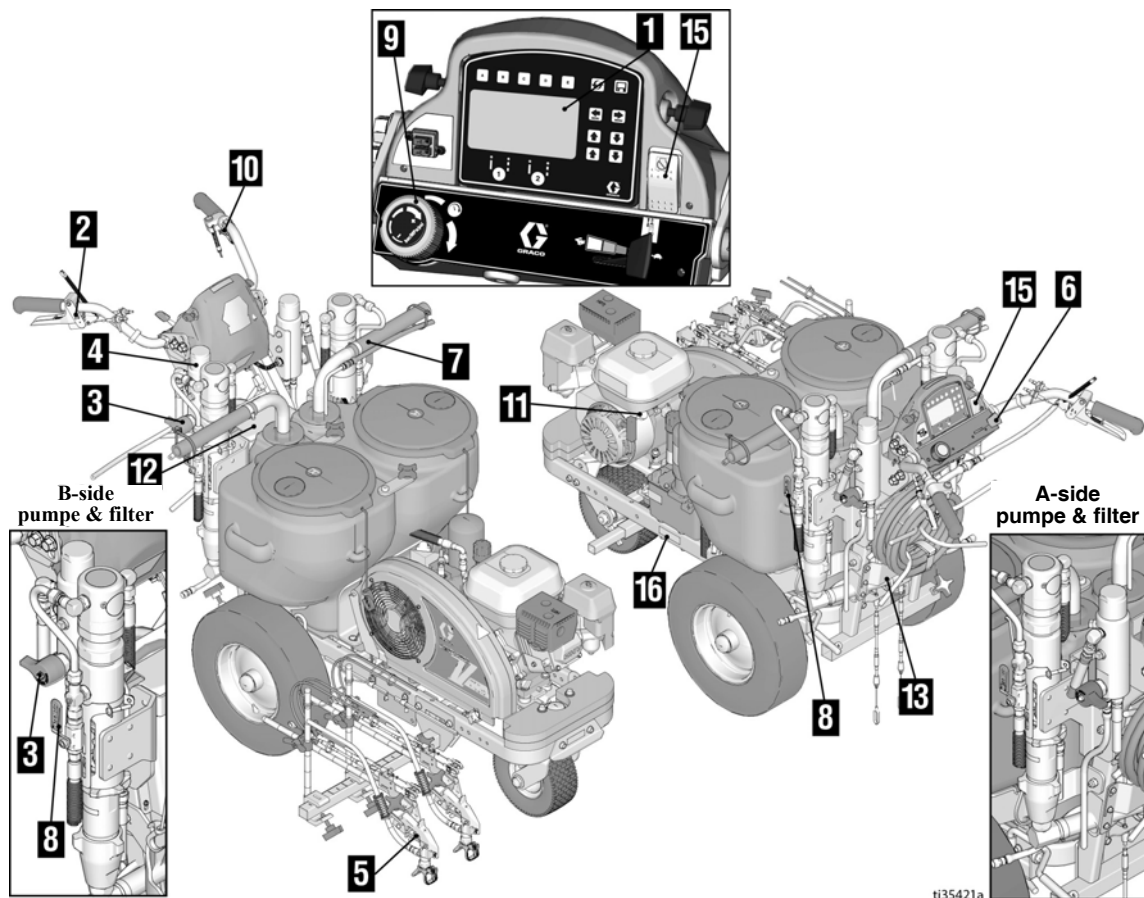

1	Skjerm
2	Avtrekker på manuell sprøytepistol
3	Fylle-/sprøyteventil
4	Filter
5	Avtrekkerlås
6	Motor/kontroller
7	Tømmeslange og sugeslange
8	PÅ/AV spak for pumpe
9	Trykkontroll
10	Dreiekontroll
11	STOPP av motor

*12	12 volt batteri
*13	Pistolutløser / solenoider
*14	Layoutlaser
15	Kvelebryter for motor
16	Identifikasjonsmerke
*17	Kontrollknapp for auto-sprøytepistol

* Kun HP Auto serien.

Jordingsprosedyre (Kun for brennbare spylevæsker)



Dette utstyret må jordes for å redusere risikoen for elektrostatisk utladning. Elektrostatisk utladning kan forårsake at gasser antennes eller eksploderer. Jording gir avledning for den elektriske strømmen.

1. Linjemerkingmaskinen plasseres slik at dekkene ikke sitter på fortauet.
2. Linjemerkingmaskinen leveres med en jordingsklemme. Jordingsklemmen må festes til en jordet gjenstand (f.eks. en metallstolpe).

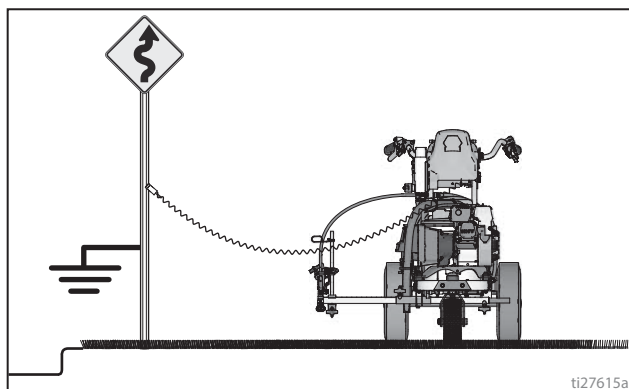

3. Ta av jordingsklemmen når skyllingen er fullført.

Trykkavlastningsprose- dyre

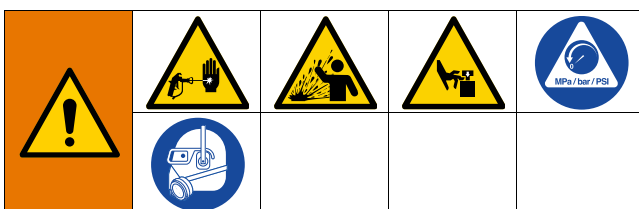

Dette utstyret forblir under trykk helt til trykket avlastes manuelt. For å bidra til å forhindre alvorlige fysiske skader fra trykksatt væske, slik som hudinjeksjon, væskesprut og deler som beveger seg, må Trykkavlastningsprosedyren følges når du slutter å sprøyte og før rengjøring, kontroll eller service av utstyret.

1. Utfør **Jordingsprosedyre (Kun for brennbare spylevæsker)**, side 11.
2. Sett pumpens bryter til **AV**. Slå motoren **AV**.

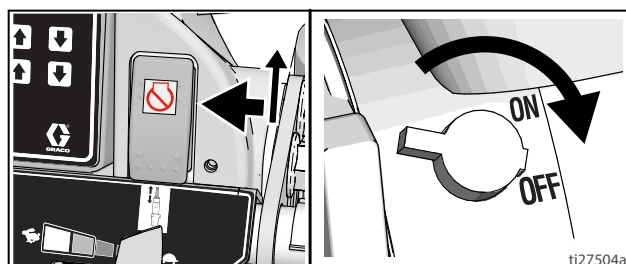

3. Drei trykkkontrollen til laveste innstilling. Trekk av alle pistoler for å avlaste trykket.

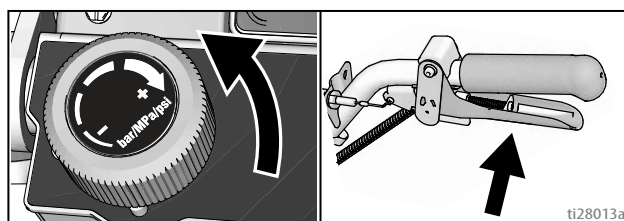

4. Sett på alle avtrekkerlåser. Drei fylleventilen ned.

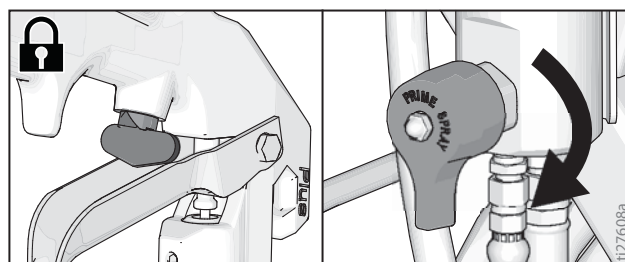

5. Hvis du mistenker at dysen eller slangen er tett eller at trykket ikke er helt avlastet:
 - a. Løsne dyseholderens låsemutter eller slangens endekupling **SVÆRT SAKTE** for å avlaste trykket gradvis.
 - b. Løsne mutteren eller kuplingen helt.
 - c. Fjern tilstoppingen i slangen eller dysen.

Oppsett/oppstart

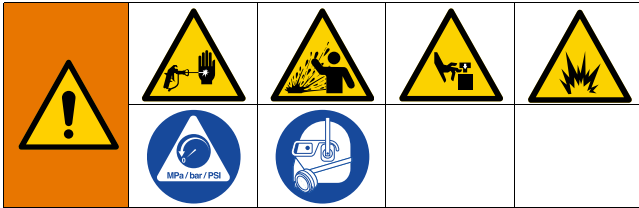

Dette utstyret forblir under trykk helt til trykket avlastes manuelt. For å bidra til å forhindre alvorlige fysiske skader fra trykksatt væske, slik som hudinjeksjon, væskesprut og deler som beveger seg, må Trykkavlastningsprosedyren følges når du slutter å sprøyte og før rengjøring, kontroll eller service av utstyret.

1. Utfør **Trykkavlastningsprosedyre**, side 11.
2. Utfør **Jordingsprosedyre (Kun for brennbare spylevæsker)**, side 11, ved bruk av brannfarlig materiale.
3. Fyll mutteren til strupepakningen med Throat Seal Liquid (TSL) for å redusere slitasje av pakningen. Begge for 200DC.

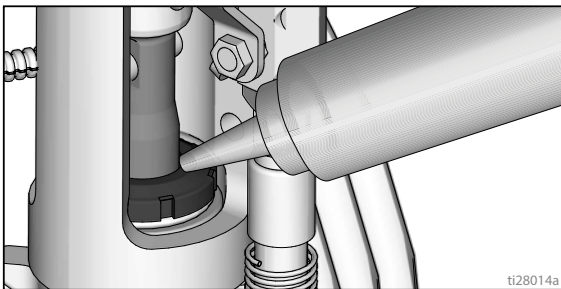

4. Sjekk motoroljenivået. Fyll på SAE 10W-30 (sommer) eller 5W-30 (vinter). Se motorhåndboken.

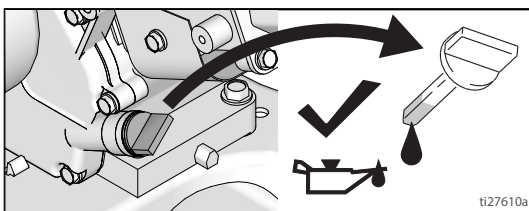

5. Fyll drivstofftanken.

6. Sett pumpens bryter til **AV**. Begge for 200DC

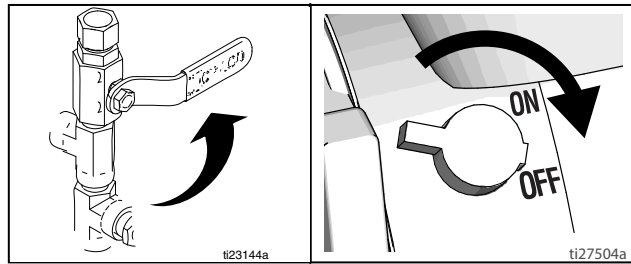

7. Sett inn silen hvis den ble fjernet. Begge for 200DC

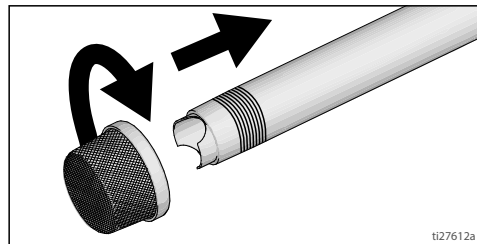

8. Drei fylleventilen ned (begge for 200DC). Drei trykkkontrollen mot urviseren til det laveste trykket.

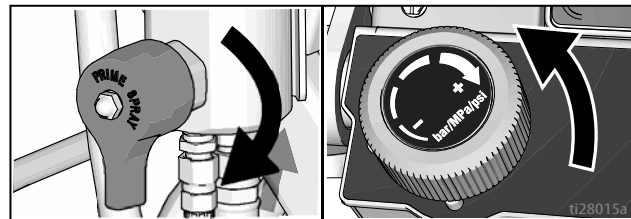

MERK: For at sprøyten skal kunne fungere optimalt, må slangen som brukes ha en dimensjon på minst 3/8 in. x 22 ft for LL200HS, eller to stk. 3/8 in. x 11' 10" for LL200DC.

9. Sett sugeslangen i et jordet metallspann delvis fylt med skyllevæske. Koble jordledningen til en sann jordforbindelse. Bruk vann til å skylle ut vannbasert maling og white spirit til å skylle ut oljebasert maling og lagringsolje. På 200DC, utføres dette trinnet for første farge/pumpe som skal fylles opp.

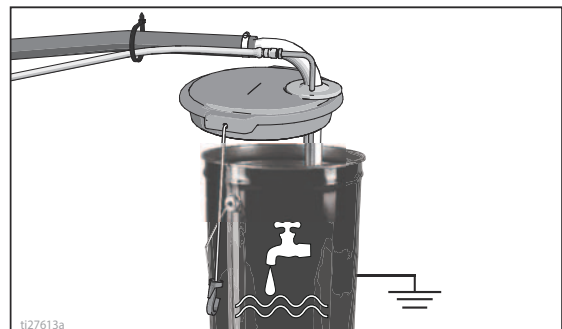

10. Start motoren

a. Åpne drivstoffkranen.

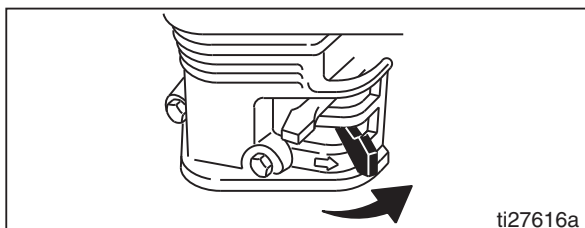

b. Steng choken.

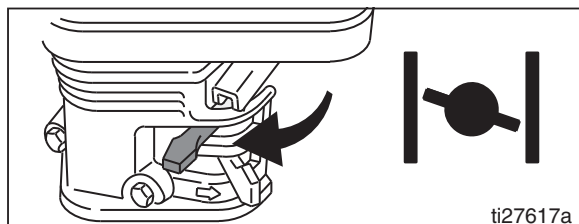

c. Still gasspaken på hurtig.

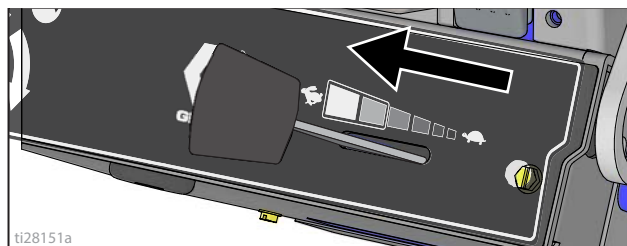

d. Slå PÅ motorbryteren.

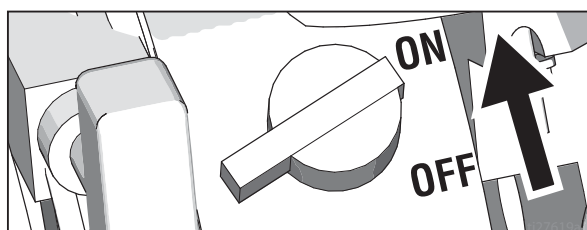

e. Trekk i startsnoren.

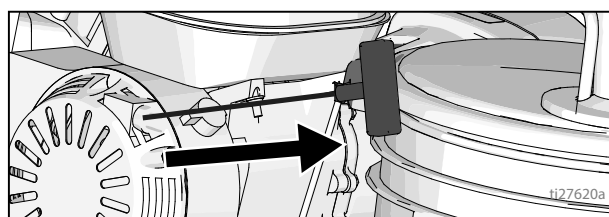

11. Åpne choken når motoren har startet.

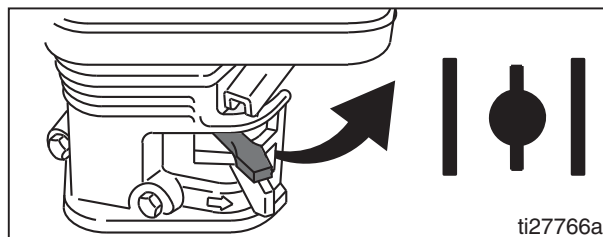

12. Sett gassen i ønsket stilling.

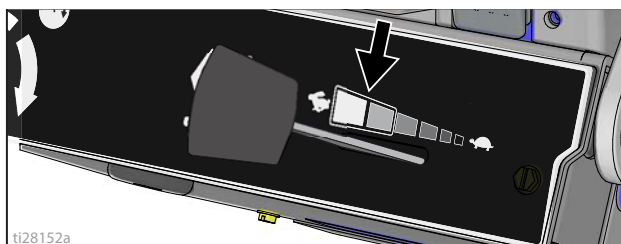

13. Den digitale skjermen fungerer når motoren er i gang.

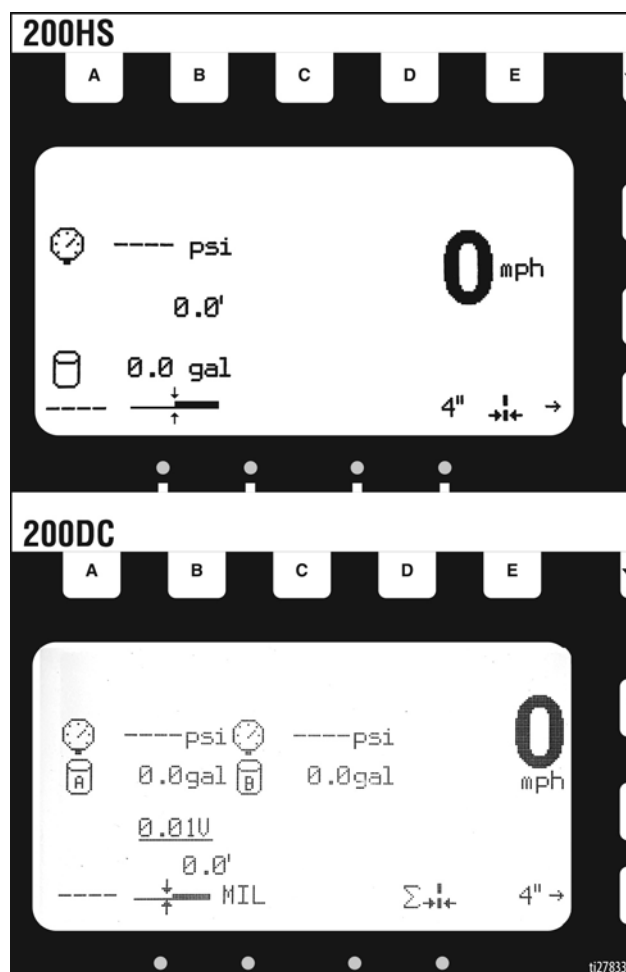

14. Sett pumpens bryter til **PÅ** (pumpen er nå aktiv). På 200DC, utføres dette trinnet for første farge/pumpe som skal fylles opp.

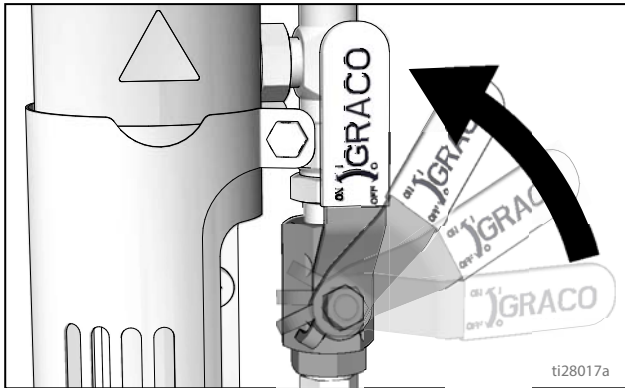

15. Øk trykkkontrollen nok til å starte pumpen. La væsken sirkulere i 15 sekunder.

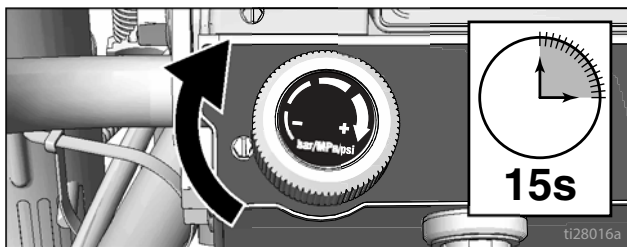

16. Skru ned trykket, dreii fylleventilen horisontalt. Åpne pistolens avtrekkerlås.

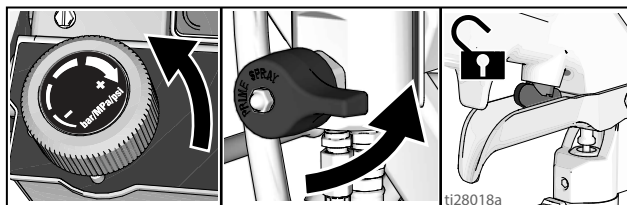

17. Hold alle pistoler mot et jordet skyllespann av metall. Trekk inn alle avtrekkere og øk væsketrykket sakte helt til pumpen går jevnt.

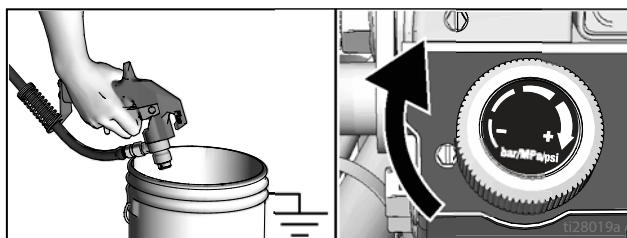

Høytrykksprøyter er i stand til å injisere giftstoffer inn i kroppen og forårsake alvorlige fysiske skader. Lekkasje må ikke stanses med hånden eller en fille.

18. Undersøk om det er lekkasje i kopingene. Hvis det er lekkasje, må sprøyten slås AV øyeblikkelig. Utfør **Trykkavlastningsprosedyre**. Stram koblinger som lekker. Gjenta **Oppstart**, trinn 1 - 17. Hvis det ikke er noen lekkasjer, fortsett å trekke inn pistolavtrekkeren helt til systemet er helt gjennomskylt. Fortsett til trinn 19.

19. Sett sugeslangen i malingsspannet.

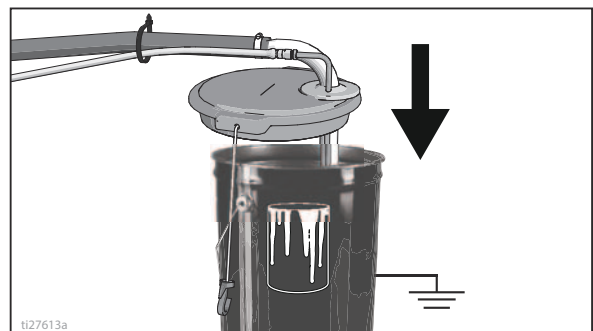

20. Rett alle pistoler ned i skyllespannet og trekk inn avtrekkerne helt til det kommer maling ut. Montere dyser og dyseholdere.

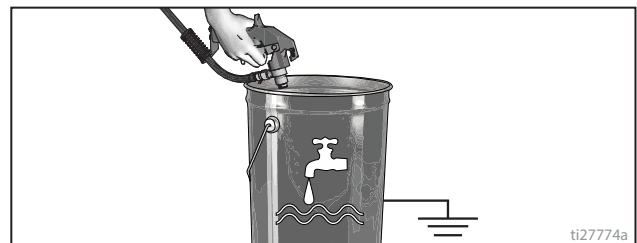

21. På 200DC, gjentas trinn 8-9 og 14-20 for den andre fargen/pumpen som skal fylles opp.

SwitchTip-dyse og dyseholder-enhet



For å unngå alvorlige fysiske skader på grunn av hudinjeksjon må du aldri holde hånden foran dysen når du installerer eller fjerner dysen og dyseholderen.

1. Sett på avtrekkerlåsen. Bruk enden på SwitchTip-dysen til å presse OneSeal-tetningen inn i dyseholderen slik at kurven samsvarer med dysehullet.

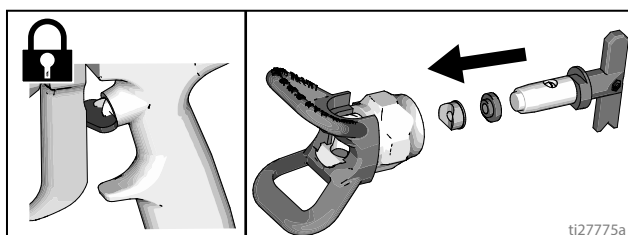

2. Sett SwitchTip-dysen inn i dysehullet og skru enheten på pistolen.

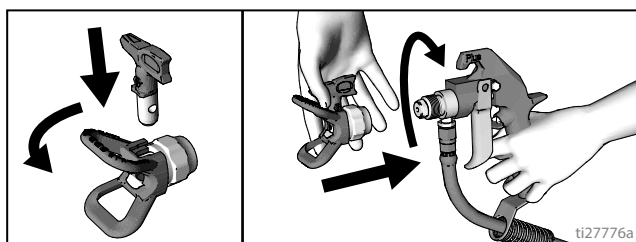

Plassering av pistoler

Montering av pistoler

1. Sett pistolene i pistolholderen. Stram klemmene.

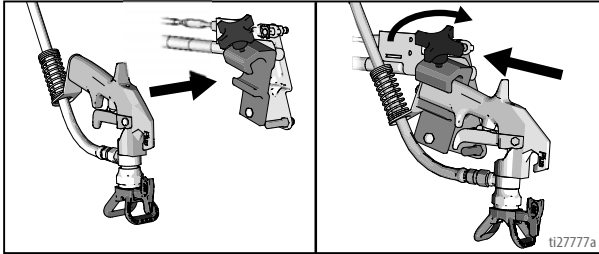

Posisjonering av pistol

2. Posisjonering av pistol: opp/ned, fremover/revers, venstre/høyre. Se **Diagram med pistolposisjoner**, side 18, for eksempler.

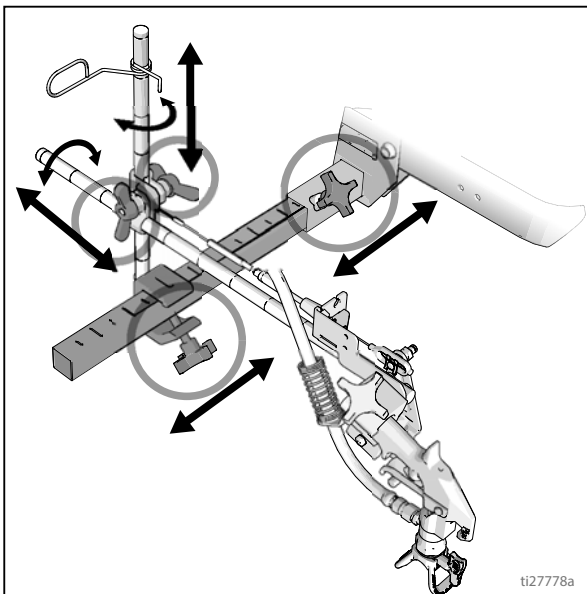

MERK: Monteringsklemmen kan roteres for å få klaring ved linjemerking ovenfor en veikant.

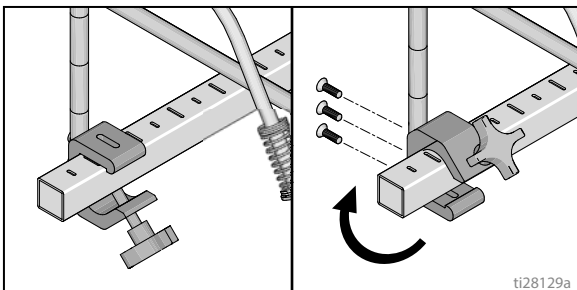

En annen mulighet er å svinge pistolen ut i en vinkel og rotere dyseholderen. Dette gir bedre oversikt for brukeren.

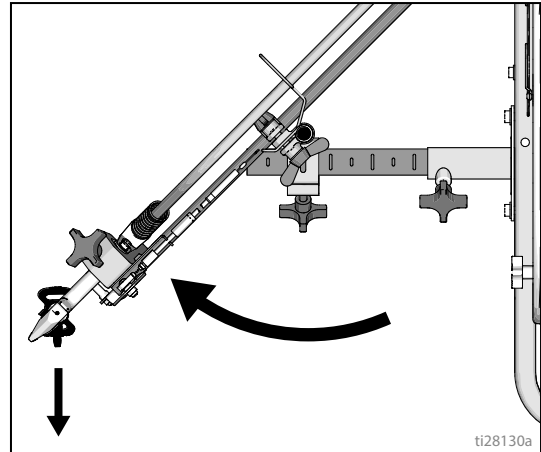

Valg av pistoler (Standard serien)

3. Koble pistolkablene til venstre eller høyre pistolvelgerplate.

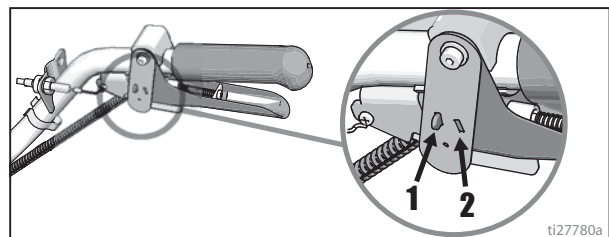

- a. Én pistol: Koble én pistolvelgerplate fra avtrekkeren.



- b. Begge pistoler samtidig: Begge pistolvelgerplatene justeres i samme stilling.



- c. Heltrukket og stiptet: Justere pistolen som maler en fast linje til posisjon 1 og pistolen som maler en stiptet linje til posisjon 2.



Valg av pistoler (HP Auto serien)

1. Bruk pistolvelgerknappene for å avgjøre hvilke pistoler som er aktive. Hver pistolvelger har 3 innstillinger: kontinuerlig linje, AV og programmert linjemønster.

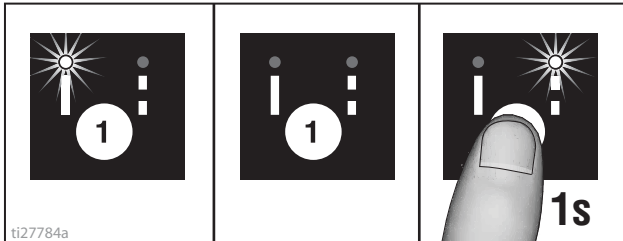

2. Bruk auto-pistolavtrekkerkontrollen til å aktivere pistolene.

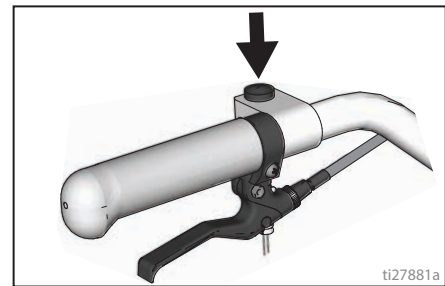

4 Eksempler:

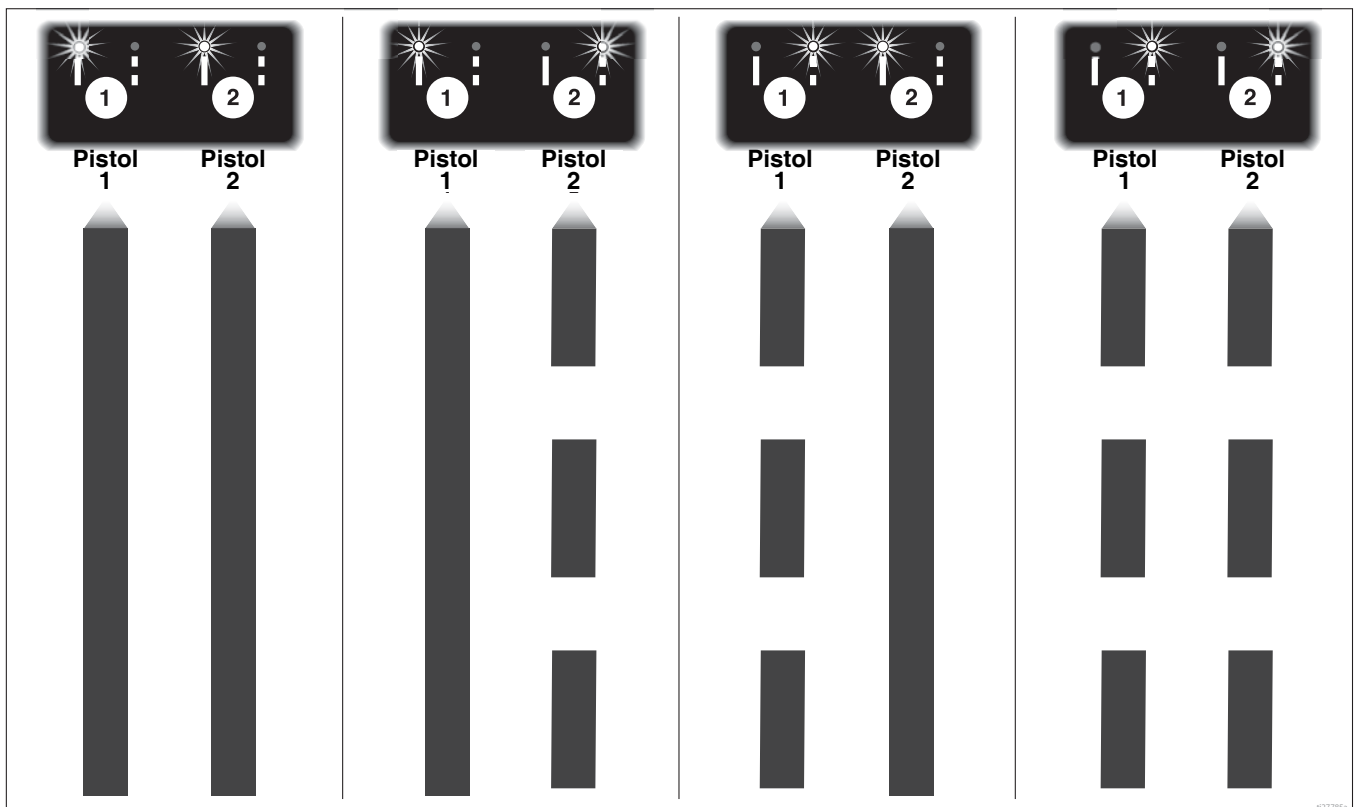
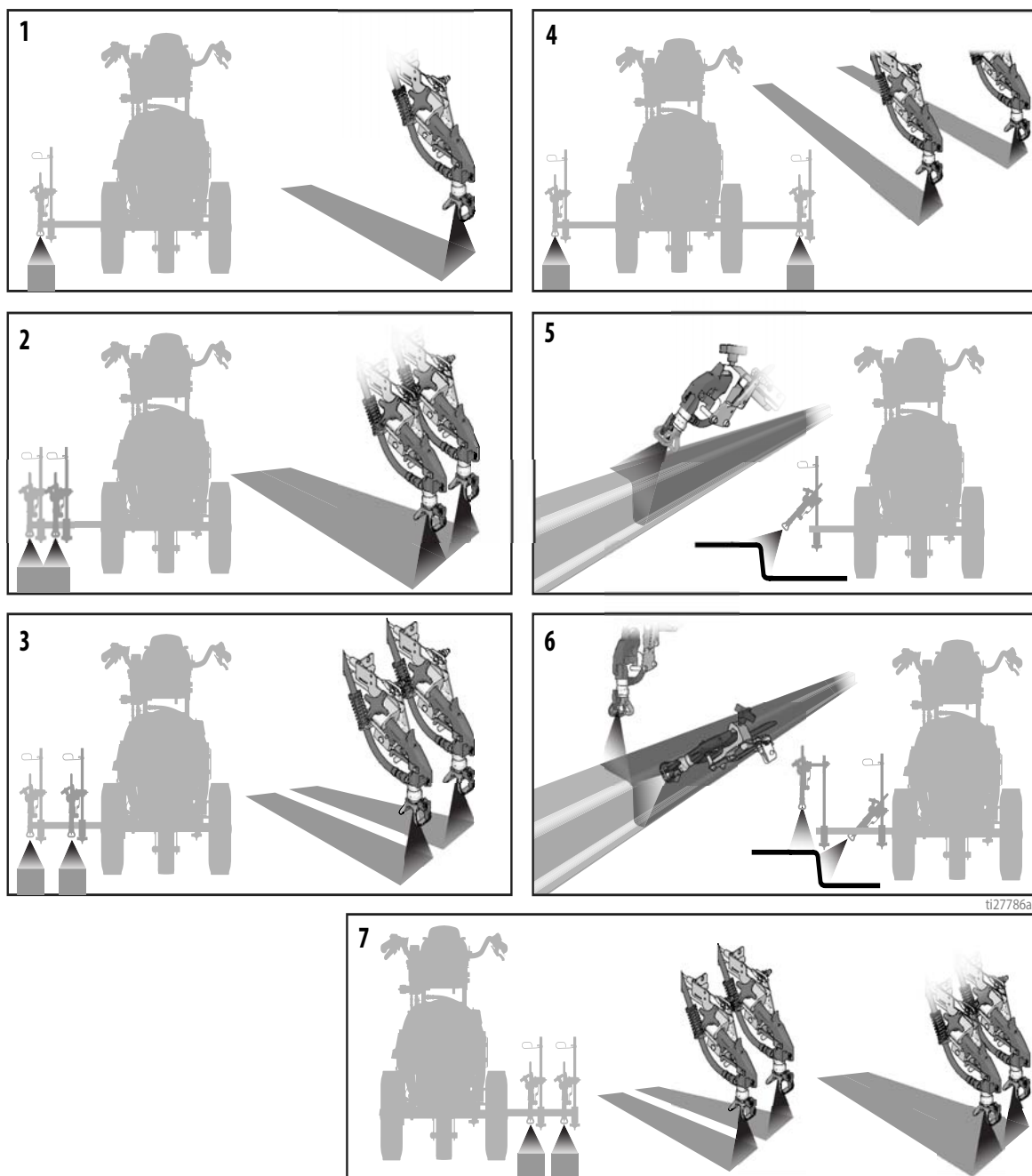

Diagram med pistolposisjoner



1	En linje
2	En linje med bredde opp til 61 cm (24 in.)
3	To linjer
4	En linje eller to linjer for å sprøyte rundt hindringer
5	En pistolkanter
6	To pistolkanter
7	To linjer eller en linje med bredde opp til 61 cm (24 in.)

Pistolarmfester

Denne maskinen er utstyrt med pistolarmfester foran og bak.

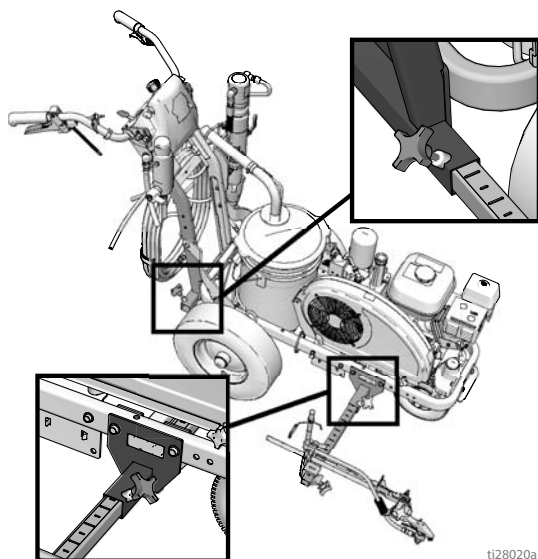

ti28020a

Endring av pistolens posisjon (foran og bak)

1. Løsne knotten på pistolarmen og ta pistolen av pistolfesteåpningen.

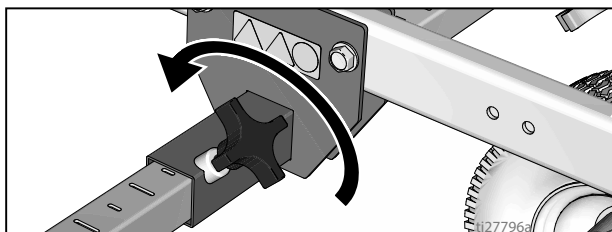

2. Skyv pistol-enheten (inkludert pistol og slanger) ut av pistolfesteåpningen.

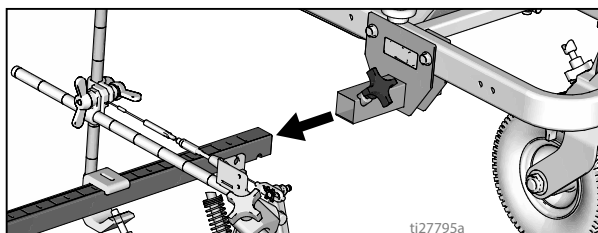

ti27795a

3. Skyv pistolarm-enheten inn i ønsket festeåpning for pistolarmen.

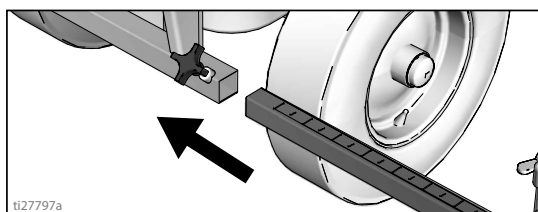

ti27797a

4. Stram knappen på pistolarmen inn i monteringsåpningen for pistolarmen.

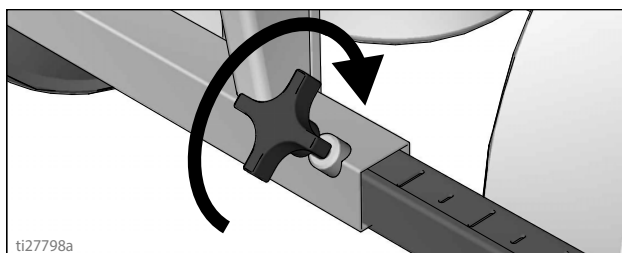

ti27798a

MERKNAD

Sjekk at alle slanger, kabler og ledninger er riktig rutet gjennom braketter og at de IKKE gnisser mot dekket. Kontakt med dekk vil resultere i skader på slanger, kabler og ledninger.

Endring av pistolens posisjon (venstre og høyre)

Demontering

1. Løsne den vertikale pistolarmknotten på pistolarmens monteringsstang og ta den av.

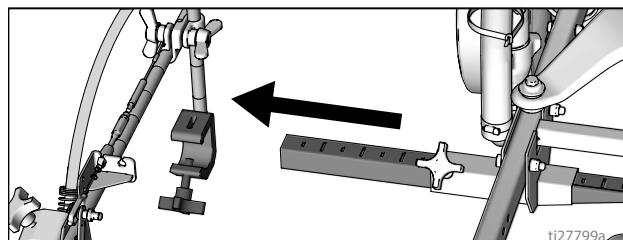

ti27799a

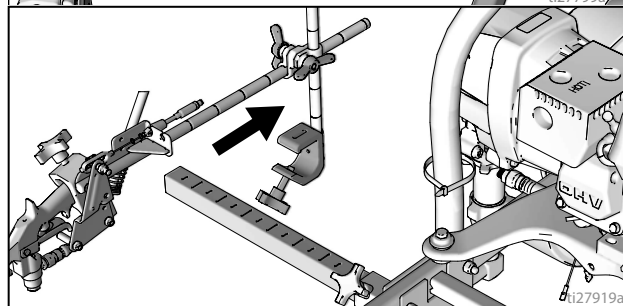

ti27919a

2. Trekk ut monteringsstangen på motsatt side av maskinen.

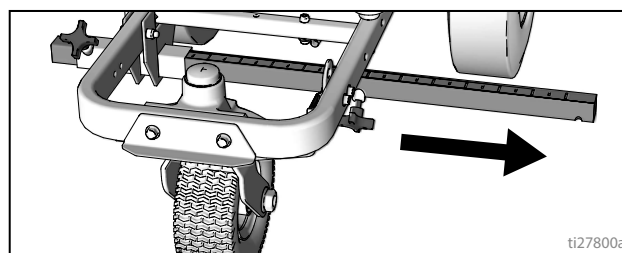

ti27800a

Installasjon

1. Det vertikale pistolfestet monteres på pistolstangen.

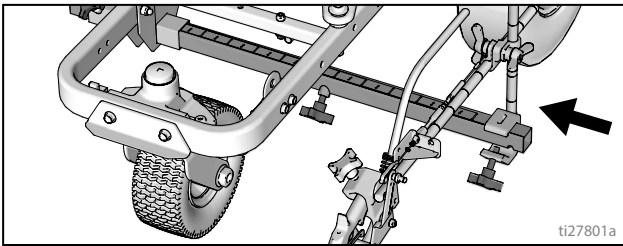

MERK: Sjekk at alle slanger, kabler og ledninger er lagt riktig gjennom brakettene.

Ingen sprøyting av væske

2. Drei skruen i håndtaket med urviseren hvis sprøyteikonet vises før sprøytingen begynner.

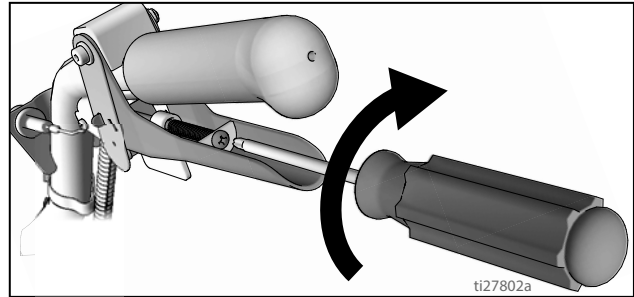

Manglende sprøyteikon

3. Drei skruen i håndtaket mot urviseren hvis sprøytingen begynner før sprøyteikonet vises.

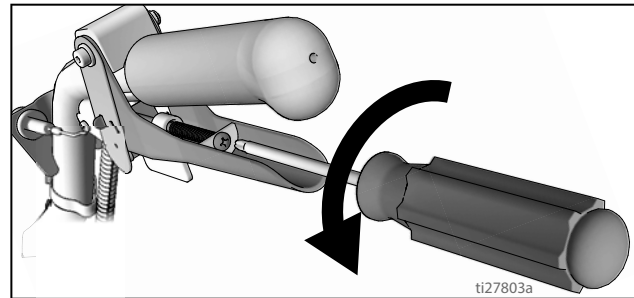

Justering av avtrekkersensor

1. Start linjemerkingsmaskinens motor. Trekk inn avtrekkeren. Sprøyteikonet skal vises samtidig som sprøytingen av væske begynner.

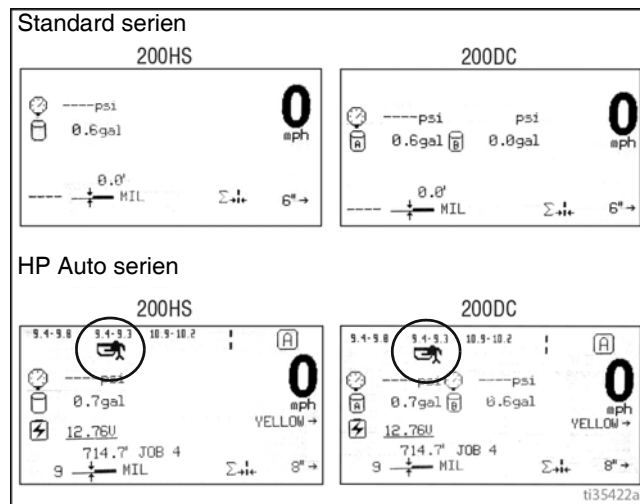

4. Fortsett med å justere skruen i avtrekkeren helt til ikonet og sprøytingen er synkronisert.

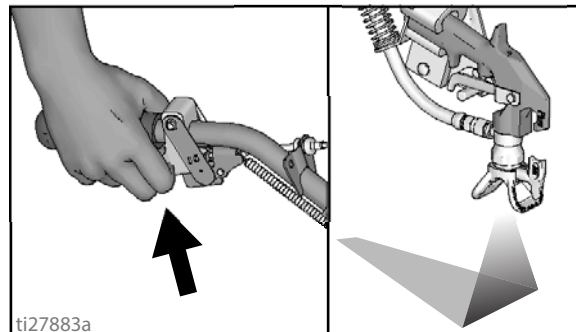

Justering av pistolkabel

Justering av pistolkabelen vil øke eller redusere avstanden mellom avtrekkerplaten og pistolavtrekkeren. For å justere avtrekkeravstanden, utfør trinnene nedenfor.

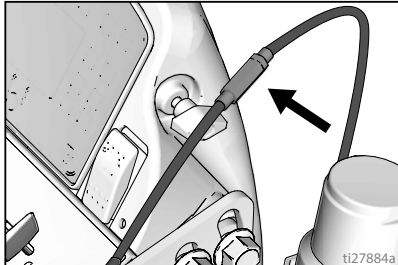

Standard serien

HP Auto serien (har 2 steder)

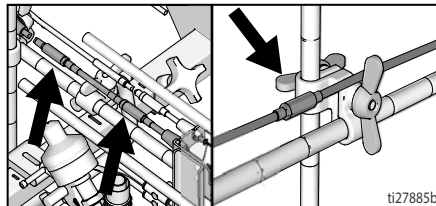

1. Bruk en skrunøkkel til å løsne låsemutteren på kabelregulatoren.

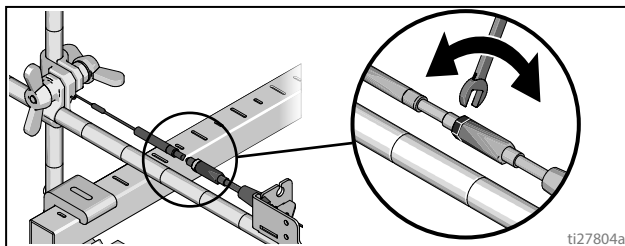

2. Løsne eller stram regulatoren til ønsket resultat er oppnådd. **MERK:** Flere avdekkede gjenger betyr mindre avstand mellom pistolavtrekkeren og avtrekkerplaten.
3. Bruk en skrunøkkel til å stramme låsemutteren på regulatoren.

Legge til en pistolkabel (HP Auto serien)

HP Auto serien kan utstyres med to pistolutløsere. Hver av pistolutløserne kan drive en kabel.

1. Velg kabelenden med regulator.
2. Sett den avdekkede kabelen gjennom åpningen i kabelbraketten.

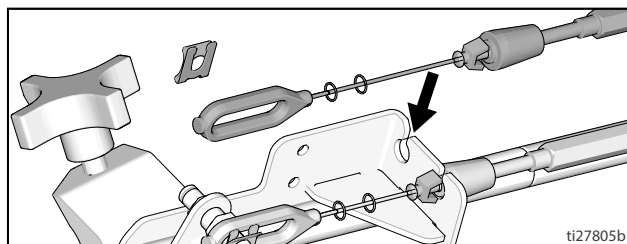

3. Før kabelholderen av plast inn i hullet i kabelbraketten.

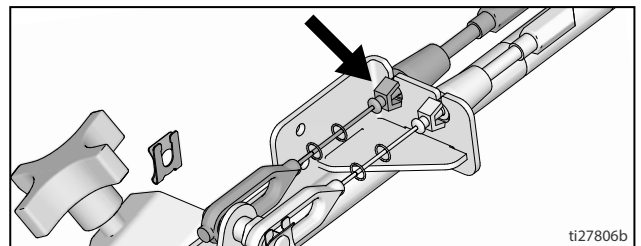

4. Sett kabelenden på pinnen på avtrekkerplaten og sett på klemmen.

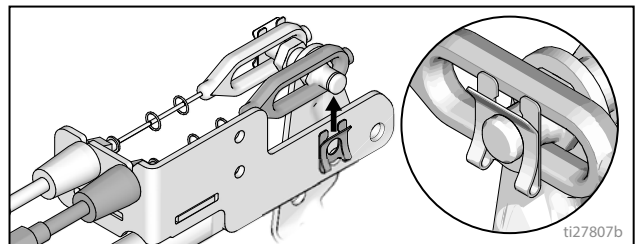

5. Legg kabelen rundt enheten og opp gjennom kabelhullene bak slangefestet.

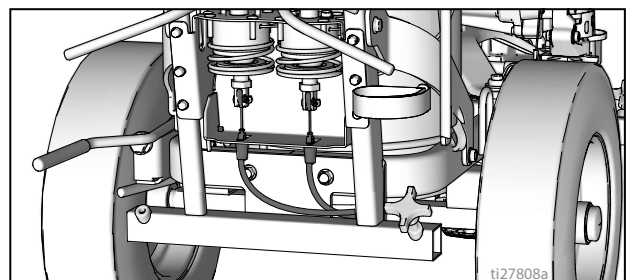

6. Legg løkken på kabelenden gjennom det rektangulære hullet i braketten og sett inn kabelholderen av plast i utløserbraketten. Sett kabelenden på utløserstangen og sett inn pinnen.

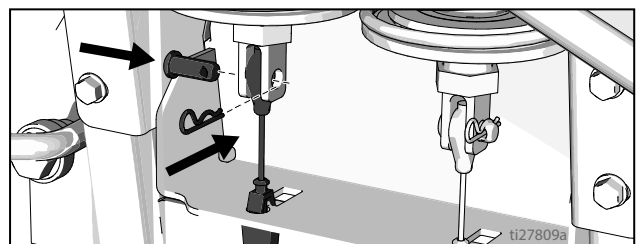

Justering av rett linje

Framhjulet er innstilt for å sentrere enheten og gjøre det mulig for operatøren å produsere rette linjer. Over tid kan hjulet komme ut av stilling, og må justeres på nytt. For å sentrere framhjulet igjen, utføres følgende trinn:

1. Løsne bolten på framhjulets brakett.

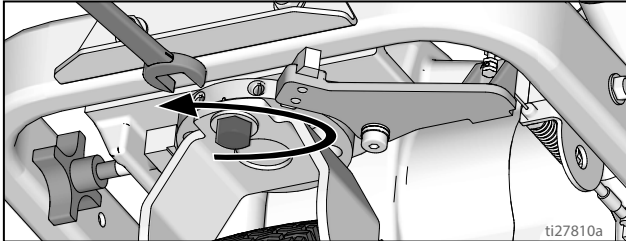

2. Hvis linjemerkingssmaskinen trekker mot høyre, løsne venstre justeringsskrue og stram høyre justeringsskrue for å fininnstille justeringen.

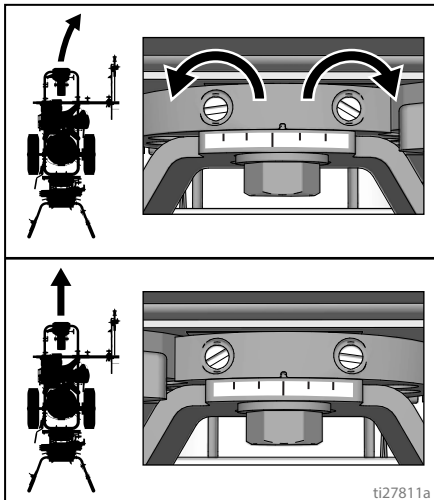

3. Hvis linjemerkingssmaskinen trekker mot venstre, løsne høyre justeringsskrue og stram venstre justeringsskrue.

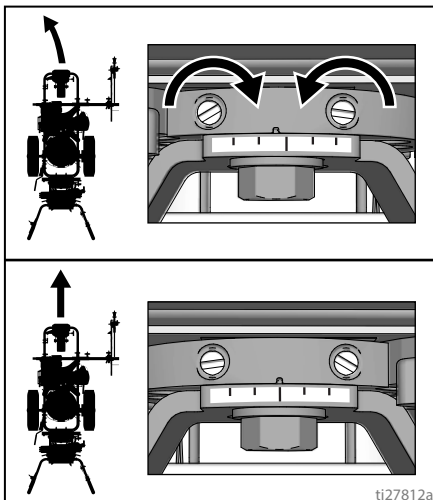

4. Rull linjemerkingssmaskinen. Gjenta trinn 2 og 3 til linjemerkingssmaskinen kjører rett. Stram bolten på hjulets innrettingsplate for å låse den nye hjulinstillingen.

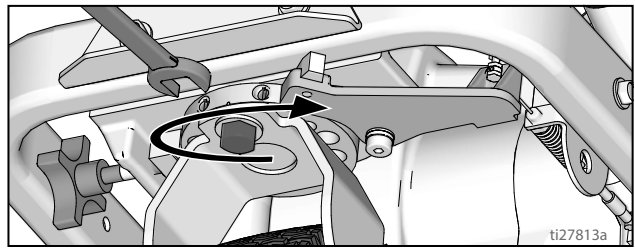

Justeringer av styre

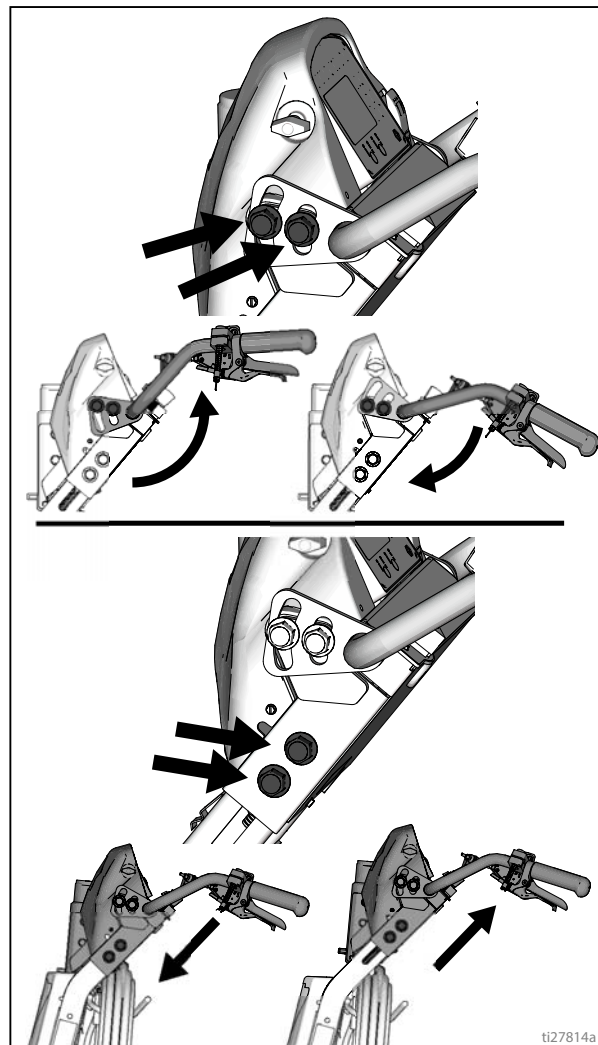

Punktlaser (hvis aktuelt)



1. Fjern batteridekslet.

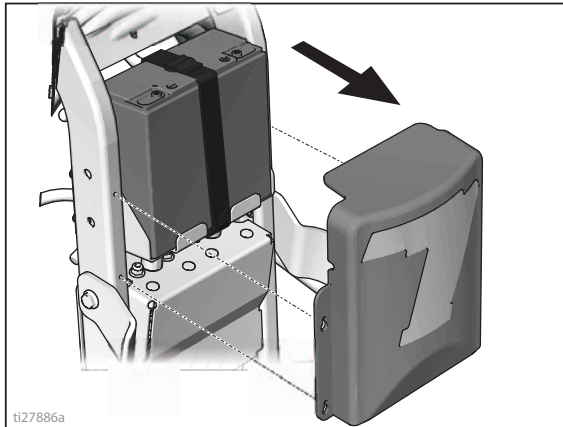

2. Fest PÅ/AV-bryteren i ønsket stilling på håndtaket.

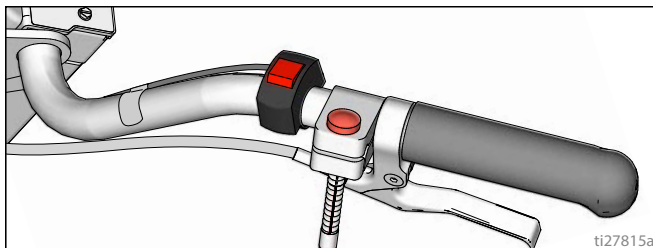

3. Fest laseren i ønsket stilling på pistolarmen.

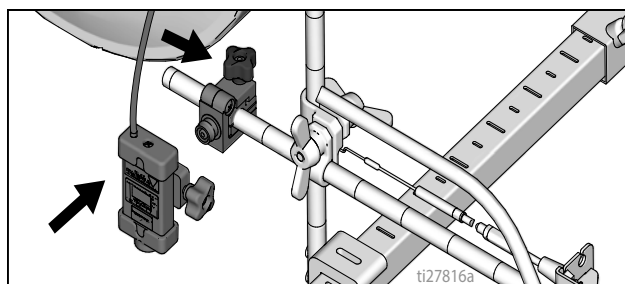

4. Legg ledningene fra bryteren til batteriet og koble dem til (+) og (-) polene.

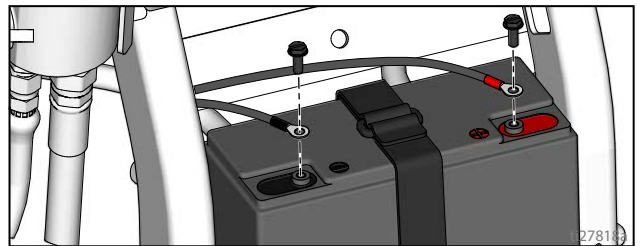

5. Koble bryterledningene til kabelstokken.

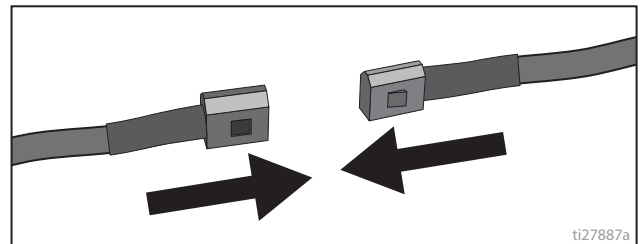

6. Sett på batteridekslet igjen.

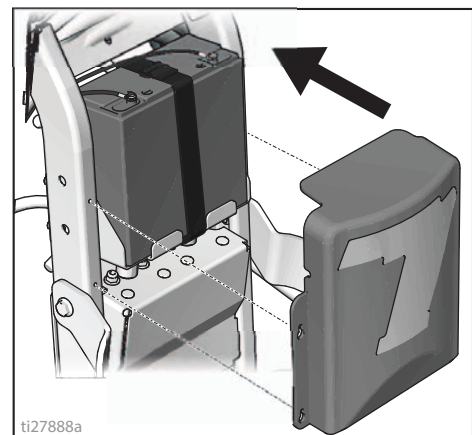

7. Slå på laseren og rett punktet under pistolhodet.

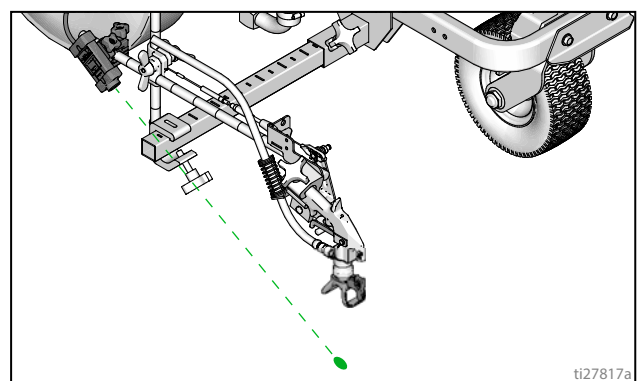

Rengjøring

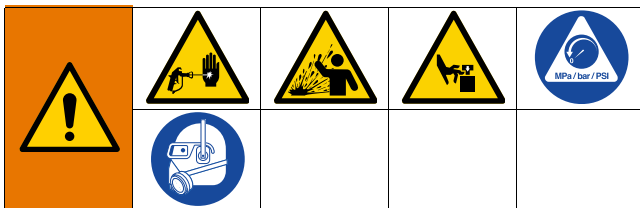

Dette utstyret forblir under trykk helt til trykket avlastes manuelt. For å bidra til å forhindre alvorlige fysiske skader fra trykksatt væske, slik som hudinjeksjon, væskesprut og deler som beveger seg, må Trykkavlastningsprosedyren følges når du slutter å sprøyte og før rengjøring, kontroll eller service av utstyret.

1. Utfør **Trykkavlastningsprosedyre**, side 11.
2. Fjern dyseholderen og SwitchTip-dysen fra alle pistoler.

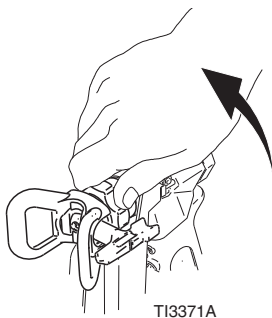

3. Skru av lokket, fjern filteret. Sett sammen uten filter. Begge for 200DC.

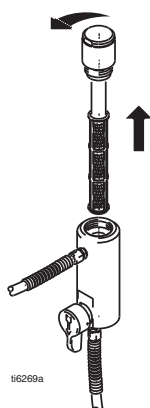

4. Rengjør filteret, dyseholderen og SwitchTip-dysen i skyllevæske.

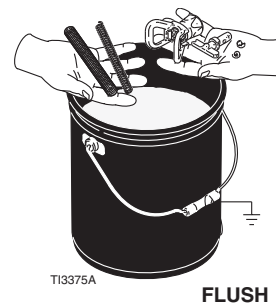

5. Sett sugeslangen i et jordet metallspann delvis fylt med skyllevæske. Koble jordledningen til en sann jordforbindelse. Utfør **trinnene for Oppstart 10 - 17** (se side 13) for å skylle malingen ut av sprøyten. Bruk vann for å skylle ut vannbasert maling og white-spirit for å skylle ut oljebasert maling. Utfør dette trinnet for begge pumpene på 200DC sprøytene.
6. Hold pistolen mot malingsspannet og trekk inn avtrekkeren helt til vann eller løsemidler renner ut. Gjør det samme med de andre pistolene.

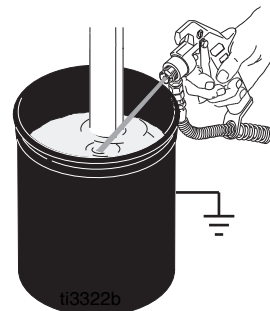

7. Flytt pistolen til et spann med løsemiddel eller vann. Hold pistolen mot spannet og trekk inn avtrekkeren helt til systemet er gjennomskylt. Gjør det samme med de andre pistolene.
8. Fyll pumpen med Pump Armor, utfør, **Trykkavlastningsprosedyre**, side 11, og sett deretter sammen filteret, dyseholderen og SwitchTip-dysen igjen.
9. Hver gang du sprøyter og lagrer, fyll mutteren til strupepakningen med TSL for å redusere slitasje av pakningen.

Standard serien

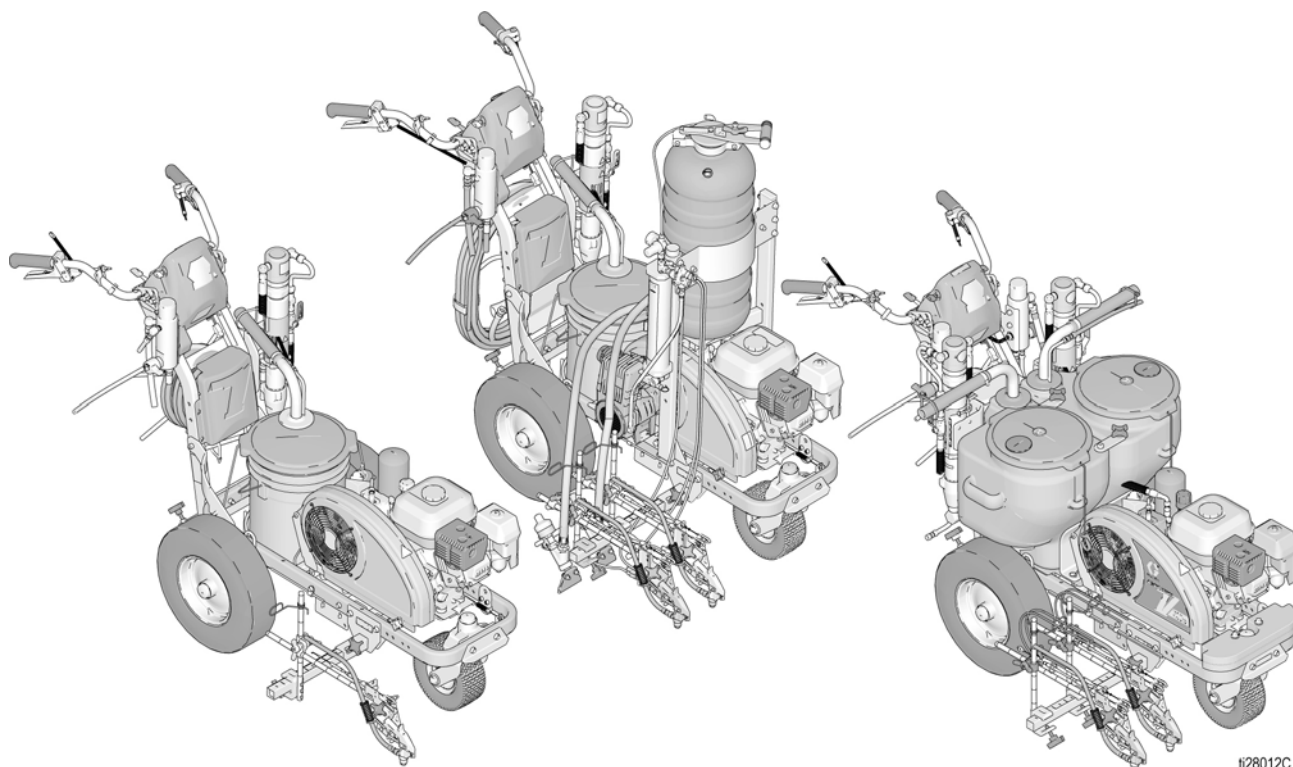

028012C

LineLazer V LiveLook-skjerm

Standard serien

200DC

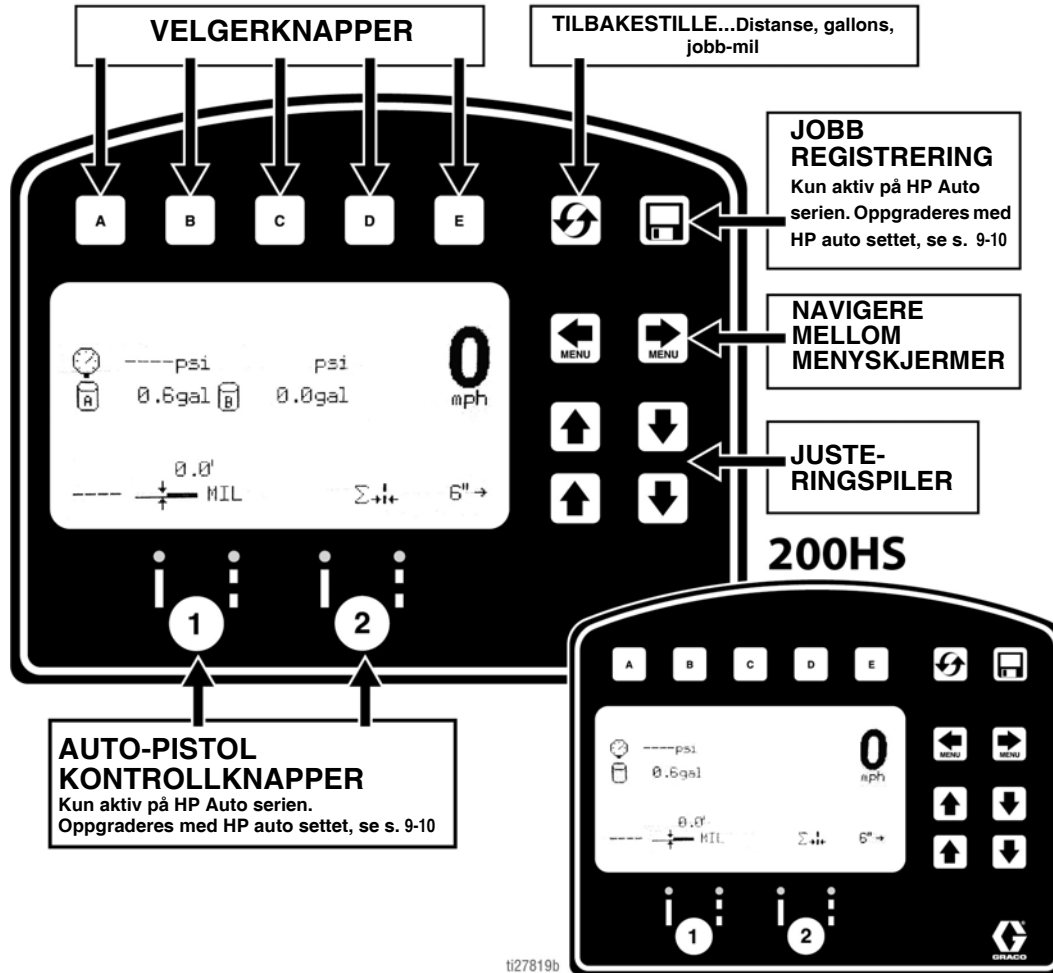

LINJEMERKINGSSKJERM

200DC

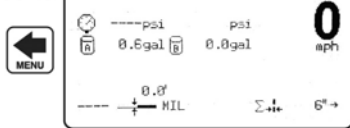

200HS

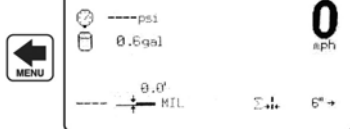

• Skjerner:

- Distansen av sprøytet linje
- Gallons pumpet
- Jobb-mil og sanntids-mil
- Hastighet
- Trykk
- Innlagt linjebredde

MÅLEMODUS

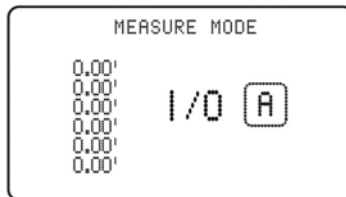

- Ta opp til 6 målinger ved å presse A-knappen for å begynne målingen og presse den igjen for å avslutte målingen.

INNSTILLING/INFO

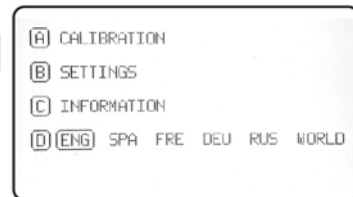

- Du har tilgang til innstilling og informasjon fra denne skjermen.
- Maskinen må kalibreres for å kunne foreta nøyaktig kalkulerings av distanser. Press A for å kalibrere maskinen. Bruk en distanse på minst 25 fot.

ti27820b

Første oppsett (Standard serien)

Det første oppsettet gjør linjemerkingmaskinen klar til bruk basert på et antall parametere som er lagt inn av brukeren. Valg av språk og måleenheter kan innstilles før du begynner eller forandres senere.

Språk

Velg det aktuelle språket i Oppsett/informasjon ved å presse **D** helt til språket vises.

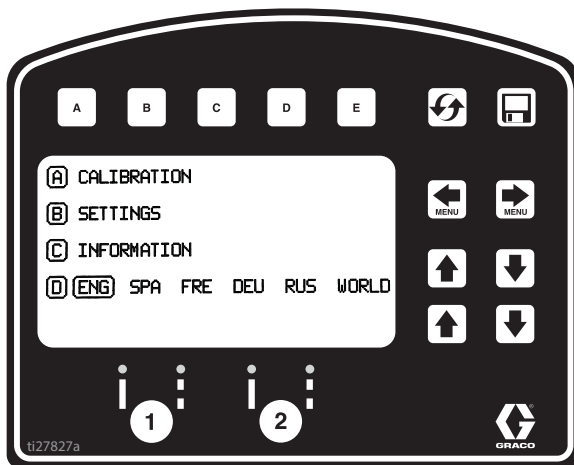

ENG = Engelsk
 SPA = Spansk
 FRE = Fransk
 DEU = Tysk
 RUS = Russisk
 VERDEN = Symboler se **Verdenssymbolkode**, side 61.

MERK: Språk kan endres senere.

Enheter

Press **B** for å gå inn på innstillinger og deretter **B** igjen for å legge inn enheter. Velg ønskede måleenheter.

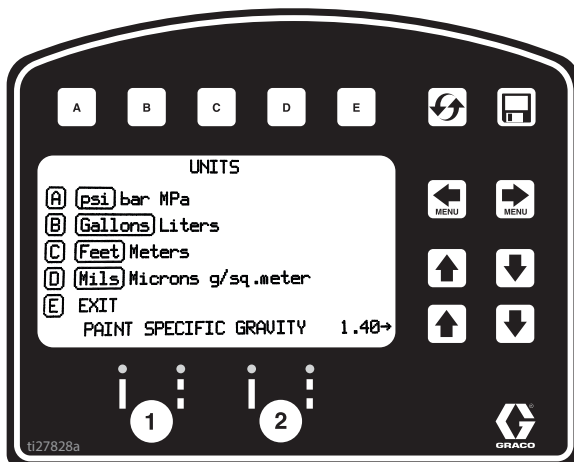

US-enheter

Trykk = psi
 Volum = gallons
 Avstand = feet
 Linjetykkelse = mil

SI-enheter

Trykk = bar (MPa er tilgjengelig)
 Volum = liter
 Avstand = meter
 Linjetykkelse = mikron (g/m² er tilgjengelig)

Malingsspesifikk tyngdekraft = Bruk OPP og NED-pilene for å sette spesifikk tyngdekraft. Nødvendig for å bestemme malingstykkelse.

MERK: Alle enheter kan endres individuelt, når som helst.

Kalibrering

1. Sjekk trykket i bakdekkene 55 ± 5 psi (379 ± 34 kpa) og fyll hvis det er nødvendig.
2. Trekk ut stålbandet til en avstand som er større enn 26 ft. (8 m).

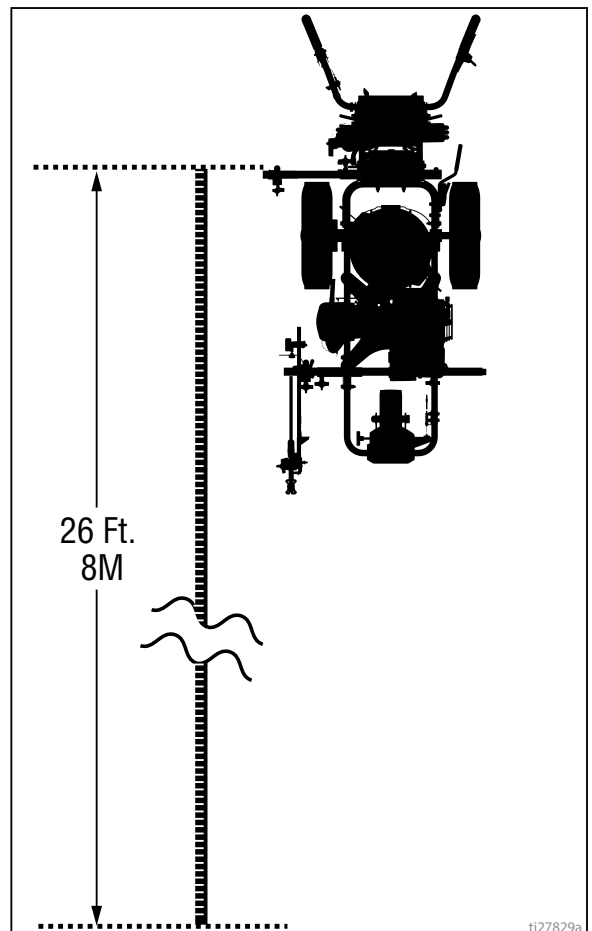

3. Press for å velge Oppsett/informasjon.



4. Press for kalibrering.

Still BEVEGELSESAVSTANDEN på 25 ft (7,6 m) eller mer. Større avstander sikrer større nøyaktighet, avhengig av forholdene.

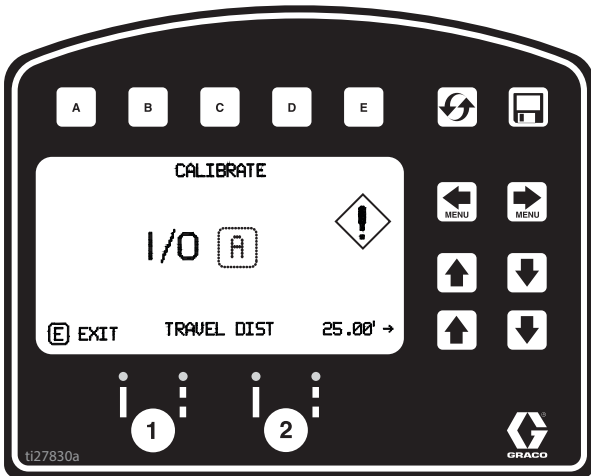

5. Rett inn en del av enheten med 1 ft (30,5 cm) på stålbandet.

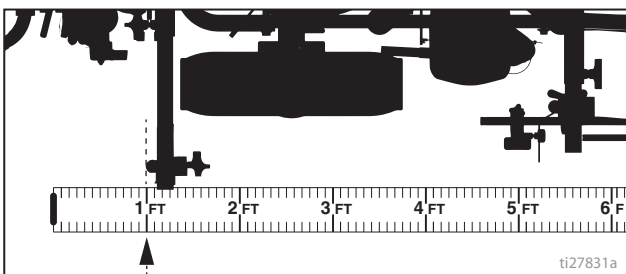

6. Skyv for å begynne kalibreringen.

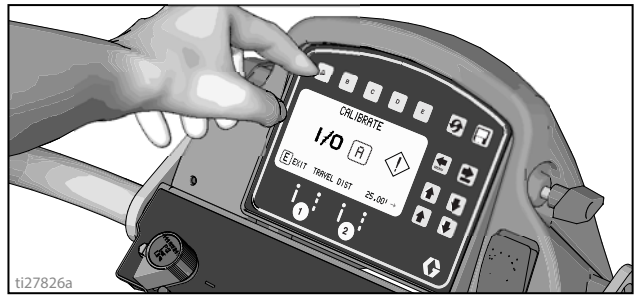

7. Kjør linjemerkingmaskinen forover. Hold maskinen på linje med stålbandet.

8. Stopp når den valgte delen av enheten rettes opp med 26-ft (8 m) eller avstanden som ble valgt, på stålbandet, (25-ft./ 7,6 m avstand).

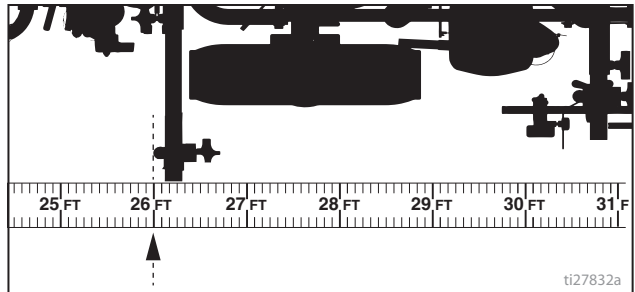

9. Trykk for å fullføre kalibreringen.

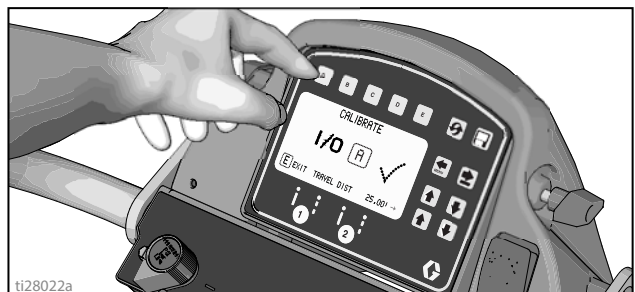

- Kalibreringen er ikke fullført når utropstegnssymbolet vises.
- Kalibreringen er fullført når sjekkmerkesymbolet vises.

10. Kalibreringen er nå fullført.

Gå til **Målemodus (Standard serien)**, side 30, og sjekk nøyaktigheten ved å måle båndet.

Linjemerlingsmodus (Standard serien)

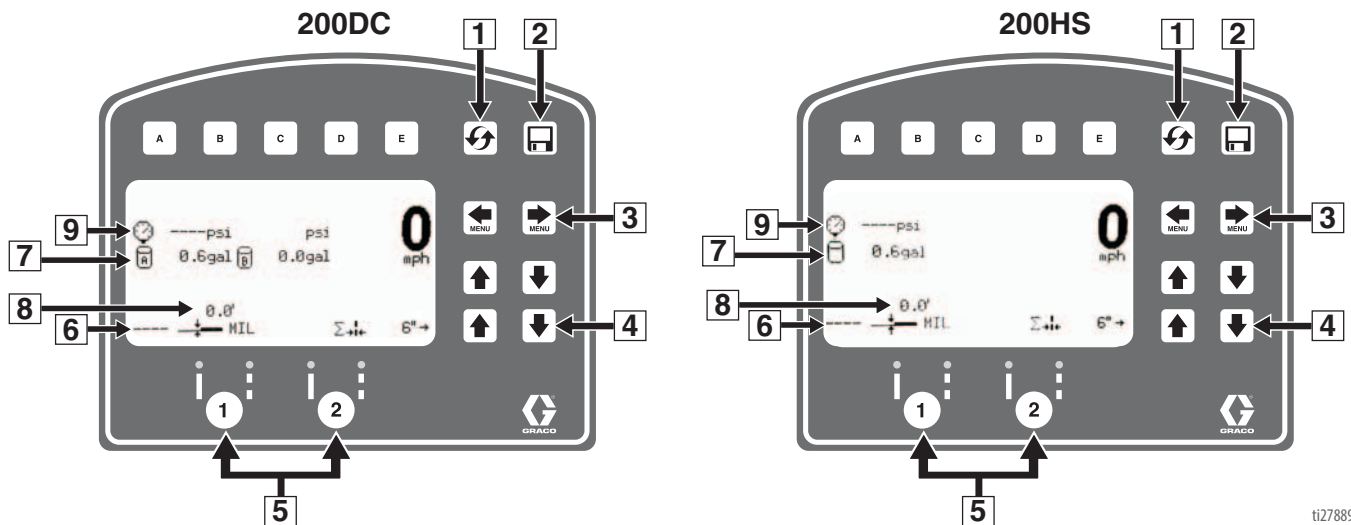

ti27889a

Ref.	Beskrivelse
1	Tilbakestill avstand, gallons, mil
*2	Jobb registrering
3	Navigerer mellom menyskjermene
4	Justeringsknapper for linjebredde
*5	Auto-pistol knapper
6	MIL tykkelse. En "momentan MIL avg" vises under sprøyting. En total "jobb MIL avg" vises når sprøytingen stanses.
7	Totale gallons (liter) som ble sprøytet
8	Total linjelengde som ble sprøytet.
9	Trykk

* Ikke aktiv i Standard serien. Oppgradering til HP Auto serien, se side 9 - 10.

Bruk i linjemerlingsmodus

1. Sjekk at motoren er i gang.
2. Slå PÅ pumpebryteren.

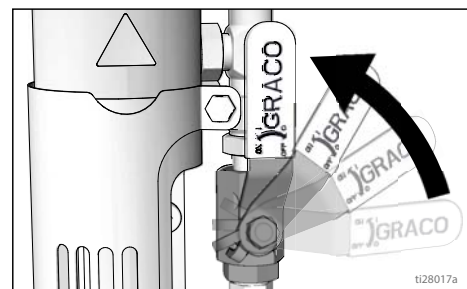

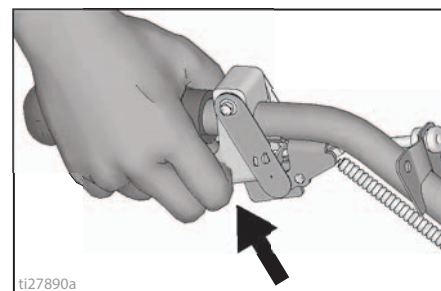

3. Trekk inn avtrekkeren for å sprøyte.



ti27890a

Målemodus (Standard serien)

Målemodusen brukes i stedet for et målebånd for å måle avstander ved layout av et område som skal stripemales.

1. Bruk   for å velge målemodus.

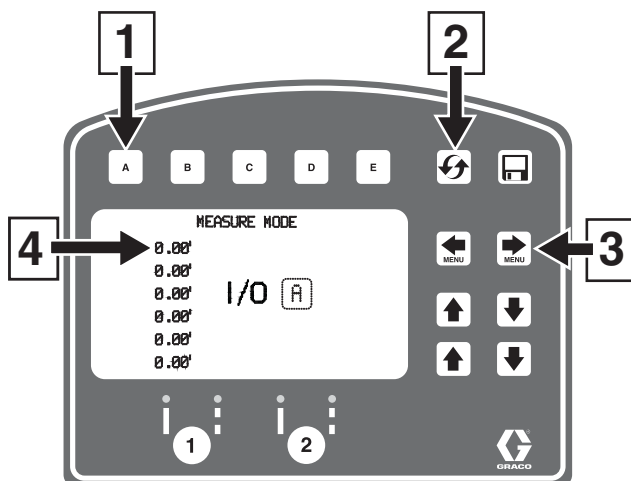

ti27834a

Ref.	Beskrivelse
1	Press for å begynne målingen. Press for å stoppe målingen
2	Hold for å nullstille verdien
3	Navigere mellom hovedmenyskjermene
4	Siste mål som ble tatt

2. Press og slipp . Kjør linjemerkingmaskinen forover eller bakover. (Bevegelse bakover er en negativ avstand.)

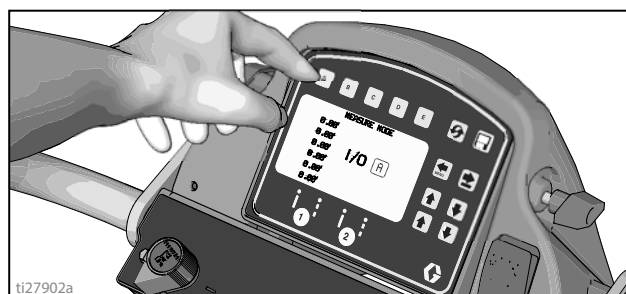

ti27902a

3. Press og slipp  for å avslutte målt lengde. Opp til seks lengder er tilgjengelige.

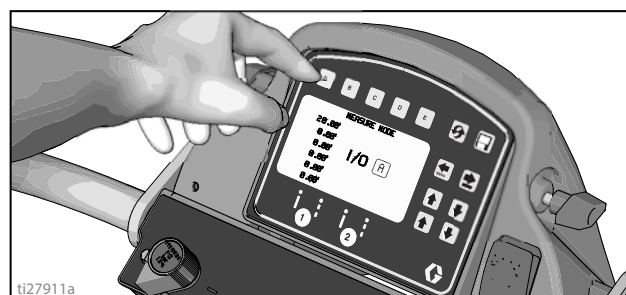

ti27911a

Oppsett/informasjon

Bruk   for å velge Oppsett/informasjon.

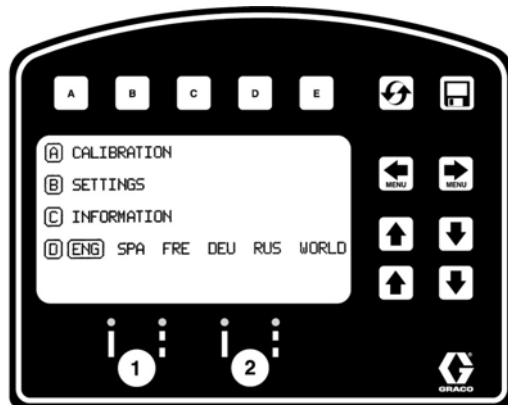

Press  for å velge språk.
Se **Språk**, side 27.

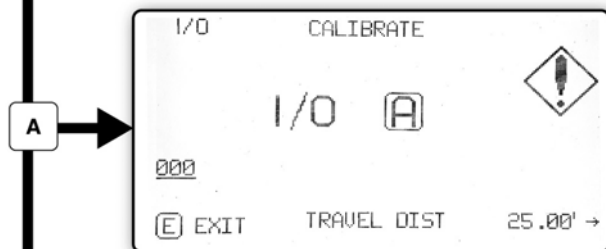

Se **Kalibrering**, side 27.



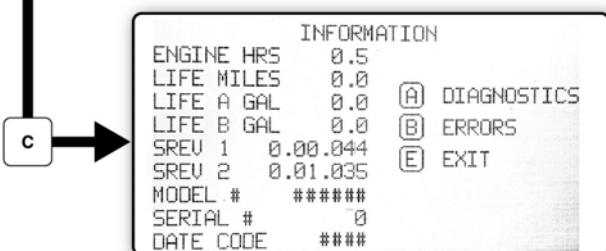

Se **Innstillinger**, side 32.



Se **Informasjon**, side 33.

t127835b

Innstillinger

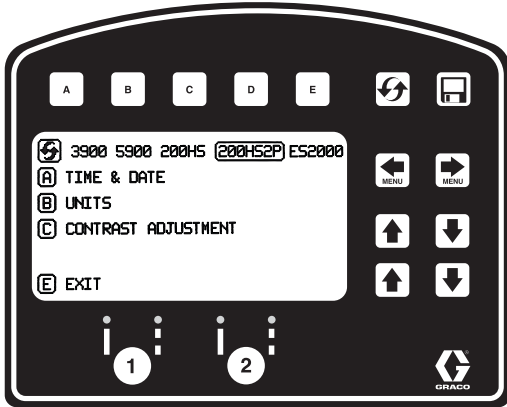

Bruk   for å velge Oppsett/informasjon.

Press  for å åpne innstillingsmenyen.



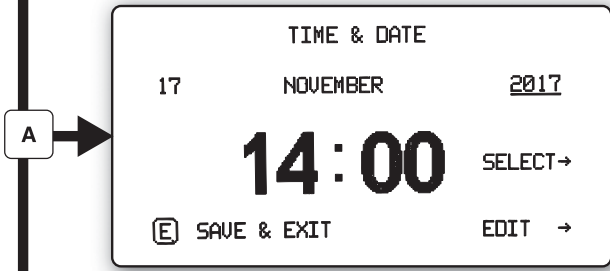



 Velger maskintype. Nødvendig for nøyaktig telling av gallons.

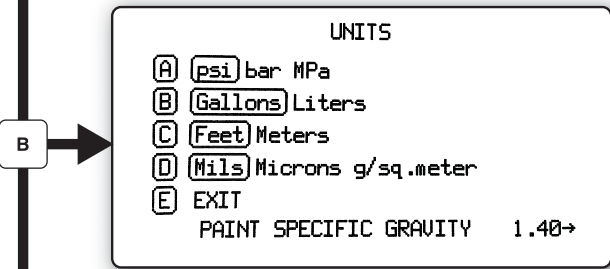



Bruk   for å stille inn tid og dato.

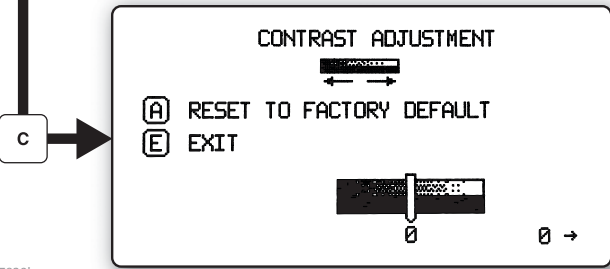

Innstill enheter med    



Bruk   for å justere skjermkontrasten til ønsket verdi.

ti27839b

Informasjon





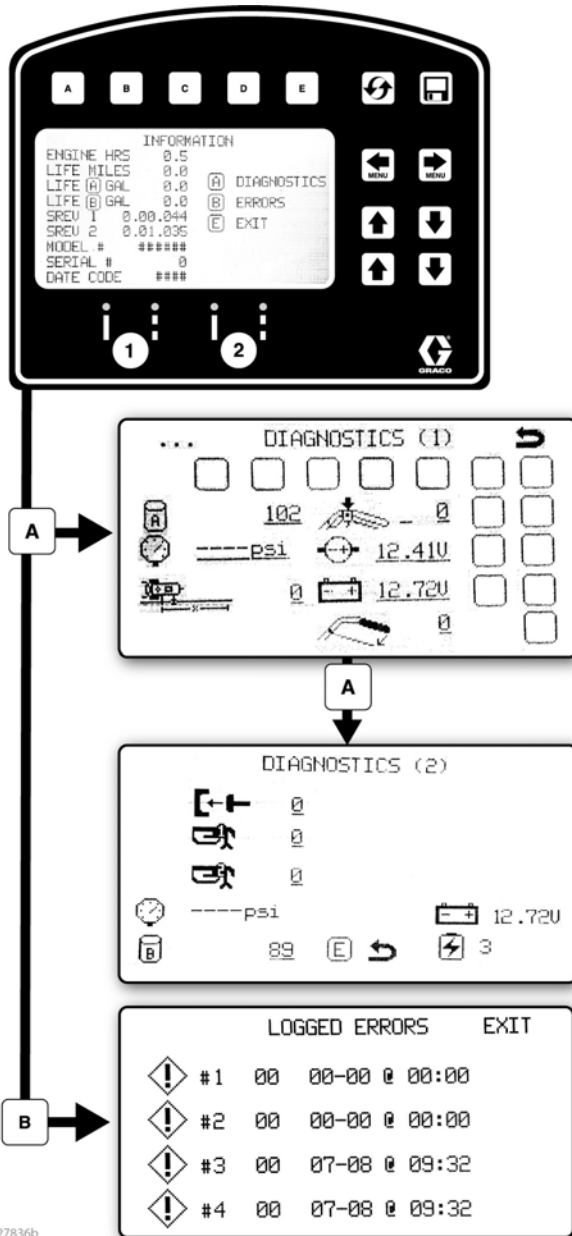

Bruk   for å velge Oppsett/informasjon.

Press  for å åpne informasjonsmenyen.



Viser og registrerer livsløpsdata og informasjon om linjemerkingmaskinen.

Se og test komponentenes funksjon.

-  Stroke Counter
-  Touch Pad Buttons
-  Pressure Transducer
-  Engine Voltage
-  Distance Sensor
-  Battery Voltage

Registrerer de fire siste feilkodene.

- Beskrivelse av kode
- 02 = Overtrykk
- 03 = Ingen omformer funnet

 Tilbakestille feilkoder

t127836b

HP Auto serien og HP Reflective serien

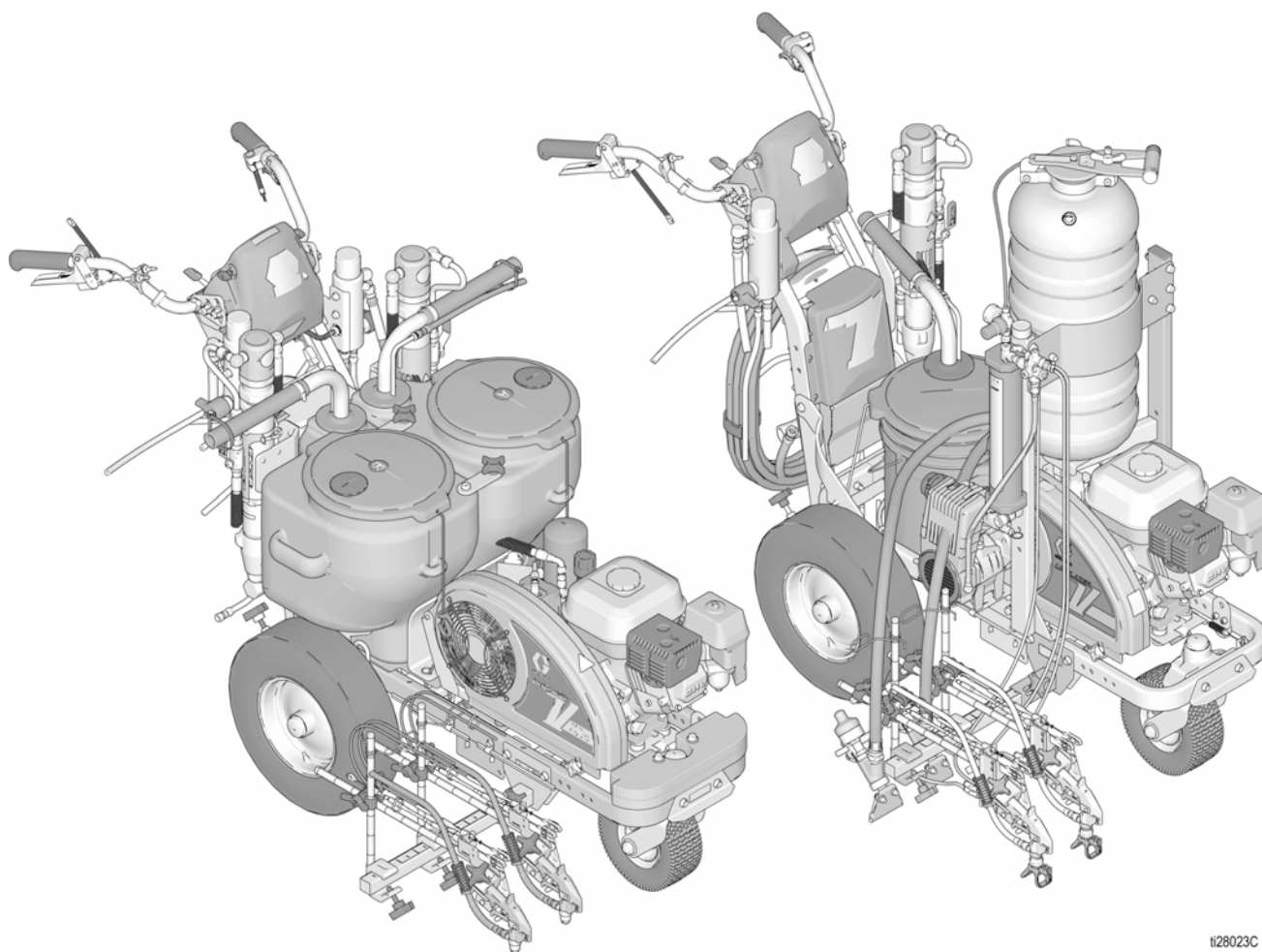

1126023C

LineLazer V LiveLook-skjerm

HP Auto serien

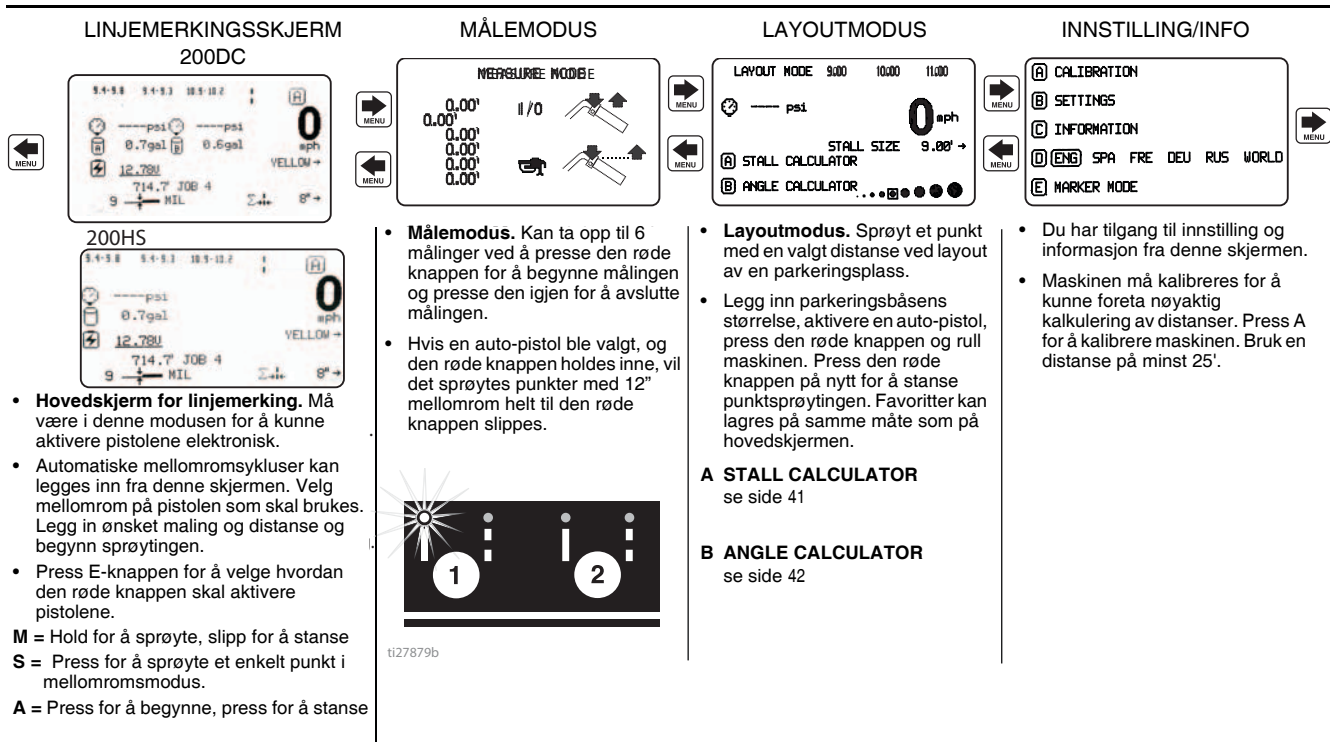
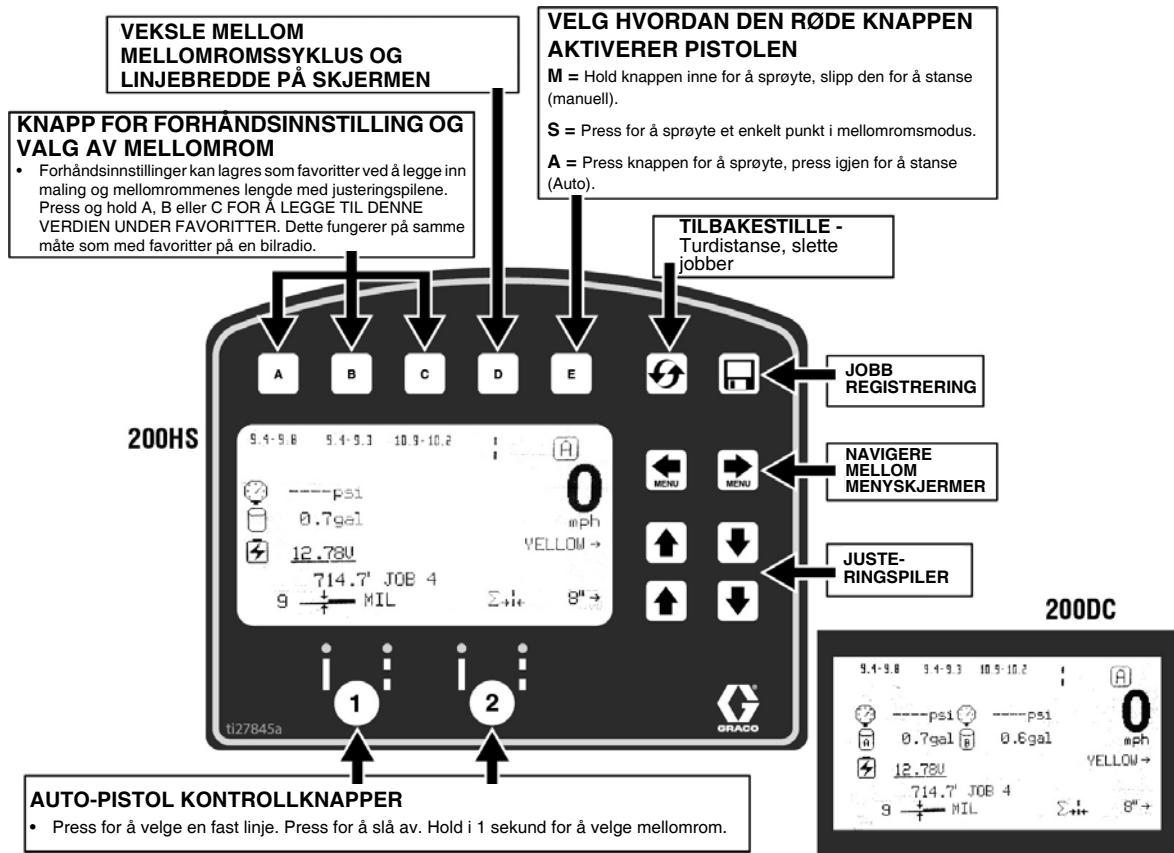

Første oppsett (HP Auto serien)

Det første oppsettet gjør linjemerkingmaskinen klar til bruk basert på et antall parametere som er lagt inn av brukeren. Valg av språk og måleenheter kan innstilles før du begynner eller forandres senere.

Språk

Velg det aktuelle språket i Oppsett/informasjon ved å presse **D** helt til språket vises.



ENG = Engelsk
 SPA = Spansk
 FRE = Fransk
 DEU = Tysk
 RUS = Russisk
 VERDEN = Symboler se **Verdenssymbolkode**, side 61.

MERK: Språk kan endres senere.

Enheter

Press **B** for å gå inn på innstillinger og deretter **B** igjen for å legge inn enheter. Velg ønskede måleenheter.

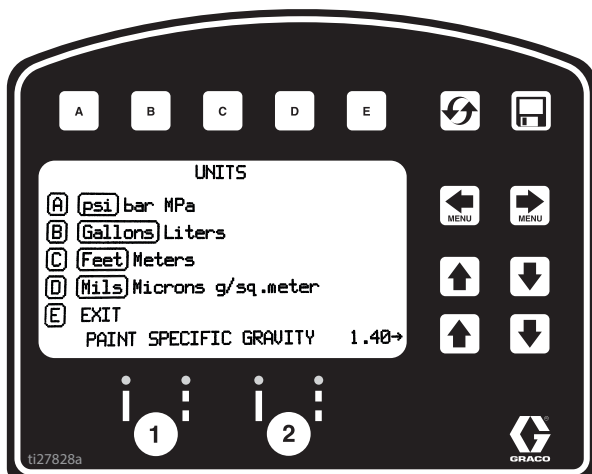

US-enheter

Trykk = psi
 Volum = gallons
 Avstand = feet
 Linjetykkelse = mil

SI-enheter

Trykk = bar (MPa er tilgjengelig)
 Volum = liter
 Avstand = meter
 Linjetykkelse = mikron (g/m² er tilgjengelig)

Malingsspesifikk tyngdekraft = Bruk OPP og NED-pilene for å sette spesifikk tyngdekraft. Nødvendig for å bestemme malingsstykkelse.

MERK: Alle enheter kan endres individuelt, når som helst.

Kalibrering

1. Sjekk trykket i bakdekkene 55 ± 5 psi (379 ± 34 kpa) og fyll hvis det er nødvendig.
2. Trekk ut stålbandet til en avstand som er større enn 26 ft. (8 m).

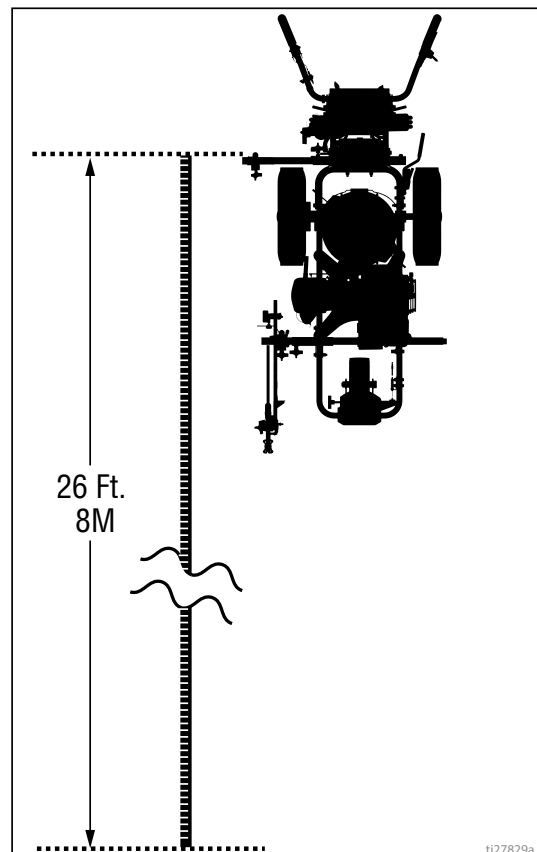

3. Press   for å velge Oppsett/informasjon.

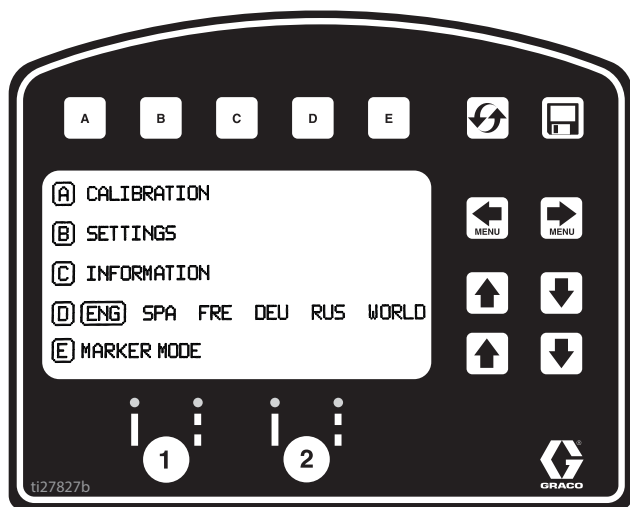

4. Press  for kalibrering.
Still BEVEGELSESAVSTANDEN på 25 ft (7,6 m) eller mer. Større avstander sikrer større nøyaktighet, avhengig av forholdene.

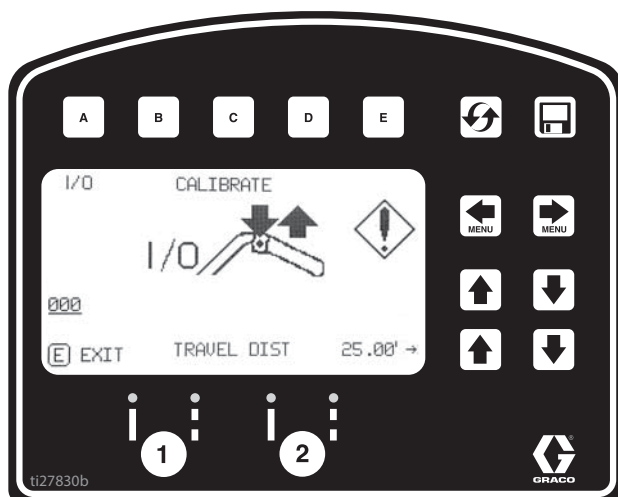

5. Slå på laseren og rett opp laserprikken med 1 ft (30,5 cm) på stålbåndet.

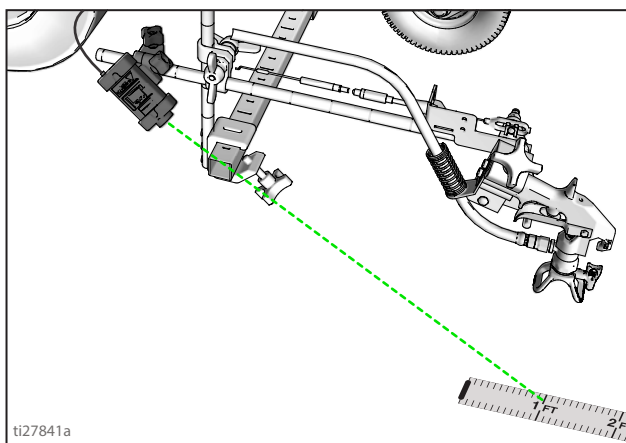

6. Press og slipp auto-pistolavtrekkerkontrollen for å begynne kalibreringen.

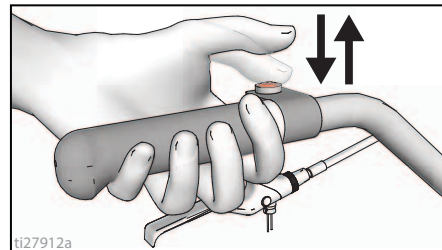

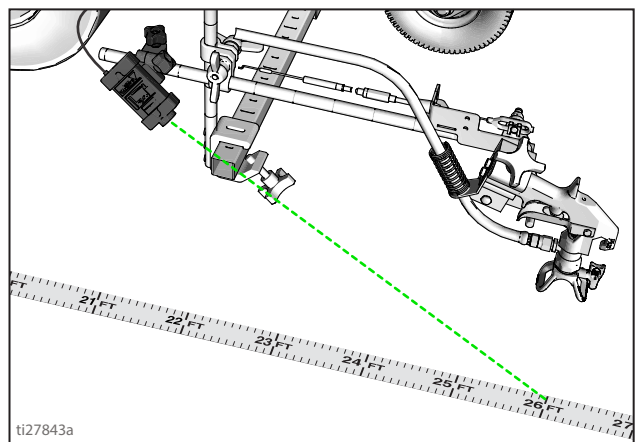

7. Kjør linjemerkingmaskinen forover. Hold laserprikken på stålbåndet.
8. Stopp når laseren er rettet opp med 26-ft (8 m) eller avstanden som ble valgt, på stålbåndet (25-ft./7,6 m avstand).

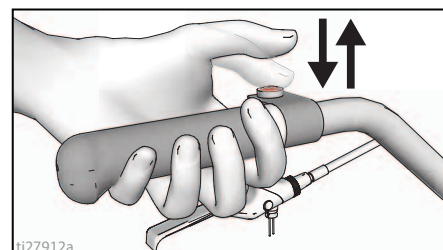

9. Trykk og utløs auto-pistolavtrekkerkontrollen for å fullføre kalibreringen.



- Kalibreringen er ikke fullført når utropstegnssymbolet  vises.
- Kalibreringen er fullført når sjekkmerkesymbolet  vises.

10. Kalibreringen er nå fullført.

Gå til **Målemodus (HP Auto serien)**, side 39, og sjekk nøyaktigheten ved å måle båndet.

Linjemerlingsmodus (HP Auto serien)

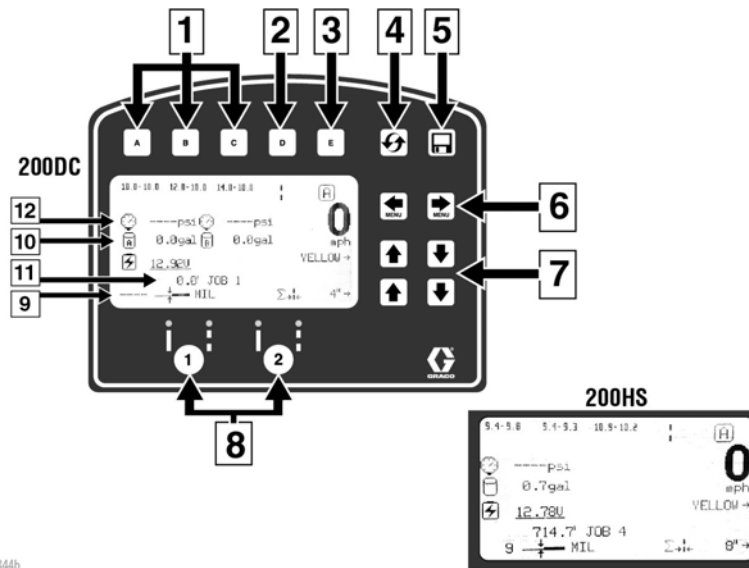

Ref.	Beskrivelse
1	Velg en "favoritt", press i mindre enn ett sekund.
	Lagre en "favoritt", press og hold i mer enn tre sekunder.
2	Veksler mellom å vise linjebredde eller maling og avstandsverdi.
3	Veksler mellom manuell modus, semiautomatisk modus, automatisk modus.
	Manuell modus M Press og hold pistolavtrekkeren for å sprøyte en stripe.
	Semiautomatisk modus : S Press og utløs pistolavtrekkeren for å sprøyte en stripe med programmert lengde en gang i stiplet linje modus.
	Automatisk modus A Press og slipp pistolavtrekkeren for å begynne linjemerkingen. Press og slipp knappen igjen for å stanse.
4	Tilbakestiller avstand.
5	Jobb data registrering, side 48.
6	Navigerer mellom menyskjermer.
7	Justeringsknapper for maling og avstandslengde ELLER linjebredde.
8	Aktiveringsknapper for auto-pistol.
9	MIL tykkelse. En "momentan MIL avg" vises under sprøyting. En total "jobb MIL avg" vises når sprøytingen stanses.
10	Totalt gallons (liter) som ble sprøytet.
11	Total linjelengde som ble sprøytet.
12	Trykk

Bruk i linjemerlingsmodus

Linjemerlingsmaskinen må være i gang før pistolavtrekkerkontrollen aktiveres.

1. Sjekk at motoren er i gang.
2. Bruk pistolaktiveringsknappene for å velge pistol og linjetype.



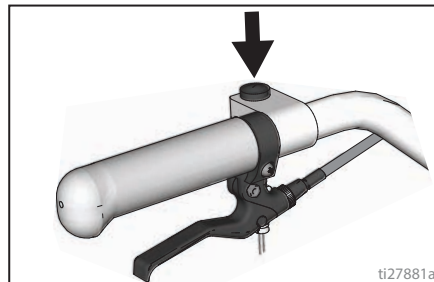

3. Press auto-pistolavtrekkerkontrollen for å begynne sprøytingen.



I automatisk modus eller semiautomatisk modus vil **A** eller **S** blinke når auto-pistolavtrekkerkontrollen presses for å melde at modusen er aktiv.

Målemodus (HP Auto serien)

Målemodusen brukes i stedet for et målebånd for å måle avstander ved layout av et område som skal stripemales.

1. Bruk   for å velge målemodus.

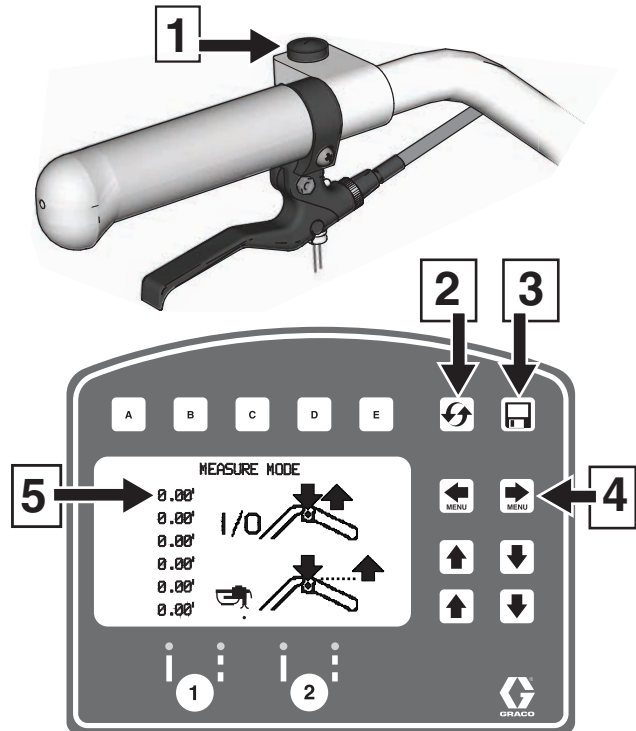

ti27914a

Ref.	Beskrivelse
1	Press for å begynne målingen. Press for å stoppe målingen.
2	Hold for å nullstille verdien.
3	Jobbdata registrering, side 48.
4	Navigere mellom hovedmenyskjermene
5	Siste mål som ble tatt

2. Press og slipp auto-pistolavtrekkerkontrollen. Kjør linjemerkingmaskinen forover eller bakover. (Bevegelse bakover er en negativ avstand.)

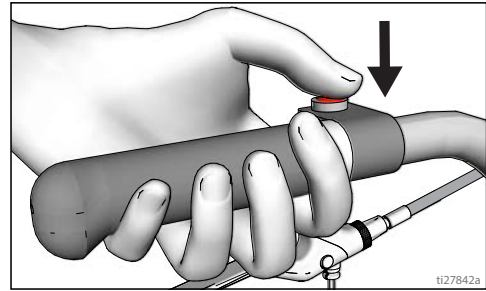

ti27842a

3. Press og slipp auto-pistolavtrekkerkontrollen for å avslutte målt lengde. Opp til seks lengder er tilgjengelige.

Den siste målte lengden er også lagret som den målte avstanden på parkeringsbåskalkulator-skjermen. Se **Parkeringsbåskalkulator**, side 41.

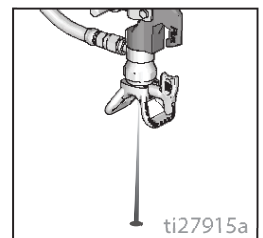
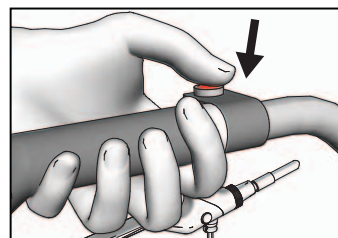
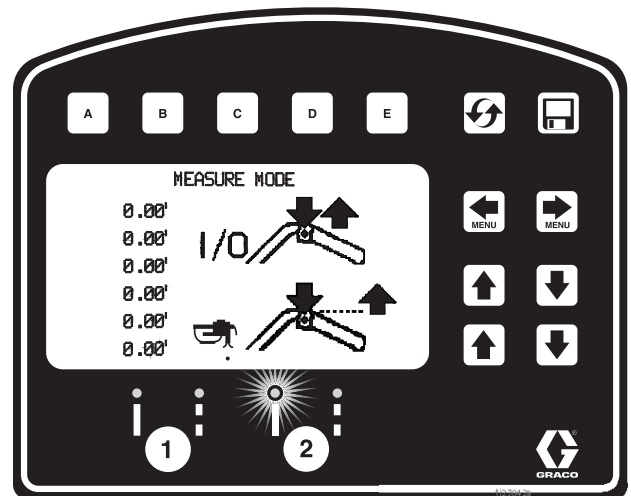

Hvis en auto-pistol er aktivert, press og hold pistolavtrekkerkontrollen når som helst for å sprøyte et punkt. Hvis avtrekkeren holdes mens linjemerkingmaskinen er i bevegelse, vil det lages punkter med et mellomrom på 30,5 cm (12-inches).



ti27915a

Layoutmodus

Layoutmodusen brukes til å kalkulere og merke parkeringsbåser.

1. Bruk   for å velge layoutmodus.

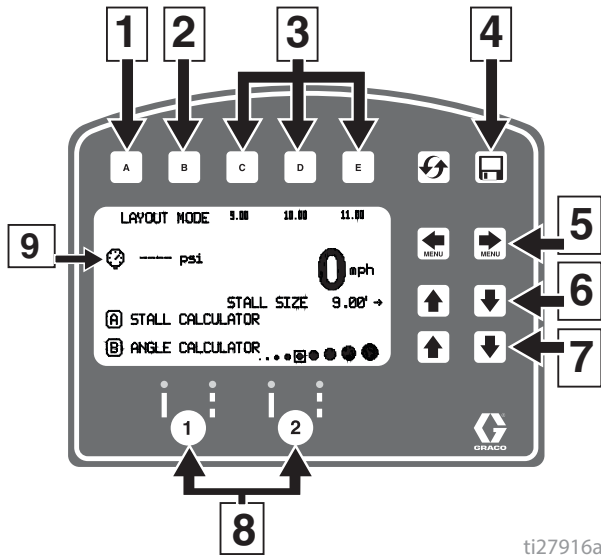

ti27916a

Ref.	Beskrivelse
1	Åpner parkeringsbåskalkulator-menyen. Se Parkeringsbåskalkulator , side 41.
2	Åpner vinkelkalkulator-menyen. Se Vinkelkalkulator , side 42.
3	Velg en "favoritt", press i mindre enn ett sekund. Lagre en "favoritt", press og hold i mer enn tre sekunder.
4	Jobb data registrering, side 48.
5	Navigerer mellom menyskjermene.
6	Justerer størrelsen av parkeringsbåsen/ punktavstanden
7	Justerer størrelsen av punktene.
8	Aktiveringsknapper for auto-pistol.
9	Trykk.

2. Bruk aktiveringsknappene for å velge pistol.

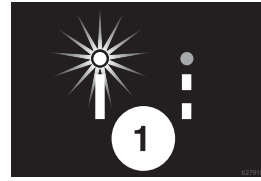

3. Press og slipp auto-pistolavtrekkerkontrollen og kjør linjemerkingmaskinen forover.

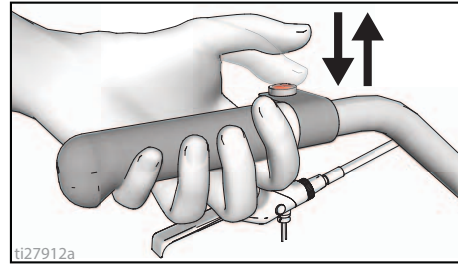

ti27912a

4. Linjemerkingmaskinens standardinnstilling er å lage et punkt hver 9,0 ft (2,7 m) for å merke størrelsen på båsene. Størrelsen på båsen er justerbar.

5. Punktene vil sprøytes helt til pistolavtrekkeren presses og slippes igjen.

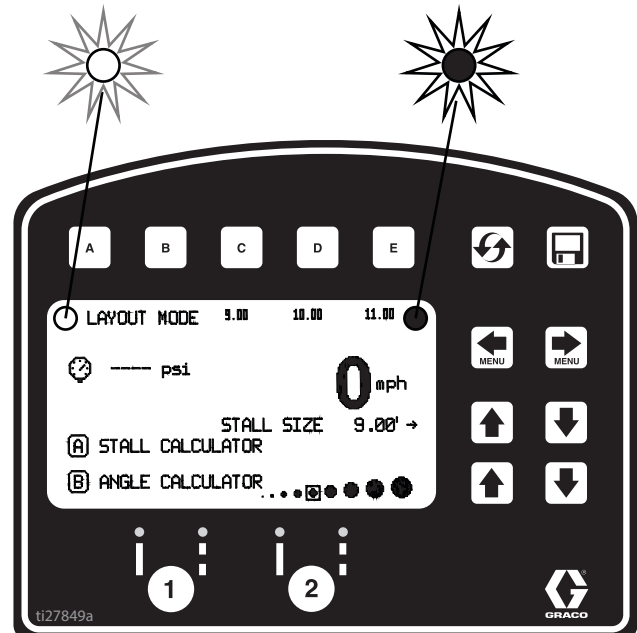

En indikator vil blinke på skjermen når pistolavtrekkerkontrollen presses for å melde at modusen er aktiv.



ti27849a

Parkeringsbåskalkulator

Parkeringsbåskalkulatoren brukes til å innstille båsens størrelse. Linjemerkingmaskinen deler den målte lengden med størrelsen av parkeringsbåsene for å beregne hvor mange parkeringsbåser som kan merkes opp på arealet. Brukeren kan justere antall parkeringsbåser til et rundt tall og bredden på båsene kalkuleres.



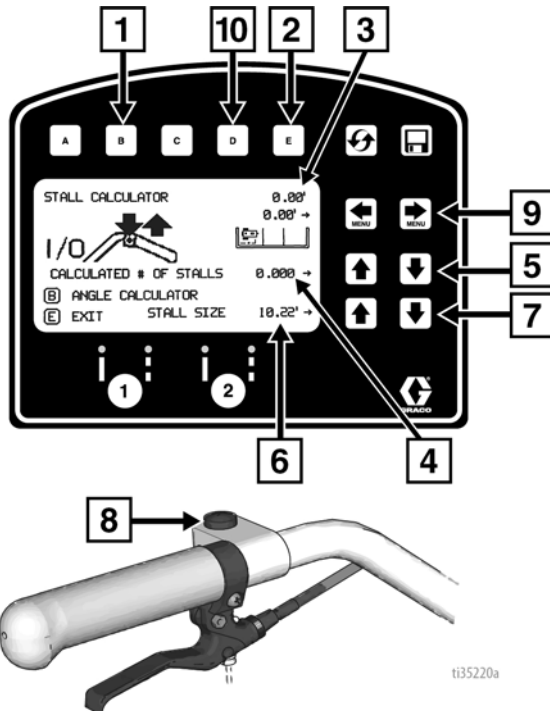



1. Bruk   for å velge layoutmodus. Press  for å åpne parkeringsbåskalkulator menyen.



Ref.	Beskrivelse
1	Åpner vinkelkalkulator-menyen. Se Vinkelkalkulator , side 42.
2	Avslutter og setter parkeringsbåsstørrelsen tilbake i layoutmodus.
3	Målt avstand.
4	Kalkulert # med parkeringsbåser. Hvis antall parkeringsbåser endres, vil størrelsen på båsene endres.
5	Justerer antall parkeringsbåser.
6	Parkeringsbåsens størrelse. Hvis størrelsen på parkeringsbåsene endres vil det kalkulerede # med båser endres.
7	Justerer parkeringsbåsens størrelse.
8	Press for å begynne målingen. Press for å stoppe målingen.
9	Justerer av forskyvning (x)
10	Lagrer forskyvning (x). Hold i 2 sekunder for å lagre verdien.

2. Den siste lengden som ble målt i målemodusen vises automatisk. Press pistolavtrekkerkontrollen for å begynne en ny måling. Press igjen for å stoppe målingen.

Ved måling mellom fortauskanter, vil avstanden fra bakdekket/fortauskanten til pistolen/laserprikk, tas med i beregningen ved å bruke forskyvningsverdien (x).

- a. Rygg linjemerkingmaskinen opp mot fortauskanten, og bruk deretter et målebånd for å måle fra stedet der dekket kommer i kontakt med fortauskanten til laserprikk på bakken.
 - b. Bruk   for å legge inn forskyvningsverdien (x).
 - c. Denne verdien kan lagres ved å holde  i 2 sekunder.
 - d. Verdien som er lagret under  kan legges til den målte avstanden før og etter at målet er tatt mellom fortauskantene.
 - e. Forskyvningsverdien (x) kan også justeres før og etter målet er tatt ved å bruke  .
- Både størrelsen på parkeringsbåsene og antall båser er justerbare.
3. Press  for å gå tilbake til layoutmodus. Størrelsen på parkeringsbåsene lagres og vises på layoutmodus-skjermen.

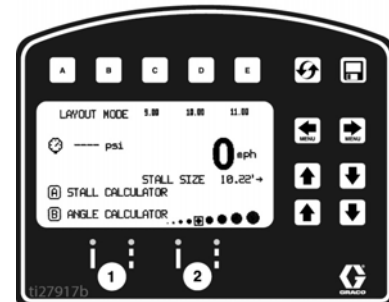
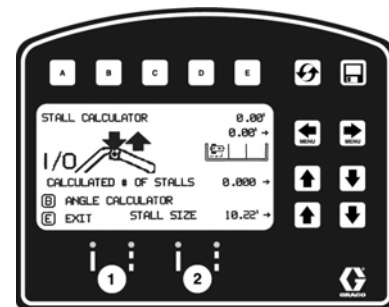

4. Press og slipp pistolavtrekkerkontrollen for å begynne å merke punkter. Press og slipp pistolavtrekkerkontrollen igjen for å stanse.

Vinkelkalkulator

Vinkelkalkulatoren brukes til å beregne forskyvningsverdien og punktmellomromverdien for et layout.

1. Bruk for å velge layoutmodus. Press **B** for å åpne vinkelkalkulator-menyen.

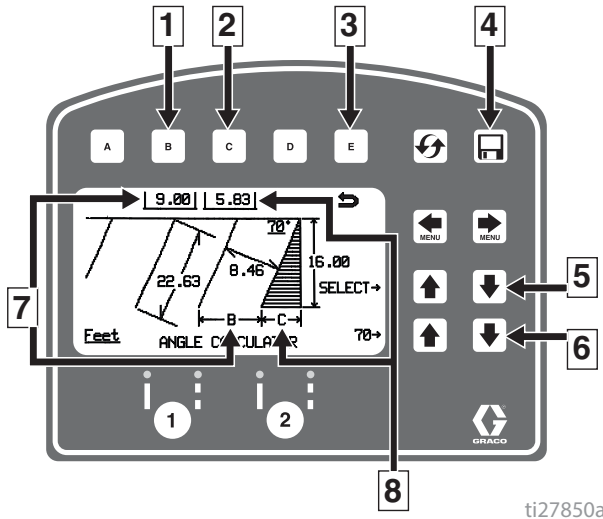

ti27850a

Ref.	Beskrivelse
1	Overfører kalkulert punktmellomrom, B, til layoutmodus.
2	Overfører kalkulert forskyvning, C, til layoutmodus.
3	Avslutter og vender tilbake til layoutmodus uten å overføre noen verdier.
4	Data registrering.
5	Velger innmatingsvariabler.
6	Justerer variablen som ble valgt.
7	Kalkulert punktmellomrom, B.
8	Kalkulert forskyvning, C.

2. Punktmellomrom (B) og forskyvning (C) kalkuleres basert på parametrene som ble lagt inn:

Parkeringsbåsens vinkel
 Parkeringsbåsens dybde
 Parkeringsbåsens størrelse (bredde)
 Linjens lengde

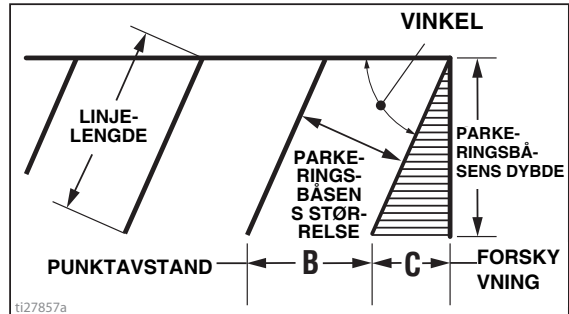

3. Press **C** for å overføre kalkulert forskyvningsavstand til layoutmodus. Denne verdien kan lagres i favoritter hvis ønskelig.

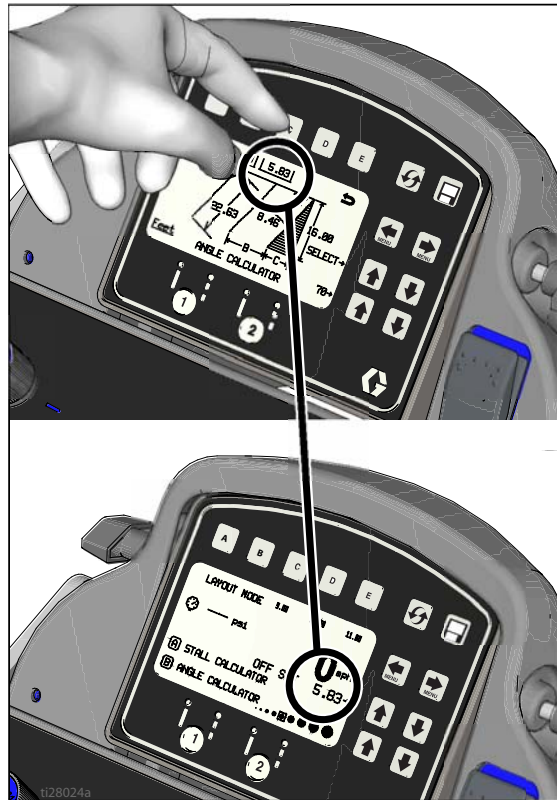

ti28024a

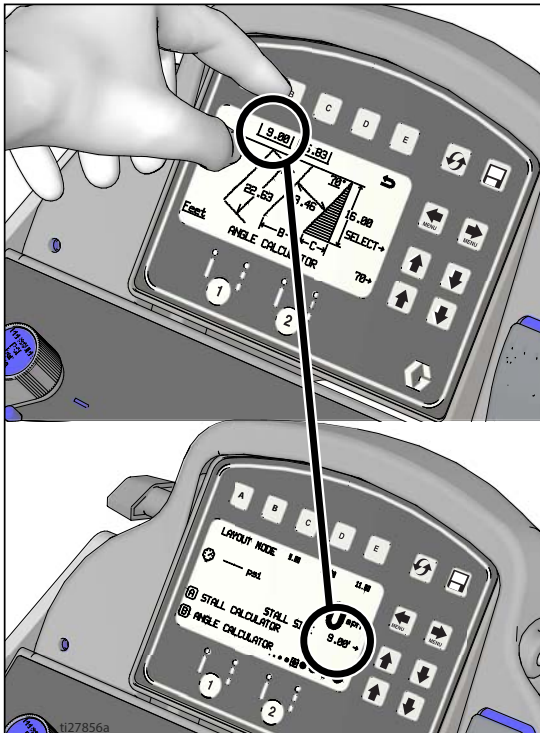

4. Press **B** for å overføre kalkulert punktmellomrom avstand til layoutmodus. Denne verdien kan lagres i favoritter hvis ønskelig.

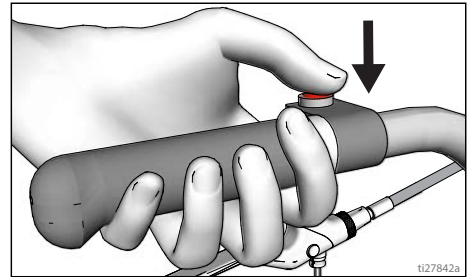

5. Press og slipp auto-pistolavtrekkerkontrollen for å begynne merkingen av parkeringsbåsenes størrelse med punkter. Press og utløs pistolavtrekkerkontrollen for å stanse markeringen.



Oppsett/informasjon

Bruk   for å velge Oppsett/informasjon.

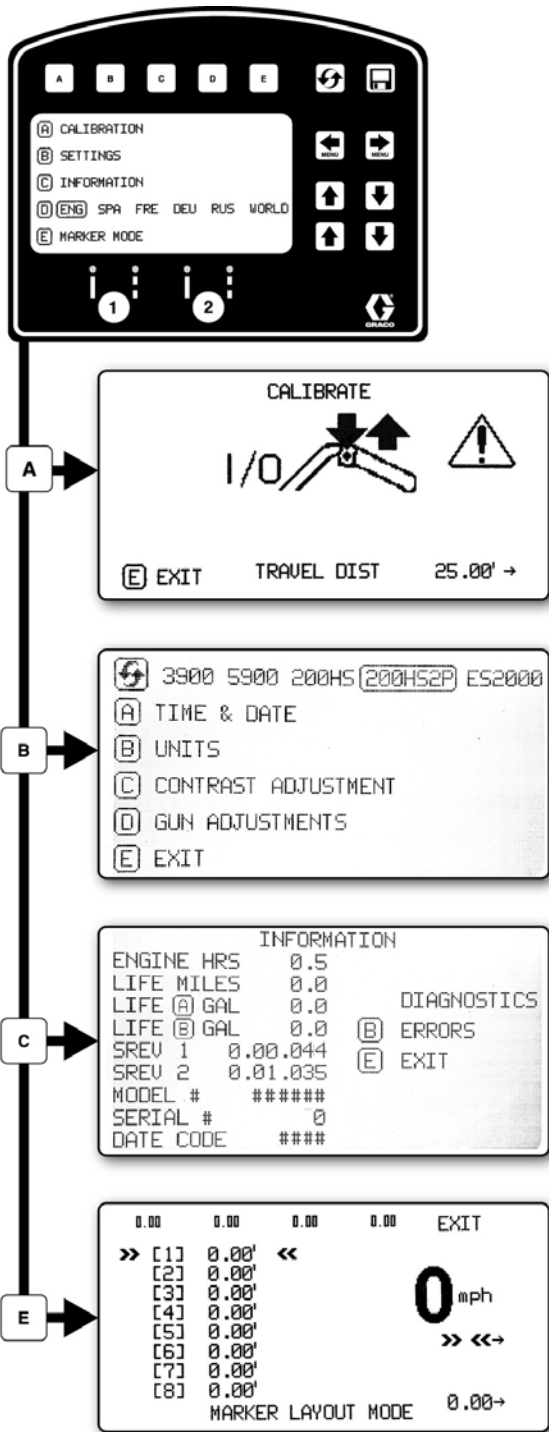

ti27858b

Press **D** for å velge språk.
Se **Språk**, side 36.

Se **Kalibrering**, side 36.

Se **Innstillinger**, side 45.

Se **Informasjon**, side 46.

Se **Layoutmodus for markering**, side 47.

Innstillinger

Bruk for å velge Oppsett/informasjon.

Press **B** for å åpne innstillingsmenyen.

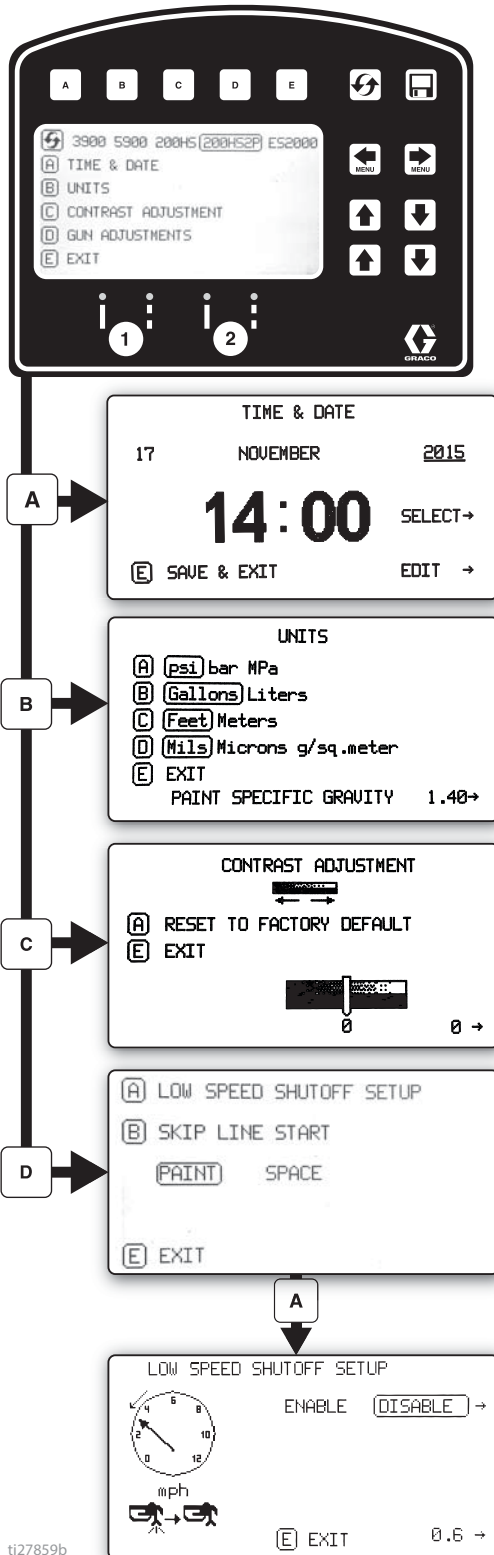

Velger maskintype. Nødvendig for nøyaktig telling av gallons.

Bruk for å stille inn tid og dato. Nødvendig for nøyaktig registrering av data.

Innstill enheter med **A** **B** **C** **D**

Bruk for å justere skjermkontrasten til ønsket verdi.

For programmerte stiplede linjer, press **B** for å velge:

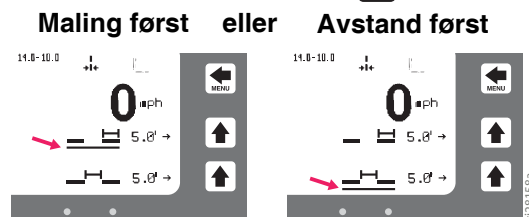

Pistoler i auto-modus vil ikke sprøyte eller vil stanse hvis hastigheten er under innstilt verdi.

Aktivere eller deaktivere sperren for lav hastighet

Justere innstillingen for lav hastighet.

Informasjon

Bruk for å velge Oppsett/informasjon.

Press for å åpne informasjonsmenyen.

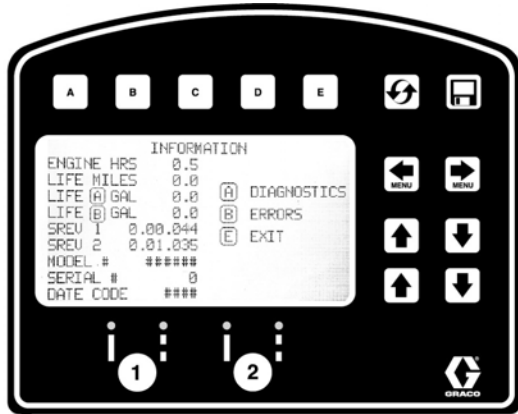

Viser og registrerer livsløpsdata og informasjon om linjemerkingsmaskinen.

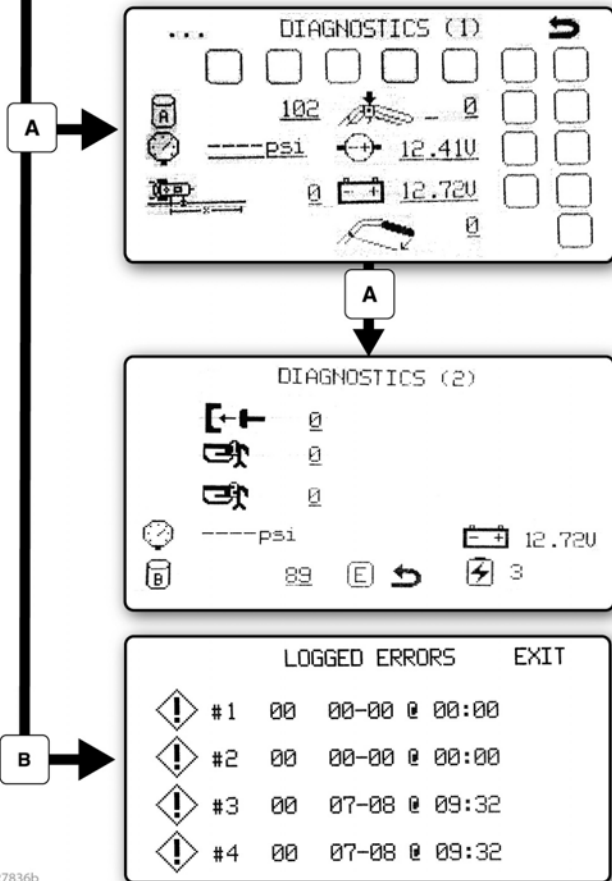

Se og test funksjonen av komponenter

- Stroke Counter
- Touch Pad Buttons
- Pressure Transducer
- Engine Voltage
- Distance Sensor
- Battery Voltage

- Clutch
- Solenoid 1
- Solenoid 2
- Batteriladerens tilstand

Registrerer de fire siste feilkodene.



- Beskrivelse av kode
- 02 = Overtrykk
- 03 = Ingen omformer funnet

- Tilbakestille feilkoder

ti27836b

Layoutmodus for markering

Layoutmodusen for markeringsfunksjonen sprøyter et punkt eller en serie med punkter for å merke et område.

1. Bruk   for å velge Oppsett/informasjon.
Press  for å åpne layoutmodus for markering.

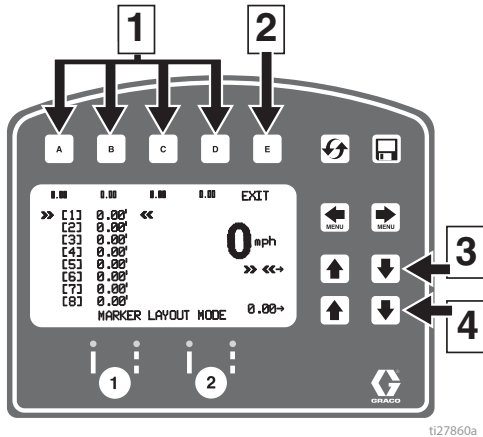

Ref.	Beskrivelse
1	Velg en "favoritt", press i mindre enn ett sekund.
	Lagre en "favoritt", press og hold i mer enn tre sekunder.
2	Avslutter og vender tilbake til informasjonsmenyen.
3	Velg verdien som skal forandres.
4	Justere mellomromsverdien.

2. Bruk piletastene for å sette opp et markeringsmønster.
3. Eksemplet på layout av markering viser en typisk banelayout for reflekterende merker. Størrelsen på mellomrommene stilles på opp til åtte mål etter hverandre. Ved å la det stå i null i hvilken som helst av plassene, vil layoutmodusen for markering hoppe over neste måling i en sammenhengende sløyfe.

Noen andre funksjoner i layoutmodus for markering er:

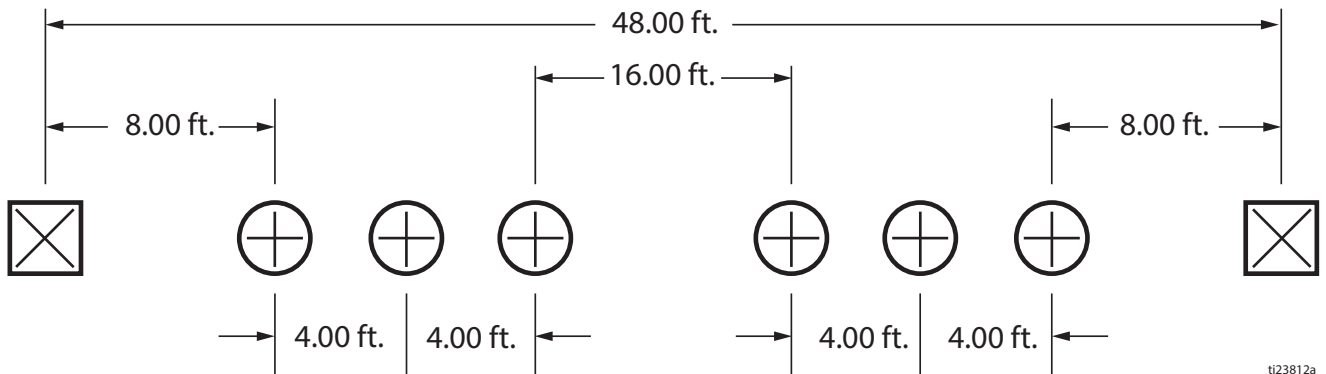

- Layout for handikapparkering med flere plasser
- Parkeringsbåser med doble linjer

4. Sett pistolbryteren på mellomrom eller fast linje.

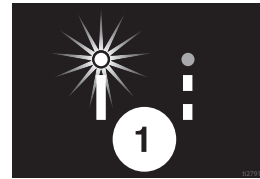

5. Press og slipp auto-pistolavtrekkerkontrollen for å begynne å merke punkter. Press og slipp auto-pistolavtrekkerkontrollen igjen for å stanse.

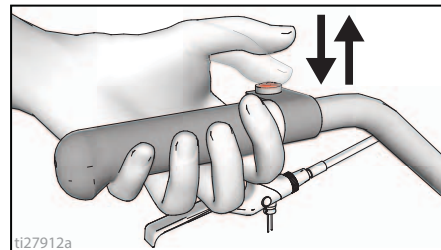

En indikator før og etter Markørmodus på skjermen blinker hver sin gang når pistolavtrekkerkontrollen presses for å melde at modusen er aktiv.

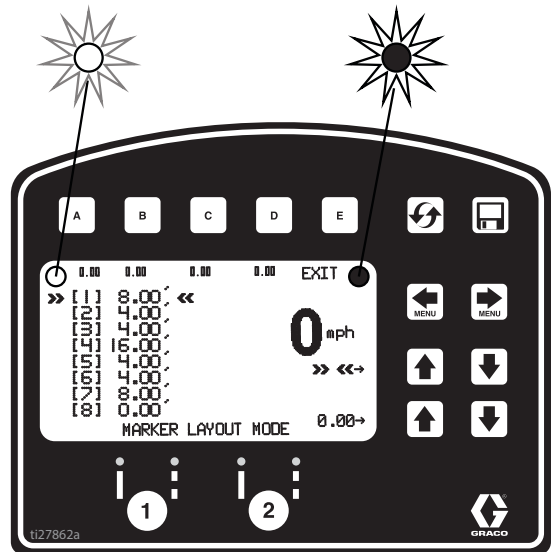

Dataregistrering

LLV-kontrollen er utstyrt med datalogging. Dette gjør det mulig for brukeren å hente frem og eksportere data fra maskinen til en USB-stasjon.

1. Press  for å åpne dataregistrering i popup-vinduet.
2. Velg for å starte opptak av en ny jobb eller se jobber som ble utført tidligere.

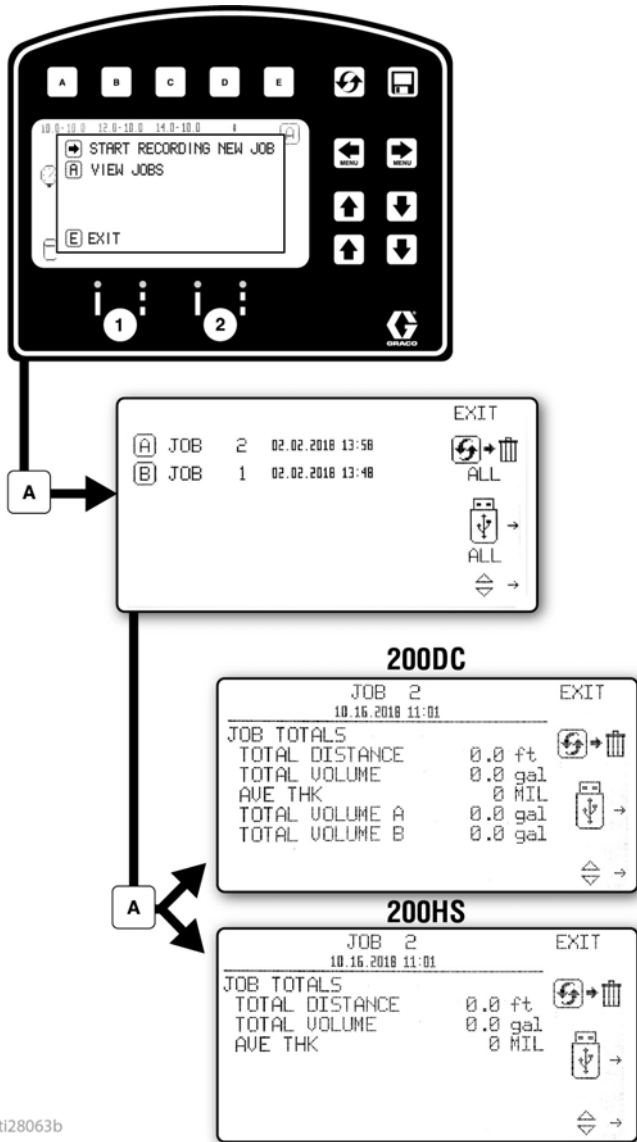

 Begynn å registrere en ny jobb.

 Slett alle jobber

 Eksporter alle jobber til USB

 Slette jobber

 Eksporter jobb til USB

Jobbdata samles under sprøyting. Et sammendrag av volum sprøytet, avstand sprøytet og gjennomsnittlig milttykkelse vises for hele jobben. Jobben er også delt opp i farger, linjebreder og sjablongvolum som er sprøytet.

t128063b

Vedlikehold

Regelmessig vedlikehold

DAGLIG: Sjekk motorens oljenivå og etterfyll når det er nødvendig.

DAGLIG: Sjekk hydraulikkoljenivå og etterfyll når det er nødvendig.

DAGLIG: Sjekk om slangen har slitasje og skader.

DAGLIG: Kontroller at pistolens sikring fungerer korrekt.

DAGLIG: Sjekk at tømmeventilen for oppfylling/sprøyting fungerer riktig

DAGLIG: Kontroller og fyll bensintanken

DAGLIG: Sjekk at stempelpumpen er tett.

DAGLIG: Fyll opp TSL-nivået i stempelpumpens pakkmutter for å beskytte mot at maling herdes på stempelstangen og unødvendig slitasje på pakningene.

ETTER DE 20 FØRSTE DRIFTSTIMENE: Tøm ut motoroljen og fyll med ren olje. Se instruksjonsboken for Honda-motorer for å finne riktig oljeviskositet.

UKENTLIG: Ta av luftfilterdekslet på motoren og rengjør elementet. Skift ut hvis det er nødvendig. Hvis arbeidet utføres i veldig støvete omgivelser, må filteret sjekkes hver dag.

UKENTLIG/DAGLIG: Fjern alt rusk fra den hydrauliske stangen.

ETTER 100 DRIFTSTIMER: Skift motorolje. Se instruksjonsboken for Honda-motorer for å finne riktig oljeviskositet.

HALVÅRLIG: Sjekk slitasje på remmen, skift ut om nødvendig.

ÅRLIG ELLER 2000 TIMER: Skift ut remmen.

ETTER 500 ARBEIDSTIMER ELLER 3 MÅNEDERS DRIFT: Skift hydraulikkolje og filter. Bruk kun syntetisk hydraulikkolje, ISO 46 med et viskositetsindeks (VI) på 154 eller høyere, og filter 246173. Intervallene for oljeskift avhenger av miljøforhold.

TENNPLUGG: Bruk kun en BPR6ES (NGK) eller W20EPR-U (NIPPONDENSO) tennplugg. Justere tennpluggens elektrodeavstand til mellom 0,028 til 0,031 in (0,7 til 0,8 mm). Bruk en tennpluggnøkkel til montering og demontering av pluggen.

Løpehjul

1. En gang i året: stram mutteren under støvkapselen slik at fjærskiven flater ut, og løsne deretter mutteren 1/2 til 3/4 omdreining.
2. En gang i måneden: smør hjullageret.
3. Sjekk om det er slitasje på pinnen. Hvis pinnen er slitt, vil det være slakk i transporthjulet. Snu pinnen bak frem eller skift ut ved behov.
4. Sjekk opprettingen av transporthjulet ved behov. For å rette opp: side 20.

Gjenvinning og avhending

Avhending av gjenoppladbart batteri

Ikke kast batterier i søpla. Batterier skal gjenvinnes i henhold til lokale forskrifter. I USA og Canada, ring 1-800-822-8837 for å finne en miljøstasjon eller gå inn på www.call2recycle.org.

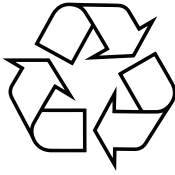

Etter endt levetid for produktet

Etter endt levetid, skal produktet demonteres og gjenvinnes på en forsvarlig måte.

- Utfør **Trykkavlastningsprosedyre**, side 11.
- Væsker skal tømmes og avhendes i henhold til gjeldende forskrifter. Se sikkerhetsdatabladet fra materialprodusenten.
- Fjern motorer, batterier, kretskort, LCD-skjermer (flytende krystall-skjermer) og andre elektroniske komponenter. Skal gjenvinnes i henhold til gjeldende forskrifter.
- Elektroniske komponenter skal ikke kastes sammen med husholdningsavfall eller bedriftsavfall. 
- Resten av produktet skal leveres til et gjenvinningsanlegg.

Feilsøking

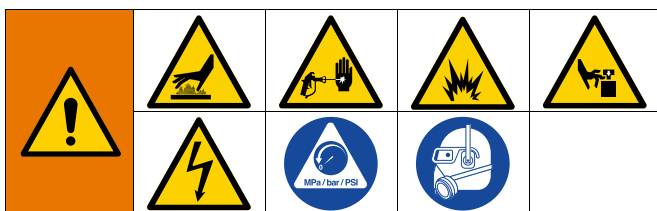

Problem	Årsak	Løsning
Bensinmotoren er vanskelig å trekke i gang (vil ikke starte)	Det hydrauliske trykket er for høyt	Drei reguleringsknotten for hydraulisk trykk mot urviseren til den laveste innstillingen.
Motoren starter ikke	Motorbryteren er slått AV.	Slå motorbryteren PÅ.
	Motoren er tom for bensin.	Fyll opp bensintanken. Honda motorens eierhåndbok.
	Motorens oljenivå er lavt.	Prøv å starte motoren. Etterfyll olje, hvis nødvendig. Honda motorens eierhåndbok.
	Tennpluggkabelen er frakoblet eller skadet.	Koble til tennpluggkabelen eller skift ut tennpluggen.
	Kald motor.	Bruk choke.
	Bensinkranen er AV.	Sett kranen til PÅ-stilling.
	Olje lekker inn i forbrenningskammeret.	Ta ut tennpluggen. Trekk 3 til 4 ganger i startsnoren. Rengjør eller skift ut tennpluggen. Start motoren. Hold sprøyten loddrett for å unngå oljelekkasje.
Motoren går, men fortreningspumpen går ikke.	Pumpeventilen er slått AV.	Slå pumpeventilen PÅ.
	Trykkinnstillingen er for lav.	Drei trykkreguleringsknotten med urviseren for å øke trykket.
	Væskefilteret er skittent.	Rens filteret.
	Dysen eller dysefilteret er tett.	Rengjør dysen eller dysefilteret. Se bruksanvisningen for sprøytepistolen.
	Stempelstangen i fortreningspumpen sitter fast på grunn av herdet maling	Reparere pumpen. Se håndboken for pumpen.
	Slitasje eller brudd på remmen eller den har hoppet av remskiven.	Skift ut.
	Hydraulikkvæsknivået er for lavt.	Stans sprøyten. Fyll på hydraulikkvæske.
	Hydraulikkmotoren beveger seg ikke.	Sett pumpeventilen i stillingen AV. Skru ned trykket. Slå motoren AV. Tving stangen opp eller ned til hydraulikkmotoren beveger seg.
Fortreningspumpen fungerer, men ytelsen er lav på oppoverslaget.	Stempelkulen sitter ikke på plass.	Foreta service av stempelkulen. Håndbok 309277.
	Stempelpakningene er slitte eller skadet.	Skift ut pakningene. Håndbok 309277.

Problem	Årsak	Løsning
Fortrengningspumpen fungerer, men ytelsen er lav på nedoverslaget og/eller på begge slagene.	Silen er tett.	Rengjør silen.
	O-ringen i pumpen er slitt eller skadet.	Skift ut o-ringen. Se pumpens håndbok 309277.
	Inntaksventilens kule er full av maling eller den tetter ikke skikkelig mot setet.	Rengjør inntaksventilen. Se pumpens håndbok 309277.
	Motorhastigheten er for lav.	Øk gassinnstillingen.
	Luftlekkasje i sugerøret.	Stram til sugerøret.
	Trykkinnstillingen er for lav.	Øk trykket.
	Væskefilteret, dysefilteret eller dysen er tilstoppet eller skitten.	Rens filteret.
	Stort trykkfall i slange med tykt materiale.	Bruk slange med større diameter og/eller redusere slangens totale lengde. Bruk av en 1/4 in. slange med en lengde på mer enn 100 ft vil redusere sprøytens ytelse betydelig. Bruk en 3/8 tomme slange for optimal ytelse (minimum 22 ft).
Pumpen er vanskelig å fylle opp	Luft i pumpen eller slangen.	Sjekk og stram alle væsketilkoblinger. Redusere motorhastigheten og sirkulere pumpen så sakte som mulig under oppfyllingen.
	Lekkasje i inntaksventilen.	Rengjør inntaksventilen. Sjekk at kulesetet ikke er skadet eller slitt og at kulen tetter mot setet. Sett ventilen sammen igjen.
	Slitasje på pakningene i pumpen.	Skift ut pakningene i pumpen. Se håndboken for pumpen.
	Malingen er for tykk.	Tynn malingen i henhold til produsentens anbefalinger.
	Motorhastigheten er for høy.	Sett ned gassinnstillingen før pumpen fylles opp.
Høy motorhastighet uten last.	Feiljustert gassinnstilling.	Omjustere gassen til et turtall på 3700 - 3800 ved tomgang
	Slitt motorregulator.	Skift ut eller utfør service på motorregulatoren.
Lavt stanse- eller kjøretrykk vist på skjermen.	Ny pumpe eller nye pakninger.	Pumpens innkjøringsperiode bruker opptil 100 gallons med materiale.
	Defekt omformer	Skift ut omformerer.
Usedvanlig stor malingslekkasje i mutteren til halspakkmutteren.	Halspakkmutteren er løs.	Ta ut halspakkmutterens avstandsstykke. Stram halspakkmutteren akkurat nok til å stoppe lekkasjen.
	Halspakningene er slitte eller skadet.	Skift ut pakningene. Se pumpens håndbok 309277.
	Stempelstangen er slitt eller skadet.	Skift ut stangen. Se pumpens håndbok 309277.
Pistolen spytter væske.	Luft i pumpen eller slangen.	Sjekk og stram alle væsketilkoblinger. Fyll opp pumpen igjen.
	Dysen er delvis tilstoppet.	Rens dysen.
	Det er lite eller ingen væske igjen.	Fyll opp væskeforsyningen. Fyll opp pumpen. Sjekk væskeforsyningen ofte for å forhindre at pumpen kjører seg tørr.
Stor lekkasje rundt den hydrauliske motorens stempelstangskrape.	Stempelstangpakningen er slitt eller skadet.	Skift ut disse delene.

Problem	Årsak	Løsning
Tilførselen av væske er treg.	Trykket er stilt for lavt.	Øk trykket.
	Fortrengningspumpens utløpsfilter (hvis brukt) er skittent eller tett.	Rens filteret.
	Slangen på pumpeinntaket sitter ikke stramt nok.	Trekk til.
	Hydraulikkmotoren er slitt eller skadet.	Ta sprøyten med til Graco-distributøren for reparasjon.
	Stort trykkfall i maleslangen.	Bruk en større diameter for kortere slanger.
Sprøyten går varm.	Malingsbelegg på hydrauliske komponenter.	Rengjør
	Oljenivået er lavt.	Fyll med ISO 46 syntetisk olje.
Unormal støy fra den hydrauliske pumpen.	Lavt hydraulikkvæskeniå.	Stans sprøyten. Fyll på ISO 46 syntetisk olje.
Gallon- (liter-) telleren teller ikke væskevolum.	Væsketrykket er ikke høyt nok.	Må være over 55 bar (800 psi) for at telleren skal fungere.
	Ødelagt eller frakoblet pumpetellerledning, begge pumper.	Sjekk ledninger og koblinger. Skift ut ødelagte ledninger
	Manglende eller ødelagt magnet.	Omplassere eller skift ut magneten på pumpen, se Delehåndboken (pumpedeler) for plassering av magnet.
	Dårlig sensor, begge pumper.	Skift ut sensoren.
Sprøyten fungerer, men ikke skjermen.	Dårlig forbindelse mellom hovedkort og skjerm.	Ta av skjermen og koble den til på nytt.
	Skadet skjerm.	Skift ut skjermen.
Avstanden tilføres ikke korrekt (målemodus vil være unøyaktig og hastigheten vil være feil).	Maskinen er ikke kalibrert.	Utfør kalibreringsprosedyren.
	Trykket i bakdekket er for lavt eller for høyt.	Justere dekktrykket til 55 +/- 5 psi (380 +/- 34kPa).
	Manglende eller ødelagte girtenner (høyre side når stående på plattformen)	Skift ut avstandsgir/hjulnav.
	Avstandssensoren er løsnet eller skadet.	Koble til eller skifte ut sensoren.
Mils kalkuleres ikke eller kalkuleres feil.	Avstandssensor.	Se "Distansemåleren fungerer ikke slik den skal"
	Gallonteller.	Se "Gallon (liter) telleren teller ikke væskevolum".
	Linjebredden er ikke lagt inn.	Linjebredden innstilles på hovedskjermen for stripemaling.
	Dårlig eller skadet hovedkort.	Skift ut hovedkortet.
	Det ble valgt feil maskintype.	Se "innstillinger" og velg riktig maskintype.
Sprøytingen begynner etter at sprøyteikonet vises på displayet.	Avbryteren (164) er plassert feil.	Drei skruen mot urviseren slik at sprøyteikonet synkroniseres med sprøytingen, side 20.
Sprøyteikonet vises ikke på displayet når væsken sprøytes.	Løs kontakt.	Sjekk at kontakten med 5 pigger og tungebryteren er skikkelig tilkoblet.
Sprøyteikonet vises alltid på skjermen.	Avbryteren er plassert feil.	Drei skruen med urviseren slik at sprøyteikonet synkroniseres med sprøytingen, side 20.
	Tungebryter-enheten er skadet.	Skift ut reed-bryter enheten.

Problem	Årsak	Løsning
AUTO-PISTOL MODUS		
Auto-pistolen aktiveres ikke når den røde knappen trykkes inn.	Pistolen aktiveres ikke.	Press knapp 1 eller 2 på kontrollen for å aktivere en pistol.
	Kabelen er ikke justert riktig.	Justere kabelen slik at pistolavtrekkeren kan aktiveres skikkelig, side 21.
	Ikke på hovedskjermen for stripemaling.	Gå til hovedskjermen for stripemaling på kontrollen for å aktivere auto-pistolene.
	Sperren for lav hastighet er innkoblet.	Koble ut sperren for lav hastighet, side side 45.
	Batterispenningen er for lav.	Sjekk batterispenningen på diagnostikkskjermen, side 32, eller med en spenningsmåler. Hvis spenningen er under 11,5V, må batteriet lades opp eller skiftes ut.
	Kabelen er ikke justert riktig.	Justere kabelen slik at pistolavtrekkeren kan aktiveres skikkelig, side 21.
	Den røde knappen er ødelagt.	Test knappens funksjon på diagnostikkskjermen, side 32, skift ut hvis ødelagt.
	Auto-pistol kabelen er ødelagt eller har mye krøll som resulterer i for stor draging.	Skift ut auto-pistolens kabel.
	Magnetventilens ledning er frakoblet eller ødelagt.	Sjekk koblingsskjemaet, side 57 & 59, reparere eller skift ut ledningene hvis det er nødvendig.
	Sikringen til batteriet er fjernet eller utbrent.	Sjekk og skift ut sikringen.
	Solenoiden er fastlåst.	Spray smøremiddel på solenoidstempleet.
	Magnetventilen er defekt.	Sjekk motstanden over solenoidledningene. Motstanden skal være mellom 0,2 og 0,26 ohm. Hvis den ikke er det må solenoiden skiftes ut.
Hovedkortet er defekt.	Skift ut hovedkortet.	
Linjemellomrommet er unøyaktig	Feil linjemønster lastet inn.	Last inn korrekt mønster på nytt.
	Maskinens kalibrering er feil.	Kalibrere maskinen, side 36.
Batteriet holder seg ikke ladet.	Utstyr står på og tømmer batteriet mens maskinen ikke er i gang.	Slå av alt utstyr når maskinen ikke er i bruk.
	Gassen er ikke stilt høyt nok.	Pass på at motoren går med mer enn 3300 o/min UTEN BELASTNING for å få tilstrekkelig strømtilførsel.
	Tilbehør har et høyere strømforbruk enn motoren kan produsere.	Bruk mindre tilbehør eller lad batteriet når det er nødvendig.
	Ledninger er ødelagte eller frakoblet.	Sjekk koblingsskjemaet, side 57 & 59, reparere eller skift ut ledningene hvis det er nødvendig.
	Laderen fungerer ikke.	Sjekk ladingens tilstand i diagnostikk, side 33, for å se om laderen fungerer slik den skal. Skift ut kortet.
Auto-pistolen stanser ikke.	Det er krøll på kabelen.	Reparere eller skift ut kabelen.
	Solenoiden er fastlåst.	Spray smøremiddel på solenoidstempleet.
	Nålen i pistolen er tett.	Rengjør pistolen.

Problem	Årsak	Løsning
LAYOUTMODUS		
Ingen punkter eller dårlige punkter i layout og markeringsmodus.	Punktene er for små.	Øk punktenes størrelse, side 40.
	Pistolen aktiveres ikke.	Press knapp 1 eller 2 på kontrollen for å aktivere en pistol.
	Kabelen er ikke justert riktig.	Justere kabelen slik at pistolavtrekkeren kan aktiveres skikkelig, side 21.
	Dysen er tett.	Rens dysen eller skift den ut.
	Batterispenningen er for lav.	Lad batteriet eller skift det ut.
	Pumpen er ikke på, eller trykket er ikke innstilt.	Slå på pumpen og øk trykket til minimum 200 psi.

Skifte av hydraulikkolje/filter

Demontering

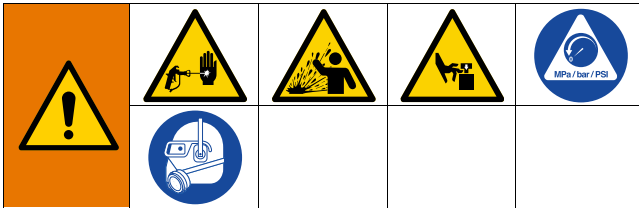

Dette utstyret forblir under trykk helt til trykket avlastes manuelt. For å bidra til å forhindre alvorlige fysiske skader fra trykksatt væske, slik som hudinjeksjon, væskesprut og deler som beveger seg, må Trykkavlastningsprosedyren følges når du slutter å sprøyte og før rengjøring, kontroll eller service av utstyret.

1. Utfør **Trykkavlastningsprosedyre**, side 11.
2. Sett en panne eller legg filler under sprøyten for å fange opp hydraulikkolje som tømmes ut.
3. Ta ut tappepluggen. La hydraulikkoljen renne ut.
4. Skru filteret sakte av - oljen renner inn i rennen og tømmes ut bak.

Installasjon

1. Legg et tynt oljebelegg på filterpakningen. Sett inn tømmepluggen og oljefilteret. Stram oljefilteret 3/4 omdreining etter at pakningen har kontakt med bunnen.
2. Fyll med fem quarts med syntetisk hydraulikkolje, ISO 46 med et viskositetsindeks (VI) på 154 eller høyere.
3. Sjekk oljenivået.

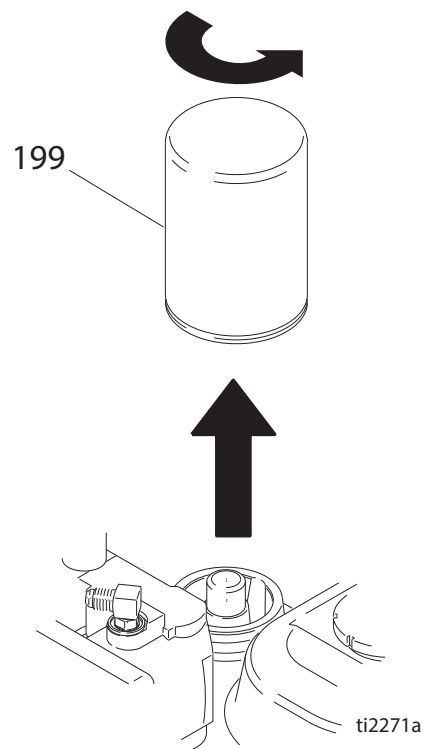

Koblingskjema 200HS (Standard serien)

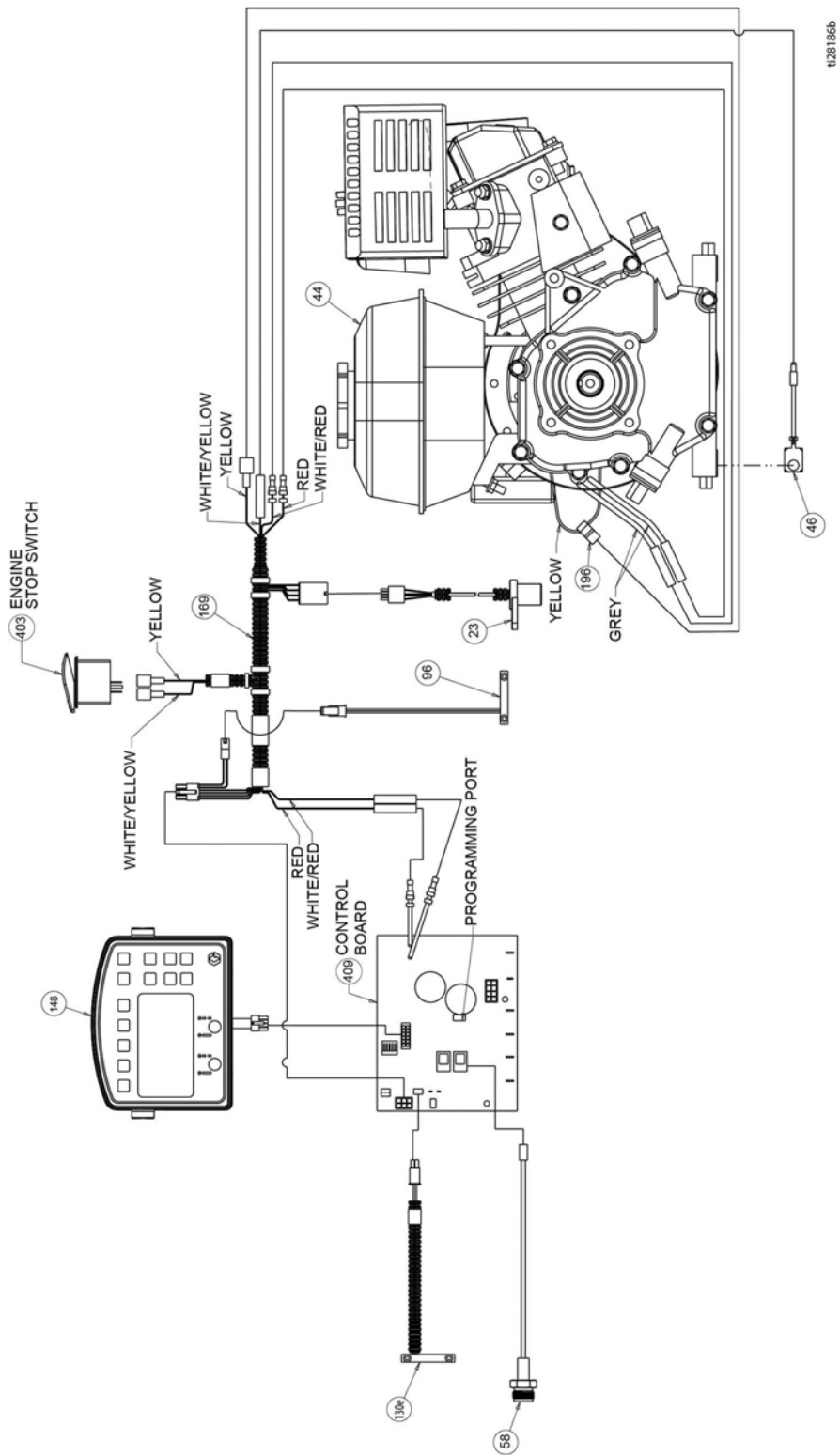

Koblingskjema 200HS (HP Auto serien/HP Reflective serien)

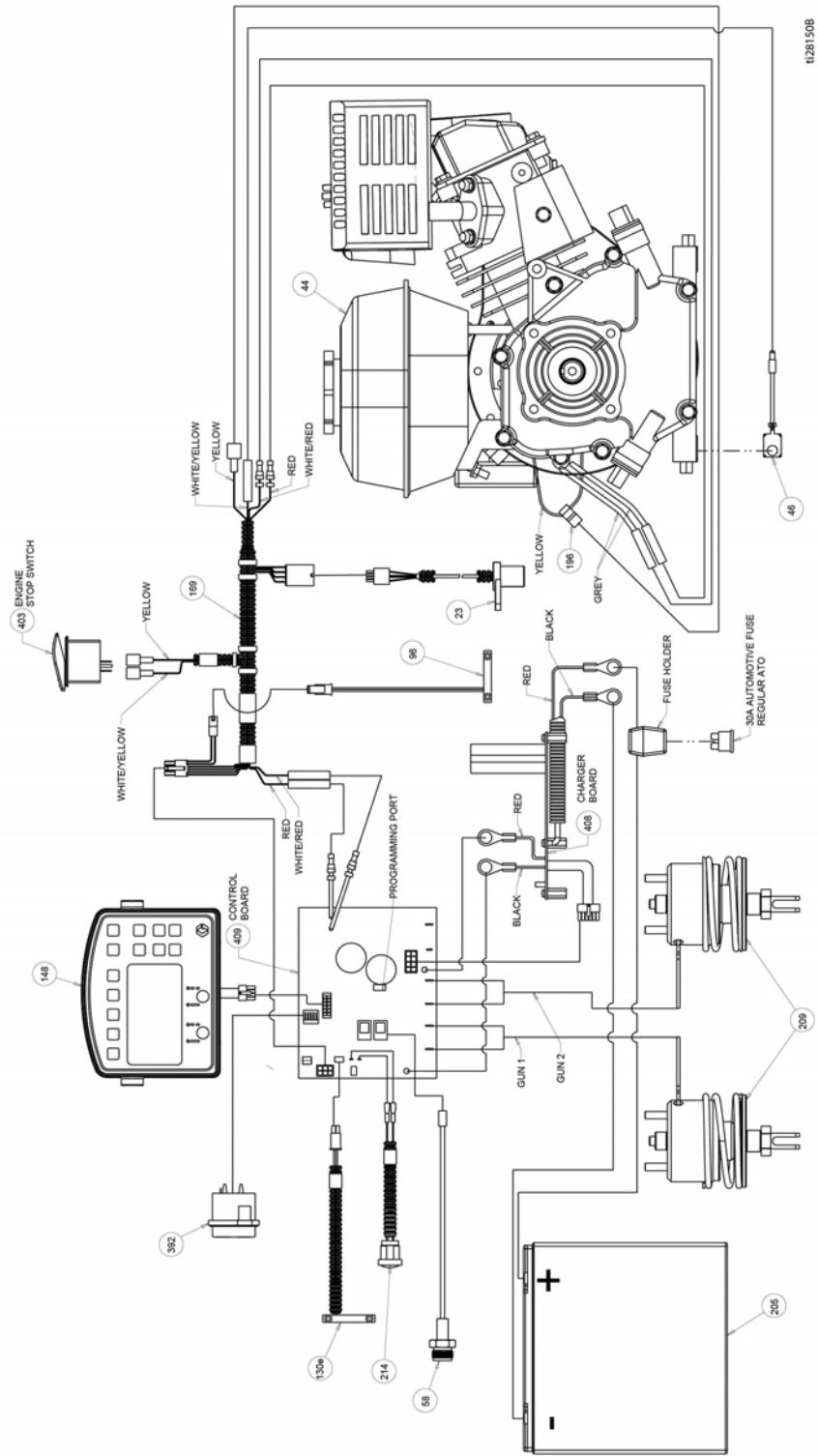

Koblingsskjema 200DC (Standard serien)

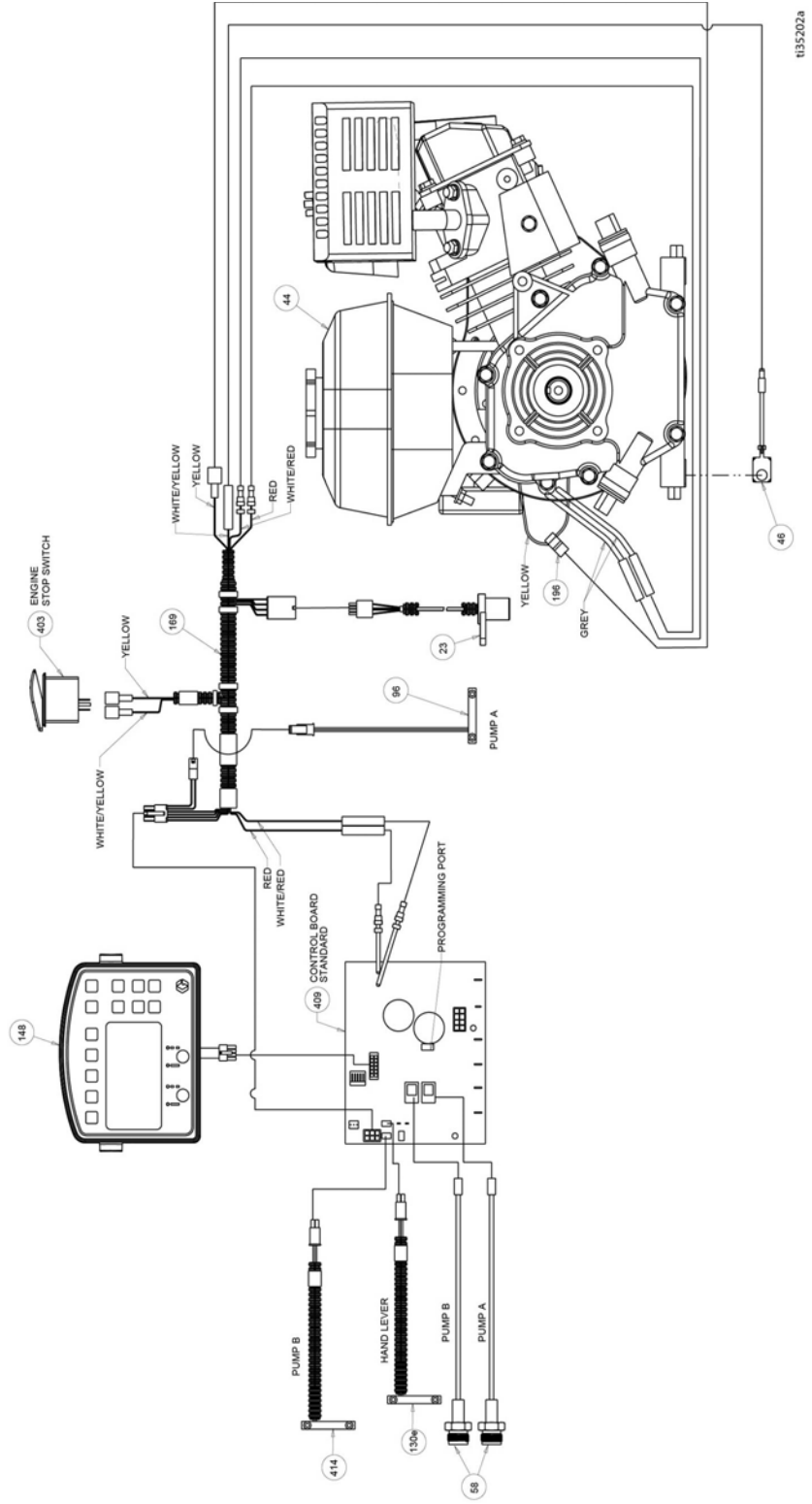

Koblingskjema 200DC (HP Auto serien/HP Reflective serien)

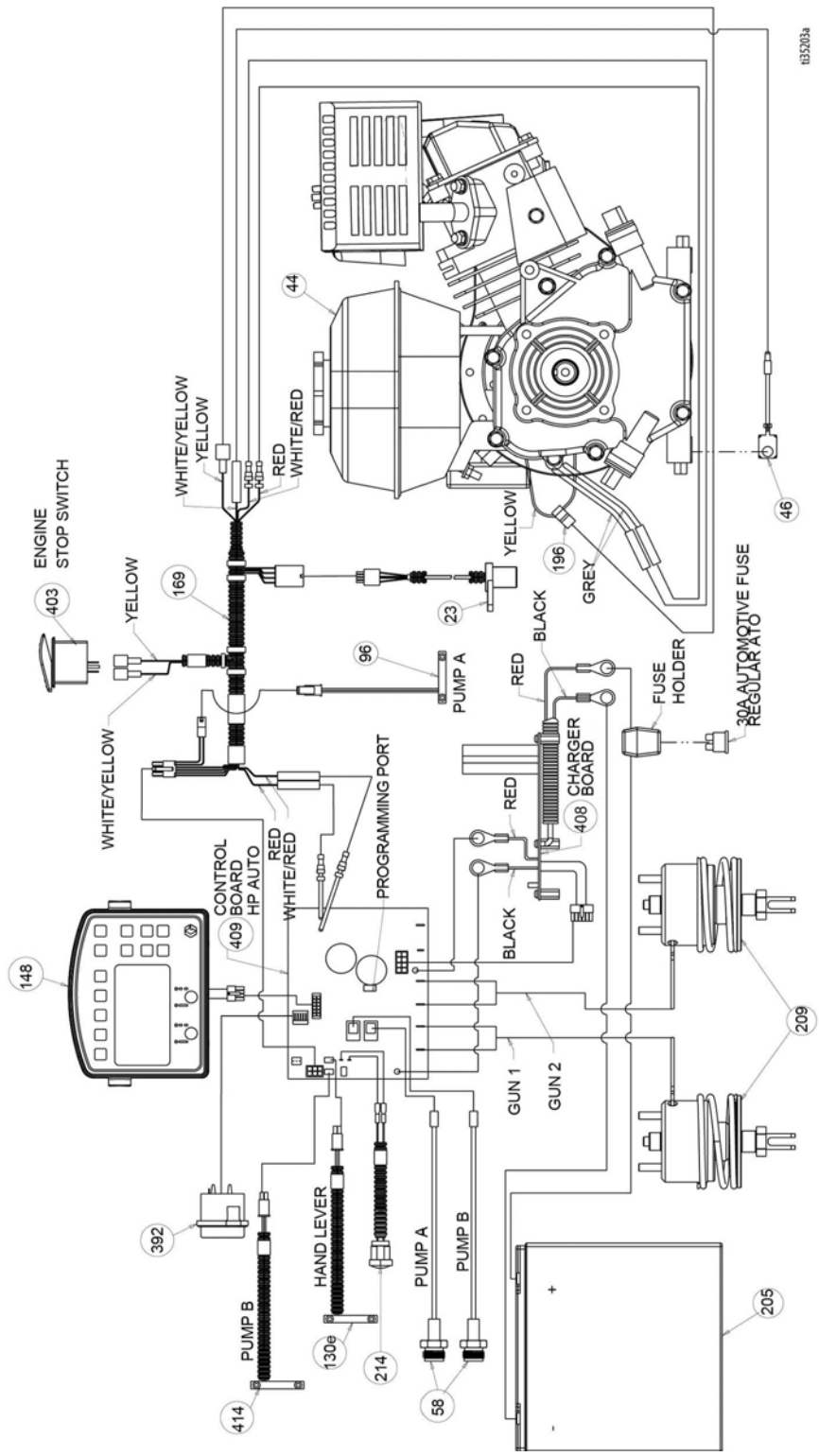

Verdenssymbolkode

LLV VERDENSSYMBOLKODE MENYSKJERMER

LINJEMERKINGSSKJERM	MÅLEMODUS	LAYOUTMODUS	INNSTILLINGER/DATA	DATAREGISTRERING
<p>MANUELL SEMI-AUTOMATISK eller AUTOMATISK MODUS</p> <p>TRYKK</p> <p>GALLONS/LITER</p> <p>LINJETYKKELSE</p> <p>MALINGSLENGDE</p> <p>MELLOMROMSLENGDE</p> <p>LINJEBREDDE</p> <p>AVSLUTT</p> <p>GUL</p> <p>HVIT</p> <p>SVART</p> <p>BLÅ</p> <p>GRØNN</p> <p>RØD</p> <p>SVAKT BATTERI</p> <p>BATTERIET LADES</p>	<p>PRESS FOR Å BEGYNN/STANSE</p> <p>HOLD FOR Å SPRØYTE ET PUNKT</p>	<p>PARKERINGSBAS- KALKULATOR</p> <p>VINKEKALKULATOR</p> <p>PARKERINGSBASENS BREDDE</p> <p>PUNKTSTØR- RELSVELGER</p>	<p>KALIBRERING</p> <p>INNSTILLINGER</p> <p>ENHETER</p> <p>INFORMASJON & LIVSLØPDATA</p> <p>LAYOUTMODUS FOR MARKØR</p> <p>PISTOLINNSTILLINGER</p> <p>SPELIFIKK VEKT</p> <p>MOTORTIMER</p> <p>TOTAL DISTANSE</p> <p>TOTALE GALLONS/LITER</p> <p>PROGRAMVARE REV</p> <p>FEILKODER</p> <p>KONTRAST</p> <p>DIAGNOSTIKK</p> <p>TID OG DATO</p> <p>SPERRE FOR LAV HASTIGHET</p>	<p>BEGYNN Å REGISTRERE EN NY JOBB</p> <p>JOBBER</p> <p>TIDSTEMPEL</p> <p>NAVIGERE</p> <p>SLETTE</p> <p>MALT AVSTAND</p> <p>GALLONS MED MALT LINJE</p> <p>GALLONS MED MALT SJABLONG</p> <p>TID OG DATO</p> <p>TOTALE GALLONS/LITER</p>

12825a

Tekniske spesifikasjoner

LineLazer V 200HS Standard serien (modellene 17H459, 17H461)		
	USA	Metrisk
Dimensjoner		
Høyde (med håndtaket nede)	Uten emballasje - 44,5 in. Med emballasje - 52,5 in.	Uten emballasje - 113,03 cm Med emballasje - 133,35 cm
Bredde	Uten emballasje - 34,25 in. Med emballasje - 37,0 in.	Uten emballasje - 87,0 cm Med emballasje - 93,98 cm
Lengde (med plattformen nede)	Uten emballasje - 68,75 in. Med emballasje - 73,5 in.	Uten emballasje - 174,63 cm Med emballasje - 186,69 cm
Vekt (tørr - ingen maling)	Uten emballasje - 306 lbs Med emballasje - 373 lbs	Uten emballasje - 139 kg Med emballasje - 169 kg
Støy (dBa)		
Lydeffekt iht. ISO 3744:	103,1	
Lydtrykk målt ved 3,3 ft (1 m):	86,5	
Vibrasjon (m/s²) (8 timers daglig eksponering)		
Hånd arm (iht. ISO 5349)	1,6	
Hele kroppen (iht. ISO 2631)	0,4	
Effektklasse (hestekrefter)		
Effektklasse (hestekrefter) iht. SAE J1349	6,5 HK @ 3600 o/min	4,84 kW @ 3600 rpm
Maksimal levering	2,15 gpm	8,14 lpm
Maksimum dysestørrelse		
1. pistol	,047	
2. pistol	,034	
Inntakssil for maling	16 mesh	1190 mikron
Utløpssil for maling	50 mesh	297 mikron
Størrelse pumpeinnløp	1 in. NSPM (m)	
Størrelse pumpeutløp	3/8 NPT (f)	
Maksimalt arbeidstrykk	3300 psi	228 bar, 22,8 MPa
Maksimalt arbeidstrykk for væske	3300 psi	228 bar, 22,8 MPa
Maksimal fri flyt-levering	2,15 gpm	8,14 lpm
Slag per gallon/liter	62 spg	16,4 spl
Kapasitet hydraulikk tank	1,25 gallon	4,73 liter
Hydraulisk trykk	1825 psi	124 bar
Elektrisk kapasitet	84 W ved 3800 o/min	
Batteri	12V, 22Ah, forseglet blysyre, dyp syklus	

Våte deler: PTFE, nylon, polyuretan, V-Max, UHMWPE, fluoroelastomer, acetal, lær, wolframkarbid, rustfritt stål, krombelegg, nikkelbelagt karbonstål, keramikk

LineLazer V 200HS HP Auto serien (modellene 17K582, 17H462, 17K637, 17H463, 17K583, 17H464)		
	USA	Metrisk
Dimensjoner		
Høyde (med håndtaket nede)	Uten emballasje - 44,5 in. Med emballasje - 52,5 in.	Uten emballasje - 113,03 cm Med emballasje - 133,35 cm
Bredde	Uten emballasje - 34,25 in. Med emballasje - 37,0 in.	Uten emballasje - 87,0 cm Med emballasje - 93,98 cm
Lengde (med plattformen nede)	Uten emballasje - 68,75 in. Med emballasje - 73,5 in.	Uten emballasje - 174,63 cm Med emballasje - 186,69 cm
Vekt (tørr - ingen maling)	Uten emballasje - 322 lbs Med emballasje - 389 lbs	Uten emballasje - 146 kg Med emballasje - 176 kg
Støy (dBa)		
Lydeffekt iht. ISO 3744:	103,1	
Lydtrykk målt ved 3,3 ft (1 m):	86,5	
Vibrasjon (m/s²) (8 timers daglig eksponering)		
Hånd arm (iht. ISO 5349)	1,6	
Hele kroppen (iht. ISO 2631)	0,4	
Effektklasse (hestekrefter)		
Effektklasse (hestekrefter) iht. SAE J1349	6,5 HK ved 3600 o/min	4,84 kW ved 3600 o/min
Maksimal levering	2,15 gpm	8,14 lpm
Maksimum dysestørrelse		
1. pistol	,047	
2. pistol	,034	
Inntakssil for maling	16 mesh	1190 mikron
Utløpssil for maling	50 mesh	297 mikron
Størrelse pumpeinnløp	1 in. NSPM (m)	
Størrelse pumpeutløp	3/8 NPT (f)	
Maksimalt arbeidstrykk	3300 psi	228 bar, 22,8 MPa
Maksimalt arbeidstrykk for væske	3300 psi	228 bar, 22,8 MPa
Maksimal fri flyt-levering	2,15 gpm	8,14 lpm
Slag per gallon/liter	62 spg	16,4 spl
Kapasitet hydraulikk tank	1,25 gallon	4,73 liter
Hydraulisk trykk	1825 psi	124 bar
Elektrisk kapasitet	84 W@ 3600 o/min	
Batteri	12V, 22Ah, forseglet blysyre, dyp syklus	

Våte deler: PTFE, nylon, polyuretan, V-Max, UHMWPE, fluoroelastomer, acetal, lær, wolframkarbid, rustfritt stål, krombelegg, nikkelbelagt karbonstål, keramikk

LineLazer V 200HS HP Reflective serien (modellene 17H460, 17J964, 17K585, 17H465)		
	USA	Metrisk
Dimensjoner		
Høyde (med håndtaket nede)	Uten emballasje - 44,5 in. Med emballasje - 52,5 in.	Uten emballasje - 113,03 cm Med emballasje - 133,35 cm
Bredde	Uten emballasje - 34,25 in. Med emballasje - 37,0 in.	Uten emballasje - 87,0 cm Med emballasje - 93,98 cm
Lengde (med plattformen nede)	Uten emballasje - 68,75 in. Med emballasje - 73,5 in.	Uten emballasje - 174,63 cm Med emballasje - 186,69 cm
Vekt (tørr - ingen maling)	Uten emballasje - 417 lbs Med emballasje - 484 lbs	Uten emballasje - 189 kg Med emballasje - 219kg
Støy (dBa)		
Lydeffekt iht. ISO 9614:	99,0	
Lydtrykk per ISO 9614:	85,5	
Vibrasjon (m/s²) (8 timers daglig eksponering)		
Hånd arm (iht. ISO 5349)	Venstre hånd 1,71 Høyre hånd 2,23	
Hele kroppen (iht. ISO 2631)	0,4	
Effektklasse (hestekrefter)		
Effektklasse (hestekrefter) iht. SAE J1349	6,5 HK @ 3600 o/min	4,84 kW @ 3600 rpm
Maksimal levering	2,15 gpm	8,14 lpm
Maksimum dysestørrelse		
1. pistol	,047	
2. pistol	,034	
Inntakssil for maling	16 mesh	1190 mikron
Utløpssil for maling	50 mesh	297 mikron
Størrelse pumpeinnløp	1 in. NSPM (m)	
Størrelse pumpeutløp	3/8 NPT (f)	
Maksimalt arbeidstrykk	3300 psi	228 bar, 22,8 MPa
Maksimalt arbeidstrykk for væske	3300 psi	228 bar, 22,8 MPa
Maksimal fri flyt-levering	2,15 gpm	8,14 lpm
Slag per gallon/liter	62 spg	16,4 spl
Kapasitet hydraulikk tank	1,25 gallon	4,73 liter
Hydraulisk trykk	1825 psi	124 bar
Elektrisk kapasitet	84 W @ 3600 o/min	
Batteri	12V, 22Ah, forseglet blysyre, dyp syklus	

Våte deler: PTFE, nylon, polyuretan, V-Max, UHMWPE, fluoroelastomer, acetal, lær, wolframkarbid, rustfritt stål, krombelegg, nikkelbelagt karbonstål, keramikk

LineLazer V 200DC Standard serien (modell 17Y231)		
	USA	Metrisk
Dimensjoner		
Høyde (med håndtaket nede)	Uten emballasje - 44,5 in. Med emballasje - 52,5 in.	Uten emballasje - 113,03 cm Med emballasje - 133,35 cm
Bredde	Uten emballasje - 34,25 in. Med emballasje - 37,0 in.	Uten emballasje - 87,0 cm Med emballasje - 93,98 cm
Lengde (med plattformen nede)	Uten emballasje - 68,75 in. Med emballasje - 73,5 in.	Uten emballasje - 174,63 cm Med emballasje - 186,69 cm
Vekt (tørr - ingen maling)	Uten emballasje - 411 lbs Med emballasje - 477 lbs	Uten emballasje - 186 kg Med emballasje - 216 kg
Støy (dBa)		
Lydeffekt iht. ISO 9614:	99,0	
Lydtrykk iht. ISO 9614:	85,5	
Vibrasjon (m/s²) (8 timers daglig eksponering)		
Hånd arm (iht. ISO 5349)	Venstre hånd 1,71 Høyre hånd 2,23	
Hele kroppen (iht. ISO 2631)	0,4	
Effektklasse (hestekrefter)		
Effektklasse (hestekrefter) iht. SAE J1349	6,5 HK ved 3600 o/min	4,84 kW ved 3600 o/min
Maksimal levering	2,15 gpm	8,14 lpm
Maksimum dysestørrelse		
1. pistol	,047	
2. pistol	,034	
Inntakssil for maling	16 mesh	1190 mikron
Utløpssil for maling	50 mesh	297 mikron
Størrelse pumpeinnløp	1 in. NSPM (m)	
Størrelse pumpeutløp	3/8 NPT (f)	
Maksimalt arbeidstrykk	3300 psi	228 bar, 22,8 MPa
Maksimalt arbeidstrykk for væske	3300 psi	228 bar, 22,8 MPa
Maksimal fri flyt-levering	2,15 gpm	8,14 lpm
Slag per gallon/liter	62 spg	16,4 spl
Kapasitet hydraulikk tank	1,25 gallon	4,73 liter
Hydraulisk trykk	1825 psi	124 bar
Elektrisk kapasitet	84 W @ 3600 o/min	
Batteri	12V, 22Ah, forseglet blysyre, dyp syklus	

Våte deler: PTFE, nylon, polyuretan, V-Max, UHMWPE, fluoroelastomer, acetal, lær, wolframkarbid, rustfritt stål, krombelegg, nikkelbelagt karbonstål, keramikk

LineLazer V 200DC Standard Reflective serien (modellene 17Y648)		
	USA	Metrisk
Dimensjoner		
Høyde (med håndtaket nede)	Uten emballasje - 44,5 in. Med emballasje - 52,5 in.	Uten emballasje - 113,03 cm Med emballasje - 133,35 cm
Bredde	Uten emballasje - 34,25 in. Med emballasje - 37,0 in.	Uten emballasje - 87,0 cm Med emballasje - 93,98 cm
Lengde (med plattformen nede)	Uten emballasje - 68,75 in. Med emballasje - 73,5 in.	Uten emballasje - 174,63 cm Med emballasje - 186,69 cm
Vekt (tørr - ingen maling)	Uten emballasje - 506 lbs Med emballasje - 573 lbs	Uten emballasje - 230 kg Med emballasje - 260 kg
Støy (dBa)		
Lydeffekt iht. ISO 9614:	99,0	
Lydtrykk iht. ISO 9614:	85,5	
Vibrasjon (m/s²) (8 timers daglig eksponering)		
Hånd arm (iht. ISO 5349)	Venstre hånd 1,71 Høyre hånd 2,23	
Hele kroppen (iht. ISO 2631)	0,4	
Effektklasse (hestekrefter)		
Effektklasse (hestekrefter) iht. SAE J1349	6,5 HK ved 3600 o/min	4,84 kW ved 3600 o/min
Maksimal levering	2,15 gpm	8,14 lpm
Maksimum dysestørrelse		
1. pistol	,047	
2. pistol	,034	
Inntakssil for maling	16 mesh	1190 mikron
Utløpssil for maling	50 mesh	297 mikron
Størrelse pumpeinnløp	1 in. NSPM (m)	
Størrelse pumpeutløp	3/8 NPT (f)	
Maksimalt arbeidstrykk	3300 psi	228 bar, 22,8 MPa
Maksimalt arbeidstrykk for væske	3300 psi	228 bar, 22,8 MPa
Maksimal fri flyt-levering	2,15 gpm	8,14 lpm
Slag per gallon/liter	62 spg	16,4 spl
Kapasitet hydraulikk tank	1,25 gallon	4,73 liter
Hydraulisk trykk	1825 psi	124 bar
Elektrisk kapasitet	84 W@ 3600 o/min	
Batteri	12V, 22Ah, forseglet blysyre, dyp syklus	

Våte deler: PTFE, nylon, polyuretan, V-Max, UHMWPE, fluoroelastomer, acetal, lær, wolframkarbid, rustfritt stål, krombelegg, nikkelbelagt karbonstål, keramikk

LineLazer V 200DC HP Auto serien (modellene 17Y232, 17Y269)		
	USA	Metrisk
Dimensjoner		
Høyde (med håndtaket nede)	Uten emballasje - 44,5 in. Med emballasje - 52,5 in.	Uten emballasje - 113,03 cm Med emballasje - 133,35 cm
Bredde	Uten emballasje - 34,25 in. Med emballasje - 37,0 in.	Uten emballasje - 87,0 cm Med emballasje - 93,98 cm
Lengde (med plattformen nede)	Uten emballasje - 68,75 in. Med emballasje - 73,5 in.	Uten emballasje - 174,63 cm Med emballasje - 186,69 cm
Vekt (tørr - ingen maling)	Uten emballasje - 427 lbs Med emballasje - 494 lbs	Uten emballasje - 194 kg Med emballasje - 224 kg
Støy (dBa)		
Lydeffekt iht. ISO 9614:	99,0	
Lydtrykk iht. ISO 9614:	85,5	
Vibrasjon (m/s²) (8 timers daglig eksponering)		
Hånd arm (iht. ISO 5349)	Venstre hånd 1,71 Høyre hånd 2,23	
Hele kroppen (iht. ISO 2631)	0,4	
Effektklasse (hestekrefter)		
Effektklasse (hestekrefter) iht. SAE J1349	6,5 HK ved 3600 o/min	4,84 kW ved 3600 o/min
Maksimal levering	2,15 gpm	8,14 lpm
Maksimum dysestørrelse		
1. pistol	,047	
2. pistol	,034	
Inntakssil for maling	16 mesh	1190 mikron
Utløpssil for maling	50 mesh	297 mikron
Størrelse pumpeinnløp	1 in. NSPM (m)	
Størrelse pumpeutløp	3/8 NPT (f)	
Maksimalt arbeidstrykk	3300 psi	228 bar, 22,8 MPa
Maksimalt arbeidstrykk for væske	3300 psi	228 bar, 22,8 MPa
Maksimal fri flyt-levering	2,15 gpm	8,14 lpm
Slag per gallon/liter	62 spg	16,4 spl
Kapasitet hydraulikk tank	1,25 gallon	4,73 liter
Hydraulisk trykk	1825 psi	124 bar
Elektrisk kapasitet	84 W@ 3600 o/min	
Batteri	12V, 22Ah, forseglet blysyre, dyp syklus	

Våte deler: PTFE, nylon, polyuretan, V-Max, UHMWPE, fluoroelastomer, acetal, lær, wolframkarbid, rustfritt stål, krombelegg, nikkelbelagt karbonstål, keramikk

LineLazer V 200DC HP Reflective serien (modellene 17Y233, 17Y270)		
	USA	Metrisk
Dimensjoner		
Høyde (med håndtaket nede)	Uten emballasje - 44,5 in. Med emballasje - 52,5 in.	Uten emballasje - 113,03 cm Med emballasje - 133,35 cm
Bredde	Uten emballasje - 34,25 in. Med emballasje - 37,0 in.	Uten emballasje - 87,0 cm Med emballasje - 93,98 cm
Lengde (med plattformen nede)	Uten emballasje - 68,75 in. Med emballasje - 73,5 in.	Uten emballasje - 174,63 cm Med emballasje - 186,69 cm
Vekt (tørr - ingen maling)	Uten emballasje - 522 lbs Med emballasje - 589 lbs	Uten emballasje - 237 kg Med emballasje - 267 kg
Støy (dBa)		
Lydeffekt iht. ISO 9614:	99,0	
Lydtrykk iht. ISO 9614:	85,5	
Vibrasjon (m/s²) (8 timers daglig eksponering)		
Hånd arm (iht. ISO 5349)	Venstre hånd 1,71 Høyre hånd 2,23	
Hele kroppen (iht. ISO 2631)	0,4	
Effektklasse (hestekrefter)		
Effektklasse (hestekrefter) iht. SAE J1349	6,5 HK @ 3600 o/min	4,84 kW @ 3600 rpm
Maksimal levering	2,15 gpm	8,14 lpm
Maksimum dysestørrelse		
1. pistol	,047	
2. pistol	,034	
Inntakssil for maling	16 mesh	1190 mikron
Utløpssil for maling	50 mesh	297 mikron
Størrelse pumpeinnløp	1 in. NSPM (m)	
Størrelse pumpeutløp	3/8 NPT (f)	
Maksimalt arbeidstrykk	3300 psi	228 bar, 22,8 MPa
Maksimalt arbeidstrykk for væske	3300 psi	228 bar, 22,8 MPa
Maksimal fri flyt-levering	2,15 gpm	8,14 lpm
Slag per gallon/liter	62 spg	16,4 spl
Kapasitet hydraulikk tank	1,25 gallon	4,73 liter
Hydraulisk trykk	1825 psi	124 bar
Elektrisk kapasitet	84 W @ 3600 o/min	
Batteri	12V, 22Ah, forseglet blysyre, dyp syklus	

Våte deler: PTFE, nylon, polyuretan, V-Max, UHMWPE, fluoroelastomer, acetal, lær, wolframkarbid, rustfritt stål, krombelegg, nikkelbelagt karbonstål, keramikk

CALIFORNIA LOVFORSLAG 65



ADVARSEL: Dette produktet kan utsette deg for kjemikalier som er kjent i California for å forårsake kreft og fosterskader eller andre reproduksjonsskader. For mer informasjon, gå til www.P65Warnings.ca.gov.

Graco standardgaranti

Graco garanterer at alt utstyr som det henvises til i dette dokumentet, som er produsert av Graco og bærer dets navn, er fritt for defekter på materiale og utførelse på den salgsdatoen som den opprinnelige kjøperen kjøpte utstyret for bruk. Med unntak av alle spesielle, forlengede eller begrensede garantier utgitt av Graco, vil Graco i en periode på tolv måneder fra kjøpsdato, reparere eller erstatte deler av utstyret forutsatt av at Graco har påvist at det foreligger en feil. Garantien gjelder bare dersom utstyret installeres, brukes og vedlikeholdes i henhold til Gracos skriftlige anbefalinger.

Denne garantien dekker ikke, og Graco skal ikke holdes ansvarlig for generell slitasje, eller feil, skader eller slitasje som forårsakes av feilaktig installering, feil bruk, abrasjon, korrosjon, utilstrekkelig eller feilaktig vedlikehold, uaktsomhet, ulykker, sabotasje eller bruk av komponenter som ikke er produsert av Graco. Graco skal heller ikke holdes ansvarlig for feil, skader eller slitasje som forårsakes av at Graco-utstyr ikke er forenlig med strukturer, tilbehør, utstyr eller materialer som ikke er levert av Graco, eller feilaktig utforming, produksjon, installasjon, drift eller vedlikehold av strukturer, tilbehør, utstyr eller materialer som ikke er levert av Graco.

Denne garantien er gyldig under forutsetning av at utstyret som hevdes å være defekt sendes til en autorisert Graco-forhandler med forhåndsbetalt returfrakt for verifikasjon av hevdet defekt. Hvis defekten som hevdes er bekreftet, vil Graco reparere eller erstatte eventuelle defekte deler kostnadsfritt. Utstyret vil bli returnert til opprinnelig kjøper når transporten er forhåndsbetalt. Hvis inspeksjon av utstyret ikke avdekker noen feil i materiale eller utførelse, vil reparasjonene gjøres til en rimelig kostnad. Disse kostnadene kan omfatte kostnader til deler, arbeid og transport.

DENNE GARANTIE ER EKSKLUSIV, OG ERSTATTER ALLE ANDRE GARANTIER, DIREKTE ELLER INDIREKTE, INKLUDERT, MEN IKKE BEGRENSET TIL, GARANTI AV SALGBARHET ELLER GARANTI FOR AT PRODUKTET ER EGNET TIL ET BESTEMT FORMÅL.

Gracos eneste forpliktelse og kjøperens eneste rettighet ved brudd på garantien er som beskrevet ovenfor. Kjøperen samtykker i at ingen andre midler (inkludert, men ikke begrenset til, tilfeldige eller følgeskader for tapt fortjeneste, tapt omsetning, skade på person eller eiendom, eller andre følgeskader eller tilfeldige tap) skal være tilgjengelig. Alle garantikrav må fremsettes innen to (2) år etter salgsdatoen.

GRACO GARANTERER IKKE, OG AVVISER ALLE INDIREKTE GARANTIER AV SALGBARHET ELLER AT PRODUKTET ER EGNET TIL ET SPESIELT FORMÅL, MED HENSYN TIL TILBEHØR, UTSTYR, MATERIALER, ELLER KOMPONENTER SOM BLIR SOLGT MEN IKKE PRODUSERT AV GRACO. Disse artiklene som selges av, men som ikke er produsert av Graco (slik som elektriske motorer, brytere, slanger osv.), er underlagt eventuelle garantier fra deres respektive produsenter. Graco vil gi kjøperen rimelig assistanse med å fremsette krav ved brudd på disse garantiene.

Graco har under ingen omstendigheter noen erstatningsplikt for indirekte skader eller andre tilfeldige skader som er resultatet av at Graco har levert dette utstyret. Dette gjelder også leveranse, ytelse eller bruk av andre produkter eller andre varer som er solgt i denne forbindelse, enten det er forårsaket av kontraktbrudd, brudd på garantien, uaktsomhet fra Gracos side, eller av andre årsaker.

Graco Informasjon

For siste informasjon om Graco produkter, gå inn på www.graco.com.

For patentinformasjon, se www.graco.com/patents.

FOR BESTILLING, ta kontakt med din Graco-forhandler eller ring 1-800-690-2894 for å finne en forhandler i nærheten av deg.

All data i bilder og tekst i dette dokumentet er basert på produktinformasjonen som var tilgjengelig da dokumentet ble publisert. Graco forbeholder rettigheten til å foreta endringer når som helst uten forvarsel.

Originale instruksjoner. Denne håndboken inneholder norsk. MM 3A3426

Graco hovedkontor: Minneapolis

Internasjonale kontorer: Belgia, Kina, Japan, Korea

GRACO INC. OG DATTERSELSKAP • P.O. BOX 1441 • MINNEAPOLIS MN 55440-1441 • USA
Opphavsrett 2018, Graco Inc. Alle Graco produksjonsavdelinger er ISO 9001-godkjente.

www.graco.com
Revisjon H, mars 2021